

МУҒАЛЛИМ ҲАМ ҮЗЛИКСИЗ БИЛИМЛЕНДИРИЎ



Илимий-методикалық журнал

2024

2/2-сан

*Ўзбекистан Республикасы Министрлер Кабинети жанындагы
Жоқаргы Аттестация Комиссиясы Президиумының
25.10.2007 жыл (№138) қарары менен дизимге алынды*

*Қарақалпақстан Баспа сөз ҳәм хабар агентлиги тәрәпинен
2007-жылы 14-февральдан дизимге алынды.
№01-044-санлы гүўалық берилген.*

2/2-сан 2024

март

Шөлкемлестіріушілер:

*Қарақалпақстан Республикасы Халық билимлендириу Министрлиги,
ӨЗПИИИ Қарақалпақстан филиалы*

**Редактор:
А. Тилегенов**

Редколлегия ағзалары:

Мақсет АЙЫМБЕТОВ	Сафо МАТЧОН
Нағмет АЙЫМБЕТОВ	Шукурулло МАРДОНОВ
Айтмурат АЛЬНИЯЗОВ	Камаладин МАТЯКУБОВ
Сапардурды АБАЕВ	Раьно ОРИПОВА
Адхамжон АБДУРАШИТОВ	Бахтиёр РАХИМОВ
ХАЙРУЛЛА АЛЯМИНОВ	Фуркат РАЖАБОВ
Байрамбай ОТЕМУРАТОВ	Арзы ПАЗЫЛОВ
Алишер АЛЛАМУРАТОВ	Барлықбай ПРЕНОВ
Дилшодхўжа АЙТБАЕВ	Дилшода САПАРБАЕВА
Интизар АБДИРИМОВА	Феруза САПАЕВА
Тўлкин АЛЛАЁРОВ	Зайниддин САНАҚУЛОВ
Марифжон АХМЕДОВ	Қаххор ТУРСУНОВ
Умида БАХАДИРОВА	Амина ТЕМИРБЕКОВА
Фархад БАБАШЕВ	Нурзода ТОШЕВА
Ботир БОЙМЕТОВ	Куанишбек ТУРЕКЕЕВ
Гулзода БОЙМУРОДОВА	Тажибай УТЕБАЕВ
Шахло БОТИРОВА	Амангелди УТЕПБЕРГЕНОВ
Маманазар ДЖУМАЕВ	Мамбеткерим ҚУДАЙБЕРГЕНОВ
Асқар ДЖУМАШЕВ	Амангелди КАМАЛОВ
Алишер ЖУМАНОВ	Вохид КАРАЕВ
Гүлнара ЖУМАШЕВА	Гулмира ҚАРЛЫБАЕВА
Холбой ИБРАГИМОВ	Ризамат ШОДИЕВ
Шохида ИСТАМОВА	Зафар ЧОРШАНБИЕВ
Умида ИБРАГИМОВА	Рустам ФАЙЗУЛЛАЕВ
Лола ИСРОИЛОВА	Дўстназар ХИММАТАЛИЕВ
Меруерт ПАЗЫЛОВА	Тармиза ХУРВАЛИЕВА
Асқарбай НИЯЗОВ	Умид ХОДЖАМҚУЛОВ
Сабит НУРЖАНОВ	Жавлонбек ХУДОЙБЕРГЕНОВ
Захия НАРИМБЕТОВА	Гулрухсор ЭРГАШЕВА
Хушбоқ НОРБЎТАЕВ	Гавхар ЭШЧАНОВА
Улфат МАХҚАМОВ	Қонысбай ЮСУПОВ
Уролбой МИРСАНОВ	

МАЗМУНЫ

ТИЛ ХЭМ ӘДЕБИЯТ

Saydullayeva M. A. Tibbiy OTM talabalarini lotin tili va tibbiy terminologiya fanidan o'quv topshiriqlarini takomillashtirish zaruriyatlarini	6
Исакулова Н.Ж. Божхона соҳасига оид терминларни ўқитишда тадқиқот лойиҳалардан фойдаланиш	11
Botirova M.M. Oliy ta'lim muassasalarida talabalarining iqtisodiy madaniyat ko'nikmalarini shakllantirish komponentlari	20
Хайитова М.К. Обзор современной ситуации преподавания русского языка как иностранного	24
Алибекова Л.Р. Применение интерактивных методов обучения на занятиях русского языка для студентов медицинских вузов	31
Kidirniyazova P.S. Saparniyazova D.E.The problem of modality in modern linguistic	36
Mamutova Y. Pedagogical and methodological conditions as a criterion for improving the quality of english language teaching in secondary school	42
Jurayeva M.A., Qosimova Sh.A. Interconnection of diverse fieds with applied linguistics	50
Pulatova Sh. S. Latin as the main language of medicine	57
Akbarova R. F. General problems of translating english fairy tales into russian language	64

ПЕДАГОГИКА, ПСИХОЛОГИЯ

Salimov E.X. Talabalarning iqtisodiy kompetentligini shakllantirishda axborot kommunikatsiya texnologiyalarining didaktik imkoniyatlari	73
Nazarov O.D. Talabalar boshchiligidagi media loyihalar bilan shug'ullanish talabalar uchun texnologiya sohasida yangi ko'nikmalarni rivojlantirish	81
Asliddin I.B. Talabalarda etnomadaniy kompetensiyani shakllantirishning pedagogik jihatlari	88
Muhammetsaidov B.K., Daminova R.B. Pardaboyev J.E. Texnik ijodkorlik faoliyatida o'quvchilar muhandislik kompetensiyalarini steam-ta'lim vositasida rivojlantirish	95
Mahmudova S. A. Bo'lajak musiqa o'qituvchilarini kasbiy faoliyatga tayyorlashning uslubiy asoslari	104
Yuldasheva M.E. Pedagogik nizo va uning xususiy sabablari, oldini olish yechimlari	109
Narziyeva N. N. Bo'lg'usi veterinar mutaxassislarini tadqiqotchilik kompetensiyalarini mashg'ulotlar jarayonida rivojlantirish	118
Rabbonayeva D.T. O'qish savodxonligi darsligidagi matnlar uchun PIRLSdagi kabi topshiriqlar tuzish	127
O'ktamov D.O. Bo'lajak muhandislarni kasbiy faoliyatga tayyorlashda raqamli texnologiyalarning o'rni va ahamiyati	131
Zokirov M.A. Perseptiv qobiliyatlarini rivojlantirishning ijtimoiy zarurati	137
Mo'ydinova D. Q. Bo'lajak tarbiya fani o'qituvchilarida kreativ fikrlash qobiliyatlarini rivojlantirish	142
Ganiyeva Sh.A., Anvarova Sh.A. Kichik yoshdagi bolalarning psixologik-pedagogik xususiyatlari	147
Kaxharova M. M. Og'ir nutq nuqsoniga ega bolalar nutqining leksik-grammatik tomonini rivojlantirish texnologiyalari	152
Abidova N.Z. Bo'lajak logopedlarning inklyuziv ta'lim jarayoniga tayyorligini shakllantirish pedagogik muammo sifatida	158
Matkarimov A. M. Oilada ta'lim muhitini rivojlantirishning ijtimoiy- pedagogik shart-sharoitlari	164
Nazarova Z.T. Oliy ta'lim muassasasi talabalarining kasbiy kompetentligini takomillashtirish muammolari	175
Adilova M.F., Vositova H. H. Innovatsion ta'lim muhitida bo'lajak boshlang'ich sinf o'qituvchilarining psixologik tayyorlash tizimi	182
Hudayberdiyeva M. O. Yuqori sinf o'quvchilarining milliy mentalitetiga ta'sir etuvchi omillarni aniqlash	188



Parpiyev O.O. Yozma nutq kompetensiyasini baholashga doir talablarning davlat ta'lim standartlarida va o'quv dasturlarida ifodalanishi	194
Xashmova M.K. Креатив педагогика инновацион йўналиш сифатида	201
Усаров. Ж. Э. Умаров Э.Д. Талабалар мустақил фаолиятини ташкил этишнинг педагогик-психологик асослари	208
Позилов М.Н., Каримова Ф.С., Сунатуллаева С., Абдураимова Ў. Олий таълим тизимида назорат жараёнини ташкил этиш ва бошқаришнинг самарали йўллари	213
Рустамова Н. Р. «Виртуальный» опыт как один из видов витагенного опыта	219
Терехова О.Е. Педагогические способности и трудности в профессиональной деятельности преподавателя как основа формирования педагогического мастерства	223
Хайдарова Г.Н. Исследование медийного контента и его использование в образовании	228
Садикова Д.Х. Значение и роль steam технологий при подготовке студентов к педагогической деятельности	232
Dadaboieva G. Communicative competence as a prevention of mental diseases of university students	239
Nishonova Sh.M. The role and effect of stereotype in communication	244

МИЛЛИЙ ИДЕЯ ҲАМ РУЎХИЙЛИК ТИЙКАРЛАРИ, ТАРИЙХ, ФИЛОСОФИЯ

Atadjanova D.U. Imom Moturidiy va Abul Muin Nasafiylarning ma'naviy-axloqiy merosida ilimga va e'tiqodga munosabatning tarbiyaviy ahamiyati	249
Nurboeva N. B. Amir Temur davrida ayollarga bo'lgan munosabat	256
Isroilova X. Madaniyat va san'at sohasini yanada rivojlantirish va takomillashtirish	260
Ismoilova M.H. Abdurauf Fitratning "Oila" asari asosida talabalarni oilaviy hayotga tayyorlashda qadriyatlardan foydalanishning ahamiyati	264
Маллаева Э. Бэконнинг ижтимоий-тарихий ва сиёсий қарашлари	269

ФИЗИКА, МАТЕМАТИКА, ИНФОРМАТИКА

Раҳмонов З. Масофавий таълим муҳитида бўлажак ўқувчиларда ахборот компетентликни шакллантиришнинг педагогик шароитлари	274
Oqnezarov T.J., Kadirov T.B. O'qituvchilarda bulutli texnologiyalarga asoslangan dasturiy mahsulotlar (google disk)dan foydalanish kompetentligini shakllantirish	281
Eshaliyev U. S. Informatika fani bo'lajak o'qituvchisining kasbiy kompetentligini oshirish metodikasi	288
Nazarova N.R. "Sun'iy intellektning ta'limga ta'siri: maktablarga sun'iy intellektning kirib kelishi	292
Mo'minova X.R. Chegirmalar nazariyasi asosida xosmas integralning geometrik masalalarga tadbiqu	296
Abdullayev B.P. Oliy ta'lim tizimida o'qituvchilarning axborot-kommunikativ kompetensiyasini shakllantirishning didaktik modeli	302
Axatqulov A.A. Bo'lajak informatika o'qituvchilarida tadqiqotchilik kompetensiyalarini rivollantirish	310
Умурзақова У.Н. Экологик таълим ва рақамли технологиялар: афзалликлари ва муаммолари	317
Назиров Р.Р., Югаев Ш.М. Толали ўликни шнекли-қозикли ишчи органлар таъсирида тозалаш жараёнини назарий таҳлили	321

БАСЛАЎШ КЛАСС, МЕКТЕПКЕ ШЕКЕМГИ ТӘРБИЯ

Umarova Sh. M. Boshlang'ich sinf o'quvchilarida milliy g'ururni rivojlantirish	328
Pardayev A.I. Bo'lajak boshlang'ich sinf o'qituvchilarini mediakompetentligini raqamli texnologiyalar vositalarida rivojlantirish pedagogik muammo sifatida	334
Qayumxo'jayeva F. Boshlang'ich sinf o'quvchilarini kreativ fikrlashini shakllantirishning pedagogik xususiyatlari	340

Jo'rayeva Sh.K. Boshlang'ich sinflarda jarangli va jarangsiz undosh tovushlar	348
Qoraboyev H.K. O'quvchilarga matn mazmunidan chetga chiqish tavsifida beriladigan uy vazifalarini tashkil etish	355
Soliyev I.S., Yigitaliyeva O.G'. Maktabgacha talim tashkiloti tarbiyachisining pedagogik imidji va kompetentligi	362
Soliyev I.S., Tursunaliyeva D.G. Maktabgacha yoshdagi bolalarga ingliz tilini o'qitish samaradorligini oshirish uchun multimediyadan foydalanish usuli va o'yinning ahamiyati	365
Xudayqulova F. B. Boshlang'ich ta'lim sifatini baholash xalqaro dasturlari va innovatsion texnologiyalari	370
Adizova N. B., Bobomurodova Sh. Birinchi sinf ona tili va o'qish savodxonligi darsligida ifodalangan hikoyalarni kreativ topshiriqlar asosida tahlil qilish metodikasi	375
Adilova M.F., Xodjayeva N.A. «4k» modeliga asoslangan innovatsion yondashuv asosida bo'lajak boshlang'ich sinf o'qituvchilarida kommunikativ kompetentlikni rivojlantirish	380
Jo'rayeva N. T., Marasulova D. N. Maktabgacha yoshdagi bolaning o'yin faoliyatiga pedagogik rahbarlik qilish	386
Kayumova N.M. Milliy qadriyatlar asosida maktabgacha yoshdagi bolalarda axloqiy sifatlarini shakllantirishning metodik imkoniyatlari	392
Pardaboeva D.G'. Boshlang'ich sinf o'quvchilarini texnologiya darslariga jalb qilishda tanqidiy tiklash usullari orqali klaster yondosish	399
Axmadaliev M.M. Boshlang'ich sinflarda matematika o'qitishning uslubiy asoslari	404

ТАСВИРИЙ САЪНАТ

Jumayev X.X. Madaniyat va san'at sohasi faoliyatini rejalashtirish va tashkil etish	412
Choriyev B.B. Xalq cholg'ularida ijrochilikni to'g'ri yo'lga qo'yish hamda cholg'u oilalarining tashkil etilishi	418
Xidirov K.A. XX asrning dunyoga dovrug'i ketgan o'zbek san'at darg'alari	422
Xakimov O.B. Ud cholg'usining qo'shiq ijrochiligidagi ahamiyati	425
Gulomova N.X. Ta'lim oluvchining bilim olishida chizmachilik darslarida ko'rgazmalilik tamoyili	432
Toshpulatov F.U. Chizmachilik darslarida ilmiy tushunchalar va talabalarda ilmiy tushunchalarni shakllantirishning ahamiyati	438
Rasulova F.S. "Qirqim" mavzularini o'qitishda pedagogik texnologiyalarning amaliy tadbig'i	442
Содиқжон М.О. Тасвирий санъат ўқитувчисининг илмий-методик тайёргарлик даражаси компетенциясини шакллантириш омиллари	447

ФИЗИКАЛЫҚ ТӘРБИЯ ХЭМ СПОРТ

Abdullayev N. A. Sportchilarni jismoniy holatini qayta tiklashning metodologik va tashkiliy-pedagogik asoslari	452
Qambarov K.I. Voleybol sport turining yoshlarni tarbiyasi va jismoniy rivojlanishida tutgan o'rni	458
Qambarov K.I. Futbol murabbiylarini kasbiy faoliyatga tayyorlashda kommunikativ kompetentlikning tutgan o'rni	462
Bo'riyeva G. I. Bo'lajak jismoniy tarbiya o'qituvchilarining kasbiy kompetentligini rivojlantirish texnologiyalari tavsifi	467
Raximberdiev J.N. Kurash sport turining xalqaro qoidalarini talabalarga pedagogik o'rgatish zarurati	473
Ergashov K.A. Jismoniy tarbiyada chaqqonlik va eρχillik harakatlarini shakllantirish	478
Одилов О.Н. Булажак жисмоний тарбия ўқитувчиларида ташкилотчилик компетенциясини ривожлантиришнинг ўзига хослиги ваилмий-назарий таҳлили	483
Radjapov U.R. Yengil atletikaning uloqtirish turlari texnikasini o'rgatish metodikasi	488



TIBBIY OTM TALABALARINI LOTIN TILI VA TIBBIY TERMINOLOGIYA FANIDAN O‘QUV TOPSHIRIQLARINI TAKOMILLASHTIRISH ZARURIYATLARI

Saydullayeva M. A

Toshkent Tibbiyot Akademiyasi

Tayanch soʻzlar: lotin tili, oʻqitish metodikasi, tibbiy terminlar, topshiriq va mashqlar, kommunikativ kompetensiya, malaka va koʻnikma.

Ключевые слова: латинский язык, методика преподавания, медицинские термины, задания и упражнения, коммуникативная компетентность, компетенции и умения.

Key words: latin language, teaching methodology, medical terms, tasks and exercises, communicative competence, competence and skills.

Kirish. Bugungi kunda Lotin tili va tibbiy terminologiya fanini oʻqitish metodikasi soʻngi yillarda juda koʻp yutuqlarni qoʻlga kiritmoqda. Yaʼni har bir jamiyatning ijtimoiy-iqtisodiy sohalarida muayyan rivojlanishlar boʻlmoqda. Hozirgi kunda, dunyoda tibbiy terminlarni oʻqitish metodikasiga andoza boʻlayotgan bu taʼlim yutuqlaridan aksariyat mamlakatlar samarali foydalanib kelmoqda. Kuzatishlardan maʼlum boʻlishicha, xalqaro tibbiy terminlar oʻqitish metodikasida malakaviy koʻnikmalarni rivojlantirish asosiy masalalardan boʻlib, uni amalga oshirish oʻquv topshiriqlari sifatiga koʻproq bogʻliq boʻlib bormoqda.

Dunyoda ingliz, fransuz, nemis va boshqa rivojlangan xorijiy tillarni oʻqitishga doir ilmiy adabiyotlarda oʻquv topshiriqlarining mazmuniga, foydalilik darajasiga alohida eʼtibor beriladi va taʼlim jarayonida savol, topshiriq va mashqlardan unumli foydalaniladi. Xalqaro tajribada oʻquv topshiriqlari oʻzaro muloqotning samarali boʻlishiga qaratiladi. Amalda foydalaniladigan oʻquv topshiriqlari avvaldan belgilangan maʼlum mezonlar asosida shakllantirilib bormoqda.

Turli oliygohlarning tibbiyot fakultetlarida lotin tilini oʻrgatish uzoq va davomiy anʼanadir. Biroq oʻquv fani nomining oʻzi “Lotin tili” yoki “Lotin

tili va tibbiyot terminologiyasi asoslari” ba’zi izohlarni talab qiladi. Avvalo, lotin tilini o’rganishda ikkita tub farqli yo’nalishga e’tibor berishingimiz kerak. Bir tomondan, umumta’lim fani sifatida qaraladigan lotin tilini o’qitish tilning o’ziga xos xususiyatlarini hisobga olgan holda, umumiy til va uning grammatik tizimi bilan tanishishni ta’minlaydi. Bundan tashqari, tilni o’rganish tarixiy va madaniy lahzalarni taqdim etish bilan uyg’unlashtiriladi. Bu talabalarga qadimgi me’rosning zamonaviy Yevropa va jahon madaniy tizimlarining shakllanishidagi muhim roli haqida tasavvur hosil qilish imkonini beradi. Bu yo’nalish gumanitar, birinchi navbatda, filologiya fakultetlari uchun dolzarb bo’lib, bu yerda asosiy maqsad talabalarining umumiy madaniy va lingvistik dunyoqarashini kengaytirish, shuningdek, ularning zamonaviy “jonli” tillarga ilmiy-tahliliy yondashuvini rivojlantirishga ko’maklashishdir.

O’zbekistonda ham tibbiy terminlarni o’qitish metodikasi kompetensiyaviy yondashuvga asoslanmoqda, dars jarayonida lingvistik kompetensiyalarni shakllantirish malakaviy kompetensiyalarning rivojlanishiga olib kelish ko’zda tutilmoqda. Talabalarda ta’lim - tarbiya, qonun va qoidalardan hamda didaktik tamoyillaridan kelib chiqib, talabalarining Lotin tili va tibbiy terminologiya fanining asosini o’zlashtirishga, shuningdek bu bilimlarni amaliyotda qo’llash, shakllantirishga va tibbiy atamalarni lotin va yunon dubletlarini o’rganishga yo’naltirilgan. O’z kasbiy mahoratlarini kengaytirish va rivojlantirish, ularning kundalik, ilmiy va kasbga oid sohalarda faoliyat olib borishlarida kommunikativ kompetensiyalarini shakllantiradi va ulardagi mavjud ko’nikmalar rivojlantiriladi. Ayniqsa, bo’lajak tibbiyot sohasida ta’lim olayotgan talabalarining ko’nikma va malakalarini o’zlashtirgan holda kasbiy ko’nikma va malakalarga ega bo’lishi; talabalarining mazkur yo’nalishdagi bilimlarini xalqaro standartlarga muvofiq ravishda egallashini ta’minlash; bakalavriyat talabalarini to’g’ri talaffuz qilishga o’rgatish; grammatik formalarni tushunish va atamalarining ma’nosini bilish; mustaqil ravishda lug’atsiz yoki lug’at bilan anotomik, klinik va farmasevtik atamalarni tarjima qila olish va tuzishga qaratilgan.

Talabalar tibbiy atamalarni keyingi kurslarning maxsus modul dasturlarida qo’llash, tushunish va tadbiiq etishda yordam beradi. Lotin tili va tibbiy terminologiya fanini o’qitishda terminni tushunish, o’qiy olish, gapira olish va yoza bilishlari kerak. Bunday vaziyatda lotin tili va tibbiy terminologiya fanini o’qitish metodikasining asosiy vazifasi talabalarda eshitganlarini to’g’ri tushuna olish, adabiy tilda ravon va mantiqan terminlarni moslashtira olish, mashqlarni o’qib ma’nosiga tushuna olish hamda to’g’ri va mazmunli yoza olish ko’nikmalarini rivojlantirish lozim. Bu mas’uliyatli vazifa tibbiy terminlar



o'qitiladigan oliy ta'limlarda o'quv topshiriqlari orqali amalga oshiriladi. Shu ma'noda lotin tili va tibbiy terminologiya fanini o'qitish ta'limida o'quv topshiriqlarini ishlab chiqishning lingvodidaktik asoslari takomillashtiriladi. Bular quyidagilar:

- lotin tili va tibbiy terminologiya fanini o'qitishda talabalarda pragmatik yondashuv asosida takomillashtirilgan savol, mashq va topshiriqlardan foydalanilganda nutqiy ko'nikmalar rivojlanib, natijada talabalarning o'qish savodxonligi muayyan darajada oshgani aniqlanadi;
- o'quv topshiriqlarini takomillashtirishda ularning vazifaviy farqlanishi belgilab olingani sababli topshiriq – bo'lajak mutaxassisni fikrlashga, o'quv topshiriqlari bilan ishlashga yo'naltirishi va shu bilan birga shakllangan bilim, ko'nikma va malakalarni sinash vazifasini ham bajarishi asoslanadi;
- tibbiy oliy ta'limda “savol”, “mashq” va “topshiriq” tushunchalarga ma'no-mohiyatiga ko'ra pedagogik, psixologik va lingvodidaktik jihatdan yangicha ta'rif berildi, qo'llanilish o'rinlari, bajaradigan vazifalariga ko'ra tasniflanadi;
- ta'limda lotin tili va tibbiy terminologiya fanini o'qitishda o'quv materiallari bilan ishlashda matnga va vaziyatdan kelib chiqib savol berishning darajalari aniqlanadi, savol tuzishga kognitiv-pragmatik usulda yondashish tavsiya qilinadi;
- tibbiy oliy ta'limda tinglab tushunish ko'nikmasi bilan birga talabada muloqot vaziyatiga ko'ra terminlarni to'g'ri tarjima qilish va to'g'ri talaffuz qilish malakasi ham baravar rivojlanishi lozimligini nazarda tutib, talabani to'g'ri va mantiqli savol berishga o'rgatishning usul va vositalari ishlab chiqiladi;
- tibbiy oliy ta'limda mashq, ko'nikma va malaka hosil qilish, savol va topshiriqlar biror amalni bajarishga yo'naltirish, fikrlashga undash hamda eng, muhimi, o'zlashtirilgan bilim, ko'nikma va malakalarni sinash, baholash vazifasini bajarishi aniqlanadi.

Lotin tili birinchi kurs talabalari uchun mutlaqo yangi fan bo'lib, u ilgari o'rganilmagan va shuning uchun o'rganishda muayyan qiyinchiliklar tug'diradi. Tibbiyot oliy o'quv yurtida talabalarga tibbiyot terminologiyasini o'rganish va undan foydalanish asoslarini nafaqat universitetda, balki ularning keyingi kasbiy faoliyatida ham singdirish, boshqacha aytganda, terminologik jihatdan malakali shifokor tayyorlash maqsadida lotin tili o'qitilmoqda. Lotin tili fani tibbiyot yo'nalishlarida o'qiladigan barcha fanlar, xususan, anatomiya,

biologiya, biokimyo, mikrobiologiya, farmakologiya, klinik fanlar bilan bevosita bog‘liqdir.

Talabalarni lotin tilida o‘qitishni optimallashtirish maqsadida yangi usullar faol joriy etilmoqda. Grammatik va leksik material puxta ishlab chiqilgan, tafakkur mantiqini, ongni va atamalardan foydalanishda savodxonlikni, tibbiy terminologiyaning turli quyi tizimlarida erkin yo‘naltirishni rivojlantiruvchi mashqlardan foydalaniladi.

Mamlakatimizda keyingi yillarda bir qator tibbiy terminlarni o‘qitish metodikasiga doir ilmiy-metodik tadqiqotlar olib borildi. Jumladan, Isroilova M.S., Rustamova S.Sh., Saydullayeva M.A., Abdullayeva R.M., kabilarning “Lotin tili va tibbiy terminologiya” nomli darsligi yaratildi. Lotin tili va tibbiy terminologiya fanini o‘qitishda yangi pedagogik texnologiyalar asosida o‘qitishni targ‘ib qilganlar. Lotin tili va tibbiy terminologiya fanini o‘qitish orqali mustaqil ishlash, ijodiy fikrlash ko‘nikmalarini shakllantirish metodikasi ustida izlanishlar olib borgan. Shuningdek, uzluksiz ta‘limda lotin tili va tibbiy terminlarni o‘qitish metodikasi bo‘yicha ham bir qator tadqiqotlar olib borilgan. Ta‘kidlash joizki, tibbiy terminlarni o‘qitish metodikasiga turli davrlarda filolog olimlar ham dastur, darslik mualliflari sifatida o‘zlarining munosib hissalarini qo‘shdilar. Turdiyeva K., Hamraqulova M., Berezovskaya R., Mahkamovlar kabilar shular jumlasidandir. Kondratev, M.N Chernyavskiy lotin tili va tibbiy terminologiya fanining ta‘limi, maqsadi va mazmunini ishlab chiqqan g‘oyalariga tayanib lotin tili o‘qitishda yangi – ortiqcha grammatizmdan voz kechib, talabalarda ko‘nikmalarni rivojlantirish, lug‘at va matn asosida xorijiy tilni, jaxon ma‘naviyatini talaba tafakkuriga singdirish, talabani turli nutq vaziyatlariga tayyorlash, ijodiy tafakkur sohiblarini tarbiyalash yo‘nalishni boshlab berdi.

Xulosa. Xulosa o‘rnida shuni aytishimiz kerakki, lotin tili terminologiyasini hisobga olgan holda “Lotin tili” fanining o‘ziga xos xususiyatlari tibbiyot fakultetlarida barcha uchta terminologik quyi tizimlarda (anatomik, klinik va farmasevtika) tibbiy lotin atamalarini qo‘llashning o‘rnatilgan amaliyotiga e‘tibor qaratgan holda kurs yaratish maqsadga muvofiqdir. Ularni iloji boricha aniqroq qilish uchun tartiblash va tizimlashtirish, foydalanish shu maqsadida lotin tilining grammatik tuzilmalari o‘rganilishi kerak.

Adabiyotlar:

1. Основные направления в методике преподавания иностранных языков в XX вв. / Под ред. М.В. Рахманова. – М.: Педагогика, 1972. – С. 4.
2. Шейлз Д. Коммуникативность в обучении современным языкам. современных языков для целей общения».



3. Постовалова В.И. Картина мира в жизнедеятельности человека // Роль человеческого фактора в языке: Язык и картина мира / отв. ред Б. А. Серебренников. М.: Наука, 1988. С. 8-69.
4. Маслова В.А. Когнитивная лингвистика: учеб. Пособие /Мн. Тетра Системс, 2004. 256 с.
5. N.N. Goncharova Linguistic picture of the world as an object of linguistic description.
6. Чернявский М.Н. Латинский язык и основы медицинской терминологии. - М.: ЗАО «Шико», 2011.
7. Энциклопедия лекарств. - М.: РЛС, 2011.
8. Язык медицины. Всероссийский межвузовский сборник научных трудов. Вып. 2. - Самара, 2007.

РЕЗЮМЕ

Ushbu maqolada asosan tibbiyot terminlarining o'qitish metodikasida malakaviy ko'nikmalarini va ularni amalga oshirishda kommunikativ kompetensiyalarini shakllantirish va rivojlantirish haqida so'z yuritilgan.

РЕЗЮМЕ

В данной статье преимущественно говорится о формировании и развитии профессиональных навыков в методике преподавания медицинских терминов и коммуникативной компетентности при их применении.

SUMMARY

This article mainly talks about the formation and development of professional skills in the teaching methodology of medical terms and communicative competence in their implementation.



БОЖХОНА СОҲАСИГА ОИД ТЕРМИНЛАРНИ ЎҚИТИШДА ТАДҚИҚОТ ЛОЙИҲАЛАРДАН ФОЙДАЛАНИШ

Исакулова Н.Ж.

O'zbekiston davlat jahon tillari universiteti

Таянч сўзлар: божхона, термин, божхона иши, божхона назорати, божхона менежменти, товаршунослик, халқаро божхона ҳуқуқи, божхона юриспруденция, божхона статистикаси, ўқув лойиҳа, тадқиқот лойиҳаси.

Ключевые слова: таможня, термин, таможенная работа, таможенный контроль, таможенное управление, товароведение, международное таможенное право, таможенное правоведение, таможенная статистика, учебный проект, исследовательский проект.

Key words: customs, term, customs work, customs control, customs management, commodity science, international customs law, customs jurisprudence, customs statistics, educational project, research project.

Таълимни лойиҳалаш – бу таълим жараёнини, унинг алоҳида турлари ва йўналишларини ташкил этишга қаратилган лойиҳаларни ишлаб чиқиш ва амалга ошириш жараёнидир. Ўқув лойиҳа қуйидагиларда кўриш мумкин:

ўқув жараёнини режалаштириш ва ташкил этиш турларидан бири;

бу барча элементлар ўзаро боғланган, муайян ва барқарор яхлитликни ташкил этадиган таълим сифатини (таълим олувчилар ва ўқув фаолияти) ёки алоҳида элементларни такомиллаштириш учун бошқарув тизимини ишлаб чиқиш ва амалга ошириш жараёнидир;

таълим олувчилар ва катталарнинг амалий мақсадли биргаликдаги фаолияти, бу болаларнинг атроф-муҳитдаги дунё билан ўзаро мулоқот қилишнинг ўз ҳаётий тажрибасини шакллантириш имкониятларини очади;

таълим жараёнида таълим олувчиларнинг предмет ўрнини актуаллаштириш таълим технологияси;

таълим олувчиларнинг ҳақиқий эҳтиёжлари ва қизиқишларига, болаларнинг ёш ва индивидуал хусусиятларига асосланган, таълим олувчиларнинг ўз-ўзини фаоллигини ва ўз-ўзини англашини рағбатлантирувчи усул;



таълим олувчилар ва катталар учун муҳим бўлган жиддий ўйин;
таълим жараёнини боғча деворларидан атроф-муҳитга (табиий ва ижтимоий муҳитга) олиб борадиган бир неча усуллардан бири);

таълим олувчи шахсининг ўсишини таъминловчи, бу ўсишни қайд этиш имконини берувчи, болаларни ўсиш босқичлари орқали-лойихадан лойихага олиб борувчи таълим технологияси [4].

Педагогикада лойихалар методи – бу муаммони таълим олувчилар ва ўқитувчи томонидан батафсил ишлаб чиқиш орқали дидактик мақсадга эришиш йўли бўлиб, у жуда реал, аниқ амалий натижа билан тугаши, у ёки бу тарзда белгиланган бўлиши керак. Лойиха методи – таълим олувчиларнинг мустақил фаолияти бўлиб, ўқитувчи раҳбарлигида амалга оширилади, ижодий, тадқиқот, шахсан ёки ижтимоий аҳамиятга эга бўлган муаммони ҳал қилишга ва моддий ёки интеллектуал маҳсулот шаклида муайян натижа олишга қаратилган [3].

Замонавий таълим лойихаси таълим имкониятлари, тадқиқот ва экспериментни бирлаштиради. Ўқитувчи учун ўқув лойихасининг асосий мазмуни таълим олувчининг лойиха фаолияти асосида ўзгариши (янги билим, кўникма, муносабат)дир. Талабалар учун - ўқув лойихасини мустақил бажариш. Таълим лойихалари бугунги кунда узлуксиз таълимнинг деярли барча босқичларида қўлланилади.

Тадқиқот лойихаси тадқиқот предмети ва усулларининг аниқ таърифини беради. Бу лойихалар пухта ўйланган лойиха тузилиши, белгиланган мақсадлар, лойиханинг барча иштирокчилар учун долзарблиги, ижтимоий аҳамияти, пухта ўйланган усуллар, жумладан, тажриба-синов ишлари ва натижаларни қайта ишлаш усуллари талаб этилади. Умуман олганда, бу тахминан илмий тадқиқотларга тўғри келадиган иш бўлиши мумкин; мавзуни асослаш, муаммо ва тадқиқот мақсадларини белгилаш, гипотезани илгари суриш, ахборот манбалари ва муаммони ҳал этиш йўллари белгилаш, натижаларни лойихалаш ва муҳокама қилишни ўз ичига олади. Тадқиқот лойихалари одатда узоқ ва тез-тез талабаларнинг имтиҳон ишларини ёки рақобатбардош аудиториядан ташқари ишларни ўз ичига олади [3].

Замонавий таълим амалиётида энг кўп тарқалган лойихаларнинг хусусиятларига эътибор қаратайлик. Microsoft мутахассислари томонидан тайёрланган лойиха қўлланмасида берилган таърифга кўра, ўқув лойихаси “туғалланган ўқув мавзуси, ўқув бўлимини ўрганиш, стандарт ўқув курси ёки бир нечта курсларнинг бир қисмини шакллантиришга йўналтирилган ишнинг ташкилий шакли” деб таъкидланган. Бундай лойихалар шерик-



чилик хусусиятига эга бўлган ва лойиҳа иштирокчилари учун аҳамиятли бўлган муаммоларни ҳал этишга қаратилган талабаларнинг биргаликдаги (ўқув, тадқиқот ва ўйин) фаолияти давомида амалга оширилади. Бу фаолият умумий мақсадга ва ишлашнинг келишилган усулига эга.

Таълим лойиҳаларини амалга оширишда кўп йиллик тажрибага эга мутахассислар томонидан яратилган мактаб тизимидаги лойиҳалардан фойдаланиш бўйича кенг адабиётлар мавжуд. Бундан ташқари, бу ҳақда Интернет кидирув тизимларидан кенг маълумот олиш мумкин (Айрим сайтларнинг маълумотномалари ва манзиллари рўйхати боб охирида берилган.) Ушбу материални умумлаштиришга асосланиб, ушбу турдаги лойиҳанинг моҳияти ва ўзига хослигини белгилайдиган характерли хусусиятлар, универсал босқич ва жараёнларни аниқлаш мумкин [1].

Таълим олувчиларга тадқиқот лойиҳасини ёзишда тадқиқот лойиҳасининг аниқ тузилишига риоя қилиш малакали лойиҳалаш кўникмаларини шакллантиришда муҳим роль ўйнайди, кейинчалик ундан жиддий тадқиқот қоғозларини ёзишда фойдаланиш мумкин. Тадқиқот лойиҳаси таркиби қуйидагича:

- сарлавҳа саҳифаси;
- мундарижа;
- кириш;
- асосий қисм (боблар);
- хулоса;
- рефератлар;
- иловалар (зарур бўлса).

Талабаларнинг тадқиқот лойиҳасининг биринчи саҳифаси-титул саҳифаси бўлиб, унда ишнинг мавзуси, унинг муаллиф(лар)и ва раҳбари ҳамда ўқув-тадқиқот лойиҳаси ёзилган таълим муассасаси кўрсатилади.

Талабалар тадқиқот лойиҳасининг титул саҳифасини лойиҳалаш, шунингдек, уни ёзишда лойиҳа тузилишига риоя қилиш қоидалари белги-ланган.

Сарлавҳа саҳифасида қуйидаги маълумотлар бўлиши керак:

тадқиқот лойиҳаси амалга оширилган таълим ташкилотининг тўлик номи;

тадқиқот доирасини белгилайдиган лойиҳанинг номи; номи қисқа ва аниқ тадқиқот мазмунига мос бўлиши керак;

талабанинг фамилияси, исми, отасининг исми;

гуруҳ, таълим йўналиши;



тадқиқот раҳбарининг фамилияси, бош ҳарфлари, илмий даражалари ва унвонлари;

йил ва шаҳар-саҳифанинг пастки қисмида, марказда.

Сўнгра лойиҳанинг мундарижаси тузилиб, у тадқиқот лойиҳасининг асосий элементлари: кириш, боблар, параграфлар, хулоса, маълумотномалар рўйхати, иловалардан иборатдир. Тадқиқот лойиҳасининг мазмуни жадвалидаги барча сарлавҳалар бўлимларни ишга туширувчи саҳифа рақамлари билан белгиланади. Лойиҳа жадвалидаги сарлавҳалар матндаги сарлавҳаларни айнан такрорлаши керак.

Тадқиқот лойиҳаси бобларининг сарлавҳалари тадқиқот мантиқига амал қилиши керак. Гапларнинг бадиий ва сўроқ шакллари таълим олувчиларининг алоҳида лойиҳалари боблари ва параграфлари сарлавҳалари сифатида мос келмайди.

Тадқиқот лойиҳасининг мазмуни жадвали ишнинг тузилишини дарҳол кўрсатиш учун асосий қисм олдига қўйилади.

Кириш тадқиқот лойиҳасининг барча асосий қондаларини қисқа шаклда ўз ичига олади. Кириш ўз ичига олиши керак:

тадқиқотнинг долзарблиги;

тадқиқот муаммоси;

мавзунинг таҳрири;

предмет, объект;

мақсад, гипотеза;

вазифалар;

тадқиқот усули;

амалий аҳамияти ва янгилиги;

ўрганилган адабиётларнинг қисқача таҳлили.

Тадқиқот лойиҳасининг асосий қисми 2-3 бобдан иборат бўлиши мумкин. 1-бобда, одатда, ўрганилаётган муаммо юзасидан адабий манбалардан олинган назарий материални таҳлил қилиш натижалари келтирилган бўлиб, бу ерда тадқиқот усуллари ва методлари атрофлича муҳокама қилинади.

2-3 бобда лойиҳанинг амалий босқичлари баён этилади, назарий маълумотлар шарҳланади ва ўрганилган ҳодисалардаги маълум қонуниятлар тажриба давомида очиқ берилади. Тузилишига кўра тадқиқот лойиҳасининг боби хулосалар билан яқунланади. Бобларда келтирилган лойиҳанинг асосий қисми ўз ичига:

мавзуга оид адабиётларни кўриб чиқиш ва тадқиқот йўналишини танлаш;

ахборот манбаларининг тавсифи;
 умумий тушунча ва асосий тадқиқот усуллари тақдимоти;
 назарий ва / ёки экспериментал тадқиқотларнинг мазмуни;
 тадқиқот натижаларини таҳлил қилиш ва умумлаштириш.

Тадқиқот лойиҳасининг хулосаси қўйилган вазифалар саволларига жавоб берувчи иш натижаларининг қисқача баёнидир. Хулоса матнида олинган натижалар ёки уларнинг мазмуни батафсил баён этилмаглиги керак, булар лойиҳа доирасида бажарилган ишларнинг тезисларидир.

Хулоса ёзишнинг асосий талаби шундаки, у ҳар бир боб учун хулосалар матнини такрорламаслиги керак. Хулоса қилиб айтганда, тадқиқот натижалари асосида умумлаштирилган хулосалар шакллантирилади ва тавсиялар тақлиф этилади. Мақсадга эришиш даражасини баҳолаш, гипотеза шартларини синаш натижалари ва кейинги тадқиқотлар истиқболлари кўрсатилади.

Хулосадан сўнг мурожаатлар рўйхати жойлаштирилади. Бу лойиҳа асос қилиб олинган (келтирилган, матнда қайд этилган, тадқиқот жараёнида фойдаланилган, лекин лойиҳанинг асосий матнида акс этмаган) ахборот манбалари рўйхати. Рўйхат алифбо тартибида тузилади.

1-босқич магистратура талабалари учун “Customs” мавзусида тадқиқот лойиҳаси тавсия этилади ва жадвал ишлаб чиқилади.

Customs. Use of the term Customs can be confusing. Customs (the institution) collect Customs (duties) on goods which enter the Customs territory, at Customs (the location), which is often at the border (also called Customs) with the help (in some cases), of Customs brokers. An individual or firm licensed by customs authorities can perform the functions of a broker, organizing entrance and clearance of imported goods through customs. Most often a broker represents the importer in dealings with the customs authorities facilitating the trade of merchandise for a consignee or shipper.

Customs duties are in the Customs tariff. In many countries, the Customs institution has nothing to do with the setting of tariffs – at most, they provide budget-makers with statistical data to enable simulations. Customs may also collect revenue other than tariff revenue (for example, VAT, or sales tax, or excise, or any other tax collected on imported or exported goods). Over the years, Customs has also collected domestic taxes (excise on domestic goods, VAT), and has thus expanded into the fiscal area.

The place where duty is collected is usually known as Customs (the Customs house). This was traditionally at the point of entry into the territory, and became synonymous with border crossing. However, over the years, goods were



cleared inside the territory, so Customs may operate well outside the border area. In effect, the concept of border has evolved from a geographical notion to a functional one.

What makes things more complicated is that there can be several Customs territories, i.e. places with individual customs regulations, within the sovereignty of one state or within an economic and political union. For instance, there are border checks between the Schengen Area portions of the EU customs territory and those portions in the Common Travel Area formed by the United Kingdom, Crown Dependencies, and Ireland. Breakaway provinces may have their own Customs tariffs and regimes.

Besides, some parts of the country may be excluded from the Customs territory (such as free trade zones). They are also called free ports. These are areas within which goods may be landed, handled, and re-exported freely. The purpose is to remove obstacles to trade and to permit quick turnaround of ships and planes. Only when the goods are moved to consumers within the country in which the zone is located do they become subject to tariffs and customs regulation. Free-trade zones are found around major seaports, international airports, and national frontiers.

The same Customs territory may apply to several countries. In this case states form a Customs union which is an international association organized to eliminate customs restrictions on goods exchanged between member nations and to establish a uniform tariff policy toward nonmember nations. For instance, the Russian Federation is a member of the Customs Union of Russia, Belorus and Kazakhstan. It came into effect on January 1, 2010. As a result, customs clearance of goods originating in any of these three states, along with goods that have been imported into one of these three states from other countries and released for free circulation, may be transferred between the three states without undergoing customs clearance and customs control procedures. The member states continued with economic integration and removed all customs borders between each other after July 2011.

Тадқиқот лойиҳаси вазифалари	Талабалар томонидан бажариладиган вазифалар
тадқиқотнинг долзарблиги	
тадқиқот муаммоси	
мавзунинг таҳрири	
предмет, объект	
мақсад, гипотеза	



вазифалар	
тадқиқот усули	
амалий аҳамияти ва янгилиги	
ўрганилган адабиётларнинг қисқача таҳлили	
Тадқиқот лойиҳасининг асосий қисми	1-қисмдаги терминлар
	2-қисмдаги терминлар
	3-қисмдаги терминлар
Хулоса	

Тингловчилар учун “The world customs organization” мавзусида тадқиқот лойиҳаси тавсия этилади ва жадвал ишлаб чиқилади.

The world customs organization. The World Customs Organization (WCO), established as the Customs Cooperation Council (CCC) is an independent intergovernmental body whose mission is to enhance the effectiveness and efficiency of Customs administrations.

In 1947, thirteen European countries established a Study Group to examine customs issues identified by the General Agreement on Tariffs and Trade (GATT). This work led to the adoption in 1948 of the Convention establishing the Customs Co-operation Council (CCC), which was signed in Brussels. On January 26, 1953 the CCC's inaugural session took place with the participation of 17 founding members. WCO membership subsequently expanded to cover all regions of the globe.

In 1994, the organization adopted its current name, the World Customs Organization. Today, WCO members are responsible for customs controls in 179 countries representing more than 98 per cent of all international trade. As the global center of Customs expertise, the WCO is the only international organization with competence in Customs matters.

The WCO's governing body – the Council – relies on the competence and skills of a Secretariat and a range of technical and advisory committees to accomplish its mission. The Secretariat, comprising over 100 international officials, technical experts and support staff of some nationalities. The WCO Secretariat is headed by a Secretary General, who is elected by the WCO membership to a five year term. The vision statement of the WCO is “Borders divide, Customs connects”.

As a forum for dialogue and exchange of experiences between national Customs delegates, the WCO offers its Members a range of Conventions and



other international instruments, as well as technical assistance and training services provided either directly by the Secretariat, or with its participation. The Secretariat also actively supports its Members in their endeavours to modernize and build capacity within their national Customs administrations.

In order to achieve its objectives, the WCO has adopted a number of customs instruments, including but not limited to the following:

The International Convention on the Harmonized Commodity Description and Coding System used as the basis for customs tariffs and for the compilation of international trade statistics. It comprises about 5000 commodity groups, each identified by a six digit code arranged in a legal and logical structure with well-defined rules to achieve uniform classification.

The International Convention on the Simplification and Harmonization of Customs procedures was originally adopted in 1974. It comprises several key governing principles: transparency and predictability of customs controls; standardization and simplification of the goods declaration and supporting documents; simplified procedures for authorized persons; maximum use of information technology; minimum necessary customs control to ensure compliance with regulations; use of risk management and audit based controls.

ATA Convention and the Convention on Temporary Admission. Both the ATA Convention and the Istanbul Convention are WCO instruments governing temporary admission of goods. The ATA system, which is integral to both Conventions, allows the free movement of goods across frontiers and their temporary admission into a customs territory with relief from duties and taxes. The goods are covered by a single document known as the ATA carnet that is secured by an international guarantee system

Besides the vital role played by the WCO in stimulating the growth of legitimate international trade, its efforts to combat fraudulent activities are also recognized internationally. By promoting the emergence of an honest, transparent and predictable Customs environment, the WCO directly contributes to the economic and social well-being of its Members.

Finally, in an international environment characterized by instability and the ever-present threat of terrorist activity, the WCO's mission to enhance the protection of society and the national territory, and to secure and facilitate international trade, takes on its full meaning.

Тадқиқот лойиҳаси вазифалари	Талабалар томонидан бажариладиган вазифалар
тадқиқотнинг долзарблиги	



тадқиқот муаммоси	
мавзунинг таҳрири	
предмет, объект	
мақсад, гипотеза	
вазифалар	
тадқиқот усули	
амалий аҳамияти ва янгилиги	
ўрганилган адабиётларнинг қисқача таҳлили	
Тадқиқот лойиҳасининг асосий қисми	1-қисмдаги терминлар
	2-қисмдаги терминлар
	3-қисмдаги терминлар
Хулоса	

Замонавий таълим лойиҳаси таълим имкониятлари, тадқиқот ва экспериментни бирлаштиради. Ўқитувчи учун ўқув лойиҳасининг асосий мазмуни таълим олувчининг лойиҳа фаолияти асосида ўзгариши (янги билим, кўникма, муносабат)дир. Талабалар учун эса ўқув лойиҳасини муштақил бажаришдир.

Адабиётлар:

1. Колесникова И. А. Педагогическое проектирование: Учеб. пособие для высш. учеб. заведений. Электронный ресурс: http://pedlib.ru/Books/3/0212/3_0212-127.shtml. Дата обращения: 11.06.2020.
2. Лекция: «Типы учебных проектов». Электронный ресурс: https://studopedia.ru/10_196385_lectsiya-tipi-uchebnih-proektov.html Дата обращения: 11.06.2020.
3. Метод проектов в обучении: классификация проектов. Электронный ресурс: <https://multiurok.ru/blog/mietod-proiektov-v-obuchienii-klassifikatsiia-proiektov.html>. Дата обращения: 11.06.2020.
4. Образовательное проектирование. Электронный ресурс: https://studme.org/125485/sotsiologiya/obrazovatelnoe_proektirovanie Дата обращения: 11.06.2020.

РЕЗЮМЕ

Мазкур мақолада божхона соҳасига оид терминларни ўқитишда тадқиқот лойиҳаларидан фойдаланиши таҳлил этилган. Божхона соҳасига оид терминларни ўқитишда тадқиқот лойиҳалар ишланмаси намуна сифатида ишлаб чиқилди.

РЕЗЮМЕ

В данной статье анализируется использование исследовательских проектов при преподавании терминов, связанных с таможенным делом. В качестве модели была создана разработка исследовательских проектов по преподаванию терминов, связанных с таможенной сферой.

SUMMARY

This article analyzes the use of research projects in teaching of customs related terms. The development of research projects in teaching of terms related to the customs field was developed as a model.



OLIIY TA'LIM MUASSASALARIDA TALABALARINING IQTISODIY MADANIYAT KO'NIKMALARINI SHAKLLANTIRISH KOMPOONENTLARI

Botirova M.M.

Qo'qon davlat pedagogika instituti

Tayanch so'zlar: iqtisodiy savodxonlik, iqtisodiy madaniyat, komponent, motivatsion komponent, faoliyat komponent, refleksiv komponent

Ключевые слова: экономическая грамотность, экономическая культура, компонент, мотивационный компонент, деятельностный компонент, рефлексивный компонент

Key words: economic literacy, economic culture, component, motivational component, activity component, reflexive component

Jahon miqyosida bo'lajak o'qituvchilarni iqtisodiy savodxonligini shakllantirish, o'quvchilarda tejamkorlik sifatlarini tarbiyalash kompetentligini rivojlantirishning innovatsion yondashuvga asoslangan modellarini takomillashtirishga alohida e'tibor qaratilmoqda. Ayniqsa, oliy ta'lim muassalari talabalarini xalqaro baholash dasturlariga muvofiq matematik va tabiiy fanlar bo'yicha shaxsga yo'naltirilgan ta'lim jarayonini tashkil etishga maqsadli tayyorlash, iqtisodiy tejamkor interaktiv dasturiy vositalarni ishlab chiqish malakasini rivojlantirish, raqamli texnologiyalarning adaptiv variantlarini qo'llash asosida iqtisodiy bilimlarni tarkib toptirish mexanizmlarini takomillashtirishga alohida e'tibor qaratilmoqda.

Iqtisodiy madaniyatni rivojlantirish mazkur jarayon komponentlarini ham aniqlashtirishni talab etadi. Mavjud tadqiqotlar tahlili asosida ta'lim oluvchilarda iqtisodiy madaniyatni rivojlantirishning quyidagi komponentlari yetakchi o'rin tutishini ko'rsatdi.

Motivatsion komponent – bu iqtisodiy masalalarning mazmuni va ahamiyatini, ularning huquqiy normalari va iqtisodiy madaniyatning ma'naviy-axloqiy asoslari bilan o'zaro bog'liqligini anglash bilan belgilanadi.

Kognitiv komponent – iqtisodiy fikrlash va shaxsiy ahamiyatlilikning anglanishi. Jamiyat, davlat, mintaqa va oila iqtisodiy munosabatlaridagi faktlar, tushunchalar, g‘oyalarni tushunish va mulohaza yuritish uchun yetarli iqtisodiy bilimlarga egalik darajasi bilan belgilanadi.

Faoliyat komponenti – hayotiy va kasbiy faoliyatga doir iqtisodiy masalalarni hal qilishda amaliy ko‘nikmalarga ega bo‘lishni nazarda tutadi.

Refleksiv komponent – hayotiy va kasbiy faoliyat jarayonida o‘zo‘zining iqtisodiy savodxonligi, tejamkorligi va ish samaradorligini tahlil etish va baholay olish.

Oliy ta‘lim muassasalari uzluksiz ravishda ijodiy tafakkurni talab qiladigan, «muammoli xususiyatdagi topshiriq va masalalar tizimidan iboratdir. Har bir ma‘ruza, seminar, mustaqil ta‘lim, laboratoriya ishlari ham muammoli vaziyat, holatning tarkibiy qismlaridan tuzilgan bo‘ladi. Ularni hal qilish esa talabadan ijodiy izlanishni talab etadi. Chunki muammoli holatgacha davr, muammoli vaziyat, muammoli vaziyatdan keyingi aqliy jarayonlar ham talabadan ijodiy qidiruv, tadqiqot faoliyatini amalga oshirishni taqozo etadi. Topshiriqlarni mustaqil bajarish talabalardan tafakkur jarayonlari (analiz, taqqoslash, qiyoslash, mavhumlashtirish, umumlashtirish, guruhlash) va shakllaridan (tushuncha, hukm, xulosa chiqarishdan) foydalanishni talab qiladi. Talabalar iqtisodiyotga oid fan asoslarini egallash jarayonida ijodiy mahsulot berish uchun tinimsiz harakat qiladilar. Ularning bilishga, bilim olishga undovchi mayllari turg‘un, mustahkam va barqaror qiziqishga aylana boradi. Jumladan, talabalar tadbirkorlik va kichik biznes bilan shug‘ullana boshlaydilar. Hatto bu yoshlar, o‘z aqliy mehnati mahsullari bilan olimpiada, ilmiy-amaliy anjumanlarda, ixtirochilar va ratsionalizatorlar konkurs- tanlovlarida muvaffaqiyatli qatnasha oladilar. Bularning barchasi, tafakkur yordami bilan amalga oshiriladi, moddiy borliqni yanada aniqroq ifodalash, yaratish faoliyatlarida faol qatnashish uchun intilish, muammoli holat va vaziyatlarni hal qilish jarayonlarining mahsuli sifatida namoyon bo‘ladi».

Bo‘lajak iqtisodchilarda analitik tafakkurni rivojlantiruvchi tanqidiy tafakkur uning tayyorlik darajasi, zamonaviy informatsiyalarni muntazam qabul qilish qobiliyati, moslashish emas, balki rivojlanish, yangiliklarni topishga nisbatan psixologik yo‘nalishi barqarorligiga bog‘liq bo‘ladi. Bo‘lajak innovator yoshlarning yuksak axloqiy tarbiyasi bilan bir qatorda uning ijodiy madaniyati chinakam gumanistik, fuqarolik jamiyati barpo etishda muhim ma‘naviy omil bo‘lib xizmat qiladi.

Har qanday jamiyatda bo‘lganidek, mamlakatimiz taraqqiyotida bozor iqtisodiyoti sharoitida raqobatga bardosh bera oladigan malakali mutaxassislarini



tayyorlash muhim ahamiyat kasb etadi. Mutaxassis kadrlar tayyorlash, uning sifat va samaradorligini oshirish borasida ham so‘nggi yillarda keng ko‘lamli ishlar qilindi va qilinmoqda. Jumladan, tayyorlanayotgan mutaxassis kadrlarning mustaqilligi, ijodkorligi, tadbirkorligi, faolligi, muloqot kompetensiyasi kabi xislatlarini tarkib toptirishga alohida e‘tibor berilmoqda. Mustaqil ishni qanday bajarishni har bir talabanning o‘zi tashkil etadi. Muvafaqqiyatga erishish uchun bo‘lajak iqtisodchining o‘zi sabr-toqat bilan, mashaqqatlardan qo‘rqmay o‘z ustida ishlashi kerak. Shu bilan birga ular o‘zlarida analitik tafakkurni rivojlantirishga individual harakat qilishi zarur. Demak, pirovard maqsad bo‘lajak iqtisodchilarda mustaqil va ijodiy ishlash faoliyatini rivojlantirish haqida nazariy bilimlar berish, ularda amaliy ko‘nikma va malakalarni shakllantirish uchun, ular bilan yakka holda shug‘ullanish imkoniyatlarini kengaytirish, ularning mustaqil ishlashi, mustaqil bilim olishlari uchun keng yo‘l ochib berish shu kunning zaruratiga aylanishi kerak.

Zamonaviy ta‘lim tizimi bo‘lajak iqtisodchi mutaxassislarni kreativ yondashuvlar asosida ijodiy, kasbiy layoqatini tarbiyalash mexanizmlarini va ularni amaliyotga joriy etishning innovatsion tizimini yanada takomillashtirishni taqozo etmoqda. Shu jihatdan ta‘lim sohasida mutaxassislarni tayyorlash innovatsiyalarini yaratish, yangi bilimlarni yaratuvchi zamonaviy pedagogik jarayonlar asosida kognitiv fikrlash qobiliyatini tarbiyalash orqali ijtimoiy-iqtisodiy rivojlanishning intellektual resurslarini yaratish hamda raqobatbardosh kadrlar tayyorlash imkoniyatlarini kengaytirishda alohida ahamiyat kasb etadi.

Xulosa sifatida aytish mumkinki, bugungi kunda har bir shaxs dunyoni anglashi, hayot va jamiyat qonuniyatlarini har tomonlama idrok etishi, yer yuzasidagi turli xalqlar va millatlar dunyoqarashi, g‘oyasi, maslak-muddaolarini bilish uchun ham tanqidiy fikr yurita olish davr talabi bo‘lmoqda. Nega deganda, bugungi zamonda har qanday raqib va muxolif bilan bahsga kirishishi uchun ham har bir inson tanqidiy fikr olishi zarur. Ta‘limning bugungi vazifasi esa talabalarni kun sayin oshib borayotgan axborot-ta‘lim muhiti sharoitida mustaqil faoliyat ko‘rsata olishga, axborot oqimidan ongli analitik tafakkuri orqali oqilona foydalanishga o‘rgatishdan iborat.

Adabiyotlar:

1. Кучкарова Н. М. Олий таълим муассасаларида талабаларнинг иқтисодий маданиятини ривожлантириш компонентлари // Муғаллим хэм узликсиз билимлендириў. – С. 38.
2. Маманазаров А. Б. Талаба-ёшларнинг иқтисодий маданиятини ривожлантириш жараёнидаги типологик хусусиятлар // Современное образование (Узбекистан). 2017.
3. Kapitonova N. V. universitetning ta‘lim muhitida talabalarning iqtisodiy madaniyatini shakllantirishning pedagogik printsiplari va shartlari // BDU gazetasi. 2010. №15. URL: <https://>



cyberleninka.ru/article/n/pedagogicheskie-printsipy-i-usloviya-formirovaniya-ekonomicheskoy-kultury-studentov-v-obrazovatelnoy-srede-vuza (дата обращения: 22.12.2023).

4. Nazarova G. A. Current state of development of analytical thinking in future economists // Science and Innovation xalqaro ilmiy jurnali, 2023. – №2. – Б. 724-730. (13.00.00.1/12).

5. Nazarova G. (2021). Methods of directing economics to scientific research activities // current research journal of pedagogics (2767-3278), CURRENT RESEARCH JOURNAL OF PEDAGOGICS2(6): June 2021 DOI: <https://doi.org/10.37547/pedagogy-crjp-02-06-18> ISSN 2767-3278 © 2021 Master Journal P. 90-95.

6. Nazarova G. A. (2022). Factors for the Development of Creativity and Critical Thinking in Future Economists Based on Analytical Thinking // Journal of Ethics and Diversity in International Communication, 2(5). – P. 70-74.

7. Abdualievich Z. M. students in future teachers' development mechanisms of perceptive skills to increase social activity // International Scientific and Current Research Conferences. – 2023. – С. 43-46.

8. Abdualievich Z. M. Factors affecting the educational environment // journal of education, ethics and value. – 2023. – Т. 2. – №. 11. – С. 37-39

РЕЗЮМЕ

Mazkur maqolada talabalarning iqtisodiy madaniy ko'nikmalarini shakllantirishning komponentlari haqida bilimlar yoritilgan.

РЕЗЮМЕ

В данной статье изложены знания о компонентах формирования экономических и культурных навыков студентов.

SUMMARY

This article describes the knowledge about the components of the formation of students' economic and cultural skills.



ОБЗОР СОВРЕМЕННОЙ СИТУАЦИИ ПРЕПОДАВАНИЯ РУССКОГО ЯЗЫКА КАК ИНОСТРАННОГО

Хайитова М.К.

Ургенчский государственный университет

Tayanch so'zlar: rus tili chet tili sifatida, lingvistik kompetentsiya, o'qitish tendentsiyalari, o'qitish samaradorligi, zamonaviy yondashuvlar va usullar, o'qitish sifati, tilni o'rganishda muvaffaqiyat, rus tilini o'qitish jihatlari, lingvistik tendentsiyalarni ko'rib chiqish.

Ключевые слова: русский язык как иностранный, лингвистическая компетентность, тенденции в обучении, эффективность обучения, современные подходы и методики, качество преподавания, успех в изучении языка, аспекты обучения русскому языку, обзор лингвистических трендов.

Key words: russian as a foreign language, linguistic competence, trends in teaching, teaching effectiveness, modern approaches and methods, quality of teaching, success in language learning, aspects of teaching the Russian language, review of linguistic trends.

В современном многоязычном мире значение изучения русского языка как иностранного становится все более актуальным. Этот тренд обусловлен как растущим влиянием русского языка и культуры на мировую арену, так и интересом к богатой истории и культурному наследию русскоязычных народов. В контексте этой динамично развивающейся области образования становится важным рассмотреть современную ситуацию преподавания русского языка как иностранного и выявить факторы, влияющие на эффективное освоение языка.

Среди основных тенденций в области преподавания русского языка как иностранного следует отметить увеличение числа специализированных языковых центров и программ, предлагающих обширные курсы для студентов различных уровней владения русским языком. Эти программы включают в себя как общие курсы, так и специализированные программы, направленные на углубленное изучение русского языка и культуры.

«Анализ научно-методической литературы позволил выявить ряд исследований, посвященных обзору направлений, характерных для совре-

менной методики преподавания РКИ» [3,15,16]. Современная ситуация преподавания русского языка как иностранного отражает разнообразные подходы и методы, которые используются для обучения иностранных студентов. Современные методики преподавания русского языка как иностранного также активно интегрируют современные технологии. Использование интерактивных образовательных платформ, онлайн-курсов, мультимедийных материалов и образовательных приложений позволяет студентам эффективнее изучать язык, обогащая свой словарный запас и развивая навыки коммуникации.

Однако существует несколько вызовов, с которыми сталкиваются преподаватели русского языка как иностранного. Один из главных вызовов заключается в преодолении сложностей, связанных с грамматикой и фонетикой русского языка, которые могут быть непривычными для иностранных студентов. Это требует разработки индивидуальных подходов к обучению и акцентирования внимания на практическом применении языка в реальных ситуациях.

Еще одним вызовом является поддержание высокого уровня мотивации у студентов, особенно в условиях дистанционного обучения. Для решения этой проблемы преподаватели активно применяют разнообразные методики, включающие игры, ролевые игры, групповые проекты и другие формы интерактивного обучения.

Лингвистическая компетентность играет ключевую роль в процессе освоения русского языка как иностранного. Она охватывает различные аспекты языка, включая знание грамматики, лексики, фонетики, прагматики и социокультурного контекста. Эта компетентность включает в себя не только понимание основных грамматических структур, лексики и фонетики языка, но также и способность применять эти знания в практических ситуациях коммуникации. Значимость лингвистической компетентности для эффективного освоения русского языка проявляется в следующих аспектах:

Лингвистическая компетентность:				
Грамматическая компетентность	Лексическая компетентность	Фонетическая компетентность	Социокультурная компетентность	Прагматическая компетентность

Понимание особенностей грамматических правил является основой для построения грамматически правильных предложений и текстов на



русском языке. Знание грамматики помогает студентам избегать ошибок и создавать более точные и логичные высказывания. Т.е. знание основных грамматических правил и структур русского языка необходимо для правильного образования предложений и выражения своих мыслей. Без хорошего понимания грамматики студенты могут столкнуться с трудностями в синтаксисе и формировании своих высказываний.

Лингвистическая компетентность также означает разнообразие и богатство лексических знаний. Развитие обширного словарного запаса помогает студентам точно выражать свои мысли на русском языке. Знание широкого спектра слов и идиом позволяет студентам изучать богатство и разнообразие русского языка, а также улучшает их способность понимать и использовать язык в различных контекстах, что является важным аспектом эффективной коммуникации.

Знание звуковой структуры языка и правильное произношение звуков и слов важно для понимания и коммуникации на русском языке. Развитие фонетической компетентности помогает студентам говорить более четко и понятно, что улучшает их коммуникативные навыки и способность общаться с носителями языка.

Понимание культурных особенностей контекста и социальных нюансов, связанных с употреблением русского языка, помогает студентам использовать язык в соответствии с контекстом и социокультурными ожиданиями. Это включает в себя понимание обычаев, традиций, норм и ценностей, которые влияют на использование языка в различных социальных ситуациях. Это позволяет студентам использовать язык в соответствии с общепринятыми нормами и правилами, что способствует более эффективному общению.

Понимание контекста и способности использовать язык в различных ситуациях является ключевым аспектом прагматической компетентности. Это включает умение выбирать подходящие выражения, стиль и тональность в зависимости от цели и аудитории общения.

Все эти аспекты лингвистической компетентности взаимосвязаны и способствуют развитию полноценного владения русским языком как иностранным. Поэтому развитие этих компетенций становится приоритетной задачей для студентов, стремящихся к более глубокому и качественному освоению русского языка.

Таким образом, развитие лингвистической компетентности считается фундаментальным элементом эффективного освоения русского языка и



открывает перед студентами возможности для более глубокого и богатого опыта в изучении русской культуры и литературы.

Для повышения качества преподавания русского языка как иностранного можно применять различные подходы и стратегии, которые способствуют более эффективному и результативному обучению. Ниже приведены некоторые методы и подходы, которые могут быть использованы для улучшения качества преподавания:

1) Инновационные методики обучения: Внедрение современных методик обучения, таких как обучение через игры, интерактивные уроки, проектные работы и групповые задания, способствует более эффективно усвоению материала и повышает интерес студентов к изучению русского языка.

2) Использование мультимедийных технологий: Интеграция мультимедийных материалов, включая аудио и видео уроки, онлайн-ресурсы и интерактивные обучающие программы, помогает сделать учебный процесс более интересным и доступным для студентов.

3) Персонализированный подход: Учет индивидуальных потребностей и уровня подготовки каждого студента позволяет преподавателям адаптировать учебные программы и методики обучения под конкретные запросы и особенности каждого студента.

4) Стимулирование языковой практики: Организация разнообразных языковых практик, включая общение с носителями языка, проведение дискуссий, написание эссе и рецензий на русском языке, способствует более глубокому и практическому освоению языка студентами.

5) Обратная связь и оценка: Регулярная обратная связь со студентами, а также проведение систематической оценки их успехов и прогресса помогают преподавателям адаптировать методики преподавания и обучения с учетом индивидуальных потребностей и особенностей студентов.

6) Профессиональное развитие преподавателей: Предоставление возможностей для профессионального развития преподавателей, таких как участие в семинарах, обучающих курсах и конференциях, способствует повышению квалификации преподавателей и улучшению качества преподавания русского языка как иностранного.

Реализация этих методов и подходов поможет повысить эффективность преподавания русского языка как иностранного и создать более стимулирующую и продуктивную образовательную среду для студентов.

Эффективное освоение русского языка как иностранного зависит от ряда факторов, которые оказывают влияние на процесс обучения и позво-



ляют студентам более успешно овладевать языковыми навыками. Ниже приведены основные факторы, которые следует учитывать для эффективного освоения русского языка:

Качество преподавания: Опытный и квалифицированный преподаватель способен создать стимулирующую образовательную среду и предоставить студентам необходимые инструменты и ресурсы для эффективного изучения русского языка.

Индивидуальный подход: Адаптация образовательных программ к индивидуальным потребностям студентов играет важную роль в их успешном освоении языка. Учет уровня знаний и способностей каждого студента помогает создать более персонализированный и эффективный подход к обучению.

Мотивация и учебная стратегия: Высокий уровень мотивации и правильно выбранная учебная стратегия способствуют успешному освоению русского языка. Четкие цели и понимание значимости изучения русского языка могут стимулировать студентов к активному и углубленному изучению.

Интеграция современных технологий: Использование современных образовательных технологий, таких как интерактивные приложения, онлайн-курсы и мультимедийные материалы, способствует более эффективному и интересному обучению, делая процесс изучения более привлекательным и доступным.

Языковая практика: Активное участие в языковых практиках, таких как общение с носителями языка, чтение и просмотр материалов на русском языке, а также написание и обсуждение текстов на русском, помогает студентам применять свои знания на практике и развивать свои языковые навыки.

Культурное погружение: Изучение русского языка эффективнее, если студенты также погружаются в культуру и традиции русскоязычных стран. Это помогает студентам лучше понимать язык в контексте культурных особенностей и обогащает их культурный опыт. Лингвистическая компетентность также включает в себя умение читать и писать на русском языке. Понимание письменной формы языка и развитие навыков письма позволяют студентам не только улучшить свои лингвистические навыки, но и расширить свои знания о русской культуре и литературе.

Учет и правильное управление этими факторами может значительно улучшить процесс освоения русского языка как иностранного и способствовать более глубокому и качественному пониманию языка и культуры.



Таким образом, современная ситуация преподавания русского языка как иностранного отражает активное развитие образовательных программ и методик, направленных на повышение качества обучения и удовлетворение потребностей разнообразной группы студентов, желающих освоить русский язык и расширить свои горизонты культурного понимания.

В заключение, современная ситуация преподавания русского языка как иностранного представляет собой динамичную область, которая продолжает развиваться и привлекать внимание учащихся и преподавателей по всему миру. Важность освоения русского языка как иностранного становится все более очевидной в контексте глобализации, межкультурного взаимодействия и углубленного изучения культурного наследия русского народа.

В ходе нашего обзора было отмечено, что лингвистическая компетентность играет важную роль в эффективном освоении русского языка. Это понимание важности грамматических правил, лексики, фонетики, а также способности применять их в реальных коммуникативных ситуациях.

Тем не менее, преподавание и освоение русского языка как иностранного также сталкиваются с вызовами, такими как сложность грамматики и фонетики русского языка для иностранных студентов, а также поддержание высокого уровня мотивации. Важным фактором является также интеграция современных технологий и инновационных методик, которые способствуют более эффективному обучению и повышению интереса студентов к изучению языка.

С учетом всех этих факторов, продолжение разработки качественных программ обучения, адаптированных к потребностям разнообразных групп студентов, остается приоритетной задачей. Современное преподавание русского языка как иностранного должно стремиться к созданию стимулирующей образовательной среды, которая будет способствовать развитию языковых навыков и углубленному пониманию русского языка и культуры. Только так можно обеспечить эффективное освоение русского языка как иностранного и расширить горизонты межкультурного общения и взаимопонимания.

Литература:

1. Вишняков С. А., Махаева Р. С. Современная парадигма преподавания и изучения русского языка как иностранного в России и европейских странах // Наука и школа. 2020. № 1. С. 90-94.
2. Московкин Л.В. Направления в методике обучения русскому языку как иностранному с позиций методологии исследования // Мир русского слова. 2014. № 3. С. 72-77.



3. Московкин Л. В., Щукин А. Н. Методика преподавания русского языка как иностранного: прошлое, настоящее и будущее // Русский язык и литература в пространстве мировой культуры. Материалы XIII конгресса МАПРЯЛ. Том. 10. СПб.: МАПРЯЛ, 2015. С. 729-734.

РЕЗЮМЕ

Ushbu maqola rus tili talabalari va o'qituvchilari chet tili sifatida duch keladigan zamonaviy tendentsiyalar va qiyinchiliklarni ko'rib chiqadi. Xususan, u rus tilini chet tili sifatida o'zlashtirish jarayonida lingvistik kompetentsiyaning ahamiyatiga e'tibor qaratadi. Ushbu muhim mavzuni tahlil qilib, o'quv samaradorligiga ta'sir qiluvchi asosiy jihatlarni ochib berildi va talabalarga rus tilini o'zlashtirishda muvaffaqiyatga erishishga yordam beradigan zamonaviy yondashuvlar va usullar tahlil qilindi. Ushbu jihatlarni tushunish va ochib berishga intilish o'qitish sifatini va rus tilini chet tili sifatida o'rganish samaradorligini oshirish uchun zarurdir.

РЕЗЮМЕ

Эта статья представляет собой обзор современных тенденций и вызовов, с которыми сталкиваются студенты и преподаватели русского языка как иностранного. В частности, она обращает внимание на значимость лингвистической компетентности в процессе освоения русского языка как иностранного. Анализируя эту важную тему, раскрыты ключевые аспекты, влияющие на эффективность обучения, и проанализированы современные подходы и методики, которые помогают студентам достичь успеха в освоении русского языка. Стремление к пониманию и раскрытию этих аспектов является необходимым для повышения качества преподавания и эффективности изучения русского языка как иностранного.

SUMMARY

This article is an overview of current trends and challenges faced by students and teachers of Russian as a foreign language. In particular, she draws attention to the importance of linguistic competence in the process of mastering Russian as a foreign language. Analyzing this important topic, the key aspects influencing the effectiveness of learning are revealed, and modern approaches and techniques that help students achieve success in mastering the Russian language are analyzed. The desire to understand and disclose these aspects is necessary to improve the quality of teaching and the effectiveness of studying Russian as a foreign language.



ПРИМЕНЕНИЕ ИНТЕРАКТИВНЫХ МЕТОДОВ ОБУЧЕНИЯ НА ЗАНЯТИЯХ РУССКОГО ЯЗЫКА ДЛЯ СТУДЕНТОВ МЕДИЦИНСКИХ ВУЗОВ

Алибекова Л.Р.

Tashkent Medical Academy

Tayanch soʻzlar: oʻqishning interaktiv usullari, kasb-hunar tayyorgarligi, zamonaviy tibbiy taʼlim, samarali taʼlim, til koʻnikmalari, taʼlim jarayoni.

Ключевые слова: интерактивные методы обучения, профессиональная подготовка, современное медицинское образование, эффективное овладение, языковые навыки, образовательный процесс.

Key words: interactive teaching methods, professional training, modern medical education, effective mastery, language skills, educational process

Введение. В современном медицинском образовании все чаще используются инновационные методы обучения, среди которых особое место занимают интерактивные подходы. Важность эффективного овладения русским языком для будущих медицинских специалистов неоспорима, поэтому внедрение интерактивных методов обучения на занятиях по русскому языку в медицинском вузе представляет собой актуальную и перспективную задачу. В данной статье мы рассмотрим преимущества и возможности использования интерактивных методов в обучении русскому языку студентов медицинских специальностей, а также исследуем их влияние на эффективность усвоения языковых навыков и профессиональной подготовки будущих врачей.

Оснaвная часть. В современном мире все большее значение приобретает межкультурное общение и обмен знаниями. Студенты медицинских специальностей, изучающие русский язык как иностранный, сталкиваются с особыми трудностями из-за специфики профессиональной деятельности врачей и требований к языковой компетенции. Поэтому важно исследовать эффективные методы обучения русскому языку для студентов медицинских вузов.



Цель данного исследования заключается в изучении влияния интерактивных методов обучения на эффективность усвоения русского языка студентами медицинских специальностей. Для достижения этой цели были поставлены следующие задачи:

- Изучить определение и виды интерактивных методов обучения;
- Выявить особенности обучения русскому языку для студентов медицинских специальностей;
- Проанализировать результаты исследований по использованию интерактивных методов на занятиях по русскому языку;
- Предложить рекомендации по внедрению интерактивных методов на занятиях для студентов медицинских вузов.

Интерактивные методы обучения - это способы организации образовательного процесса, которые предполагают активное взаимодействие между преподавателем и студентами, а также между самими студентами. Они направлены на создание условий для обмена информацией, опытом, идеями, учебными материалами и способствуют активному участию студентов в процессе обучения.

Преимущества использования интерактивных методов в обучении русскому языку включают:

- Стимуляцию активности и заинтересованности студентов;
- Развитие коммуникативных навыков и умений;
- Улучшение понимания и запоминания учебного материала;
- Создание атмосферы сотрудничества и взаимопомощи;
- Повышение мотивации к изучению языка.

Среди видов интерактивных методов, которые могут быть применены к изучению русского языка, можно выделить следующие:

- Ролевые игры и симуляции;
- Групповые обсуждения и дискуссии;
- Проектная деятельность;
- Использование интерактивных технологий (вебинары, онлайн-платформы и т.д.);
- Коллективное решение проблемных задач;
- Работа в парах или малых группах;
- Использование кейсов и ситуационных задач.

Эти методы способствуют активизации учебного процесса, разнообразию форм работы и повышению эффективности обучения русскому языку студентами медицинских вузов. Обучение русскому языку для студентов медицинских специальностей имеет свои особенности из-за специфики

профессиональной подготовки будущих врачей. Врачам необходимо не только владеть медицинскими знаниями, но и уметь взаимодействовать с пациентами, коллегами, читать и понимать научные статьи на русском языке, а также писать медицинские документы.

Для успешной профессиональной деятельности врачей требуется высокий уровень языковой компетенции. Врач должен свободно владеть медицинской терминологией на русском языке, уметь проводить консультации, объяснять диагнозы и рекомендации пациентам, а также вести медицинскую документацию. Студенты медицинских вузов могут столкнуться с рядом проблем при изучении русского языка, таких как:

- Ограниченное время на изучение языка из-за объема медицинских предметов;
- Сложность усвоения медицинской терминологии на русском языке;
- Недостаточная практика общения на русском языке в повседневной жизни;
- Необходимость письменного оформления медицинских документов на русском языке.

Для преодоления этих проблем важно использовать интерактивные методы обучения, направленные на развитие коммуникативных навыков, практику общения на русском языке и освоение медицинской лексики. Исследования показывают, что использование интерактивных методов обучения русскому языку для студентов медицинских специальностей значительно повышает эффективность обучения. Интерактивные методы способствуют активизации учебной деятельности студентов, улучшают усвоение материала, развивают коммуникативные навыки и способствуют более глубокому пониманию медицинской терминологии на русском языке. Практические примеры применения интерактивных методов на занятиях по русскому языку:

- Ролевые игры, в которых студенты могут имитировать ситуации врачебной практики и общения с пациентами на русском языке;
- Групповые проекты, направленные на создание медицинских презентаций на русском языке;
- Использование интерактивных учебных платформ для обучения медицинской лексике и грамматике;
- Обсуждение научных статей и клинических случаев на русском языке в формате круглого стола.



Для оценки эффективности использования интерактивных методов на занятиях по русскому языку для студентов медицинских специальностей можно проводить следующие мероприятия:

- Сбор обратной связи от студентов о качестве и интересности занятий;
- Проведение тестирования для оценки уровня усвоения материала;
- Анализ результатов работы в групповых проектах и ролевых играх;
- Сравнение успеваемости студентов, участвующих в интерактивных занятиях, с теми, кто изучает язык традиционными методами.

Эти методы помогут оценить эффективность использования интерактивных методов и внести коррективы для дальнейшего улучшения процесса обучения.

- Использование интерактивных учебных платформ и приложений для изучения медицинской лексики и грамматики на русском языке;
- Создание виртуальных симуляций клинических ситуаций для тренировки коммуникативных навыков на русском языке;
- Использование онлайн-ресурсов для изучения медицинской терминологии на русском языке;
- Организация вебинаров и онлайн-курсов по медицинскому русскому языку.
- Проведение специальных тренингов и семинаров для преподавателей по использованию интерактивных методов обучения;
- Поддержка преподавателей в освоении новых образовательных технологий и ресурсов;
- Обмен опытом между преподавателями по эффективным методам применения интерактивных технологий на занятиях по русскому языку для медицинских студентов.
- Регулярное проведение анализа эффективности использования интерактивных методов обучения на занятиях по русскому языку;
- Оценка успеваемости студентов, участвующих в интерактивных занятиях, с целью выявления улучшений в усвоении материала;
- Проведение анонимного опроса среди студентов для сбора обратной связи о качестве и интересности занятий.

Соблюдение данных рекомендаций поможет эффективно внедрить интерактивные методы обучения на занятиях по русскому языку для студентов медицинских специальностей и повысить качество образовательного процесса.



Заключение. Внедрение интерактивных методов обучения на занятиях по русскому языку для студентов медицинских специальностей имеет большой потенциал для улучшения процесса обучения и повышения мотивации студентов. Использование современных образовательных технологий, интерактивных ресурсов и методов позволяет создать более эффективные и интересные учебные среды, способствующие лучшему усвоению материала и развитию коммуникативных навыков. Применение интерактивных методов обучения также способствует активизации учебного процесса, повышает вовлеченность студентов, стимулирует креативное мышление и развивает навыки самостоятельной работы. Это особенно важно для студентов медицинских специальностей, которым необходимо не только владеть профессиональными знаниями, но и уметь эффективно общаться на русском языке с пациентами и коллегами.

Литература:

1. Абрамова, Е. В. (2018). Интерактивные методы обучения как средство формирования профессиональной компетентности будущих специалистов. Вестник МГСУ, (2), 230-235.
2. Данилова, Т. Г., & Шамсутдинова, Л. М. (2019). Интерактивные методы обучения в современном образовании. Вестник Казанского технологического университета, 22(22), 70-74.
3. Кузнецова, О. В., & Лебедева, Н. С. (2017). Использование интерактивных методик обучения в процессе обучения русскому языку как иностранному. Вестник Российского университета дружбы народов. Серия: Русский язык как иностранный, (4), 123-131.
4. Чернова, Л. В., & Белокрылова, Е. В. (2019). Использование интерактивных методов обучения для развития коммуникативных навыков студентов медицинских специальностей. Вестник Волжского института экономики, права и управления, (3), 89-94.

РЕЗЮМЕ

Ushbu maqolada tibbiyot talabalari uchun rus tili darslarida interfaol o'qitish usullarini joriy etishning dolzarb vazifalari muhokama qilinadi. Mualliflar bunday usullarni o'qitishda qo'llashning afzalliklari va imkoniyatlarini, shuningdek, ularning bo'lajak shifokorlarning til ko'nikmalarini o'zlashtirish samaradorligi va kasbiy tayyorgarligiga ta'sirini o'rganadilar. Tadqiqot natijalari tibbiyot universitetlarida rus tilini o'qitishning zamonaviy yondashuvlarini ishlab chiqish uchun foydali bo'lishi mumkin.

РЕЗЮМЕ

В данной статье рассматривается актуальная задача внедрения интерактивных методов обучения на занятиях по русскому языку для студентов медицинских специальностей. Авторы исследуют преимущества и возможности использования таких методов в обучении, а также их влияние на эффективность усвоения языковых навыков и профессиональной подготовки будущих врачей. Результаты исследования могут быть полезны для развития современных подходов к обучению русскому языку в медицинских вузах.

SUMMARY

This article deals with the actual task of introducing interactive teaching methods in Russian language classes for students of medical specialties. The authors investigate the advantages and possibilities of using such methods in teaching, as well as their influence on the effectiveness of language skills assimilation and professional training of future doctors. The results of the study may be useful for the development of modern approaches to teaching Russian language in medical schools.



THE PROBLEM OF MODALITY IN MODERN LINGUISTIC

Kidirniyazova P.S.

Nukus Mining Institute

Saparniyazova D.E.

Karakalpak State University

Tayanch so'zlar: kayfiyat belgisi, so'zlovchiga yo'naltirilgan modallik, agentga yo'naltirilgan modallik, til o'zlashtirish, so'zlovchining grammatik elementlar birikmasi

Ключевые слова: маркер настроения, диктоцентрированная модальность, агентцентрированная модальность, овладение языком, сочетание грамматических элементов диктора

Key words: the denotation of mood, Speaker-oriented modality, Agent-oriented modality, language acquisition, speaker's combination of grammatical elements

Introduction. The study of modality in linguistics, that is, the pragmatic, semantic and syntactic processes involved in its realization, has become increasingly more popular in recent years, paralleling the advent of Cognitive Linguistics as well as constructionalist grammars. Interest in the subject of modality and its implications to language, however, is as ancient as the study of philosophy itself. Modality has enjoyed a long and heavily-debated history as a subject of logical discussion by classical philosophers such as Aristotle and Socrates.

By definition, modality is the denotation of mood, manner or mode. In linguistics, the study of modality concentrates on the means of expressing those qualities and the encoding process involved in that expression. This study can include core or semi-modals which express a range of modal shadings, from personal feelings or attitudes to judgements or assessments based on the speaker's knowledge of the world around her. Though, there are any number of ways to divide and label the various semantic types of modality, the current study will use the "root" and "epistemic" distinctions preferred by Palmer in the field of both linguistic and logical modality.



Root modality can be divided into root possibility and root necessity, and is usually associated with the “deontic” sense, meaning that the modal verbs in question convey a sense of moral obligation, or the “dynamic” sense in which the modal verbs describe one’s ability or opportunity. These two classifications are further divided by some [44, 150], but for the current study, no further distinctions are necessary.

Modality is a useful tool in linguistic hedging and the deontic modals can range from a weak suggestion to a strict command depending upon the modal used, the subject matter discussed and the context in which it is uttered. Instead of asserting absolutely that such and such is the case, a speaker may – perhaps for reasons of uncertainty, tact or politeness – indicate that the truth of what one has to say is by no means assured; that it is based merely on conjecture or that it can be verified only as some point in the future. Dynamic modality often subtly hedges a statement of belief, however, just as moral conviction is hedged in deontic modality. For example, sentences below:

Hudson drives. b. Hudson can drive.

The syntactic variation between the sentences in (a) is slight, but the semantic meaning behind the two is vastly different. While (a) asserts that Hudson does drive on a regular basis and in fact, may be currently driving, the dynamic modal verb can in (b) merely indicates that Hudson has the ability to drive, though he may never use this ability for the rest of his life. Sentence (b) serves to affirm the speaker’s knowledge of Hudson’s possession of the skill of driving, but does not make the further assertion that Hudson ever employs it, and so the speaker is able to commit to a slightly less ambitious statement. If Hudson never actually drives, (b) is still true.

Following the preferred classification scheme of both Portner and Perkins, the other main classification of modality is epistemic, in which a speaker may state a fact-based opinion. Epistemic modality, though related to root modality, is concerned with stating a fact or opinion based upon knowledge which the speaker may possess.

The two types of modality, root and epistemic, can be further delineated with regard to the orientation of the modality occurring in the individual utterance. Agent-oriented modality (AOM) refers to those instances of modality in which the agent performing the action of the clause is influenced in some way. This includes modality of obligation, necessity, ability and desire. Motivation in modality can initiate with the speaker as well. Speaker-oriented modality (SOM) refers to clauses in which the speaker enables the condition, as in instances of directives, imperatives, prohibitions, optatives, admonitions and permissions



The distinctions between AOM and SOM are relevant when considering illocutionary force, or the speaker's combination of grammatical elements, background social or cultural knowledge and awareness of the immediate conversational context. Illocutionary force is regarded as a domain of the pragmatic level of communication and can include communicative encoding of the purposes or aims of the speaker.

Some linguists suggest that the semantics involved in root modality can be defined in terms of force dynamics, as in the linguistic representation of the forces and barriers existent in the real or irrealis worlds. Much of the theory involving modality revolves around the "strength" of the modal verbs in question. In these theories, modality serves mainly as a tool of quantification whether universal, in the case of necessity, or existential, in the case of possibility. This is perhaps due to the fact that the primary language of interest in the study of modality has remained within the confines of English. "Confines" seems an appropriate word when considering the fact that in some languages, a "weak" modal, usually associated with existential quantification, can actually embody universal quantification while encoding a limited scope of reference based on their context.

Also pertinent to the examination of modality's syntactic representations are the theories surrounding its argument structure. In generative syntax theories, it has been assumed that epistemic modals always take a single propositional argument and that root modals take two propositional arguments. It is true that some modals do display a raising predicate while others employ control predicates, but these distinctions cannot be neatly bound to the root/epistemic division lines. Popular, too, among generative grammarians is the idea that the different semantic categories of modal verbs are realized through different positions in the syntax, and reside at higher or lower positions in the tree structure of the generative grammar formal schemata: specifically, that epistemic modality always exists higher in the structure than root modality.

Normally, deontic and dynamic uses are grouped together under agent-oriented modalities (to be distinguished from speaker-oriented, i.e. epistemic, modalities or root modalities). An interesting fact about the root and epistemic types of meaning is that they often tend to be expressed by a single class of modal expression in the languages of the world.

The modals constitute a good area for testing claims about the semantics-pragmatics interface: the root-epistemic alternation has long been at the centre of debates on how best to capture the contextual variability of lexical meaning, while ambiguity, polysemy and unitary semantic analyses have been proposed

and defended for modality in English (and other languages). More generally, modality has always been an important area within linguistics, philosophy and psychology. In linguistics, modality epitomises a number of concurrent developments from language acquisition to language change. Furthermore, modal concepts are a cornerstone of human cognition and reasoning, so that theories of their lexicalization and use in natural language span a spectrum of different psychological and philosophical perspectives on the fundamental relation between language and thought.

Modality being such a well-documented area, there is a wealth of empirical material which requires explanation. However, modal data contain a notorious amount of idiosyncratic detail, which often makes the possibility of comprehensive analyses seem formidably elusive. Many linguistic treatments of the English modals use as a starting point the traditional categories of epistemic and deontic modality, and supplement them with a range of additional types to capture the full range of meanings natural language modals may express. Consequently, English modals come out as multiply ambiguous items; moreover, their candidate meanings seem to proliferate almost freely towards increasingly fine-grained classes.

There are more concrete arguments that this intuition points in the right direction. The categories introduced by the ambiguity view do not really correspond to distinct senses for the modals, among which it is always possible to choose. For one thing, the distinction between the two kinds of simple root modality is far from clear.

One thing you want to avoid, if you possibly can, is a present from my mother.

Coates' account again suffers from an excessive reliance on semantics to provide the whole array of meanings communicated by the modals; as a result, she constantly has to expand the semantic component so that it includes information about the degree of subjectivity or strength of the modality. Coates is primarily worried by the inadequacy of semantic labels to yield an empirically satisfactory analysis of the modals: however, no problem would arise if this indeterminacy were seen as resulting from the flexibility of pragmatic interpretation.

Sweet H. places her discussion of modality within a more general study of polysemy in natural language. Adopting a broader Cognitive Linguistic framework, she claims that polysemy is often motivated by a metaphorical mapping from the concrete, external world of socio-physical experience to the abstract, internal world of reasoning and of mental processes in general.



She argues that motion verbs expressed modality display a similar, motivated polysemy, thus rejecting the ‘standard’ view that they are ambiguous between unrelated senses. Sweet H. believes that an account based on ‘modality in two worlds’ explains the acquisitional and historical priority of the root over the epistemic meanings of the modals. However, although her approach correctly moves in the direction of supplying motivation for the systematic relation between root and epistemic uses of modal expressions, it cannot avoid some of the criticisms directed against the ambiguity view. For instance, distinctions between root/epistemic or ability/potentiality readings imply, first, that it is always possible to choose between them, and second, that cases of gradience or merger should be more difficult to comprehend; we saw that neither of these conclusions is warranted.

In the second place, even if one adopts the idea of a metaphorical mapping among modal concepts, this mapping will come out as very different from other examples of metaphorical mapping which have been claimed to motivate lexical polysemy. Consider the case of perception terms, which have displayed a cross-linguistic tendency to develop meanings related to mental processes (cf. see, view, etc.). According to Sweet H., this can be explained in terms of a metaphorical construal of the internal world delivered by reasoning on the basis of the external world delivered by perception: the semantics of perception terms thus includes a metaphorical mapping which relates two independent and distinct senses. A third problem for the proposal based on a metaphorical extension of modal meanings is that its application is constrained in various ways. An obvious case is positive can, which is not normally used epistemically. Sweet’s account cannot handle similar examples, as she herself acknowledges Sweet H. tries to turn this into an argument against a unitary semantic approach to the modals: It is not the case (as we might expect if the modals were simply monosemous) that all root modals must/can have epistemic uses - this is neither historically true for the English modals nor a cross-linguistic universal. It is not necessary, however, for a monosemous account to make such an assumption; on the contrary, a single semantics for the modals could leave room for a pragmatic explanation of the gaps in their distribution. It seems, therefore, that the historical development of the meanings of the modals cannot be explained in terms of a simple metaphorical mapping along the lines proposed by Sweetser. In any case, the extent to which diachronic evidence is relevant for a synchronic analysis of linguistic competence is a fairly controversial issue. Even if root meanings were the first to appear, the semantics of the English modals may well have developed towards a unitary meaning.



To summarise: although the fundamental point of the ambiguity-based approach is the rigid distinction between (roughly) the epistemic and non-epistemic ‘meanings’ of the modals, both Palmer, Coates and Sweetser are forced to recognise a wide range of intermediate cases, where for a variety of reasons the proposed semantic distinctions prove inert, indistinguishable or insufficient. These cases, however, may be viewed as a threat to the overall validity of the ambiguity position. A more viable alternative, which already hinted at, would explore the view that traditional categories of modality are effectively byproducts of the comprehension process rather than stable and basic semantic information guiding pragmatic interpretation.

Literature:

1. Абдуазизов А.А. и др. *Общее языкознание*. – Ташкент: НУУз, 2003. – 162 с.
2. Kidirmiyazova P.S. *Motions verbs and their modality features in modern English*. “Мировая наука” халыкаралык илимий журнал. 2022.
3. Goldberg A. *Constructions at Work: The Nature of Generalization in Language*. Oxford: Oxford University Press, 2006. – 211 p.
4. Huddleston R. *Introduction to the Grammar of English*. Cambridge: Cambridge University Press, 1995. – 211 p.
5. Huddleston R., Pullum, G.K. *The Cambridge Grammar of the English Language*. Cambridge: Cambridge University Press, 2002. – 342 p.
6. Hunston S. *Corpora in Applied Linguistics*, Cambridge: Cambridge University Press, 2002.
6. Jackendoff R.S. *Semantics and cognition*. – Cambr. (Mass.): MIT, 1991.
7. Kudrnacova N. *Directed Motion at the Syntax-Semantics Interface*. Brno: Masaryk University, 2008. – 141 p.
9. Lacoff G. *Cognitive Models and Prototype theory // Concepts and conceptual Development*. – Cambridge etc., 1997. – P. 63-89.

РЕЗЮМЕ

Maqolada modallik kayfiyat, uslub yoki odatning belgisi ekanligi muhokama qilinadi. Tilshunoslikda modallikni o‘rganish asosiy e‘tiborni ana shu sifatlarni ifodalash vositalari va bu ifodada ishtirok etadigan kodlash jarayoniga qaratadi. Ushbu tadqiqot shaxsiy his-tuyg‘ular yoki munosabatlardan tortib, ma‘ruzachining atrofidagi dunyo haqidagi bilimiga asoslangan mulohazalar yoki baholashlargacha bo‘lgan bir qator modal soyalarni ifodalovchi asosiy yoki yarim modallarni o‘z ichiga olishi mumkin.

РЕЗЮМЕ

В статье обсуждается, что модальность – это обозначение наклонения, манеры или модуса. В лингвистике изучение модальности концентрируется на средствах выражения этих качеств и процессе кодирования, связанном с этим выражением. Это исследование может включать в себя основные или полумодальные глаголы, которые выражают целый ряд модальных оттенков: от личных чувств или отношений до суждений или оценок, основанных на знаниях говорящего об окружающем мире.

SUMMARY

In the article, it is discussed that modality is the denotation of mood, manner or mode. In linguistics, the study of modality concentrates on the means of expressing those qualities and the encoding process involved in that expression. This study can include core or semi-modals which express a range of modal shadings, from personal feelings or attitudes to judgements or assessments based on the speaker’s knowledge of the world around her.



PEDAGOGICAL AND METHODOLOGICAL CONDITIONS AS A CRITERION FOR IMPROVING THE QUALITY OF ENGLISH LANGUAGE TEACHING IN SECONDARY SCHOOL

Mamutova Y.

Karakalpak State University

Tayanch so'zlar: til o'rgatish, o'qish malakasi, pedagogik shart-sharoitlar, uslubiy shart-sharoitlar, o'qitish texnologiyalari, madaniyatlararo muloqot, ijobiy ta'lim muhiti, axborotni boshqarish ko'nikmalari, o'rta ta'lim.

Ключевые слова: обучение языку, владение чтением, педагогические условия, методические условия, технологии обучения, межкультурная коммуникация, позитивная среда обучения, навыки управления информацией, среднее образование.

Key words: language teaching, reading proficiency, pedagogical conditions, methodological conditions, instructional technologies, intercultural communication, positive learning environment, information management skills, secondary education.

Language instruction, designed not only to be contemporary but also of superior quality, aims to facilitate the comprehensive cultivation and enhancement of reading proficiency among secondary school students. That is why today there is a special need for constructing the necessary pedagogical and methodological conditions for improving the teaching of English, aimed at developing not only the technology of reading skills we are studying, but also the readiness of students to use the target language for the purpose of self-education in the learning process not only at school, but also in subsequent educational institutions, as well as in further professional activities.

It becomes obvious that it is necessary to create conditions under which students would be able to independently and willingly acquire the necessary knowledge, learn to use existing knowledge, thus it is important to “create conditions for the full development of personal functions, motivation, reflection, criticism, meaning-making, etc.» , as a result of which, students master communication skills. Thus, “the emphasis is placed on engaging learners in active speech activities, creating the necessary conditions for learning a foreign



language as a means of communication in various speech situations”. This focus extends not only to English but also to bilingual education, as «the diversity of languages opens up the richness of the world to us, and the diversity of what we perceive in it; and human existence becomes broader for us, as languages, in clear and effective traits, provide us with different ways of thinking and perception.» As a result, the development of linguistic thinking specifically shapes the formation of a linguistic worldview and linguistic consciousness in individuals, factors crucial to consider in the teaching of foreign languages, where the English language occupies a leading position.

Furthermore, as noted by N. J. Suleymanova, «an equally important condition for a solid grasp of the studied phenomenon of a foreign language, besides understanding the meaning and form of the phenomenon during explanation, is the development of skills and abilities for its use in the process of consolidation. This is achieved through repeated systematic and purposeful repetitions, which find expression in various exercises.» We believe that these exercises should be tailored to the reading process, contributing to the development of a specific reading mechanism.

And, as we can understand, a proficient command of the English language is essential for everyone today. Therefore, the teaching of this language should be considered one of the most priority directions in the modernization of secondary education. Consequently, the process of teaching English is undergoing significant changes. The collaboration between students and educators, their mutual understanding, is a crucial condition for the educational process. Moreover, teachers themselves must consistently seek a creative approach to teaching, fostering an environment of interaction and mutual responsibility to achieve effective learning outcomes.

Thus, with the aim of enhancing the effectiveness and proficiency of students’ language skills in teaching English in the upper grades of school, it is crucial, above all, to establish pedagogical and methodological conditions that align with the requirements of the new generation state educational standards.

Many renowned authors (B. Adizov, V. I. Andreev, Yu. K. Babansky, S. G. Grigoriev, G. Ibragimova, V. V. Kraevsky, I. Ya. Lerner, E. Seitkhalilov, Sh. S. Sharipov, Sh. S. Shodmonova, N. M. Egamberdieva, F. R. Yuzlikaev, and others) consider pedagogical and methodological conditions as a set of measures that enable achieving optimal results in the learning process. However, the question of conditions that would contribute not only to the improvement of the quality of teaching the English language to students but also to the enhancement of



reading skills in this language has not yet found sufficient comprehensive reflection in scientific research.

In psychological and pedagogical literature, «condition» is understood as «a set of external and internal environmental factors that probabilistically influence the development of a specific mental phenomenon; moreover, this influence is mediated by the activity of the individual or group of people.» The entire set of conditions can be conventionally divided into two basic categories (see Figure 2.1).

Fig. 2.1. Condition categories

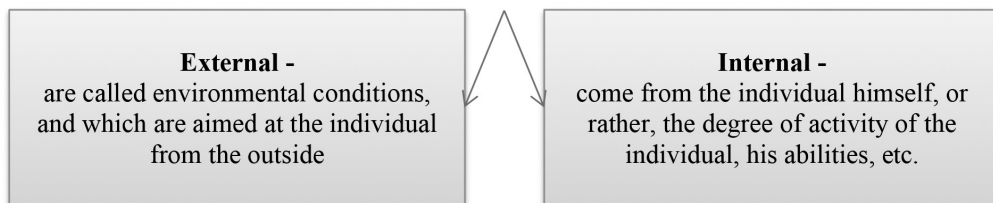

According to V.I. Andreev, pedagogical and methodological conditions represent a specific “combination of interconnected and interrelated circumstances in the process of education. These conditions result from a purposeful selection, construction, and application of content elements, methods, techniques, as well as organizational forms of teaching to achieve specific didactic objectives.” Thus, by pedagogical and methodological conditions, we mean the organization of the educational process aimed at enhancing the language proficiency of high school students, fostering intercultural communication, and refining their reading skills when learning the English language in a general education school.

With the aim of improving the quality of school education, we believe that teachers need, first and foremost, to create and strive to maintain a positive classroom atmosphere, taking into account the psychological characteristics of each student. According to V.M. Monakhov, a «well-thought-out model of collaborative pedagogical activity for designing, organizing, and conducting the educational process with unconditional provision of comfortable conditions for students and teachers» is crucial. Therefore, adherence to the above-mentioned conditions becomes important, in our view, for the positive organization of education, which depends on the level of the teacher’s professional competence, their methodological proficiency, and the relevant directions in teaching.

Moreover, «to ensure the effectiveness of the educational process, it is important to be able to work with information correctly, the volume of which is constantly increasing today. It can be concluded that the formation of knowledge, skills, and competencies necessary for learning is impossible without specially

organized information support by the teacher.» As is well known, «reading is considered a process of perception and active processing of information graphically encoded according to the system of a particular language,» thus representing a «complex analytic-synthetic activity, consisting of the perception and understanding of the text. The most advanced reading is characterized by the fusion of these two processes and concentration of attention on the semantic side of the content.» As a result, students not only develop their reading skills but also analyze and systematize the obtained information, enabling them to further explore facts that interest them.

In our research, particular emphasis is placed on the crucial issue faced by modern foreign language educators, namely, «the imperative to enhance students' interest in learning foreign languages, fostering a sustained commitment to acquiring profound knowledge and robust practical skills, striving for a high level of proficiency in the foreign language.» Simultaneously, special importance is attributed to the instructional technologies for teaching English in schools. These technologies contribute not only to elevating the level of cognitive interest and motivation among students but also to the effective development of reading skills. The delivery and practice of educational material become more convenient and accessible for them as active participants in the educational process. This facilitates the creation of a psychologically comfortable atmosphere in the classroom, thereby avoiding any detriment to the self-esteem of the students themselves.

Based on the above, in our research, we can identify the necessary components in the educational activities of 10th-11th-grade students, providing essential support for them. Therefore, to achieve this, we need to formulate specific pedagogical and methodological conditions (see Figure 2.2) that can contribute to the effective process of teaching reading skills in the English language in a secondary school.

In addition to the mentioned approaches, an important principle is emphasized - the accessibility and meaningfulness of education. This means avoiding excessive complexity and overload in teaching, ensuring that the study materials are manageable for the psychological and age-related characteristics of 10th-11th grade students in general education schools.

Despite all this, the most effective teaching style is understood to be the democratic style. Primarily, this style is currently practiced in education not only in schools but also in other educational institutions. It is noted that «the merit of innovative educators lies in paving the way for democratic transformations in schools, defending the right of educators to creative exploration, and creating



original pedagogical systems.» At the same time, significant emphasis should be placed on motivating students for the fruitful work of the entire team. Unlike the authoritarian style, the psychological state of the student does not suffer during the learning process. In comparison with the liberal style, discipline is not undermined. Thus, the democratic style is the most frequently implemented, as, with its effective implementation, the teacher can achieve the most desirable results in education.

Fig. 2.2. Pedagogical and methodological conditions

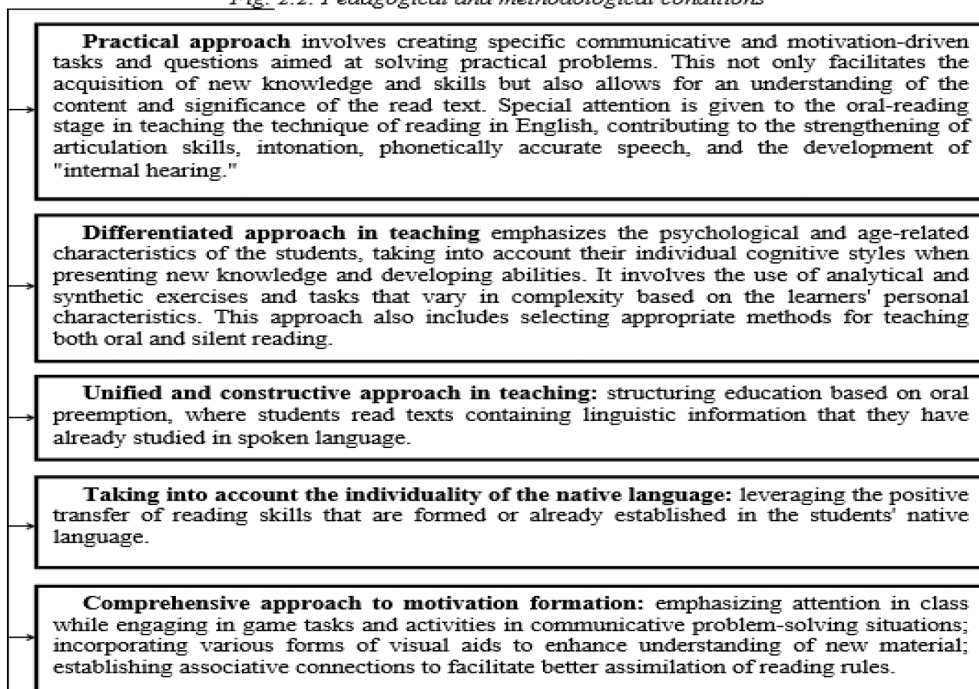

And, as we can understand, «the most optimal is the activity-based democratic, friendly, dialogical style of communication. In the optimal style of pedagogical communication, which is aimed at creating a favorable psychological climate, optimizing educational activities and relationships, the following should be evident: close attention to students' thinking processes, the presence of empathy and reflection, friendliness, and the senior colleague's interested position in the student's success.»

Nevertheless, while teaching English to 10th-11th graders, the teacher must take into account the individual psychological characteristics of each student. For an individual in the adolescent period of their life, it is crucial to express their opinion on issues that interest them. They strive to defend their point of

view, and many teachers may react negatively to this. It is essential for the teacher to implement the democratic style of teaching skillfully, especially when instructing students in the 10th-11th grades. Thus, when discussing the improvement of education quality, it is essential to emphasize the need not to extinguish the learner’s desire to learn but, on the contrary, to actively support and motivate it. In this regard, it can be concluded that, compared to other styles, the democratic teaching style is the most convenient for enhancing the quality of education.

It is necessary to highlight specific pedagogical and methodological conditions for the effectiveness of fostering students’ professional and personal self-development in English language education in schools, taking into account the principle of humanization (see Figure 2.3).

Fig. 2.3 Pedagogical and methodological conditions for the effectiveness of fostering students’ professional and personal self-development in English language education in schools

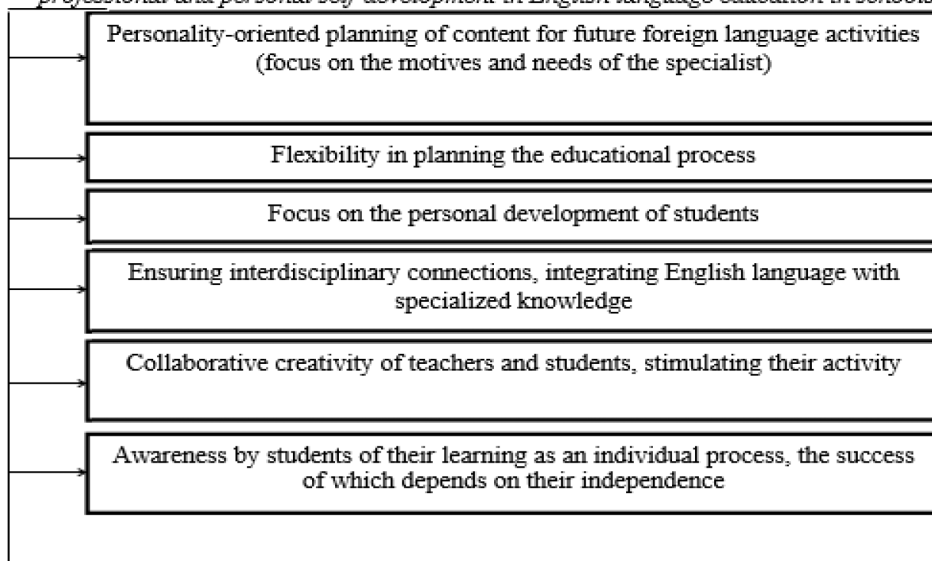

The consistent application of the humanization principle in both classroom and extracurricular activities, when activating cognitive processes with sustained motivation, contributes to the development of students’ interest in the English language and their personal self-improvement.

In this context, well-organized pedagogical activities are capable of instilling a taste and interest in reading in the English language. The use of necessary pedagogical and methodological conditions contributes to the realization of self-fulfillment of students’ personal capabilities. As a result, during lessons, it becomes possible to fully activate the educational process, shape and develop



stable cognitive interests, and achieve a consistent increase in motivation for learning reading skills.

Moreover, students learn:

- to read, analyze, and systematize necessary information, enabling them to further explore facts of interest;
- effective teamwork, with the ability to present and defend their ideas and a tolerant attitude towards different perspectives;
- the acquisition of specific skills for independent extracurricular reading.

And, as we can understand, the construction of educational and methodological pedagogical conditions as a significant criterion for the development and improvement of the quality of teaching English to students in general education schools cannot be conceived without careful adjustment and refinement of innovative techniques, methods, and approaches to teaching the technology of reading skills. These should be adequate to the modern conditions of our society's development, the requirements of the State Educational Standard of the Republic of Uzbekistan, as well as the goals and objectives of teaching English as a subject outlined in the working curriculum. Therefore, the pedagogical and methodological conditions we have outlined for improving the teaching of English in the upper grades of school become optimally effective when they constitute a comprehensive system, capable of considering all structural components of the educational process and the conditions of activity in the general education school itself.

Literature:

1. Сериков В.В. Личностный подход в образовании: концепция и технологии. – В.: Перемена, 1994. – С. 20.
2. Смирнова М.Н. К вопросу об использовании учебно-речевых ситуаций при обучении иностранному языку в вузе // Инновационное разв. совр. науки: сб. ст. Межд. науч.-практ. конф. - Уфа: Баш. ГУ, 2014. - С. 57.
3. Сепир Э. Коммуникация. Избранные труды по языкознанию и культурологии / Пер. с англ. – М.: Прогресс, 1993. – С. 300.
4. Сулейманова Н.Ж. Дидактико-психологические основы обучения иностранному языку в условиях национальной школы / Хорижий филология. №1, 2019. – С. 53.
5. Комарова М.Ю. Развитие творческого потенциала будущих учителей во внеаудиторной деятельности: дис. ... канд. пед. наук: 13.00.01 / М.Ю. Комарова. – Иркутск, 2002. – С. 17.
6. Андреев В.И. Педагогика творческого саморазвития. - Казань: Изд-во КГУ, 1998. – 320 с.
7. Монахов В.М. Тенденции развития содержания общего среднего образования / Педагогика. 1992/1. - С. 17.
8. Григорьев С.Г., Гриншкун В.В. Использование информационных и коммуникационных технологий в общем среднем образовании / Эл-ый ресурс. Режим доступа: <http://www.ido.rudn.ru/nfpk/ikt/autor.html>
9. Клычникова З.И. Психологические особенности обучения чтению на иностранном языке. - М.: Просвещение, 2003. – С. 162.



10. Гальскова Н.Д., Гез Н.И. Теория обучения иностранному языку. Лингводидактика и методика. - М.: Изд. центр Академия, 2009. – С. 224.

11. Быстрой Е.Б., Скоробренко И.А. Формирование познавательного интереса будущих учителей к изучению иностранного языка с использованием кейс-стади // Теоретические и прикладные аспекты лингвообразования: сб. науч. ст. Межвуз. науч.-практ. конф. (Кемерово, 27-28 мая 2019 г.) / под ред. Л.С.Зникиной. - Кемерово: КузГТУ, 2019. - С. 148.

12. Педагогический словарь: учеб. пособие для студ. высш. учеб. заведений / В.И. Загвязинский, А.Ф.Закирова, Т.А.Строкова и др. — М.: Издательский центр «Академия», 2008. – С. 23. / С. 211

РЕЗЮМЕ

Ushbu tadqiqot o'rta maktab o'quvchilarida o'qish ko'nikmalarini rivojlantirishga qaratilgan zamonaviy va yuqori sifatli tilni o'rgatish zarurligini ta'kidlaydi. Unda ingliz tilida ta'limni yaxshilash uchun ijobiy ta'lim muhitini yaratish va ta'lim texnologiyalarini birlashtirishni o'z ichiga olgan asosiy pedagogik va uslubiy sharoitlar yoritilgan. Tadqiqot ingliz tilini o'qitishning rivojlanayotgan tabiati va ijobiy ta'lim natijalariga erishish uchun talabalar va o'qituvchilar o'rtasidagi hamkorlikni mustahkamlash muhimligini ta'kidlaydi.

РЕЗЮМЕ

В этом исследовании подчеркивается необходимость современного и высококачественного преподавания языка с акцентом на развитие навыков чтения у учащихся средней школы. В нем освещаются ключевые педагогические и методические условия, включая создание позитивной учебной среды и интеграцию обучающих технологий, для улучшения образования на английском языке. Исследование подчеркивает эволюционирующий характер преподавания английского языка и важность укрепления сотрудничества между учащимися и преподавателями для достижения положительных результатов обучения.

SUMMARY

This study emphasizes the need for contemporary and high-quality language teaching, focusing on the development of reading proficiency in secondary school students. It highlights key pedagogical and methodological conditions, including creating a positive learning environment and integrating instructional technologies, to enhance English language education. The research underscores the evolving nature of teaching English and the importance of fostering collaboration between students and educators for positive learning outcomes.



INTERCONNECTION OF DIVERSE FIELDS WITH APPLIED LINGUISTICS

Jurayeva M.A., Qosimova Sh.A.

Toshkent axborot texnologiyalar universiteti

Tayanch soʻzlar: amaliy tilshunoslik, texnologiya, NLP, ilovalar, platformalar, qoʻngʻiroq, uy-joy

Ключевые слова: прикладная лингвистика, технологии, НЛП, приложения, платформы, вызов, корпус

Key words: applied linguistics, technologies, NLP, apps, platforms, CALL, corpus

Introduction. Language is a sophisticated system that affects and reflects many facets of human existence; it is more than just a means of communication. The goal of applied linguistics as a field of study is to close the gap between theoretical linguistics and real-world applications. This article will examine the various uses of linguistics and how they relate to communication, technology, education, and other fields. Language education is one of the main areas of applied linguistics' focus. Creating efficient language teaching strategies requires an understanding of how people learn and use language. This entails looking at linguistic theories in order to create useful tactics for language learners. Furthermore, applied linguistics makes a substantial contribution to language assessment, guaranteeing that language proficiency is assessed meaningfully and accurately.

Applied linguistics penetrates the technology sector in addition to education. Linguistic insights are essential for creating language-based applications and enhancing human-computer interaction in light of the development of artificial intelligence and natural language processing. Additionally, language diversity, sociolinguistics, and intercultural communication are important topics that the field is crucial in addressing. Moreover, applied linguistics is essential to the investigation of language impairments and the creation of interventions for



people who struggle with communication. via the use of linguistic theories in clinical settings.

Interlinked connection between Linguistics and Language teaching

In order to properly study Applied Linguistics, the researchers have examined the relationship between linguistics and language education. Following World War II, linguistics have emerged as a subject with a connection to educating second languages, and this relationship has continued until current days. People have perceived these above-mentioned terms as two distinct fields of study. Linguistics is science whereas language teaching is called as an art. (Varshney, R.L. 1998:1141) One common description in the field of education is the division between linguistics as a science and language instruction as an art. Following there 3 various interpretations of this distinction:

1. Linguistics as a Science:

Definition- The systematic study of language as a phenomenon is the focus of the scientific field of linguistics. Language usage in a variety of contexts is examined, along with their structure, form, and meaning.

Approach- To find patterns and regularities in language, linguists use empirical techniques, observation, analysis, and experimentation. The study of linguistics aims to comprehend the fundamental ideas that underpin linguistic systems.

Focus- Developing theories, putting them to the test, and coming up with broad guidelines regarding language variation, evolution, and structure are all part of linguistics' scientific process.

2. Language Teaching as an Art:

Definition- Due to the fact that teaching languages requires the use of abilities, intuition, creativity, and adaptability, it is frequently referred to as an art.

Approach- Teaching languages frequently calls for a flexible and individualized approach, adjusting techniques to the unique requirements and traits of each student. It entails the inventive application of numerous methods and approaches to support efficient learning.

Focus- Teaching languages is an art, and it requires teachers to be able to engage their students, foster a positive learning environment, and modify their methods to fit the needs of different learners and situations.

Numerous linguists held varying opinions regarding the applicability of linguistics to language instruction. Linguistics is not useful when teaching English to speakers of other languages. (Mackey, W.F. 1965, 1141) Nevertheless, he also held the following beliefs: linguistic descriptions are not



always the same or similar; linguistic scientists' methods of teaching are not always the most effective; mistakes predicted by Contrastive Analysis are not always the result of interference from mother tongues; linguistic descriptions alone are insufficient; the correction of errors is required; the many terms and approaches used in linguistics are a result of the superficial, incomplete, and misleading applications of various descriptions; and the majority of grammars that are approved by linguistic scientists are hard to understand. Moreover, linguistics has a lot to offer the teaching of second languages. (Halliday, M.A.K., A. McIntosh and P. Steevens, 1965) To conclude this there is overlap between the two, despite the fact that this distinction is frequently made. Strong linguistic principles are often essential for effective language teaching, and the complexities and practical difficulties of language teaching provide new insights into linguistic research. A lot of language instructors combine the art of teaching with the science of linguistics to produce engaging and successful language learning programs.

Linguistics and technology. With developments in digital technology, there is a growing and dynamic relationship between applied linguistics and technology that is closely related. A number of tools and applications that use linguistic insights to improve language-related processes have been developed as a result of this connection. Technology and applied linguistics interact in the following ways:

I Linguistics is applied to NLP

The field of linguistics is known to be knowledgeable about how texts are organized. An enlightened perspective holds that the main objective of linguistics is to investigate the mental processes that underlie language. Since it is impossible to observe them directly, linguistics attempts to mimic, or model, the language proficiency of native speakers by observing the unintended consequences of their speech output and by identifying and formally presenting the rules governing this output. Linguistics seeks to identify and/or hypothesize the fundamental building blocks and operating principles of languages at every level. Modern linguistics operates in a formal manner, employing one or more of the numerous interpretations and/or manifestations of linguistic formality listed in the following:

- Implementation of mathematical notation
- Following the mechanical-symbol-manipulation-device paradigm, linguistic analysis
- Depending only on the word formations and word combinations.

- Gathering all the necessary data without following any strict guidelines and ruling out the possibility of formal heuristics;
- summarizing the results as a formal mathematical object, usually in the form of a calculus or formal grammar;
- applying the formal object from (ii) to describe, or generate, a set of linguistic entities sharing a property or properties;
- assuming (practically, without ever trying to prove that experimentally) that the native speaker has a natural intuitive ability to distinguish each linguistic entity possessing the property (or properties) in question from any entity lacking it (or them);
- claiming (or more realistically, trying to perfect the formal object in (ii) to achieve a situation, such that the set of entities described or generated in (iii) con.
- Since they're all associated with ambiguity, they could all be significant for NLP. Insights from applied linguistics, such as syntactic and semantic analysis, contribute to the development of NLP algorithms which in turn focus on interconnecting computers with human language.

II Apps and Platforms:

Email correspondence now takes the place of handwriting. Alternatively, typewriters and keyboards are becoming ubiquitous worldwide for document writing. It is important to consider the affordances and affectivities of new technologies once we have addressed their impact. Regarding the advantages of new technologies, computers provide users with wider display screens and feature-rich keyboards that enable them to type longer messages in addition to speaking. Conversely, there are drawbacks and drawbacks to modern technology.

In actuality, using text and instant messaging involves omitting some grammatically incorrect verb tenses, reducing endings, and using some unusual abbreviations. Texts are always typed by SMS users in accordance with their pronunciation. For instance, someone writes «bcs» rather than «because.». This is a result of the way they write and pronounce words being identical. Mphahlele and Mashamite (2005, p166) believed that learners' language proficiency would be impacted by SMS language. To be precise that the two categories of skills that comprise language proficiency-the ability to write clearly and concisely and the ability to use words appropriately in context-are both impacted by cellphone language.

The use of text and instant messaging negatively affects students' acquisition of the English language in the classroom. However, linguists will be very helpful



to non-native English speakers if they can figure out a way to standardize the use of these shortcuts. If certain sounds are absent, using these shortcuts could make up for it. Also, because students are so driven to use these shortcuts-nearly all of them beg educators to permit them to use them for writing assignments inside the classroom, and they become irate when they are required not to—it will be a huge benefit to English language teaching and learning in the classroom.

III Speech Recognition and Pronunciation Tools

The contribution of applied linguistics to the speech recognition is that applied linguistics research on phonetics and pronunciation guides the development of tools that assist learners in improving their spoken language skills. Meanwhile, speech recognition technologies and pronunciation tools provide real-time feedback on learners' pronunciation, helping them refine their spoken language abilities.

For instance 5 tools that are recommended to be used in enhancing the pronunciation skills:

- Phonemic chart (45 different sounds in English or as they are known as phonemic chart can serves as an interactive guide);

- English accent coach (well-known as online game that helps work on perceptual skills);

- YounGlish (a great tool which is used by typing in a word and it searches from Youtube to give learners hundreds of examples of people saying that word);

- Ororo.tv (range of short videos with subtitles for learners to watch. Students find a show that they like, listen carefully for a few minutes and try to identify the stressed words. While acquiring new words they listen again, pause between scenes and repeat the sentences using the same stress);

- SpeechAce (This online tool is based on voice recognition technology and is all about productive skills. Learners choose their lesson, click 'play' and they hear a short sentence. Click 'record', repeat the sentence as best they can and click 'stop').

IV Digital Language Assessment:

The design of language assessments is informed by applied linguistics, which guarantees the validity, reliability, and equity of the evaluation of language proficiency. Digital language tests, on the other hand, make use of technology to administer exams, grade answers, and offer thorough feedback. These tests might comprise speaking, listening, writing, and reading exercises.

As great example of digital language assessment can be brought Duolingo, it is known as innovative, computer-adaptive, digitally first assessment of English



language competency for use and communication in English-medium contexts. (Cardwellet al., 2023; Settles et al., 2020). Speaking, Writing, Reading, and Listening (SWRL), the four main components of English language proficiency, are evaluated by this exam, which is correlated with CEFR proficiency levels and descriptors (The Council of Europe, 2001, 2020).

V Computer-Assisted Language Teaching (CALL):

Computer-assisted language learning (CALL) is as «the investigation and exploration of computer-based applications in language learning and teaching.» CALL embraces a wide range of information and communications technology applications and approaches to teaching and learning foreign languages. G. when utilized for Web-based remote learning and virtual learning environments. It encompasses the following as well: mobile-assisted language learning (MALL), computer-mediated communication (CMC), interactive whiteboards, corpora and concordancers, and virtual world language learning.

VI Corpus Linguistics and Language Resources:

As a subfield of applied linguistics, corpus linguistics studies language patterns by analyzing vast amounts of online texts and resources. Language researchers, educators, and learners can utilize corpora to demonstrate how language functions. Regarding frequency, collocations, and grammar, they are able to analyze vocabulary. In a grammar book, they can test the explanations of grammar. In addition to displaying qualitative and quantitative analyses, they are able to explain the language. A big dictionary or grammar book can be created using corpora. In addition to finding commonly used vocabulary and expressions, they can compile corpora of specialized language types and identify some of the language's grammatical rules. To determine the kinds and patterns of errors made by English language learners, researchers can compare corpora of speech and writing from those learners with corpora of standard English. Corpora offers a multitude of perspectives on language use.

Literature:

1. Mahira Parpiyeva , & Muqaddam Jurayeva . (2023). Problems of linguoculturological and neurolinguistic study of phonetic means. *American Journal Of Philological Sciences*, 3(02), 49–59. <https://doi.org/10.37547/ajps/Volume03Issue02-09>
2. Abdugofur's daughter Jurayeva, M., & Sultanovna Usmanova, S. (2023). Development tendencies in the field of neurolinguistics. *Involta Scientific Journal*, 2(1), 53-59.
3. Abdug'ofur qizi Jurayeva , Muqaddam , and Mirzarahimov Mirzohid Alisher o'g'li . «Morphology and syntax and crosslinguistic findings in neurolinguistics.» *education science and innovation ideas in the world* 18.8 (2023): 156-159.
4. Parpieva Mokhirakhon, Inomova Xurmatoy, & Muqaddam Jurayeva. (2023). A method of sound organization of english and russian artistic text using phonotylistic language. *Involta Scientific Journal*, 2(4), 135–139.



5. Jurayeva M. A. qizi. (2023). The cognitive study of neurolinguistic elements in english. Educational Research in Universal Sciences, 2(3), 1052–1056. Retrieved from <http://erus.uz/index.php/er/article/view/2519>

6. Jurayeva M. . (2023). Neurolinguistic study from morphologic point of view. International Bulletin of Applied Science and Technology, 3(10), 21–24. Retrieved from <https://researchcitations.com/index.php/ibast/article/view/2727>

7. Jurayeva, M. (2023). Knowledge of foreign languages in technology is the demand of the times. Solution of social problems in management and economy, 2(11), 65- 69.

8. Jurayeva, M. (2023, October). Unearthing the mysteries: investigating the neural basis of language processing. In Conference on Digital Innovation:» Modern Problems and Solutions».

9. Jurayeva, M. (2023, October). Understanding the connection: exploring the key concepts of neurolinguistics. In Conference on Digital Innovation:» Modern Problems and Solutions».

10. Jurayeva, M. (2023). The power of words: neurolinguistics and its implications for communication disorders. Conference on Digital Innovation : «Modern Problems and Solutions». извлечено от <https://ferteach.uz/index.php/codimpas/article/view/1223>

РЕЗИЮМЕ

Ushbu maqola amaliy tilshunoslikning dinamik sohasini o'rganadi, turli sharoitlarda muayyan muammolarni hal qilish uchun lingvistik nazariyalar va metodologiyalardan foydalanish usullarini ko'rib chiqadi. Amaliy tilshunoslik til va uning amaliy qo'llanilishini, aloqa va texnologiyalardan tortib til ta'limigacha tushunish uchun zarurdir.

РЕЗИЮМЕ

В этой статье исследуется динамичная область прикладной лингвистики, рассматриваются способы использования лингвистических теорий и методологий для решения конкретных проблем в различных условиях. Прикладная лингвистика необходима для понимания языка и его практического применения, от коммуникации и технологий до языкового образования.

SUMMARY

This article explores the dynamic field of applied linguistics, looking at the ways in which linguistic theories and methodologies are used to solve concrete problems in various settings. Applied linguistics is essential to understanding language and its practical applications, from communication and technology to language education.



LATIN AS THE MAIN LANGUAGE OF MEDICINE

Pulatova Sh. S.

Tashkent Medical Academy

Tayanch soʻzlar: lotin-tili, terminologiya, tibbiyot, kasbga yoʻnaltirilgan taʼlim, talabalar universitetlar, tibbiyot mutaxassisliklari, kompetensiyaga asoslangan yondashuv.

Ключевые слова: латинский язык, термин, терминология, медицина, профессиональное образование, студенты вузов, студенты-медики, компетентный подход.

Key words: latin language, term, terminology, medicine, professional education, university students, medical students, Competency Approach.

The relevance of the problem of implementing the competency-based approach in the process of professionally oriented training of students of medical specialties in the Latin language is due to the requirements of the Federal State Educational Standards higher professional education, insufficient development in the pedagogy of higher education, the main provisions of the modern methodology of teaching a foreign language. The purpose of the study is to reveal the specifics of the target, content, and control and evaluation components of professionally oriented teaching of students of medical specialties in Latin, which is significant in terms of a competency-based approach. The specificity of the target, content and control-evaluative components of professionally oriented teaching of students of medical specialties in Latin revealed.

The purpose of the course of professionally oriented training of students of medical specialties in Latin is to master professional knowledge, skills, and is explicated in the educational process in the form of tasks determined taking into account the requirements for a specific specialty of the Health and Medical Sciences group. Students of medical specialties learn a professionally oriented Latin language course at two levels: basic and advanced. In the context of a competency-based approach, significant components of professionally oriented teaching of students of medical specialties in Latin are the types of texts for reading, practice-oriented tasks and educational technologies that ensure the



effective implementation of tasks of complicated and in-depth levels. The specificity of the control and evaluation component of the professionally oriented teaching of students of medical specialties in Latin in the conditions of a competency-based approach lies in the need to implement a point-rating system for monitoring the effectiveness of the educational process, which ensures the formalization, objectivity and transparency of assessing the level of students' preparation. The processes of modernization of the system of higher education in Uzbekistan necessitate the implementation of a set of educational reforms, because of which higher education should become a significant criterion of success and prospects for young people.

The need to implement a competency-based approach in the process of mastering foreign language professional knowledge, skills and abilities gives rise to the problem of finding effective methods and means of teaching students the Latin language.

At the same time, studies devoted to finding ways to implement a competency-based approach in the process of teaching students of medical specialties the Latin language are not enough. Practice shows that the problem of professionally oriented education of medical students' specialties of the Latin language remains relevant. In our opinion, in order to solve this problem, it is important identification of ways to implement a competency-based approach to mastering a foreign language, the consideration of which is necessary in the development of the target, content and control and evaluation components of professionally oriented training of students of medical specialties in Latin language with elements of interlinguas integration.

This conclusion allows us to determine a number of priorities in the professionally oriented education of student's medical specialties in Latin:

- 1) The use of various types of texts containing Latin terminology, for students to realize its functional and pragmatic value in real life;
- 2) The use of Internet resources in order to develop search skills and study of scientific and medical information in Latin;
- 3) Implementation of pair and group forms of educational work in order to develop social competencies, enhance mental activity;
- 4) Activation of independent cognitive activity of students in order to form autonomy, which is necessary in the conditions of continuous processes of education and self-education;
- 5) Development of self-assessment skills and abilities in order to form responsibility for the process and results of mastering a professionally oriented course of the Latin language;



6) Development of individual educational trajectories, taking into account self-assessment of the success of educational activities and the results of independent work;

7) Diagnostics of the level of formation of specific skills in order to formation of students' skills of reflection on the success of mastering a professionally oriented course of the Latin language;

8) The use of a point-rating system in determining the effectiveness of training with clearly defined criteria to ensure formalization, objectivity, transparency of the process and results control. These priorities, in our opinion, reflect aspects of the target, content and control-evaluative components of professionally oriented teaching of students of medical specialties in Latin, which are significant in terms of a competency-based approach.

The basis for determining the goals and objectives of a professionally oriented Latin language course for students of medical specialties are the competencies and their components presented in the Federal State Educational Standard in the specialties of the group «Health care and medical sciences» .

Taking into account the general cultural and professional competencies, we concluded that the general goals of professionally oriented teaching of the Latin language aimed at developing personal characteristics in students of medical specialties that ensure the ability and readiness to:

- carry out self-improvement;
- use in practice the Latin language in various types of professional activities;
- to form a systematic approach to the analysis of medical information in Latin in order to improve professional activities;
- activate the potential of the Latin language in order to obtain professionally significant scientific and medical information from a variety of domestic and foreign sources to be acquainted with the directions scientific research and implementation of logical and reasoned analysis, critical evaluation of the information received in the process of preparation scientific work.

The purpose of the course for teaching students of medical specialties the Latin language, from our point of view, is to master the professional knowledge, skills and abilities that are the result of solving educational problems determined taking into account the requirements of the Federal State Educational Standard for a specific specialty of the Health and Medical Sciences group.

The implementation of these tasks carried in the process of performing tasks of various levels. Thus, in our opinion professionally oriented training of students of medical specialties in Latin carried at three levels: basic, complicated and



in-depth. Taking into account the goals of professionally oriented teaching of the Latin language, the analysis of curricula and the requirements of the Federal State Educational Standard, we conclude that upon completion of the study of the discipline «Latin» at the basic level, students of medical specialties should:

1) Know:

- Latin alphabet, rules of pronunciation and stress;
- Elements of Latin grammar necessary for understanding and forming medical terms, writing and translating prescriptions;
- Principles of creation of international nomenclatures in Latin;
- Basic medical and pharmaceutical terminology in Latin;
- Typological features of terms in sections of medical terminology;
- Ways of forming terms in anatomical, clinical and pharmaceutical terminology;
- Official requirements for issuing a prescription for Latin;
- determine the general meaning of clinical terms and form them in accordance with productive models based on a learned minimum term elements of Greek origin;
- use terminological units and term elements;
- identify in the composition of the names of medicines frequency segments that carry certain information about the drug;
- understand the content of the dictionary entry in the Latin-Russian and Russian-Latin dictionaries;

3) Own:

- Reading and writing skills in Latin for clinical and pharmaceutical terms and prescriptions;
- Educational strategies for the effective organization of their educational activities. The advanced level, from our point of view, implies the ability to:
 - translate without a dictionary complex anatomical, clinical and pharmaceutical terms from Latin into Russian and from Russian into Latin;
 - Search, analyze and evaluate professionally significant scientific and medical information in Latin, presented in texts of various types in various domestic and foreign sources;
 - Comment on a quote or link containing terms in Latin.

In our opinion, the use of such practice-oriented tasks helps to get away from the monotony of textual materials and teach students to use a variety of Russian and foreign texts, containing professionally significant scientific and medical

information in Latin. Practice-oriented tasks of an in-depth level, on our view, include writing the thesis of a speech or an essay on a topic that reveals certain aspects of the use of the Latin language in medicine and is determined by the student, taking into account the recommendations of the teacher. These tasks are aimed at mastering the skills of reasoned presentation independent point of view and activate the independent cognitive activity of students in order to form the autonomy necessary in the conditions of continuous processes of education and self-education. Another component of career-oriented learning students of medical specialties learn Latin, which is significant in terms of a competency-based approach, are educational technologies. The modern process of teaching a foreign language focuses on the use of educational technologies that are at the rational distribution of time and increasing the efficiency of educational activities. Technologies for using web resources are at mastering students the skills of searching and processing professionally significant scientific and medical information in Latin from a variety of domestic and foreign sources. Technologies for modeling situations of professional communication contribute to the implementation of the formed skills for solving professional problems in the process of a didactic game or search original ways to overcome problems current and intermediate control. Current control by discipline «Latin» be aimed at comparing projects designed in accordance with the standard of the results of the educational process with the dynamics of mastering certain skills by students and provides for the implementation of multi-level tasks in the course of classes and independent extracurricular educational activities. Intermediate control is carried out in the form of offset or exam and, as a rule, includes tasks for translating terms and recipes from Latin into Uzbek and from Uzbek into Latin.

Practice shows that the implementation of the point-rating system control of progress in the process of professionally oriented teaching of students of medical specialties in the Latin language provides formalization, objectivity and transparency of the assessment of the level of mastery knowledge, skills and abilities and contributes to:

- Individualization and differentiation of the educational process;
- Activation of systematic educational activity of students; development of self-esteem, autonomy and cognitive activity students;
- Student learning strategies for effective organization of their learning activities.

All this allows, in our opinion, come to conclusion that the score-rating system is significant in the implementation of the competence-based approach in



the process of professionally oriented training of students of medical specialties in Latin. Because of the study, the following conclusions made:

- relevance of the problem of implementation of the competence-based approach in the process of teaching students of medical specialties the Latin language is due to the requirements of the Federal State Educational Standard of higher professional education, insufficient development in the pedagogy of higher education, the main provisions of modern methods of teaching a foreign language;
- a set of linguo-methodological priorities that characterizes the transition to a competency-based paradigm, is reflected in the target, content and control and evaluation components of professionally oriented teaching of students of medical specialties in Latin language
- in the conditions of a competency-based approach, significant components professionally oriented teaching of students of medical specialties in Latin are types of texts for reading, practice-oriented tasks and educational technologies aimed at effective implementation of tasks of complicated and advanced levels;
- the specifics of the control and evaluation component of the professionally oriented teaching of students of medical specialties in Latin in the conditions of a competency-based approach lies in the need to implement a point-rating system for monitoring the effectiveness of the educational process, which ensures the formalization, objectivity and transparency of assessing the level of students' preparation.

The formulated conclusions can serve as a basis for identifying the pedagogical conditions for students of medical specialties to acquire professional knowledge, skills and abilities in the process of learning the Latin language.

Literature:

1. Borovskiy Ya.M. Lotin xalqaro fan tili sifatida. Xalqaro yordamchi til muammolari. - M., 2001. - 120 b.
2. Zubanova S.G. Qadimgi tillar va madaniyatlar (lotin tili va qadimgi madaniyat). – M.: LIKA, 2014. – 268 b.
3. Ilyina L.E. Qadimgi tillarga qaytish: zamonaviy maktabda lotin tilini oldindan o'rgatish // Maktabda chet tillari. - 2014. - No 5. - B. 27–31.
4. Katsman N.L. Lotin XX asrda Rossiyada umumiy ta'lim predmeti sifatida // Hind-evropa tilshunosligi va klassik filologiyasi (I.M.Tronskiy xotirasiga bag'ishlangan XIV o'qishlar). 2-qism. - Sankt-Peterburg, 2010. - S. 17–32.
5. Kachalkin A.A. Anatomik terminologiya. - M.: RUDN, 2013. - 119 p. 8.
6. Kachalkin A.A. Tibbiyot fakultetlarida lotin tilini o'qitishning o'ziga xos xususiyatlari to'g'risida // Zamonaviy oliy ta'lim muammolari: Universitetlararo. Shanba. ilmiy ishlaydi. Nashr. 2 - M.: RUDN, MANPO, 2009. - S. 103–112.



7. Kachalkin A.A. Tibbiyot fakultetlari talabalariga lotin tilini o'qitishning xususiyatlari // Shaxsning moslashuvi va o'zini o'zi boshqarishi: Xalqaro materiallar. ilmiy-amaliy. konf. - M.: RUDN, 2010. - S. 77–80. 10.

РЕЗЮМЕ

Ushbu maqola tibbiyot talabalari, terminologik savodli hamshira va xodimlarni lotin tilini o'qitishdagi ahamiyatini o'rganadi. Tibbiyot mutaxassisliklari talabalarini lotin tilida kasbiy yo'naltirilgan o'qitishning maqsadli, mazmuni va nazorat-baholash tarkibiy qismlarining o'ziga xos xususiyatlarini o'rganishga bag'ishlangan bo'lib, bu kompetentsiyaga asoslangan yondashuv nuqtai nazaridan muhimdir. Tadqiqotning vazifalari psixologik, pedagogik, ilmiy, uslubiy va maxsus adabiyotlarni o'rganish jarayonida hal qilindi; tarbiyaviy ish tajribasini tahlil qilish va umumlashtirish.

РЕЗЮМЕ

Данная статья посвящена значению латинского языка для студентов-медиков, при подготовке терминологически грамотного среднего медицинского работника. Изучению специфики целевого, содержательного и контрольно-оценочного компонентов профессионально-ориентированного обучения студентов медицинских специальностей латинскому языку, что является значимым с точки зрения компетентностного подхода.

SUMMARY

This article is devoted to the importance of the Latin language for medical students in preparing terminologically competent paramedical worker. The methodology for studying plant species diversity in botany lessons in high school. Recommendations given for studying plant species diversity, taking into account biological and ecological characteristics of plant species is to reveal the specifics of the target, content, and control and evaluation components of professionally oriented teaching of students of medical specialties in Latin, which is significant in terms of a competency-based approach.



GENERAL PROBLEMS OF TRANSLATING ENGLISH FAIRY TALES INTO RUSSIAN LANGUAGE

Akbarova R. F.

Kokand State Pedagogical Institute

Tayanch so‘zlar: ertak, badiiy adabiyot, folklor, etimologiya, xarakter, qahramon, tarjima usullari, tarjimashunoslik.

Ключевые слова: сказка, художественная литература, фольклор, этимология, персонаж, герой, методы перевода, переводоведение.

Key words: fairy tale, fiction, folklore, etymology, character, hero, translation methods, translation studies.

Introduction. A fairy tale is a narrative, usually folk-poetic work about fictional characters and events, mainly involving magical, fantastic forces.

A fairy tale is one of the main genres of oral folk art. A fairy tale differs from other types of artistic epic in that the narrator tells it, and the listeners perceive it, first of all, as a poetic fiction, a game of fantasy. This, however, does not deprive the fairy tale of its connection with reality, which determines the ideological content, language, and the nature of plots and images.

A fairy tale is a predominantly prosaic story of a magical, adventurous or everyday nature with a fictional attitude. Fairy tales, unlike ritual poetry, are not associated with rituals, i.e. fairy tales could be told at any time. Fairy tales perform aesthetic functions. Scientists associate the origin of fairy tales with the period of the collapse of myths; they are genetically connected with myths. Typical fairy tale characters and plots arose 1000 years ago in the myths of different peoples, then they turned into fairy tales. Fairy tales are in the repertoire of all peoples of the world.

Materials and methods. A.N. Afanasyev in the collection “Russian Folk Tales” divided fairy tales into three groups: tales about animals, fairy tales, and everyday tales. V.Ya. Propp in the mid-20th century proposed a different



approach to the classification of fairy tales: tales about animals; fairy tales about people (magical, novelistic). [3, page 12]

A fairy tale is distinguished by its strict form, the obligatory nature of certain moments and the stability of its components. It has almost constant compositional features: beginnings and endings, repetition of episodes, a three-stage plot structure, the introduction of characters, animals and objects, usually miraculous, that help the hero achieve his goal.

The content of the fairy tale is not inscribed in real space and time, but it retained its life-like verisimilitude and was filled with truthful everyday details. The fairy tale reflects the historical and natural conditions of life of each people; at the same time, the plot types of most fairy tales are international. The basis of the fairy tale is the antithesis between dream and reality, which receives a complete but utopian resolution. The characters of the fairy tale are contrastingly distributed along the poles of good and evil.

A fairy tale can attribute the same actions to people, objects and animals. This rule is characteristic of fairy tales, but can also be found in other fairy tales.

A fairy tale is one of the types of literary text. We know that a text “is a product of the speech-creative process, which has completeness, is objectified in the form of a written document, and is literary processed in accordance with the type of this document. A work consisting of a title (title) and a number of other units, united by various types of lexical, grammatical, stylistic connections, having a certain purpose and attitude.”

The main distinctive feature of a fairy tale is its metaphorical nature, that is, a reflection of people’s life experience using the techniques of symbolic analogy. As a rule, a fairy tale is based on some life rule (or several rules). This determines the theme of the tale.

In order for the reader or listener to understand the topic and accept these life rules, their carriers are introduced. These are heroes, their actions, actions in a certain place and time. A distinctive feature of the media is a certain fantastic nature. These can be magical objects or heroes with unusual properties.

Violation of the objective laws of nature, on the one hand, is a motive that allows you to interest and retain the attention of the listener or reader. On the other hand, the fantastic properties of objects make it possible not directly, but indirectly to generalize and derive certain concepts as part of general morality. Therefore, in a fairy tale, the rules of life, edifications, and wisdom accumulated by humanity can be put into the mouth of the hero. And this edification looks quite natural, unobtrusive.



The unusualness and abstractness of such features as time and place influences the listener's imagination and at the same time shows a certain universality of the life rule, which was, is and will be valid for quite a long time. Therefore, in fairy tales there are often words such as "Somewhere in the thirtieth kingdom", "In one village" (no one knows which one), "Far from here", "Far away lands", and the time "In ancient times", "In the distant past» or «Once Upon a Time», which allow you not to be tied to a specific time and place.

The third feature of a fairy-tale text is such expressive means as repetitions in actions and the presence of spells. Expressive means include exaggeration of any characteristic. If the Princess is beautiful, then she is beautiful in every way. And if the hero is a villain, then this property is also taken to the extreme. Poetic texts and jokes act as expressive means, which play not only the role of the emotional coloring of the fairy-tale text, but also act as a feature in speech inherent only in such texts.

Results and discussion. The traditions of the beginning and ending of a fairy tale, expressed in figurative phrases, are quite clearly defined. These are words that allow you to collapse time (long - short) or distance (not far - not close).

If we consider how these features appear in a fairy tale, we can draw the following conclusions. The title plays a significant role in the organization of the tale. By titling a fairy tale, the author makes the reader think about the content of the fairy tale and interpret it in his own way. [15, p. 120]

Speaking about the articulation of the text, we can state that there are two types of it: the first is object-pragmatic and the second is context-variant.

In the first case, the division follows a descending line: the text is divided into parts, chapters, paragraphs - here the volume of the part and the focus on the reader's attention are taken into account. By breaking a fairy tale into chapters, the author forces readers to stop, break away from the sequential perception of facts, and concentrate on what comes next. After all, a new chapter or paragraph involves a transition from one narrative line to another, the connection between chapters is not broken. The division of any kind of text has a twofold basis: to present segments separately to the reader in order to facilitate the perception of the message and draw attention to individual plots.

In the second case, the text is divided compositionally. Compositionally, the following compositional and speech forms are distinguished in the fairy tale:

- Narration
- Description
- Author's reasoning
- Dialogue



– Monologue

Fairy tales always contain these compositional and speech forms: certain events are narrated, the scene of action and the appearance of the characters are described, the author talks about his heroes, and highlights some of them. Dialogue plays a big role in a fairy tale, because... characters must be active participants in everything that happens. Often the heroes of fairy tales express their thoughts in the form of a monologue.

Both types of division are mutually conditioned.

The next parameter of the text is a very characteristic modality for a fairy tale. Very often it is used to express reality/unreality in fairy tales. If a fairy tale tells about the miraculous abilities of the heroes, then we are talking about unreality. Indeed, in fairy tales, the character is depicted in such a way as to instill in the reader a certain assessment, to induce in him a certain attitude towards the events taking place, i.e. see and feel the text modality. But the modality of a literary text changes depending on a number of reasons - the individual manner of the author, the pragmatic attitude.

Any speech work, formatted as text, goes through the “programming” stage. This term refers to a predetermined sequence of presentation of the facts of the author’s thoughts, the alternation of various forms of author’s messages. A literary text is formed by connecting parts using a variety of means of communication that combine compositions and text passages of different sizes. United by one storyline, they can combine several different plans. The objective possibility of such a unification lies in the way we perceive reality and its diverse manifestations by switching attention from one side from the object being studied to others with the goal of fully studying it. The inevitability of such a switch is caused by the need to perceive the world in fragments. This does not exclude the sequence of perception, but its linearity is violated. In a work of art, this phenomenon can become a means of stylistic interpretation of what is being described. The independence of an individual unit in the text is a consequence of the manifestation of natural patterns in the construction of a statement, which reflects the characteristics of our perception and makes it possible to describe the object of reality in a multifaceted way.

A fairy tale is a text, simple, ordered, that is, it has a high degree of text coherence.

Above, we dwelled on such a category of text as cohesion, which is a special type of connection that provides a continuum, i.e. logical sequence. The category of continuum is associated with the concept of time and space. The term itself



means an indivisible flow of movement in time and space. As a category of text, it means a certain sequence of facts and events unfolding over time.

From all that has been said, we can conclude that a fairy tale is one of the types of literary text, since it has all the criteria that define the text.

The problem of translating fairy tales will always be relevant. Fairy tale translation is a particularly complex area of translation that is still insufficiently studied.

It is indisputable that the translation of a work of art is based on linguistic material, that without the translation of words and phrases, literary translation cannot exist, and the translation process itself must also be based on knowledge of the laws of both languages and on an understanding of the laws of their relationship.

Artistic style is perhaps the most fully described of the functional styles. At the same time, it is hardly possible to conclude from this that it is the most studied. This is explained by the fact that the artistic style is the most dynamic and creatively developed of all styles. The artistic style knows no obstacles on the way of its movement towards something new, previously unknown. Moreover, novelty and unusualness of expression becomes a condition for successful communication within the framework of this functional style.

The main function of fiction texts is not information that unites all functional and stylistic varieties of literary language texts, but an aesthetic impact on readers. It is for the texts of works of art that what is more important is not what is communicated, but how it is communicated. The text of a literary fairy tale also performs this function.

Despite the limited range of topics covered in literary texts (a person's life, his inner world), the means used to reveal them are unlimitedly diverse. At the same time, every true artist of words strives not to merge with his colleagues in the pen, but, on the contrary, to stand out, say something in a new way, and attract attention to the readership. Perhaps the most striking distinctive feature of a literary text is the extremely active use of tropes and figures of speech. This property of texts of artistic functional style was noticed in ancient times. Until now, we use the terminology of the aestheticians of Antiquity when we call one or another of these artistic techniques.

Speaking about the representativeness of the translation of a literary text, it should be noted that the number of its criteria here is noticeably increasing. The translator must satisfy a greater number of requirements in order to create a text that represents the original in a foreign language culture as fully as possible. Among such criteria, of course, one should mention the preservation of as



many tropes and figures of speech as possible as an important component of the artistic style of a particular work. The translation should signal the era of the original.

The peculiarities of translating fairy tales lie in the transfer of their imagery. This is the first difficulty in translating a fairy tale. If the translator failed to convey a living, emotional image of the original, or if he replaced a specific image with a more complex, more abstract one, the translation will be incomplete and will not correspond to the original.

When translating a fairy tale, the translator faces big problems and, in particular, problems of preserving and transmitting national and cultural information expressed in the text by various lexical means (archaisms, realia).

The requirements for the adequacy of translation, as is known, presuppose an accurate transmission of the content of the original while maintaining its expressive and stylistic features. The last point is usually stipulated and clarified as follows: the preservation of the stylistic originality of the original should be carried out taking into account the functional or pragmatic factor. In other words, the translator's goal is not to strive for a mechanical transfer of all the stylistic features of the original, but to recreate an equivalent effect, or "identity of perception."

The translation technique does not recognize text modernizations, based on the simple logic of equality of impressions: the perception of the work by a modern reader of the original should be similar to a modern reader of the translation. We are not talking about a philologically accurate copy of the target language at the time when the original was written. A modern translation informs the reader that the text is not modern and, using special techniques, tries to show how ancient it is.

The specificity of syntactic structures, the features of tropes - all this has a specific connection to the era. But these features convey time only indirectly, because, first of all, they are associated with the features of the literary traditions of that time, literary direction and genre.

For his ideas, the writer draws linguistic material from various speech styles of the language. At the same time, the above-mentioned non-normative elements of language, i.e., words, expressions, grammatical and phonetic phenomena that violate the literary norm to one degree or another, can penetrate into the linguistic fabric of a fairy tale. This creates problems for achieving adequacy in translation; the translator needs to take into account both the genre features of the literary fairy tale and the individual style of the author of the fairy tale.



Literary translation has its own special laws of equivalence to the original. A translation can only be infinitely closer to the original, but nothing more. Because a literary translation has its own author, its own linguistic material and its own life in a linguistic, literary and social environment that differs from the environment of the original. Literary translation is generated by the original, depends on it, but at the same time has relative independence, since it becomes a fact of the translating language. Therefore, the mastery of the same work in different cultures has its own specifics, its own differences, its own history. Thus, not only the original and the translation differ in the nature of comprehension, social meaning and reputation, but also multilingual translations of the same literary source. But there are other reasons for the relative equivalence of a literary translation to the original. They are caused by the uniqueness of the translator's perception of the original - different language systems, differences in the sociocultural environment. The individuality of the translator is also revealed, determined by his artistic perception, talent, and the originality of the selection of linguistic means.

The problems of translating literary fairy tales will be revealed by a comparative analysis of methods for translating the typological features of German literary fairy tales into Russian.

Conclusion. In conclusion, in the realm of linguistic nuances, the challenge lies in capturing the subtleties, tone, and style of the original English fairy tale. Translators face dilemmas when dealing with wordplay, puns, and cultural references deeply embedded in the source language. Maintaining the rhythm and flow of the narrative while transposing it into Russian requires careful consideration to avoid losing the magical quality that makes fairy tales enchanting.

Cultural differences play a pivotal role in the translation process. Certain concepts, symbols, or social customs may not have direct equivalents in Russian culture. Translators must navigate these disparities to ensure that the story resonates with a Russian audience. Sometimes, adaptation becomes necessary to convey the intended meaning while staying true to the essence of the fairy tale.

Preserving the magical essence of the story is a delicate balancing act. Translators must evoke the same sense of wonder and fantasy in Russian readers as the original did for English readers. This involves not only linguistic precision but also a deep understanding of the cultural context in which the fairy tale will be experienced.



Furthermore, considerations of folklore and mythological differences between English and Russian traditions add complexity. Ensuring that magical creatures, fantastical elements, and moral lessons seamlessly integrate into the rich tapestry of Russian folklore requires a nuanced approach. The translator becomes a cultural mediator, bridging the gap between two distinct storytelling traditions.

Translating English fairy tales into Russian demands more than linguistic proficiency; it requires a deep appreciation for the cultural nuances and a keen sense of storytelling. Successful translations achieve a harmonious blend, capturing the magic of the original while making it accessible and captivating for a Russian audience.

Literature:

1. Английские народные сказки / Под ред. М. Клягиной-Кондратьевой. М.: изд-во художественной литературы, 1957. 208 с.
2. Аникин В.П. Теория фольклора. Курс лекций / В.П. Аникин – 2-е изд., доп. – М.: КДУ, 2004. – 432 с.
3. Анисимова Е.Е. Лингвистика текста и межкультурная коммуникация:
4. Апресян Ю.Д. Новый Большой англо-русский словарь: В 3 т. / Ю.Д.
5. Апресян, Э.М. Медникова, А.В. Петрова и др.; Под общ. рук. Ю.Д. Апресяна и Э.М. Медниковой. – М.: Русский язык, 2001.
6. Архипова Е.И. Формирование иноязычного лексикона специалиста в интегративном обучении иностранному языку и общепрофессиональным дисциплинам // Вестник ПГТУ. 2008. №1. с 34-68.
7. Бобунова М.А. Лингвофольклористика в поисках своих методов / М.А.
8. Бобунова, О.А. Петренко, А. Т Хроленко // Принципы и методы в филологии: сборник статей научно-методического семинара «ТЕХТУС». Вып. 6. – СПб, 2001. – с. 420 - 426.
9. Болонева М.Л. Концепты woman и man в дискурсе сказки / М.Л. Болонева // Вестник Иркутского государственного технического университета. – 2014. – № 2. – с. 41- 48.
10. Вежбицкая А. Язык. Культура. Познание /А. Вежбицкая // Пер. с англ., отв.ред. М. А. Кронгауз, вступ. ст. Е. В. Падучевой. – М.: Русские словари, 1997. –416 с.

РЕЗЮМЕ

Ertaklar xalqlar madaniyatini ifodalaydi, chunki ular mamlakat madaniyati, xalqi va milliy faoliyati haqidagi tasavvurlarni aks ettiradi. Hikoya va ertaklarni o'qish qiziqarli bo'lgani uchun ular barchaning e'tiborini jalb qilishi shubhasiz. Qolaversa, bolalar mamlakat kelajagining asosiy qismidir va ertaklar yosh avlodga ta'sir qilishi mumkin. Shuning uchun ko'p odamlar o'z farzandlarini peri yordamida tarbiyalashni afzal ko'rishadi. Ertaklar nafaqat qiziqarli, balki tarbiyaviy ahamiyatga ega, chunki ertak va hikoyalarni o'qiyotganda har bir o'quvchi o'ziga xos xulosa va mulohaza yuritadi. Ertak har bir insonga go'daklikdan tanish bo'lgan eng buyuk san'at asarlaridan biridir. Ertakning ko'plab talqinlari mavjud. Ba'zi olimlar ertak haqiqat bilan bog'liq bo'lmagan mutlaq fantastika ekanligini ta'kidlaydilar, boshqalari esa xalq hikoyachilarining atrofda voqelikka munosabati ertak fantastikasida qanday ifodalanganligini tushunishga intiladi. Eng keng tarqalgan ertaklardan biri ertaklardir. Uning ildizlari uzoq o'tmishga borib taqaladi. Xalqning xususiyatlari haqida hikoya qiluvchi bu ertaklar xalq ijodiyotining ideali hisoblanadi. Tadqiqot ingliz ertaklarini rus tiliga tarjima qilish muammolariga bag'ishlangan. Bu sohada hali barqaror tarjima an'analari mavjud emas. Ertakning asosiy xususiyati shundaki, u alohida asar emas, balki xalq



ogʻzaki ijodining tarkibiy qismlaridan biri hisoblanadi. Shuning uchun qahramonlar koʻpincha bir ertakdan ikkinchisiga oʻtadi.

РЕЗЮМЕ

Сказки представляют культуру народов, поскольку они иллюстрируют воображение о культуре, людях и национальной деятельности страны. Поскольку истории и сказки весело читать, они, несомненно, могут привлечь внимание каждого. Более того, дети являются основной частью будущего страны, и сказки могут повлиять на молодое поколение. Поэтому многие люди предпочитают воспитывать своих детей с помощью фей. Сказки не только интересны, но и имеют воспитательное значение, ведь читая сказки и рассказы, каждый читатель делает свои выводы и суждения. Сказка — одно из величайших произведений искусства, знакомое каждому человеку с младенчества. Существуют множество толкований сказки. Одни ученые утверждают, что сказка — это абсолютный вымысел, не связанный от реальности, а другие стремятся понять, как в сказочном вымысле воплотилось отношение народных сказителей к окружающей действительности. Одной из самых распространённых сказок является волшебная. Корни ее уходят в далекое прошлое. Эти сказки, повествующие об особенностях народа, считаются идеалом народного творчества. Исследования посвящены проблемам перевода английских сказок на русский язык. В этой области пока нет устойчивых переводческих традиций. Основной особенностью сказки считается то, что она является не отдельно взятым произведением, а одной из составных частей фольклорных произведений. Именно поэтому персонажи часто переходят от одной сказки к другой.

SUMMARY

Fairy tales represent the culture of peoples as they illustrate the imagination about the culture, people and national activities of a country. Since stories and fairy tales are fun to read, they can surely attract everyone's attention. Moreover, children are a major part of a country's future and fairy tales can influence the younger generation. Therefore, many people choose to raise their children with the help of fairies. Fairy tales are not only interesting, but also have educational value, because when reading fairy tales and stories, each reader makes his own conclusions and judgments. A fairy tale is one of the greatest works of art, familiar to every person from infancy. There are many interpretations of the tale. Some scientists argue that a fairy tale is an absolute fiction, not connected with reality, while others strive to understand how the attitude of folk storytellers to the surrounding reality was embodied in fairy-tale fiction. One of the most common fairy tales is fairy tales. Its roots go back to the distant past. These tales, telling about the characteristics of the people, are considered the ideal of folk art. The research is devoted to the problems of translating English fairy tales into Russian. There are no stable translation traditions in this area yet. The main feature of a fairy tale is that it is not a separate work, but one of the components of folklore works. This is why characters often move from one fairy tale to another.



ПЕДАГОГИКА, ПСИХОЛОГИЯ

TALABALARNING IQTISODIY KOMPETENTLIGINI SHAKLLANTIRISHDA AXBOROT KOMMUNIKATSIYA TEXNOLOGIYALARINING DIDAKTIK IMKONIYATLARI

Salimov E.X.

Jizzax politexnika instituti

Tayanch soʻzlar: iqtisodiy kompetentlik, raqamli iqtisodiyot, taʼlim, kompyuter, axborot va kommunikatsiya texnologiyalari, taʼlimni axborotlashtirish.

Ключевые слова: экономическая компетентность, цифровая экономика, образование, компьютерные, информационно-коммуникационные технологии, информатизация образования.

Key words: economic competence, digital economy, education, computer, information and communication technologies, informatization of education.

Taʼlim tizimi bugungi kunda raqamli texnologiyalarga singib ketayotgani shunshaki hayratlanarli yemas, shunki, bugungi kunda axborot makonida taklif yetilayotgan koʻrlab narsalarni jiddiy tahlil qilish va redagogik asoslash ushun asos boʻlib xizmat qiladi.

Axborot va kommunikatsiya texnologiyalariga asoslangan innovatsion taʼlim texnologiyalari va didaktik modellarni samarali qoʻllash orqali taʼlim tizimini raqamli taʼlimga moslashtirish zarur. Shu bilan birga, taʼlim jarayonida Axborot va kommunikatsiya texnologiyalari – taʼlim tizimidagi barcha muammolarga yechim emas, balki raqamli taʼlim uchun maʼruzalar va seminarlarni maʼlumotlarga boy va interaktiv qilib amalga oshirish vositasidir. Shuni ham taʼkidlab oʻtish lozimki, oʻqituvchilar talabalarning ehtiyojlariga yoʻnaltirilgan interfaol oʻquv jarayonida asosiy rolni saqlab qoladi.

Zamonaviy mehnat bozori yosh mutaxassislarining kasbiy faoliyatiga qatʼiy talablarni qoʻyadi. Nazariy bilim va zaruriy amaliy koʻnikmalarni mustaqil egallay olish; axborot bilan ishlash (toʻplash, tahlil qilish); birgalikda ishlash va yangi gʻoyalarni yuzaga keltiraolish; kasbiy faoliyatda axborot-kommunikatsiya texnologiyalari (AKT)dan foydalanish bularning barchasi



mutaxassisni raqobatbardosh va bozor iqtisodiyoti talablarigato'liq javob berishini ta'minlaydi [1,2].

Texnika oliy ta'lim muassasalarida talabalarni kasbiy faoliyaga tayyorlashning turli yechimlarini topishda axborot texnologiyalarini qo'llash bo'yicha bir qancha pedagog olimlar ilmiy tadqiqot ishlarini olib borganlar.

J.A.Xamidov bo'lajak kasb ta'limi o'qituvchilarini axborot-texnologik tayyorlash jarayonida ilmiy-pedagogik yondashuvlarga asoslangan holda o'qitishning zamonaviy didaktik vositalarini yaratish va qo'llashning metodik tizimini ishlab chiqqan [3].

A.A.Alimov talabalarining innovatsion faoliyatga tayyorgarligini ilk bor kompleks baholash yuzasidan innovatsion pedagogik salohiyatning moslashuvchanlik, kommunikativlik, intellektuallik va ijodiy-yaratuvchanlik kabi darajalarini shakllantirishning o'quv-uslubiy ta'minotini ishlab chiqqan [4].

X.SH.Kadirov bo'lajak kasb ta'limi o'qituvchilarida mediakompetentlikni mediamuhitni tashkil etishning (mediavosita, mediafaoliyat) loyihalash va modellashtirish funksiyalari, mediakompetentlikni rivojlantirishga tizimli yondashuv asosida pedagogik jarayon elementlarini qamrab olgan kasbga yo'naltirib o'qitish modeli kasbiy- dasturiy vositalarini o'zida mujassam etgan elektron o'quv-uslubiy ta'lim resurslarini ishlab chiqqan [5].

Hozirgi zamon ta'lim tizimi rivojlanishining ustuvor yo'nalishi ta'limni axborotlashtirish bo'lib, bu yo'nalish quyidagi innovatsion jarayonlar bilan tavsiflanadi:

raqamli ta'lim texnologiyalariga asoslanadigan axborotlashtirilgan ta'lim xizmatlarini joriy qilish;

interfaol va multimediyali texnologiyalarga asoslanadigan ochiq raqamli ta'lim kontentlari va dasturiy-metodik ta'minotni ishlab chiqish;

telekommunikatsiya tuzilmalari (axborot-ta'lim muhiti, ta'lim portallari)ni yaratish.

Ta'limni axborotlashtirish zamonaviy axborot-kommunikatsiya texnologiyalarini ishlab chiqish va joriy etishni rag'batlantiradi, AKT vositalaridan foydalanish orqali bo'lajak mutaxassislarni tayyorlash sifatini oshirishga yordam beradi, talabalarining intellektual faolligini rivojlantirishga, jamiyatning ijtimoiy-iqtisodiy rivojlanishiga yordam beradi [1].

Ta'lim taraqqiyoti axborot-kommunikatsiya texnologiyalarini rivojlantirish bilan chambarchas bog'liq bo'lib, ulardan foydalanish zamonaviy jamiyatning axborot muhitini sezilarli darajada o'zgartirdi va ta'lim sifatini yaxshilashga yordam berdi:

- metodika va mazmun tanlash strategiyasini takomillashtirish, an'anaviy modullarni o'qitishga o'zgartirishlar kiritish;
- o'quv jarayonining samaradorligini oshirish, uni individuallashtirish va farqlash;
- o'quv jarayonida professor-o'qituvchi va talaba faoliyatining mazmuni va xususiyatini o'zgartiruvchi o'zaro hamkorlikning yangi shakllarini joriy etish;
- o'quv jarayonini boshqarishni takomillashtirish, talabalarning o'qishga bo'lgan ishtiyoqini oshirish;
- talabani modullar asoslarini o'rganishga jalb etish va uning axborot jamiyatida aqliy faoliyatga tayyorligini oshirish.

T.A.Lavina talaba o'quv materialini o'zlashtirgan holda bilish harakatlarini bajarishiga e'tibor bergan. Binobarin, professor-o'qituvchining vazifasi nafaqat o'rganilayotgan modulning o'ziga xos xususiyatlarini, balki o'quv jarayonida axborot-kommunikatsiya texnologiyalaridan foydalanishning o'ziga xos xususiyatlarini hisobga olgan zarur texnologiyani tanlashdan iborat [6].

Raqamli ta'lim sharoitida Web-2.0 internet texnologiyalari juda mashhur bo'lib ketdi, jumladan bloglar, ijtimoiy tarmoqlar, web-kvestlar, Wiki ilovalari ta'limga kirib kela boshladi.

«Web-2.0» atamasi Jahon miqyosidagi global axborot tizimini qurishga yangicha yondashuvni nazarda tutadi, bu esa o'z navbatida Foydalanuvchining passiv rolini faollikka o'zgartirdi. Foydalanuvchi talabadan kontent yaratuvchiga aylanadi.

Web-2.0 xizmatlari namunasi bo'lgan «viki» va «blog», Moodle kabi yangi internet texnologiyalari kompyuterni o'qitish muhitini yaratishda yangi yondashuvni shakllantirdi.

«Blog» - bu asosiy mazmuni muntazam ravishda vaqtinchalik ahamiyatga ega bo'lgan yozuvlar (xabarlar) qo'shilgan, teskari xronologik tartibda tartiblangan, tasvirlar yoki multimediyani o'z ichiga olgan veb-sayt. Bloglarda tashrif buyuruvchilar sharh va izohlar joylashtirishlari mumkin, bu bloglarni tarmoqlararo aloqa muhitiga aylantiradi.

Raqamli ta'lim muhitida iqtisodiy modullarni o'rganishda blog texnologiyasidan foydalanish talabalarning o'quv jarayoniga bo'lgan qiziqishlarini oshiradi. Blog texnologiyasidan foydalanish orqali modul bo'yicha berilgan vazifalarni bajarish talabalarga quyidagi imkoniyatlarni yaratadi:

- o'z nuqtai nazarini bildirish va boshqalarning fikrlari bilan tanishish;
- axborotni tahlil qilish va sintez qilish qobiliyatini rivojlantirish;



- o‘z-o‘zini tarbiyalash ko‘nikmalarini rivojlantirish;
- o‘rganish uchun motivatsiyani oshirish;
- o‘z-o‘zini faollashtirish.

Talabalarda iqtisodiy kompetentlikni shakllantirishda quyidagi bloglardan foydalanish mumkin:

- professor-o‘qituvchi blogi pedagog-o‘qituvchi tomonidan boshqariladi va o‘quv kursi dasturlari, o‘rganilayotgan kurs bo‘yicha axborot materiallari, qo‘shimcha manbalarga havolalar, axborot-ma‘lumotnoma internet resurslari, audio va videofayllar, uy vazifalari va talabalarning ishlarini o‘z ichiga olishi mumkin. Ushbu blogda, talabalar, ular o‘qigan nima haqida izoh yozish imkoniyati cheklangan;
- guruh blogi-talabalar ham, professor-o‘qituvchilar ham axborot joylashtirish uchun teng imkoniyatlarga ega. Bu blog eng yaxshi qo‘shma bahslar uchun ishlatiladi, munozaralar. Shuningdek, sinfda muhokama qilinadigan materiallarga turli xil e‘lonlar, eslatmalar, nashrlar, illyustratsiyalar va havolalarni joylashtirish mumkin. Guruhning blogi o‘qituvchiga talabalar ishini muvaffaqiyatli kuzatish imkonini beradi;
- talabalar blogi har bir talabaga qiziqish haqida yozish, dolzarb masalalar va mavzularni muhokama qilish uchun keng imkoniyatlar ochadi.

«Viki» - bu turli mavzulardagi ma‘lumotlar bazasi, u bloknot tashkilotchisi, maqola chop etish uchun sayt bo‘lib, o‘zgartirishlar kiritish, tuzatishlar kiritish, loyiha yaratish yoki yuritish vositasi.

Viki texnologiyasini ta‘lim jarayoniga joriy etish:

- o‘quv jarayonini intensivlashtirish;
- talabalarni o‘rganilayotgan mavzu bo‘yicha qo‘shimcha ma‘lumotlarni taqdim etuvchi onlayn resurslar bilan tanishtirish;
- mustaqil ish ko‘nikmalarini shakllantirish;
- jamoada ishlashda hamkorlik mahoratini rivojlantirish;
- talabalarning materialni o‘rganishga bo‘lgan ishtiyoqini oshirish.

Viki texnologiyasidan jamoaviy ijodiy loyihalarni yaratish vositasi sifatida foydalanish eng samarali bo‘ladi.

Veb-kvest internet axborot resurslari bilan ishlashning yangi texnologiyalaridan biridir.

Veb-kvest (ingliz tilidan.»webquest» - «internetda qidiruv») pedagogikada bir yoki bir nechta veb-saytlar bilan ishlaydigan va professor-o‘qituvchining konsalting yordami bilan guruhli o‘quv vazifasini bajarishga imkon beruvchi biznes o‘yin elementlari bilan bog‘liq muammolarni o‘rganish texnologiyasidir.



Veb-kvest tuzilmasining o'zigaxosligi va uning alohida komponentlariga qo'yiladigan talablar:

1. Kirish (kvest ssenariysi tavsifi, ishtirokchilar rollarini aniqlash, loyiha ish rejasini taqdim etish);
2. Topshiriq (o'quv vazifasini belgilash va baholash mezonlarini aniqlash);
3. Axborot resurslari ro'yxati (internetdagi matn va multimedia materiallariga havolalar, veb-sayt manzillari);
4. Harakat uchun qo'llanma (izlanishning har bir ishtirokchisi bajarishi kerak bo'lgan ish bosqichlarining tavsifi);
5. Xulosa (talabalarning veb-izlanishdagi ishlari davomida orttirgan tajribasi umumlashtiriladi).

Bo'lajak mutaxassislarini iqtisodiy kompetentligini shakllantirishda biznes treninglar, seminarlar va konferensiyalar o'tkazishda maxsus muhit yaratadigan Sesond Life virtual muhiti, Sontent Management Systems (SMS) virtual ta'lim muhiti Moodle learning environment va boshqa turli texnologiyalarni birlashtirib, onlayn ta'lim jarayonini tashkil qilish va tuzish imkonini beradi.

Moodle-ta'limni boshqarish tizimi yoki virtual o'quv muhiti bo'lib, kursni boshqarish tizimi deb ham ataladi. Bu veb-saytlarni yaratish imkoniyatini beruvchi bepul veb-ilovadir.

Moodle tizimi ta'lim jarayonini tashkil etishning to'liq va masofaviy shakllarida talabalarning o'quv jarayonini amalga oshirish uchun katta imkoniyatlarga ega.

Moodle «MTYAU» Milliy tadqiqot yadro universiteti va uning filiallari tomonidan ishlab chiqilgan va o'quv jarayoniga tadbiq etilgan. Tadqiqot muallifi onlayn Mifist-Moodle tizimida menejmentni o'rganish bo'yicha malaka oshirish kurslarini ochdi. Mifist-Moodle tizimining maqsadi elektron ta'lim asosida talabalarning mustaqil ishlarini tashkil etish uchun axborot-ta'lim makonini yaratishdir.

Ushbu tizim quyidagi xususiyatlarni taqdim etadi:

- elektron o'quv kursiga resurslarni kiritish uchun ta'lim muassasasi portaliga turli formatdagi fayllarni yaratish va yuklash;
- professor-o'qituvchiga talabalar uchun o'quv vazifasini belgilash imkonini beruvchi «vazifa» elementini yaratish;
- e'lon qilingan mavzularni muhokama qilishga qaratilgan forum elementini yaratish;
- professor-o'qituvchiga ta'riflar ro'yxatini yaratishga va kurs ichida glossariy ta'lim elementini yaratish;



- nazoratning elektron shakli bo‘lgan test elementini yaratish. Avtomatlashtirilgan testlash professor-o‘qituvchiga testlash tugagandan so‘ng darhol natijalarni olish, shuningdek uning natijalari bo‘yicha statistikani to‘plash va saqlash imkonini beradi.

L.N.Falevichning ta’kidlashicha, AKTdan foydalangan holda talabalarni iqtisodiy kompetentligini shakllantirish blokka ajratiladi:

- boshqaruv (normativ hujjatlarni yaratish va qo‘llash orqali kasbiy va iqtisodiy tayyorgarlik jarayonini tashkil qiladi);
- psixologik-pedagogik (iqtisodiyotni o‘qitishda shaxsiy-faoliyat yondashuvini ta’minlaydi);
- ilmiy-uslubiy (o‘quv jarayonini modullarning o‘quv-uslubiy majmuasi bilan ta’minlashga qaratilgan) [7].

Oliy ta’lim muassasalarida talabalarning iqtisodiy kompetentligini shakllantirish vositasi sifatida axborot-kommunikatsiya texnologiyalaridan foydalanishni hisobga olgan holda, biz bir qator tadqiqotchilarning xulosalarini keltirib o‘tamiz (K.A.Barannikov, V.A.Dunina, T.L.Kashirina, R.N.Kuzmenko, L.N.Falevich va boshqalar):

- ma’ruzalar o‘tkazish (interfaol doskada multimediya taqdimoti bilan ma’ruzalar o‘tkazish);
- amaliy mashqlarni bajarish (maxsus dasturiy ta’minot yordamida kasbiy vazifalarni hal qilish);
- talabalarning mustaqil ishlarini tashkil etish va o‘quv faoliyati natijalarini ro‘yxatga olish;
- darslik va metodik tavsiyalar ishlab chiqish;
- nazorat va o‘lchov materialini ishlab chiqish (amaliy dasturlar yordamida testlar tayyorlash);
- ta’lim muassasasi axborot resurslarini yaratish va ulardan foydalanish (ta’lim muassasasi veb-saytini ishlab chiqish va yangilash, ta’lim muassasasini boshqarishda ishtirok etish);
- axborot (iqtisodiy va ta’limiy resurslar)ni qidirish va almashish maqsadida talabalarning ilmiy-amaliy faoliyatini tashkil etish.

Ta’limda axborot texnologiyalarini qo‘llanish shart-sharoitlarini tahlil qilish orqali biz tomonimizdan talabalarining iqtisodiy kompetentligini shakllantirish jarayonini dasturiy ta’minot bilan ta’minlash masalasini o‘rganish o‘quv jarayonida tez-tez ishlatiladigan dasturiy mahsulotlarni aniqlash va tavsiflash imkonini berdi. Ular orasida:

- Microsoft Office amaliy dasturlar paketi;
- iqtisodiy dasturlar to‘plami;



- «Investitsion tahlil-2.0» dasturiy mahsuloti;
- Projest Yexrert dasturi;
- iqtisodiyot bo'yicha o'quv dasturlari va tizimlari;
- o'quv dasturlari;
- iqtisodiyot modulidan test va nazorat dasturlari;
- kasbga yo'naltirilgan audio va video fayllar va multimediyali o'quv dasturlari;
- O'quv maqsadlari uchun internet axborot resurslari (qidiruv tizimlari, ma'lumotnomalar (lug'atlar, ensiklopediyalar, ma'lumotlar bazalari va boshqalar), elektron gazeta va jurnallar, ta'lim resurslari);
- interaktiv internetresurslari (elektron pochta, veb - forumlar, chat); shuningdek, veb - 2.0 texnologiyalari-Viki va blog, Moodle va boshqalar.

Iqtisodiy modullarni o'qitishda axborot-kommunikatsiya va internet texnologiyalaridan foydalanish talabalarning motivatsiyasini oshiradi. Axborot-kommunikatsiya va internet texnologiyalaridan foydalanish talabalarning kreativligini oshirishda yangi imkoniyatlarni taqdim etadi.

Iqtisodiy modullarni o'qitishda axborot-kommunikatsiya va internet texnologiyalaridan foydalanishning maqsadi bir tomondan talabalarga axborot texnologiyalari orqali ta'lim berish imkoniyatlarini o'rgatish, ikkinchi tomondan ta'limda axborot texnologiyasining apparat instrumental va dasturiy vositalari bilan tanishishdan iborat. Ta'lim jarayonida zamonaviy axborot-kommunikatsiya texnologiyalari yordamida quyidagi masalalarni hal etish mumkin:

- keng ko'lamli kommunikatsiya va globalashtirishga asoslangan zamonaviy axborotlashtirilgan jamiyat sharoitidagi ilmiy pedagogik, uslubiy rivojlantirishni aniqlashtirish;
- keng ko'lamli kommunikatsiya va globalashtirishga asoslangan zamonaviy axborotlashtirilgan jamiyat sharoitidagi ta'lim mohiyatini tanlab olish bazasi, mos masalalarga ko'ra o'rganuvchining shaxsini rivojlantirish uchun tarbiyalash, o'qitish usullari va tashkiliy shakllarini yaratishni mukammallashtirish;
- axborot-kommunikatsiya texnologiyalarini qo'llashdagi ta'limning barcha bo'g'inlari, jumladan o'qitishning usul va vositalari, innovatsion modellari va mavjud pedagogik texnologiyalarni asoslash va yaratish;
- talabaning intellektual potensialini o'stirishga yo'naltirilgan o'qitishning uslubiy tizimini ishlab chiqish kerakki, bular talabaga mustaqil ravishda bilimlarini jamlash, ma'lumotlar resursini terish, qayta ishlash, uzatish, saqlash faoliyatini amalga oshirishga imkon yaratish;



- ta’limga tegishli tadqiqotlar, elektron vositalarni ko’rgazma prototiplarini ishlab chiqish, jumladan dasturiy instrumental vosita va tizimlarni yaratish ham bunga kiradi.

Adabiyotlar:

1. Денисова А.Л. Теория и методика профессиональной подготовки студентов на основе информационных технологий. Автореф. дис. д-ра. пед. наук. М, 1994. - 30 с
2. Дюнина В.А. Формирование профессиональной мобильности студентов экономических специальностей в техникуме: автореф. дис. ... докт. пед. наук: - Санкт-Петербург, 2007. - 46 с
3. Xamidov J.A. Bo'lajak kasb ta'limi o'qituvchilarini tayyorlashda o'qitishning zamonaviy didaktik vositalarini yaratish va qo'llash texnologiyasi. Ped. modul. dokt. ... diss. avtor. – T.: 2017. – 24 b.
4. Alimov A.A. Bo'lajak kasb ta'limi o'qituvchilarini shaxsga yo'naltirilgan texnologiyalar asosida innovatsion faoliyatga tayyorlash // p.f.f.d. (PhD) dis.avtoref. ...T.-2018.-50 b.
5. Kadirov X.SH. Bo'lajak kasb ta'limi o'qituvchilarida mediakompetentlikni rivojlantirish texnologiyasi // p.f.d. (DSc) dis.avtoref. ...T.-2020.-80 b,
6. Лавина Т.А. Информационно-коммуникационная подготовка в системе непрерывного педагогического образования // Педагогическая информатика. - 2005. - № 2. - С. 41-50.
7. Фалевич Л.Н. Формирование экономических компетенций учащихся профессиональных училищ в современных условиях: дис. ... канд. пед. наук. - Санкт-Петербург, 2005. - 170 с

РЕЗЮМЕ

Ushbu ishda raqamli iqtisodiyot sharoitida texnika oliy ta'lim muassasalari talabalarining iqtisodiy kompetentligini shakllantirishga xizmat qiladigan axborot kommunikatsiya texnologiyalarining didaktik imkoniyatlari haqida fikr yuritilgan.

РЕЗЮМЕ

В данной работе рассматриваются дидактические возможности информационно-коммуникационных технологий, техника которых в условиях цифровой экономики служит формированию экономической компетентности студентов высших учебных заведений.

SUMMARY

This work examines the didactic possibilities of information and communication technologies, the technique of which in the conditions of the digital economy serves to form the economic competence of students of higher educational institutions.



TALABALAR BOSHCHILIGIDAGI MEDIA LOYIHALAR BILAN SHUG'ULLANISH TALABALAR UCHUN TEXNOLOGIYA SOHASIDA YANGI KO'NIKMALARNI RIVOJLANTIRISH

Nazarov O.D.

Andijon mashinasozlik instituti 1-bosqich doktoranti

Tayanch so'zlar: texnologiya, malaka, ko'nikma, axborot, iMovie, Adobe Premiere Pro, Final Cut Pro.

Ключевые слова: технологии, навыки, знания, iMovie, Adobe Premiere Pro, Final Cut Pro.

Key words: technology, skills, knowledge, iMovie, Adobe Premiere Pro, Final Cut Pro.

Kirish: Texnologiyaning bu davrida talabalar talabalar boshchiligidagi media loyihalar orqali texnologiya sohasida ko'proq malakaga ega bo'lish imkoniyatiga ega. Talabalarni jalb qilish va motivatsiya qilish uchun podkastlar, videolar, bloglar kabi loyihalardan foydalanish mumkin. Ushbu loyihalarni muvaffaqiyatli bajarish uchun talabalar texnologiya sohasida yangi ko'nikmalarga ega bo'larlar. Ushbu maqolada biz talabalar boshchiligidagi media loyihalar bilan shug'ullanish uchun texnologiya sohasida yangi ko'nikmalarni qanday rivojlantirish mumkinligini ko'rib chiqamiz.

1. Video tahrirlash: Videolarning ommaviy axborot vositalari loyihalarining bir turi sifatida tarqalishi bilan video tahrirlash ko'nikmalari tobora qimmatlashib bormoqda. Yuqori sifatli va qiziqarli videolarni yaratish uchun iMovie, Adobe Premiere Pro va Final Cut Pro kabi video tahrirlash dasturidagi texnik ko'nikmalar zarur bo'ladi.

2. Audio tahrirlash: Podcasting talabalar boshchiligidagi media loyihalarda mashhur bo'lib bormoqda, bu esa audio tahrirlash ko'nikmalarini zarur qiladi. O'quvchilar tovush darajasini manipulyatsiya qilishni, tovush effektlari va musiqani qo'shishni, Audacity yoki GarageBand kabi dasturiy ta'minot yordamida audio sifatini oshirishni o'rganishlari kerak.



3. Grafik dizayn: Grafik dizayn turli media loyihalar bo'yicha qo'llanilishi mumkin bo'lgan qimmatli mahoratdir. Talabalar posterlar, flyerlar, logotiplar va boshqa vizual elementlarni yaratish uchun Adobe Photoshop yoki Illustrator kabi grafik dizayn dasturlaridan foydalanishni o'rganadilar.

4. Kodlash: Kundalik hayotimizda texnologiya ko'proq ustunlikka ega bo'lib borishi bilan kodlash ko'plab ommaviy axborot vositalari loyihalariga sezilarli hissa qo'shdi. HTML, CSS va Javascript kabi kodlash ko'nikmalarini bilish orqali talabalar o'z veb-saytlarining texnik jihatlarini, ijtimoiy media sahifalarini va ilovalarini ishlab chiqishlari mumkin.

5. Veb-ishlab chiqish: veb-saytlarni ishlab chiqish talabalar boshchiligidagi media loyihalarda ishtirok etish uchun juda muhim mahoratdir. Ko'pgina dasturiy ta'minot dasturlari Wordpress yoki Wix kabi veb-saytlarni ishlab chiqish uchun ishlatiladi, bu esa veb-sayt yaratishni qulay va ishlatishni osonlashtiradi. Ushbu ko'nikmalarni o'rganish orqali o'quvchilar o'zlarining kreativ g'oyalari va fikrlarini samarali ifoda eta oladilar. Ular o'z hamkasblari, xodimlari va umumiy aholi uchun ma'lumotli va qiziqarli platforma yaratishlari mumkin. Ular muloqot, jamoaviy ish va muammoni hal qilish ko'nikmalarini rivojlantirish imkoniyatiga ega bo'lishlari mumkin.

Muhokama: Bularning barchasi akademik va professional sharoitlarda qimmatlidir. Talabalarning o'zlashtirgan bilimlarini tekshirish va baholash o'quv jarayonini sifatli asosda olib borishda muhim rol o'ynaydi. Bu muhimlikning ahamiyati shundaki, birinchidan, talaba va o'quvchilar dars jarayonida dars materiallarini qanchalik darajada tushunganlari, ular bo'yicha qanchalik miqdorda o'zlariga o'zlashtirib olganliklari, keyingi dars jarayonlarida qanday o'zlashtirish kerakligi bo'yicha o'zlariga xulosa oladilar. Ikkinchidan, dars mashg'ulotlarini olib borayotgan o'qituvchilar o'zlarining o'rgatish mehnatini qanchalik darajada samara berganliklarini, yo'l qo'ygan kamchiliklari, keyingi dars mashg'ulotlarida nimalarga e'tibor qaratish kerakligini bilib olishga yo'llanma bo'ladi. Shu boisdan ham o'quv jarayonini o'zlashtirgan bilimlarini tekshirish va baholashsiz olib borish yaxshi natija bermaydi, aniqrog'i o'quv jarayonini o'zlashtirgan bilimlarini tekshirish va baholashsiz olib borish mumkin emas. Uchinchidan, talabalarni o'quv davomida o'zlashtirgan bilimlarini miqdoriy sifatini aniqlash va ularga o'quv mobaynida o'zlashtirish xulosasini berish va shu asosda o'zlashtirgan bilim, ko'nikma va malakalarini bo'yicha dalillar asosida hujjat berish mumkin bo'ladi. Talabalarning o'zlashtirgan bilimlarini tekshirish va baholash bo'yicha bir qancha nizomlar mavjud. Reyting tizimining asosiy vazifalari talabalarda Davlat ta'lim stan dasturlariga muvofiq tegishli bilim, ko'nikma va malakalar

shakllanganligi darajasini nazorat qilish va tahlil qilib borish; talabalar bilimi, ko'nikma va malakalarini baholashning asosiy tamoyillari Davlat ta'lim standartlariga asoslanganlik, aniqlik, haqqoniylik, ishonchlilik va qulay shaklda baholashni ta'minlash; fanlarning talabalar tomonidan tizimli tarzda va belgilangan muddatlarda o'zlashtirilishini tashkil etish va tahlil qilish; talabalarda mustaqil ishlash ko'nikmalarini rivojlantirish, axborot resurslari manbalaridan samarali foydalanishni tashkil etish; talabalar bilimini xolis va adolatli baholash hamda uning natijalarini vaqtida ma'lum qilish; talabalarning fanlar bo'yicha kompleks hamda uzluk siz tayyorgarligini ta'minlash; o'quv jarayonining tashkiliy ishlarini kompiyuterlashtirishga sharoit yaratishdan iborat.

O'quvchilar uchun texnologiya sohasida yangi ko'nikmalarni shakllantirish muvaffaqiyatli natijani ta'minlash uchun hal qilinishi kerak bo'lgan turli masalalarga duch kelishi mumkin. Ushbu maqolada o'quvchilar uchun texnologiya sohasida yangi ko'nikmalarni shakllantirishda yuzaga keladigan ayrim muammolarni o'rganib chiqamiz va mumkin bo'lgan yechimlarni taqdim etamiz.

1. Texnologiyaga cheklangan kirish: Texnologiya sohasida yangi ko'nikmalarni rivojlantirish loyihalarni amalga oshirish uchun zarur bo'lgan asbob-uskunalar, dasturiy ta'minot va raqamli jihozlariga kirishni talab qiladi. Biroq, barcha talabalar ushbu resurslarga kirish imkoniyatiga ega emaslar, bu yangi ko'nikmalarni rivojlantirish uchun sezilarli to'siq bo'lishi mumkin. Yechim o'quvchilarga raqamli kutubxonalar, onlayn o'quv qo'llanmalari va texnologiya o'rganishni rag'batlantiruvchi va qo'llab-quvvatlaydigan jamoat tashkilotlari orqali texnologiya resurslariga kirish imkoniyatini berishdir.

2. Texnik masalalar: Texnologiya, barcha mashinalar singari, ishonchsiz va dasturiy ta'minotning buzilishi, tarmoqqa ulanish muammolari yoki apparat nosozligi kabi texnik muammolarga moyil bo'lishi mumkin. Talabalarga ushbu muammolarni tezda bartaraf etishda yordam berish uchun texnik qo'llab-quvvatlash talab etiladi. Qulay texnik qo'llab-quvvatlash ushbu texnik masalalarni hal qilishda yordam berishi va o'rganishdagi uzilishlarni minimallashtirishi mumkin.

3. Cheklangan mablag': Texnologiya sohasida yangi ko'nikmalarni rivojlantirish uchun zarur bo'lgan asbob-uskunalar va dasturiy ta'minotni olish va saqlash xarajatlari kam ta'minlangan talabalar uchun taqiqlangan darajada yuqori bo'lishi mumkin. Mumkin bo'lgan yechim - bu jamoat sherikligi, grantlar va institutsional moliyaviy yordam orqali qo'llab-quvvatlash .



– Siz tanlagan media formatingiz uchun zarur bo'lgan texnik ko'nikmalarga ega bo'ling. Bu video tahrirlash dasturi, audio yozuv va tahrirlash, grafik dizayn vositalari yoki yozish texnikasini o'rganishni o'z ichiga olishi mumkin.

Loyihani boshqarish:

– Vaqt jadvalini yaratish, muddatlarni belgilash va vazifalarni belgilash orqali loyihani boshqarish ko'nikmalarini rivojlantirish. Trello yoki Asana kabi vositalar barchani tartibli saqlashga yordam beradi.

Tanqidiy fikrlash va muammolarni hal qilish:

– Media loyihalar ko'pincha kutilmagan muammolarni hal qilishni o'z ichiga oladi. Aqliy hujum echimlari va kutilmagan muammolarga moslashish orqali tanqidiy fikrlash qobiliyatlarini rivojlantiring.

Muloqot qobiliyatlari:

– Samarali muloqot juda muhimdir. O'z fikrlaringizni aniq ifoda etishni mashq qiling va boshqalarni faol tinglang. Bunga rejalashtirish uchun yozma aloqa va jamoaviy uchrashuvlar uchun og'zaki muloqot kiradi.

Vaqtning boshqarish:

– Akademik majburiyatlarni media-loyiha bilan muvozanatlash vaqtning samarali boshqarishni talab qiladi. Vazifalarni birinchi o'ringa qo'yishni va vaqtning oqilona taqsimlashini o'rganing.

Tarmoq:

– Soha mutaxassislari yoki boshqa talabalar guruhlarini bilan bog'laning. Tarmoqni kengaytirish uchun media loyihangiz bilan bog'liq tadbirlar, seminarlar yoki konferentsiyalarda qatnashing.

Aloqa va interatsiya:

– Jamoa a'zolari va murabbiylarining fikr-mulohazalarini qabul qiling. Ishingizni takomillashtirish va loyihangizni doimiy ravishda takrorlash uchun konstruktiv tanqiddan foydalaning .

Marketing va reklama:

– Agar mavjud bo'lsa, media loyihangizni bozorga chiqarish va targ'ib qilish usullarini o'rganing. Bu veb-sayt yaratish, ijtimoiy media kompaniyalari yoki boshqa reklama strategiyalarini o'z ichiga olishi mumkin.

Aks ettirish va hujjat:

– Tajribangizning jurnalini yoki hujjatlarini saqlang. Nima yaxshi ishlagani, qanday qiyinchiliklarga duch kelganingiz va ularni qanday yengganingiz haqida o'ylang. Bu o'z-o'zini aks ettirish shaxsiy o'sish uchun qimmatli bo'lishi mumkin .

Ishingizni namoyish eting:



– Loyihangiz tugagandan so'ng, uni tegishli platformalarda yoki tadbirlarda namoyish eting. Bu kelajakdagi imkoniyatlar uchun portfel bo'lishi mumkin.

Uzluksiz ta'lim:

– Qiziquvchan bo'ling va yangi narsalarni o'rganishga ochiq bo'ling. Media sanoati tez rivojlanmoqda va yangi texnologiyalar va tendentsiyalarga moslashish juda muhimdir.

Talabalar boshchiligidagi media-loyihalarda qatnashish nafaqat texnik mahoratingizni oshiradi, balki jamoaviy ish, etakchilik va ijodkorlikni rivojlantiradi. Bu sizning akademik tajribangizga qimmatli qo'shimcha bo'lishi va sizni ommaviy axborot vositalari va aloqa sohasidagi kelajakdagi ishlarga tayyorlashi mumkin.

Xulosa: Talabalar uchun yangi texnologiya ko'nikmalarini shakllantirish barcha o'quvchilarning texnologiya, tajribali o'qituvchilar, mablag'lar va texnik qo'llab-quvvatlash imkoniyatiga ega bo'lishlarini ta'minlash uchun kreativ echimlarni talab qiladi. Ta'lim oluvchilar yuzaga keladigan qiyinchiliklarni aniqlash va bartaraf etish orqali o'quvchilarni ilhomlantiradigan, texnologik qobiliyatlarini rivojlantiradigan dinamik o'quv muhitini shakllantirishlari mumkin. Ushbu yangi ko'nikmalarni rivojlantirishning foydasi akademiklardan tashqari cho'ziladi, bu esa yanada ko'proq muloqot va muammolarni hal qilish qobiliyatiga olib keladi, ish umidlarini oshiradi, raqamli davrda zarur bo'lgan qimmatli hayotiy ko'nikmalarni ta'minlaydi. Shu bilan birgalikda, texnologiya talabalarga media loyihalar yaratish va raqamli faoliyat bilan shug'ullanish uchun ko'plab imkoniyatlarni taqdim etadi. O'qituvchilar ushbu loyihalarga talabalarning o'quv tajribasini kuchaytirish uchun dasturiy ta'minot, apparat va boshqa zarur resurslarga kirishni ta'minlash orqali o'z hissalarini qo'shishlari mumkin. Texnologiya sohasida yangi ko'nikmalarni rivojlantirishga e'tibor qaratib, talabalar o'zlarining ilmiy va shaxsiy o'sishini oshirishi mumkin bo'lgan yanada professional va chiroyli media loyihalarni yaratishlari mumkin.

Adabiyotlar:

1. Ahmadaliyev.S.Y Bolajak kasb ta'limi o'qituvchilarining metodik pedagogik faoliyatga moslashishning ilmiy - metodik asoslari. Dissertatsiya- Toshkent. 2007 y. 140 bet.
2. Sharipov SH.S. Kasb-hunar ta'limi tizimida o'quvchilar ijodkorlik qobiliyatlarini rivojlantirishning uzluksizligi. Monografiya. Toshkent: «FAN», 2005. 130 b.
3. M.Z.Murtozayev,M.Q.Muxliboev,Yuldoshev X.D., A.A. Qushaqov, A.G.Axmedova. Texnologiya ta'limini o'qitish uslubi. Xrestomatitsiya shaklidagi o'quv qo'llanma. –T.: «Fan va texnologiya», 2017, 99 bet.
4. Media va axborot savodxonligini shakllantirishning pedagogik jihatlari. O'quv-amaliy qo'llanma.- T.:Extremum-press, 2017



5. Anisimova, T. I., Sabirova, F. M., & Shatunova, O. V. (2020). Formation of design and research competencies in future teachers in the framework of STEAM education. *International Journal of Emerging Technologies in Learning*, 15(2), 204-217. <http://doi:10.3991/ijetv15i02.11537>

6. Gapsalamov, A. R., Bochkareva, T. N., Akhmetshin, E. M., Vasilev, V. L., Anisimova, T. I. (2020). Digital society: new challenges for education. *Periodico tche quimica*, 17(34), 803-816.

7. Morales, D., Ruggiano, C., Carter, C., Pfeifer, K., & Green, K. (2020). Disrupting to Sustain: Teacher Preparation Through Innovative Teaching and Learning Practices. *Journal of Culture and Values in Education*, 3(1), 1-20. <https://doi.org/10.46303/jcve.03.01.1>

РЕЗЮМЕ

Ushbu maqolada Talabalar boshchiligidagi media loyihalar bilan shug'ullanish talabalar uchun texnologiya sohasida yangi ko'nikmalarni rivojlantirish va talabalar uchun texnologiya sohasida yangi ko'nikmalarni rivojlantirish muammo va yechimlari haqida ma'lumotlar berildi.

РЕЗЮМЕ

В этой статье представлена информация о проблемах и решениях участия в медиа-проектах под руководством студентов для развития новых технологических навыков у студентов и развития новых технологических навыков у студентов.

SUMMARY

This article provides information on the challenges and solutions of engaging in student-led media projects to develop new technology skills for students and developing new technology skills for students.



TALABALARDA ETNOMADANIY KOMPETENSIYANI SHAKLLANTIRISHNING PEDAGOGIK JIHATLARI

Asliddin I.B.

Andijon davlat universiteti

Tayanch soʻzlar: anʼanalar, etnomadaniy kompetensiya, ilmiy dunyoqarash, empatiya, millat genofondi, millatlararo munosabatlar, milliy madaniyat, odob–axloq, meʼyorlari, tarixiy–milliy manabalar, tolerantlik.

Ключевые слова: традиции, этнокультурная компетентность, научное мировоззрение, эмпатия, генофонд нации, межнациональные отношения, национальная культура, этикет, нормы, историко–национальные ресурсы, толерантность.

Key words: traditions, ethnocultural competence, scientific worldview, empathy, the gene pool of the nation, interethnic relations, national culture, etiquette, norms, historical and national resources, tolerance.

Kirish. Respublikamizda 130 dan ortiq millat vakillari istiqomat qiladi, talaba yoshlar orasida turli xalqlar madaniyatini oʻrganish millatlaaro totuvlikni yanada mustahkamlaydi. Ularda etnomadaniyatni shakllanishiga zamin yaratadi. Talabalar turli xalqlarning turmush–tarzi, madaniyati va urf–odatlariga xos boʻlgan xususiyatlarini oʻrganish orqali kelajakda oʻquvchilarda milliy gʻurur va iftixorni shakllantirish malakasini egallaydi.

Oʻzbekiston Respublikasi Vazirlar mahkamasining “Uzluksiz maʼnaviy tarbiya konsepsiyasini tasdiqlash va uni amalga oshirish chora–tadbirlari toʻgʻrisida”dagi qarorida “taʼlim muassasalari, davlat tashkilotlari va nodavlat tashkilotlar, ota–onalarda boy milliy tarbiyaviy merosimiz toʻgʻrisida bilimlarni shakllantirish ularni oʻrganish, saqlash, targʻib qilish, oʻrgatish orqali milliy fazilatlarining avloddan–avlodga bezavol oʻtib borishini taʼminlash”[2] vazifasi belgilangan. Darhaqiqat, talaba–yoshlarni oliy taʼlim jarayonida kasbiy faoliyatga ham maʼnaviy ham pedagogik jihatdan tayyorlash muhim sanaladi. Ayniqsa ularda milliy maʼnaviyatimiz, xalqimizning asriy maʼnaviy merosi haqidagi bilim va tasavvurlarini mustahkamlash dolzarb hisoblanadi. Oʻquv–tarbiyaviy jarayonlarda talabalarga etnik yaʼni milliy tarbiyaga asoslangan yondashuvlar

amalg oshirish maqsadga muvofiq. Yangi tahrirdagi O‘zbekiston Respublikasi Konstitutsiyasining 4–moddasida “O‘zbekiston Respublikasining davlat tili o‘zbek tilidir. O‘zbekiston Respublikasi o‘z hududida istiqomat qiluvchi millat va elatlarning tillari, urf–odatlari va an‘analari hurmat qilinishini ta‘minlaydi, ularning rivojlanishi uchun sharoit yaratadi” [1]–deb ko‘rsatilgan, demak har bir fuqaroni milliy o‘zlikni anglash, milliy g‘urur va iftixorni shakllantirish masalasi ta‘minlangan. Shunday ekan, talabalarni ham o‘z millatining qadriyatlarini va an‘analariga sadoqatli qilib tarbiyalash orqali etnokompetensiya shakllanishiga erishiladi.

O‘zbekiston Respublikasining Ta‘lim to‘g‘risidagi qonunining 4–moddasida “Ta‘lim va tarbiyaga milliy hamda umuminsoniy qadriyatlarning singdirilganligi”[3] tamoyili keltirilgan. Qonunda ko‘zlangan maqsad ham yosh avlodda milliy ruhiyatni shakllantirishdan iborat. Oliy ta‘lim potentsiali jamiyat talablarini bajara oladigan darajada tashkil etilishi zarur. Asosan o‘quv–tarbiyaviy jarayonlar, auditoridan tashqari vaqtlarda talabalarga mamlakatimizning ijtimoiy–madaniy sohadagi taraqqiyotini ta‘minlash hamda millatlararo birdamlik, ijtimoiy nizolarni oldini olishi, milliy madaniyat va turli konvensiyalar o‘rtasidagi huquqiy va ijtimoiy tenglikni ta‘minlash borasidagi siyosati haqida ma‘lumotlar beriladi. “Pedagogika va psixologiya” ta‘lim yo‘nalishida “Etnopedagogika” fani mazmunida ham bevosita biz tadqiq qilayotgan muammo hal etilishiga erishildi. Tajriba-sinov ishlarimiz 4-bosqich talabalari bilan “Etnopedagogikada milliy urf–odatlar, an‘analar, udumlar, marosimlar tarbiya vosita sifatida”, “Etnopedagogikada komil inson tarbiyasi” kabi mavzularida dars mashg‘ulotlari olib borildi. Mavzular mazmuniga milliy tarbiyaning muhim jihatlari, umuminsoniy qadriyatlar, tarbiyaviy ishlarni tashkil etishda etnomadaniyatga rioya qilish kabi masalalar yoritildi.

Mavzuga oid adabiyotlar tahlili (Literature review). Qator olim hamda tadqiqotchilar madaniyat nazariyasi va oliy ta‘limda talabalarda etnomadaniy kompetensiya shakllantirish bo‘yicha izlanishlar olib borgan. Ular har bir millatga xos yondashuvlarni nafaqat maktablarda balki, oliy ta‘lim muassasalarida ham tatbiq etish zarurligini tavsiya etgan. Bu borada mamlakatimizda va xorijdagi tajribalarni o‘rganish va amaliyotga tatbiq etish maqsadga muvofiq. Shu maqsadda tadqiqot muammosiga doir qator olimlarining izlanishlarini tahlil qildik. Xususan Grant[5], S. K.Sliter[8], J.Gey[4], S.Nito[7] kabi olimlarning tadqiqotlarida o‘quv reja va ta‘lim mazmuniga milliy madaniyat, talabalar orasida sog‘lom muhit yaratishni singdirish, talaba–yoshlarning psixik xususiyatlarini inobatga olgan holda ta‘lim jarayonini tashkil etish lozimligi tavsiya etilgan.

L.Spenser, S. Spenserlar jamiyat taraqqiyotida har bir kasb egasidagi kompetensiyaning ahamiyati ilmiy jihatdan asoslagan va ularni olti guruhga



ajratgan (psixomotor, daliliy bilimlar, shaxslararo, intellektual–kognitiv, motivatsion) Talabalarda etnokompetensiyani shakllantirish orqali kasbiy motivatsiyani uyg‘otish va qiziqishini oshirishga erishiladi. Natijada ularda kelgusi pedagogik faoliyatga intilish va tayyorgarlik ko‘rish zarurati paydo bo‘ladi.[9]

Nemis olimi D.Glovka o‘zga millat madaniyatini o‘rganish orqali millatlar o‘rtasida o‘zaro hurmatga erishish mumkinligi haqida ilmiy g‘oyani ilgari surgan hamda multimadaniyat tushunchasi, maqsad va vazifasini asoslab bergan Mamlakatning ijtimoiy–siyosiy mavqei bevosita millatlaro o‘zaro birdamlik bilan belgilanadi. Talabalarda etnomadaniy kompetensiyani shakllantirishning tub mohiyati ham shundan iborat.[6]

Tadqiqot metodologiyasi (Research Methodology). Hozirgi vaqtda talabalarda etnomadaniy kompetensiyani rivojlantirishni yangi bosqichda ekanligini ko‘rsatmoqda. To‘g‘ridan-to‘g‘ri islohatlar ta‘lim jarayonida milliylikga qarshi harakatlarga olib borish havfini ortirmoqda. Natijada islohatlar talabalarda etnomadaniy kompetensiyani rivojlantirishda muhim elementiga e‘tibor qaratishni muhim ekanligini ko‘rsatib berdi. Shu maqsadda biz tadqiqotimiz davomida pedagogika va psixologiya ta‘lim yo‘nalishi 4–bosqich talabalari bilan “Etnopedagogika” o‘quv fanini o‘qitishda tatbiq etilgan “Empatiya“ metodi joriy etildi.

“Etnopedagogikada komil inson tarbiyasi” mavzusida “Empatiya” metodi amaliyotga joriy etildi.

Maqsad: Talabalarga tarbiyaviy ishlarning umuminsoniy omillari haqida ma‘lumot berish. Umuminsoniy qadriyatlar negizini etnomadaniyat tashkil etishini tushuntirish.

Kerakli jihozlar: proyektor, ekran, kompyuter, viderolik.

Darsning borishi. Talabalar 4–5 kishidan iborat kichik guruhlariga ajratiladi.

O‘qituvchi talablarga empatiya haqida qisqacha ma‘lumot beradi.

Empatiya–ko‘pchilik yodidan chiqarib yuboradigan asosiy insoniy xususiyat. Bu boshqa odamning kechinmalarini his eta bilishdir. Empatiya o‘zgalar ongi va hissiyotini o‘qiy olish yoki uni bevosita his qila olish qobiliyatidir. Empatiya simpatiya kabi o‘zgaga yaxshilik qilish uchun yetarli bo‘lmasligi mumkin, ammo u o‘zgaga yomonlik qilishdan tiyilish uchun kerak. Insonlarning ijtimoiylashuvi, o‘zaro hamkorligi ularning yashab qolishi uchun bevosita yo‘l bo‘lsa, empatiya ana shu yo‘ldan ketuvchilarning birligini ta‘minlaydigan zehniy vosita. Empatiya avlodni, tug‘ishganlarni himoya qilish, genetik bardavomlikni ta‘minlash uchun shakllangan evolyutsion mexanizmlardan biridir.

Guruhlariga topshiriq: O‘qituvchi kichik guruhlariga turli millat vakillari (o‘zbek, tojik, qirg‘iz, rus, koreys)ning hissiyotlari ifodalangan syujetli rasmlar



tarqadi. Rasmga qarab millat vakillarining o'ziga xos kayfiyati yoki fe'l-atvorini sahna ko'rinishi shaklida ifodalab berishlarini taklif qiladi. Vaqt belgilanadi.

Guruhlar taqdimoti. Talabalar sahna ko'rinishini namoyish qiladi. Har bir guruh tanlagan millat vakillarini kayfiyati, hissiyotlarini ko'rsatib beradi. So'ngra o'qituvchi bilan muhokama qilinadi.

O'qituvchi tarbiyaviy ishlarning umuminsoniy omillari xususida qisqacha ma'lumot beradi. Umuminsoniy omillari qadriyatlar va ularni insonlarni tinchlik–totuvlikka, mehr–oqibatga, ezgulikka, hamjihatlikka chorlaydigan katta ma'naviy kuchga aylana borgan. Bunday qadriyatlar millatning kundalik hayotida, madaniyati va ma'naviyatida, ongu shuurida, o'zaro madaniy muloqotida, boshqalarga bo'lgan munosabatida, qisqasi, har bir tashlagan qadamida o'z ifodasini topadi.

Milliy va diniy qadriyatlarimizda ota–onaning qadr–qimmatini ko'klarga ko'tarish. Qadriyatlar xalqimizning bebaho boyligi, jamiyatimiz, millatimiz, davlatimiz taraqqiyotining asosiy omillaridan biri. Shunday ekan, azal–azaldan xalqimizga xos bo'lgan milliy qiyofani shakllantiruvchi mardlik, tantilik, mehmondo'stlik, saxovatpeshalik, o'zaro hurmat, birodarlik, bag'ri kenglik, mehribonlik kabi betakror fazilatlar avlodan–avlodga o'tib kelmoqda. Sizlar bo'lajak pedagog–psixolog sifatida o'quvchilar ongiga yuqorida keltirilgan omillarni singdirish zarur.

Darsning yakuni. O'qituvchi empatiya metodi orqali har qanday insonni yoki boshqa millat vakillarini ruhiy holatini his qilishi, ularga ma'nau va jismonan ko'mak berish insonlarga xos qadriyat ekanligi bilan xulosa chiqaradi.

Uyga vazifa: Ixtiyoriy ravishda xoxlagan millatning etnomadaniyatiga xos peyzaj yoki milliy ish qurolini chizish yoki yasab kelish, esse yozish topshirig'i beriladi.

Tahlil va natijalar (Analysis and results). Tajriba–sinov natijalari asosida talabalarda etnomadaniy kompetensiyani shakllantirishning pedagogik jihatlarini uni quyidagi rasmga keltiramiz (1–rasmga qarang).

Millat genofondini saqlashga o'rgatish mohiyati shundaki, har bir elat va millatning kelajagini o'ylash va uning rivojlanishini ta'minlash ko'zda tutiladi. Unda talabalar ongiga millat va uning tarixiy taraqqiyotini bilish, uning an'analari, urf – odat va qadriyatlarini asrash va kelgusi avlodga yetkazish muhim vazifa ekanligini singdirish.

Milliy madaniyatni davom ettirish, maktab o'quvchilariga xalq amaliy san'ati, duradkorlik, kashtachilik, do'ppichilik, kulolchilik, o'zbek milliy kiyimlari tarixi va uni o'rganish bo'yicha ma'lumotlar berish maqsadga muvofiq.

Tarixiy–milliy manabalarini asrash deganda talabalar o'zi tug'ilib o'sgan hududdagi, mamlakatimizdagi tarixiy joylar, muzey va obidalar bilan virtual yoki

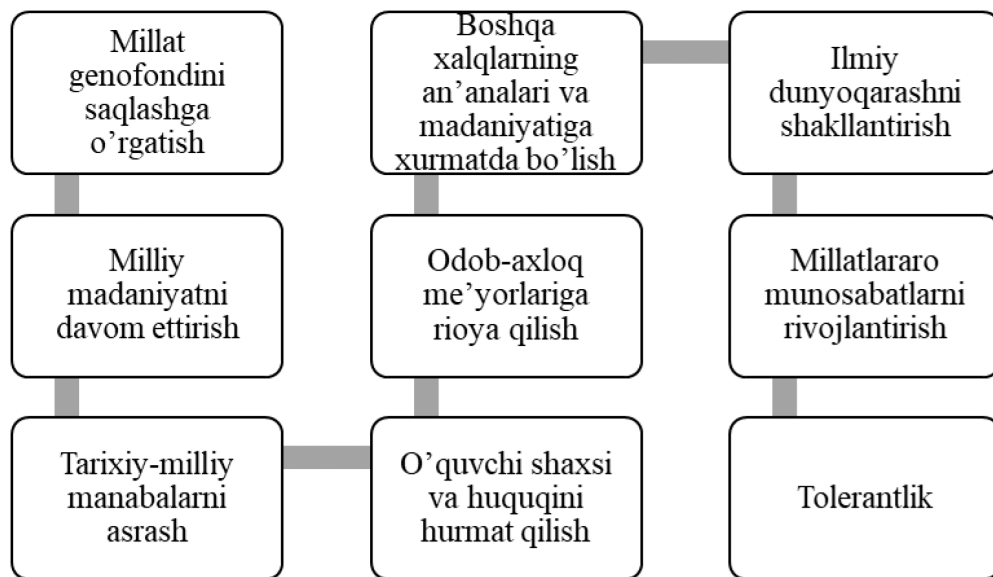

1–rasm. Talabalarda etnomadaniy kompetensiyani shakllantirishning pedagogik jihatlari

vizual tanishadi. Ularning milliy boylik ekanligini his qiladi. Kelgusi pedagogik faoliyatida boshlang'ich sinf o'quvchilarni milliy meros va uni asrab avaylashga o'rgatadi.

O'quvchi shaxsi va huquqini hurmat qilish bo'lajak pedagog–psixolog sifatida talabalar o'quvchilarning qonuniy huquqlari, fuqarolik burchi, ma'suliyatini bilishi va ularga amal qilish lozimligini uqtiradi.

Odob–axloq me'yorlariga rioya qilish–tarbiya metodlarini bilish, o'zbekona odob–axloq sifatlarini egallash, kattalarga hurmat, kichiklarga izzat, muhtojlarga yordam berish, tabiatni asrash va uni boyitishga hissa qo'shish kabilar o'rgatiladi.

Boshqa xalqlarning an'analari va madaniyatiga hurmatda bo'lish ma'lumki mamlakatimizda turli millat vakillari yashaydi. Millat va elatlarning madaniy, til va diniy qadriyatlari, an'ana va urf–odatlarini o'zaro hurmat qilish, ularning milliy bayramlari, taomlari, kiyimlari o'zgachaligi bilan ajralib turishini anglash muhim. O'quvchilarga yuqorida keltirilgan ma'lumotlar asosida millatlararo totuvlik g'oyasini singdiradi.

Ilmiy dunyoqarashni shakllantirish shaxs kamolotidagi eng muhim omil sanaladi. Talabalar millatlarning yuzaga kelishi, ularning taraqqiyot bosqichlari, tarixiy qahramonlari millat rivoji haqida ilmiy bilimlarga va tasavvurga ega bo'lishi lozim.

Millatlararo munosabatlarni rivojlantirish–mamlakat hududida istiqomat qiladigan millatlar va elatlar o'rtasidagi, jamiyat hayotining barcha sohalarini qamrab olgan munosabatlardir. So'nggi yillarda davlatimiz siyosatining ustuvor



yo'nalishlaridan biri jamiyatda millatlararo totuvlik va bag'rikenglikni ta'minlash, do'stlik muhitini va ko'p millatli katta yagona oila tuyg'usini mustahkamlash borasida ulkan ishlar olib borilmoqda. Yoshlarni Vatanga muhabbat va sadoqat, milliy va umuminsoniy qadriyatlarga hurmat bilan qarash ruhida tarbiyalash, xorijiy mamlakatlar bilan madaniy–ma'rifiy aloqalarni kengaytirish davr talabi sanaladi.

O'zbekiston Respublikasi Prezidenti Sh.Mirziyov tomonidan "Millatlararo munosabatlar sohasida O'zbekiston Respublikasi davlat siyosati konsepsiyasini tasdiqlash to'g'risida"[10]gi farmoni qabul qilingan. Mazkur farmonda millatlararo munosabatlar va xorijiy mamlakatlar bilan do'stlik aloqalarini yanada rivojlantirish, respublikamizda yashab turgan turli millat va elat vakillarining tili, madaniyati, an'analari va urf–odatlarini saqlash va rivojlantirish sohasida O'zbekiston Respublikasining davlat siyosatini samarali amalga oshirish uchun qo'shimcha ijtimoiy–iqtisodiy shart–sharoitlar yaratish, millatlararo munosabatlarni uyg'unlashtirish, millatlar hamda elatlarning vakillari o'rtasida konstruktiv va o'zaro hurmatga asoslangan munosabatlarni shakllantirishni ko'zda tutiladi.

Tolerantlik millatlararo bag'rikenglik–fuqarolik jamiyatining ijtimoiy normasi bo'lib, boshqa millat va elatlar vakillarining umuminsoniy qadriyatlarga zid bo'lmagan nuqtai nazarlariga, dinlari, urf–odatlari, an'analari va madaniyatiga nisbatan murosai–madorada namoyon bo'ladi.

Sanab o'tilgan pedagogik jihatlar talabalarda etnomadaniy kompetensiyani shakllantirishda alohida o'rin egallaydi. Tadqiqotimizda etnomadaniy kompetensiyani shakllantirishning yana muhim omillaridan biri tilni mukkamal o'zlashtirishdir. Ya'ni talabalar nafaqat o'zbek tili balki xoxlagan boshqa xorijiy yoki boshqa millat tillarni o'rganishi mumkin. Til etnik madaniyatni ifodalovchi vosita bo'lib xizmat qilishi bilan birga, o'z xalqining madaniyatini anglashga ham yordam beradi. Talabaning o'z tilini bilishi, millat madaniyatini rivojlantirish va asrash shuningdek xalqining taqdirini ham namoyon qiladi. O'z navbatida mamlakatimizdagi xoxlagan tilda o'qish va so'zlashish mumkin.

Xulosa va takliflar (Conclusion/Recommendations). Yuqorida keltirilgan metod vositasida talabalarda etnomadaniy kompetensiyani shakllantirishga bir muncha erishildi. Eksperimentator o'qituvchilar respondent talabalarni individual xususiyati, ular shaxsini hurmat qilgan holda, huquqi va erkinligini ta'minlash asosida tajriba ishlarini olib bordi. Asosan talabaning shaxsiy imkoniyatlari, ularni ichki faolligini rivojlantirish e'tiborga olindi.

Yuqorida pedagogik jihatlar o'quvchilarning etnomadaniy kompetensiyani shakllantirishda muhim rol o'ynaydigan va ularni global jamiyatda muvaffaqiyatli bo'lishga tayyorlashda yordam bera oladigan amaliy uslublardir.



Har bir talabanning shaxsiy etnik jihatlarini o'rganish va boshqalar bilan o'zaro ta'sirlashish yordamida, ularga boshqa madaniyatlar va fikrlar bilan atrofidagi dunyoni tushunish va tajriba qilish imkoniyatini ta'minlash mumkin.

Adabiyotlar:

1. Yangi tahrirdagi O'zbekiston Respublikasi Konstitutsiyasi.T.: Qonunchilik ma'lumotlari milliy bazasi, 01.05.2023 y., 03/23/837/0241-son.
2. O'zbekiston Respublikasi Vazirlar mahkamasining qarori. "Uzluksiz ma'naviy tarbiya konsepsiyasini tasdiqlash va uni amalga oshirish chora-tadbirlari to'g'risida"gi. T.: 2019 yil 31 dekabr, 1059-son.
3. O'zbekiston Respublikasining Ta'lim to'g'risidagi qonuni. T.: 2020 yil 23 sentabr, O'RQ-637-son.
4. Gay, G. Culturally responsive teaching: Theory, research and practice, New York: Teachers College Press, 2000.–199 p.
5. Grant C. Multicultural education: Commitments, issues, and applications, Washington, DC: Association for Supervision and Curriculum Development, 1977. – 213 p.
6. Гловка Д., Новиков Л. Сравнительная педагогика инструмент сотрудничества между Востоком и Западом//Советская педагогика, 1991. №6. С.126–134.
7. Nieto, S. Affirming diversity: The sociopolitical context of multicultural education, New York: Longman, 2000. – 354 p]
8. Sleeter, C.E. Multicultural education as social activism: State University of New York Press, New York, 1996.– 368 p]
9. Спенсер Л., Спенсер С. Компетенсии на работе. Издательство: Гиппо, 2010–384 с].
10. Sh.Mirziyov. "Millatlararo munosabatlar sohasida O'zbekiston Respublikasi davlat siyosati konsepsiyasini tasdiqlash to'g'risida"gi.T.: PF-5876-son

РЕЗИОМЕ

Maqolada talabalarda etnomadaniy kompetensiyasini shakllantirishning pedagogik jihatlarini pedagogika va psixologiya ta'lim yo'nalishi 4-bosqich talabalarida etopedagogika fanini o'qitishda "empatiya" metodini o'tkazish orqali yoritib berishni maqsad qilib qo'yidik. Hozirgi kunda mamlakatimizdagi ta'lim islohatlari tub zamirida milliylikni saqlagan holatda amalyotga joriy etish muammolarini hal etishda, biz yoritib bergan jihatlardan muhim elementlar sifatida foydalanish mumkin. Bu esa nazariy muammolarni hal qilishda amaliy yordam tariqasida ilmiy izlanuvchilarga dasturi–amal . bo'lib xizmat qiladi.

РЕЗИОМЕ

В статье мы поставили цель осветить педагогические аспекты формирования этнокультурной компетентности учащихся путем проведения метода "сопереживания" в обучении этнопедагогике студентов 4-го этапа образовательного направления педагогика и психология. В настоящее время образовательные реформы в нашей стране могут быть использованы в качестве важных элементов при решении проблем внедрения в практику в условиях сохранения национального самосознания. Это программа–практика для научных исследователей в качестве практической помощи в решении теоретических задач. служит.

SUMMARY

In the article, we aim to highlight the pedagogical aspects of the formation of students' ethno-cultural competence by using the "empathy" method when teaching ethnopedagogy to students of the 4th stage of the educational direction «pedagogy and psychology». Currently, educational reforms in our country can be used as important elements in solving the problems of implementation in practice in conditions of preserving national identity. This is a practical program for scientific researchers as a practical guide in solving theoretical problems, serves.



TEXNIK IJODKORLIK FAOLIYATIDA O‘QUVCHILAR MUHANDISLIK KOMPETENSIYALARINI STEAM-TA’LIM VOSITASIDA RIVOJLANTIRISH

Muhammetsaidov B.K., Daminova R.B.

Nizomiy nomidagi Toshkent davlat pedagogika universiteti

Pardaboyev J.E.

Yangi asr Universiteti

Tayanch so‘zlar: STEAM-ta’lim, ijodiy faoliyat, muhandislik ko‘nikmasi, mexanizm, transformatsion, axborotlarni yig‘ish, texnik modellashtirish.

Ключевые слова: STEAM-образования, творческая деятельность, инженерные навыки, механизм, трансформация, сбор данных, техническое моделирование.

Key words: STEAM education, creative activity, engineering skills, mechanism, transformation, data collection, technical modeling.

Hozirgi bosqichda yangi ishlab chiqarish jarayonlarini keng joriy etish yosh muhandislar, texniklar, ishchilardan yuqori intellektual rivojlanishni, ishlab chiqarishning ilmiy, texnik, iqtisodiy asoslarini chuqur bilishni, mehnatga ongli ijodiy munosabatni talab qiladi.

Bugungi kunda qo‘shimcha ta’lim nafaqat shaxsni shakllantirishning eng muhim omillaridan biri sifatida, iqtisodiyotining mehnat resurslariga bo‘lgan ehtiyojlarini qondirish vositasi sifatida ham ko‘rib chiqilmoqda. Muhimi, tizimli ishlab chiqarish ishlarida barcha o‘quvchilar bevosita ishtirok etishlari zarur.

Ta’lim va o‘qitish jarayonida o‘quvchilar zamonaviy sanoat, qishloq xo‘jaligi, ishlab chiqarish asoslari, qurilish, transport, xizmat ko‘rsatish sohalari haqida aniq tasavvurga ega bo‘lishlari kerak. Shu bilan birga, zarur ko‘nikma va qobiliyatlarni, u yoki bu kasbga qiziqishni rivojlantirishlari zarur. O‘quvchilar kasbni maqsadli tanlash va o‘rta maktabni tamomlash paytida uzluksiz ta’lim olishlari uchun maktabdan tashqari tegishli o‘quv muassasasiga jalb qilish ishlari zarur, chunki darsdan tashqari mashg‘ulotlar ularning kasb tanlashida muhim rol o‘ynaydi. Bunday faoliyatning mazmuni, -yo‘nalishi, uning tashkiliy shakllari va usullari eng muhim ahamiyatga ega. Shuni yodda tutish kerakki, o‘quvchilarning texnik



ijodidagi yangilik subyektivdir. O'quvchilar ko'pincha ixtiro qilingan va ishlab chiqarilgan mahsulotni yaratishadi. Ijodiy faollik o'quvchilarda atrof-muhitga nisbatan tanqidiy munosabatni shakllantirishga yordam beradi. O'quvchilarni yoshligidan boshlab ijodiy faoliyatga jalb etish, qiziquvchanlikni, fikrlashning moslashuvchanligi, xotira, o'z-o'zini baholash, idrokning rivojlanishi va tanqidiy fikrlash qobiliyatining rivojlanishiga olib keladi. Yosh o'tgan sayin bu sifatlar mustahkamlanib, takomillashib boradi va shaxsiyatining ajralmas xususiyatlariga aylanadi.

Ijodiy faoliyatning muhim omili ijodiy jarayonning uzluksizligidir. Amaliyot shuni ko'rsatadiki, epizodik ijodiy faoliyat samarasiz. Bu ma'lum bir ishni bajarishga qiziqishni uyg'otish, ish paytida kognitiv faollikni oshirish va hatto muammoli vaziyatning paydo bo'lishiga hissa qo'shishi mumkin. Biroq epizodik ijodiy faoliyat hech qachon kasb va mehnatga barqaror ijodiy munosabatni, ixtiro va ratsionalizatorlikni, eksperimental tadqiqot ishlarini, shu bilan birga, shaxsning ijodkorlik sifatlarini rivojlantirishga bo'lgan intilishni rag'batlantirmaydi. Tajriba shuni ko'rsatadiki, butun yil davomida doimiy, tizimli ijodiy faoliyat ijodiy ishlarga barqaror qiziqishni rivojlantirishni ta'minlaydi.

O'quvchilarning texnik ijodiy faoliyatini o'rganishga bag'ishlangan ko'plab tadqiqotlar muhandislik ko'nikmalarini rivojlantirish maqsadlarini belgilashga hizmat qiladi.

STEAM-ta'lim nafaqat kasbiy tayyorlanishni va o'quvchilarning qobiliyatni rivojlantirishni maqsad qiladi shu bilan birga turli fanlar bo'yicha individual ravishda, ishlash qobiliyati va ko'nikmalarini rivojlantirishni ham nazarda tutadi. STEAM-ta'limi asosida o'qitish quyidagilarga imkon beradi:

- tabiiy va kundalik hayot hamda tabiatni tushunish va qadrlash
- tevarak atrof va koinotni tushunish;
- axborotlar va ma'lumotlarni izohlash hamda tahlil qilish;
- tadqiqot va tanqidiy so'rov - g'oyalarni ishlab chiqish va sinash;
- muammolarni hal qilish va vaziyatni baholash;
- tajriba, yangi bilimlar, g'oyalar va mahsulotlarni kashf etish;
- turli xil fanlar va fanlar bo'yicha o'zaro aloqadorlikda ishlash;
- ijodkorlik va innovatsiya - yangi mahsulotlar va yondashuvlarni shakllantirish.

Bularning barchasi dunyoning o'zgaruvchan va texnologik yo'nalishida muvaffaqiyatga erishish uchun tobora muhim ahamiyat kasb etmoqda. Bular bizga o'quvchilarning faol shaxslar sifatida rivojlanishiga yordam beradi va jamiyat uchun muhim ahamiyatga ega.

Rejalashtirilgan o'quv natijalariga erishishga imkon beradigan STEAM-ta'limining texnologik tarkibiy qismi loyihaviy o'qitish texnologiyasidir. Har qanday texnologiya singari, loyihaviy o'qitish ham ma'lum xususiyatlarning mavjudligi bilan tavsiflanadi. Biroq, STEAM-ta'limidagi loyihalar STEAM-tayexnologiyalar deb atash mumkin bo'lgan loyihalarning paydo bo'lishi haqida gapirishga imkon beradi.

STEAM-ta'limning asosiy xususiyatlarining tavsifiga o'tamiz:

1. STEAM-ta'lim ma'lum bir pedagogik maqsad uchun ishlab chiqiladi. STEAM-ta'lim zamonaviy fan-texnika sanoat mahsulotini yoki uning turli xil fan sohalari yoki turli fanlaridan olingan bilimlarga asoslangan prototipini yaratishga qaratilgan.

2. STEAM-ta'lim texnologiyasi ma'lum texnik bosqichlarga muvofiq qurilib muayyan harakatlar algoritmini o'z ichiga oladi. STEAM-ta'limni ishlab chiqish bo'yicha dars turli mavzularga oid loyiha uchun zarur bo'lgan bilimlarni yangilashdan boshlanadi. Keyin brifing beriladi va yakunida o'quvchilar zamonaviy sanoatning real mahsulotlarining prototiplarini ishlab chiqish, yaratish va sinovdan o'tkazish bilan shug'ullandi.

3. STEAM-ta'lim rejalashtirilgan natijaga erishishni kafolatlaydi.

STEAM-ta'limni ishlab chiqish standart loyihalarni ishlab chiqish ketma-ketligiga o'xshash bir necha bosqichda, ammo shunga qaramay, o'ziga xos xususiyatlarga ega.

1. O'quvchilarga STEAM-ta'limning maqsad va vazifalarini belgilashni o'rgatish.

2. STEAM-ta'limni ishlab chiqish.

3. Zamonaviy sanoat mahsulotini yoki uning prototipini loyihalash yoki modellashtirish.

4. Olingan mahsulotni sinab ko'rish.

5. Tugallangan STEAM-ta'limni muhokama qilish.

Quyida STEAM-ta'lim asosida mashg'ulotlar jarayonida o'quvchilarda ijodiy tadqiqod ko'nikmalarini rivojlantirish imkoniyatlarini qarab chiqamiz.

STEAM ta'lim mashg'ulot ishlanmasi.

O'quvchilarga robototexnikani uzluksiz ta'limning bir qismi sifatida o'rgatish, odatda, konstruktorlik yordamida amalga oshiriladi. Robot dizaynlar, mexanik qismlar, datchiklar, dasturlashtiriladigan birlik, aktuatorlardan iborat. Ushbu tarkibiy qismlardan to'garaklarda o'quvchilar robot, mashinalarning prototiplarini, turli xil qurilmalarni va boshqa texnik vositalarni yasay olishi mumkin.(2.3-rasm)



1-rasm. Robototexnik
konstruksiya



2-rasm. Robototexnik
konstruksiya

Modellar o‘quvchi dizaynerlar tomonidan yaratiladi. Korpus va yasalgan qurilmalar texnologiya yordamida amalga oshiriladi: 3D bosib chiqarish, lazerli kesish, quyish va h.k. Bunda mikrokontroller yoki mini-kompyuterni boshqaruv masalasi bo‘lishi mumkin. Bugungi kunda “Arduino yarim chili” platformasi elektronika va robototexnika ta’lim dasturidan foydalanish imkonini beradi. (2-rasm)

Majmuada analog va raqamli kirish-chiqish portlari mavjud bo‘lib, ularga qurilmalarni ulashga imkon beradi: tugmalar, sensorlar, motorlar va boshqalar bilan ishlashda platforma o‘quvchilardan elektrotexnika va elektronikaga oid bilimlarni talab qiladi.

Robot yoki boshqa qurilmani prototiplash dizayni, montaj, dasturlashni o‘z ichiga oladi. Masalan, dasturlashni o‘rganayotganda robotni yig‘ish bosqichi o‘tkazib yuborilishi mumkin va o‘quvchi tayyor robot modeli bilan ta’minlanadi.

STEAM-ta’lim mashg‘uloti turli fanlar integratsiyasini amalga oshirish imkoniyatini yaratadi. Masalan texnologiya fanini fizika fani bilan integratsiyasini amaliy jihatlarini ko‘rib chiqamiz.

Mavzu: Kundalik hayot va robotlarni loyihalashda og‘irlik kuchidan foydalanish qoidasini o‘rganish.

Mavzu	Kundalik hayot va robotlarni loyihalashda og‘irlik kuchidan foydalanish qoidasi
Darsning maqsadi	Olamning tuzilishi va ularni bilishning ahamiyati haqida ilmiy bilimlarning mohiyatini shakllantirish. Inson faoliyati va hayot tarzini anglashga o‘rgatish.
Pedagogning vazifasi	Mehnatga hurmatni shakllantirish, <ul style="list-style-type: none"> ● Mehnat ahliga hurmat va xayrihohlik bilan munosabatda bo‘lishga o‘rgatish; Hamkorlik ko‘nikmalarini shakllantirish; <ul style="list-style-type: none"> ● yangi bilimlarga va yangi harakat usullariga bo‘lgan qiziqishni rivojlantirish; ● keyingi ta’lim faoliyati uchun motivatsion asosni ishlab chiqish.



O'quvchilar vazifasi	g'oyalarni ilgari surish, «qadimgi quruvchilarning tosh bloklarini qanday ko'tar» ganligini izoxlash o'qituvchi bilan hamkorlikda kuzatuv va tajriba o'tkazish; ilmiy-tadqiqot faoliyati davomida sabab-oqibat munosabatlarini o'rganish; faoliyat maqsadini belgilash, maqsadga erishish; ma'lumotlarni tahlil qilish, umumlashtirish, xulosalar chiqarish; atrofdagi narsalar va asboblardan foydalanish
----------------------	---

O'quv faoliyati uchun motivatsiya

O'quvchilarga motivatsiya berish orqali ta'lim makoniga ongli ravishda kirib borishni (**men xohlayman + bajarish mumkin**) ta'minlash.

XEOPS piramidasining rasmlarini namoyish etiladi va interfaol doskada tosh bloklarning o'lchamlari, uning tarkibiy qismlari haqida ma'lumot beriladi. Keyin kran va ekskavatorning rasmlari ko'rsatiladi.

1-rasm

A)

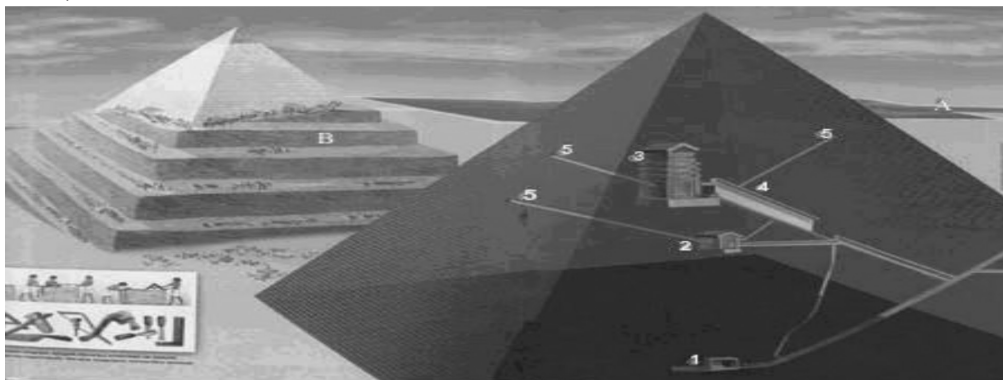

B)





O'qituvchi faoliyati	O'quvchi faoliyati
O'qituvchi savol beradi: Qadimgi quruvchilarda bunday mashinalar bo'lganmi?	O'quvchilar javob berishadi: Yo'q, u paytlarda bunday mashinalar yo'q edi, barcha ishlar qo'l bilan qilingan.
O'qituvchi yana savol beradi: Agar yo'q bo'lsa, qanday qilib ular piramidalarga ulkan tosh bloklarini qo'yishga muvaffaq bo'lishdi?	O'quvchilar javob berishadi: biz bilmaymiz, lekin bilishni xohlaymiz.
O'qituvchi yana savol beradi: qadimgi quruvchilar piramidaning bloklarini ko'l kuchi yordamida ko'tarishi mumkinmi va inshootlarni yana qanday yo'llar bilan qurish mumkin?	O'quvchilar javob berishadi: bloklar juda og'ir, biz ularni shu tarzda ko'tarish mumkinligiga shubha qilamiz.
O'qituvchi o'quvchilarning tahminlarini sinab ko'rish uchun tadqiqot o'tkazishni taklif qiladi.	O'quvchilar o'zlari bilmagan vazn muvozanatining muhim qoidasi mavjudligini tushunadi.
O'qituvchi tomonidan ilgari to'plangan tarozilarni (dastlab prototipi) va turli og'irlikdagi yuklar to'plamini har bir guruhga tarqatadi.	O'quvchilar turli og'irlikdagi yuklar to'plami bilan ishlaydi
O'qituvchi yana savol beradi: yukning og'irligi bir xil, nima uchun tarozilar muvozanatlanmaydi? Bir xil yuklarni sinfda turli xil masofalarga osib qo'ygan holda ularni muvozanatlashni taklif qiladi. Agar yuklar faqat bir xil masofada to'xtatilgan bo'lsa, u xolda ular muvozanatda bo'ladi.	Bir xil yuklarni sinfda turli xil masofalarga osib qo'ygan holda ularni muvozanatlashga harakat qiladi.

<p>Darsning maqsadini aniqlashtirish - bu yuzaga kelgan qiyinchiliklarni bartaraf etish, maqsadni amalga oshirishga qaratilgan kelajakdagi mashg'ulotlar uchun loyihani yaratish. (Maqsad. Yangi harakat usulini qanday yaratish kerak?) O'qituvchi darsning maqsadini aniqlab beradi: og'irliklar muvozanatining notanish xususiyatlari va xossalarini, uni qanday qo'llashni o'rgatadi. O'quvchilarga yangi qoidani o'rganish uchun kitoblar, filmlar yoki internetda foydalanish va keyin tarozida topilgan natijalarni tekshirishni tavsiya qiladi.</p>	<p>Konstruksiyalangan loyihani amalga oshiradi. Yangi bilimlarni (standartlarni) egallash va mustahkamlash uchun o'quvchilar tomonidan yangi ish tartibini o'zlashtirish talab etiladi.</p>
	<p>Amaliyotda masofani o'lchab, jadvalni to'ldirish orqali tekshiradi.</p>
<p>Piramidalar haqidagi savolga qaytamiz. O'qituvchi savol beradi: Agar yo'q bo'lsa, qanday qilib ular piramidalarga ulkan tosh bloklarini qo'yishga muvaffaq bo'lishdi?</p>	<p>O'quvchilar bunday blokni ko'tarish uchun uzun tutqich kerakligini aytadilar.</p>

Interfaol doskada biz kuchni, yukni va kuchlanish nuqtasini aniqlash uchun robotlar harakatini amalga oshiruvchi monipulyator (tirsak) vazifasini tahlil qilamiz, natijada laboratoriya ishini bajarishning to'g'riligi tekshiriladi va standart bilan taqqoslanadi.

Bilimlar va harakat usullarini integratsiyalash.

Mustaqil ravishda yangi turdagi vazifalarni bajarish va o'z-o'zini sinovdan o'tkazish, bosqichma-bosqich taqqoslash (o'zini boshqarish va assimilyatsiyaning o'zini o'zi baholash + muvaffaqiyat holatini boshdan kechirish).

Interfaol doskada taqdim etilgan vositalardan foydalanib, o'quvchilar qo'l monipulyator (tirsak) qoidasi qayerda qo'llanilishini aniqlaydilar. Bajarilgan



ishning to'g'riligi tekshiriladi va turli belgilar bilan ifodalanadi (yashil / qizil belgilar).

Olingan bilimlarni amaliyotda qo'llash. Yangi bilimlarni amalda qo'llash chegaralarini aniqlash va yangi harakatlar usulida bajariladigan vazifalarni bajarish.

Oraliq bosqich (ilova) sifatida taqdim etiladi.

Shu vaqt oralig'ida qo'l qoidasini (harakatlanuvchi va tosh bloklar, eshiklar, muruvat va boshqalarda) qo'llash variantlarini ko'rib chiqamiz.

O'quvchilar guruhlariga bo'linadi va har bir guruhga o'quvchilar o'yin maydonchasining elementini konstruksiyalash taklif etiladi, unda oddiy mexanizm qo'llaniladi.

Dars faoliyati

O'quvchilar o'zlarining o'quv faoliyatini tahlil qiladilar va baholaydilar.

Barcha ishlar bitta (o'qituvchi) stoliga o'rnatish orqali birlashtiriladi.

O'quvchilar darsdan olgan taassurotlari bilan o'rtoqlashadilar, jummalarni to'ldiradilar:

Bugun bildim ...

Men hayron bo'ldim ...

Menga qiyin bo'ldi

Menga dars juda yoqdi

Men ushbu bilimlarni kundalik hayotda ko'pgina vaziyatda, maktabda foydalanishim mumkin, degan fikrlarni bildiradilar.

STEAM-ta'limni fanning turli sohalarida qo'llash mumkin, ammo Respublikamizda maktabdan tashqari faoliyatda o'quvchilar orasida robototexnika, mexatronika va muhandislik to'garaklarining tashkil etilishi, STEAM-ta'limni amalga oshirish imkonini yaratdi. Ta'lim robototexnikasi texnologiya fanini o'rganishda samaraliroq bo'lib, STEAM-ta'lim tamoyillarini amalga oshirishga imkon beradi. Robotlar konstruksiyalardan foydalanish va yig'ishda o'quvchilar fizika, texnologiya, matematika, kibernetika, AKT va boshqa fanlar bo'yicha bilimlarni umumlashtirib, innovatsion ilmiy-texnik ijodkorlik jarayoniga jalb etiladi. Bugungi kunda robototexnika ilmiy texnologiyalarni ommalashtirish va muhandislik ixtisosliklarining nufuzini oshirishda muvaffaqiyat qozonmoqda. Zamonaviy qo'shimcha ta'lim muassasalari va maktablarida robototexnika bo'yicha o'qitish shartli ravishda uch qismga bo'linishi mumkin: boshlang'ich, o'rta va yuqori. Ushbu mavzuni o'rganish va har qanday maktabda robotlarning rivojlanishini dasturlashtiriladigan qurilmalarni o'z ichiga olgan maxsus dizaynerlardan foydalanishga asoslangan.

**Адабиётлар:**

1. Muxammadsaidov B.K., Pardabayev J.E., Daminova R.B. Robototexnika o'rganishda haraktli mexanizmlarni loyihalash // "Maktab va hayot". Ilmiy-metodik jurnal № 3 / Toshkent. 2021. – B. 22-24.
2. Pardaboyev J.E. Robototexnika texnik ijodkorlikni rivojlantirishning inovatsion yo'nalishi// "Maktab va hayot". Ilmiy-metodik jurnal № 8 / Toshkent. 2020. – B. 30-32.
3. Pardaboyev J.E. Maktabdan tashqari ta'limni rivojlantirishda STEAM-ta'lim texnologiyasi // "Xalq ta'limi". -Toshkent. 2021. № 2. B. 85-88.
4. Muxammadsaidov B.K., Pardabaev J.E., Daminova R.B. Technology to develop students' technical thinking in technology classes// In volume 10, of World Bulletin of Social Sciences (WBSS), May, 2022
5. Pardabaev J.E. "STEAM" - Education as an innovative approach to the development of vocational training for students" // European Journal of Research and Reflection in Educational Sciences. Vol. 8 No. 3, 2020. ISSN 2056-5852.

РЕЗЮМЕ

Ushbu maqolada darsdan tashqari mashg'ulotlarda o'quvchilar texnik ijodkorlik faoliyatida muhandislik kompetensiyalarini STEAM-ta'lim vositasida rivojlantirish, ta'limning inovatsion texnologiyalari robototexnika, modellashirish, konstruksiyalashtirish, muhandislik ko'nikmasini shakllantirish to'g'risida so'z yuritilgan.

РЕЗЮМЕ

В данной статье речь идет о развитии инженерных компетенций в технической творческой деятельности учащихся на внеклассных занятиях средствами STEAM-образования, инновационных образовательных технологиях робототехника, моделирование, конструирование, формирование инженерных навыков.

SUMMARY

This article deals with the development of engineering competencies in the technical creative activities of students in extracurricular activities by means of STEAM education, innovative educational technologies robotics, modeling, design, and the formation of engineering skills.



BO‘LAJAK MUSIQA O‘QITUVCHILARINI KASBIY FAOLIYATGA TAYYORLASHNING USLUBIY ASOSLARI

Mahmudova S. A

*Oliy Majlis Senati huzuridagi
Yoshlar parlamenti raisi o‘rinbosari*

Tayanch so‘zlar: musiqa darsi, pedagogik metodlar, ko‘nikma, malaka, innovatsion ta’lim.

Ключевые слова: Урок музыки, педагогические методы, умения, навыки, инновационное воспитание.

Key words: Music lesson, pedagogical methods, skills, qualifications, innovative education.

Hozirgi kunda respublikamizning barcha ta’lim tizimida, ayniqsa oliy pedagogik ta’lim tizimida pedagog - kadrlar tayyorlashning sifat va samaradorligini yuqori ko‘tarishga katta ahamiyat berilmoqda va bu borada turli pedagogik izlanishlar olib borilmoqda. Bu izlanishlarning aksariyati o‘qitish maqsadi va uning yuqori natijalariga erishishida talimga ma’naviy-ma’rifiy faoliyatga yo‘naltirishning ilg‘or innovatsion pedagogik texnologiyalarni kiritish orqali talim samaradorligini oshirishga yo‘naltirilgan bolib, ta’limni texnologiyalashtirish eng muhim vazifalardan bo‘lib turibdi.

Umuminsoniy qadriyatlar mushtarakligida Respublikamizda o‘sib kelayotgan yoshlarning madaniy, ma’naviy va estetik komolotiga erishishi asosiy o‘rin tutadi. Barkamol avlodni tarbiyalash vazifalari aynan ularni badiiy tafakkuri, estetik didi, madaniy saviyasini birinchi navbatda shakllantirishni talab etadi bu vazifani amalga oshirmasdan turib, ijtimoiy, iqtisodiy, madaniy sohalaridagi taraqqiyotni to‘la-to‘kis ta’minlash muhim ahamiyatga ega.

Bo‘lajak musiqa ta’limi o‘qituvchilarining ma’naviy-ma’rifiy faoliyat kompetentligini tashkil etishda musiqa san’ati va pedagogikaning integratsiyalashuvi bo‘lgan uning kelajakdagi pedagogik faoliyati tarkibiy qismlarining butun majmuasi hali to‘liq aks ettirilmagan. Shu tufayli oliy ta’limda bo‘lajak musiqa o‘qituvchisini ma’naviy-ma’rifiy faoliyatga tayyorlash tizimi juda murakkab bir qator (musiqa pedagogikasi, amaliy va nazariy,

uslubiy, dirijor, vokal-xor, cholg‘u ijrochiligi bo‘yicha ta‘lim) komponentlarni o‘z ichiga oladi.

Pedagogik ilm-fanning zamonaviy darajasi bo‘lgan bo‘lajak musiqa ta‘limi o‘qituvchisining kasbiy tayyorgarlik jarayonining alohida jihatlarini o‘rganish uchun integral yondoshuv zarur. Pedagogik oliy ta‘limda bo‘lajak o‘qituvchining kasbiy tayyorgarligini shakllantirish davlat va jamiyatning muhim vazifasidir. Bo‘lajak musiqa ta‘limi o‘qituvchilarining kasbiy kompetentligini shakllantirish mazmuni va texnologiyasi asosan aniq shartlar, talim mafkurasi, ustuvor ijtimoiy qadriyatlar bilan belgilanadi.

Kasbiy tayyorgarlik haqida ham shunday deyish mumkin-ki, undagi o‘zgarishlar, jamiyatning rivojlanishi, ta‘lim tizimini rivojlantirayotgan sharoitlar bilan bog‘liq.

“Musiqa madaniyati” darslarini olib boruvchi ilg‘or pedagoglarning innovatsion faoliyatlari va tajribalarini doimiy takomillashtirib, rag‘batlantirib borish orqali yaxshi natijalarga erishish mumkin. Innovatsion faoliyatni ilmiy asosda tashkil etish munosabati bilan ta‘lim jarayoniga ilg‘or pedagogik texnologiyalarni kiritishda eng muhimi o‘quvchilarni ushbu faoliyatga tayyorgarligi va qiziqishlarini inobatga olish va kerakli texnologiyani tanlash hisoblanadi. Pedagogika oliy o‘quv yurtlarida bo‘lajak o‘qituvchilarni ma‘naviy va ma‘rifiy faoliyatga tayyorlash bo‘yicha quyidagilarga e‘tibor qaratish lozim:

1. Texnologik yondashuv asosida faoliyat ko‘rsatayotgan o‘qituvchilarning yangicha va samarali ish sirlari tajribalarini o‘rganish;
2. Pedagoglarning texnologik yondashuv faolligini oshirish va aksincha unda to‘sqinlik qilayotgan muammolar sabablarini aniqlash texnologik yondashuv asosida ishlashning yanada samaraliroq yo‘llarini izlash;
3. Tajribali o‘qituvchilarning darslarini ilg‘or pedagogik texnologiyalarini qo‘llab o‘tish borasidagi o‘ziga xos usullari, ularni farqli va o‘xshash jihatlarini kamchilik va yutuqlarini aniqlab o‘z faoliyatida tadbiq etishga o‘rganish.

Ta‘limga texnologik yondashuv pedagogik jarayonga faol ta‘sir etuvchi va uning samaradorligi, bir butunligi va muvoffaqiyatini belgilab beruvchi omillardan biri bo‘lib hisoblanadi.

Musiqiy ta‘limning ko‘p darajali tizimi o‘quv jarayoniga shaxsga yo‘naltirilgan yondashuvning rolini, talabalar va talabalarning ijodiy va tadqiqot faoliyatining ahamiyatini oshiradi. Shunday qilib, so‘nggi yillarda zamonaviy musiqiy pedagogikada musiqiy va pedagogik ta‘lim sohasidagi innovatsion jarayonlarni ilmiy tushunishga, shuningdek pedagogik pedagogikaga alohida o‘rin berildi.



Vaqt sinovidan o'tgan, eng samarali mahalliy ishlanmalar va xorijiy tajribani birlashtirgan texnologiyalar. Ushbu jarayon ko'p tomonlama maxsus va yaxlit ilmiy yoritishni talab qiladi.

Zamonaviy pedagogik ta'lim texnologiyalarini, musiqiy obrazning ko'p darajali tizimidagi innovatsion loyihalarni har tomonlama o'rganishga etarlicha e'tibor bermaslik ta'lim sifatining pasayishiga olib keladi. Ushbu tadqiqotning dolzarbligi hozirgi bosqichda mintaqada musiqiy ta'limni rivojlantirish kontseptsiyasini ishlab chiqish, bolalar va yoshlarning ehtiyojlari va qiziqishlarining o'zgarishiga moslashuvchan va tezkor javob berish zarurati bilan bog'liq.

XXI asr pedagogikasining yangi haqiqatlari musiqachi-tadqiqotchilar oldida yangi vazifalarni ham ilgari surmoqda:

- zamonaviy musiqiy ta'limning asosiy qonuniyatlari va rivojlanish tendentsiyalarini aniqlash;
- yetakchi musiqachi-o'qituvchilarning amaliy va nazariy tajribasini umumlashtirish, o'z ahamiyatini yo'qotmagan musiqiy pedagogikaning an'anaviy usullarini mustahkamlash;
- innovatsion jarayonlarni ilmiy tushunish, musiqiy va pedagogik ta'lim sohasidagi zamonaviy tadqiqotlarni tahlil qilish;
- musiqiy ta'limning turli sohalarida amaliyotchi o'qituvchilar uchun tavsiyalar ishlab chiqish;
- ishlab chiqilgan tavsiyalar asosida o'quv qo'llanmalarini yaratish.

Innovatsion jarayonlarni ilmiy tushunish yigirmanchi asrning birinchi o'n yilliklaridan, «innovatsiya», «innovatsiya» atamaları fanning turli sohalarida paydo bo'la boshlagan paytdan boshlanadi. Shuni ta'kidlash kerakki, turli manbalardagi yangiliklar juda keng talqin qilingan: neoplazmalar, har qanday ijtimoiy ahamiyatga ega sohada o'zgarishlarni keltirib chiqaradigan yangiliklar. Shunga ko'ra, falsafa, Madaniyatshunoslik, sotsiologiya, boshqaruv nazariyasi, iqtisodiyot, psixologiya, pedagogika chorrahasida turli xil bilim sohalaridagi yangiliklarning umumiy qonuniyatlarini o'rganadigan fan innovatsiya deb nomlana boshladi.

Musiqiy ta'lim tizimiga eng yangi axborot texnologiyalarini joriy etish ijodiy faol shaxsni shakllantirishga yordam beradi. O. V. Penkina va T. I. Straznikova musiqiy-nazariy fanlarni o'rganish jarayonida bo'lajak musiqa o'qituvchilarining ijodiy faolligini shakllantirishning maqbul usullarini aniqlash bo'yicha tajriba-tajriba ishlarini olib borishdi. Tadqiqot dasturi KGUKI xalq madaniyati Akademiyasining musiqa va gumanitar ta'lim fakulteti talabalarini va xormeyster talabalarini qamrab oldi. Uning vazifalariga ijodiy ta'limning



didaktik tamoyillari va usullarini, talabalarning ijodiy rivojlanishining tashkiliy, motivatsion, operatsion va ijodiy, kognitiv tarkibiy qismlarini har tomonlama tekshirish kiradi.

Talabalarning ijodiy faoliyatining motivatsion, ijodiy, operatsion tarkibiy qismlari o'rganildi. Har bir alohida komponentni shakllantirish darajasi va mezonlari aniqlandi (kasbiy faoliyat jarayonida ijodiy muammolarni mustaqil hal qilishga qaratilgan reproduktiv-qidiruv, ijodiy-evristik va ijodiy). Pedagogik eksperimentning aniqlovchi bosqichida turli xil ijodiy vazifalar tekshirilayotgan guruhlarda sinovdan o'tkazildi va tahlil qilindi: berilgan akkord ketma-ketligi uchun ohang yaratish, bitta ovozli ohang uchun pastki tovushlarni yozish, aranjirovkalarni bajarish - xalq ijodiyotining haqiqiy namunalari asosida wok; kursning o'rganilayotgan bo'limlari bo'yicha mualliflik asarlari, akkompaniment variantlari namunalari va boshqalar. bundan tashqari, pedagogik eksperimentning shakllantiruvchi va nazorat bosqichlarida talabalarning ijodiy faolligini shakllantirish dinamikasi umumlashtirildi.

Innovatsion g'oyalarni ilgari suruvchi o'qituvchilarning nazariy materiallari va amaliy tajribasini va mintaqasidagi zamonaviy innovatsion jarayonlarning umumiy yo'nalishini o'rganish va umumlashtirish musiqiy ta'lim sohasidagi amaliy o'qituvchilar uchun tavsiyalar ishlab chiqish, umumta'lim maktablarida, o'rta maxsus o'quv yurtlarida, madaniyat va san'at universitetlarida eng istiqbolli loyihalarni amalga oshirish imkonini beradi.

Musiqiy ta'limning mintaqaviy ko'p bosqichli tizimidagi innovatsion jarayonlarni o'rganish hali boshlang'ich bosqichdan o'tmoqda. Paradigma o'zgarishiga moslashuvchan va tezkor javob berish, ta'lim va tarbiya jarayonining sifatini optimallashtiradigan naqsh va yo'nalishlarni aniqlash uchun amaliyotchi o'qituvchilar va tadqiqotchi o'qituvchilarning birgalikdagi sa'y-harakatlari talab etiladi.

Yaxshi tashkil etilgan pedagogik amaliyot jarayonida bo'lajak o'qituvchilarni kasbiy shakllanishi yanada faol kechishini ko'rsatdi. Chunki, doimiy ravishda ilg'or, tajribali o'qituvchilar bilan bo'lgan aloqa, ularning ijodiy ishlarini bevosita kuzatish, o'rganish, eng yaxshi tajribalarni egallashlari va o'zlashtirishlariga yordam beradi. Hozirgi davrda har bir o'qituvchi egallashi lozim bo'lgan eng muhim ko'nikmalardan biri darslarni pedagogik texnologiyalar asosida tashkil qilish va otkaza olish ko'nikmasidir. O'z tarkibiga ko'ra bu ko'nikma anchagina murakkabdir. Buning uchun: Talabalarni innovatsion faoliyatga tayyorlash va unga oid ko'nikma va malakalarni shakllantirish uchun avvalo o'quv - biluv faoliyatidan unumli foydalana bilish, talabalarni har bir fan o'qitilishida



pedagogik texnologiyalarni qoʻllay olish mahoratlarini egallab borishlariga erishish zarur.

Pedagogik faoliyatga texnologik jihatdan talabalarni tayyorlash talaba oʻquv mashgʻulotlari davomida egallagan va amaliy mashgʻulotlar, pedagogik amaliyotlar davomida mustahkamlab borish lozim boʻlgan nazariy psixologik, pedagogik va metodik bilimlarni amalda ongli, ishonchli va muvaffaqiyatli qoʻllay olishiga koʻp jihatdan bogʻliqdir.

Adabiyotlar:

1. Yoʻldoshev Sh, Usmonov S. Pedagogik texnologiya asoslari. – Toshkent, -Fan, 2001 - yil.
2. Ishmuhammedov R, Abduqodirov A. Talimda innovatsion texnologiyalar. –Toshkent, - Fan, 2008 - yil.
3. Sharipova G. Musiqa oʻqitish metodikasi. TDPU, 2004 - yil.
4. Махмудова С. Инновацион ёндашув асосида умумий ўрта таълим мактаблари ўқувчиларининг музикий маданиятини шакллантириш технологиялари. –Т.: 2018. “Замонавий таълим”журнал. №8. 61-65 бет.
5. Махмудова С. Pedagogical and Professional Competences of Music Teaches in Educational Process. Eastern European Scientific Journal.Ausgabe 2-2018. ISSN: 2199-7977.(Germany).
6. Махмудова С. Shashmaqom A classic music of orient DIVA International Diplomat –(Mailing address : DIVA International Diplomat p/a Salle de Presse 1 Palais des Nations 1211 Geneva 10. E-mail: mailto:maritfosse21@gmail.com. №2, 201840-43.

РЕЗЮМЕ

Maqolada musiqa oʻqituvchilarini maʼnaviy-maʼrifiy faoliyatga tayyorlashning innovatsion texnologiyalarini nazariy va amaliy asoslari yoritib berilgan. Shuningdek, musiqa oʻqituvchisini amaliy faoliyatiga tayyorlash boʻyicha ularning egallashi lozim boʻlgan zarur bilim, koʻnikma, malakalari haqidagi tushunchalar tahlil qilingan.

РЕЗЮМЕ

В статье освещены теоретические и практические основы инновационных технологий подготовки учителей музыки к духовно-просветительской деятельности. Также проанализированы понятия о необходимых знаниях, умениях, навыках, которыми они должны обладать для подготовки учителя музыки к практической деятельности.

SUMMARY

The article highlights the theoretical and practical foundations of innovative technologies for preparing music teachers for educational and educational activities. Also, the concepts of the necessary knowledge, skills, qualifications that they must acquire in order to prepare the music teacher for his practical activities are analyzed.



PEDAGOGIK NIZO VA UNING XUSUSIY SABABLARI, OLDINI OLISH YECHIMLARI

Yuldasheva M.E.

Qo'qon davlat pedagogika instituti

Tayanch so'zlar: nizo, pedagogik nizo, nizo xususiyatlari, nizo sabablari, nizoning oldini olish yo'llari.

Ключевые слова: конфликт, педагогический конфликт, особенности конфликта, причины конфликта, пути предупреждения конфликта.

Key words: conflict, pedagogical conflict, features of conflict, causes of conflict, ways to prevent conflict.

Ta'lim va tarbiya tizimida isloxotlar qanchalik jadallashib bormasin, undagi o'qitish qoidalari takomillashmasin baribir ta'lim muassasalarida pedagogik nizolarning tez-tez sodir bo'lishi kuzatilmoqda. Bugungi kunda inson xulq-atvorini o'zgarishi va ehtiyojlarining kengayishi natijasida uning dunyoqarashi ham o'zgarib bormoqda. Ta'lim muassasalarida diyarli xar kuni pedagogik nizolar, xal qilinishi kerak bo'lgan pedagogik vaziyatlar vujudga kelmoqda. Bu murakkab vaziyatlarni oldini olishda esa pedagoglarning yetarlicha psixologiya va nizoshunoslik fanlaridan bilimga ega bp'lishlarini, ayniqsa xar qanday vaziyatda ham komunikabel, ya'ni inson ko'ngliga yo'l topa olishlarini taqozo etmoqda.

Konflikt, nizo yoki ziddiyat – bu ayrim alohida olingan shaxs ongida, yoki shaxslararo muloqot jarayonida, guruh doirasida yoki guruhlararo o'zaro muloqot va ta'sir paytlarida biror muammo, masala yoki qarashlar borasida bir-biriga to'g'ri kelmaydigan, qarama-qarshi fikr, qarash va pozitsiyalarning to'qnashuvi oqibati paydo bo'lgan salbiy hissiyotlarga to'la munosabatlar maromini bildiruvchi ijtimoiy psixologik hodisadir.

Nizotuzilmasi: nizoli vaziyat, nizo ishtirokchilari, nizo obekti, ishtirokchilarning nizoli o'zaro ta'siri va nizo sababi.



Nizo tuzilmasi

nizo ishtirokchilari

Inson faoliyatida muloqot jarayonlari umumiy vaqtning yaqin 70% egallar ekan. Ularning ko'p qismi bahs-munozara shaklida kechadi. Lekin inson hamma vaqt ham muammoning to'g'ri yechimini topa olmaydi.

Buning sababi bahs-munozara olib borishning asosiy qoidalarini bilmaslikda, o'z fikrini isbotlay olmaslikda, qarshi fikrni inkor qila olmaslikdadir. Buning sabablaridan biri deb, ta'lim muassasalarida bu san'at o'rganilmasligini ko'rsatish mumkin.

Nizoli jarayonlar subektlarning orasida vujudga keladigan ziddiyat, qarama-qarshilikdir. Pedagoik nizo ham subektlar o'rtasidagi ziddiyat. Uning ishtirokchilari pedagogik jarayon subektlaridir. Pedagogik jarayon ishtirokchilarining o'zaro ta'siri davomida ziddiyatlar ham shakllanadi. Ushbu ziddiyatlar ishtirokchilar shaxsining rivojlanishiga, undagi ma'lum o'zgarishlar ro'y berishiga olib keladi. Ular o'quvchilar tomonidan bilim, ko'nikma, malakalar o'zlashtirilishini stimullaydi, pedagogik muloqotni vujudga keltiradi. Ziddiyatlarni to'g'ri bartaraf etish o'qituvchi va o'quvchilarni bir-biriga yaqinlashtiradi, bir-birini tushunishga olib keladi. O'quvchi o'qituvchi tomonidan qo'yilgan talabni o'zi uchun zarur, uning manfaatlarini ko'zlayotganligini tushunib yetadi. Lekin o'qituvchi va o'quvchilarning maqsadlari o'zaro muvofiqlashtirilmagan bo'lsa, bunda o'qituvchi tomonidan qo'yilgan talablar o'quvchi uchun muhim, kerakli deb tan olinmaydi va muammoli vaziyatlar yuzaga kelib, ular nizoga ham aylanib ketishi mumkin. Ko'pincha nizolar o'qituvchi avtoritar uslubni qo'llaganligi sababli yanada chuqurlashadi.

Nizoli vaziyat bu pedagogik jarayonning murakkab obektiv-subektiv borlig'idir. Bunda obektiv holat ishtirokchilarining subektiv tasavvurlari sifatida namoyon bo'ladi.

Pedagogik konfliktologiya rivojida ruhshunos M.M. Ribakova tadqiqotlari katta ahamiyat kasb etadi. Muallif pedagogik jamoa ichida turli xil munosabatlarni o'rganib, "o'qituvchi-o'quvchi" ko'rinishidagi muammolarga katta ahamiyat qaratadi, maktab hayotidan mojaroli vaziyatlarni misol qilib ko'rsatadi hamda ulaniiiig asosiy sabablarini aniqlab beradi. M.M. Ribakova mazkur guruh munosabatlarini tahlil qilib, barcha mojarolarning asosiy sababchisi o'qituvchining o'zi ekanligini ta'kidlaydi. Shu munosabat bilan, o'quvchilar bilan normal munosabatni yo'lga qolyish uchun pedagog mojarolarning oldini olish va ularni bartaraf etish bo'yicha bilim va ko'nikmalaiga ega bo'lishi lozim.

Pedagogik konfliktologiya rivojiga S.V.Banikina tadqiqotlarga sezilarli hissa qolshdi. Muallif maktab jamoasidagi mojarolaming vujudga kelishidagi umumiy va o'ziga xos sabablarini ajratib berdi, pedagogik mojarolaming topologiyasini ishlab chiqdi hamda o'quv tarbiya jarayonida ishtirokchilar orasidagi turli xil mojarolarni hal etish bo'yicha tavsiyalarni taqdim etdi. S.V.Bakinova o'z ishlarida pedagog uchun konfliktologik bilim va ko'nikmalarga ega bo'lishning muhimligiga katta e'tibor qaratadi.

V.I.Andreev ta'rifi bo'yicha nizoli vaziyat bu ikki yoki undan ko'proq ishtirokchilar o'rtasidagi yashirin yoki ochiq ziddiyat bo'lib, uning har bir ishtirokchisi o'z maqsadi, motivi muammoni yechish uchun o'zining vosita va usullariga ega.

O'rganilgan tadqiqotlar shuni ko'rsatadiki pedagogik nizolarning kelib chiqish sabablari turli sabablarga ko'ra vujudga keladi. Pedagogik nizolarning xususiy sabablari:

- O'qituvchilar mehnatini tashkillash bilan bog'liq nizolar;
- Boshqaruv uslubining noto'g'ri tanlanganligi;
- Talabalar bilimni baholashda adolatsizlikka yo'l qo'yilishi.

Ko'pginapedagogik nizolar o'quvchilarning o'qishgabo'lgan motivatsiyasining pastligidan kelib chiqadi. Bundan tashqari o'qituvchining ta'lim jarayonida quyidagi xatolarga yo'l qo'yishi ham sabab bo'lishi mumkin: o'quv materialini tushuntira olmasligi, tizimli bayon eta olmasligi, nutqning ortiqcha murakkabligi (o'quvchilar uchun tushunarsiz atamalarni qo'llashi), materialni takrorlashning tashkillanmasligi, nazariyani hayot bilan bog'lay olmasligi, o'z faniga qiziqтира olmasligi.

O'qituvchi nimani gapirish? Qanday gapirish? Qachon gapirish? Kimlarning oldida gapirish? Nima uchun gapirish? Kabi savollarga aniq javob berishi kerak.

O'qituvchilarning aksariyati o'quvchilar bilan diolog olib borishda qiynaladilar. Bunday diolog avtoritar uslubga mos ravishda amalga oshadi. Bu o'quvchini o'qituvchiga shu vaziyatga mos uslubda murojaat qilishiga, javob berishiga, munosabatini buzilishiga olib keladi.

Pedagogik nizolar o'zaro ta'lim-tarbiya jarayonlarida vujudga keladigan o'qituvchi va o'quvchilar o'rtasidagi tushunmovchiliklar, kelishmovchilik holatlarida kelib chiqadigan vaziyatlardir.

Ta'lim jarayonida pedagogik nizolar va ularning kelib chiqish sabablari quyidagilardan iborat:

1.O'qituvchining ta'lim jarayonida o'quvchilar bilan muomala madaniyatiga rioya qilmasligi.



2. O'quvchilarning psixologik (temperament) xususiyatlarini dars jarayonida hisobga olmaslik.

3. O'quvchilarning pedagogik (bilimlilik, tarbiyalanganlik darajalari) xususiyatlarini ta'lim jarayonida hisobga olmaslik.

4. O'quvchilarning fiziologik (jismoniy rivojlanish darajasi) xususiyatlarini hisobga olmaslik.

5. O'quvchilarning yoshlik (bola yoshiga nisbatan murakkab ish va topshiriqlarni bermaslik) va individual (qobiliyati, xotirasi, diqqatini rivojlanishi) xususiyatlarini hisobga olmaslik.

6. O'quvchilarning ongi, qalbi va xatti-harakatiga ijobiy tarzda pedagogik ta'sir ko'rsata olmaslik.

7. Pedagogik jarayonlarda rag'batlantiruvchi va jazolovchi usullardan oqilona foydalana olmaslik.

8. O'quvchilar bilan pedagogik jarayonlarda individual ishlamaslik.

9. O'quvchilar haqida berilgan ma'lumotlarni, ya'ni, ularning pedagogik - psixologik tavsifnomalari bilan tanishmaslik.

10. O'quvchilarning o'smirlik davridagi o'tish holatlarini pedagoglar tomonidan hisobga ola bilmasliklari.

11. O'qituvchilarning pedagogik jarayonlarda o'z o'quvchilarining oilaviy imkoniyatlarini hisobga olmaslik.

12. O'qituvchi - xodimlarda pedagogika va psixologiya fanlariga oid ilmiy - nazariy va amaliy bilim asoslarini yetishmasligi.

13. Pedagogik xodimlarning hayotiy tajribalarga ega emasligi.

14. Pedagogik ta'sir ko'rsatishning usul va uslublarini, metodikalarni, texnologiyalarni to'liq tushunib yetmaslik.

15. Ta'lim jarayonida pedagogning odob-axloq va nazokatiga (yaxshilik qilish, muruvvat ko'rsatish, kechirimli bo'lish, mehribon bo'lish, pedagogik jihatdan talabchanlik, burch va mas'uliyatni anglab yetish, adolatli bo'lish, vaziyatga qarab qattiqqo'llik qilish va axloq me'yorlariga amal qilmaslik).

Shuni unutmaslik kerakki, nizoning kelib chiqishidagi asosiy psixologik sabab sifatida nizoda qatnashuvchi tomonlarning nizoning ob'ekti bo'lgan mavzu haqida turlicha qarash va ma'lumotlarga egadirlar. Nizo subektlarining jamiyatdagi maqomi va tajribasi ham turlicha ekanligi aynan nizoning avj olishiga sabab bo'ladi.

Pedagogik nizolarni yuzaga keltirmasligi uchun ziddiyatlarni, muammolarni oldini olishda o'qituvchi pedagogik qobiliyatli bo'lishi, o'qituvchilik ishida muvaffaqiyatga erishish uchun har bir muallim pedagogik mahoratni egallashlari zarur. Pedagogik faoliyatning samarali bo'lishi uchun o'qituvchida qobiliyatning

quyidagi turlar mavjud bo'lmog'i lozim. Bilish-qobiliyati o'z mutaxassisligini kuchli bilishi, o'z fani sohasida kashfiyotlarni hamisha kuzatib borishi kerakdir. Tushuntira olish qobiliyati- o'quv materialini o'quvchilarga tushunarli qilib yetkazib bera olish, muammoli, ziddiyatli mavzularni hayotiy misollar asosida tushuntirib berish, kuzatuvchanlik qobiliyati-o'quvchining, tarbiyalanuvchining ichki dunyoga kira olishi, o'quvchi shaxsini va uning vaqtinchalik ruhiy holatlarini yaxshi tushinish bilish bilan bog'liq bo'lgan kuzatuvchanlikka ham e'tiborini qaratish.

Ta'lim jarayonida o'qituvchi nizolarni yuzaga keltirmasligi uchun o'quvchini yosh va individual xususiyatlariga ham e'tibor berish lozim. Har bir guruh talabalarini xarakteri, temperamentiga qarab munosabatga kirishsa, o'qituvchi va o'quvchilar o'rtasida konfliktlar yuzaga kelmaydi.

O'zaro munosabatlarni keskinlashtiruvchi pedagogik vaziyat. Pedagogik vaziyat ta'lim-tarbiya jarayonida yuz beradigan turli xil shart-sharoitlardir. Pedagogik vaziyatda shunday holatlarga duch kelishimiz mumkin. Ta'lim jarayoni olib borilayotgan ya'ni o'qituvchi ma'ruza o'tayotgan paytda talabalarimiz tushunmagan narsalarni o'z vaqtida o'qituvchining fikrini to'xtatib savolini beradi. Agar pedagog o'z fanini puxta egallagan bo'lsa, savolga javob berib, keyin ma'ruzani davom ettira oladi. Bunday pedagogik vaziyatda ayrim pedagoglarimiz «fikrim bo'lindi» deb talabalarga tanbeh beradi. Bu vaziyatdan chiqishga qiynalib qoladilar. Ayrim guruhlarda iqtidorli talantli talabalarimiz borki, ularning fikrlari juda keng, turli xil mavzudagi savollarni o'rta tashlaydilar, bunday vaziyatda o'qituvchi nima qilishi kerak, o'qituvchi biladi, lekin talabaga kengroq, umumiyroq tushuntirmay yana savol beraveradi. Demak, bunday vaziyatda o'qituvchi darsni bahs munozara tarzda tashkil qilsa, guruh talabalaridan yangi-yangi fikrlarni eshitishi va so'ng umumiy xulosa qilib o'z fikrlarini bildirishi lozimdir. Pedagogik vaziyatlarda ham pedagogik konfliktlarni ko'rishimiz mumkin. Darsni bahs-munozara shaklida qarama-qarshilik, tafovut, mojoralarni oldini olishda talabalar bir-biriga bildirayotgan fikrlarini ba'zan umuman rad qilib tashlaydilar. Pedagogik vaziyatda har talabani ham fikrlarini qaysidir tomonlama to'g'riligini ta'kidlash pedagogni pedagogik vaziyatdagi yutug'idir.

To'qnashuv, qarama-qarshilik, ziddiyatlar guruhlarda jamoalarda vujudga keladi. Shaxsning jamiyatdagi o'rni, o'zini qanday tutishi, egallangan mavqeyi ham sababsiz o'z-o'zidan ro'y bermaydi. Faoliyatni amalga oshishi va shaxs xulq-atvorini tushuntirish uchun pedagogik konfliktologiyada motiv tushunchasiga to'xtalamiz. Motiv aniqroq tushuncha bo'lib, u shaxsdagi u yoki bu xulq-atvorga nisbatan turgan moyillik, hozirlikni tushuntirib beruvchi sababni nazarda tutadi.



Jamiyatimiz keng qamrovli bo'lib, u yerda turli xil harakterdagi shaxslarni uchratishimiz mumkin. Shaxslararo konfliktlar, albatta faoliyat turlarida namayon bo'ladi. Masalan, guruh misolida ko'ramiz. Tasavvur qiling, bir guruhda iqtidorli, talantli shaxslarimiz bor. Ular har bir mazmuni yaxshi o'zlashtirib, mustaqil fikrlarini bildira oladilar, fikr doiralari keng bo'lganligi sababli u shaxslar o'rtasida to'qnashuv, majoro kelishmovchilik, konfliktlar yuzaga keladi. Har bir guruh a'zosi o'z fikrini to'g'riligini isbotlay oladilar, bunday holatlarda konfliktni boshqarish o'qituvchi tomonidan bartaraf etiladi. Har bir sohada shaxslar o'rtasida konfliktlarni ko'rishimiz mumkin. Shaxslar o'z ustida ishlasa, fikrini isbotlay oladimi, ular konfliktlarni yechimini ham topadilar.

Bunda muloqot pedagogik konfliktlarning yechish va boshqarishning usuli sifatida namoyon bo'ladi. Muloqotdagi ziddiyat shakllari turlichadir. Masalan yuzma-yuz yoki texnik vositalar (telefon, telegraf va shunga o'xshash vositalar) bilan amalga oshiriladi. Oilada konflikt, muloqot ayrim a'zolari o'rtasida bo'lishi mumkin. O'zaro munosabatlarga kirishilganda konfliktni yuzaga kelishmasligini asosiy sabablari, o'zaro til topishish, bir-birini tushunishdir. Bu jarayonning murakkabligi kerak bo'lsa, o'zaro til topishishi bir-birini tushuna olish lozim.

Har qanday faoliyatdan zerikishi mumkin, faqat odam muloqotdan ayniqsa, uning norasmiy, samimiy, bevosita shaklidan charchamaydi, yaxshi suhbatdoshlar doimo ma'naviy jihatdan rag'batlantiriladilar. Aslida har bir insonning ijtimoiy tajribasi, uning insoniy qiyofasi, fazilatlarini, hattoki nuqsonlari ham muloqot jarayonlarining mahsulidir. Har qanday muloqotlarning elementar funksiyasi suhbatdoshlarning o'zaro bir-birini tushunishlarini ta'minlashdir. Pedagogik konfliktlarni oldini olishda gaplashayotgan odamlar biri gapiradi, ikkinchisi tinglaydi, eshitadi. Muloqotning samaradorligi ana shu ikki qirraning qanchalik o'zaro mosligi, bir-birini to'ldirishga bog'liqdir. Noto'g'ri tasavvurlardan biri shuki, odamni muomola yoki muloqatga o'rgatganda, uni faqat gapirishga, mantiqan asoslangan so'zlardan foydalanib ta'sirchan gapirishga o'rgatishadi. Uning ikkinchi tomoni-tinglash qobiliyatiga deyarli e'tibor berilmaydi. Mashhur amerikalik notiq, psixolog Deyl Karnegi "yaxshi suhbatdosh –yaxshi gapirishni biladigan emas, balki yaxshi tinglashni biladigan suhbatdoshdir" deganda aynan shu qobiliyatlarning insonlarda rivojlangan bo'lishini nazarda tutgan edi. Pedagogik muloqot-o'qituvchi va o'quvchi o'rtasidagi o'zaro munosabatiga aytiladi. Pedagogik jarayondagi aloqalar tizimida o'qituvchi bilan o'quvchi o'rtasidagi muomola –munosabatlar katta o'rin egallaydi.

O'qituvchi hayotga endigina kirib kelayotgan, barkamol shaxs sifatida shakllanayotgan insonlar, yosh bolalar bilan muloqotda bo'ladi. O'qituvchining biror tasodifiy xatti-harakati natijasida o'quvchilarda u haqda sodir bo'lgan

fikr ham ta'lim-tarbiya jarayoniga salbiy ta'sir etishi, o'qituvchining ishini murakkablashtirishi mumkin. Odatda, bunday ziddiyatlar uzoq davom etadi va o'qituvchi foydasiga hal etiladi. O'qituvchi obro'sini saqlayman deb, kattalar ba'zan o'quvchining qadr-qimmatini yerga uradilar, o'quvchidan kechirim so'rashni talab etadilar, vaholanki bu nizoga o'qituvchining noto'g'ri xatti-harakati sabab bo'lgan. O'qituvchining ishi axloqiy tarbiya talablariga to'g'ri kelmaydi. Bolalar bilan muomola va munosabatlarda ularning har biriga alohida yondashishi lozim. Agar o'qituvchi va o'quvchi bir-birini tinglasa, o'z-o'zini ham tarbiyalaydi. Demak, tinglash jarayoni ko'pchilik tasavvur qilgani kabi unchalik passiv jarayon emas. Tinglash qobiliyati gapiruvchi shaxsni ilhomlantiradi, uni ruhlantiradi, yangi fikrlar, g'oyalarning shakllanishiga imkoniyat yaratadi. SHuning uchun ma'ruzachi professorning har bir chiqishi va ma'ruzasi agar talabalar tomonidan diqqat bilan tinglansa, bu pedagogik muloqotdan ikkala tomon ham teng yutadi.

Pedagogik nizolarning oldini olish yoki u paydo bo'lgan bo'lsa, bartaraf etish uchun uning kelib chiqish sababini, asosiy aybdorlarni yoki ob'ektiv sabablarni aniqlash lozim. Mutaxassislar nizolarni bartaraf etishning ko'plab usullari va yo'llari borasida tavsiyalar ishlab chiqqanlar. Masalan, X. Kornelius va SH. Feyerlar uni xal qilish uchun nizo xaritasini tuzishni taklif etadi. Unga ko'ra, nizoli vaziyatni aniqlash uchun quyidagilar inobatga olinishi lozim:

1) nizoni keltirib chiqqan muammoning umumiy qirralarini ochish, masalan, agar ishlab chiqarishdagi nizo ish hajmining to'la bajarilmaganligi sababli kelib chiqqan bo'lsa, avvalo ish taqsimoti diagrammasini tuzish kerak;

2) nizoning asl sababini aniqlash, zero, aynan shu ish odatda eng mushkul ish hisoblanadi;

3) nizoning haqiqiy ishtirokchilarini aniqlash – alohida shaxsmi, guruhmi yoki uyushmami;

4) nizoga sabab bo'lgan shaxsiy xohish, istaklar, nizokashlarning aynan nimani istayotganligini aniqlash;

5) nizoga qadar nizokashlarning o'zaro munosabatlari qanday bo'lganligini bilish;

6) bevosita nizoda ishtirok etmagan, lekin uning ijobiy hal etilishidan manfaatdor bo'lgan shaxslarning nizoga munosabati.

Bu kabi strategiya avvalo nizoning chuqurlashib ketmasligi, unga yana ko'plab shaxslarning aralashib ketmasligini ta'minlaydi.

Tabiiy, mutaxassislar va olimlarni shaxslararo munosabatlar jarayonida turli vaziyatlarda paydo bo'ladigan nizolarni baratarf etish masalasi qiziqtiradi. Rus



olim G.N Smirnov turli nizolarni bartaraf etishga imkon beruvchi ikki guruh usullarni taklif etadi – tizimiy hamda shaxslararo.

Nizolarni hal qilishga bog'liq bo'lgan tizimiy usullarga quyidagilarni kiritadi:

1) ishga nisbatan qo'llaniladigan talablarni tushuntirish, masalan, ishchi yoki xodim o'z xizmat vazifasini to'laqonli ado etolmaganligi sababli u bilan rahbar o'rtasida nizo kelib chiqqan bo'lsa, nizoni barataraf etishga ahd qilgan kimsa shu xizmat lavozimiga qo'yiladigan talablar, xodimning mehnat huquqlari bilan qatorda uning burch va mas'uliyatini ham yana bir marotaba uqtirib qo'yadi;

2) muvofiqlashtiruvchi va birlashtirish usullari. Odatda bir xodimning ish samarasi boshqa bir xodimga yoki xodimlarga, qolaversa, boshqa tuzilmalarning aniq va yaxshi ishlashiga bog'liq bo'ladi. SHuning uchun bir xodim yoki xodimlar guruhida nizoli vaziyatning paydo bo'lishiga boshqa bir tuzilma ishidagi nomuvofiqliklar sabab bo'lishi mumkin. Bunday sharoitda rahbar nizoni barataraf etish uchun o'sha boshqa aybdor tuzilmaning faoliyatini aniq yo'lga qo'yishi, yoki xodimlar o'rtasida murosa bo'lishi uchun boshqa bir qo'shimcha muvofiqlashtiruvchi bir bo'g'inni ishlab chiqarishda joriy etishi mumkin. Masalan, ishlab chiqarish nizosining sababi – xom-ashyoning vaqtida yetkazib berilmayotganligi bo'lsa, rahbar ta'minotchilar ishini muvofiqlashtiradi, ular faoliyati bilan ishlab chiqaruvchilar o'rtasida birlik va hamjihatlik bo'lishiga erishish yo'lida aniq yo'nalishlarni belgilaydi;

3) barcha ishlab chiqarish sub'ektlari faoliyatini yagona maqsad atrofida birlashtirish ham ishlab chiqarish jarayonlarida nizolarning sodir etilmasligini kafolatlaydi. Bunday sharoitda rahbarlar va guruh liderlarining roli katta bo'ladi;

4) rag'batlantirish tizimini joriy etish samarali ish usullaridan hisoblanadi. Bunday sharoitda odamlarning xulq-atvoriga ta'sir etish, paydo bo'lishi mumkin bo'lgan nizoli vaziyatlarga barham berish yoki sodir bo'lgan bo'lsa, uni baratarf etish uchun tashakkur bildirish, mukofotlash, xizmat lavozimni ko'tarish kabilarni qo'llash ijobiy samara berishi mumkin.

O'qituvchi va o'quvchilarni o'rtasida o'zaro to'g'ri munosabatlarning o'rnatilishiga quyidagilar yordam beradi:

- talaba yoki o'quvchi jahlingizni chiqargan bo'lsa ham unga ismini aytib murojat qilishga harakat qilish;
- mumuloqotning noverbal usullaridan o'rinli foydalanish va talabani eshita olish;
- o'qituvchi tomonidan o'z kasbiy pozitsiyasini anglash, talaba xulqining sabablarini to'g'ri fahmlay olish o'qituvchiga o'z xissiyotlariga berilib ketmaslikka va talabani ichki holatini tushunishga yordam beradi;



- o'quvchi-talabalar yutuqlariga xursand bo'lsa, ularning muvaffaqiyatsizliklari esa uni xafa qilsa-yu, lekin talabalarning xatolarini kechira olsa, bu o'qituvchining obro'si yanada oshadi, ularning pozitsiyalarini o'zaro yaqinlashtiradi, o'zaro bir-birini tushunishga olib keladi.

Pedagogik jarayon muhitida ayrim o'qituvchilar jazoni, nizoni hal qilishdagi eng samarali vosita deb biladilar. Bunda ular jazo talabani qo'rqitadi va u tomonidan bunday aybli harakatlarni boshqa takrorlamaydi deb o'ylaydilar. Lekin avvalambor jazo talaba ongida, dilida qanday iz qoldirishini o'ylash zarur. Suni yodda tutish kerakki, qo'rqitish hech qachon yakunida ijobiy natija bermagan!

A.S.Makarenko "Nizo oxirigacha butkul hal etilishi kerak, jazo amalga oshirilgandan so'ng tarbiyalanuvchiga nisbatan yana normal holatda bo'lishi kerak" deb yozgan edi.

Xulosa qilib aytganda pedagoglarning nizoli vaziyatlarni oldini olish va yechimini topishdagi roli inkor etib bo'lmas darajadagi qoidadir. Shuni ham unutmaslik kerakki vaqtida bartaraf etilmagan nizolar boshqa bir nizoning kelib chiqishiga omil vazifasini bajaradi.

Adabiyotlar:

1. M.T. Ahmedova. "Pedagogik konfliktologiya". "Donishmand ziyosi". Toshkent.2020-yil.
2. O.M. Nurmatova. "Umumiy pedagogika" (Pedagogik mahorat). "Ilm va fan".Toshkent.2023-yil.

РЕЗЮМЕ

Ushbu maqolada pedagogik faoliyat jarayonida sodir bo'ladigan pedagogik nizolarga bag'ishlangan. Maqolada pedagogik nizolarning xususiyatlari, kelib chiqish sabablari hamda oldini olish yo'llari haqida mulohazalar bayon qilingan. Maqolada pedagogik nizolarni oldini olishga oid pedagogik tavsiyalar va yechimlar ham berilgan. Pedagogik nizolarni tadqiq etgan olimlarning ilmiy nazariyalari ushbu maqolada aks etgan.

РЕЗЮМЕ

Данная статья посвящена педагогическим конфликтам, возникающим в процессе педагогической деятельности. В статье изложены соображения об особенностях, причинах возникновения и способах профилактики педагогических конфликтов. В статье также даны педагогические рекомендации и решения по предотвращению педагогических конфликтов. Научные теории ученых, изучавших педагогические конфликты, нашли отражение в данной статье.

SUMMARY

This article is devoted to pedagogical conflicts that arise in the process of pedagogical activity. The article presents considerations on the features, causes and methods of prevention of pedagogical conflicts. The article also provides pedagogical recommendations and solutions to prevent pedagogical conflicts. The scientific theories of scientists who have studied pedagogical conflicts are reflected in this article.



BO‘LG‘USI VETERINAR MUTAXASSISLARINI TADQIQOTCHILIK KOMPETENSIYALARINI MASHG‘ULOTLAR JARAYONIDA RIVOJLANTIRISH

Narziyeva N. N

*Samarqand davlat veterinariya meditsinasi, chorvachilik
va biotexnologiyalar universiteti*

Tayanch so‘zlar: veterinariya ta’limi, interfaol ta’lim, grafik organayzerlar, pedagogik texnologiyalar, interfaol usul, baliq skeleti, klaster, blis-o‘yin texnologiyasi, mutaxassis, didaktik imkoniyatlar.

Ключевые слова: ветеринарное образование, интерактивное образование, графические органайзеры, педагогические технологии, интерактивный метод, скелет рыбы, кластер, технология блис-игры, специалист, дидактические возможности.

Key words: veterinary education, interactive education, graphic organizers, pedagogical technologies, interactive method, fish skeleton, cluster, bliss game technology, specialist, didactic opportunities.

Kirish. Respublikamizda ta’lim sifati va samaradorligini yanada oshirish maqsadida, 2020 yil 23 sentyabrda O‘zbekiston Respublikasining “Ta’lim to‘g‘risida”gi Qonuni qabul qilindi. Mazkur qonun veterinariya ta’limida ham ijroga qaratilib, veterinariya ta’limini yuqori bosqichlarga ko‘tarish masalalari jadal rivojlantirilmoqda.

Ushbu fikrlarimizning mantiqiy davomi sifatida bugungi kunda mamlakatimizda veterinariya va chorvachilikka yo‘naltirilgan ta’lim muassasalarida katta islohotlar amalga oshirilmoqda. Jumladan, O‘zbekiston Respublikasi Prezidentining “Veterinariya va chorvachilik sohasida kadrlar tayyorlash tizimini tubdan takomillashtirish to‘g‘risida” 2022 yil 31 martdagi PQ-187-son qarori asosida Samarqand davlat veterinariya meditsinasi, chorvachilik va biotexnologiyalar universiteti qayta tashkil etildi.

Oliy ta’lim muassasasiga Universitet maqomining berilganidan so‘ng bir nechta yangi ta’lim yo‘nalishlari tashkil etildi. Bu esa universitet professor-o‘qituvchilari zimmasiga yanada ko‘proq mas’uliyat yukladi.



Shunday ekan o'qitishning interfaol usullarini ta'lim tizimiga joriy qilish veterinar mutaxassis tayyorlashning muhim omillaridan biridir. Jahon fani va innovatsion faoliyatning yutuqlaridan keng foydalanish, veterinariya sohasini izchil va barqaror rivojlantirish, mamlakatning munosib kelajagini barpo etishning muhim omili bo'lib bormoqda. Shuning uchun ham bugungi tezkor rivojlanish davrida jamiyat uchun faol fikrlovchi, innovatsion g'oyalarni yaratuvchi hamda ularni amaliyotda samarali qo'llovchi malakali mutaxassislar kerak. Bu esa o'z navbatida ta'lim tizimida innovatsiyalar, shu jumladan o'qitishning zamonaviy, interfaol va ijodiy uslublarini joriy etish va veterinariya sohasiga joriy qilish orqali ta'lim sifatini oshirishga ko'maklashuvchi innovatsion o'quv dasturlarni ishlab chiqish, universitetning rahbar va pedagog kadrlarining ilmiy tadqiqotlarni tashkil etish va boshqarish borasidagi yangi bilim, ko'nikma va malakalarini takomillashtirish asosida ularning innovatsion kompetentligini rivojlantirishni talab etadi.

Asosiy qism. Jahon ta'lim tizimida talabalarda tadqiqotchilik kompetensiyalarini rivojlantirish bo'yicha tadqiqotlar xorijiy va mustaqil hamdo'stlik mamlakatlari olimlari tomonidan olib borilmoqda. Jumladan, talabalarda tadqiqot-izlanuvchanlik faoliyatiga doir izlanishlar xorijiy olimlardan D.B.Bogoyavlenskaya, A.K.Brudnov, V.A.Dalinger, A.L.Spivak kabi olimlar tomonidan o'rganilgan.

Respublikamiz olimlaridan R.X.DJurayev, B.X.Raximov, Yu.M.Asadov, B.Daniyarov, U.I.Inoyatov, N.Sh.Turdiyev, N.T.Axmedova, I.Saparboyev, I.B.Asqarov xorijiy davlatlar olimlaridan S.I.Osipova, O.P.Merzlyakovalar ilmiy izlanishlarida talabalarning kompetentlik faoliyatlarini maktab davridan boshlab shakllantirish haqida fikrlar aytib o'tilgan.

Bugungi kunda jamiyatimizning barcha sohalarida o'tkazilayotgan islohotlar oliy ta'limga ham o'z ta'sirini o'tkazmoqda. Oliy ta'lim muassasalari oldiga yangi maqsad va vazifalar qo'yilmoqda. Barcha o'zgarishlarning maqsad va mohiyati markazida rivojlanayotgan talaba shaxsi – uning maqsadi va o'zini anglashi hamda o'zini tadqiq etishi, shaxs bo'lib yetishishi, ijodini namoyon etish kabi masalalar turadi.

Talabalarda kompetensiyaviy yondashuvni shakllantirish va rivojlantirish muammosini professor A.Abduqodirov shunday ta'kidlaydi, kompetentlikni rivojlantirish – bu insonning butun umri davomida to'xtamaydigan jarayondir.

Darhaqiqat, bugungi kunda ilmiy izlanish, ilmiy ijod har bir pedagog kasbiy-innovatsion faoliyatining ajralmas qismi sifatida belgilanmoqda. Bu esa o'z navbatida oliy ta'lim muassasasining pedagog kadrlaridan kasbiy faoliyat sohasida kompetentlik, mas'uliyatlilik, o'quv-tadqiqotchilik va ilmiy-



tadqiqotchilik ishlarini samarali tashkil etish qobiliyati, mustaqil ta'lim va o'z-o'zini kasbiy rivojlantirishga tayyorgarlik kabi sifatlarga ega bo'lishni talab etadi. Jumladan, oliy ta'lim muassasasi pedagog kadrlarining kasbiy tayyorgarligiga qo'yiladigan malaka talablarida kasbiy faoliyat sohasining zamonaviy tendensiyalari va dolzarb masalalarini bilish, shuningdek, mustaqil ravishda ilmiy-tadqiqot ishlarini olib borish asosiy vazifalar sifatida belgilanib, bunda quyidagi kompetensiyalarni o'zlashtirishga alohida e'tibor qaratiladi:

- milliy va xorijiy tajribalar asosida o'qitish samaradorligini oshirishga xizmat qiluvchi innovatsiyalar, pedagogik texnologiyalar va didaktik ta'minotni ishlab chiqish va amaliyotga tatbiq etish;

- yuqori reytingli xalqaro ilmiy-axborotnoma bazalaridan erkin foydalana olish va maqolalar chop etish;

- fan, ta'lim va ishlab chiqarish integratsiyasi asosida ilmiy-tadqiqot ishlari samaradorligini oshirish;

- ilmiy-tadqiqotlar asosida oliy ta'lim sifatini oshirish hamda o'quv-tarbiya jarayonini boshqarishda ilmiy-tadqiqot ishlari imkoniyatlaridan keng foydalanish;

- talabalarni tanlagan kasbiy faoliyat sohasida mustaqil ta'lim olishga o'rgatish, ularning ilmiy-tadqiqot va ijodiy ishlarida fasilitatorlik qilish.

Bu kabi usullar o'z mohiyatiga ko'ra ta'lim oluvchilarda o'quv-bilim faolligini oshirish, ularni kichik guruh va jamoada ishlash, o'rganilayotgan mavzu, muammolar bo'yicha shaxsiy qarashlarini dadil, erkin ifodalash, o'z fikrlarini himoya qilish, dalillar bilan asoslash, tengdoshlarini tinglay olish, g'oyalarni yanada boyitish, bildirilgan mavjud mulohazalar orasidan eng maqbul yechimni tanlab olishga rag'batlantirish imkoniyatiga egaligi bilan alohida ahamiyat kasb etadi. Ta'lim va tarbiya jarayonida pedagoglar tomonidan interfaol usullarning o'rinli, maqsadli, samarali qo'llanilishi ta'lim oluvchilarda muloqotga kirishuvchanlik, jamoaviy faoliyat yuritish, mantiqiy fikrlash, mavjud g'oyalarni sintezlash, tahlil qilish, turli qarashlar orasidagi mantiqiy bog'liqlikni topish qobiliyatlarini mustahkamlash uchun keng imkoniyat yaratadi.

Veterinariya ta'limi sifati va samaradorligini oshirishning eng maqbul yo'li – ma'ruza, amaliy va laboratoriya mashg'ulotlarining interfaol usullar yordamida tashkil etish hisoblanadi.

Interfaol ta'lim (inglizcha “inter”, ruscha “interaktiv”, “inter”-o'zaro, “act”-harakat qilmoq) – ta'lim oluvchilarning bilim, ko'nikma, malaka va muayyan axloqiy sifatlarini o'zlashtirish yo'lidagi o'zaro harakatini tashkil etishga asoslanuvchi ta'lim [1].

Interfaol ta'lim talabalarning kasbiy, ijodiy-tadqiqotchilik sifatlarini rivojlantirish yo'lida birgalikda, o'zaro hamkorlikka asoslangan harakatni tadqiq etish layoqatiga egaliklarini anglatadi. Mantiqiy nuqtai nazardan interfaollik, eng avvalo, ijtimoiy subyektlarning suhbat (dialog), o'zaro hamkorlikka asoslangan harakat, faoliyatini olib borishlarini ifodalaydi.

Muhokamalar va natijalar. Amerikalik psixolog olimlar F.Makelrou va R.Karnikauning tadqiqotlarida shaxsning tabiiy psixologik-fiziologik imkoniyatlari muayyan shakllarda o'zlashtirilgan bilimlarni turli darajada saqlab qolish imkonini beradi. Ya'ni shaxs: manbani o'zi o'qiganida 10 %; ma'lumotni eshitganida 20 %; sodir bo'lgan voqeya, hodisa yoki jarayonni ko'rganida 30 %; sodir bo'lgan voqea, hodisa yoki jarayonni ko'rib, ular to'g'risidagi ma'lumotlarni eshitganida 50 %; ma'lumot (axborot)larni o'zi uzatganida (so'zlaganida, bilimlarini namoyish etganida) 80 %; o'zlashtirilgan bilim (ma'lumot, axborot)larni o'z faoliyatiga tatbiq etganida 90 % hajmdagi ma'lumotlarni yodda saqlash imkoniyatiga ega [2, 3, 4].

Shunga ko'ra interfaol ta'lim "o'qituvchi-talaba-talabalar guruhi" o'rtasida yuzaga keladigan hamkorlik, qizg'in bahs-munozalar, o'zaro fikr almashish imkoniyatiga egalik asosida tashkil etiladi, ularda erkin fikrlash, shaxsiy qarashlarini ikkilanmay bayon etish, muammoli vaziyatlarda yechimlarni birgalikda izlash, o'quv materiallarini o'zlashtirishda talabalarning o'zaro yaqinliklarini yuzaga keltirish, "o'qituvchi - talaba - talabalar guruhi"ning o'zaro bir-birlarini hurmat qilishlari, tushunishlari va qo'llab-quvvatlashlari, samimiy munosabatda bo'lishlari, ruhiy birlikka erishishlari kabilar bilan tavsiflanadi.

Eng muhimi, interfaol ta'limni qo'llash orqali o'qituvchi talabalarning aniq ta'limiy maqsadga erishish yo'lida o'zaro hamkorlikka asoslangan harakatlarini tashkil etish, yo'naltirish, boshqarish, nazorat qilish va tahlil qilish orqali xolis baholash imkoniyatini qo'lga kiritadi.

Veterinariya fanlari bo'yicha laboratoriya mashg'ulotlarini o'tkazishda samarali pedagogik texnologiyalardan "Baliq skeleti", "Blis-o'yin texnologiyasi", "Bilaman. Bilishni xohlayman. Bilib oldim", "Klaster" kabi grafik organayzerlardan foydalanish maqsadga muvofiq bo'ladi [1, 2, 3].

"BALIQ SKELETI" grafik organayzeri (GO). Mazkur pedagogik texnologiya talabalarda mavzu yuzasidan muayyan masala mohiyatini tasvirlash va yechish qobiliyatini shakllantiradi. Uni qo'llashda talabalarda mantiqiy fikrlash, mavzu mohiyatini yorituvchi tayanch tushuncha, ma'lumotlarni muayyan tizimga keltirish, ularni tahlil qilish ko'nikmalari rivojlanadi. Mazkur texnologiyadan foydalanish quyidagicha amalga oshiriladi:

“Blis-so‘rov texnologiyasi”. Ingliz tilidan olingan bo‘lib, ”blis” – pedagogikada tezkor, bir zumlik ma’nosida ishlatiladi. Bu texnologiyada talabalarga o‘rganilgan butun mavzu yoki uning ma’lum qismining asosiy tushunchalari va tayanch iboralari bo‘yicha tuzilgan savollarga javob (og‘zaki, yozma, biror jadval yoki diagramma ko‘inishida) berishlari taklif etiladi. Masalan, “Hayvonlar fiziologiyasi” fanidan o‘tilgan “Teri fiziologiyasi” mavzusining oxirida quyidagi savollar bo‘yicha blis-so‘rov o‘tkazish mumkin:

1. Teri qanday tuzilishga ega?
2. Terining fiziologik ahamiyati qanday?
3. Ter suyuqligining ajralishi qanday jarayonlarda amalga oshadi?
4. Ter suyuqligining ajralishiga qanday omillar ta’sir etadi?
5. Ter yog‘ining ahamiyati nimalardan iborat?
6. Jirapot (yog‘-ter birikmasi)ning qanday to‘qimalardan iborat?
7. Hayvonlarning jun qoplamini tarkibiy qismlari nimalardan iborat?
8. Tullashning qanday turlari bor?

Blis-o‘yin texnologiyasi talabani harakatlar ketma-ketligini to‘g‘ri tashkil etishga, mantiqiy fikrlashga, o‘rganayotgan predmeti asosida ko‘p, xilma-xil fikrlardan, ma’lumotlardan kerakligini tanlab olishni o‘rgatishga qaratilgan. Ushbu texnologiya davomida talabalar o‘zlarining mustaqil fikrlarini boshqalarga o‘tkaza oladilar, chunki bu texnologiya shunga to‘liq sharoit yaratib beradi.

Biz laboratoriya mashg‘ulotlarini o‘tkazishda bu usulni qo‘llashni individual yo‘lini tanladik. Talaba tajribani o‘zi tanlagan ketma-ketlikda bajarib, xulosasi bilan taqdim etadi. Talaba ketma-ketlikni to‘g‘ri tanlagan bo‘lsa natija to‘g‘ri chiqadi. Bu usulni qo‘llashda talaba ishni bajarish ketma-ketligiga ahamiyat berishni o‘rganadi.

“Tarmoqlar metodi (klaster)” - bu pedagogik strategiya bo‘lib, u talabalarni biror-bir mavzuni chuqur o‘rganishlariga yordam berib, ularni mavzuga taalluqli tushuncha yoki aniq fikrni erkin va ochiq, ravshan ketma-ketlik bilan uzviy bog‘lagan holda tarmoqlashlariga o‘rgatadi. Bu usul biror mavzuni chuqur o‘rganishdan avval talabalar fikrlash qobiliyatini jadallashtirish hamda kengaytirish uchun xizmat qilishi mumkin. Shuningdek, o‘tilgan mavzuni mustahkamlash, yaxshi o‘zlashtirish, umumlashtirish hamda talabalar shu mavzu bo‘yicha tasavvurlarini chizma shaklida ifodalashga undaydi.

“Insert” usuli - yangi mavzu bo‘yicha talabalar muayyan tushunchalarga egaliklarini aniqlash, ularda matnga nisbatan tahliliy yondashish ko‘nikmalarini shakllantirishga xizmat qiladi. Masalan, bu usulni qo‘llashda talabalar quyidagi sxemalar bilan ishlaydi:



Insert jadvali

Men bilgan ma'lumotlarga mos	Men uchun yangi ma'lumot	Men bilgan ma'lumotlarga zid	Men uchun tushunarsiz
Ter suyuqligining ajralishiga terlash deyiladi	Ter ajralishi neyrogumoral yo'llar bilan boshqariladi	uzunchoq miyada ham ter ajralishini boshqaradigan markaz bor	Tullash - bu junlarni o'z-o'zidan tushib ketishi emas. Uning zaminida ma'lum qonuniyatlar bor

“Konseptual jadval” usuli talabalarni o'rganilayotgan mavzu (masala yoki muammo)ni ikki yoki undan ortiq jihatlarini bo'yicha taqqoslashga o'rgatadi. Undan foydalanishda talabalarning mavzu yuzasidan mantiqiy fikrlash, ma'lumotlarni tizimli bayon qilish qobiliyatlarini rivojlantiriladi.

Laboratoriya mashg'ulotlarida bu usuldan quyidagicha foydalanishimiz mumkin:

Ter suyuqligining tarkibida uchraydigan moddalarni ajratish

natriy xlor	sulfatlar	ammiak
kaliy xlorid	Oqsillar	uchuvchi yog' kislotalari
kalsiy tuzlari	mochevina	pigmentlar
fosfatlar	siydik kislotasi	vitaminlar
	kreatinin	boshqa moddalar

“Toifalash” usuli talabalarni o'rganilayotgan mavzuning muhim xususiyati, jihatlarini aniqlash, ma'lumotlarni umumlashtirishga o'rgatadi. Uni qo'llashda talabalarda mantiqiy fikrlash, muhim xususiyatlarni yorituvchi ma'lumotlarni muayyan tizimga keltirish ko'nikmalari shakllanadi. Bu usulni qo'llashda talabalar quyidagilarga e'tiborni qaratadi.

Laboratoriya tajribasini bajara turib, toifalanishiga e'tibor qaratadi va misollar keltira oladi.

“Qanday?” usuli talabalarni o'rganilayotgan mavzu, muammo yuzasidan umumiy tasavvurlarini hosil qilishga yordam beradi. Uni qo'llashda talabalarda mantiqiy fikrlash, mavzu mohiyatini yorituvchi tayanch tushuncha, ma'lumotlarni muayyan tizimga solish, ularni tahlil qilish ko'nikmalari shakllanadi.

Bu usulni talabalar yakka holda bajaradilar. Usuldagi tushunchalar asosida savollar yotadi, shunga asoslanib tushunchalar mazmuniga javoblar yoziladi.

Bu usulni qo'llashda talabalar o'zlariga berilgan teri turlaridan (qoramollar tirik vaznining 6-8%ni va qo'ylar tirik vaznining 5-7,3% ni teri tashkil qiladi) qoramollar va qo'ylar terilarini ajratib oladilar, shuningdek tajribani bajarib bo'lib, umumiy xulosa chiqaradilar. Bunda terining ahamiyati uning organizmda bajaradigan quyidagi vazifalari bilan belgilanishini o'rganadilar:

1. Himoya vazifasi. Teri organizmni har xil tashqi ta'sirlardan himoya qiladi.
2. Termoregulyasiya – ya'ni tana haroratini boshqarishda ishtirok etadi.
3. Ayiruv vazifasi. Teri ayiruv organi bo'lib, organizmdan suv, tuz va oqsil almashinuvi tufayli hosil bo'ladigan chiqindi moddalarning bir qismini tashqariga chiqaradi.
4. Depo – zahira vazifasi. Teri organizmning qon depolaridan biri bo'lib, o'zida 10% qonni saqlaydi.

Xulosa: Amaliy darslarda interfaol usullardan foydalanish yaxshi natijalar berib kelmoqda, shuningdek talabalarda mantiqiy fikrlash, mavzu mohiyatini yorituvchi tayanch tushuncha, ma'lumotlarni muayyan tizimga solish, ularni tahlil qilish ko'nikmalari shakllanadi. Talaba tajribani o'zi tanlagan ketma-ketlikda bajarib, xulosasi bilan taqdim etadi. Talaba ketma-ketlikni to'g'ri tanlagan bo'lsa natija to'g'ri chiqadi. Bu usulni (blis usulida)qovllashda talaba ishni bajarish ketma-ketligiga ahamiyat berishni o'rganadi. Masalan, toifalash usulini qo'llashda talabalarda mantiqiy fikrlash, muhim xususiyatlarni yorituvchi ma'lumotlarni muayyan tizimga keltirish ko'nikmalari shakllanadi.

Laboratoriya tajribasini bajara turib, toifalanishiga e'tibor qaratadi va misollar keltira oladi.

“Tarmoqlar usuli”da esa biror mavzuni chuqur o'rganishdan avval talabalarning fikrlash qobiliyatini jadallashtirish hamda kengaytirish uchun xizmat qilishi mumkin. Shuningdek, o'tilgan mavzuni mustahkamlash, yaxshi o'zlashtirish, umumlashtirish hamda talabalarning shu mavzu bo'yicha tasavvurlarini chizma shaklida ifodalashga undaydi.

Amaliy darslarda foydalanilgan interfaol usullar talabalar uchun ham, professor-o'qituvchi uchun ham ko'zlagan maqsadga erishishga yordam beradi. Ulardan ta'lim jarayonida talabaning ilmiy-ijodiy faoliyat yuritishida, qobiliyati, qiziqishi va imkoniyatini aniqlashda foydalanilsa hamda talaba faoliyatini rivojlantirish shakllari to'g'ri tanlansa, talabalarning intellektual ilmiy salohiyati ortadi, tadqiqotchilik kompetensiyalari rivojlanadi.

Adabiyotlar:

1. Narzieva, N. N. (2023). Development of research competencies in the conditions of integrated education in students on the base of a competent approach. *Thematics Journal of Education*, 8(Q1).



2. Narzieva, N. N. (2023). Development of research competences of veterinary specialists in the modernization of veterinary education. *International Journal of Engineering Mathematics (Online)*, 5(3).
3. Norkuzieva, N. N. (2022). Development Of Research Competences Of Future Veterinary Specialists In The Process Of Lessons. *Eurasian Journal of Learning and Academic Teaching*, 15, 41-43.
4. Нарзиева, Н. Н. (2022). Спорт турлари бўйича тренер-ўқитувчиларнинг ижтимоий-маданий компетентлигини ривожлантириш. *agrobiotexnologiya va veterinariya tibbiyoti ilmiy jurnali*, 980-983.
5. Турғунбоев, А., & Нарзиева, Н. Н. (2022). Зардўштийликнинг таълим-тарбия манбаи-“авесто” даги ветеринария ва чорвачилик талқини. *Agrobiotexnologiya va veterinariya tibbiyoti ilmiy jurnali*, 1180-1183.
6. Norkuzieva, N. N., & Solieva, S. G. (2022). Formation of Students' Research Skills in the Process of English Lessons. *Texas Journal of Multidisciplinary Studies*, 8, 141-143.
7. Norkuzieva, N. N., & Solieva, S. G. (2022, March). Developing research skills on the basis of competent approach to students in an integrated learning condition. In *E Conference Zone* (pp. 151-154).
8. Turgunboev, A., & Narzieva, N. N. (2022). Zoroastrianism's source of education-interpretation of veterinary and animal husbandry in» *Avesta. Scientific Journal of Agrobiotechnology and Veterinary Medicine*, ps, 1180-1183.
9. Narzieva, N., Namazova, U., & Ernazarov, T. (2022). Factors of the development of socio-cultural competence of history teachers in the process of professional development. *ISJ Theoretical & Applied Science*, 05 (109), 171-173.
10. Нарзиева, Н. Н., & Гаппарович, Ҳ. А. Таянч компетенциялар асосида ўқувчиларнинг изланиш, тадқиқот маданиятини босқичма-босқич шакллантириш технологияси. *Наманган давлат университети-2021*, 1, 528.
11. Faxriddinova, U. G., Norqo'ziyeva, N. N., & Azimovna, M. N. (2020). Sinfdan tashqari o'qish darslarida innovatsion metodlar orqali Alisher Navoiy asarlarini o'quvchilarga o'rgatish (1-sinf misolida). *Интернаука*, 29, 55.
12. Hasanovna, S. K., & Nargiza, N. (2019). The advantages of teaching grammar through games. *Достижения науки и образования*, (6 (47)), 30-31.

РЕЗИОМЕ

Ushbu maqolada veterinariya sohasida malakali mutaxassislarni tayyorlash jarayonida interfaol usullarni qo'llash amaliyoti, ta'lim sifati va samaradorligini oshirishda interfaol usullarning o'rni, veterinariya fanlari bo'yicha ma'ruza, amaliy va laboratoriya mashg'ulotlarini o'tkazishda hamda mustaqil ta'limni tashkil etishda interfaol usullardan unumli foydalanish, interfaol usullarning mazmun-mohiyati, "Bilaman. Bilishni xohlayman. Bilib oldim", "Baliq skeleti", "Blis-o'yin texnologiyasi", "Klaster" kabi grafik organayzerlarning qo'llash amaliyoti, interfaol ta'limning umumiy tavsifi va uning didaktik imkoniyatlari atroficha yoritilgan.

РЕЗИОМЕ

В данной статье рассмотрена практика использования интерактивных методов в процессе подготовки квалифицированных специалистов в области ветеринарии, роль интерактивных методов в повышении качества и эффективности обучения, проведения лекционных занятий, практических и лабораторных занятий по ветеринарным наукам, самостоятельного образования. эффективное использование интерактивных методов в организации лим, суть интерактивных методов: «Я знаю. Я хочу знать. Я научился», «Рыбий скелет», «Блисс-игровая технология», графические органайзеры «Кластер», подробно раскрыто общее описание интерактивного образования и его дидактических возможностей.

SUMMARY

This article discusses the practice of using interactive methods in the process of training qualified specialists in the field of veterinary medicine, the role of interactive methods in improving the quality and efficiency of training, conducting lectures, practical and laboratory classes in veterinary sciences, and self-education. effective use of interactive methods in the organization of lim, the essence of interactive methods: "I know. I want to know. I learned", "Fish Skeleton", "Bliss-game technology", graphic organizers "Cluster", a general description of interactive education and its didactic capabilities is disclosed in detail.



O'QISH SAVODXONLIGI DARSLIGIDAGI MATNLAR UCHUN PIRLSDAGI KABI TOPSHIRIQLAR TUZISH

Rabbonayeva D.T.

*Samarqand viloyati pedagoglarni
yangi metodikalarga o'rgatish milliy markazi*

Tayanch so'zlar: PIRLS, o'quvchi, xalqaro, matn, xarita, baholash, ta'lim, takomillashtirish, tavsiya, tushunish, daraja, sifat, topshiriq.

Ключевые слова: PIRLS, читатель, международный, текст, карта, оценка, образование, улучшение, рекомендация, понимание, уровень, качество, назначение.

Key words: PIRLS, reader, international, text, map, assessment, education, improvement, recommendation, understanding, level, quality, purpose.

O'zbekiston Respublikasi umumta'lim maktablarining ta'lim oluvchi yoshlari 2021-yildan boshlab xalqaro tadqiqotlarda ishtirok etishmoqda.

O'quvchilarning PISA, TIMSS, PIRLS, rahbar va pedagog kadrlarning umumiy o'rta ta'lim maktablarida o'qitish va ta'lim olish muhitini hamda o'qituvchilarning ish sharoitlarini o'rganuvchi TALIS kabi xalqaro tadqiqotlarda muvaffaqiyatli ishtirok etishini ta'minlash, o'qitishning innovatsion usullaridan foydalangan holda ona tili, matematika va tabiiy yo'nalishdagi fanlar bo'yicha pedagog-kadrlarning malakasini oshirish bo'yicha ta'lim sohasida tizimli ishlar amalga oshirilmoqda.

PIRLS (Progress in International Reading Literacy Study – Xalqaro o'qish savodxonligini o'rganishdagi yuksalish) – bu turli mamlakatlarda boshlang'ich sinfda tahsil oluvchi o'quvchi yoshlarning matnni o'qish va tushunish darajalari sifatini baholab beruvchi xalqaro baholash tizimidir.

PIRLSda har bir matn parchasi yoki matn yuzasidan beriladigan savollar ikkita tushunish jarayonini baholash uchun asos bo'lib xizmat qiladi. Bu tushunish va xulosalashdir. O'quvchilar matndan ma'no hosil qilgan ekan, ular aniq tushuntirilmagan g'oyalar yoki ma'lumotlarga nisbatan tushuntirishlar beradi. Xulosalash o'quvchilarga matndan tashqariga chiqishga imkon beradi. Ko'pgina hollarda muallif matnni o'quvchining aniq yoki bevosita xulosa



chiqarishi uchun yaratadi. O'quvchilar oddiy xulosalar bilan bir qatorda, matndagi g'oyalari va axborotlarni talqin qilishda va uyg'unlashtirishda aniq yoki umumiy ma'nolarga e'tibor berishlari yoki tafsilotlarni umumiy mavzular va g'oyalari bilan bog'lashlari mumkin.

O'quvchilarni PIRLS tadqiqotiga tayyorlash sinfdan tashqari o'qish darslarida va dars jarayonlarida tashkil qilinadi. Ushbu maqolada o'qish savodxonligi darslarida, darsliklardagi matnlar uchun PIRLSdagi kabi topshiriqlar namunalari bo'yicha tavsiyalar beramiz.

Do'stlik yo'lagi. 3-sinf

Bir shaharda ikki qo'shni yashar ekan. Qish kelib, qalin qor yog'a boshlabdi. Qo'shnilaridan biri erta turib, darvozani oldidagi qorni kurab, katta yo'l tomonga yo'lak ochibdi. Ishni tugatib qarasa, qo'shnisi ishni tugatib bo'lgan ekan. Shunda u: "Ertaga vaqtliroq chiqib, birinchi bo'lib yo'lak ochib qo'yaman", deb ko'nglidan o'tkazibdi.

Tuni bilan yana qor yog'ibdi. Haligi odam qorni birinchi kuramoqchi bo'lib, saharda turibdi-da, shosha-pisha ko'chaga chiqibdi. Ish boshlashdan oldin qo'shnisi tomonga qarabdi. Qarasa, qo'shnisining darvozasidan katta yo'l tomonga yo'lak ochib bo'lingan ekan. Qo'shnisining chaqqonligiga biroz g'ashi kelibdi va ertasiga yana ham ertaroq chiqishga harakat qilibdi. Tuni bilan yana qor yog'ibdi. Haligi odam kun yorishmasdan ko'chaga chiqib, shoshib ishni boshlabdi. Ish orasida qo'shnisi tomonga qarab qo'yibdi, biroq hech nima ko'rinmabdi. U birinchi bo'lganiga shubha qilmay ishni tugatibdi. Bu orada kun ham yorishibdi. So'ng qarasa, ne ko'z bilan ko'rsinki, qo'shnisining yo'lagi yana unikidan oldin tayyor bo'lgan ekan. "Axir, qo'shnim chiqqani yo'qku, qachon yo'lak ochishga ulgurdi ekan?" deb rosa o'yabdi va buni uning o'zidan so'ramoqchi bo'libdi.

Shu kuni ko'chada qo'shnisini uchratib qolibdi va unga:

Qo'shni, yo'lakni qachon ochib ulgurasiz, kechasi bilan uxlamasdan qor kurab chiqasizmi, deyman?! deb so'rabdi. Qo'shnisi biroz o'ylanib turib:

Men umuman qorni kuramayman. Yo'lak esa uyimga kelib-ketadigan do'stlarim tufayli ochilib qoladi, - deb javob beribdi.

Topshiriqlar

Umumiy ball: 33 ball

1. Hikoya mazmunini ochib beruvchi 3 ta eng asosiy gaplarni tartib bilan yozing. {3 ball}

2. Qorni kurash uchun qanday asbob kerak? {1 ball}

A)

B)

C)

D)

3. Hikoyadagi voqealar ketma-ketligini raqamlarda tartiblang. (Katakchalarga yozing) {3 ball}

Qo‘shnisining yo‘lagi yana unikidan oldin tayyor bo‘lgan ekan.

Vaqtliroq chiqib, birinchi bo‘lib yo‘lak ochib qo‘yaman

Tuni bilan yana qor yog‘ibdi

Men umuman qorni kuramayman

Qachon yo‘lak ochishga ulgurdi ekan?

4. Ushbu matnda qaysi so‘z turkumlari ko‘proq qatnashgan? {1 ball}

A) Ot so‘z turkumi

B) Sifat so‘z turkumi

D) Son so‘z turkumi

E) Hammasi teng

1. Hikoyadagi “shosha-pisha” so‘ziga ma’nodosh so‘zlarni toping. {1 ball}

A) achchiqlanib

B) hovliqib

D) tezlik bilan

E) shoshilib

5. Hikoyada do‘stlikning ta’sirli jihatlari qaysi jummalarda ayon bo‘lgan?

(Katakchalarga yozing) {3 ball}

Qo‘shnisining yo‘lagi yana unikidan oldin tayyor bo‘lgan ekan.

Vaqtliroq chiqib, birinchi bo‘lib yo‘lak ochib qo‘yaman

Tuni bilan yana qor yog‘ibdi

Men umuman qorni kuramayman

Qachon yo‘lak ochishga ulgurdi ekan?

6. Hikoyada qish fasli qanday tasvirlangan? {2 ball}

7. Sizning ham do‘stlaringiz bormi? Ular haqida yozingchi. {2 ball}

8. Asar qahramonlarini xarakterlarini yoriting. {3 ball}

1-qo‘shni: _____

2-qo‘shni: _____

9. “Men umuman qorni kuramayman. Yo‘lak esa uyimga kelib-ketadigan do‘stlarim tufayli ochilib qoladi”. Qo‘shnisining mana shu gaplaridan keyin, haligi kishining xayolidan nimalar o‘tdi deb o‘ylaysiz? {3 ball}

10. Do‘stlik haqidagi maqollardan yozing. {2 ball}

11. Men matnga mana bularni qo‘shgan bo‘lar edim..... {3 ball}

12. Menda

13. _____ katta taassurot qoldirdi. {2 ball}

14. Hikoyanng asosiy g‘oyasi nima? {1 ball}



A) mehnatsevarlik B) do'stlik C) mehribonlik D) saxiylik

15. Men hikoyadan shunday xulosa chiqardim... {3 ball}

16.

Jami (maksimal) ball: 33 ball

Aytaylik o'quvchi 30 ball to'pladi.

$(30 \times 100) : 33 = 90 \%$

Demak o'quvchi matnni 90 foizga o'zlashtirgan.

Xalqaro PIRLS tadqiqoti eng yaxshi o'quv dasturlari va yosh o'quvchilarning o'qish qobiliyatlarini rivojlantirish tajribasi haqida noyob axborot materiallarini taqdim etadi. PIRLSga qatnashish O'zbekistonga boshlang'ich sinf o'quvchilari orasida o'qish qobiliyatlari darajasini mustaqil ravishda obyektiv baholash imkonini beradi. Bundan tashqari, O'zbekiston ta'limining ochiqligi va integratsiyalashuvi dunyoning yetakchi ta'lim tizimlarining xalqaro hamjamiyatiga integratsiyalashuvini ta'minlaydi.

Adabiyotlar:

1. Баранова В.Ю., Ковалева Г.С., Кузнецова М.И., Цукерман Г.А., Нурминская Н.В. Основные результаты международного исследования «Изучение качества чтения и понимания текста» Москва, 2007, 3-4ст.
2. Rabbonayeva D.T. "PIRLS tadqiqoti uchun topshiriqlar tayyorlash va ular ustida ishlash texnologiyasi". O'quv-uslubiy qo'llanma - Samarqand XTXQTMOHM, 2020. 4.
3. Ubayxo'jayeva R. A. "O'quvchilarning ifodali o'qish ko'nikmalarini takomillashtirish". T., 2008.

РЕЗЮМЕ

Ushbu maqolada boshlang'ich sinf o'quvchilarining matni o'qish va tushunish darajalari sifatini baholab beruvchi PIRLS xalqaro baholash tadqiqoti ma'lumotlar, o'qish savodxonligi darsligidagi matnlar uchun PIRLSdagi kabi topshiriqlar tayyorlash uchun tavsiyalar berilgan.

РЕЗЮМЕ

В этой статье представлены данные Международного оценочного исследования PIRLS, оценивающего качество чтения и понимания текста учащимися начальной школы, а также даны рекомендации по подготовке заданий, как в PIRLS, для текстов в учебнике по грамотности чтения.

SUMMARY

This article presents data from the PIRLS International Assessment Study, which evaluates the quality of reading and comprehension of text by primary school students, and also provides recommendations for preparing assignments, as in PIRLS, for texts in a textbook on reading literacy.



BO‘LAJAK MUHANDISLARNI KASBIY FAOLIYATGA TAYYORLASHDA RAQAMLI TEXNOLOGIYALARNING O‘RNI VA AHAMIYATI

O‘ktamov D.O.

Jizzax politexnika instituti

Tayanch so‘zlar: ta’lim, muhandis, raqamli iqtisodiyot, axborot texnologiyalari, elektron qo‘llanma.

Ключевые слова: образование, инженер, Цифровая экономика, информационные технологии, электронное руководство.

Key words: education, engineer, Digital economy, information technology, electronic management.

Bugungi kunda ta’lim borasida kuzatilayotgan o‘zgarishlar oliy ta’lim tizimi, o‘quv jarayonida xalqaro ta’lim standartlariga asoslangan innovatsion pedagogik texnologiyalar va ta’lim dasturlari ixtisoslik yo‘nalishlari hamda mutaxassisliklarni sohalar bo‘yicha joriy etilayotgan dasturlarning talab va ehtiyojlaridir. Iqtisodiyot tarmoqlari va hududlarni kompleks taraqqiy ettirish, istiqbollarini inobatga olgan holda shakllantirishni taqozo etmoqda. Bu o‘zgarishlar asosida jamiyatda faol, ijodkor tashabbuskor, sohaga oid yangiliklarni tez o‘zlashtira oluvchi, kasbiy malakaga ega mutaxassislarni tayyorlashni maqsad qilib qo‘ymoqda.

Bo‘lajak muhandislarni o‘z mutaxassisligi bo‘yicha elektron o‘quv resurslaridan unumli foydalanishga o‘rgatishda o‘qituvchi bo‘lajak muhandislarning o‘quv faoliyati jarayonini to‘g‘ri taqsimlash kompetensiyalarini shakllantirish lozim.

Ta’lim beruvchi tizimli talabalar bilan ishlash natijasida ularga olinadigan nazorat ishlarini fanning xususiyati, dasturi va qiziqishlarga mos ravishda o‘quv topshiriqlarini o‘zgartirib borib, mustaqil ta’limga ajratilgan vaqtini qisqartirish, ularda individual ishlashga qiziqishini oshirish, mustaqil ta’lim bilan ishlashga oid kompetensiyani rivojlantirish lozim. Bitiruvchi kurs talabalari uchun ijodiy va texnik tafakkurni rivojlantirishga qaratilgan individual nostandart topshiriqlardan foydalanish mumkin [3].



Elektron o‘quv nashr raqamlashtirilgan zamonaviy bilimlar sohasiga to‘g‘ri keladigan tizimlashtirilgan ma‘lumotlardan tashkil topishi talabalar tomonidan shu fanga oid bilim, ko‘nikma malakalarini ijodiy va faol egallashlarini ta‘minlashi kerakligi talab etilgan.

Elektron darslik — ma‘lum soha va yo‘nalish hamda mutaxassislikning DTS, malaka talabi va o‘quv dasturini to‘liq qamrab olgan hamda yuqori ilmiy-uslubiy saviyada tayyorlangan asosiy o‘quv elektron nashr hisoblanadi. Elektron o‘quv-qo‘llanma - bu muayyan fanning o‘quv dasturidagi mavzularining qisman yoki to‘liq qamrab olgan holda tuzilgan elektron nashr tushuniladi [4].

Gipermatn-bu elektron shaklda berilgan va tarmoqlangan, tizimli bog‘lanishli, bir fragmentdan ikkinchisiga bir lahzada o‘tishni ta‘minlaydigan matn.

Intellectual yadro – matematik amallarni sonli va belgili shakllarda ifodalovchi maxsus dasturlar uyg‘unligi.

Kompyuterli tushuntirish - induktiv xulosa chiqarish va savollarga “Ha”, “Yo‘q” qabilidagi javoblar orqali ko‘rgazmali tushuntirish.

Vizuallashtirish - rasm, grafik va animatsiyalar vositasida ko‘rgazmali tarzda taqdim etish.

Barcha murakkab tizimlarni yaratishdagi kabi elektron o‘quv-metodik majmualarni tayyorlashda ham ishning muvaffaqiyati muallifning tajriba va qobiliyatiga bog‘liq. Maqsadga muvofiq, elektron o‘quv metodik majmua tayyorlash uchun o‘quv-metodik qo‘llanma asosini tashkil etuvchi dasturlar mavjud. Ular quyidagilar:

Test. Tashqi ko‘rinishidan bu elektron o‘quv-metodik majmuaning sodda shakli. Murakkab bo‘lgan savollarni tanlash va aniqlik bilan ifodalash, shuningdek savollarga javoblarni sharhlash orqali tuziladi. Aniq bir yo‘nalishda test ma‘lum fan sohasi bo‘yicha ta‘lim oluvchilarning bilim, mahorat va ko‘nikmalari haqida obyektiv xulosa qilish imkoniyatini berishga xizmat qiladi. Bunda bilimni yuqori natijalariga erishish uchun eng qulay yo‘lni tanlash imkonini beradi.

Ensiklopediya va Vikipediya. Bu o‘quv metodik majmuaning asosiy shakllari. Ma‘no jihatidan ensiklopediya atamasi jamlanma yoki majmua demakdir. Bugungi kunda uning elektron shakli Vikipediya paydo bo‘lib mazkur majmualarda to‘plangan ma‘lumot to‘liq va ta‘lim standartlariga nisbatdan ham ortig‘i bilan bo‘lishi kerakligini bildiradi. Chunki u barcha foydalanuvchilarni qanoatlantirishi kerak.

Ijodiy muhit. Zamonaviyalektron o‘quv metodikmajmualar o‘quvchilarni o‘rganilayotgan obyektlar va o‘zaroabog‘liq obyektlar sistemasi modellari bilan ijodiy ishlashlarini ta‘minlashiakerak. Aynan o‘qituvchiatomonidan kreativ yondoshuvgajasoslangan topshiriqlar va tushunchalarni berilishi o‘quvchilarda bilim va ko‘nikmalarni shakllantirishga, mustahkamlashga yordam beradi.



Dasturiy nuqtayi nazaridan, elektron o'quv-metodik majmuaning eng murakkab qismlaridan biri ijodiy muhitni shakllantirishga qaratilganligi hisoblanadi. Ijodiy muhit o'quvchilarni mavzular ustida jamoa bo'lib ishlashini, bilim oluvchilarning bir maqsad doirasida uyushishini ta'minlaydi va ularning muammoli masalani hal qilishga qaratilgan fikri yoki faoliyatini to'ldirish uchun xizmat qiladi.

Elektron o'quv metodik majmualar undan foydalanuvchiga qulaylik yaratish maqsadida maxsus dasturiy vositalar yordamida ixcham holatga keltirilgan ma'lumotlar to'plamidan iborat. Elektron o'quv-metodik majmualar tayyorlashda taqdim etilayotgan ma'lumotlar undan foydalanuvchilarga qulay, qiziqarli va kerakli bo'lishligi ahamiyatlidir.

Bo'lajak muhandislarga bilim beruvchi har bir o'qituvchi yuqoridagi ma'lumotlarni inobatga olgan holda, olib boradigan mashg'ulotlarni dasturlashtirilgan elektron o'quv-metodik omillar asosida tashkil qilib, bo'lajak muhandislarning kreativ tafakkurini sifatli o'sishiga e'tibor qaratilsa, maqsadga muvofiq bo'lar edi. "Elektr mashinalari" fanining elektron o'quv-metodik vositalar asosida o'qitish maqsadi va pedagogik asoslari quyidagi tamoyillarga tayanadi: o'quv ustaxonalaridagi ba'zi stanoklarning yo'qligi sababli, ularning ishlash jarayonini raqamli texnologiyalardan foydalanish asosida ko'rsatib tushuntirishga bo'lgan ehtiyoj.

Raqamli texnologiyalar o'rni va muammosini hal qilish uchun kerak bo'lgan ayrim fanlar bo'yicha kurslardan hosil bo'lgan bilimlarni, dalil va tushunchalar yoki, axborotlarni talabalardan ijodiy qayta ishlash talab etiladi. Zarur ma'lumotlar va harakatlarni taqqoslash, tahlil qilish va umumlashtirish ijodiy izlanish elementlarini shakllantirishga va oqilona usullarni tanlashga olib keladi.

Elektr mashinalari fani mashg'ulotlarini o'tkazish, o'quv jarayonini rejalashtirish, talabalar bilimini baholay olish, mahalliy va tabiiy materiallardan foydalanish, darslarni tahlil qilish, pedagogik va axborot texnologiyalar asosida tashkil qilish va o'tkazish malakalariga ega bo'lishi kerak.

Amaliy mashg'ulotlarni tashkil etish bo'yicha OTM kafedrası professor-o'qituvchilari tomonidan ko'rsatma va tavsiyalar ishlab chiqiladi. Unda fanning asosiy ma'ruza mavzulari bo'yicha olgan bilim, ko'nikma va masalalar yechish orqali yanada boyitadi. Shuningdek, darslik va o'quv-qo'llanmalar asosida talabalar bilimlarini mustahkamlashga erishish, o'quv materiallaridan foydalanish, mavzular bo'yicha ko'rgazmali qurollar tayyorlash va boshqalar tavsiya etiladi.

Elektr mashinalari fanini bo'lajak muhandislarga o'rgatish jarayonida bo'lajak muhandislarga nazariy, amaliy, tajriba va mustaqil ta'lim mashg'ulotlarining barcha mavzularini raqamli texnologiyalardan foydalanish asosida o'qitish mumkin. Raqamli texnologiyalar mashg'ulotlarda qo'llansa, ta'lim oluvchi



o'zlashtirishi lozim bo'lgan bilimlarni, mavzularni o'zlashtirish va tasavvur qilishini tezlashtirish imkonini yaratadi. Raqamli ta'lim texnologiyalaridan didaktik vosita sifatida ta'lim tizimida foydalanishning samaradorligi quyidagi holatlar bilan belgilanadi:

1. "Raqamli ta'lim texnologiyalari asosida talabalarga o'qitish, axborotlarning noan'anaviy manbalariga murojaat qilish imkoniyatlarini ochib beradi. Mustaqil ishlar samaradorligini oshiradi va kreativ faoliyat bilan shug'ullanish uchun keng imkoniyatlar yaratadi".

2. "Raqamli ta'lim texnologiyalariga moslashgan o'quv-metodik maqsadlarni ro'yobga chiqarish uchun o'qituvchiga ta'limning turli shakllaridan va ularning majmuasidan foydalanish hamda mukammal ta'lim muhitini barpo etish imkonini beradi. Ta'lim-tarbiya jarayonida raqamli ta'lim texnologiyalardan foydalanishda o'qituvchi axborotlashtirilgan o'qitish metodikasi va nazorat qilish dasturlari sharoitdan kelib chiqib yangi g'oya va qo'shimcha fikrlar kiritish imkoniyatlarini yaratadi".

3. Avtomatlashtirilgan o'quv-axborot tizimida foydalanishga moslashgan o'qitishning raqamli ta'lim sifatini yangi texnologiyalarni amalga oshirish natijasida o'qituvchilar o'zlarini elektron axborot bilan ta'minlanganlik bosqichlarini oshiribgina qolmay, balki deyarli o'qishga kerak bo'ladigan dunyodagi elektron axborot jamlanmalaridan, foydalanish imkoniyatiga ega bo'ladilar.

"Raqamli texnologiyalar kompyuter va mobil aloqa vositalari asosida o'quv-bilish jarayonini qisman yoki to'liq dasturlashtirishga moslashtirilgan didaktik vosita sanaladi. Ular ta'lim-tarbiya jarayoni sifati va samaradorligini rivojlantirishning strategik shakllaridan biri hisoblanib, o'qitishning innovatsion texnologiyalarining vositasi sifatida amaliyotda qo'llaniladi. Pedagogik dasturlashtirilgan vositalari dinamik illyustratsiyalar, ovozli jarayonlar, animatsiyalar kabi effektlarni amalga oshiruvchi dasturlardan foydalanib yaratiladi" [5].

Raqamli ta'lim texnologiyalari quyidagi turlarga ajraladi: o'rgatuvchi dasturlar, test dasturlari, mashq qilish uchun dasturlar, o'qituvchi ishtirokidagi virtual o'quv muhitini shakllantiruvchi dasturlar.

Raqamli ta'lim texnologiyalari tarkibiga: o'quv fani bo'yicha aniq didaktik maqsadlarga erishishga yo'naltirilgan dasturlar, texnik va metodik ta'minot, qo'shimcha yordamchi vositalar kiradi.

Bo'lajak muhandislarni kasbiy faoliyatga tayyorlashga xizmat qiladigan elektron o'quv qo'llanmalar yaratishga mo'ljallangan dasturlar ichida Lectora dasturi eng maqbullaridan biridir.

Dastur asosan: masofali ta'lim kurslarini yaratishda; taqdimot fayllarini yaratishda; nazorat testlarini yaratishda; ppt formatidagi fayllarini boshqa ta'lim formatlariga (SSORM yoki AISS) o'tkazishda; intellektual o'qitish kurslarini yaratishda keng foydalaniladi.

Lectora dasturida yaratilgan kurslarni elektron ta'lim standartlari bo'lmish SSORM va AISS larda nashr etish mumkin. Shuningdek, Lectora dasturi hozirda mavjud bo'lgan LMS tizimlar talablari bilan mos keladi. Lectora dasturida yaratilgan o'quv kurslarini bir tugmani bosish orqali ularni dinamik web sayt ko'rinishda, HTML, SD disklarda ishlaydigan, bitta faylga yig'ilgan exe ko'rinishda, SSORM va AISS standartlarida hech qanday dasturlash tillarini bilmadan ham o'tkazish mumkin. Shuningdek, Lectora dasturi orqali nazorat ishlarining elektron ko'rinishini tashkillashtirish mumkin, xususan 7 xil (yolg'on-rost, bitta to'g'ri javobli, bir necha to'g'ri javobli, moslikni topish, esse, qisqa javob kiritishli, hot point) shaklidagi elektron testlar, so'rovnomalarni yaratish mumkin. Elektron nazorat yakunida Lectora dasturi elektron pochta orqali va tashqi SGI skript, XML, SSORM, AISS ili LRN standartlariga asosan natijalarni olish yoki yuborish mumkin. Lectora dasturi dasturchilar uchun yaratilmagan bo'lsa-da, oxirgi chiqqan versiyalarida dasturlash tilidan xabardor bo'lgan foydalanuvchilar uchun kengaytirilgan ilovalari bilan boyitildi. Bu esa o'z navbatida dasturlash tilidan xabardor bo'lgan foydalanuvchilar uchun katta imkoniyatdir" [1].

1-rasm. Lectora dasturining ishga tushirilish oynasi

Dasturni ishga tushirganda 1-rasmdagi ko'rinishga ega bo'ladi: Lectora dasturining asosiy oynasi: sarlavha imkoniyatlari, sahifa o'lchami va HTML sahifa joylashuvi. Bunda kerakli sozlashlarni bajarib, ishga tayyorlab olamiz. Lectora – all inclusive muhit bo'lib imkoniyatlari keng bo'lgan, ko'rgazmali grafika amaliy dasturlari sirasiga kiradi va matn, rasm, chizma, grafiklar, animatsiya effektlari, ovoz, videorolik, Java, Streak va boshqalardan tashkil topgan slaydlarni yaratish imkonini beradi.

Lectora dasturi bu-internet, telegram messenjeri, elektron pochta yordamida yuklab olish yoki fleshkartalar, kompakt disklar va shu kabilar yordamida bir kompyuterdan ikkinchi kompyuterga uzatish, saqlash va o'rnatish imkoniyatiga ega va ulardan interfaol, rang-barang, multimediali elektron darslik, elektron metodik majmualar tayyorlashga mo'ljallangan keng imkoniyatli va ishlatishga qulay bo'lgan dasturiy vosita bo'lib, undan ta'lim va tarbiya jarayonida foydalanishga moslashtirilgan.

Raqamli texnologiyalar asosida yaratilgan EQLarning ishlatuvchi uchun qulayligiga mashg'ulotlarga talabalarning qiziqishini oshirishga hamda butun mavzuni o'zlashtirish jarayonining ko'tarinki ruhda o'tishini ta'minlash xususiyati hisoblanadi.



Bo'lajak muhandislar "Elektr mashinalari" fanini mustaqil o'zlashtirish jarayonida raqamli texnologiyalardan foydalanishi, fanning sillabusidagi ma'ruza, amaliy, laboratoriya va mustaqil ta'lim mashg'ulotlaridagi mavzularini, ayniqsa, elektr mashina jihozlarini ishlashiga oid bo'lgan bilimlarni o'rganishlarida qo'l keladi. Elektron qo'llanma bo'lajak muhandislarga o'zlashtirish uchun berilayotgan axborotlarni mustaqil o'zlashtirish, ularni kreativ qobiliyatlarini namoyon etish va rivojlantirish imkoniyatini bersa, talabalarga o'qitish metodlarini o'zgartirish, ta'limaluvchining o'ziga o'tadi.

Bundan tashqari elektron qo'llanmalar oddiy darsliklardan farqli ravishda shunday ishlab chiqilishi kerakki, u quyidagilarni ta'minlasin:

kompleksning mazmunini mayda (to'liq) tashkil etish; interaktivlik — foydalanuvchi harakati bilan bog'liq holda ma'lumotlar namoyishini o'zgartirish qobiliyati, shuningdek, o'rganish sarlavhasini o'zgartirish qobiliyati; gipotetik ma'lumotlarning gipermatnli tuzilishi (ta'riflarga qo'shiladi); vizual ma'lumotlardan foydalanish — turli xil rasmlar va harakatlar va boshqa aralash vositalar; "Axborotni mustahkamlash, olingan ma'lumotlarni nazorat qilish va baholash uchun elektron o'quv-uslubiy majmuaga joriy qilingan hayotiy va boshqaruv apparatlaridan foydalanish; turli elektron yozuvlar va real o'quv materiallariga ulanishlar (giperhavolalar) ramkasidan foydalanish imkoniyati" [2].

Yuqorida sanab o'tilgan xususiyatlarni ta'minlash uchun elektron o'quv metodik majmualarni yaratuvchilar elektron o'quv metodik majmualarga qo'yiladigan talablardan tashqari majmua uchun mundarijani loyihalash texnologiyasi bo'yicha bilim va ko'nikmalarga ega bo'lishi kerak.

Adabiyotlar:

1. Алексеев В.Э., Усманов В.В., Фролов В.М. Рекомендаси по разработке учебных пособий для дистанционного обучения. – Пенза: ПГТИ, 1998. – 256 с.
2. Ничкало Н.Г., Филанова Г.Н., Суходолской О.В. подготовки учителя тпуда: Дис. ... канд. пед. наук. – Москва, 2012. – 000 с.
3. G'afforova T., Qurbonov A. Ta'limning ilg'or texnologiyalari. – Qarshi: Nasaf, 2003. – 112 b.
4. Hamidov J.A. Bo'lajak kasb ta'limi o'qituvchilarini tayyorlashda o'qituvchining zamonaviy didaktik vositalarini yaratish va qo'llash texnologiyasi: Pedagogika fanlari bo'yicha doktorlik (DSs) diss. avtoref. – Toshkent, 2017. – 70 b.
5. [http://uz.infosom.uz/2012/04/26/axborot ta'lim muhitining ta'lim sifatini oshirishdagi imkoniyatlari / http://web.uvis.sa/hpd/hsms/ Viktoriya Universitetining ilmiy-tadqiqot guruhining maxsus sayti.](http://uz.infosom.uz/2012/04/26/axborot%20ta%20lim%20muhitining%20ta%20lim%20sifatini%20oshirishdagi%20imkoniyatlari%20http://web.uvis.sa/hpd/hsms/Viktoriya%20Universitetining%20ilmiy-tadqiqot%20guruhining%20maxsus%20sayti)

РЕЗЮМЕ

Ushbu ishda bo'lajak muhandislarni kasbiy faoliyatga tayyorlashda qo'llaniladigan axborot texnologiyalari hamda ularni ta'lim jarayonidagi ahamiyati haqida fikr yuritilgan.

РЕЗЮМЕ

В данной работе рассматриваются информационные технологии, применяемые при подготовке будущих инженеров к профессиональной деятельности, а также их значение в образовательном процессе.

SUMMARY

This paper examines information technologies used in the preparation of future engineers for professional activity, as well as their importance in the educational process.



PERSEPTIV QOBILIYATLARINI RIVOJLANTIRISHNING IJTIMOIY ZARURATI

Zokirov M.A.

Qo'qon davlat pedagogika instituti

Tayanch so'zlar: qobiliyat, idrok, perseptiv qobiliyat, ta'lim jarayoni, natija, pedagogik qobiliyat, pedagog.

Ключевые слова: способность, восприятие, познавательная способность, образовательный процесс, результат, педагогические способности, педагог.

Key words: ability, perception, perceptive ability, educational process, result, pedagogical ability, pedagogue.

O'zbekiston Respublikasi Vazirlar Mahkamasining 2019 yil 23 sentyabrdagi "Oliy ta'lim muassasalari rahbar va pedagog kadrlarining malakasini oshirish tizimini yanada takomillashtirish bo'yicha qo'shimcha chora-tadbirlar to'g'risida"gi 797-sonli Qarorlari hamda 2020 yil 29 oktyabrdagi "Ilm-fanni 2030 yilgacha rivojlantirish konsepsiyasini tasdiqlash to'g'risida"gi PF-6097-sonli Farmonlarida belgilangan ustuvor vazifalar mazmunidan kelib chiqqan holda bo'lg'usi o'qituvchilarni pedagogik qobiliyatlarini rivojlantirishning ijtimoiy pedagogik zarurati, oliy ta'lim muassasalari pedagog kadrlarining pedagogik mahorati hamda innovatsion kompetentligini rivojlantirish, sohaga oid ilg'or xorijiy tajribalar, yangi bilim va malakalarni o'zlashtirish, shuningdek amaliyotga joriy etish ko'nikmalarini takomillashtirishni maqsad qiladi.

Perseptiv qobiliyatlarni yangicha yondoshuvlar asosida rivojlantirish masalalari bugungi kunda dolzarblik kasb etmoqda.

Kelajakda zarur bo'lgan bu umumiy qobiliyatlar oliy ta'limda ham keng e'tibor qozongan bo'lsa-da, ularni qanday egallash yoki osonlashtirish usullari hali ham bir oz noaniqligicha qolmoqda.[1]

Oliy ta'lim muassasalarida bo'lg'usi o'qituvchilarning ijtimoiy-pertseptiv qobiliyatlarini rivojlantirish quyidagi shartlarning umumiylikini amalga oshirish bilan ta'minlanadi:



- o'qituvchining ijtimoiy idrokining o'ziga xos xususiyatlari bilan talabani ijtimoiy-pertseptiv kompetentsiyasini aniqlash orqali bolani eng yuqori ontologik qiymat sifatida idrok etish asosi sifatida pedagogik jarayon ishtirokchilariga subyektiv munosabatni boshlash;
- insonparvarlik, izchillik tamoyillari asosida o'quv jarayonini tashkil etish, pedagogik fanlarning pertseptiv mazmuni va yo'nalishini kengaytirish va chuqurlashtirishni ta'minlaydigan pertseptiv fanlararo aloqalarni ta'minlash;
- talabalarning ijtimoiy idrokdagi subyektiv tajribasini faol amaliyotga yo'naltirilgan o'qitish usullaridan foydalangan holda yangilash (ijtimoiy-pertseptiv treninglar o'tkazish, muammoli pertseptiv vaziyatlarni modellashtirish va boshqalar), bu kelajakdagi o'qituvchining ijtimoiy-pertseptiv kompetentsiyasini rivojlantirishga yordam beradi.

Dunyo miqyosidagi hozirgi ijtimoiy-siyosiy hayot kishilik jamiyati taraqqiyotining ayni bosqichi shunday o'ziga xos xususiyatga egaki, unda harbiy qudrat emas, balki shaxsning psixologik xususiyatlari, perseptiv qobiliyatlari, irodaviy sifatleri, intellektual salohiyati, aql-idroki, fikrlashi, yangi texnika va texnologiyalar hal qiluvchi ahamiyat kasb etadi.

Qobiliyat hamma insonlarda mavjud bo'lib, bir tekisda bo'lmay, biri yuqori, biri o'rta va biri ayrim darajadan iboratdir. Maktab o'qituvchisining faoliyati inson shaxsini shakllanishga qaratilgan. Muvaffaqiyatli ishlash uchun har bir o'qituvchi pedagogik mahoratga ega bo'lishi zarur. Pedagogik mahorat egasi o'z mehnatini sarf qilib, katta natijaga erishadi. Qobiliyat faoliyat jarayonida paydo bo'ladi va rivojlanadi, qobiliyatni rivojlantirish uchun esa layoqat, zehn, iste'dod, ya'ni inson nerv tizimida anatomik-fiziologik xususiyat bo'lishi ham zarur. O'qituvchining ba'zi psixik jarayonlari unda shaxsga xos sifatlarining shunday kompleksini tashkil qiladiki, buni pedagogik qobiliyat deb atash mumkin.[2] Bu qobiliyatlarni ayrim psixik xususiyatlardan iborat qilib aytish mumkin emas.

Bugungi kunga qadar qobiliyatlarning rivojlantirishning ijtimoiy pedagogik zarurati buyuk allomalarimiz tomonidan va respublikamiz olimlari, MDH davlatlari va xorijiy mamlakatlar tadqiqotchilari tomonidan atroflicha o'rganilgan. Biz tadqiqot ishlarimiz doirasida ushbu mavzu ustida ish olib borgan, ushbu tadqiqot yuzasidan turli davrlarda o'z nuqtai-nazarini bildirgan olimlarning ishlarini taxlil qildik.

Qobiliyat muammosini o'rganish uzoq tarixga ega. Qobiliyat tushunchasini fanga birinchi bo'lib Platon (miloddan avvalgi 428-348) kiritgan. Uning aytishicha, "hamma odamlar bir xil vazifalarni bajarishga qodir emaslar;

chunki odamlar o‘z qobiliyatlariga ko‘ra juda farq qiladi: ba’zilari boshqarish uchun, boshqalari-yordam berish uchun, boshqalari qishloq xo‘jaligi va hunarmandchilik uchun tug‘iladi».[3]

Sharq mutafakkir allomalarimiz Abu Nasr Farobiy, Abu Ali Ibn Sino, Abu Rayhon Beruniylar ham o‘z davrda o‘zlarini fikrlarini bildirib o‘tgan.

Abu Nasr Farobiy tug‘ma qobiliyatli insonlar ham qandaydir tarbiyaga, charxlashga muhtoj. Agar bunday odamlar to‘g‘ri tarbiyalanmagan bo‘lsa, ularning qobiliyatlari tezda yo‘qolishi aniq. Tug‘ma qobiliyat ham nisbiy tushunchadir, ba’zilari undan foydalanib yaxshi natijalarga erishsa, boshqalari yaxshi natijaga erisha olmasligi mumkin” [4] deb ta’kidlaydi.

Abu Ali Ibn Sino - barcha qobiliyatlar inson ruhining funksiyalari bilan bog‘liq bo‘lib, moddiy emas va tananing moddasidan farq qiladi [5] deb takidlagan.

Abu Rayhon Beruniy insondagi ruhiy jarayonlarni, avvalo, tabiatda oliy mavjudot-insonning bilish jarayonini. inson bilimlarini boyitish, ma’rifatli bo‘lishidagi roli jihatidan o‘rganishga va talqin etishga harakat qildi. Shu sababli uning yuqorida keltirilgan asarlarida sezgilar va aqliy bilish, o‘zini tuta bilish, xotira, tasavvur, diqqat, idrok va qobiliyat kabi shaxsiy xislatlarni olamni bilish jarayonlari bilan bog‘liq holda ko‘rsatadi.[6]

Ruscha-o‘zbekcha psixologiya terminlarining izohli lug‘atida qobiliyat quyidagicha ta’riflanadi. Qobiliyat-shaxsning muayyan faoliyat turini muvaffaqiyatli bajarishga bo‘lgan layoqat darajasini ifodalaydigan, turmush jarayonida hosil qilingan individual xususiyatlari yig‘indisidir.[7]

Psixologiya darsliklarida qobiliyatga bir qancha ta’riflar berib o‘tilgan.

Qobiliyat-bu kishining biror faoliyatga yaroqliligi va shu faoliyatni muvaffaqiyatli amalga oshirishidir.[8]

Qobiliyat deb, shaxsning muayyan faoliyat turini muvaffaqiyatli bajarishga bo‘lgan layoqat darajasini ifodalaydigan, turmush jarayonida hosil qilingan individual xususiyatlar yig‘indisiga aytiladi.[9]

Qobiliyat-shaxsning muayyan faoliyat yuzasidan layoqati va uning ishini muvaffaqiyatli bajarishdagi subyektiv shart-sharoitini ifodalovchi individual psixik xususiyatlaridir.[10]

Qobiliyat-shaxsning individual-psixologik xususiyati bo‘lib, muayyan faoliyat yuzasidan layoqati va ishni muvaffaqiyatli amalga oshirish subyektiv shart-sharoitini ifodalovchi individual psixik sifatlar yig‘indisidir.[11]

Frensis Galton «Inson qobiliyati va ularning rivojlanishini o‘rganish» nomli yana bir kitobini nashr etdi, u individual farqlarga oid birinchi ilmiy ish hisoblanadi.[12]



Qobiliyat bizning tadqiqotimizda shaxsning o'ziga xos individual psixologik xususiyati bo'lib, bu xususiyati uning irodaviy sifatida belgilanadi, bir yoki bir nechta faliyatni muvaffaqiyatli amalga oshirish uchun xizmat qiladi.

Olib borilgan tadqiqotlardan ko'rishimiz mumkinki, ko'pgina tadqiqotchilar pedagogik qobiliyat deganda pedagogik faoliyatni muvaffaqiyatli amalga oshirilishiga yordam beruvchi shaxs xususiyatlarini umumiy majmui deb aytib o'tadilar.[13]

Pedagogik qobiliyatning bir qancha turi bo'lib, ularning har biri o'qituvchiga pedagogik jarayonda biror bir faoliyatni samarali tashkil etishga yordam beradi. Masalan, akademik qobiliyat - o'qituvchiga fanga oid nazariy ma'lumotlarni o'zlashtirishga yordam bersa, didaktik qobiliyat - ta'lim jarayonini tashkil etishga yordam beradi.[14] Bundan tashqari perseptiv qobiliyat talaba yoki suhbatdoshining ichki olamini ko'ra olishga, tushunishga, kommunikativ qobiliyat - muloqot o'rnatishga, konstruktiv qobiliyat - o'z va jamoa faoliyatini to'g'ri tashkil etishga yordam beradin. [15]

Ta'lim-tarbiya jarayonida pedagogik texnikaning ya'ni jamoa va shaxs bilan muloqot qilish mahorati, muloqot jarayonini nazorat qila olish, jamoani tashkil qilish, o'z kayfiyatini, ovozi va harakatlarini boshqara olish mahoratining o'rni ham muhimdir.

Hozirgi davr pedagogik ta'lim konsepsiyasi avvalo o'qituvchi ijodiy qobiliyatini rivojlantirishni, ularni yuksak kasbiy-pedagogik mahoratcho'qqisiga ko'tarishni talab etmoqda. Bugun pedagogning pedagogik qobiliyati, e'tiqodi va o'quv jarayonini yaxshi bilishi ijtimoiy-iqtisodiy taraqqiyot va ijtimoiy hayot uchun katta ahamiyatga ega ekanligini quyidagicha ifodalash mumkin:

Birinchidan, pedagog jamiyatning a'zosi sifatida o'z mavqei va faol o'rnini o'quvchilarga namoyish eta olishi lozim. Xususan, uning jamiyat va o'z jamoasidagi o'rni, tanlagan kasbi, o'qitayotgan predmeti bo'yicha chuqur bilimga ega bo'lishi, talab va qoidalarga amal qilishi, me'yor va qonunlarni xurmat qilishi lozim.

Ikkinchidan, pedagogning bilimdonligi uning yangi bilimlar, o'zi tanlagan sohasidagi yangiliklarga nisbatan qiziqishida namoyon bo'ladi.

Uchinchidan, perseptiv qobiliyati orqali pedagog o'ziga xos fikrlash tarzi bilan ajralib tura olishi shart. Chunki, yoshlar shunday noyob, qaytarilmas, andozasiz fikrlash sharoitidagina mustaqil fikrlashga o'rganadilar. Mazkur fikrlar, o'quvchi shaxsining rivojlanishida uning faolligi, mustaqil fikrlashi, mustaqil faoliyati, ya'ni mustaqil ta'lim va mustaqil ma'lumotlar olishi hamda o'zini o'zi tarbiyalashga xizmat qiluvchi jarayonlar muhim ahamiyatga ega ekanligini ko'rsatadi. Demak, o'quvchi shaxsining rivojlanishida muhim



hisoblangan jarayonlar ta'lim-mustaqil ta'lim, tarbiya-o'zini o'zi tarbiya, ma'lumot-mustaqil ma'lumot, rivojlanish va tarbiyaviy munosabatlar bilan bir qatorda, oilada, mahallada, ta'lim muassasasida va tengdoshlar o'rtasida vujudga keluvchi o'zaro ta'sir jarayonini ham ta'lim va tarbiya jarayonlari komponenti sifatida inobatga olish zarur.[16]

Adabiyotlar:

1. Kleimola and Leppisaari Learning analytics to develop future competences in higher education: a case study *Int J Educ Technol High Educ* (2022) 19:17 <https://doi.org/10.1186/s41239-022-00318-w>
2. R. Mavlonova, N. Raxmonqulova, N. Voxidova, K. Matnazarova *Pedagogika (Umumiy pedagogika nazariyasi va amaliyoti) darslik* 2013 (294-b)
3. А.В.Карпов, Е.Ф.Ященко. *Психология способностей*. Челябинск Издательство ЮУРГУ 2007 (11-b)
4. Эргашева, Н. М. Farabi's doctrine of perfecting human being / Н. М. Эргашева, Б. К. Номонов. — Текст : непосредственный // Молодой ученый. — 2016. — № 9 (11). — С.
5. Абдукаримова Гулчехра Баратовна *Философские взгляды Абу Али ибн Сино на образование // Достижения науки и образования*. 2019. № 4
6. Haydarov.F.I.,Jo'rayev.N.S. *Psixologiya tarixi:O'quv qo'llanma/Toshkent;2010-(39-b)*
7. Турғунов Қ. Русча ўзбекча психология терминларининг изоҳли луғати." Ўқитувчи» нашриёти Т.1975 (163-б)
8. Umarov В.М. *Psixologiya: darslik- Toshkent Voris-nashriyoti* 2012.(74-b)
9. Zufarova М.Е. *Umumiy psixologiya O'rta maxsus kasb hunar ta'limi muassasalarining o'qituvchi va o'quvchilari uchun o'quv qo'llanma.O'zbekiston faylasoflari milliy jamiyati nashriyoti Toshkent -2010. (295-b)*
10. Mavlonova R,Abdurahimova D. *Pedagogik mahorat:O'quv qo'llanma. -T.:Fan va texnologiya,2009.-*
11. Xoliqov A. A *Pedagogik mahorat. Darslik / A. A. Xoliqov; O'zR Oliy va o'rta maxsus ta'lim vazirligi. - T.: «IQTISOD-MOLIYA», 2011 (52-b)*
12. Карпов А.В, Ященко Е.Ф. *Психология способностей: Учебное пособие. – Челябинск: Изд-во ЮУРГУ, 2007. – 12-б*
13. Иванов Ю.Ю., Сорокина Т.В. *Педагогическое мастерство. – М.: МЭГУ, 1993. – 96,*
14. Корепанова М.В. *Основы педагогического мастерства: учебник для студентов. 2-е изд. – М.: Академия, 2012. – 240 с.,* Азизходжаева Н.Н. 15. *Педагогик технология ва педагогик махорат. Ўқув қўлланма. – Т.: ТГПУ, 2003. – 174 б.*
15. Зязюн И.А. *Культура общения учителя // Ж. Народное образование.– 1990.–№ 6 – С.17,* Хозяинов Г.И. *Педагогическое мастерство преподавателя. – М.: Высшая школа. –1988. –168 с.*
16. Umarov В.М. *Psixologiya: darslik- Toshkent Voris-nashriyoti* 2012.(74-b)
17. Турғунов С.Т. *Таълим муассасаси раҳбарлари бошқарув фаолияти самарадорлигининг назарий асослари // Касб-хунар таълими.– 2006. – № 1. – 222-б.*

РЕЗЮМЕ

Mazkur maqolada qobiliyat va persektiv qobiliyatlarni ta'lim tarbiya jarayonidagi o'rni xususida yoritib berilgan.

РЕЗЮМЕ

В данной статье описывается роль способностей и познавательных способностей в образовательном процессе.

SUMMARY

This article describes the role of abilities and perceptive abilities in the educational process.



BO'LAJAK TARBIYA FANI O'QITUVCHILARIDA KREATIV FIKRLASH QOBILYATLARINI RIVOJLANTIRISH

Mo'ydinova D. Q

Farg'ona davlat universiteti

Tayanch so'zlar: bilim, ko'nikma, malaka, kreativ fikrlilik, kreativ kompetentlik, shaxs fantaziyasi, tarbiyalanuvchi.

Ключевые слова: знания, умения, компетентность, творческое мышление, творческая компетентность, личная фантазия, студент.

Key words: knowledge, skills, competence, creative thinking, creative competence, personal fantasy, student.

O'qituvchilar har doim ta'lim sohasida muhim shaxs bo'lganlar va ular albatta kreativ fikrlash borasida boshqa shaxslardan ajralib turishadi. Tarbiya fani o'qituvchisi esa alohida iste'dod, qobilyat, bilim, ko'nikma va shaxsiy-axloqiy hislatlarga ega bo'lishi kerak. Chunki u nafaqat ta'lim jarayoni balki, o'quvchidagi ma'naviy-axloqiy hislatlarni shakllantirish jarayonida ham bevosita ishtirok etadi.. Ammo, ushbu jarayonda bo'lajak tarbiya fani o'qituvchisi kreativlik qobilyatiga ega bo'lmasa, o'quvchilar jamoasi bilan o'zaro muloqotni yo'lda qo'yishda bir qator to'siqlarga uchraydi. Nima uchun kreativlik tarbiya fani o'qituvchisiga kerak. Chunki, hozirgi zamon o'zgarishi va yangicha dunyoqarashga mos fikr-mulohazali shaxs bo'lish, kreativlikning asosiy komponentlarini o'zida mujassam etishga bog'liq.

O'qituvchining kreativligi deganda, o'z tajribasini qayta ko'rib chiqishi va yaxshilashi, hammaga ma'lum narsalarni o'zgartira olishi va ijodiy foydalana olishi, sifat jihatdan yangiliklarni yaratishi kabi ijodiy xislatlar tushuniladi.

Kreativlik tushunchasi (lot., ing. "create"-yaratish, "creative"-yaratuvchi, ijodkor) ingliz tilidan tarjima qilinganda ijod ma'nosini anglatadi. Kreativlikni: ijodga intilish, hayotga ijodiy yondashish, o'ziga doimiy tanqidiy nazar solish va tahlil etish deyish mumkin. Hozirgi zamon psixologiya va pedagogika lug'atlariga asoslanib o'qituvchining kreativligi deb uning fikrlaridagi

sezgilaridagi, muloqotdagi, alohida faoliyat turidagi, ijodiy yondashish, bilish darajasi deb ta'riflash mumkin. Kreativlik insonda mavjud ma'lumotlarni qayta ishlab chiqarish va ularni cheksiz yangi modelini yaratishga javob beradi. "Kreativlik otasi" nomi bilan mashhur Pol Torrans to'rtta kreativlik konikmasini aniqlagan. Uning olib borgan tadqiqotlarini tahlil qilar ekanmiz, shunga amin bo'ldikki, mazkur kreativ ko'nikmalarni shakllantirish va ularni baholash quyidagicha:

1. Ravonlik. Ko'plab g'oyalarni o'ylab topish ko'nikmasi, "ko'p" degan so'zga asoslanadi.

2. Moslashuvchanlik. Turli g'oyalarni o'ylab topish ko'nikmasi "o'zgartirish" degan so'zga asoslanadi.

3. O'ziga xoslik. Boshqalarga o'xshamagan, ajralib turuvchi g'oyani o'ylab topish ko'nikmasi "noyob" degan so'zga asoslanadi.

4. Yaratuvchanlik. G'oyalarni kengaytirish ko'nikmasi "qo'shish" degan so'zga asoslanadi.

Pol Torransning to'rtta kreativlik ko'nikmasini (ravonlik, moslashuvchanlik, o'ziga xoslik, yaratuvchanlik) o'zida rivojlantirgan bo'lajak tarbiya fani o'qituvchisi o'quvchi bilan shug'ullanayotganda, ta'limni ham, tarbiyani ham, tarbiyalanuvchida muajassam etadi. Avvalo, kreativ fikrlash uchun bilimga ega bo'lsa va u bilimni amalda qo'llay olsa o'z pedagogik faoliyatini to'g'ri tashkil etgan bo'ladi. Bo'lajak tarbiya o'qituvchisida qancha ko'p bilim, ko'nikma va malaka mavjud bo'lsa rivojlanish va kreativ fikrlash qobiliyati ham shunga monand rivojlanadi. Kreativ fikrga ega o'qituvchi bola bilan shug'illanganda, bola erkin, o'zini hotirjam his qiladi. Bunday o'qituvchi bolaga nima kerakligi, bola nima hohlayotganligi va albatta u nimalarga qiziqishini bilgan holda uni rivojlanishiga ko'maklashadi.

Kreativ fikrlash qobiliyatiga ega bo'lgan o'qituvchi boshqa hamkasblariga nisbatan o'quvchining qiziqishi, qobiliyati, hohish-idrokini bilgan holda uni o'z qiziqishlari oqimiga to'g'ri yo'naltirishga harakat qiladi. O'quvchilarning barchasi o'zgacha fikrli, qobiliyatli, bilimli va albatta o'zgacha tarbiya ko'rgan bo'lishadi. Kreativ fikrli o'qituvchi o'zgacha tarbiyalanuvchiga ham, o'zgacha muhitda ham, bilimni va fikrini o'quvchi ongiga singdira oladi. Bu fikr va bilimni o'quvchi ongiga singdira olish har hil usulda bo'lishi mumkin. Masalan, qiziqarli o'yinlar, savol-javoblar, ko'rgazmalar va hozirgi kunda yangicha texnologiyalardan tarkib topgan videoroliklar orqali o'quvchini bilim olishga yana bir turtki bo'la oladi. Albatta, bunda bo'lajak tarbiya o'qituvchisini kreativ fikrlilik qobiliyati keng bo'lishi maqsadga muvofiq bo'ladi



“Muayyan omillar pedagoglarda kreativlik sifatлари, malakalarini rivojlantirishga to‘sqinlik qiladi. Shu sababli pedagogik jarayonda pedagoglar ushbu omillarni bartaraf etishga e‘tibor qaratishlari lozim. Quyidagi omillar shaxsda kreativlikni rivojlantirishga to‘sqinlik qiladi:

- 1) tavakkal qilishdan qochish;
- 2) fikrlash va xatti-harakatlarda qo‘pollikka yo‘l qo‘yish;
- 3) shaxs fantaziyasi va tasavvurining yuqori baholanmasligi;
- 4) boshqalarga tobe bo‘lish;
- 5) har qanday holatda ham faqat yutuqni o‘ylash.

Kreativ muhitda pedagog bo‘lajak o‘qituvchilar diqqat-e‘tiborini jalb etish maqsadida biror bir yangilikdan foydalanadi. Qiziquvchanlik va shubhani uyg‘otuvchi ma‘lumot, bo‘lajak o‘qituvchilarni o‘ziga jalb etib, ularda o‘qishga bo‘lgan intilishni kuchaytiradi. Oliy ta‘lim muassasalarida ham pedagoglar bo‘lajak o‘qituvchilarda kreativ fikrlash ko‘nikmalarini shakllantirish va rivojlantirishda ularning jamoa bo‘lib, kichik yoki katta guruhlarda ishlashlari uchun zarur shart-sharoitni yaratib bera olishlari zarur. Zero, katta va kichik guruhlarda ishlash jarayonida bildirilgan har qanday fikrni kreativ jihatdan rivojlantirish imkoniyati yuzaga keladi”.

Albatta, bo‘lajak tarbiya o‘qituvchisi kreativ fikrli bo‘lib, yuqorida ta‘kidlagan xatolarga yo‘l qo‘ymas o‘quvchilar ham bu o‘qituvchiga nisbatan ijobiy fikrga ega bo‘ladilar. Uning fikri, hohishi va tanlovi bo‘lajak tarbiya o‘qituvchilari uchun muhim sanalib, bu omillar orqali ular o‘quvchilardaham kreativ fikrlilikni shakllantira oladilar. Bu esa tarbiya fanio‘qitish jarayonining samarasini tam‘inlashga xizmat qiladi.

“O‘quvchilar kreativ kompetentlik faoliyatini tashkil qilishda ikki o‘zaro bog‘liq vazifani e‘tiborga olish lozim. Ularning birinchisi – o‘quvchilar kreativ kompetentlik faoliyatida mustaqil fikrlashni rivojlantirish, bilim egallashtirish, bilim egallashtirish, ilmiy dunyoqarashini shakllantirilishi bilan; ikkinchisi – o‘zlashtirilgan bilimlarni ta‘limda va amaliy faoliyatda mustaqil qo‘llay olishga o‘rgatish bilan belgilanadi. Quyidagi ko‘rsatkichlar o‘quvchilarda kreativ kompetentlikni shakllantirish mezonlari sifatida taklif qilindi: mustaqil qaror qabul qilish; o‘z imkoniyatlariga ishonch; faol izlanuvchanlik; fikrlash tezligi; fikrlash moslashuvchanligi; g‘oyaning o‘ziga xosligi; g‘oyaning mukammalligi; g‘oyaning ijobiy yo‘naltirilganligi; axborotlarni qayta ishlash va maqsadli qo‘llay olish; tasavvur kengligi; bir-biridan uzoq fikrlarni o‘zaro bog‘lay olish; g‘oya salmog‘ini baholay olish; yechimning nafis, bejirim va oddiyliigi; ko‘plab g‘oyalarni yuzaga keltira olish; g‘oyaning asosliliigi. Ushbu



sifat ko‘rsatkichlarini baholashda test sinovi, muammoli topshiriq va tajriba usullaridan foydalaniladi”.

Bo‘lajak tarbiya fani o‘qituvchisi kreativ fikrga ega bo‘libgina qolmasdan, balki bu fikrlarni o‘quvchi ongiga so‘z vositasida singdira olish ko‘nikmalariga ham ega bo‘lmog‘i lozim. Ya‘ni, bo‘lajak tarbiya fani o‘qituvchisi o‘zida kreativlikni shakllantirib, ammo amalda qo‘lly olmasa natijaga erishish qiyinlashadi. Agar so‘z vositasi yaxshiligi, o‘quvchilar bilan shug‘ullanish qobiliyati yaxshi bo‘lib lekin, kreativ fikrga ega bo‘lmasa o‘quvchiga bilimni va ilmni o‘rgatayotganda bir qancha hatolarga yo‘l qo‘yadi. O‘quvchilar bilan ishlash muhitida ularni darsga jalb qilish, qiziqtirish va dars jarayonini intellektual o‘yinlar bilan boyitish bu o‘quvchining bilim olishiga ishtiyoqini ortishiga bir muncha sabab bo‘ladi. Kreativ fikrli o‘qituvchi o‘quvchilar bilan dars jarayonida intellektual o‘yinlardan foydalana olsa o‘zi kutgan natijaga erisha oladi. Bu orqali o‘quvchilar orasida raqobatdoshlik bo‘ladi va raqobat bor joyda har tomonlama o‘sish bo‘ladi. Bu o‘yinlarni o‘ylab topish, yangicha metodlardan foydalanish kreativ fikrli tarbiya o‘qituvchisiga xos xususiyatlardir.

Kasbiy faoliyat jarayonida pedagogning kreativligi turlicha namoyon bo‘ladi. Ular quyidagilardir:

Me‘yoriy hujjatlar (o‘quv fanlari bo‘yicha DTS, o‘quv dasturi va rejalarini)ni tayyorlash.

O‘quv manbalari (darslik, o‘quv-metodik va metodik qo‘llanma, tavsianoma, lug‘at, ensiklopediya, atlas, ish daftari va b.)ni yaratish;

Ta‘lim jarayoni va ma‘naviy-ma‘rifiy ishlar loyihalarini tayyorlash;

O‘quv axborotlari, nazorat hamda sinov topshiriqlarini shakllantirish ;

Ta‘lim jarayonini mazmunli, jonli, jo‘shqin tashkil etish;

Ilmiy-tadqiqotlarni to‘g‘ri usulda va muvaffaqiyatli olib borish;

Ilmiy va metodik yig‘inlarda faol ishtirok etish hamda chiqishlar qilish;

Ilmiy, ilmiy-metodik va metodik ishlanmalarni taqdim etish;

Davriy hisobotlarni topshirish, attestatsiyadan o‘tish;

Ushu manbalarni o‘zida shakllantirgan bo‘lajak tarbiya fani o‘qituvchisi har tomonlama kreativ fikrlilikni ham shakllantiradi. Masalan, “ta‘lim jarayonini mazmunli, qiziqarli, jonli, jo‘shqin tashkil etish” orqali tarbiya fani o‘qituvchisi o‘quvchilarni ham, o‘zida ham kreativ fikrlilikni mujassam etadi. O‘quvchilar esa fikrini erkin bayon qilish orqali tengdoshlari bilan fikr almashadi. Shu bilan birga darsga bo‘lgan e‘tibori, qiziqishi va ishtiyoqi ham ortadi. O‘quvchilarda buni rivojlantirish uchun albatta, bo‘lajak tarbiya o‘qituvchisi avvalo o‘zida kreativ fikrlilikni rivojlantirishi lozim. Tarbiya fani o‘qituvchining kreativligi nafaqat o‘zida balki, yuqorida ta‘kidlaganimizdek o‘quvchilarda ham kreativ



fikrlashni oshiradi. Bu esa o'qituvchi va o'quvchining rivojlanishi bilan to'xtab qolmasdan, kelajakda jamiyatni ham, yurtning rivojlanishi uchun ko'mak bo'ladi.

Adabiyotlar:

1. SAIDKULOVICH, S.B., & UGLI, T. J. U. The Social Pedagogical Necessity of Developing Students' Aesthetic Culture in the Process of Globalization. *International Journal of Innovations in Engineering Research and Technology*, 8(1), 75-77.
2. Tojiboyev, J. U. O. G. L. (2022). Talabalarda estetik madaniyatni rivojlantirishning pedagogik shart-sharoitlari. *Academic research in educational sciences*, 3(1), 585-594.
3. Ugli, T. J. U. (2022). The role of aesthetic education in the preparation of future fine art teachers for professional activity. *Asian Journal of Multidimensional Research*, 11(12), 60-64.
4. Umidjon o'gli, T. J. (2022). Bo'lajak tasviriy san'at o'qituvchilarining estetik madaniyatini rivojlantirish mazmuni. *Ijodkor o'qituvchi*, 2(23), 473-475.
5. Umidjon o'gli, T. J. (2022). Kreativ yondashuv asosida bo'lajak tasviriy san'at o'qituvchilarining estetik kompetentligini rivojlantirish dolzarb pedagogik muammo sifatida. *Ijodkor o'qituvchi*, 2(23), 480-482.
6. Jalalov, Bakhromjon Bekmurzaevich, H. A. Khatamov, and F. U. Na saidenova. »Advantages of collective learning.« *Scientist of the XXI century* (2016)
7. B.N. Oripov. *Modern pedagogical technology, didactics and methodology of teaching Fine Arts. (educational and methodical guide)* Tashkent - 2013.
8. Сиддиқов, Б. С., & Джалалов, Б. Б. (2016). Objectives Of The Youth Activity By Teaching Training. *Учёный Ххi Века*, (6-2 (19)), 41-44.
9. Туйчиева И.И., & Ганиева Г.В. (2016). Характеристика Принципов Планирования Работы По Развитию Речи. *Ученый Ххi Века*, (11 (24)), 48-53.
10. Уринова, Н. М., & Байджанов, Б. Х. (2016). Социально-Педагогические Особенности Подготовки Будущих Учителей К Воспитательной Работе. *Учёный Ххi Века*, (4-2 (17)), 21-24.
11. Шермухаммадов, Б. (2012). Использование Различных Методов, Форм И Средств В Воспитании Молодежи. *Актуальные Проблемы Современной Науки*, (5), 80-83.
12. (<https://azkurs.org/reja-kirish-talim-tizimini-isloh-qilish-zamon-talabi-kadrlar-t.html>);
13. (<https://azkurs.org/mavzu-konikma-va-malakani-shakllantirish-talim-jarayoni-sifati.html>);
14. (<https://azkurs.org/ozbekiston-respublikasi-qishloq-va-suv-xojaligi-vazirligi-tosh-v3.html>);
15. <https://azkurs.org/pedagogik-kompetentlik-va-kreativlikni-shakllantirish.html>

РЕЗЮМЕ

Ushbu maqolada bo'lajak tarbiya fani o'qituvchilarini kreativ fikrlash qobiliyatini rivojlantirishning pedagogik imkoniyatlari hamda ularni shaxsiy va kasbiy rivojlantirishda tutgan o'rni haqida so'z boradi.

РЕЗЮМЕ

В данной статье рассматриваются педагогические возможности развития творческого мышления будущих учителей образования и их роль в личностном и профессиональном развитии.

SUMMARY

This article discusses the pedagogical possibilities of developing creative thinking skills of future teachers of education and their role in personal and professional development.



KICHIK YOSHDAGI BOLALARNING PSIXOLOGIK- PEDAGOGIK XUSUSIYATLARI

Ganiyeva Sh.A., Anvarova Sh.A.
Farg'ona davlat universiteti

Tayanch so'zlar: grammatika, fikrlash, ijodiy usul, qobiliyat, an'ana, hayotiy muammolar.

Ключевые слова: грамматика, мышление, творческий метод, способности, традиции, жизненные проблемы.

Key words: grammar, thinking, creative method, ability, tradition, life problems.

Kirish. Ma'lumki, o'tgan asrning 60-yillarida o'zbek tilshunosligining tadqiq doirasi ancha kengaydi va unda an'anaviy grammatika, leksikologiya, semasiologiya sohalaridan o'z maqsad va vazifalariga ko'ra farqlanuvchi yangi yo'nalishlar paydo bo'la boshladi. Mana shu davrda paydo bo'lgan yangi yo'nalishlardan birini o'zbek onomastikasi tashkil qiladi.

Xalq ta'lim tizimi sohasidagi ta'lim jarayonida fikrlashni rivojlantirish, o'quvchini hayotiy muammolarni hal qilishning ijodiy usullarini o'zlashtirishga, o'z-o'zini tarbiyalashga yo'naltirish uchun mo'ljallangan dastur va darsliklar asosida bilim va ko'nikmalar yaratish, o'quvchilarga faqat nazariy bilimlar emas, balki kundalik hayotda murakkab vaziyatlardan chiqib keta olish, berilgan ma'lumotni tahlil qila olish, oddiy narsalardan ham kreativlik ya'ni ijodkorlik qobiliyatini shakllantira olish, to'g'ri fikrlash, mulohaza yuritish kabi asosiy hayotiy ko'nikmalarini shakllantirishda, ta'lim berayotgan o'qituvchilarni ham tanqidiy va kreativlik bilimlarini oshirish juda muhim va dolzarb vazifa hisoblanadi. Kichik maktab yoshidagi boshlang'ich sinf o'quvchilarining psixologik-pedagogik xususiyatlarini aniqlashda ularning fikrlash qobiliyatlari, o'z fikrlarini erkin ayta olishi muhim ahamiyat kasb etadi. Maktab ta'limi rivojlanishining hozirgi bosqichi uning mazmunini aniqlashga yondashuvlarni sifat jihatidan o'zgartirishni nazarda tutadi. Bu o'quvchi shaxsini rivojlantirish g'oyasiga asoslangan Xalq ta'limning yangi konsepsiyasining shakllanishi bilan bog'liq. Bu o'quv jarayoniga pedagogik yondashuvlarning tubdan



o'zgarishini anglatadi, bunda bilimlar shaxsni rivojlantirish mexanizmlari uni o'zlashtirish jarayoniga kiritilgandagina to'liq bo'lishi mumkin.

Adabiyotlar tahlili. O'tmishda ham atoqli otlarga qiziqish bo'lgan. Kishi ismlari, joy nomlarining paydo bo'lishi, etnografiyasi, ma'no va etimologiyasi haqida tarixiy yozma manbalarda anchagina qiziqarli fikrlar bayon qilingan. Ammo atoqli ot materiallarini sistemali va izchil ravishda to'plash, ularni ilmiy asoslarda keng ko'lamda tahlil qilish o'zbek filologiyasida o'tgan asrning 60-yillarida boshlandi. Bu boradagi ilk qadamlar N.Husanov, G'.Sattorov, E.Begmatov va boshqalarning tadqiqotlarida o'z ifodasini topdi. Keyingi yillarda o'zbek nomshunosligi, ayniqsa, uning toponimika, etnonimika sohaslarida jadal rivojlandi. Endilikda, o'zbek antroponimlarining materiallari qoniqarli ravishda to'plangani va tadqiq qilingani monografik tarzda o'rganilganligini qayd etish mumkin. Olib borilgan tadqiqotlarda, asosan, yodnomalardagi antroponimlarning leksik-semantik va uslubiy xususiyatlarini o'rganishga asosiy e'tibor qaratildi. O'zbek tilshunosligida atoqli otlar tizimini tadqiq qilish bo'yicha muayyan ishlar amalga oshirilgan. Ayniqsa, o'zbek antroponimlarining materiallarini to'plash, ismlarning lug'aviy-ma'noviy xususiyatlarini, lisoniy tuzilishi, etnografik-motivativ ma'nolarini tadqiq qilish, o'zbek mintaqaviy antroponimiyasining o'ziga xos tomonlarini kuzatish ishiga, ismlarning imloviy, izohli lug'atlarini tuzish sohasiga S.Rahimov, I.Xudoynazarov, R.Xudoyberganov va boshqalar munosib hissa qo'shganlar. O'zbek ismlarining imloviy va izohli lug'atlari tuzilgan. Shunga qaramasdan, o'zbek antroponimlarining paydo bo'lishi, rivoji, ismlarning nominatsion xususiyatlari, ism berishning motivativ asoslari, bunda lingvistik va nolingvistik tamoyillarning tutgan o'rni, antroponimiyani sotsiolingvistik nuqtai nazardan ilmiy tadqiq qilish kabi muammolar o'z tadqiqotchilarini kutmoqda. Ismlar tizimini sotsiolingvistik aspektda o'rganmasdan turib antroponimlarni paydo bo'lishi, antroponimlar tizimining rivojlanishi, boyish va o'zgarishi xususiyatlarini ilmiy asoslash mumkin bo'lmaydi.

Tadqiqot metodologiyasi. Mavzuni yoritishda bolalar adabiyotida berilgan obrazlar orqali badiiy-estetik usullar, tasniflash va qiyoslash usullaridan foydalanildi.

Tahlil va natijalar. Ismlarning shakli, talaffuz xususiyatlari, ism anglatuvchi ma'nolarda o'zbek milliy tilining fonetik, orfoepik, tilning ixchamlik va qisqalikka intilish xususiyatlari ham ifodalanadi. Bu hol ismlarga qo'shiladigan erkalash-kichraytirish shakllarida, ismlarning qismlarida, ularni shaklan qisqartirib talaffuz qilishda hamda mintaqaviy-lahjaviy

variantlarida namoyon bo'ladi. Ismlarning boyligi turli tillarda miqdoran turli darajada. O'zbek tili ismlar majmuasining nihoyatda boyligi bilan ajralib turadi. Ismlarning miqdoran ko'pligi bu tilda shaxslarning o'zaro farqlash, ajratib olish imkoniyatining yuqori ekanligidan dalolat beradi. Ismlar, laqablar, taxalluslar va kishining nomlanishining boshqa turlari ona tilining qimmatli, bebaho boyligidir. Asarlarda keltirilgan ismlar orqali o'quvchilarda badiiy-estetika ularning qahramonlarga bo'lgan munosabati orqali namoyon bo'ladi. Adabiyot so'z san'ati ila hayotni o'rganadi va tasvirlaydi (uning mag'zini chaqadi), hayotni tadqiqi jarayonida undan muayyan xulosa va saboqlar chiqaradi (hukmgga keladi), hayotdan dars otadi («hayot darsligi» vazifasini o'taydi), hayotni qayta (umid va orzular asosida) yaratadi. Demak, so'z san'atining obyekti — tabiat, jamiyat va insonni birlashtiruvchi, bizdan tashqarida yashovchi cheksiz-chegarasiz olamdirdir. Inson san'at va adabiyotning bosh predmetidir. Yozuvchi Maksim Gorkiyning ta'biricha, « O 'zining intilishlari, ishlarining butun xilma-xilligi bilan, o'zining o'sishi va tanazzulga ketishi jarayoni bilan odam badiiy adabiyotning materiali bo'lib xizmat qiladi». Aristotel («Poetika»), V.G.Belinskiy («Poeziyaning xil va turlarga bo'linishi») larning fikriga ko'ra, qadimgi yunon (Gomeriing «Iliada», «Odissey» asarlari, Esxil, Sofokl tragediyalari) san'atidan boshlab, inson san'at asarining bosh predmetiga aylangan. Hamon, u adabiyot va san'atning kashflarini, yutuq va kamchiliklarini sarhisob qiluvchi asosiy o'lchov bo'lib kelmoqda. Shu sababdan inson tasviri yo'q joydan san'atni izlash noo'rindir. To'g'ri, badiiy asarni varaqlasangiz, inson obrazidan tashqari, uni o'rab olgan tabiat (peyzaj) ham, hayvon-u o'simliklar ham, jamiyat ham, buyumlar, predmetlar ham tasvirlanadi. Yuqorida ta'kid etganimizdek, adabiyot va san'atda borliqning hamma atributlari o'z aksini topadi, faqat ular bitta shartga bo'ysunadilar, ya'ni ular inson xarakteri va ruhiy holatining u yoki bu qirrasini ochishga xizmat qilishlari lozim. Adabiyot esa insonni yaxlit va jonli tarzda o'rganadi, tahlil va tadqiq qiladi, tasvirlaydi: kitobxon ko'z o'ngida u fikrlovchi, harakat qiluvchi, his qiluvchi, o'z atrofidagi olamlar bilan jonli munosabatda bo'luvchi odam tarzida gavdalanadi. Shu sabab ham adabiyotda qayta yartilgan olam insoniy lashgan olam mukammalligi, ezgulikni uyg'otadigan go'zalligi bilan inson ong-shuuriga qattiq ta'sir etadi; uni komil insoniylikka yetaklaydi.

Ta'kidlash joizki, har bir keltirilgan asar qahramonlari aynan asarga monand tarzda o'quvchining badiiyligiga va estetik qobiliyati qay darajada ekanligiga mos holda yaratiladi. Adabiyot esa insonni yaxlit va jonli tarzda o'rganadi, tahlil va tadqiq qiladi, tasvirlaydi, kitobxon ko'z o'ngida u fikrlovchi, harakat qiluvchi, his qiluvchi, o'z atrofidagi olamlar bilan jonli munosabatda bo'luvchi



odam tarzida gavdalanadi. Yosh avlodning estetik bilimlarini shakllantirish, ularni o'tmish madaniyati bilan tanishtirish uchun mo'ljallangan. Bolalar hayotdagi, mehnatdagi, tabiatdagi go'zallikni ko'rishga, unga hissiy munosabatda bo'lishga o'rgatiladi. Estetik ideallar shakllanmoqda. Harakatlar, fikrlar, tashqi ko'rinishda mukammallikka intilish rag'batlantiriladi. O'qituvchi estetik didning hamma odamlar uchun har xil ekanligini unutmasligi kerak. Ba'zi bolalar klassik musiqani hayratda qoldiradilar, boshqalari hard rock bilan xursand bo'ladilar. Bolalarni boshqa odamlarning va davrlarning didini o'ziga xosligi bilan bog'lashga, ularga hurmat bilan munosabatda bo'lishga o'rgatish kerak. Bolalarning amaliy badiiy faoliyatida ishtirok etishni o'z ichiga oladi. Ularga rasm chizish, ertaklar tuzish, plastilindan haykaltaroshlik, raqsga tushish, cholg'u asboblari o'ynash, qo'shiq aytish, she'r aytishni o'rgatadilar. O'qituvchilar tomonidan teatrlashtirilgan tomoshalar, konsertlar, adabiy kechalar, ko'rgazma va festivallar tashkil etiladi. Natijada, bola faol ijodiy faoliyatga qo'shiladi, go'zallikni o'z qo'li bilan yaratishni o'rganadi.

Xulosa. Zamonaviy jamiyatning ijtimoiy tartibi yosh avlodga nafaqat ta'lim faoliyatida, balki kundalik hayotda ham zarur bo'lgan ko'nikmalar va fazilatlarga ega bo'lishi kerakligini taklif qiladi. Ushbu texnologiyaning asosiy mezonlaridan biri bu o'quvchilarda badiiy-estetik qobiliyatni rivojlantirishdir. O'quvchilarning umumiy madaniy, shaxsiy va badiiy-estetik ko'nikmalarini rivojlanishini, o'rganishga, o'rgatish va o'quvchiga yo'naltirilgan yondashuvni amaliy amalga oshirishni ta'minlaydi. O'zbekistonda ta'lim tizimini tubdan isloh qilish, o'qitish sifati va mazmunini yangi bosqichga ko'tarish, malakali kadrlar tayyorlashning zamonaviy mexanizmini yaratish, o'quv dasturlari va adabiyotlarini yangilashga qaratilgan islohotlar bosqichma-bosqich, tizimli ravishda amalga oshirilmoqda. Hozirgi kunda yurtimiz rivojlanishida Sharqona tarbiya mazmunini o'zida mujassam etgan ta'lim muassasalarimizdagi o'quvchi-yoshlarni o'rta asr Sharqining buyuk mutafakkirlari Xorazmiy, Forobiy, Ibn Sinolar ta'kidlaganlaridek, mustaqil tanqidiy fikrlashga o'rgatish hamda ushbu tanqidiy fikrlashi jarayonida o'zlashtirilgan bilimlar biror bir manbadan tayyor holda olingan bilimlar bilan qiyoslaganda katta afzallikka ega ekanligini uqtirish bugungi globallashuv jarayonida o'rni muhim sanaladi. Ayniqsa, to'liqroq va tezroq rivojlangan bu bilimlar o'quvchilar e'tiqodiga aylanadi va ularning tafakkuri hamda faol amaliy estetik fikrlash quroli hisoblanadi.

Adabiyotlar:

1. Mirziyoyev Sh. Erkin va farovon, demokratik O'zbekiston davlatini birgalikda quramiz. – T.: O'zbekiston, 2017.
2. Karimov A. Barkamol avlod orzusi.– T.: Sharq NMIU, 1999-yil.



3. O'zbek bolalar adabiyoti antologiyasi. – T.: Cho'lpon, 2006.
4. Adabiyot va san'at. Adabiy tanqidiy maqolalar, o'ylar, munozaralar. T.: Adabiyot va san'at nashriyoti. 1987.
5. E.Begmatov "O'zbek tili antroponimlari" Filol. Fanlari d-ri... diss. Avtoref.-Toshkent, 1965. -28 b.;
6. G'.Sattorov O'zbek ismlarining turk qatlami: Filol. Fanlari nomzodi...diss.avtoref.-Toshkent,1990.-21 b.;
7. N. Husanov XV asr o'zbek adabiy namoyondalaridagi antroponimlarning leksik-semantik va uslubiy xususiyatlari: Filol. Fanlari d-ri... diss. Avtoref.-Toshkent, 1996.-66 b.
8. S.Rahimov. Xorazm mintaqaviy antroponimiyasi: Filol. Fanlar nomzodi... diss.avtoref.-Toshkent, 1998. 25 b.;
9. I.Xudoynazarov Antroponimlarning til lug'at tizimidagi o'rni va ularning semantik-uslubiy xususiyatlari:Filol.Fanlari nomzodi...dis. Avtoref.- Toshkent, 1998.;
10. Xudoyberganor R. O'zbek antroponimiyasi tizimining variantdorligi: Filol. Fanlari nomzodi... diss. Avtoref.-Toshkent, 2008.-24 b.
11. E.A.Begmatov O'zbek ismlari ma'nosi.-Toshkent: O'zME, 1998.-604 b.
12. <https://www.adabiyot.uz>
13. <https://www.ziyo.net>
14. <https://www.lib.uz>

РЕЗЮМЕ

Ushbu maqolada kichik yoshdagi maktab bolalarining psixologik-pedagogik qobiliyatlari va ularda maktab davridan shakllanuvchi badiiy-estetik qobiliyatlar haqida mulohazalar keltirilgan.

РЕЗЮМЕ

В данной статье даны размышления о психолого-педагогических способностях детей младшего школьного возраста и художественно-эстетических способностях, формирующихся у них со школьного периода.

SUMMARY

This article presents reflections on the psychological and pedagogical abilities of young school children and the artistic and aesthetic abilities that are formed in them from the school period.



OG'IR NUTQ NUQSONIGA EGA BOLALAR NUTQINING LEKSIK-GRAMMATIK TOMONINI RIVOJLANTIRISH TEXNOLOGIYALARI

Kaxxarova M. M

Nizomiy nomidagi Toshkent davlat pedagogika universiteti

Tayanch soʻzlar: texnologiya, leksik-grammatik, metodik, muloqot, nutq, psixologik, didaktik, interfaol, individual.

Ключевые слова: технология, лексико-грамматическая, методическая, коммуникативная, речевая, психологическая, дидактическая, интерактивная, индивидуальная.

Key words: technology, lexico-grammatical, methodological, communicative, speech, psychological, didactic, interactive, individual.

Og'ir nutq nuqsoniga ega bolalar nutqining leksik-grammatik tomonini rivojlantirish texnologiyalarining tavsifi

Ta'lim-tarbiya texnologiyalari (pedagogik texnologiyalar) tushunchasi – ta'lim jarayonlarini loyixalashtirish, samarali ta'limiy tizimlarni tashkil etishga qaratilgan pedagogik ilm yoʻnalishidir. U tarbiyalanuvchining ta'lim-tarbiya va shaxs rivojlanishi bilan bogʻliq muammolarni yechishni ta'minlovchi yoʻl, usul, qadamlar ketma-ketligidir.

Psixologik-pedagogik lugʻatda “ta'lim texnologiya” tushunchasi ijtimoiy tajribani avlodlarga taqdim etish shakllari, usullari, metodlari, vositalari hamda mazkur jarayonni texnik jihozlashni oʻz ichiga oluvchi birlik sifatida talqin etiladi.

Bunda ta'lim-tarbiya texnologiyalari muolaja, ya'ni ma'lum xatti-harakatlari tizimi, natijani kafolatlovchi pedagogik jarayonni ishlab chiqish va ketma-ketlikda amalga oshirish ish-harakatlar majmuasi sifatida ta'riflanadi. Didaktik texnologiyalar oʻquv metodikasini aniqlashtirishga xizmat qiladi. Ta'lim-tarbiya jarayonini toʻliq boshqarish, ta'limiy va tarbiyaviy sikllarni loyihalashtirish va amalga oshirish - gʻoyasi ta'lim-tarbiya texnologiyasini asosini tashkil etadi.



Ko'pgina ilmiy adabiyotlarni tahlil etish asosida "Texnologiya" so'ziga quyidagi ta'riflarni aniqladik:

Texnologiya bu – ma'lum ish, san'at jarayonida ko'llaniluvchi usullar majmuasidir.

"Pedagogik texnologiya– bu ta'lim shakllarini muqobillashtirish vazifasini ko'zlagan o'qitish va bilimlarni o'zlashtirishning barcha jarayonlarini texnika va inson omillarida va ularning birgalikdagi harakatlari vositasida yaratish, tatbiq etish va belgilashning izchil metodidir" (YunESKO)

"Pedagogik texnologiya – pedagogik jarayonni boshqarish omili sifatida quyidagi mazmunga ega: PT - ta'lim jarayonini loyihalash asosida tashkillashtirish, uning samarali natijasini kafolatlovchi xususiyatlarga, (pedagogik mahorat, pedagogik takt, pedagogik stil, pedagogik aniqlik) pedagog faoliyatining innovatsion hususiyatlariga (ijodkorlik – kreativlik, yuksak professionalizm – akmeologiya, tahliliy va tanqidiy yondoshuv - refleksiya) tayangan holda ta'limning yangi shakl va usullarini yaratish va amaliyotga joriy etishni butunligicha aniqlovchi tizimli kategoriyadir" (S.Yo'ldosheva).

Shu o'rinda ko'pgina ta'limiy texnologiyalar orasida didaktik o'yin texnologiyalarni alohida e'tibor berish joiz. Tarbiyalanuvchilarni nutqini va fikrlash operatsiyalarini faollashtirish, bog'langan nutqini rivojlantirish hamda umumiy ta'lim-tarbiya jarayonini samaradorligini oshirish maqsadida aqli zaif bolalar maxsus maktabgacha ta'lim muassasalarida o'yin faoliyati quyidagi hollarda qo'llanilishi maqsadga muvofiq:

- ta'lim-tarbiya jarayonida o'tiladigan mavzular, tushunchalarni o'zlashtirish maqsadida mustaqil texnologiyalar sifatida;
- biror keng qamrovli texnologiyaning ma'lum qismi yoki elementi sifatida;
- maktabgacha ta'lim muassasasida o'tiluvchi mashg'ulotlar o'rniga yoki ularni bir qismi sifatida.
- madaniy dam olish uylariga qaratilgan texnologiyalar sifatida ("Mo'jizalar maydoni", "Yulduzli daqiqa", "Bilimtoylar" kabi o'yinlar).

Mashg'ulotlarda didaktik o'yin texnologiyalari tarbiyalanuvchilarni o'qish faoliyatiga kirishishiga sharoit va qiziqish uyg'otuvchi o'yin usullari va vaziyatini yaratishni o'z ichiga oladi.

Didaktik o'yin texnologiyalarining asosiy va eng muhim belgisi – to'g'ridan-to'g'ri ta'limiy maqsadga qaratilgani hamda o'quv-bilish sohasiga yo'naltirilgan, asoslangan pedagogik natijalariga to'liq muvofiqligidir. "Texnologiya" (yunonchadan "techne" – mahorat, san'at; "logos" – tushuncha, ta'limot) so'zlaridan olingan bo'lib, "mahorat, san'at to'g'risidagi ta'limot" ma'nosini anglatadi[56]. Texnologiya deganda muayyan faoliyatning mohirlik,



mahorat bilan, san'at darajasida tashkil etilishi tushuniladi. Qaysi sohada qo'llanilayotganidan qat'iy nazar texnologiyalar vaqt, mablag', mehnat sarfini tejashga, avvalgidan ko'ra ko'proq samaradorlikka erishishga xizmat qiladi. Bunda faoliyat kechadigan jarayon o'ta aniqlikda faoliyat kechadigan jarayonni barcha omillar, hatto, eng kichik, mayda unsurlargacha hisobga olingan holda ishlab chiqiladi va natijasi asoslanadi.

O'qitish tizimiga individual ta'lim texnologiyalari joriy etilgandan buyon o'tgan vaqt mobaynida tabaqalashtirilgan, dasturiy, rivojlantiruvchi, modul, muammoli, loyiha, interfaol, hamkorlik, kompyuter, masofaviy, innovatsion va mustaqil ta'lim texnologiyalari kabi o'nlab ta'lim texnologiyalari asoslandi. Mazkur ta'lim texnologiyalarining har biri o'ziga xos xususiyatlarni namoyon etgan holda aniq maqsadga xizmat qilsa-da, ular umumiy jihatlarga ham ega. Umumiy jihat ularning barchasi shaxsga yo'naltirilishi bo'lib, uning ichki imkoniyatlarini namoyon etish, mavjud qobiliyatlarini yanada rivojlantirishga, yuqorida aytib o'tilganidek, ta'lim-tarbiya jarayonini kam kuch, mablag' va vaqt sarflagan holda samarali, unumli, muvaffaqiyatli tashkil etishga yordam berishida namoyon bo'ladi.

Qayd etib o'tilgan ta'lim texnologiyalarining mohiyati, mazmuni, didaktik imkoniyatlarini o'rganish va tahlil qilish asosida maxsus maktabgacha ta'lim muassasalarida og'ir nutq nuqsoniga ega bolalarning og'zaki nutqidagi kamchiliklarni bartaraf etishda individual, tabaqalashtirilgan, rivojlantiruvchi, interfaol ta'lim hamda o'yin texnologiyalarining didaktik imkoniyatlaridan samarali foydalanish yaxshi natija beradi degan xulosaga kelindi. Ayni o'rinda ushbu texnologiyalarning og'ir nutq nuqsoniga ega bolalar og'zaki nutqidagi kamchiliklarni bartaraf etishdagi didaktik imkoniyatlariga to'xtalib o'tamiz.

Individual ta'lim texnologiyalariga ko'ra logoped og'ir nutq nuqsoniga ega bolalarning har biri bilan individual ishlaydi. Tarbiyalanuvchilar bilan individual ishlash uchun logoped dastlab ularning har birining shaxs sifatidagi va nutqiy kamchiligi to'g'risidagi ma'lumotlardan to'la xabardor bo'lishi zarur. Bu maktabgacha ta'lim yoshidagi bolalarning individual xususiyatidan kelib chiqqan holda ular nutqidagi kamchiliklarni bartaraf etishga yordam beradigan metodikani shakllantirish imkonini beradi[1, 2].

Og'ir nutq nuqsoniga ega bolalar va ularning og'zaki nutqidagi kamchiliklar to'g'risidagi ma'lumotlardan xabardor bo'lish ular bilan og'ir nutq nuqsoniga ega bolalar bilan ta'limni yakka tartibda tashkil etishga shart-sharoit yaratadi. Logoped dastlab og'ir nutq nuqsoniga ega bolalar bilan individual ta'limni samarali tarzda tashkil etish uchun bunga imkon beradigan ob'ektiv (tashqi) va sub'ektiv (ichki) omillardan xabardor bo'lishi kerak[3,4].

Shaxs imkoniyatlarini ro'yobga chiqarish, qobiliyatlarini rivojlantirishga yordam beradigan texnologiyalar orasida tabaqalashtirilgan ta'lim texnologiyalari ham muhim o'rin tutadi. Tabaqalashtirilgan holda yondashish maxsus maktabgacha ta'lim muassasalarida tarbiyalanuvchilarning ko'rish darajasi, og'zaki nutqdagi kamchilik xususiyatini inobatga olgan holda ularni bartaraf etish uchun zarur pedagogik shart-sharoitning yaratilishini ta'minlaydi. Og'ir nutq nuqsoniga ega bolalarning og'zaki nutqidagi kamchiliklarni bartaraf etishda tabaqalashtirilgan ta'lim texnologiyalari asosida pedagogik faoliyatni tashkil etar ekan, logoped davlat talablaridan kelib chiqqan holda tarbiyalanuvchilarni kichik guruhlariga ajratgan holda ular uchun maxsus ta'limiy ishlanmalarni yarata olishi kerak.

Maktabgacha ta'lim yoshidagi bolalar hayotida o'yinlar nihoyatda muhim o'rin tutadi. O'yinlar bolalarda idrok, sezgi, xotira, tafakkur, nutqni rivojlantirishga yordam berish orqali ularni ma'naviy-axloqiy, aqliy, jismoniy va estetik jihatdan tarbiyalashga xizmat qiladi. Shu bois, ko'ra og'ir nutq nuqsoniga ega bolalar og'zaki nutqidagi kamchiliklarni bartaraf etishga qaratilgan tadqiqotni olib borishda o'yin texnologiyalaridan foydalanishga alohida e'tibor qaratildi.

Zamonaviy sharoitda maxsus ta'lim muassasalarida bevosita nutqiy kamchiliklarni bartaraf etishga doir texnologiyalardan ham samarali foydalanilib kelinmoqda. Quyida ana shunday texnologiyalardan ayrimlari keltirilib, ularning didaktik imkoniyatlari haqida ma'lumot beramiz.

Tovushni talaffuz qilish texnologiyasi[1]. Texnologiyaning maqsadi barcha muloqot jarayonida bolalarda tovushlarni to'g'ri talaffuz qilish ko'nikma-malakalarini shakllantirishdan iborat. Ana shu maqsadga erishishga qaratilgan pedagogik jarayon nutqni harakatga keltiruvchi va nutqni eshituvchi analizatorlarni tovushlarni idrok qilish va to'g'ri talaffuz qilishga tayyorlash, alohida ovozlarni to'g'ri talaffuz qilishga erishish asosida tashkil etiladi. Texnologiya pedagogik faoliyatni bosqichma-bosqich va izchil amalga oshirishga asoslanadi. Tovushni talaffuz qilish texnologiyasi quyidagi bosqichlardan iborat:

1. Tayyorgarlik bosqichi (logopedik massaj, artikulyatsion gimnastik mashqlar yordamida artikulyatsiya organlarining aniq harakatlariga erishish, tovushning havo yo'nalishlari bo'yab tarqalishini ta'minlovchi ko'nikma, malakalarni shakllantirish, barmoqlar uchun gimnastik mashqlar, qo'llarni massaj qilish, predmetli-amaliy faoliyat (bog'ichlar, yasash, barmoqlar harakatini rivojlantirish, mozaika, tuzish-qurish, to'qish) yordamida barmoq va



qo‘l harakatlarini rivojlantirish, fonematik jarayonlarni shakllantirish, tayanch tovushlarni qayta ishlash).

2. Dastlabki talaffuz ko‘nikma, malakalarini shakllantirish bosqichi (tayyorgarlik bosqichida amalga oshirilgan harakatlarni artikulyatsiya a‘zolari harakati bilan uyg‘unlashtirish, tegishli tovushning artikulyatsiya bazasini yaratish, jarangdor va sonor tovushlar (l, m, n, r kabilar)ni ifodalash uchun havo oqimi va ovozni qo‘shish, alohida tovushlarni talaffuz qilishni ta‘minlash), tovushning avtomatlashuvini va tabaqalanishini ta‘minlash).

3. Muloqot ko‘nikma va malakalarini shakllantirish.

Bu turdagi texnologiyalar orasida L.V.Lopatina, N.V.Serebryakova, E.M.Mastyukova, M.V.Ippolitova, I.I.Ermakova kabi tadqiqotchilar tomonidan asoslangan texnologiyalar keng ommalashgan[8].

Kichik maktab yoshidagi va maktabgacha yoshdagi bolalar nutqini shakllantirishni metodlari F.A.Rau, F.A.Rau, R.E.Levina, A.G.Ippolitova, G.A.Kashe, G.V.Chirkina, O.N.Usanova, O.V.Pravdina, T.V.Filichina va boshqalar tomonidan ishlab chiqilgan[1].

Bolada tovushni to‘g‘ri talaffuz qilish asosan 5 yoshlarda shakllanadi. Bolalarda to‘g‘ri talaffuzni tarbiyalash ishi nutqning har tamonlama rivoji bilan bevosita bog‘liqdir. Maktabgacha muassasalarda lug‘atni boyitishga, to‘g‘ri talaffuz qoidalarini egallashga, grammatik shakllar bilan tanishtirishga katta e‘tibor beriladi.

L.F.Spirova meyordal va nutq buzilishiga ega bo‘lgan bolalarni tovush analiz qilish xususiyatlarini taqqoslab tekshirish ishlarini olib borgan. Tekshirishlar natijasi shuni ko‘rsatadiki, hatto bitta tovushni noto‘g‘ri talaffuz qilish ham tovush analizigi o‘z ta‘sirini ko‘rsatar ekan.

L.F.Spirova meyordal talaffuzga ega bo‘lgan maktabgacha yoshdagi bolalarning tovush analizi qobiliyatini aniqlash uchun so‘zdagi berilgan tovushni topish orqali aniqlash mumkinligini ko‘rsatdi. Bolalarda tovush analiz qilish qobiliyatini aniqlashning yanada yengil shakli bu berilgan tovushni so‘z tarkibidan topish yoki shu tovushga oid rasm topishdir. Keyinrok esa berilgan tovushga oid so‘z o‘ylab topish, so‘zdagi oxirgi undosh tovushni topish kabi tovush analizini shakllantiruvchi shakllardan foydalanish mumkin.

Bolalarda nutqining leksik-grammatik tomonidagi kamchiliklarni tahlil qilish (N.A.Nikashinaning) quyidagi tovush turlari kamchiliklari uchun umumiy xulosa qilishga sabab bo‘ldi:

- tovushning nutqda bo‘lmasligi – uni talaffuz qila olmaslik, artikulyatsiya va talaffuz jihatdan bir-biriga yaqin tovushlarni almashtirish;



- tovushlarni almashtirish-tovush alohida to‘g‘ri talaffuz qilinadi, lekin so‘z va gaplarda bir guruhdagi tovushlar bilan almashtiriladi;
- tovushlar nutqda bo‘ladi, lekin artikulyatsiya jihatdan aniq talaffuz qilinmaydi.

Yuqorida nomlari keltirilgan barcha mualliflar bolalarda kuzatiladigan nutqning leksik-grammatik tomoniningdagi kamchiliklar hamda fonematik eshituvning rivojlanmaganligini maxsus logopedik yordamsiz bartaraf etib bo‘lmaydi, deb e‘tirof etadilar.

Adabiyotlar:

1. Abidova, Nilufar. «Problems of Preparing Future Defectologists to Work in the Conditions of Inclusive Education.» *Journal of Pharmaceutical Negative Results* (2022): 2505-2511.
2. Абидова, Н.З. Организация работы учителя-логопеда в условиях инклюзивной практики / *Mahtab va hayot, журналы, № 4 (168) / 2022, 23-26 Б.*
3. Борозинец Н.М., Шеховцова Т.С. Логопедические технологии: Учебно-методическое пособие – Ставрополь, 2008. – 224 с.
4. Борозинец, Н. М. Логопедия. Фонетико-фонематическое недоразвитие речи, общее недоразвитие речи, алалия : учебное пособие / Н. М. Борозинец, Т. С. Шеховцова, М. В. Колокольникова. — Ставрополь : Северо-Кавказский федеральный университет, 2016. — 203 с.
5. Лурия, А. Р. Письмо и речь. Нейролингвистические исследования: Учеб. пособие / А.Р.Лурия. - Москва : Academia, 2002. - 345 с.
6. Лынская, М. И. Преодоление алалии и задержки речевого развития у детей. Метод сенсорно-интегративной логотерапии : конспекты занятий / М. И. Лынская ; под редакцией С.Н. Шаховская. - Москва : Логомаг, 2015. — 90 с.

РЕЗЮМЕ

Mazkur maqolada og‘ir nutq nuqsoniga ega bo‘lgan bolalarda nutqning leksik-grammatik tomonini rivojlantirish texnologiyalari bo‘yicha psixologik-pedagogik va metodik adabiyotlarni o‘rganildi hamda tahlil qilindi.

РЕЗЮМЕ

В данной статье изучена и проанализирована психолого-педагогическая и методическая литература по технологиям развития лексико-грамматической стороны речи у детей с тяжелыми дефектами речи.

SUMMARY

This article has studied and analyzed psychological, pedagogical and methodological literature on technologies for the development of the lexical and grammatical aspects of speech in children with severe speech defects.



BO‘LAJAK LOGOPEDLARNING INKLYUZIV TA‘LIM JARAYONIGA TAYYORLIGINI SHAKLLANTIRISH PEDAGOGIK MUAMMO SIFATIDA

Abidova N.Z.

Nizomiy nomidagi Toshkent davlat pedagogika universiteti

Tayanch so‘zlar: inklyuziv ta‘lim, alohida ta‘lim ehtiyojlari bo‘lgan bola, pedagog, inklyuziv tayyorlik, motivatsion, kognitiv, operatsion, refleksiv.

Ключевые слова: инклюзивное образование, ребенок с особыми образовательными потребностями, педагог, инклюзивная готовность, мотивационная, познавательная, оперативная, рефлексивная.

Key words: inclusive education, child with special educational needs, teacher, inclusive readiness, motivational, cognitive, operational, reflective.

Jahon ta‘lim tizimida bo‘lajak logopedlarning inklyuziv ta‘lim jarayoniga tayyorlashni rivojlantirish, ularni kasbiy faoliyatga tayyorlash, tizimli yondashuv asosida ta‘limni tashkil etish, kompetensiyalarini rivojlantirishning kreativ moduli ta‘lim texnologiyalari amaliyotga tatbiq etilmoqda. Bo‘lajak logopedlarning inklyuziv ta‘lim jarayoniga tayyorlashni yuqori sifatli bilimlar resurslaridan foydalanib rivojlantirish, bo‘lajak logopedlarning inklyuziv ta‘lim jarayoniga tayyorgarligini rivojlantirishning kompetensiya-kontekstli texnologiyalari, multimediali elektron resurslarni ta‘lim jarayoniga tatbiq etish, kasbiy faoliyatni loyihalashtira oladigan bo‘lajak mutaxassis kadrlarni ijodiy faoliyatga tayyorlash bo‘yicha tizimli ishlar amalga oshirilmoqda.

Bo‘lajak logopedlarning inklyuziv ta‘limga tayyorligi – bu alohida ta‘lim ehtiyojlari bo‘lgan bolalarning inklyuziv ta‘limini amalga oshirishga munosabat hamda integrativ shaxsiy ta‘lim, alohida ta‘lim ehtiyojlari bo‘lgan bolalarning xususiyatlari va ular bilan ishlash usullari haqida g‘oyalar mavjudligini bildiradi.

Bir qator tadqiqotchilar “inklyuziv tayyorlik” tushunchasiga to‘xtaladi, bu shaxsning murakkab ajralmas subyektiv sifati, shu jumladan, psixologik va pedagogik tuzilmalar, shuningdek, amaliy tajriba (V.V.Xitryuk) sifatida

tushuniladi va kasbiy pedagogik faoliyatning xususiyatlari, shu jumladan, kasbiy muhim shaxsiy fazilatlar bilan belgilanadi (O. A. Kozireva).

Psixologik va pedagogik adabiyotlar tahlili shuni ko'rsatdiki, bo'lajak logopedlarning inklyuziv ta'lim jarayoniga tayyorgarligini o'rganish ko'plab tadqiqotchilarning diqqat markazida bo'lgan. Birinchi marta bu atama I.N.Hafizullina tomonidan ishlatilgan. U inklyuziv kompetensiyani "o'quvchilarning turli xil ta'lim ehtiyojlarini hisobga olgan holda va alohida ta'lim ehtiyojlari bo'lgan bolani umumiy ta'lim muhitiga kiritishni ta'minlaydigan, inklyuziv ta'lim jarayonida kasbiy funksiyalarni bajarish qobiliyatini belgilaydigan integrativ shaxsiy ta'lim sifatida" belgilagan [8].

Bo'lajak logopedlarning inklyuziv ta'lim jarayoniga tayyorgarligi inklyuziv ta'lim sohasida kasbiy va pedagogik funksiyalarni amalga oshirish, o'quvchilarning turli xil ta'lim ehtiyojlarini baholash va alohida ta'lim ehtiyojlari bo'lgan bolalarni o'quv jarayoniga qo'shilishini kafolatlash, ularning rivojlanishi uchun qulay muhitni tashkil etish qobiliyati sifatida (D.N.Korneyev, N.Y.Korneyeva, A.A.Salamatov) [4]; ularning funksional vazifalarini bajarish qobiliyati sifatida (S.A.Kurnosova, T.S.Ovchinnikova, Y.V.Petrova) [6]; inklyuziv amaliyotni amalga oshiradigan bo'lajak logopedlarning maksimal samaradorligini ta'minlaydigan integral va shaxsiy ta'lim sifatida (A.O.Kozireva) [3] belgilanadi.

Tadqiqot doirasida bo'lajak logopedlarning inklyuziv ta'lim jarayoniga tayyorgarligining tuzilishi to'g'risida turli xil qarashlar tahlil etildi, natijada bir qator mualliflar tomonidan e'tirof etilgan inklyuziv kompetensiyaning quyidagi tarkibiy qismlarni ajratildi: motivatsion, kognitiv, operatsion, reflektiv (I.N.Hafizullina) [8]; kasbiy-motivatsion, kasbiy-kognitiv, kasbiy-reflektiv, kasbiy-operatsion (D.N.Korneyev, N.YU Korneyeva, A.A. Salamatov) [5]; motivatsion-qiymatli, shaxsiy, bilim, faoliyatli (S.A. Kurnosova, T.S. Ovchinnikova) [6].

A.O.Kozireva inklyuziv kompetensiyaning tuzilishi bo'lajak logopedlarning uning faoliyat turlariga muvofiq maxsus mahoratidan iborat deb hisoblaydi, hamda uning diagnostik, kommunikativ, didaktik, prognostik, transformatsion, ta'lim, ijtimoiy tomonlarini ajratadi. Muallifning xulosalari tayyorlik va kompetensiya o'rtasidagi munosabatlar g'oyasiga asoslanadi [3].

B.A.Taxoxov bo'lajak logopedlarning inklyuziv ta'lim jarayoniga tayyorgarligini rivojlantirishning quyidagi ko'rsatkichlarini aniqlaydi: kasbiy faoliyatni ongli ravishda tanlash; o'quvchilarga gumanistik yondashuv; ularning kasbiy faoliyati uchun axloqiy javobgarlik; ijodiy yondashuvning mavjudligi; kasbiy etikani bilish va ularga rioya qilish; kasbiy muloqot madaniyati [7].



Ko‘rib turganimizdek, tadqiqotchilar “bo‘lajak logopedlarning inklyuziv tayyorligi”, “bo‘lajak logopedlarning inklyuziv ta‘lim jarayoniga tayyorgarligi” tushunchalarini, ularning mazmuniga turli nuqtai nazarlarni ilgari surdilar.

Bir qator tadqiqotlar inklyuziv tayyorlik ko‘rsatkichlari sifatida quyidagilarni ta‘kidlaydi: faoliyatning maqsad va vazifalarini aniqlash va undan foydalanish, vazifalarni hal qilish, boshqalarga ijobiy munosabat qobiliyati (S.O.Shindryayev) [9]; maqsadlarni qabul qilish va inklyuziv ta‘lim vazifalarini bilish, alohida ta‘lim ehtiyojlari bo‘lgan bolalarga nisbatan ijobiy psixologik munosabatlarning mavjudligi, rivojlanish xususiyatlari haqida asosiy bilimlarning mavjudligi [1]; alohida ta‘lim ehtiyojlari bo‘lgan bolalar, ularning ota-onalari, bo‘lajak logopedlar bilan o‘quv va sinfdan tashqari ishlarda yetarli darajada o‘zaro bag‘rikenglik munosabatlar o‘rnatish (N.Z.Abidova) [2].

Bo‘lajak mutaxassisning inklyuziv ta‘lim jarayoniga tayyorgarligining kognitiv komponenti kognitiv kompetensiyasini o‘z ichiga oladi. Kognitiv kompetensiya pedagogik faoliyat haqidagi g‘oyalarning yaxlitligini ta‘minlaydi, shaxsning kognitiv faolligini faollashtiradi, kognitiv tajriba tarkibiy qismlarini rivojlantirish va boyitishga yordam beradi, ma‘lum nazariy va amaliy muammolarni hal qilish uchun to‘g‘ri vaqtda ma‘lumotni idrok etish, ongda qayta ishlash, xotirada saqlash va ko‘paytirish qobiliyati sifatida tavsiflanadi.

Bo‘lajak logopedlarning inklyuziv ta‘lim jarayoniga tayyorgarligining refleksiv komponenti refleksiv kompetensiyasini o‘z ichiga oladi. Refleksiv kompetensiya logopedning o‘z faoliyati asoslarini tushunish qobiliyatida namoyon bo‘ladi, uning davomida uning qobiliyatlari, shaxsiy yutuqlari qayta baholanadi; uning kasbiy harakatlari natijalarini ongli ravishda nazorat qilish, haqiqiy pedagogik vaziyatlarni tahlil qilish mumkin bo‘ladi. Refleksiv kompetensiya logopedga o‘z-o‘zini bilish, o‘zini o‘zi boshqarish va o‘z shaxsiyatini rivojlantirishga imkon beradi.

Inklyuziv kompetensiya tizimining bir qismi bo‘lgan refleksiv kompetensiya – bu inklyuziv ta‘limga tayyorgarlik jarayonida ta‘lim va kasbiy faoliyatda aks ettirish, shuningdek, inklyuziv ta‘limdagi kasbiy faoliyatda aks ettirish qobiliyatidir:

- inklyuziv ta‘lim g‘oyalarini amalga oshirish tajribasini, ularning ta‘lim, kasbiy faoliyati va hamkasblarining tajribasini tahlil qilish;
- inklyuziv ta‘limning turli pedagogik vaziyatlarida optimal yechimni tanlash;
- ularning akademik, kasbiy faoliyati natijalarini adekvat baholash, xatolarini payqash va ularni tuzatishga intilish qobiliyati;

- kasbiy va shaxsiy o‘shiga bo‘lgan ehtiyoj va ularning inklyuziv kompetensiyalari darajasini oshirish.

Bo‘lajak logopedlarning inklyuziv ta’lim jarayoniga tayyorgarligining operatsion komponenti operatsion asosiy kompetensiyalarni — pedagogik jarayonda inklyuziv ta’limni muvaffaqiyatli amalga oshirish, mustaqil pedagogik vazifalar, qidiruv va tadqiqot faoliyatini amalga oshirish, paydo bo‘layotgan pedagogik vaziyatlarni hal qilish uchun zarur bo‘lgan o‘zlashtirilgan pedagogik faoliyat usullari va tajribasini ifodalovchi aniq kasbiy vazifalarni bajarish qobiliyatini o‘z ichiga oladi.

Inklyuziv kompetensiyaning funksional sohasi operatsion asosiy kompetensiyalar tizimi bilan ifodalanadi:

- diagnostika – o‘quvchilar jamoasining rivojlanish darajasini, shaxsni rivojlantirishni, alohida o‘quvchilarni o‘qitish va tarbiyalashni, umuman, pedagogik jarayonning holatini va uning alohida bosqichlarida inklyuziv ta’limda to‘g‘ri tashxis qo‘yish qobiliyati;
- prognostik – inklyuziv ta’limda muayyan pedagogik harakatlar natijalarini taxmin qilish qobiliyati;
- konstruktiv – inklyuziv ta’lim muhitida pedagogik faoliyatni diagnostika ma’lumotlariga mos maqsadlarni belgilash va o‘quvchilarning turli xil ta’lim ehtiyojlarini, turli xil shakllar, usullar va vositalarni hisobga olgan holda ularning pedagogik faoliyatini malakali rejalashtirish orqali qurish qobiliyati;
- tashkiliy – inklyuziv o‘quv muhitida pedagogik faoliyatni tashkil etish, kasbiy faoliyatda shaxsiy yondashuvni ijodiy qo‘llash (masalan, individual ta’lim yo‘nalishi bo‘yicha o‘qitish) qobiliyati;
- kommunikativ – inklyuziv ta’limni samarali amalga oshirishga hissa qo‘shadigan pedagogik jarayon subyektlari bilan konstruktiv munosabatlarni o‘rnatish qobiliyati;
- texnologik – turli xil ta’lim ehtiyojlari va turli xil rivojlanish buzilishlari bo‘lgan bolalar uchun inklyuziv ta’lim usullari va texnologiyalarini amalga oshirish qobiliyati;
- tuzatish – oraliq va yakuniy diagnostika natijalarini hisobga olgan holda har qanday bosqichda pedagogik jarayonning borishini tuzatish qobiliyati;
- tadqiqot – pedagogik hodisalarni o‘rganish, tahlil qilish, tajriba-sinov ishlarini o‘tkazish qobiliyati.

Tadqiqotlar va mavjud amaliy tajribalar tahlili shuni ko‘rsatadiki, bo‘lajak logopedlarning inklyuziv ta’lim jarayoniga tayyorgarligini shakllantirish mexanizmlari uning tarkibiy qismlariga (motivatsion-qiymatli, kognitiv,



faollik va refleksiv) va bo'lajak mutaxassislarning oliy ta'lim sharoitida o'quv jarayonini tashkil etishning o'ziga xos xususiyatlariga (ta'limning mazmunining dolzarbligi; ta'lim konteksti; o'quv materialni tizimli hamda mustaqil o'qish, bahs-munozara, debat, musobaqa, "Mahorat darsi", muammoli ma'ruza, seminar, "Maslahat darsi", didaktik, rolli, ishbilarmonlik va imitatsion o'yinlar kabi ta'lim jaraenida turli shakl, metod va usullarini taqdim etish; o'quv ma'lumotlari va kasbiy vazifalarning amaliyotga yo'naltirilganligi; o'quv rejaralarining o'zgaruvchanligi va harakatchanligi, o'qitish shakllari va usullari) muvofiq belgilanishi kerak.

Bo'lajak logopedlarni inklyuziv ta'lim jarayoniga tayyorlash uchun zarur shart-sharoitlarni amalga oshirishning asosiy mexanizm sifatida biz nazariy (faol ma'ruzalar, davra suhbatlari, ijtimoiy va kasbiy munozaralar, vebinarlar) va amaliy (munozaralar, vaziyatlarni hal qilish, aqliy hujum, master-klasslar, amaliyot saytlari, loyiha usuli) mashg'ulotlarni tavsiya etamiz.

Shunday qilib, logopedlarini inklyuziv ta'lim jarayoniga tayyorlash mexanizmlarini tadqiq qilishning dolzarbligi ta'lim muhitining ehtiyojlari bilan bog'liq va bir qator qonun hujjatlari bilan tasdiqlangan. Ushbu masalani o'rganish bilan shug'ullanadigan mualliflar bo'lajak logopedlarni amaliyotga yo'naltirilgan tayyorlashga e'tibor berishadi, bu nafaqat bilimlar tizimini shakllantirish, balki ularni kasbiy muammolarni hal qilish jarayonida qo'llash ko'nikmalarini shakllantirish imkonini beradi. Faol va interaktiv ish shakllari hamda usullari bilan to'ldirilgan o'quv dasturini amalga oshirish biz tomonidan bo'lajak logopedlarning kompetensiyasini shakllantirishning asosiy mexanizmi sifatida belgilangan.

Adabiyotlar:

1. Abidova, Nilufar. «Problems of Preparing Future Defectologists to Work in the Conditions of Inclusive Education.» *Journal of Pharmaceutical Negative Results* (2022): 2505-2511.
2. Абидова, Н.З. Организация работы учителя-логопеда в условиях инклюзивной практики / *Мaktab va hayot, журналы, № 4 (168) / 2022, 23-26 Б.*
3. Козырева, О.А. Методология моделирования профессиональной компетентности педагога / О.А.Козырева. - *Educational Technology & Society* 11(1) 2008. - С. 375-377.
4. Корнеев Д.Н., Корнеева Н.Ю., Саламатов А.А. Инклюзивная компетентность педагога профессионального обучения: от идеи к диссеминации педагогического опыта / Д.Н. Корнеев, Н.Ю. Корнеева, А.А. Саламатов // *Современные наукоемкие технологии.* - 2016. - № 5. - С. 116-120.
5. Кузьмина, Н.В. Профессионализм педагогической деятельности / Н.В. Кузьмина, А.Л. Реан. - СПб., 1993. - 53 с.
6. Кучерявенко И. А. Проблема психологической готовности к профессиональной деятельности / И. А. Кучерявенко // *Молодой ученый.* - 2011. - № 12. - Т.2. - С. 60-62.
7. Ус О.А., Правилина А.А. Подготовка педагогов к работе с детьми с ограниченными возможностями здоровья (ОВЗ) в условиях инклюзивного образования // *Научно-методический электрон-*



ный журнал «Концепт». – 2016. – Т. 29. – С. 111–114. – URL: <http://e-koncept.ru/2016/56561.htm>

8. Хитрюк, В.В. Толерантность будущих педагогов к детям с особыми образовательными потребностями: к вопросу о готовности к работе в условиях образовательной инклюзии / В.В. Хитрюк, О.А. Ульянова // Вестн Брѣсцкага унвер. Серия 3. Философия. Педагопка. Психология. - 2013. - № 1. - С. 120-128.

9. Шматко, Н.Д. Для кого может быть эффективным интегрированное обучение / Н.Д. Шматко // Дефектология. - 1999.- № 1. - С. 41-46.; № 2. - С. 49-56.

РЕЗЮМЕ

Mazkur maqolada bo‘lajak logopedlarning inklyuziv ta‘lim jarayoniga tayyorligini shakllantirish muammosi o‘rganilgan. Shu bilan birgalikda, maqolada “inklyuziv tayyorlik” tushunchasi tahlil etilgan, inklyuziv tayyorlik ko‘rsatkichlari, tarkibiy qismlarining mazmuni tahlil qilingan.

РЕЗЮМЕ

В данной статье рассматривается проблема формирования готовности будущих логопедов к инклюзивному образованию. Вместе с этим в статье анализируется понятие «инклюзивная готовность», показатели инклюзивной готовности, содержание ее компонентов.

SUMMARY

This article discusses the problem of developing the readiness of future speech therapists for inclusive education. At the same time, the article analyzes the concept of “inclusive readiness”, indicators of inclusive readiness, and the content of its components.



OILADA TA'LIM MUHITINI RIVOJLANTIRISHNING IJTIMOIIY-PEDAGOGIK SHART-SHAROITLARI

Matkarimov A. M

„Oila va xotin qizlar“ ilmiy tadqiqot instituti

Tayanch soʻzlar: oila, oiladagi taʼlim muhiti, xalqaro baholash tadqiqotlari, oʻquvchilarning taʼlimdagi muvaffaqiyati

Ключевые слова: семья, образовательная среда в семье, международные оценочные исследования, достижения учащихся в образовании.

Key words: family, educational environment in the family, international assessment studies, student achievements in education.

Kirish. Oʻzbekiston Respublikasi Prezidenti Shavkat Mirziyoev Xalqaro kongress markazida maktab taʼlimini isloh qilishga bagʻishlangan tadbirda „Bugun ota-onalarning ham masʼuliyatini oshirishimiz kerak. Ota-onalarning taʼlimga munosabatini oʻzgartirmagunimizgacha hech narsaga erisha olmaymiz[11]» deb taʼkidlashi ota-ona institutining yosh avlodning taʼlim olishdagi hal qiluvchi ahamiyatga ega ekanligidan dalolat beradi.

Xalqaro baholash tadqiqotlari ijtimoiy-iqtisodiy taraqqiyot va inson kapitalini rivojlanganligining mavjud va zaruriy holatini umumtaʼlim muassasalari oʻquvchilarida tayanch kompetentsiyalarini shakllanganlik darajasi, ularning taʼlim olishining ijtimoiy-pedagogik jihatlariga bogʻlagan holda aniqlaydi. Tayanch kompetentsiyalar ijtimoiy meʼyor sifatida ham talqin qilinishi mumkin boʻlib, bu tushuncha oʻquvchining kundalik-amaliy faoliyatda mustaqil hayot kechirishi uchun lozim boʻlgan bilim, koʻnikma, malakalarning umumlashmasini tavsif etadi. Pedagogik amaliyotda xalqaro tajribalarni milliy taʼlim tizimiga tadbiq etish samaradorligi jamiyatdagi ijtimoiy rivojlanish tendentsiyalari oʻrganilganligi hamda shu jihatlarini hisobga olgan holda taʼlimdagi islohotlarni rejalashtirish bilan uzviy bogʻliq.

Asosiy qism. Xalqaro baholash tadqiqotlarida oʻquvchilarning taʼlimdagi muvaffaqiyati yuqori koʻrsatkichga ega emasligi, milliy taʼlim tizimi va oila hamkorligiga doir muammolarni yetarli darajada hal qilinmaganligi bilan

izohlanadi. Bu masala milliy ta'lim tizimining siyosiy maqsadi sifatida shakllanmog'i darkor. Shuningdek, oilalarda ta'lim muhitining rivojlanishi oila joylashgan hududga ham ko'p jihatdan bog'liq. Oiladagi ta'lim va tarbiya jarayoniga ko'maklashish hududdagi oilalar bilan ishlash muassasalari, kattalar ta'limi markazlari, yoshlar markazlari, bolalar bog'chalari, maktablar, diniy tashkilotlar tomonidan amalga oshiriladi. Bolalar va o'smirlarni bo'sh vaqtlarini samarali tashkil etish va bu orqali ularning ta'limdagi muvaffaqiyatini ta'minlash davlat siyosati darajasida hal qilinishi lozim bo'lgan vazifalar qatoriga kiradi. Jumladan maktablarda asosiy dars mashg'ulotlardan so'ng uy vazifalarini tayyorlash va ma'lum bir dastur asosida qo'shimcha mashg'ulotlar tashkil etish, shu maqsadda professional kadrlarni tayyorlash, hududdagi barcha oilalar vaziyatidan kelib chiqqan holda qo'llab-quvvatlash takliflari shakllanishi lozim.

Shuningdek, xalqaro baholash tadqiqotlarida „o'quvchilarning ta'limdagi muvaffaqiyati“ tushunchasi keng qo'llanilgan bo'lib, o'quvchining ta'lim mazmunini mustaqil hayotga tayyorgarlik ko'rish uchun qo'llay olishini ko'rsatadi. O'quvchilarning ta'limdagi muvaffaqiyatini ta'minlashning ijtimoiy aspektlari ilmiy asoslangan mezonlar asosida baholanadi. Mazkur mezonlarga quyidagilar kiradi:

- o'quvchining ijtimoiy kelib chiqishi;
- ta'lim olishning o'z hayotidagi ahamiyati tushunishliligi;
- „umumta'lim muassasasi-oila hamkorlik mexanizmi“ning samaradorligi;
- oilalarda ta'limiy qadriyatlarining rivojlanganligi;
- ijtimoiy, akademik va madaniy resurslarning mavjudligi va ulardan foydalanishning mavjud holati.

Oiladagi ta'limiy muhit bilan bog'liq muammolarning asosiysi ota-onalarning pedagogik kompetentsiyalarning yetarli darajada rivojlanmaganligi, jamiyatda farzand tarbiyasi va ta'limi bo'yicha professional ta'lim dasturlarining mavjud emasligi, kamligi yoki mazmuning sifat darajasi pastligi. Buning natijasida ota-onalar internet tarmog'i orqali, o'z tanishlari orqali tajriba almashish orqali istagan ma'lumotlarini topishga harakat qiladi. Yana bir jihati aynan oiladagi ta'lim muhitini rivojlantirishga doir ma'lumotlar oiladagi tarbiyaviy muhitni rivojlantirishga qaratilgan ma'lumotlarga nisbatan kamroq uchraydi. Ota-onalarning pedagogik kompetentsiyalarini rivojlantirish institutsional va professional yondoshuvni taqozo etadi.

Ma'lumki, „Ta'lim to'g'risida“gi qonunning 3-bobida „ta'lim-tarbiya jarayoni ishtirokchilari — ta'lim oluvchilar, voyaga yetmagan ta'lim oluvchilarning ota-onalari yoki boshqa qonuniy vakillari, pedagog xodimlar va ularning vakillari“ ekanligi ta'kidlab o'tilgan. Shuningdek, mazkur qonun bilan ta'lim sohasidagi asosiy prinsiplar ham belgilab qo'yilgan. Jumladan, ta'lim ustuvorligining tan



olinishi; ta'lim sohasida kamsitishlarga yo'l qo'yilmasligi; ta'lim olishga doir teng imkoniyatlarning ta'minlanishi; ta'lim va tarbiyaga milliy hamda umuminsoniy qadriyatlarning singdirilganligi; ta'limning uzluksizligi va izchilligi; insonning butun hayoti davomida ta'lim olishi kabi printsiplar ta'limning ijtimoiy-pedagogik jihatlarini o'zida aks ettiradi. Shuningdek, Ta'lim to'g'risidagi 5-moddada „jinsi, irqi, millati, tili, dini, ijtimoiy kelib chiqishi, e'tiqodi, shaxsiy va ijtimoiy mavqeyidan qat'i nazar, har kimga ta'lim olish uchun teng huquqlar kafolatlanadi „, deb qayd etilgan[1]. Pedagogik kuzatishlar shuni ko'rsatadiki, jamiyatda ayrim ota-onalar tomonidan farzandining ta'limi uchun to'la holda maktab mas'uli degan noto'g'ri tushuncha shakllangan. Bu tushuncha esa farzandlarning ta'limda muvaffaqiyatsizligi bilan uzviy aloqaga ega.

Rossiyalik olim G.F. Shershenevich „Oila – nikoh orqali birlashgan va ittifoq tuzgan shaxslar va ulardan tug'ilgan shaxslar ya'ni er, xotin va farzandlarning birgalikdagi yashashidir“ [22; 259] deb ta'kidlab o'tgan. Olimning fikricha, oila nafaqat aholini ko'payishi va rivojlanishi uchun javobgar bo'lgan, balki shaxsni tarbiyalovchi, balki muayyan yashash muhitini yaratib beruvchi va insonni shaxs sifatida shakllantiruvchi eng muhim muhit hisoblangan, hisoblanayapti va bundan keyin ham hisoblanadi [22; 260]. Olim „shaxs sifatida shakllantiruvchi eng muhim muhit“ sifatida ta'limiy muhitni ham nazarda tutadi. Aslida, oila farzandlarning ta'limga bo'lgan munosabatini shakllantirish tarbiyaning bir turi sifatida qarash mumkin bo'ladi. Farzandlarda ta'limga nisbatan qadriyali munosabatni rivojlanishi ularning shaxs sifatida ham, jamiyatdagi faol fuqoro sifatida ham bo'lajak mutaxassis sifatida ham ijtimoiy-madaniy, iqtisodiy-siyosiy hamda kasbiy munosabatlarning sifat ko'rsatkichini ta'minlab, ularda mas'uliyatlilik, javobgarlilik, o'z manfaatidan halq manfaatini yuqori qo'yish kabi xususiyat va qadriyatlarni tarkib toptiradi.

Oilaviy munosabatlar farzandlarning aqliy, ruhiy kamolotini ta'minlab, ota-onalarda o'ziga xos faollikni ham yuzaga keltiradi. Xususan, farzandlarning bevosita ta'siri tufayli ularning qiziqish hamda faoliyatlari doirasi kengayadi, o'zaro aloqalari mazmunan boyib boradi, real hayot mohiyatini chuqurroq anglash, ya'ni, farzandlar kamoloti, kelajagi timsolida o'z umri davomiyligini qurish holati ro'y beradi. Bularni amalga oshirishda ota-onalar va farzandlar o'rtasidagi o'zaro muloqot ham muhim ahamiyatga ega[5; 11]. Oila sharoitida ota-onalarning o'zlari atrofdagilar bilan ijobiy muloqot qila olish ko'nikmalariga ega bo'lishlari hamda farzandlarda ham juda yoshlikdan muloqot madaniyati sifatlarining shakllanib borishiga e'tibor qaratishlari zarur.

Ota-onalarning o'z farzandlarini qo'llab-quvvatlashi hamda oiladagi ta'lim muhit va munosabatning rivojlanganligi pedagog faoliyatini samaradorligi hamda sinfda ijobiy o'rganish muhitini shakllantirishda muhim ahamiyatga



ega. O'qituvchining o'z kasbidan roziligini qo'llab-quvvatlash maktablarda yuqori malakali o'qituvchilarni saqlab qolishning garovi hisoblanadi. Birgalikda ishlash va qo'llab-quvvatlash hamda maktabdagi ijobiy ijtimoiy muhitni va kuchli yetakchilik mahorati kabi ijtimoiy omillar o'qituvchilarning o'z kasbidan qoniqishi va ularni ish joylarida saqlab qolishda muhim ahamiyatga ega.

Insoniyat taraqqiyoti, jamiyat rivojini tarixiy kontekstda tahlil qilinar ekan, uning turli bosqichlarida shu davrni tavsiflovchi iboralar qo'llanilganligini ko'rish mumkin. „Ilk uyg'onish davri“, „Uyg'onish davri“, xususan „Sharq renessansi“, XX asrga kelib „kollektivlashtirish“, „elektrlashtirish“, „politexnizatsiya“, „industriyalashtirish“ va „kosmos asri“, „avtomatlashtirish“ va hakazolar. Biroq insoniyat tarixidagi taraqqiyot bosqichlarining mazmuni, mohiyati, nomlanishi qanday bo'lishidan qat'iy nazar inson omili, unga ta'lim berish, uni tarbiyalash jamiyatni har qanday sharoitidagi ijtimoiy buyurtmasi bolib qolavergan[2; 50]. Iboralarning mazmuni taraqqiyotning keyingi bosqichi oldingi bosqichiga nisbatan inson omili ta'sirini kattalashib borayotganini ko'rish mumkin. Bu esa maktab ta'limi bilan birgalikda oilalarda ta'lim muhitini shakllantirish va rivojlantirishni taqozo etadi. Oilada ta'lim muhitini rivojlantirish xususida ilmiy-tadqiqot ishlarining tahlili oilada ta'lim muhitining pedagogik jihatlarini aniqlashtirishga imkon beradi.

J. L. Epstein o'z ilmiy asarida oilada farzandlarning „o'rganish orqali rivojlanishini qo'llab-quvvatlashini“ alohida ta'kidlab o'tadi. Oilada farzandlarning o'quv faoliyatiga jalb etish, mustaqil o'rganishini rag'batlantirish, uy vazifalarini tayyorlashishda yordamlashish, turli fan sohalariga doir suhbatlarni tashkil etish uchun tashabbuskorlik qilish kerak ekanligini ta'kidlab o'tadi[6; 395]. Oilada ta'lim muhitining shakllanishi va rivojlanishi ota-onalarning ta'limga bo'lgan ijobiy munosabatining rivojlanganligi, ta'limni o'zlarining ustuvor vazifasi ekanligini to'liq his qilganligi, mohiyatini anglaganligi bilan tavsiflanadi. Oilada farzandlarning maktabgacha bo'lgan davri ularning intensiv o'rganish jarayoni va maktab ta'limi uchun boshlang'ich bilimlar bilan birgalikda o'rganish strategiyalarini shakllanishi bilan katta ahamiyatga ega.

M.Senechal va J. A. LeFevre o'z ilmiy tadqiqotida farzandlarning o'qish kompetentsiyasini oila muhitida rivojlantirishni tadqiq qiladi. Bolalarda o'qishga, kitobga bo'lgan ijobiy munosabat to'liq oilada shakllanadi. Ota-ona yoki akakalar bilan hamkorlikda kitob mutolaa qilishi, kitobni muhokama qilish „oilaviy qadriyat“ sifatida shakllanishi aynan maktabgacha bo'lgan davrda shakllanishiga urg'u beradi[15; 445].

A. T.Henderson va K. L. Mapp o'z ilmiy tadqiqotlarida oilada ota-onalarning „o'rganish uchun qulay muhit“ yaratishining amaliy mexanizmlari keltirib o'tilgan. Jumladan, farzandlarning tinch muhitda o'rganishi, farzandlarning



xonalari „motivatsiya berish“i kerak ekanligi, ta’lim orqali rivojlanish uchun barcha ta’lim resurslariga kirish imkoniyatiga ega bo’lishi ta’kidlab o’tilgan[8; 241].

H. B. Weiss va J. N. Edwards o’zlarining tadqiqot ishlarida oilada farzandlarning ijtimoiy kompetensiyalarini rivojlantirishni qo’llab-quvvatlash bevosita ta’lim orqali amalga oshirishni tavsiya qilinadi[21; 218]. Bolalarning ijtimoiy qobiliyatlari, jamoada ishlashda faol munosabat shakllanishi hamda guruh a’zolariga empatiya ko’rsata olishi ham oilada shakllantiriladi.

K. V. Hoover-Dempsey va H. M. Sandlerlar esa farzandlarning ta’lim olishida rag’batlantiruvchi omil sifatida ota-onalarning maktab bilan hamkorligini keltirib o’tadilar[9; 4]. Ota-onalar uchun tashkil etilgan tadbirlarda „majburiyat“ sifatida emas, baki „ihtiyoiriy“ ishtirok etishi, o’qituvchilar bilan farzandining o’qishdagi rivojlanishi xususida suhbatlashishi farzand uchun namuna xususiyatiga ega bo’lib, ta’limga bo’lgan munosabati ijobiy tomonga o’zgaradi.

W. S. Grolnick va M. L. Slowiaczek o’z tadqiqot ishida oilada farzandlarning mustaqilligini qo’llab-quvvatlash masalasi yoritilgan. Oilada farzandlarning mustaqil bilim olishni rag’batlantirish, ularda mas’uliyat hissini rivojlantirish hamda o’zini o’zi boshqarishni rag’batlantirilishi ularning maktab ta’limida muvaffaqiyatli bo’lishini ta’minlaydi[7; 237].

J. Trusty va S. G. Niles esa o’z tadqiqot ishida esa farzandlarning kasbga yo’naltirishda, ularda ijtimoiy kasbiy mas’uliyatning dastlabki bosqichini rivojlantirish aynan oila muhitida amalga oshirilishi ta’kidlab o’tiladi. Farzandlarning qiziqish va talantlarini yo’naltirish va unga muvofiq ta’lim va kasb egallash imkoniyatlari xususida suhbatlar qurish hamda jamiyatda mavjud imkoniyatlarni tushuntirish oila davrasida amalga oshirilishi mazkur tadqiqot ishida o’z aksini topgan[20; 146].

S. B. Sheldon o’z ilmiy maqolasida ota-onalarning farzandlarining maktabdan tashqari ta’limini qo’llab-quvvatlashini bayon qilib o’tgan. Bolalarning maktabdan tashqari mashg’ulotlarda, turli tadbirlarda, sport mashg’ulotlarida ishtirok etishini ta’minlash, qo’llab-quvvatlash, har bir yutug’ini kuzatib borish bolalarda faol shaxsiy rivojlanish kontseptsiyasini rivojlanishi uchun asos bo’ladi[16; 149].

Oilada farzandlarning madaniy ta’lim olishi ularning madaniy, tarixiy, ijtimoiy ongini rivojlanishida muhim ahamiyatga ega. M. Souto-Manning o’z ilmiy maqolasida bolalarda madaniy qadriyatlarga munosabat, o’z milliy madaniyatini anglashi, madaniy ta’limning shaxsiy rivojlanishidagi ahamiyatini anglashi oiladagi madaniy ta’limga bo’lgan munosabatlar natijasida shakllanishi ta’kidlab o’tiladi[17; 153]. Bolalarda moddiy va madaniy boylik o’rtasidagi ustuvorlik belgilashning ilk tasavvurlari oila muhitida shakllanadi. Bolalarni muzey, teatr, kino va boshqa madaniyat muassasalariga ota-ona hamrohligida olib borish, har



bir san'at asarining mazmunini tushunishiga yordamlashish bolalarning tahliliy ko'nikmalarini rivojlantirish bilan birgalikda, ularning kreativligi, ijodkorligini rivojlantiradi. Shuningdek, bu bolalarda boshqa madaniyatlarga hurmat, o'z madaniyatidan faxrlanish tuyg'usini shakllanishida muhim ahamiyatga ega.

A.Lareau esa ota-onalarning ta'lim sohasidagi islohatlarga befarq emasligi, tashabbuskorligi va faolligi oiladagi ta'lim muhiti hamda atrofidagi insonlarga ham ijobiy ta'siri haqida o'z maqolasida bayon qilib o'tadi [12; 480]. Maktab yoki hududlardagi ota-onalar tashabbuskorlik faoliyatlarida ishtirok etish orqali ham jamiyat ijtimoiy hayotidagi muammolarni atroficha o'rganish, amaliy faoliyat ko'rsatish bo'yicha ota-onalarning tajribalari „multiplikator“ xususiyatiga ega. Bu esa jamiyatda ta'limga bo'lgan munosabatning ijobiy dinamikligini ta'minlaydi.

Olima Q. Abdurasulova hozirgi davrdagi oilaviy munosabatlar sohasidagi o'zgarishlarni quyidagicha keltirib o'tadi.

- oila a'zolarining soni kamayib bormoqda (tug'ilishning kamayishi hisobiga ushbu ko'rsatkich kamayib bormoqda);
- oilaning ijtimoiy va madaniy qiymati tushib bormoqda;
- oilaning jamiyatdan ajralish va o'z qobig'ida o'ralib qolishga intilishi sodir bo'lmoqda;
- nikohdan ajralishlar soni oshib, noqonuniy tug'ilgan farzandlar soni ko'paymoqda;
- muvaffaqiyatsiz tuzilgan oilalar ko'paymoqda;
- ota-onalarning pedagogik tajribasi va mahorati kamayib bormoqda [4; 23].

Oilalardagi ta'lim muhitini rivojlantirishga qaratilgan faoliyat institutsionallashgan holda quyidagi ta'lim xizmatlarini ko'rsatadi:

- Ota-onalar uchun kurslar, ma'ruzalar, oilalar uchrashuvi;
- Ota-onalar tashabbuslari asosida shakllantirilgan ta'limiy ahamiyatga ega tadbirlar (sayohatlar, uchrashuvlar, loyihalar va boshqalar);
- Turli tashkilot, muassasalar hamkorligidagi tadbirlar (tibbiyot muassasalari, mahalla va oilalar hamkorligi);
- O'z-o'ziga yordam ko'rsatishga yo'naltirilgan maslahat berish va qo'llab quvvatlashga yo'naltirilgan tashkilotlar;
- Ommaviy axborot- vositalari, gazeta va jurnallar, flayerlar orqali oilalarni qo'llab-quvvatlovchi media tashkilotlar [18; 212].

Oiladagi tarbiya qadriyat darajasiga ko'tarilishi lozim va bu oilaning ta'lim funksiyasini rivojlantiradi. Quyida pedagog olim M.R. Textor tomonidan taklif etilgan oilaning ta'limiy funksiyasini rivojlantirishga qaratilgan faoliyat turlari keltirib o'tilgan.

- Ota-onalar va farzandlar o'rtasidagi muloqotning mazmuni va sifatining oshirilishi (jumladan muloqotda qo'llaniladigan so'zlar, atamalarni to'g'ri



- qo'llash va tushuntira olishi, ilmiy, hayotiy-amaliy faoliyatdagi ahamiyatini tushuntira olishi);
- farzandlarini dunyoni, atrof-olamni o'rganishda, anglab yetishda va jamiyatda ijtimoiy munosabatlar o'rnatishda qo'llab-quvvatlash;
 - oilada ta'lim va tarbiyaviy ahamiyatga ega o'yinlar o'ynash, kitobxonlikka o'rgatish, farzandining ilk yoshidan boshlab ovoz chiqarib kitob o'qib berish, uy sharoitida kichik tajribalar o'tkazish, birgalikda filmlar tamosha qilish, kitoblar, telefilmlar, kitoblar, fan yoki siyosat haqida suhbatlashish,
 - farzandlarining o'rganish va erishga yutuqlarini rag'batlantirish orqali ularni maktabgacha ta'lim muassasalari tayyorgarligi hamda maktabda o'qishiga ijobiy munosabatni rivojlantirish;
 - maktabda va sinfda sodir bo'layotgan voqealar haqida muntazam muloqot o'tkazish, uy vazifalarini tayyorlashda qo'llab-quvvatlash, muntazam ravishda kelgusi rejalari haqida suhbatlashish va rejalarini amalga oshirish uchun qo'llab-quvvatlash;
 - boshqa ota-onalar va o'qituvchilar doimiy aloqada bo'lishi, farzandining ta'lim sohasida qo'shimcha ehtiyojlarini qondirish uchun maktabdan tashqari muassasalar bilan doimiy aloqada bo'lishi va qo'llab-quvvatlashi [19; 155].

Jamiyatda oilalardagi tuzilmalar o'zgarib bormoqda. Insonlarning iqtisodiy-ijtimoiy, madaniy ehtiyojlari ham o'zgarib bormoqda. Bu esa har bir insonning individual turmush kechirishiga sabab bo'ladi. Hozirgi kunda avlodlar almashinuvi jarayoni tezlashmoqda va ularning fikrlash darajasi ham o'zgarib bormoqda. Hozirgi maktab yoshidagi bolalar asosan Z va α gen avlodlariga to'g'ri keladi. Boshqa tarafdin maktablarning o'quvchilarga ta'lim va tarbiya berishdagi funktsional vazifalari salmog'i, ijtimoiy ma'suliyati yildan-yilga oshib bormoqda. Shuningdek, ta'lim tizimidagi xalqaro baholash tadqiqotlarining joriy etilishi jamiyatning yildan-yilga ta'lim va uning sifatiga talablari oshib borayotganini ko'rsatadi.

Tadqiqotlar oila va maktab hamkorligini mustahkamlash borasida ko'plab muammolar mavjud ekanligini ko'rsatadi [19; 266]. Muammoning eng asosiysi sifatida ota-onalar yoki o'qituvchilarning hamkorlikka qiziqishi yo'qligi bilan tavsiflanadi. Otterpohl und Wild [13; 295] o'z tadqiqotlarida qat'iy xulosa sifatida, muvaffaqiyatli hamkorlik uchun aslida barcha ishtirokchilarning yagona „hamkorlik“ tushunchasiga ega bo'lishi tushuniladi. Bunda ota-onalar, shuningdek maktab ma'muriyati, o'qituvchilarning hamkorlik borasidagi tasavvurlari tubdan bir-biridan farq qiladi. Asosiy faoliyat sifatida darsdan tashqari tadbirlarda ishtirok etish, zarurat bo'lganda tashkillashtiriladigan kam sonli suhbatlar oddiy sheriklik munosabatlari sifatida baholanishi mumkin. Bunda albatta kommunikativ muvafiqlashtirish jarayoni zarur bo'lib, ota-ona va maktab



hamkorligi aslida qanday bo'lishi va amalga oshirilishi lozimligi muzokaralar orqali aniqlashtirib olinishi lozim[13; 293].

Oila va uning ma'naviy-iqtisodiy farovonligi bir vaqtning o'zida shaxsning axloqiy-ruhiy barkomolligiga va jamiyatning ijtimoiy-iqtisodiy rivojiga olib keladi. Shu bois oila va undagi hayotning turli jihatlarini tadqiq qilish ham ilmiy, ham amaliy nuqtai nazardan katta ahamiyatga ega [2; 50].

Oilada ota-onalar bolalar bilan muloqot jarayonida muntazam tarbiyaviy ta'sir o'tkazish metodlari bilan ishlaydi. Masalan: biror-bir voqea, hodisaning mohiyatini tushuntirishda, bolaga u tomonidan sodir etilgan biror-bir noto'g'ri xatti-harakat uchun dashnom berishda. Ushbu vaziyatda ota-onalar, avvalo, nimalarga e'tibor berishi kerak: birinchidan, vaziyat tahlil qilinadi; ikkinchidan, murakkab vaziyatdan chiqishning mumkin bo'lgan variantlari saralanadi, uchinchidan, ushbu faoliyat, odatda tezkor amalga oshiriladi (bunda ham pedagogik kommunikatsiyaning o'ziga xosligi namoyon bo'ladi) va optimal metodlar tanlanadi, faqat shundan keyingina pedagogik ta'sir tashkil qilinadi. Biroq, hali tanlangan ta'sir metodiga adekvat bo'lgan, u orqali pedagogik ta'sir amalga oshiriladigan muloqot tizimini topishimiz kerak. Ya'ni, ma'lum bir maqsadga qaratilgan umumiy pedagogik vazifani hal etgandan so'ng, ta'sir metodini tanlab bevosita ta'sirni tashkil qilish uchun asosiy vazifa sifatida kommunikativ vazifa belgilanishi kerak. Oiladagi tarbiyaviy jarayon o'ziga xos xususiyatga ega. Bola ota-onaning xatti-harakatlarini taqlid qilish orqali o'rganadi, ular aytgan so'zlarni takrorlaydi. Demak, ota-ona bola shaxsi shakllanishi uchun ideal tarbiyachi bo'lishi lozim[3; 11].

Oilada farzandlar bilan muloqot deganda, kishilarning o'zaro muloqotga kirishish tizimi tushuniladi, uning asosiy mazmuni o'zaro axborot almashish, shaxsni bilish, tarbiyaviy ta'sir o'tkazish sanaladi. Ota-onalar bu jarayonni tashkil etishi, faollashtiruvchisi sifatida maydonga chiqishi, va boshqarishi lozim. Chunki farzandlar hayotda asosiy andozani oilada, ulardan oladilar. Muloqotchanlik ham oilada shakllanib, rivojlanadi. Oiladagi muloqotning tarbiyaviy ahamiyati, ota-onaning farzandlari bilan faol muloqotga kirisha olishi, tarbiya jarayonida ularni bilishi, o'rganish kaliti va tarbiyaviy faoliyatining ijodiy xarakteri, bola shaxsining shakllanishi uchun eng yaxshi sharoit yaratadigan, tarbiyada maqbul bo'lgan emotsional muhitni ta'minlovchi, jumladan, ruhiy psixologik to'siqlar paydo bo'lishining oldini oladigan, farzandlarda ijtimoiy-psixologik jarayonlarni to'g'ri yo'lga solib boshqarishni ta'minlaydigan muhim vositadir.

Xulosa. Ota-onalar farzandlarini ta'lim jarayonida yangi bilimlarga, o'rganishga bo'lgan motivatsiyasini qo'llab-quvvatlashi va bunda metodik jihatdan yordam berishi lozim. Ma'lumki, o'rganishga bo'lgan motivatsiya individual xususiyatga ega. Bunda shaxsiy qiziqish, maqsad va ustuvorliklar hal qilivchi ahamiyatga



ega. Shunday bo'lsada, umumiy holatda oilada ta'lim muhitini rivojlantirishda quyidagi jihatlarni hisobga olish muhim hisoblanadi:

1. Aniq va real maqsadlar: Aniq va real maqsadlarni shakllantira olishi farzandlarning maqsadli hamda o'rganishga bo'lgan yo'nalishli faoliyatini belgilab beradi. O'rganishga bo'lgan yo'nalishli faoliyat ma'lum bir vaqt oralig'ida bilim darajasini ortishi bilan belgilanadi. Masalan til o'rganishda A1 darajadan, 3 oydan so'ng A2 darajaga erishishini ko'rsatadi. Aniq va real maqsadlarning shakllanishi o'rganish ta'lim oluvchi uchun maqsadlarga erishish uchun vosita vazifasini o'taydi.

2. Qiziqish va ishtiyoq. Agar mavzu va uning mazmuni farzandlarda qiziqish va ishtiyoq uyg'otsa o'rganishga bo'lgan motivatsiya shunga mitanosib ravishda ortadi. Bu esa farzandning faol o'rganish bilan band bo'lishi va shaxsiy rivojlanishi uchun xizmat qiladi. Ota-ona farzandidagi har bir elementar qiziqishni anglashi va unga ishtiyoq berishi kerka bo'ladi. E'tibor bermalik oqibatida bolada keyingi qiziqishlarini aytmaslik, o'rtoqmaslik va natijasiz degan xulosa shakllanishiga olib keladi.

3. Mukofot va e'tirof: Mukofot farzandlarning o'rganish motivatsiyasini saqlab qolish uchun turtki bo'lib xizmat qiladi. Bu marralarga erishish yoki ma'lum ballarni to'plash shaklidagi mukofotlar bo'lishi mumkin. Shuningdek, boshqalarning e'tirofi, masalan, o'qituvchilar yoki ota-onalarning maqtovi o'rganishga bo'lgan motivatsiyani rivojlanishiga xizmat qiladi. Shu o'rinda, moddiy ko'rinishdagi mukofot yoki e'tirof pedagogik jihatdan maqsadga muvofiq emas degan xulosa o'rinli deb hisoblanadi.

4. Ma'no va mazmunni anglab yetish: Farzandlar o'rganishning maqsadi va ahamiyatini tushunsa va unda hissiy-kognitiv bog'liqlik vujudga kelsa o'zini-o'zi o'rganishga nisbatan rag'batlantira oladi. Hissiy-kognitiv bog'liqlik o'rganilayotgan mavzunining ahamiyatini tushunishi, ta'lim oluvchi o'z shaxsiy, kasbiy hayoti bilan bog'liqligini anglashi, real vaziyatlarda qo'llash imkoniyatlarini bilishi uning o'rganishga bo'lgan faoliyatini jiddiy tus olishiga turtki bo'ladi.

5. Ijobiy o'rganish muhiti: Farzandlarning motivatsiyasi ijobiy va qo'llab-quvvatlovchi o'rganish muhitida rivojlanib boradi. Bunday muhit ta'lim oluvchiga o'zini qulay his qilishi, rag'batlantiradigan, o'rganishga bo'lgan ishtiyoqini oshiradigan muhitni anaglatadi.

6. Qobiliyat va salohiyatiga ishonish: Agar ota-onalar farzandlarini o'z qobiliyati va salohiyatiga ishonтира olsa, ular o'rganish jarayonida duch keladigan qiyinchiliklarni yengishga va barcha shaxsiy imkoniyatlaridan samarali foydalanishga harakat qiladi.

7. O'rganish jarayonini „kashfiyot“ga qiyoslash: Kashfiyotlar bosqichma-bosqich izlanish orqali natijalarga erishishni tavsif etadi. O'rganish jarayonini



ham kashfiyot sifatida talqin qilish orqali o'rganish „majburiy“ va „vazifa“ sifatida emas, balki „ixtiyoriy“, „Aha effektiga“ ega jarayonga aylanadi. O'rganish jarayoni o'rganishning faol davridan boshlab majburiyat sifatida emas, balki kashfiyotlar singari „rivojlantiruvchi, qiziqarli hamda sermazmun“ faoliyat sifatida tasavvur uyg'otishga erishish lozim bo'ladi. O'rganish tasavvur kuchini rivojlantiradi hamda ta'lim oluvchinni „chegarasiz fikrlash“ imkonini taqdim etadi.

Oilada shakllangan ta'lim muhiti milliy ta'lim tizimining samaradorligiga ta'sir qiladi. Shu bilan birga, jamiyatda ta'limga bo'lgan ijobiy munosabatning rivojlanishi oiladagi ta'lim muhiti bilan uzviy aloqadorlikka ega.

Adabiyotlar:

1. O'zbekiston Respublikasining „Ta'lim to'g'risida“ gi Qonuni// O'zbekiston Respublikasining Qonuni, 23.09.2020 yildagi O'RQ-637-son
2. Abdullaeva D.U. Oila haqidagi ijtimoiy tasavvurlar oila mustahkamligini ta'minlovchi fenomen// Pedagogika jurnali, 2022 yil, 1-son.- B. 50-53
3. Abdulleeva M. A. Oilada maktabgacha ta'lim yoshidagi bolalarda estetik tasavvurlarni shakllantirish. Pedagogika fanlari nomzodi ilmiy darajasini olish uchun yozilgan dissertatsiya, T. 2009. – B.11.
4. Abdurasulova Q. Voyaga yetmaganlar jinoyatchiligi va uning oldini olish muammolari. // Qonun himoyasida. 2001, 1- son, 23-26- b.
5. Alimova G.Oilada bolalar muloqotchanligini oshirishning pedagogik-psixologik shart-sharoitlari/ Kasb-hunar ta'limi, 1-son, 2019. -11-14B.
6. Epstein, J. L. School, Family, and Community Partnerships: Preparing Educators and Improving Schools// Office of Educational Research and Improvement (ED), Washington, DC.; Disney Learning Partnership, Burbank, CA.; DeWitt Wallace/Reader's Digest Fund, Pleasantville, NY. 2001.-p. 395
7. Grolnick, W. S., & Slowiaczek, M. L. Parents' Involvement in Children's Schooling: A Multidimensional Conceptualization and Motivational Model// Child Development, Vol. 65, No. 1. (Feb., 1994), pp. 237-252
8. Henderson, A. T., & Mapp, K. L. (2002). A New Wave of Evidence: The Impact of School, Family, and Community Connections on Student Achievement// SEDL – Advancing Research, Improving Education, 2002. -p. 241
9. Hoover-Dempsey, K. V., & Sandler, H. M. Why Do Parents Become Involved in Their Children's Education? Review of Educational Research, 67(1), 1997. P. 3-42. <https://doi.org/10.3102/00346543067001003>
10. <https://kun.uz/91547033>
11. Jäger-Flor, D. & Jäger, R. S. Bildungsbarometer zur Kooperation Elternhaus-Schule. Ergebnisse, Bewertungen und Perspektiven. Landau: VEP Verlag Empirische Pädagogik, 2010. -p. 266
12. Lareau, A. Unequal Childhoods: Class, Race, and Family Life (2nd ed.). University of California Press, 2011 -p. 480 <http://www.jstor.org/stable/10.1525/j.ctt1ppgj4>
13. Otterpohl, N. & Wild, E. (2019). Kooperation zwischen Elternhaus und Schule im Kontext der schulischen Leistungsentwicklung. In B. Kracke & P. Noack (Hrsg.), Handbuch Entwicklungs- und Erziehungspsychologie. Springer Reference Psychologie Berlin, 2019. p. 293-306Springer.
14. Sacher, W. Eltern, Lehrkräfte und pädagogische Fachkräfte als Partner – Voraussetzungen und Wege ihrer Kooperation. In G. Aich, C. Kuboth, M. Gartmeier & D. Sauer (Hrsg.), Kommunikation und Kooperation mit Eltern (1. Auflage, 2017. p. 21-34).
15. Sénéchal M, LeFevre JA. Parental involvement in the development of children's reading skill: a five-year longitudinal study. Child Dev. 2002 Mar-Apr;73(2). -p. 445-460



16. Sheldon, S.B. Linking School–Family–Community Partnerships in Urban Elementary Schools to Student Achievement on State Tests. *The Urban Review* 35, 2003 -p. 149–165. <https://doi.org/10.1023/A:1023713829693>

17. Souto-Manning, M. *Multicultural Teaching in the Early Childhood Classroom: Approaches, Strategies, and Tools, Preschool–2nd Grade*. New York: Teachers College Press: Washington DC, 2003. -p. 153

18. Textor, M.R.: *Allgemeine Förderung der Erziehung in der Familie*. § 16 SGB VIII. Stuttgart 1996. -p. 212.

19. Textor, M.R.: *Die Bildungsfunktion der Familie stärken: Neue Aufgabe der Familienbildung, Kindergärten und Schulen?* Nachrichtendienst des Deutschen Vereins für öffentliche und private Fürsorge 2005, 85 (5), -p. 155-159

20. Trusty, J., & Niles, S. G. *School Counseling and Student Outcomes: Summary of Six Statewide Studies// Professional School Counseling*, v16 n2, 2012.- p.146-153.

21. Weiss, H. B., & Edwards, J. N. *Linking School-Family-Community Partnerships in Urban Elementary Schools to Student Achievement on State Tests*, 1992. -p. 218.

22. Шершеневич Г.Ф. *Учебник русского гражданского право*. Т. 2, м., -М., 2015, С.259.

РЕЗИОМЕ

Maqolada milliy ta'lim tizimini rivojlantirishda oila va undagi ta'lim muhitining rivojlanganligi ijtimoiy-pedagogik zarurat ekanligi bayon qilingan. Xalqaro baholash tadqiqotlarida ham oila, oiladagi ta'lim muhiti kabi ijtimoiy-pedagogik jihatlariga kent e'tibor qaratilgan. O'quvchining ta'limda muvaffaqiyatga erishishida oilada ta'lim muhitining shakllanganligi hamda ota-onalarning ta'limga bo'lgan ijobiy munosabati hal qiluvchi ahamiyatga ega. Maqolada shuningdek oilada ta'lim muhitini rivojlantirish bilan bog'liq muammolar tahlil qilingan.

РЕЗИОМЕ

В статье утверждается, что развитие семьи и ее воспитательной среды является социально-педагогической необходимостью в развитии отечественной системы образования. В международных оценочных исследованиях также уделяется внимание социальным и педагогическим аспектам, таким как семья и образовательная среда в семье. Формирование образовательной среды в семье и положительное отношение родителей к образованию имеют решающее значение для успехов ученика в учебе. Также в статье анализируются проблемы, связанные с развитием воспитательной среды в семье.

SUMMARY

The article argues that the development of the family and its educational environment is a social and pedagogical necessity in the development of the domestic education system. International evaluation studies also pay attention to social and pedagogical aspects, such as the family and the educational environment in the family. The formation of an educational environment in the family and a positive attitude of parents towards education are crucial for a student's academic success. The article also analyzes the problems associated with the development of the educational environment in the family.



OLIY TA'LIM MUASSASASI TALABALARINING KASBIY KOMPETENTLIGINI TAKOMILLASHTIRISH MUAMMOLARI

Nazarova Z.T.

Samarqand davlat universiteti Kattaqo'rg'on filiali

Tayanch so'zlar: kasbiy faoliyat, kompetensiya, oily ta'lim, motivatsiya, ta'lim-tarbiya, pedagogik jarayon, refleksiv faoliyat.

Ключевые слова: профессиональная деятельность, компетентность, семейное воспитание, мотивация, воспитание, педагогический процесс, рефлексивная деятельность.

Key words: professional activity, competence, family education, motivation, education, pedagogical process, reflective activity.

Bugungi kunda pedagogika sohasini rivojlantirish, bu sohada yetuk pedagogik kadrlarni yetishtirish bo'yicha ko'plab islohotlar amalga oshirilmoqda. Bu borada oily ta'lim muassasalarida pedagogika fanlar tizimini chuqurlashtirilgan tartibda o'tish, yangi pedagogik kadrlarni kasbiy kompetentligini oshirish, ularni to'liq kasbiy kompetensiyalar bilan ta'minlash ishlari tizimli bosqichlarda ro'yobga chiqmoqda.

Oliy ta'lim muassasasida kasbiy pedagogik tayyorgarlik tizimining formal tuzilmasi o'qituvchilar, ta'lim vositalari, talabalar hamda o'qitish texnologiyalari majmuasidan iborat bo'ladi. Oliy ta'lim muassasasida o'qituvchilarni kasbiy pedagogik kompetentligini shakllantirishdan maqsad – davlat ta'lim standartlariga muvofiq mazkur, ya'ni gumanitar soha pedagogika ta'limi yo'nalishlarida tahsil olayotgan talabalardan muayyan fan g'oyalari ko'ra yetuk, malakali kadrlarni tayyorlashdir.

Hozirgi vaqtgacha yaratilgan davlat ta'lim standartlari tizimli-faoliyatli yondashuvga asoslangan, ya'ni ta'lim maskanlarining maqsadini bilim, ko'nikma va malakalarni o'zlashtirish tarzida aniqlashtirishdan iborat edi. Shu bois yangi davlat ta'lim standartlarini o'z-o'zini rivojlantirishga qaratilgan kompetent-faoliyatli yondashuvga asoslanishdan kelib chiqqan holda belgilash talab etilmoqda. Chunki, oliy ta'limda tashkil etilayotgan o'quv-tarbiya



jarayonining mohiyati talabalarning ehtiyojlari va qobiliyatlarini rivojlantirish emas, balki bilimlarni axborot-verbal tarzda yetkazish, ko'nikma va malakalarni shakllantirishdan iborat bo'lib qolmoqda.

Ta'lim va tarbiya jarayoni o'sib kelayotgan yosh avlodni jamiyat talablarini o'zida aks etiruvchi ijtimoiy buyurtma asosida hayotga tayyorlashdan iborat. Ta'lim va tarbiya jarayonida yoshlar ajdodlar tomonidan to'plangan bilim, odob, urf-odat, madaniyat va mehnat ko'nikmalarini o'zlashtirishi, hayotiy tajriba asosida jamiyatda o'zining munosib o'rnini egallashi, salohiyati va dunyoqarashining shakllanishida pedagog shaxsi, uning kasbiy mahorati muhim ahamiyat kasb etadi.

Shiddat bilan o'zgarayotgan dunyoda o'quvchi-yoshlarni muvaffaqiyatli ijtimoiy hayotga tayyorlashda mas'uliyat, majburiyat, huquqiy ong va huquqiy madaniyat, teran dunyoqarash, sog'lom e'tiqodlilik, ma'rifatlilik, diniy va milliy bag'rikenglik, ma'naviy, fuqaroviy, madaniyatlararo, ijtimoiy kabi fazilatlarini shakllantirish kun tartibidagi asosiy masalalarga aylanib bormoqda.

Oliy ta'lim muassasasi talabalarining kasbiy kompetentligini shakllantirishning refleksiv monitoringi konseptsiyasini ishlab chiqish ilgari surilgan gipotezani har tomonlama asoslashga o'tish imkonini beradi.

Biz bilamizki kasbiy kompetentlik mutaxassis tomonidan kasbiy faoliyatni amalga oshirish uchun zarur bolgan bilim, konikma va malakalarning egallanishi va ularni amalda yuqori darajada qo'llay olinishi, biror narsadan xabardorligi bo'lsa, kompetentsiya esa ma'lum bir sohadagi mutaxassisning bilimini anglatishini tushunamiz.

Kasbiy kompetensiyaga ega mutaxassis eng avvalo:

- muloqot qila olish qobiliyatlari;
- jamoada samarali ishlash;
- ishni o'z vaqtida bajarish;
- mehribonlik;
- ijodkorlik;
- ishga mehrlil yondashish;
- yonidagi odamlarni o'ziga jiplashtirish;
- vazminlik;
- mulohazakorlik;
- ijrochilik;
- natijaga yo'nalganlik;
- qaytma aloqa qila olish;
- stressga barqarorlik;

- nostandart vaziyatlarda o‘zini yo‘qotmaslik va to‘g‘ri takliflar yarata olish;
- axborotlarni tahlil qila olish;
- o‘z fikrini tinglovchiga to‘liq va aniq etkaza olish hamda kasbiy faoliyatni amalga oshirishni va ma’lum natijalarga erishishni ta’minlaydigan xususiyatlar (motivlar, e’tiqodlar, munosabat) ga ega bo‘lishi lozim.

Pedagogik kompetentlik pedagogik jarayon asosida namoyon bo‘ladi. Qachonki pedagogik jarayon to‘g‘ri vujudga kelsagina, ta’lim beruvchi o‘z kompetentligini samarali qo‘llay oladi. Xo‘sh o‘zi pedagogik jarayon nima? Shu tushuncha haqida bilib olamiz.

Pedagogik jarayon – o‘qituvchi va tarbiyachilarning o‘zaro ta’siri deb ataladi, u belgilangan maqsadga erishishga qaratilgan va vaziyatni oldindan rejalashtirilgan o‘zgarishlarga, o‘qituvchilarning xususiyatlari va fazilatlarini o‘zgartirishga olib keladi. Boshqacha aytganda, pedagogik jarayon ijtimoiy tajribaning shakllangan shaxs (shaxs) sifatlariga aylanishi jarayonidir. Bu jarayon ta’lim, tarbiya va rivojlanish jarayonlarining mexanik aloqasi emas, balki yangi yuqori sifatli ta’limdir. Yaxlitlik, umumiylik va birlik pedagogik jarayonning asosiy belgilaridir.

Pedagogik jarayonda kasbiy kompetentlik quyidagi holatlarda yaqqol namoyon boladi:

- murakkab jarayonlarda;
- noaniq vazifalarni bajarishda;
- bir-biriga zid malumotlardan foydalanishda;
- kutilmagan vaziyatda harakat rejasiga ega bo‘la olishda.

Kasbiy kompetentlik mutaxassis tomonidan kasbiy faoliyatni amalga oshirish uchun zarur bo‘lgan bilim, ko‘nikma va malakalarning egallanishi va ularni amalda yuqori darajada qo‘llay olinishidir.

Maxsuskompetentlikkasbiy-pedagogikfaoliyatnitashkiletishgatayyorlanish, kasbiy-pedagogik vazifalarni oqilona hal qilish, faoliyati natijalarini real baholash va rivojlantirib borish bo‘lib, ushbu kompetentlik negizida psixologik, metodik, informatsion, kreativ, innovatsion va kommunikativ kompetentlik ko‘zga tashlanadi. Ular o‘zida quyidagi mazmunni ifodalaydi:

- psixologik kompetentlik pedagogik jarayonda sog‘lom psixologik muhitni yarata olish, talabalar va ta’lim jarayonining boshqa ishtirokchilari bilan ijobiy muloqotni tashkil etish, turli salbiy psixologik ziddiyatlarni o‘z vaqtida anglay olish va bartaraf eta olish;
- metodik kompetentlik pedagogik jarayonni metodik jihatdan oqilona tashkil etish, ta’lim yoki tarbiyaviy faoliyat shakllarini to‘g‘ri belgilash,



metod va vositalarni maqsadga muvofiq tanlay olish, metodlarni samarali qo'llay olish, vositalarni muvaffaqiyatli qo'llash;

- informatsion kompetentlik – axborot muhitida zarur, muhim, kerakli, foydali ma'lumotlarni izlash, yig'ish, saralash, qayta ishlash va ulardan maqsadli, o'rinli, samarali foydalanish; kreativ kompetentlik – pedagogik faoliyatga tanqidiy, ijodiy yondashish, o'zining ijodkorlik malakalariga egaligini namoyish eta olish;

-innovatsion kompetentlik–pedagogik jarayonni takomillashtirish, ta'lim sifatini yaxshilash, tarbiya jarayonining samaradorligini oshirishga doir yangi g'oyalarni ilgari surish, ularni amaliyotga samarali tatbiq etish;

-kommunikativ kompetentlik – ta'lim jarayonining barcha ishtirokchilari, jumladan, tinglovchilar bilan samimiy muloqotda bo'lish, ularni tinglay bilish, ularga ijobiy ta'sir ko'rsata olish. Shaxsiy kompetentlik – izchil ravishda kasbiy o'sishga erishish, malaka darajasini oshirib borish, kasbiy faoliyatda o'z ichki imkoniyatlarini namoyon qilish;

-texnologik kompetentlik – kasbiy-pedagogik ilg'or texnologiyalarni o'zlashtirish, zamonaviy vosita, texnika va texnologiyalardan foydalana olish.

-ektremal kompetentlik – favqulotda vaziyatlar (tabiiy ofatlar, texnologik jarayon ishdan chiqqan)da, pedagogik nizolar yuzaga kelganda oqilona qaror qabul qilish, to'g'ri harakatlanish malakasiga egalik.

Kasbiy-pedagogik kompetentlikka ega bo'lishda o'z ustida ishlash, o'z-o'zini rivojlantirish muhim ahamiyatga ega. O'z-o'zini rivojlantirish vazifalari o'zini o'zi tahlil qilish va o'zini o'zi baholash orqali aniqlanadi. O'z ustida ishlash – pedagogning izchil ravishda o'zining kasbiy va shaxsiy sifatlarini rivojlantirib borish yo'lida amaliy harakatlarni tashkil etishi.

O'z ustida ishlash quyidagilarda ko'rinadi:

- kasbiy takomillashib borish;
- faoliyatga tanqidiy va ijodiy yondashish;
- kasbiy va ijodiy hamkorlikka erishish;
- ishchanlik qobiliyatini rivojlantirish;
- salbiy odatlarni bartaraf etib borish;
- ijobiy sifatlarni o'zlashtirish.

Bo'lajak pedagoglarning kasbiy kompetentligini shakllantirish-pedagogik muammo sifatida qaralsa, quyidagi ishlarni amalga oshirish zarur:

1. Kognitiv (bilimga egalik) darajalarini takomillashtirish.
2. Operatsion (faoliyat ko'nikmalarining shakllanganligi, texnologik savodxonlik).

3. Ma'naviy-axloqiy (shaxsiy rivojlanish va kasbiy mehnat natijalarini qadriyatli baholash, qadriyatlarni o'zlashtirish).

Bo'lajak pedagoglarning kasbiy kompetentligini shakllantirishni bosqichma-bosqich rivojlantirish texnologiyasi

Kasbiy komponentlari	Dasturiy bosqichlar va kutiladigan natijalar	Shakl va metodlar
Motivatsiya	Talabalar tomonidan ijtimoiy kompetensiyalarning dolzarb ahamiyatining qabul qilinishi, kasbiy-ma'naviy burchning anglanishi; har bir o'quv vazifasini muhim, amaliy zarurat, ish sifatida qabul qilish	-muayyan ijtimoiy vaziyatni tahlil qilish; - muammoli savollar; -mavzuni muammoli tahlil qilish; - qaror qabul qilishga o'rgatish; -o'z o'zini tanqidiy baholashga o'rgatish.
Kognitiv	Talabalarning ijtimoiy kompetensiyalarni qo'llashga nazariy tayyorligi; o'quv materialini tizimli o'zlashtirish va uni qo'llashga tayyorlik	- fan o'qituvchisining namuna-idealini yaratish; - pedagogik keyslarni echishda mustaqil qarorlar qabul qilishga o'rgatish; - talabalarga ularning qiziqish, motiv va qobiliyatlarini rivojlantiruvchi pedagogik vazifalar taklif qilish.
Operatsion-faoliyat	Ijtimoiy kompetensiyalarni amalga oshirishga texnologik tayyorlik; talabalarni o'z ijtimoiy kompetensiyalarini boshlang'ich sinflarda qo'llashga jalb qilish.	- o'quv materiallarini fanlararo tahlil asosida umumlashtirish; -asosiy bilim va malakalarni umumlashtirish -murakkab o'quv vazifalarini berish, yakka tartibda amaliy topshiriqlar berish, master klass.



Diagnostik faoliyat	O'quvchilarni tarbiyalashga kasban, ma'nan tayyorlik.	- mashg'ulotlarda turli rolli o'yinlarni tashkil qilish; - "o'qituvchi-o'quvchi", «o'quvchi o'quvchi», «o'quvchi ota ona», «ota-ona o'qituvchi» shakllaridagi muammoli vaziyatlarni adolatli, nsonparvarona hal qilish, faollik, mas'uliyat; – pedagogik tavsifnomalar, xulosa, loyihalar tuzish.
---------------------	---	---

Bugungi kunda oily ta'lim talabalarining kasbiy kompetensiyalarini rivojlantirishda quyidagi shaxsiy talablar muhim ahamiyat kasb etadi:

- o'z fanini chuqur bilishi va uning metodikasini yetarli darajada o'zlashtirishi;
- keng ilmiy duyoqarashi veteran e'tiqod sohibi bo'lishi;
- ijtimoiy ehtiyoj va axloqiy zaruriyatni chuqur tushunishi;
- ijtimoiy va fuqarolik burchini chuqur anglashi;
- ijtimoiy-siyosiy faol bo'lishi;
- o'z kasbi va bolalarni sevishi;
- ruhiy pedagogik ziyrak bo'lishi va yangilikka intilishi;
- o'z xalqi tarixi, milliy qadriyatlari va urf-odatlarini chuqur o'rganishi va ularni targ'ibot qilishi;
- pedagogik kuzatuvchanlik, tashkilotchilik, talabchanlik, qat'iylik, vazminlik, haqqoniylik, o'zini tuta bilish kabi xislatlar sohibi bo'lishi;
- o'z kasbiga to'la layoqatli va pedagogik takt (odob) egasi bo'lmog'i lozim.

Xulosa qilib aytganda, bo'lajak pedagoqlarning kasbiy kompetentligini shakllantirishda asosan o'qituvchilar o'z faoliyati jarayonida ibrat, namuna ko'rsatish bilan yoshlarning faolligini, his – tuyg'usini, xatti - harakatini rivojlantirishi va ta'sir eta olishi, har bir mashg'ulot uchun material tanlash, uni murakkablashtirish va oldingi hamda keyingilari bilan aloqasini ta'minlash, pedagogik jarayonni o'qituvchilar jamoasi va yoshlar bilan ishlashni qamrab olib, ta'limiy-tarbiyaviy vositalar majmuidan foydalangan holda rejalashtirishi shart.



Ayniqsa, bo'lajak mutaxassisning kompetentligi shakllanishi uchun ta'lim-tarbiya jarayonining uzluksizligi, izchilligi, tizimliligi katta ahamiyatga ega ekanligini unutmashimiz kerak.

Adabiyotlar:

1. Mavlonova R., Rahmonqulova N., Normurodova B. Tarbiyaviy ishlar metodikasi. – T.: Tib-kitob, 2010 y.
2. Ishmuxammedov R., Abduqodirov A., Pardayev A. Tarbiyada innovatsion texnologiyalar. – T.: Fan va texnologiya, 2010 y.
3. Muslimov N.A. Kasbiy ta'lim o'qituvchisini kasbiy shakllantirishning nazariy metodik asoslari: Ped. fanl. dokt. . diss. T.: 2007.
4. O'zbekiston Respublikasini yanada rivojlantirish bo'yicha harakatlar strategiyasi. O'zbekiston Respublikasi Prezidentining Farmoni. O'zbekiston Respublikasi qonun xujjatlari to'plami, 2017 yil, 6-son,70-modda.
5. O'zbekiston Respublikasi Prezidentining 2019 yil 8 oktabr "O'zbekiston Respublikasi Oliy Ta'lim tizimini 2030 yilgacha rivojlantirish konsepsiyasini tasdiqlash to'g'risida"gi PF-5847-son Farmoni.

РЕЗЮМЕ

Maqolada oliy ta'lim muassasalarida bo'lajak o'qituvchilarning kasbiy kompetensiyalarini takomillashtirishning ayrim muammolari va yechimlari yuzasidan metodik tavsiyalar haqida ma'lumotlar berilgan.

РЕЗЮМЕ

В статье представлена информация о методических рекомендациях относительно некоторых проблем и решений повышения профессиональных компетенций будущих преподавателей высших учебных заведений.

SUMMARY

The article provides information on methodological recommendations regarding some problems and solutions for improving the professional competencies of future teachers of higher education institutions.



INNOVATSION TA'LIM MUHITIDA BO'LAJAK BOSHLANG'ICH SINF O'QITUVCHILARINING PSIXOLOGIK TAYYORLASH TIZIMI

Adilova M.F., Vositova H. H.

*Nizomiy nomidagi Toshkent davlat
pedagogika universiteti o'qituvchisi*

Tayanch so'zlar: bo'lajak boshlang'ich sinf o'qituvchilari, kasbiy faoliyat, mutaxassis, psixologik tayyorlash, ta'lim mazmuni, o'quv jarayoni, ijodiy fazilat, o'z-o'zini rivojlantirish, intilish, mustaqillik va tashabbuskorlik.

Ключевые слова: будущие учителя начальных классов, профессиональная деятельность, специалист, психологическая подготовка, содержание обучения, учебный процесс, творческие качества, саморазвитие, стремление, самостоятельность и инициатива.

Key words: future primary school teachers, professional activity, specialist, psychological training, educational content, educational process, creative qualities, self-development, aspiration, independence and initiative.

So'nggi yillarda insonning yuqori kasbiy mahoratga erishish muammosiga qiziqish jamiyatda turli mutaxassislarga bo'lgan ehtiyojning sezilarli darajada ortishi bilan paydo bo'ldi. Zamonaviy jamiyatining rivojlanish tendentsiyalari odamlarni mustaqillik, moslashuvchanlik, har bir kasbga ijodiy va mas'uliyatli munosabatda bo'lishga yo'naltiradi. Bu jamiyat taraqqiyotini ta'minlabgina qolmay, balki odamlarning munosib hayot kechirishining ham kalitidir.

Mamlakatimizning ijtimoiy-iqtisodiy jabhasidagi tub o'zgarishlar ta'limning ustuvor yo'nalishlarining o'zgarishi bilan birga ta'lim tizimining barcha bo'g'inlarini qamrab olgan kuchli innovatsiya to'lqiniga olib keldi. Bularning barchasi o'sib kelayotgan yosh avlodni yuqori kasbiy saviyada o'qitish va tarbiyalash muammolarini hal etishga qodir pedagog kadrlar tayyorlashga yangicha yondashuvlarni taqozo etadi.

So'nggi paytlarda jamiyatning global inqirozli, jumladan, ekologik, demografik, ijtimoiy-iqtisodiy, ma'naviy muammolarni hal etish zarurligi tobora dolzarblashib bormoqda. Olimlarning fikricha, mazkur muammolar



ko'p jihatdan ta'lim tizimidagi inqiroz bilan bog'liq bo'lib, bu jamiyatga zarur bo'lgan mutaxassislarni kasbiy tayyorlash va barqaror rivojlanish modeliga o'tishga to'sqinlik qilmoqda. Ushbu inqiroz keyingi yillarda oliy kasbiy-pedagogik ta'lim tizimida yuzaga kelayotgan quyidagi holatlar:

- pedagog kadrlar tayyorlashning standart tizimi bilan kasbiy faoliyatining individual-ijodiy tabiati o'rtasida;

- hozirgi davrda davlat va jamiyat tomonidan zamonaviy o'qituvchilarga qo'yilayotgan talablar bilan bo'lajak boshlang'ich sinf o'qituvchilarining kasbiy vazifalarni bajarishga tayyorligining haqiqiy darajasi o'rtasida;

- pedagogik muammolarni hal qilishda tizimli tahlildan foydalanish zarurati bo'lsa-da, biroq bo'lajak boshlang'ich sinf o'qituvchilarini tayyorlashga yaxlit yondashuvning mavjud emasligi o'rtasida;

- oliy ta'limda reproduktiv tabiatdagi o'qitishning ustunligi bilan birga pedagogik faoliyatda individual-ijodiy yondashuv o'rtasida, ya'ni bunda «Ustoz-shogird» tizimidagi ta'limning o'zaro ta'siriga alohida ahamiyat beriladi.

- jamiyatning iqtisodiy inqiroz sharoitida bir tomondan, o'qituvchilik kasbiga sadoqatli va uning yuksak maqsadini tushunadigan mas'uliyat hissi, fuqarolik faolligi rivojlangan pedagoglarga bo'lgan ehtiyoji bo'lsa, ikkinchi tomondan pedagoglik kasbi nufuzining pasayishi, ta'lim sohasida kadrlar tayyorlash bilan bog'liq jiddiy inqirozlar, yoshlar orasida o'qituvchilik kasbiga bo'lgan qiziqishning susayishi o'rtasidagi qarama-qarshiliklar bilan namoyon bo'ladi.

Shuningdek, ushbu qarama-qarshiliklarning mavjudligi yoshlarda o'quv jarayonida tashqi motivatsiyaga tayanishi, kasbiy bilim-ko'nikmalarning etarli darajada rivojlanmasligiga olib keladi va kasbiy o'zini o'zi anglash ehtiyojlariga to'sqinlik qiladi. Bunday sharoitlarda ta'lim sifatini barcha bosqich va shakllarda oshirish muhim ahamiyat kasb etadi.

Ta'lim tizimidagi inqirozni bartaraf etish ma'muriy, moddiy va tashkiliy ta'minotni kuchaytirish bilan birga, uning ilmiy, o'quv va uslubiy ta'minotini yaxshilashni ham o'z ichiga oladi. Bu bo'lajak boshlang'ich sinf o'qituvchilarining kasbiy tayyorgarligiga ham to'liq taalluqlidir.

Oliy ta'lim tizimining modernizatsiyasi boshlang'ich sinf o'qituvchilarini kasbiy tayyorlash jarayonining turli jihatlari: ta'lim mazmuni, o'quv jarayonini tashkil etish, ularning bilim, ko'nikmalarini baholash va nazorat qilish shakllariga ta'sir qiladi. Bu esa ta'lim tizimida innovatsiyalarni joriy etishda ifodalanadi va o'z navbatida, ijtimoiy-iqtisodiy, psixologik, pedagogik, tashkiliy va boshqaruv jarayonlari uchun ijobiy sharoitlarni ta'minlashi lozim bo'lgan qulay innovatsion ta'lim muhitini ta'minlashni taqozo etadi [1].



Bugungi kunga qadar talabalarni kasbiy faoliyatga psixologik tayyorlash masalasi borasida juda katta tajriba to'plangan bo'lib, ilmiy adabiyotlarda bu shaxsiy sifatlarni shakllantirishning bir turi sifatida uning maqsadi individual psixologik xususiyatlarini aniqlash, motivatsiya va qobiliyatlarni rivojlantirish bilan belgilangan. Jumladan, L.N.Zaxarova (1993), V.V.Rijov (1995) va G.V.Sorokoumovalar (2011) muvaffaqiyatli faoliyatni ta'minlash uchun shaxsning ichki psixologik resurslarini jalb qilish va faollashtirishni tadqiq qilishgan [2]. Ular psixologik tayyorgarlik natijasi sifatida shaxsning ichki dunyosi va xulq-atvorining kognitiv, motivatsion, kommunikativ, refleksiv, ijodiy va axloqiy-ma'naviy xususiyatlarini shakllantirish jarayonida ifodalanadigan faoliyatga psixologik tayyorlikning ma'lum darajasi ekanligini ta'kidlashadi.

Ma'lumki, oliy ta'lim muassasalari talabalarni zarur kasbiy bilimlarni mustaqil ravishda egallash, ularni o'qitish, tarbiyalash va rivojlantirish usullari bilan birga o'z-o'zini tarbiyalash va rivojlantirishga ham qaratilgan. Ushbu muammolarni hal qilishda bo'lajak mutaxassislarni kelgusidagi kasbiy faoliyatga psixologik tayyorlash muhim rol o'ynaydi.

So'nggi yillarda kuzatilayotgan o'qituvchi shaxsiga bo'lgan ijtimoiy talabning o'zgarishi, uning psixologik tuzilishida ijodiy fazilatlar, o'z-o'zini rivojlantirishga intilish, mustaqillik va tashabbuskorlik muhim ahamiyat kasb etadi. Shuningdek, o'qituvchi shaxsini, dunyoqarashini psixologik va boshqa tegishli fanlar nuqtai nazaridan kengroq rivojlantirish bu borada yangicha yondashuvlarni yuzaga kelishiga sabab bo'ldi [3].

Oliy ta'lim muassasalarida innovatsion ta'lim muhitini yaratish bo'lajak mutaxassislarni psixologik tayyorlashga innovatsion yondashuvni amalga oshirish orqali ham yordam berishi mumkin. Biroq, hozirgi kunga qadar, «innovatsiya muammolari va ularni hal qilish vazifalariga imkon beruvchi tamoyil, usul va uslublar tizimi» sifatida akmeologik yondashuv A.A.Derkach va V.G.Zazykinlar tomonidan innovatsiya doirasida 2003-yilda nazariy va amaliy jihatdan o'rganilgan. sh uchun asosan qo'llanilgan.

Shuningdek, N.V.Kuzmina (1993), A.A.Derkach (1997), A.G.Laptev (1998), G.P.Filippova (1998), S.L.Kandybovich (2000), O.G.Moskalenko (2000), V.N.Markov (2007), E.V.Selezneva (2007), I.N.Noss (2007), V.S.Agapov (2007), E.P.Kostenko (2008) va V.R.Orestovalar (2010) turli faoliyat sohalarida innovatsion mexanizm va usullarga erishish muammolarini tadqiq qilishgan.

Talabalarning kasbiy tayyorgarligida innovatsion yondashuvlarni qo'llash yo'llari ancha kam o'rganilgan bo'lib, bo'lajak boshlang'ich sinf



o'qituvchilarining psixologik tayyorgarligida innovatsiyon yondashuvdan foydalanish imkoniyatlari haligacha maxsus tadqiqot mavzusi bo'lmagan [4].

Bo'lajak boshlang'ich sinf o'qituvchilarining innovatsiyon yondashuvga asoslangan psixologik tayyorgarligi kontseptsiyasi hali yaratilmagan. Zamonaviy jamiyatning turli mutaxassislariga, shu jumladan boshlang'ich sinf o'qituvchilariga bo'lgan ehtiyoji oliy ta'lim muassasalari bitiruvchilarining kasbiy faoliyatda o'zini o'zi rivojlantirishga tayyorlik darajasi o'rtasidagi muayyan qarama-qarshilikni keltirib chiqaradi.

Talabalarni psixologik tayyorlash jarayoni shunday tashkil etilishi kerakki, u o'quv jarayonini psixologik qo'llab-quvvatlash uchun zarur bo'lgan bilimko'nikmalarni egallash bilan birga, kasbiy faoliyatda yuqori ko'rsatkichlarga bosqichma-bosqich harakatni amalga oshirishga yordam beradigan aqliy fazilatlarini shakllantirishga hissa qo'sha olsin [5].

Bo'lajak boshlang'ich sinf o'qituvchilarining psixologik tayyorgarligiga innovatsion yondashuvni kasbiy ta'lim tizimining hodisasi sifatida psixologik tayyorgarligi jarayoni yaxlit tashkil etish tamoyillariga asoslanadi [9]. Talabalarda kasbiy o'zini o'zi anglash uchun psixologik shart-sharoitlar kasbiy shakllantirish jarayonidan boshlanadi. Shu sababli oliy ta'limning kasbiy tayyorlash jarayonida innovatsion yondashuvlarni ishlab chiqish va ularni amaliy jarayonda qo'llash maqsadga muvofiqdir.

Bo'lajak boshlang'ich sinf o'qituvchilarining kasbiy o'zini o'zi anglash psixologik shart-sharoit sifatida amaliy jarayonda shakllanadigan va rivojlanadigan shaxsning individual-psixologik xususiyatlari bilan belgilanadi [6].

Innovatsion yondashuv kasbiy faoliyatda shaxsning sub'ektiv rivojlanishi bilan bog'liq faolligi va ijodkorligining yuqori natijalarini ta'minlaydi. Shuningdek, bu kasbiy jihatdan muhim motivatsiyani, o'qituvchilik faoliyatining operatsion sohasining psixologik tarkibiy qismlari hisoblangan kasbiy bilim, o'z-o'zini anglash, pedagogik qobiliyat, individual sub'ektivlik asosi sifatidagi ijodkorlikni o'z ichiga oladi. Ularning shakllanishi L.S.Vigotskiy tomonidan psixikaning rivojlanishida ta'limning etakchi roli, proksimal rivojlanish zonasi kontseptsiyasi to'g'risida tuzilgan pozitsiyaga asoslanadi.

Bo'lajak boshlang'ich sinf o'qituvchilarining kasbiy tayyorlash jarayoniga innovatsion yondashuv shaxsiy o'zini o'zi anglash muammosini kengaytirishga imkon beradi va tashqi dunyo bilan keng aloqalar tarmog'iga kiritilgan shaxs to'g'risidagi bilimlarni yaxlit shakllantirishga yordam beradi. Kasbiy tayyorlash jarayonida innovatsion yondashuv bo'lajak mutaxassislarining imkoniyatlarini hisobga olgan holda o'qituvchilarni maksimal darajada foydalanishga



yo'naltiradi. Bu yondashuv tabiatan insonparvarlikka yo'naltirilgandir [7]. Chunki u nafaqat yetuk mutaxassislarni shakllantirish qonuniyatlarini ilmiy asosda ochibgina qolmay, balki hayotiy istiqbolning mavjudligi va ahamiyatini anglash, ijodiy motivatsiya darajasini oshirish, hayotdagi insonparvarlik qadriyatlarini ko'paytirishga yordam beradi.

Jamiyatimizda sodir bo'layotgan ijtimoiy-iqtisodiy va ma'naviy inqiroz sharoitida, ko'pchilik uchun o'zini o'zi anglash muammosi ayniqsa keskinlashdi. Shubhasiz, o'z-o'zini anglash jarayoni asosan insonning hayotiy sharoitlari asosida belgilanishi bilan birga, uning yutuqlarining muhim qismi: qadriyatlari, irodasi, motivatsiyasi, qobiliyatlari o'ziga bog'liq. Qolaversa, kasbiy tayyorlash jarayonida innovatsion yondashuvning asosiy omili sifatida o'zini o'zi anglash va o'z-o'zini rivojlantirish juda katta salohiyatga ega.

O'zini o'zi anglash va o'z-o'zini rivojlantirish - bu kasbiy ahamiyatga ega bo'lgan bilimlarni doimiy ravishda yangilash, kasbiy mahoratni oshirish, kasbiy muhim hamda shaxsiy fazilatlarini shakllantirishdir. Bularning barchasi insonning o'z-o'zini rivojlantirish, individual faoliyat uslubini rivojlantirish bo'yicha olib boradigan faoliyat natijasidir [8].

Shunday qilib, bilim maxsus kasbiy adabiyotlarni o'qish, tushunish va yodlash natijasigina bo'lib qolmay, balki u ko'nikma va malakalarni shakllanishi hamda ma'lum harakatlar tizimini bajarish imkonini beruvchi omil hisoblanadi. Shuningdek, bu jarayon insonning ehtiyoj, maqsad va munosabatlariga turtki bo'ladi.

Ammo inson o'zini o'zi anglash va o'z-o'zini rivojlantirish orqali «o'z faoliyati»ni qanday yaxshilash mumkinligini bilib oladi. Psixologik tayyorgarlik shaxsiy va kasbiy o'sish sharti sifatida o'zini o'zi anglash va o'z-o'zini rivojlantirish uchun ma'lumot berib, ushbu bilim va ko'nikmalarni olishga yordam beradi. Binobarin, bo'lajak boshlang'ich sinf o'qituvchilarining psixologik tayyorgarligi kasbiy pedagogik mahoratga erishishda katta rol o'ynaydi.

Bo'lajak boshlang'ich sinf o'qituvchilarining kasbiy tayyorlashda innovatsion yondashuvning ahamiyatli jihati shundaki, talabalar shaxsini rivojlantirishda psixologik tayyorgarlik ularning dunyoqarashi, hayotiy pozitsiyasi, maqsadi, motivi va axloqiy tamoyillarini shakllantirishda, ularning kelgusidagi kasbiy faoliyati uchun zarur bo'ladigan bilim-ko'nikmalarni egallashida tutgan o'rni bilan belgilanadi [9].

Xulosa o'rnida ta'kidlash joizki, bo'lajak o'qituvchilarni kasbiy faoliyatga psixologik tayyorlashga qo'yiladigan yangi talablar o'qituvchi shaxsiga



bo'lgan ijtimoiy talabning o'zgarishi bilan bir qatorda so'nggi o'n yilliklarda psixologiya fanida sodir bo'lgan o'zgarishlarning dolzarbligini belgilaydi.

Adabiyotlar:

1. Adilova M.F. (2022). Innovation yondashuv asosida bo'lajak pedagoglarning kommunikativ kompetentligini shakllantirish. Integration of science, Education and practice. Scientific-methodical journal, 3(7), 99-106.
2. Adilova M.F. (2022). Methods of Innovation Approach to Forming Communicative Competence of Future Educators. Eurasian Scientific Herald, 10, 53-58.
3. Adilova M.F. (2022). Psychological and pedagogical factors of innovative approach to the formation of communicative competence of the future teacher. European International Journal of Multidisciplinary Research and Management Studies, 2(04), 304-308.
4. Салаева М.С. Инновацион таълим шароитида педагогнинг шахсий-касбий ривожланишининг психологик омиллари // “Образование и наука в XXI веке” международный научно-образовательный электронный журнал. Выпуск № 12 (том 3) (март, 2021)– Б.567-570.
5. Салаева М.С. Педагогнинг самарали инновацион фаолиятини таъминлашда шахсий-касбий ривожланишининг психологик қўллаб-қувватлаш / “Инновацион таълим: халқаро тажриба, муаммо ва ечимлар” мавзусидаги Халқаро илмий-амалий конференция. Тошкент шаҳридаги ЁДЖУ техника университети, 2021 йил 21 апрель. Электрон тўплам. 3-қисм. 2021 йил 21 апрель. - Б.405-407.
6. Салаева М.С. Таълимни ахборотлаштириш шароитида бўлажак педагогларнинг виртуал академик мобиллигини шакллантириш // “Образование и наука в XXI веке” международный научно-образовательный электронный журнал. ISSN: 2658-7998. Выпуск №15 (том 3) (июнь, 2021). - С.480-484.
7. Салаева М.С. Педагогнинг ўз-ўзини касбий такомиллаштириши ва ўз имкониятларини рўёбга чиқаришнинг психологик механизмлари // «Муғаллим ҳам ўзликсиз билимлендириў» журналы № 6/3 - 2022 жыл. – Б. 83-88.
8. Салаева М.С., М.Джумабаева. Таълимни модернизациялаш шароитида педагог шахсининг ижтимоийлашуви ва профессионаллашуви // UzACADEMIA Ilmiy-uslubiy jurnali. ISSN (E) – 2181 – 1334. Barcha sohalar bo'yicha electron jurnal. VOL 2, ISSUE 9 (19), July 2021. Part - 1. - С.54-60. www.academscience.uz
9. Salaeva M.S. Bo'lajak pedagoglarning kommunikativ kompetentligini shakllantirishga innovation yondashishning psixologik-pedagogik imkoniyatlari // Journal of Integrated Education and Research, 1(2), 83–91. ISSN 2181-3558. VOLUME 1, ISSUE 3. AUGUST 2022. DOI raqami: 10.5281/zenodo.6675309. Retrieved from <https://ojs.rmasav.com/index.php/ojs/article/view/141>

РЕЗЮМЕ

Maqolada bo'lajak boshlang'ich sinf o'qituvchilarini innovatsion ta'lim muhitida psixologik tayyorlash, shuningdek, shaxsning ichki dunyosi va xulq-atvorining kognitiv, motivatsion, kommunikativ, refleksiv, ijodiy va axloqiy-ma'naviy xususiyatlarini shakllantirish masalalari yoritilgan.

РЕЗЮМЕ

В статье освещаются вопросы психологической подготовки будущих учителей начальных классов в инновационной образовательной среде, а также формирования познавательных, мотивационных, коммуникативных, рефлексивных, творческих и нравственно-духовных особенностей внутреннего мира и поведения личности.

SUMMARY

The article highlights the issues of psychological training of future primary school teachers in an innovative educational environment, as well as the formation of cognitive, motivational, communicative, reflective, creative and moral and spiritual characteristics of the inner world and personality behavior.



YUQORI SINIF O'QUVCHILARINING MILLIY MENTALITETIGA TA'SIR ETUVCHI OMILLARNI ANIQLASH

Hudayberdiyeva M. O

Namangan davlat universiteti tadqiqotchisi

Tayanch so'zlar: milliy mentalitet, o'rta maktab o'quvchilari, ta'sir etuvchi omillar, madaniy jihatlar, ijtimoiy muhit, ta'lim tizimi, etnik o'ziga xoslik, oilaviy tarbiya, ommaviy madaniyat, xalqaro munosabatlar, psixologik xususiyatlar.

Ключевые слова: национальный менталитет, старшекласники, факторы влияния, культурные аспекты, социальная среда, образовательная система, этническая идентичность, семейное воспитание, массовая культура, интернациональные отношения, психологические особенности.

Key words: national mentality, high school students, factors of influence, cultural aspects, social environment, educational system, ethnic identity, family education, mass culture, international relations, psychological characteristics.

Kirish. Yoshlarning maqsadi madaniy, ijtimoiy, iqtisodiy va ta'lim jihatlarini o'z ichiga olgan ko'plab omillar ta'sirida shakllanadi. Muayyan mamlakat yoki jamiyatning o'ziga xos madaniy xususiyatlari va qadriyatlarini aks ettiruvchi milliy mentalitet ayniqsa muhimdir. O'rta maktab o'quvchilari kontekstida milliy mentalitet ularning dunyo haqidagi tasavvurlariga, ijtimoiy munosabatlariga va o'ziga xosligiga sezilarli ta'sir ko'rsatadi. O'rta maktab o'quvchilarining milliy mentalitetini shakllantiradigan omillarni aniqlash ularning xatti-harakatlari va rivojlanishini tushunishda muhim qadamdir. O'rta maktab o'quvchilarining milliy mentalitetini shakllantirishda madaniy jihatlar muhim rol o'ynaydi. Bunga til, tarix, urf-odatlar, din, san'at va adabiyot kiradi. Til aloqa va bilimlarni uzatish vositasi sifatida madaniy qadriyatlarni saqlash va uzatish uchun katta ahamiyatga ega[1]. Tarixiy meros va urf-odatlar ma'lum bir millatga mansubligini anglashni shakllantiradi va madaniy o'ziga xoslikni ta'minlaydi.

O'rta maktab o'quvchilari o'sadigan ijtimoiy muhit ham ularning milliy mentalitetiga katta ta'sir ko'rsatadi. Oilaviy qadriyatlar, ta'lim, ijtimoiy

mavqe va ijtimoiy me'yorlar ma'lum bir madaniyatda muhim va maqbul bo'lgan narsalar to'g'risida g'oyalarni shakllantiradi. Oila, do'stlar, maktab va umuman jamiyat bilan o'zaro munosabatlar o'rta maktab o'quvchilarining dunyoqarashini shakllantirishda muhim rol o'ynaydi. Iqtisodiy sharoitlar o'rta maktab o'quvchilarining milliy mentalitetiga ham ta'sir qiladi. Iqtisodiy barqarorlik yoki beqarorlik, turmush darajasi, ta'lim olish imkoniyati va ish bilan ta'minlash imkoniyatlari yoshlar dunyosi va istiqbollari haqidagi tasavvurlarga ta'sir qiladi.

Ta'lim tizimi va ommaviy axborot vositalari o'rta maktab o'quvchilarining milliy mentalitetini shakllantirishga sezilarli ta'sir ko'rsatadi. Maktab dasturi, o'quv materiallari va o'qitish usullari milliy o'ziga xoslikni mustahkamlashga va madaniy qadriyatlarni tushunishga yordam beradi. Televidenie, Internet va ijtimoiy tarmoqlarni o'z ichiga olgan ommaviy axborot vositalari ham dunyo haqidagi qarashlar va tushunchalarni shakllantirishda muhim rol o'ynaydi[2]. Har bir o'rta maktab o'quvchisining individual xususiyatlari ularning milliy mentalitetiga ham ta'sir qiladi. Bunga shaxsiy manfaatlar, xarakter, o'z-o'zini identifikatsiya qilish darajasi va madaniy qadriyatlarga munosabat kiradi.

Globalashuv va axborot texnologiyalari muhim rol o'ynaydigan zamonaviy dunyoda milliy o'ziga xoslik va mentalitet masalalari, ayniqsa ta'lim sharoitida dolzarb bo'lib qolmoqda. O'rta maktab o'quvchilari kattalar hayotining boshida o'zlarining mentalitetlarini turli omillar, jumladan madaniy, ijtimoiy va ta'lim jihatlari ta'sirida shakllantiradilar[3]. Ushbu maqolada biz o'rta maktab o'quvchilarining milliy mentalitetiga ta'sir qiluvchi asosiy omillarni ko'rib chiqamiz.

O'rta maktab o'quvchilarining mentalitetini shakllantiradigan asosiy omillardan biri bu ta'lim muhitidir. O'quv dasturlari, o'qitish metodikasi va o'qituvchilar bilan o'zaro munosabatlar o'quvchilarning dunyoqarashini shakllantirishda muhim rol o'ynaydi. O'quv materiallariga kiritilgan madaniy jihatlar milliy qadriyatlar va an'analarni tushunishga ta'sir qilishi mumkin. Oilaviy ta'lim o'rta maktab o'quvchilarining mentalitetini shakllantirishning asosiy elementidir. Oilalar urf-odatlar, qadriyatlar va tilni etkazadilar, bu esa milliy ongga ta'sir qiladi. Ota-onalar o'rta maktab o'quvchilarining o'z madaniyati va tarixini qanday qabul qilishlarida muhim rol o'ynaydi.

Zamonaviy o'rta maktab o'quvchilari ommaviy axborot vositalari va axborot texnologiyalari bilan doimiy aloqada. Internet, ijtimoiy tarmoqlar, televidenie va boshqa ommaviy axborot vositalari milliy o'ziga xoslik tushunchalarini shakllantirishi mumkin. Media tarkibidagi madaniy xususiyatlarni aks ettirish o'rta maktab o'quvchilarining mentalitetiga sezilarli ta'sir ko'rsatishi mumkin.



Atrofdagi ijtimoiy-madaniy muhit va jamiyat ham o'z ta'sirini o'tkazmoqda[4]. Turli xil madaniy guruhlar bilan o'zaro aloqalar, jamoat hayoti va madaniy tadbirlarda qatnashish o'rta maktab o'quvchilarining dunyoqarashini kengaytirishi va ularning milliy o'ziga xoslikka bo'lgan munosabatini shakllantirishi mumkin.

Globalashuv va xalqaro almashinuv sharoitida o'rta maktab o'quvchilari turli madaniyat vakillariga duch kelishmoqda. Ushbu o'zaro ta'sir boshqa millatlarni yanada ochiq va bag'rikeng idrok etishga va global dunyoqarashni shakllantirishga yordam beradi. O'rta maktab o'quvchilarining milliy mentaliteti ta'lim muhitidan tortib oilaviy tarbiyaga qadar bo'lgan ko'plab ta'sirlarning natijasidir. Ushbu omillarni tushunish o'rta maktab o'quvchisining shaxsiyatining milliy o'ziga xosligi nuqtai nazaridan har tomonlama va chuqur rivojlanishiga yordam beradigan ta'lim dasturlarini yanada samarali shakllantirishga imkon beradi. Madaniyatlarning xilma-xilligini ongli ravishda idrok etish uchun sharoit yaratish va zamonaviy ko'p millatli jamiyat sharoitida uyg'un shaxsni shakllantirishga hissa qo'shib, milliy an'analarga hurmatni rag'batlantirish muhimdir.

Milliy mentalitet-bu ma'lum bir millat yoki etnik guruh odamlarining fikrlash, xulq-atvori va qadriyat munosabatlarining xususiyatlarini shakllantiradigan madaniy, tarixiy va ijtimoiy omillarning murakkab to'plami[5]. Zamonaviy jamiyatda milliy mentalitet masalalari, ayniqsa, yoshlarni tarbiyalash va tarbiyalash nuqtai nazaridan tobora dolzarb bo'lib bormoqda. O'rta maktab o'quvchilari bolalik va kattalar hayotining chorrahasida bo'lib, ularning milliy mentalitetiga sezilarli ta'sir ko'rsatishi mumkin bo'lgan turli omillar ta'sirida.

Zamonaviy jamiyat madaniyatlar, tillar, dinlar va urf-odatlarining mozaikasidir. Shu nuqtai nazardan, o'rta maktab o'quvchilari o'zlarining mentalitetini belgilaydigan turli xil ijtimoiy-madaniy omillarga duch kelishadi. Oila o'rta maktab o'quvchilarining milliy mentalitetini shakllantirishda muhim rol o'ynaydi. Oila ichidagi urf-odatlar, qadriyatlar, aloqa tili dunyoni idrok etishga va undagi o'z o'rniga sezilarli ta'sir ko'rsatadi. Maktab o'rta maktab o'quvchilari birinchi marta madaniyat, til va urf-odatlardagi farqlarga duch keladigan joy. O'qituvchilar va tengdoshlar bilan o'zaro munosabatlar, o'quv jarayoni va sinfdan tashqari ishlar mentalitetning shakllanishiga ta'sir qiladi[6]. Zamonaviy o'rta maktab o'quvchilari televizor, Internet, ijtimoiy tarmoqlar kabi turli manbalardan olingan ma'lumotlarga boy. Media maydoni madaniyat, siyosat, jamiyat haqidagi g'oyalarni shakllantiradi va milliy o'ziga xoslikni shakllantirishga ta'sir qiladi.

O'rta maktab o'quvchilarining milliy mentalitetini shakllantirishning muhim jihati bu o'z shaxsiyatini va o'zini o'zi anglashni izlash jarayonidir. Bu yoshda yoshlar ma'lum bir milliy yoki etnik guruhga mansubligini faol ravishda anglaydilar, ularning ildizlari va dunyodagi o'rnini tushunishga intilishadi. O'z xalqi yoki etnik guruhining tarixini bilish o'rta maktab o'quvchilariga ma'lum bir madaniyat va urf-odatlariga mansubligini anglashga imkon beradi. Ona tilini o'rganish, milliy bayramlar va marosimlarda qatnashish madaniy merosni saqlash va milliy o'ziga xoslikni shakllantirishga yordam beradi. Boshqa madaniyatlar vakillari bilan o'zaro munosabatlar o'rta maktab o'quvchilariga dunyoqarashini kengaytirish, turli xalqlar mentalitetidagi farqlar va o'xshashliklarni tushunish imkonini beradi.

Zamonaviy dunyo o'rta maktab o'quvchilarining milliy mentalitetiga sezilarli ta'sir ko'rsatadigan globallashuv va migratsiya jarayonlari bilan ajralib turadi. Metropoliyalarda va yirik shaharlarda o'rta maktab o'quvchilari turli madaniyatlar va tillarga duch kelishadi, bu esa boshqa xalqlar va madaniyatlarga nisbatan bag'rikenglik munosabatini shakllantirishga yordam beradi. Boshqa mamlakatga yoki mintaqaga ko'chib o'tayotgan o'rta maktab o'quvchilari uchun yangi muhit va madaniyatga moslashish ularning milliy mentalitetini shakllantirishning muhim bosqichidir[7]. O'rta maktab o'quvchilarining milliy mentalitetiga ta'sir etuvchi omillarni aniqlash har bir insonning ijtimoiy-madaniy konteksti, tarixiy merosi, global tendentsiyalari va individual xususiyatlarini hisobga olishni talab qiladigan murakkab va ko'p qirrali vazifadir. Shaxsiyatning ongli va uyg'un rivojlanishi uchun sharoit yaratish juda muhimdir

Milliy mentalitet-bu ma'lum bir millat yoki madaniyatga xos bo'lgan qadriyatlar, urf-odatlar, urf-odatlar va munosabat tizimini o'z ichiga olgan murakkab tushuncha. O'rta maktab o'quvchilari kontekstida bu mentalitet turli omillar, jumladan, ularning oilaviy muhiti, ta'lim muhiti, ijtimoiy-madaniy kontekst va boshqa ko'plab jihatlar ta'sirida shakllanadi. O'rta maktab o'quvchilari o'rtasida milliy mentalitetni shakllantirishga ta'sir qilishi mumkin bo'lgan asosiy omillarni ko'rib chiqing.

Oila o'smirlar mentalitetini shakllantirishda muhim rol o'ynaydi. Bu erda ular asosiy qadriyatlarni o'rganadilar, o'z xalqining urf-odatlarini haqida bilib oladilar, shaxslararo muloqotning birinchi tajribasiga ega bo'ladilar va madaniy me'yorlarni o'rganadilar. Oilaviy muhit, ota - onalar va bolalar o'rtasidagi munosabatlar, ota-onalarning bola hayotiga jalb qilish darajasi-bularning barchasi milliy mentalitetning shakllanishiga katta ta'sir ko'rsatadi. Maktab, shuningdek, o'rta maktab o'quvchilarining mentalitetini shakllantirishda muhim omil hisoblanadi. Bu erda ular turli xil ijtimoiy-madaniy jihatlarga



duch kelishadi, o'rtloqlar va o'qituvchilar bilan muloqot qilishadi, o'z xalqining tarixi va madaniyatini o'rganadilar. O'quv dasturlari, o'qitish metodikasi, maktab tadbirlari - bularning barchasi o'rta maktab o'quvchilarining o'z millati va uning dunyodagi o'rni haqidagi g'oyalarini shakllantiradi.

Axborot texnologiyalari va internetning rivojlanishi bilan ommaviy axborot vositalari o'smirlar mentalitetini shakllantirishda tobora ta'sirchan omilga aylanmoqda. Ular dunyo haqida turli manbalar orqali ma'lumot olishadi: televizor, ijtimoiy tarmoqlar, video hosting va boshqalar[8]. Ushbu ma'lumot qanday taqdim etilishi va u qanday qadriyatlarni targ'ib qilishi muhimdir. Xalqning tarixi va madaniyati uning mentalitetini shakllantirishda muhim rol o'ynaydi. Tarixiy voqealar, qahramonlar, madaniy an'analar va urf-odatlarini bilish o'rta maktab o'quvchilariga o'tmishlarini yaxshiroq tushunishga va zamonaviy dunyoda o'z o'rnini aniqlashga yordam beradi.

Ijtimoiy va iqtisodiy sharoitlar o'rta maktab o'quvchilarining mentalitetiga ham ta'sir qiladi. Turmush darajasi, ta'limning mavjudligi, o'zini o'zi anglash imkoniyatlari - bularning barchasi o'spirinlarning o'z mamlakatlari va umuman jamiyat haqidagi g'oyalarini shakllantiradi.

Xulosa. O'rta maktab o'quvchilarining milliy mentalitetiga ta'sir etuvchi omillarni aniqlash turli xil ijtimoiy-madaniy, iqtisodiy va individual jihatlarni hisobga olishni talab qiladigan murakkab va ko'p qirrali vazifadir. Ushbu omillarni tushunish madaniy xilma-xillikni qo'llab-quvvatlash, milliy o'ziga xoslikni mustahkamlash va fuqarolik jamiyatini rivojlantirishga qaratilgan samarali ta'lim va tarbiya strategiyalarini ishlab chiqish uchun muhimdir. O'rta maktab o'quvchilarining milliy mentalitetini shakllantirish murakkab va ko'p qirrali jarayon bo'lib, unda turli omillar bir-biriga mos keladi va o'zaro ta'sir qiladi. Oila, maktab, ommaviy axborot vositalari, tarix, ijtimoiy va iqtisodiy sharoitlar o'smirlarning qadriyatlari, munosabatlari va dunyoqarashining shakllanishiga ta'sir qiladi. Ushbu omillarni tushunish o'quv jarayonini yanada samarali tashkil etish va o'rta maktab o'quvchisining shaxsini o'z millatining madaniy an'analari va qadriyatlariga muvofiq barkamol rivojlanishi uchun sharoit yaratishga imkon beradi.

Adabiyotlar:

1. Касаткина, Н. Э. «Факторы, влияющие на социализацию личности старших школьников в условиях образовательного учреждения.» Сибирский педагогический журнал 6 (2007): 290-298.
2. Isoqulov, Mamadolli. «Юқори синф ўқувчилари онгида жаҳолатга қарши кураша олиш тафакурини ривожлантиришда оила ва мактаб ҳамкорлиги.» Журнал Педагогика и психологии в современном образовании 1.4 (2021).
3. Norqulova, Soraxon. «Юқори синф ўқувчиларини тарбиялашда виртуал стендлардан фойдаланиш масалалари.» Мир исследований 1.1 (2021).



4. Перегудова, Татьяна Владимировна. «Модель педагогической работы по патриотическому воспитанию старшеклассников в детском оздоровительном лагере.» Вестник Московского государственного университета культуры и искусств 3 (65) (2015): 166-171.
5. Иванова, Лилия Михайловна. «Формирование толерантности в системе современного менталитета учащихся старшего школьного возраста.» (2003).
6. Чикаева, Татьяна Александровна. «Факторы, влияющие на самоидентификацию личности в условиях модернизации национальной жизни.» Россия: тенденции и перспективы развития 10-1 (2015): 703-705.
7. Дикарева, А. В., and Н. И. Короткова. «Менталитет и социальные установки. Из детства во взрослую жизнь.» Наука и современность 16-1 (2012): 215-220.
8. Ардашев, Александр Николаевич. Национально-региональный компонент как фактор поликультурного образования сельских школьников. Diss. 2006.

РЕЗЮМЕ

Maqola o'rta maktab o'quvchilari o'rtasida milliy mentalitetni shakllantirishga ta'sir etuvchi omillarni o'rganishga bag'ishlangan. Muallif o'rta maktab o'quvchilarining aqliy xususiyatlarini belgilaydigan asosiy omillarni aniqlash uchun o'tkazilgan empirik tadqiqot natijalarini taqdim etadi. Asarda yoshlarning mentalitetini shakllantirishga ta'sir qilishi mumkin bo'lgan ijtimoiy-madaniy, tarixiy, oilaviy, ma'rifiy va psixologik jihatlar ko'rib chiqiladi. Taqdim etilgan tahlil o'rta maktab o'quvchilari o'rtasida milliy o'ziga xoslikni shakllantirish jarayonlarini yaxshiroq tushunishga yordam beradi va ta'lim muassasalarida samarali ta'lim strategiyalari va madaniyatlararo hamkorlikni rivojlantirish uchun foydali bo'lishi mumkin.

РЕЗЮМЕ

Статья посвящена исследованию факторов, оказывающих влияние на формирование национального менталитета среди старшеклассников. Автор представляет результаты эмпирического исследования, проведенного с целью выявления основных факторов, определяющих ментальные характеристики учащихся старших классов. В работе рассматриваются социокультурные, исторические, семейные, образовательные и психологические аспекты, которые могут оказывать влияние на формирование менталитета молодежи. Представленный анализ помогает лучше понять процессы формирования национального самосознания среди старшеклассников и может быть полезен для разработки эффективных образовательных стратегий и межкультурного взаимодействия в образовательных учреждениях.

SUMMARY

The article is devoted to the study of factors influencing the formation of a national mentality among high school students. The author presents the results of an empirical study conducted to identify the main factors determining the mental characteristics of high school students. The work examines socio-cultural, historical, family, educational and psychological aspects that can influence the formation of the mentality of young people. The presented analysis helps to better understand the processes of formation of national identity among high school students and can be useful for developing effective educational strategies and intercultural interaction in educational institutions.



YOZMA NUTQ KOMPETENSIYASINI BAHOLASHGA DOIR TALABLARNING DAVLAT TA'LIM STANDARTLARIDA VA O'QUV DASTURLARIDA IFODALANISHI

Parpiyev O.O
Qo'qon universiteti

Tayanch so'zlar: boshlang'ich ta'lim, DTS, o'quv dasturi, Milliy o'quv dasturi, kompetensiya, yozma fikr, 4 K.

Ключевые слова: начальное образование, DTS, учебная программа, Национальная учебная программа, компетенция, письменное мнение, 4 к.

Key words: primary education, DTS, curriculum, National curriculum, competence, written opinion, 4 K.

Ta'lim jarayoni murakkab bo'lib, amalda bir qancha omillarga bog'liq hisoblanadi. O'quvchilarga ta'lim berish umumiy o'rta maktablarda amalga oshirilgan ekan, belgilangan maqsad va vazifalar ularni global kompetentli shaxs bo'lib shakllanishlariga hissa qo'shishi kerak.

“Umumiy o'rta ta'lim to'g'risida”gi Nizomda umumiy o'rta ta'limning maqsadi quyidagicha ifodalangan: “Davlat ta'lim standartlariga muvofiq har bir shaxsning ta'lim va tarbiya olishdagi konstitutsiyaviy huquqini ro'yobga chiqarish umumiy o'rta ta'limning maqsadi hisoblanadi. Umumiy o'rta ta'lim o'quvchilarga bilimlarning zarur hajmini beradi, mustaqil fikrlash, tshkilotchilik qobiliyati va amaliy tajriba ko'nikmalarini rivojlantiradi, dastlabki tarzda kasbga yo'naltirishga va ta'limning navbatdagi bosqichini tanlashga yordam beradi”. Xuddi shu Nizomda boshlang'ich ta'lim o'quvchilarda o'qish, yozish, sanash, o'quv faoliyatining asosiy malaka va ko'nikmalari, ijodiy fikrlash xislatlari, o'zini o'zi nazorat qilish, nutq va xulq-atvor madaniyati, shaxsiy gigiyena va sog'lom turmush tarzi asoslarni egallashni ta'minlashga yo'naltirishi qayd etilgan.

Ta'limni tashkil etishda uning maqsadi, vazifalari belgilab olinib, o'quvchilar egallashi lozim bo'lgan malaka talablari ishlab chiqiladi. Shundan so'ng mos

mavzular tanlab olinib, Davlat ta'lim standarti va o'quv dasturlarida ifodalanadi. Shu o'rinda davlat ta'lim standarti (DTS) va o'quv dasturi tushunchalariga izoh bersak. Bu tushunchalar turli ilmiy, nazariy va metodik adabiyotlarda atroflicha sharhlangan. Jumladan, B.X.Xodjayev "Umumiy pedagogika nazariyasi va amaliyoti" darsligida shunday ta'rif bergan: "Davlat ta'lim standarti - uzluksiz ta'limning muayyan bosqichida shaxs (mutaxassis)ning tayyorgarlik darajasi va mazmuniga qo'yiladigan minimum talablar". A.Nosirov esa Davlat ta'lim standarti nima? degan savolga quyidagicha javob bergan: "Davlat ta'lim standarti muayyan davlat ta'lim tizimining maqsad va vazifalarini belgilab beradigan, ta'limga qo'yiladigan talablarni ishlab chiqadigan muhim me'yoriy hujjatdir. Bu hujjat ta'lim sohasidagi yagona davlat siyosatini belgilaydi, amalga oshiradi, ta'lim tizimini rivojlantirish maqsadida ta'lim muassasalarida o'quvchilar bilimiga qo'yiladigan me'yorlar, malaka talablarini tashkil etadi". O'zbekiston Respublikasi Vazirlar Mahkamasining "Umumiy o'rta ta'limning Davlat ta'lim standartlarini tasdiqlash to'g'risida"gi 16.08.1999-yildagi 390-son qarorida DTS quyidagicha izohlangan: "Umumiy o'rta ta'limning davlat ta'lim standarti o'quvchilar umumta'lim tayyorgarligiga, saviyasiga qo'yiladigan majburiy minimal darajani belgilab beradi. Davlat ta'lim standarti ta'lim mazmuni, shakllari, vositalari, usullarini, uning sifatini baholash tartibini belgilaydi. Ta'lim mazmunining o'zagi hisoblangan standart vositasida mamlakat hududida faoliyat ko'rsatayotgan turli muassasalarda (davlat va nodavlat) ta'limning barqaror darajasini ta'minlash sharti amalga oshiriladi. Davlat ta'lim standarti o'z mohiyatiga ko'ra o'quv dasturlari, darsliklar, qo'llanmalar, nizomlar va boshqa me'yoriy hujjatlarni yaratish uchun asos bo'lib xizmat qiladi. Umumiy o'rta ta'limning davlat ta'lim standarti o'zining tuzilishi va mazmuniga ko'ra davlat, hudud, maktab manfaatlari va vositalari muvozanatini aks ettiradi hamda eng asosiysi o'quvchi shaxsi, uning intilishlari, qobiliyati va qiziqishlari ustuvorligidan kelib chiqadi. Davlat ta'lim standartini bajarish O'zbekiston Respublikasi hududida faoliyat ko'rsatayotgan mulkchilik shakli va idoraviy bo'ysunishidan qat'i nazar, barcha ta'lim muassasalari uchun majburiydir".

Xulosa o'rnida shuni aytish mumkinki, DTS ta'lim mazmunini belgilovchi asosiy hujjat bo'lib, unda ta'lim jarayonining maqsad va vazifalari, tuzilishi, o'quv reja, o'quv dasturi, malaka talablari, baholash mezonlari aks etadi.

Shuni unutmash kerakki, jamiyat rivojlanishi bilan amaldagi DTS va o'quv dasturlari mazmunida o'zgarishlar ro'y beradi. Jumladan, Respublika ta'lim tizimida shu kunga qadar taraqqiyot talablari asosida DTS va o'quv dasturlari mazmuniga 3 marta o'zgartirishlar kiritildi. Biz qabul qilinib, amaliyotga tatbiq



etilgan DTS va o'quv dasturlarini o'rganib, tahlil qilib, faqat boshlang'ich ta'lim o'quvchilariga qo'yilgan malaka talablariga to'xtalamiz.

1999-yil 16-avgustda O'zbekiston Respublikasi Vazirlar Mahkamasining "Umumiy o'ta ta'limning davlat ta'lim standartlarini tasdiqlash to'g'risida"gi 390-son qarori tasdiqlandi. "Ta'lim to'g'risida"gi va "Kadrlar tayyorlash milliy dasturi" asosida ishlab chiqilgan umumiy o'rta ta'limning davlat ta'lim standartlari o'quv dasturlari bilan birgalikda bosqichma-bosqich amaliyotga joriy qilindi. Ushbu DTS umumiy o'rta ta'limning davlat ta'lim standarti boshlang'ich hamda umumiy o'rta ta'lim nihoyasida o'quvchilar egallashi lozim bo'lgan bilim, ko'nikma, malakalarning minimal darajasini belgilab berdi. Har bir sinf yakunida o'quvchilar egallashi lozim bo'lgan bilim, ko'nikma va malakalar ta'lim predmetlari bo'yicha ishlab chiqilgan o'quv dasturlarida o'z aksini topgan.

Mazkur DTSni o'rganar ekanmiz, boshlang'ich ta'lim o'quvchilari egallashi lozim bo'lgan bilim, ko'nikma va malakalar quyidagicha belgilangan:

- o'qish texnikasi bo'yicha egallanadigan me'yorlar;
- matn mazmunini va o'zgalar fikrini anglash malakasi;
- diktant yozish malakasi;
- fikrni yozma shaklda bayon etish malakasi.

O'qish texnikasi bo'yicha egallanadigan me'yorlar. Bu qismda harflarni to'g'ri talaffuz etish, so'zlarni to'g'ri o'qish, gap ohangiga rioya qilgan holda ravon va ifodali o'qish, gapdagi tinish belgilarini talaffuzda aks ettirish, sanash va ajratish ohanglaridan to'g'ri foydalanish, so'z urg'ulariga rioya qilish, ohangga rioya qilish, ilmiy atama va ramzlarni to'g'ri talaffuz etish kabilar belgilangan.

Matn mazmunini va o'zgalar fikrini anglash malakasi bo'yicha esa og'zaki nutqning to'g'ri, ravon, aniq, tushunarli, monologik va dialogik nutqning izchil bo'lishiga erishish belgilangan.

Diktant bo'yicha 75-80 so'zdan iborat diktant yoza olish miqdoriy ko'rsatkichi belgilanib, imlo xatolarga yo'l qo'ymaslik, ijodiy matnning mantiqiy jihatdan izchilligi, berilgan izohlarning aniqligi, lug'atlarning to'g'ri va aniq berilishi talablari keltirilgan.

Fikrni yozma shaklda bayon etish malakasi bo'yicha o'quvchilar 5-6 gapdan iborat bo'lgan matnni yarata olishi va bunda quyidagi talablar belgilangan:

- harf va tinish belgilarini to'g'ri yozish;
- husnixatda qatorlarni to'g'ri joylashtirish;
- so'zlar orasidagi oraliqni to'g'ri belgilash;
- tasvirda tilning ifoda vositalaridan foydalanish;

- matnda soʻzlarni takrorlashdan saqlanish va sinonimlarni qoʻllay olish;
- matnda xat boshlarning yaxlitligi va fikr izchilligini taʼminlash;
- uyadosh soʻzlardan foydalana olish.

Mazkur davlat taʼlim standartini oʻrganish asosida quyidagi xulosalarga kelindi:

- boshlangʻich sinf oʻquvchilarining ona tilidan egallashi lozim boʻlgan bilim, koʻnikma va malakalar berilgan, lekin ularning BKMlarini baholash mezonini haqida hech narsa keltirilmagan;
- bundan shunday fikr kelib chiqadiki, boshlangʻich sinf oʻqituvchisi oʻq bilim salohiyatidan kelib chiqib oʻquvchilarning fanlardan olgan bilimlarini baholaydi.

2010-yilga kelib Oʻzbekiston Respublikasi xalq taʼlimi vazirligi tomonidan “Oʻzbekiston uzluksiz taʼlimining Davlat taʼlim standartlari: Umumiy oʻrta taʼlimning Davlat taʼlim standarti” ishlab chiqildi va amaliyotga tatbiq etildi. Mazkur DTSni oʻrganish jarayonida oʻquv dasturi va boshlangʻich sinflarning ona tili va oʻqish darsliklarida grammatik bilimlarni oʻzlashtirish ustuvor ekanligiga, fikrni yozma ifodalshga ham eʼtibor qaratilganligiga guvoh boʻldik. Lekin boshlangʻich sinf oʻquvchilarining nutqiy kompetensiyalari – jumladan, yozma nutqni baholash mezonlari yetarli darajada ishlab chiqilmagan.

2017-yil 6-aprelda Oʻzbekiston Respublikasi Vazirlar Mahkamasining “Umumiy oʻrta va oʻrta maxsus, kasb-hunar taʼlimining davlat taʼlim standartlarini tasdiqlash toʻgʻrisida”gi 187-son qarori taqsdidlendi. Mazkur DTSda boshlangʻich sinf oʻquvchilarining davlat taʼlim standartlriga asoslangan holda fanlarni oʻrganish bosqichlari belgilangan:

Standart darajalari	Darajalarning nomlanishi
A1	Umumtaʼlim fanlarini oʻrganishning boshlangʻich darajasi
A1+	Umumtaʼlim fanlarini oʻrganishning kuchaytirilgan boshlangʻich darajasi

Koʻrinadiki, A1 daraja boshlangʻich taʼlimning oddiy sinflari uchun moʻljallanib, umumiy oʻrta taʼlim maktablarining 4-sinf bitiruvchilari ona tili fanini oʻrganishning boshlangʻich darajasini, A1+ standart darajasi esa fanlar chuqurlashtirib oʻtiladigan boshlangʻich sinflar uchun yaratilib, bunda umumiy oʻrta taʼlim maktablarining ona tili fani chuqur oʻrganiladigan sinflar va ixtisoslashtirilgan maktablarning 4-sinf bitiruvchilari ona tili fanini oʻrganishning kuchaytirilgan boshlangʻich darajasini egallashlari kerak.



Bundan tashqari DTSda o'quvchilar egallashi lozim bo'lgan bilim, ko'nikma, malakalar sifati ichki nazorat, tashqi nazorat, davlat-jamoatchilik nazorati, milliy va xalqaro darajada baholash asosida amalga oshirilishi qayd etilgan.

Ushbu DTS oldingilariga qaraganda ancha takomillahtirilgan, lekin bilim, ko'nikma, malaka, kompetensiyalarni baholash uchun mezonlar, topshiriqlar hamda metodikasi belgilanmagan.

O'zbekiston Respublikasi Prezidentining 2020-yil 6-noyabrdagi "Ta'lim-tarbiya tizimini yanada takomillashtirishga oid qo'shimcha chora-tadbirlar to'g'risida"gi PQ-4884-sonli qaroriga muvofiq umumiy o'rta ta'limning davlat ta'lim standartlarini, tayanch va variativ o'quv rejalar, o'quv dasturlari, darsliklar va o'qituvchilar uchun metodik qo'llanmalar yaratish belgilab berilgan bo'lib, bugungi kunda Milliy o'quv dasturi asosida yaratilgan darsliklar maktab ta'limiga tatbiq etilib, tajriba-sinov ishlari amalga oshirilmoqda. Shuni ta'kidlash kerakki, Milliy o'quv dasturi 2021-2022-o'quv yilidan boshlab bosqichma-bosqich tajriba-sinovdan o'tkazilib, 2026-2027-o'quv yiliga qadar to'liq amaliyotga joriy etilishi kerak edi. Boshlang'ich ta'limda 2021-2022-o'quv yilida 1- va 2-sinflar, 2022-2023-o'quv yilida 3-sinflarga Milliy o'quv dasturi asosida yaratilgan darsliklar asosida mashg'ulotlar olib borildi.

Milliy o'quv dasturi 6 qismdan iborat bo'lib, unga quyidagilar kiradi:

1. Umumiy o'rta ta'limning malaka talablari.
2. Umumta'lim fanlarining konsepsiyalari.
3. Umumiy o'rta ta'limning o'quv rejasi.
4. Umumta'lim fanlarining o'quv dasturlari.
5. Umumta'lim fanlarini o'qitish metodologiyasi.
6. Baholash tizimi.

Shu o'rinda 2017-yilda qabul qilingan DTS bilan Milli o'quv dasturini o'rganib chiqish shuni ko'rsatmoqdaki, yangi ishlab chiqilib, tajriba-sinovdan o'tayotgan Milliy o'quv dasturi 2017-yildagi DTSdan takomillashtirilgani bilan farq qiladi. Jumladan, Milliy o'quv dasturida umumta'lim fanlari mazmuni 50% nazariya, 50% amaliyotga yo'naltirilib, spiralsimon shaklda o'qitilayotgan bo'lsa (2017-yildagi DTSda: umumta'lim fanlari o'quv dasturlari mazmuni 80% nazariya, 20% amaliyotga yo'naltirilib, chiziqli o'qitishga asoslangan), umumiy o'rta ta'limning bitiruvchilari va har bir sinf bo'yicha o'quvchilar faoliyati natijalariga qo'yiladigan talablar ishlab chiqilgan (2017-yildagi DTSda: 12 yillik ta'limning A1, A2, B1 darajalari bo'yicha bitiruvchilarga qo'yiladigan malaka talablari mavjud), har bir umumta'lim fan bo'yicha Konsepsiya ishlab chiqildi (2017-yildagi DTSda: umumta'lim fanlari uchun



konsepsiya mavjud emas), baholashning Milliy tizimi yaratildi (2017-yildagi DTSda: baholashning bitta “summativ” metodikasi joriy etilgan).

O‘quv dasturlarini o‘rganib chiqar ekanmiz, boshlang‘ich ta‘limning sinflar kesimida ona tili fanidan qo‘yiladigan malaka talablari nutqiy kompetensiyalar: og‘zaki nutq, yozma nutq, anglash (o‘qish va tushunish, tinglab tushunish) asosida o‘quvchilarning yosh va o‘zlashtirish darajalaridan kelib chiqib, ishlab chiqilganining guvohi bo‘ldik. E‘tiborli jihati shundaki, o‘quvchilar egallashi lozim bo‘lgan lingvistik kompetensiyalar ancha soddalashtirilib, bu qoidalar o‘quvchilarning yozma fikrlarini qiynalmay, oson ifodalashlariga yaqindan yordam beradi.

Milliy o‘quv dasturiga olim M.Pardayeva shunday fikr bildiradi: “Xalq ta‘limi tizimida ilk bor joriy etilishi kutilayotgan umumiy o‘rta ta‘limning Milliy o‘quv dasturi tizimli va yaxlit ishlab chiqilayotgan 6 komponentli milliy hujjat bo‘lib, 2017-yilda joriy etilgan 2 komponentli Davlat ta‘lim standartini zamonaviy talablar asosida takomillashtirish, o‘qitish va baholashning samarali metodologiyalari asosida bosqichma-bosqich joriy etish orqali ta‘lim sifatini yangi bosqichga ko‘tarishga xizmat qiladi”.

2023/2024-o‘quv yilidan boshlang‘ich sinf o‘quvchilari 4 K tamoyili asosida yaratilgan darsliklar asosida ta‘lim olmoqda. “4 K modeli”, “4 K yondashuvi”, “4 K tamoyili” kabi nomlarda atalayotgan bu yangi innovatsion yondashuv mazmunini tashkil qilgan 4 ta kompetensiya – kollaboratsiya, kritik fikrlash, kreativ fikrlash, kommunikativlik o‘quvchilarni XXI asr ko‘nikmalari asosida hayotga tayyorlaydi.

Boshlang‘ich sinf darsliklari bilan tanishish, dars jarayonlarida ishtirok etish orqali amaldagi darsliklarning jahon andozalari asosida tayyorlanganining hamda uni amaliyotga joriy qilish boshlang‘ich sinf o‘qituvchilaridan katta mahorat talab qilishini guvohi bo‘ldik.

Adabiyotlar:

1. Umumiy o‘rta ta‘lim to‘g‘risida Nizom. Vazirlar Mahkamasining 2017-yil 15-martdagi 140-son qaroriga 1-ilova. Toshkent sh., 2017-yil 15-mart.
2. B.X.Xodjayev. Umumiy pedagogika nazariyasi va amaliyoti. Darslik. – T.: “sano-standart” nashriyoti, 2017-yil, 416 bet.
3. A.Nosirov. Amaldagi va yangi DTS. “Til va adabiyot ta‘limi” jurnali. 2017-yil, 6-son. 4-7 bet.
4. O‘zbekiston Respublikasi Vazirlar Mahkamasining “Umumiy o‘rta ta‘limning Davlat ta‘lim standartlarini tasdiqlash to‘g‘risida”gi 16.08.1999-yildagi 390-son qarori. <https://lex.uz/docs/-316337#-316375>
5. O‘zbekiston Respublikasi Vazirlar Mahkamasining 1999-yil 16-avgustdagi “Umumiy o‘rta ta‘limning davlat ta‘lim standartini tasdiqlash to‘g‘risida”gi 390-son qarori. <https://lex.uz/docs/-316337#-316350>



6. O'zbekiston uzluksiz ta'limining Davlat ta'lim standartlari. Umumiy o'rta ta'limning Davlat ta'lim standarti. O'zbekiston Respublikasi Xalq ta'limi vazirligi. Toshkent – 2010.

7. O'zbekiston Respublikasi Vazirlar Mahkamasining "Umumiy o'rta va o'rta maxsus, kasb-hunar ta'limining davlat ta'lim standartlarini tasdiqlash to'g'risida"gi 2017-yil 6-aprelidagi 187-son qarori. <https://lex.uz/docs/-3153714>.

8. M.D.Pardayeva. Umumiy o'rta ta'limning Milliy o'quv dasturini yaratish: tanqiddan-tahlil, tajribadan-natija, sifatdan-taraqqiyot sari. Umumiy o'rta ta'lim sifatini oshirish: mazmun, metodologiya, baholash va ta'lim muhiti. Xalqaro onlayn ilmiy-amaliy konferensiya materiallari. Toshkent.: 2020-yil, avgust.

9. Ochildiyeva Mushtariy, & Parpiyev Odiljon. (2023). Boshlang'ich ta'lim tizimiga zamonaviy yondashuvlar. qo'qon universiteti xabarnomasi, 1(1), 640–644. <https://doi.org/10.54613/ku.v1i1.666>

10. Xushbaqova Zarnigor Javliyevna, & Odiljon Parpiyev. (2023). Boshlang'ich sinflarda nutqiy savodxonlikni rivojlantirish. qo'qon universiteti xabarnomasi, 1(1), 645–650. <https://doi.org/10.54613/ku.v1i1.667>

РЕЗЮМЕ

Maqolada boshlang'ich sinf o'quvchilari yozma nutq kompetensiyasiga qo'yilgan talablarning DTS va o'quv dasturlarida ifodalanishiga e'tibor qaratilib, qabul qilingan DTSlarda boshlang'ich sinf o'quvchilarining yozma nutqini baholash o'zaro solishtirilib, yutuq va kamchiliklar qayd qilingan. Muallif fikrlari soha mutaxassislarining maqolalaridan iqtiboslar keltirish orqali isbotlab berilgan.

РЕЗЮМЕ

В статье делается акцент на формулировке требований к компетенции письменной речи учащихся начальных классов в ДТС и учебных программах, сравниваются оценки письменной речи младших школьников в принятых ДТС, отмечаются достижения и недостатки. Авторское мнение доказано цитированием статей экспертов отрасли.

SUMMARY

The article focuses on the formulation of requirements for the competence of writing of primary school students in DTS and curricula, compares the grades of writing of younger students in accepted DTS, highlights achievements and shortcomings. The author's opinion is proved by quoting articles by industry experts.



КРЕАТИВ ПЕДАГОГИКА ИННОВАЦИОН ЙЎНАЛИШ СИФАТИДА

Хашимова М.К.

Ташкентский университет информационных технологий

Таянч сўзлар: креативлик, педагогика, “Креатив педагогика” фани, фаннинг максуди, фаннинг вазифалари, фаннинг объекти, фаннинг предмети, фаннинг таркибий тузилмаси, фаннинг асосий категориялари,

Ключевые слова: креативность, педагогика, наука «Креативная педагогика», цели науки, задачи науки, объект науки, предмет науки, структура науки, основные категории науки.

Key words: creativity, pedagogy, science «Creative pedagogy», goals of science, tasks of science, object of science, subject of science, structure of science, main categories of science.

Креативлик (лат. creatio - ижодкорлик) - инсоннинг стандарт ғоялар, қоидалар ва шаблонлардан четга чиқиш қобилияти ва у шахсда прогрессив ёндашув, тасаввур ва ўзига хослик мавжудлигини ўз ичига олади. Креативлик» ва «Ижодкорлик» ўхшаш, аммо бир хил тушунчалар эмас. Ижодкорлик-бу инсон томонидан санъат буюмларини яратиш жараёни. Креативлик ижодкорлик учун алоҳида шартдир.

Маълумки, мутахассисини тайёрлашга қўйиладиган талаблар таълим тизимидан ташқарида шаклланади. Улар давлатнинг иқтисодий, сиёсий ва ижтимоий мақсадларидан келиб чиқади. Ривожланишни ҳис этиш ва башорат қилиш олий ва касб-хунар таълимини бошқаришнинг шартлардан биридир. Шунинг учун таълим илгарилаб борувчи характерга эга бўлиши лозим.

Башорат қилинишича бугунги кунда мавжуд кўпгина касблар йўқолиб, ўрнига замона талабаларига кўра янги касблар вуждга келиши кутилмоқда. Бу ўзгаришлар мутахассилардан ижодкорлик, яратувчанликни талаб этади. Ана шундай яратувчиларни шакллантириш бугун таълим тизимини тубдан ўзгартириш, таълим олувчиларни янги позицияга кўтаришни талаб этмоқда. Бу объектив омиллар педагогик фанларнинг тармоқларида янги



фанларни юзага келишига олиб келмоқда. Ана шундай янги фанлардан бири “Креатив педагогика” десак муболаға бўлмайди.

Креатив педагогиканинг ўзига хос хусусияти ижодкорликни шакллантиришдир.

Олимлар креатив педагогикани ижодий ўқитиш фани ва санъати деб билишади. Профессор В. В. Попов ва акад. Г. Круглов таъкидлашича: «ижодий педагогика шахсни, унинг қобилиятини фаол ривожлантириш ва шакллантириш бўйича мақсадли фаолиятни ўрганади. Педагогиканинг объекти шахс эмас, унинг психикаси, балки унинг ривожланиши билан боғлиқ педагогик ҳодисалар тизимидир: мақсадли фаолият жараёнида инсон шахсининг ривожланишини белгилайдиган воқелик ҳодисасидир. Таълим ҳам умумий, ҳам креатив педагогикани ўрганиш объекти ҳисобланади, аммо иккинчисининг асосий хусусияти шундаки, у ижодий ривожланиш таълимига эътибор қаратади».

Креатив педагогика таълим олувчиларни ижодий ўрганишга, ўзларининг яратувчилари ва келажагининг яратувчилари бўлишга ўргатади.

Креатив педагогика математика, физика, тиллар ёки иқтисодиёт бўлсин, ҳар қандай фан учун қўлланилиши мумкин. Маълум даражада, биз ўрганиш мавзуси муҳим эмас деб айтишимиз мумкин, ижодий методологияларнинг киритилиши ўрганиш жараёнини ўзгартиради.

Муайян ўқув материални (ўқув предметини) ўзлаштириш учун субъектга педагогик таъсирни ўз ичига олган, бунда талаба таъсир объекти даражасидан ижод (ижодкорлик) субъекти даражасига қўйилади.

Креатив педагогиканинг мақсади ҳар қандай мавзунини ижодий ўқувчиларни тарбияладиган, таълимни ижодий ўқув жараёнига айлантиришдир. Креатив Педагогиканинг фан сифатидаги мақсади-педагогик жараёни шундай ташкил этишни назарда тутадикки-унда креатив фикрладиган, рақобатбардош шахс ва мутахассис шаклланиши. Креатив педагогиканинг объекти -педагогик жараённинг ижодий аспекти ҳисобланади. Креатив Педагогиканинг-предмети креатив шахсни шакллантириш қонуниятлари, шакллари, методлари ва воситалари ҳисобланади.

Креатив педагогикани педагогиканинг янги тури сифатида жорий этишга одатий эътироз қуйидагича: -ҳар қандай педагогика ижодкордир. Тўғри, маълум даражада. Аммо бу ҳолда уларда эришилган ижодий ривожланиш даражаси қандай ва узлуқсиз методикаси мавжудми?-деган савол деган савол туғилади. Албатта йўқ, шунинг учун ҳам креатив педагогика фани янги тармоқ сифатида тан олинди.

Педагогиканинг тармоқларини ривожланиши жамият эҳтиёжларига боғлиқ. Жамият йиғувчилар, балиқчилар ва овчиларга муҳтож бўлган даврлар-



да, оддий ибтидоий педагогика (ўқитиш) мавжуд эди («мен каби қилинг! Менга эргашиг!»). Бу йиғувчилар, балиқчилар, овчилар ва ҳатто жангчиларни тайёрлаш (тарбиялаш) учун етарли эди.

Жамият нотиклар ва файласуфларга муҳтож бўлганида, риторика дарсларида, жамоатчилик муҳокамаларида нотик ёки файласуфни тарбиялашга қаратилган педагогика (қадимги Юнонистон студиялари) пайдо бўлди.

Жамият кўпроқ усталарга муҳтож бўлганида, ушбу жамиятда техник кўникмалар ва кўникмаларни ўргатиш учун техник мактаблар (устахоналар) ва шунга мос равишда педагогикалар пайдо бўлди.

Жамиятга кўпроқ маълумотли муҳандислар ва шифокорлар керак бўлганда, унда билим олиш педагогикаси (мактаблар, коллежлар, университетлар) пайдо бўлди. 20-асрнинг ўрталарида ўқитиш ва муаммоларни ҳал қилишнинг мавжуд усуллари жамият эҳтиёжларини қондириш учун етарли эмаслиги аниқланганда, муаммоларни ижодий ҳал қилишни ўргатиш учун мактаблар, ижодкорликни ўқитиш мактаблари ва ушбу ривожланиш натижасида янги педагогика пайдо бўлди ҳамда креатив педагогика деб номланди.

Шунинг учун креатив педагогика ҳаётнинг тобора ўсиб бораётган мураккаблигини ва жамиятнинг жадал ривожланишини енгишга қодир ижодкорни тарбиялашга интилаётган педагогика сифатида пайдо бўлади.

Асосий қисм

Креатив педагогика Уоллес (Граҳам Валлас), Осборн (Алекс Осборн), Гордон (Гордон), Гилфорд (Ж. П. Гуилфорд), Парнес (Сид Парнес), Торрансе (Еллис Паул Торрансе), Девис (Гарй Девис), Генрих (Генрих Альтшуллер) каби муаллифларнинг ижодий салоҳиятини ривожлантириш соҳасидаги тадқиқотларнинг натижаларини ўз ичига олади.

Креатив педагогика ўзида қуйидагиларни умумлаштиради:

- санъат дарслари;
- техник ижодкорлик;
- ижодкорлик психологияси;
- ижодий муаммоларни ҳал қилиш;
- ижодий йўналтирилган ўқув дастурлари.

Креатив педагогика — ўқитувчиларга ижодий ўқитишни ўргатиш фани ва санъати бўлиб, ўқувчиларга эвристик фикрлашни ўргатиш креатив педагогиканинг бир қисми бўлса, ўқитувчининг эвристик тафаккурини ривожлантириш креатив мета — педагогиканинг бир қисмидир.

Бугунги кунда кератив педагогикани структурасини қуйидагича ифода-лаш мумкин(1.1-расм).



1.1-расм. Креатив педагогика структураси

“Креатив педагогика” фани бутунги кун талабларидан келиб чиққан ҳолда ҳар бир шахсни шу жумладан, бўлажак мутахассисларнинг ижодкор шахс сифатида касбий камол топишлари учун зарур шарт-шароитни яратишга хизмат қилади ва бунинг учун икки жараёнини ўрганиши лозим:

• **Табақалаштириш** (лот. “diferentia” – “фарқланиш”,

“даражаланиш”) – бутуннинг турли босқич ёки даражаларга ажратилиши.

• **Даврлаштириш** (юн. “peridos” – “доира бўйлаб айланиш”) – муайян ҳодисанинг қандайдир яқунланган жараёнини қамраб олган вақт бирликларига ажратилиши.

• **Креатив педагогиканинг долзарб вазифалари:**

- Таълим жараёнини мазмунини ўрганиш ва уни ижодий қобилиятини ривожлантиришга мослаштириш (стандарт, ўқув режа дастурлар);
- Ўқув жараёнини ташкил этиш тактика, стратегиясини ижодий фаолиятга мослаштириш;
- Креативлик лаёқатини аниқлашнинг психологик ва педагогик диагностикасини такомиллаштириш;
- Креатив шаклланишни прогностлаштириш ишларини ташкил этиш;
- Креатив жараёнини бошқариш тизимини такомиллаштириш

Айтиш жоизки, “Креатив педагогика” қуйидаги икки ҳолатни кафолатлай олиши зарур:

- паст ўзлаштираётган ўқувчи-талабалар эътиборларини фан асосларини ўзлаштириши учун янгича ёндашишни ишлаб чиқиш;
- ўқитувчи-талабаларда креатив фикрлаш ва ижодий шакллантирадиган стратегия ва тактикасини ишлаб чиқиш.
- Креатив педагогика мустақил фан сифатида қуйидаги йўналишларда фаолият олиб боради (1.2-расм).

Борис Павлович Никитин-ҳар бир ўқитувчининг вазифаси жуда ёшлигидан болалар учун тўғри ривожланаётган муҳит ва «етакчи» шароитларни яратишдир деган ғоянинг асосчиси. Никитиннинг техникаси ҳар бир бола болалигидан ҳар қандай фаолият учун улкан қобилиятга эга эканлигига ва

энг муҳими, уларни амалга ошириш лозим, акс ҳолда, қобилиятлар йўқолади деган ғояга асосланади.

Б.П.Никитин фикрига кўра “Тадқиқот жараёнида шахнинг учта ташкил этувчиси (ментал, эмоционал, жисмоний) ажратиб кўрсатилган.

Никитинлар методологиясида таълимнинг 4 асосий принципи мавжуд:

- Болалар, албатта, катталар назорати остида қизиқиш уйғотадиган нарсалар билан шуғулланишлари керак.

- Ҳеч қандай чекловлар бўлмаслиги керак. Болаларга тўлиқ ижодий эркинлик бериш керак.

- Болани ўраб турган нарса уни қизиқтириши ва янги нарсаларни ўрганишга ундаши керак.

- Бола иложи борича мустақил бўлиши керак.

Сўнгги йилларда етакчи хорижий мамлакатларнинг таълим тизимида ўқувчи ва талабаларда креативлик сифатларини шакллантириш масаласига алоҳида, жиддий эътибор қаратилмоқда. Буни Бронсон, Меррийман (2010 й.), Кен Робинсон (2007 й.), Фишер, Фрей (2008 й.), Бегетто, Кауфман (2013 й.), Али (2011 й.), Треффингер (2008 й.) ва б. томонидан олиб борилган кўплаб тадқиқотлар, уларнинг натижалариан кўриш мумкин. Биргина Кен Робинсон томонидан 2007 йилда тайёрланган “Мактаб креативликни барбод этяптими?” номли видео лавҳани YouTube сайтида 5 млн марта томоша қилинган. Қолаверса, ўқитувчилар креативлик асосларини ўрганишга жиддий киришганлар (Бегетто, Кауфман, 2013 й.). Ўқитувчиларда педагогик фаолиятни креатив ёндашув кўникма, малакаларини шакллантириш ҳамда ривожлантиришга доир адабиётлар чоп этиляпти, Таълим департаменти томонидан тайёрланган видео лавҳаларга асосланувчи ноанъанавий дарслар ташкил этиляпти (Али, 2011; Таълим департаменти, 2013 й.).

Кен Робинсон англиз олим (педагог), китоблар муаллифи, давлат ва жамоат ташкилотларида ижодий фикрлаш, таълим тизимлари ва инновация-

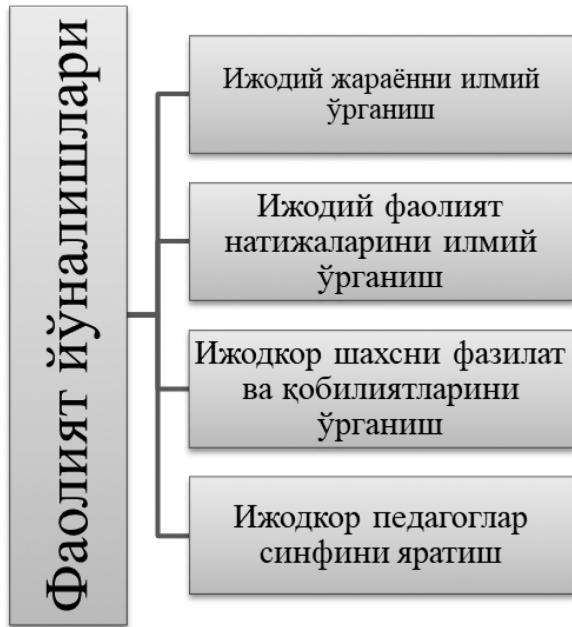

1.2-расм. Креатив педагогиканинг фаолият йўналишлари



ларни ривожлантириш масалалари бўйича маърузачи ва маслаҳатчи. У дунё ўзгариб бормоқда ва бугунги кунда биз қилишимиз керак бўлган асосий нарса болаларни ностандарт ечимларни излашга ўргатишдир. Бунинг учун сиз уларга ижодкорлик маҳоратни сингдиришингиз керак. Лекин таълим тизимимиз академик қобилият тушунчасига асосланади.

Ижодкорлик-бу маълум бир қийматга эга бўлган оригинал ғояларни яратиш жараёни. Дивергент фикрлаш эса ижодкорлик учун зарурий шартдир. Бу муаммонинг кўплаб мумкин бўлган ечимларини топиш, муаммонинг ҳолатини бошқача талқин қилиш қобилиятидир. Унинг тажрибасида 50 га яқин боғча ёшидаги болалар иштирок этди. Тахмин қилишга ҳаракат қилинг неча фоиз даҳо бўлиб чиқди? 80-98 %. Экспериментнинг ўзига хос хусусияти шундаки, у вақти-вақти билан амалга оширилган. Кейинчалик худди шу болалар 8-10 ёшида яна синовдан ўтдилар. Натижалар қандай эди? 50%. Яна 5 йил ўтгач, болалар 13 ёшдан 15 ёшгача бўлганида, тажриба яна такрорланди. Натижа жуда кутилмаган ва аксинча бўлиб чиқди. Назарий жиҳатдан, инсон ёши улғайган сари тобора яхши натижаларни кўрсатиши керак, аммо бу тажриба асосида иккита хулоса чиқариш мумкин. Биринчиси, барча одамлар ижод қилиш қобилиятга эга. Иккинчиси-ёши улғайган сайин, агар улар билан алоҳида шуғулланилмаса, у одатда йўқолиб боради.

Хулоса. Кўриб турганимиздек бугунги кунда креатив педагогика ўта муҳим вазифаларни ҳал этишга бел боғлаши лозим, у бир томондан педагогларнинг креативлигини ошириш учун бўлажак педагогларни ижодий фаолиятга тайёрлаш вазифасини бажариши, иккинчи томондан таълим олувчиларни креатив потенциалини ошириш каби муаммоларни ҳал этиши лозим.

Бунинг учун қуйидаги йўналишларда ишни ташкил этиш керак:

1. «Ўқитувчининг креатив компетенцияси» тушунчасини конкретлаштириш ва унга оид мезонларни ишлаб чиқиш лозим;

2. Бўлажак ўқитувчиларининг креатив компетенциясини шакллантиришнинг аниқ моделини ишлаб чиқиш керак бўлади.

3. Илмий ижодда бўлажак ўқитувчининг креатив компетенциясини шакллантириш жараёнини мониторинг қилишнинг мезонлари, диагностика аппаратини ишлаб чиқиш.

4. Таълим олувчиларнинг креативлигини ва ижодкорлик даражасини аниқлаш механизмларини ишлаб чиқиш.

5. Таълим олувчиларнинг креативлик потенциалини аниқлаш ва индивидуал ёндашув методологиясини шакллантириш.

Юқорида қайд этилган масалалар креатив педагогика олдида турган энг долзар вазифалардур, уларни амалга ошириш таълим самарадорлигини оширишнинг муҳим шарти сифатида майдонга чиқади.



Адабиётлар:

1. Андреев, В. И. Эвристика для творческого саморазвития / В. И. Андреев. -Изд. 2-е. - Казань : Центр инновац. технологий, 2008. - 223 с.
2. Балановская, Л. А. Креалогия. Теория творческой деятельности / Л. А. Балановская. — Балашов: Николаев, 2005. - 194 с.
3. Барышева, Т. А. Психологическая структура креативности (опыт эмпирического исследования) / Т. А. Барышева // Известия Российского государственного педагогического университета им. А. И. Герцена. - 2012. — № 145.-С. 54-64.
4. Барышева, Т. А. Психолого-педагогические основы развития креативности : учеб. пособие / Т. А. Барышева, Ю. А. Жигалов. - СПб. : СПГУТД, 2006. - 268 с.
5. Батищев, Г. С. Введение в диалектику творчества / Г. С. Батищев. - СПб. : Изд-во РХГИ, 1997. - 464 с.
6. Берму с, А. Г. Проблемы и перспективы реализации компетентного подхода в образовании [Электронный ресурс] / А. Г. Берму с // Интернет-журнал «Эйдос». - 2005. - Режим доступа: <http://www.eidos.ru/journal/2005/0910-12.htm>.
7. Богоявленская, Д. Б. Психология творческих способностей : учеб. пособие для студ. высш. учеб. заведений / Д. Б. Богоявленская. - М. : Академия, 2002.
8. Боно, Э де. Серьезное творческое мышление / Э.де Боно. - М. : Попурри, 2005.-416 с.
9. Бос, Э. Как развивать креативность / Э. Бос ; пер. с нем. К. А. Петросян -Ростов н/Д : Феникс, 2008. - 189 с.
10. Брякова, И. Е. Методическая система формирования креативной компетентности студентов-филологов педагогического вуза : дис. ... д-ра пед. наук : 13.00.02 / И. Е. Брякова. - СПб., 2010.-463 с.
11. Бухвалов, В. А. Развитие учащихся в процессе творчества и сотрудничества / В. А. Бухвалов. - М.: Педагогический поиск, 2000. - 144 с.
12. Воронин, А. Н. Интеллект и креативность в совместной деятельности: дис. ... д-ра псих. наук : 19.00.13 / А. Н. Воронин. -М., 2004. - 376 с.
13. Робинсон, Кен Р58 Школа будущего. Как вырастить талантливого ребенка / Кен Робинсон и Лу Ароника ; пер. с англ. О. Медведь. — М. : Манн, Иванов и Фербер, 2016. — 386 с.
14. Хохлова Д. А. Актуализация статуса креативной педагогики в современном междисциплинарном знании // Вестник Университета (ГУУ). №15/2012. с. 297-301.

РЕЗЮМЕ

Мақолада креатив педагогика фанининг мақсади, вазифалари, бугунги кундаги долзарб муаммолари ва ахамияти хусусида фикр юритилади. Креатив педагогиканинг фан сифатида шаклланишининг сабабалари, креатив педагогика структураси, бугунги кун талабаларидан келиб чиққан ҳолда фан олдида турган долзарб вазифалар таҳлил этилган.

РЕЗЮМЕ

В статье автор размышляет над такими вопросами, как цели, задачи, актуальные проблемы креативной педагогики, а также ее значимость в настоящее время. Анализируются такие вопросы, как причины становления креативной педагогики как науки, структура креативной педагогики, актуальные задачи, стоящие перед наукой в настоящее время.

SUMMARY

In the article, the author reflects on such issues as the goals of the task, the actual problems of creative pedagogy, as well as its significance at the present time. Analyzes such issues as the reasons for the formation of creative pedagogy as a science, the structure of creative pedagogy, the current challenges facing science at the present time.



ТАЛАБАЛАР МУСТАҚИЛ ФАОЛИЯТИНИ ТАШКИЛ ЭТИШНИНГ ПЕДАГОГИК-ПСИХОЛОГИК АСОСЛАРИ

Усаров. Ж. Э

Чирчиқ давлат педагогика университети

Умаров Э.Д.

Тошкент Ахборот Технологиялар Университети

Самарқанд филиали

Таянч сўзлар: мустақиллик, қобилият, хусусият, ўқитиш, фаолият, баҳолаш, дидактика, билим, малака, кўникма.

Ключевые слова: самостоятельность, способность, свойство, обучение, деятельность, оценка, дидактика, знания, умения, навыки.

Key words: independence, ability, property, learning, activity, assessment, didactics, knowledge, skills, skills.

Олий таълим муассасаси талабаларининг шахсий ривожланиши уларнинг ижтимоий-шахсий қизиқишларининг касбий йўналиш касб этиши, мустақил фикрлашлари, ижодкорликлари, фаолликлари, муносабатларининг чуқурлашиб, бойиб бориши, характер ва дунёқарашларининг турғунлашуви ҳамда ўз-ўзини тарбиялашга бўлган эҳтиёжларининг шаклланиши каби ҳолатлар билан тавсифланади. Бўлажак мутахассис учун олий таълим муассасасида таълим олиш жараёни – бу инсонда фаолиятни муваффақиятли амалга оширишда касбий жиҳатдан аҳамиятли саналган сифат, билим, кўникма ва малакаларни ривожлантириш ҳамда ўз-ўзини такомиллаштиришнинг энг мақбул давридир. Талаба ушбу жараёнда билимларни жамлаш, сақлаш, узатиш, уларнинг мантикий тузилмасини яратиш ва келажак касбий фаолиятини ташкил этишда ҳамда самарали фойдаланиш каби ҳолатларни ўзида мужассам эттиради. Педагогик-психологик фаолият билан боғлиқ қараш, қадрият ҳамда мотивациялар моҳиятан ўзгариб, такомиллашиб боради.



Узлуксиз таълим тизимида мустақил таълимни ташкил этиш муаммоларини П.Н.Андрианов, Ж.Толипова, Ш.Юнусова ва бошқаларнинг тадқиқот ишларида ўрганиб чиқилган [17, 38, 48].

Талабалар мустақил фаолиятини ташкил этишнинг педагогик-психологик асослари борасида кўплаб педагогик тадқиқотлар амалга оширилганлигига қарамай, талабаларни мустақил фикрлаш қобилиятлари ва Давлат таълим стандартларига жавоб берадиган малакали мутахассис қилиб тарбиялашда мустақил таълим масаласи етарлича ўрганилмаган. Айниқса, бугунги кунда мустақил таълимни ташкил этиш долзарб педагогик муаммо бўлиб, у чуқур илмий-методик изланишларни тақозо этмоқда.

Шунингдек, мустақил фаолиятни ташкил этиш методлари, шакллари, воситалари ҳамда вазифалари етарли даражада тадқиқ этилмаган. Бундан ташқари, бу соҳада илмий асосланган усул, йўллар, ташкил этиш шакллари илмий асосланмаган, ишлаб чиқилган тадқиқотлар ҳам етарли эмас.

Назарий жиҳатдан мустақил фаолиятнинг технологик асослари бугунги кунга қадар ҳам тўла ривожланмаган. Мустақил билим олишда автономлик - ўқиш мақсадлари, тамойиллари, мазмуни, методи ва воситаларини аниқлаш ҳамда танлаш, уларни қийналмасдан ва ташқи таъсир ёрдамисиз амалга ошириш қобилиятидир.

Мустақиллик – шахснинг алоҳида хусусияти, лаёқати, фаоллиги диққатини жамлаш қобилияти, қўйилган мақсадга эришиш йўлида бор кучини сарф этиш каби сифатлар бирлигидир.

Мустақиллик ҳолати намоён бўлиб, бироқ автономлик хусусияти кўзга ташланмаса бу ҳол мустақил билим олишни эмас, балки муаммоли ўқитишнинг мавжудлигидан далолат беради. Демак, автономлик – мустақил билим олишдан фарқ қилувчи, моҳиятли белги ҳисобланади. У ўқув ва касбий фаолият мустақиллигини белгилайди. Бу сифатлар ўқув-педагогик топшириқларнинг турли вариантларини тушунишда ва мавжуд ҳолатни танқидий баҳолашда намоён бўлади. Мустақил билим олишнинг муваффақиятли ривожланиши кўп жиҳатдан ўз-ўзини бошқариш қобилиятининг ривожланиши билан боғлиқ. Мустақил билим олишда дидактика тамойиллари ҳамда назария ва педагогик технологиялар асосий ролни ўйнайди.

Мустақил билим олиш сабабларининг ривожланиши субъектни фаолинка ундайди ва шу билан бирга, унинг олдига - мустақил билим олиш қандай бўлиши керак деган саволни қўяди. Мустақил ўқиш педагогик технологияга нисбатан жиддий талабларни қўяди. Ўқитувчи ва талаба ҳамкорлигидаги фаолиятнинг яқуни олдиндан аниқ бўлган ўқитиш жараёнидан фарқли равишда мустақил билим олишда субъект аниқ бўлмаган ва олдиндан



режалаштирилмаган натижани қайд этиши керак, яъни билим, малака ва кўникмаларнинг аниқ ҳажмини ўзлаштириши керак.

Мустақил билим олиш технологияси ва мустақил билим олиш сабаблари бир-бири билан боғлиқдир: аниқ натижага эриша олишига ишонмаслик талабани мустақил билим олишдан ҳар қандай бошқа сабаблардан кўра кўпроқ кўнглини совутади. Мустақил билим олиш технологиясини яратиш бир неча алоҳида муаммоларни ҳал этишни кўзда тутади. Улар орасида мунтазам билим олишнинг мақсадини кўйиш муаммоси алоҳида ажралиб туради. Агарда таълим олиш умумий ривожланишни таъминлашга хизмат қилса, мустақил билим олишнинг мақсади эса – касбий шаклланиш ёки касбий малакасини ривожлантириш, ўстириш ҳисобланади.

Агар қутилмаган вазиятда талабадан юқори даражадаги мустақилликни намоён этиб, топшириқларни бажариш талаб этилса, у ҳолда талаба топшириқларни бажара олмаслиги мумкин, натижада ўз кучига бўлган ишончни йўқотади. Бундай ҳолат содир бўлмаслиги учун дастлаб топшириқларни шу тахлитда бериш керакки, натижада субъект топшириқнинг бирор қисминигина мустақил бажарсин, сўнгра ўқитувчи билан биргаликда натижаларининг тўғрилигини таҳлил қилиб чиқиши керак.

Мустақил билим олиш технологиясига мувофиқ педагогик ҳамда техник-технологик муаммоли-вазиятли топшириқларни ишлаб чиқиш қоидалари куйидагилардан иборат:

1. педагогик ҳамда техник-технологик муаммоли-вазиятли топшириқлар ҳақиқий педагогик ва ишлаб чиқариш вазиятлари билан боғлиқ муаммоларга эга бўлиши керак;

2. муаммоли-вазиятли топшириқлар асосини ташкил этувчи муаммони ҳал этиш тушунчаларини юзага келтирувчи ақлий фаолиятни турли усуллар (анализ, синтез, таққослаш, солиштириш, умумлаштириш ва бошқалар) ёрдамида амалга оширишни кўзда тутади;

3. муаммоли-вазиятли топшириқлар тушунчалар мазмунида акс эттирилган ҳодисалар ва жараёнлар ўртасидаги муҳим боғлиқликни объектив равишда кўрсатиши керак;

4. муаммоли-вазиятли топшириқлар исботини аниқлаш ва талабалар онгида, ҳодисалар ва жараёнлар ўртасидаги боғлиқликни мустаҳкамлаш асосида тушунчаларни юзага келтириш имкониятларини кўзда тутиши лозим;

5. муаммоли-вазиятли топшириқларни бажаришнинг яхлит ифодаланган ёки ифодаси топшириқ шартларини ташкил этувчи бир неча оддий тушунчалардан субъект томонидан ҳали ўзлаштирилмаган янада мураккаброқ тушунчани келтириб чиқариш имконини беради;



6. муаммоли-вазиятли топшириқларни бажариш жараёнида оддий тушунчалар ёки субъектга маълум бўлмаган тушунчалар билан ёки бир-бири билан таққосланади;

7. тушунчаларни таққослашда субъект фикрлашнинг турли: анализ, синтез, солиштириш, таққослаш, техник объектлар орасидаги умумийлик, типиклик ва хусусийликни топиш амалларини бажаради;

8. муаммони ҳал этишда яққол бўлмасда, бироқ бошланғич тушунчалар ўртасидаги жуда муҳим боғлиқликлар очиб берилади;

9. янги тушунчалар шакллантирилади ва унинг таркибига ўзгартирилган оддий тушунчалар киради;

10. муаммоли-вазиятли топшириқларни бажаришда субъект қуйидаги амалларни бажаради: тушунчаларнинг шакли ва мазмунини ўзгартирмасдан қайта ишлаб чиқади; тушунчалар шаклини ўзгартириб, уларни қайта ишлаб чиқади; илгари ўзлаштирилган тушунчалардан расмий-мантқиқий фикрлаш усулларида фойдаланиб, уларни қайта ўзгартиради; назарий фикрлаш асосида янги тушунчалар шаклланади.

Муаммоли-вазиятли топшириқларни ҳал этиш жараёнида илгариги амалларни бажариш доимий назорат қилиб борилади. Уларни таҳлил қилиш натижасида субъект ўқув топшириқларини бажариш умумий усуллариини ўзлаштиради. Топшириқлар муваффақиятли бажарилганда талабаларнинг мустақилликлари автоном хусусият касб этади, сўнгра тўла мустақилликка эришилади. Бошқалар эса талабаларга ўқув педагогик ва техник-технологик муаммоларни ҳал этиш жараёнида ҳисобга олинмаган ифода этилган шартлар кўринишидаги йўналишларни кўрсатиш зарур деб ҳисоблайдилар.

Одатда, педагогик ҳамда техник-технологик муаммоли-вазиятли топшириқлар талабалар эътиборига дарҳол уни ҳал этиш мумкин бўлган масала кўринишида ҳавола этилади. Талабаларга масалаларни бундай кўринишда таклиф этиш, ўқув-педагогик ёки ишлаб чиқариш жараёни муаммоли вазиятларда шартларни излаш ёки ифода этиш жараёнида субъектлар томонидан ташкил этилувчи интеллектуал фаолиятни гўёки талабалар ўрнига ўқитувчи амалга оширгандек бўлади. Мустақил ўқишда шартлар олдиндан маълум қилинмайди.

Агарда ўқитувчи томонидан масалага айлантирилган ўқув топшириқларини бажариш жараёнида талаба ечим йўлини топа олмаса, у ҳолда у аниқ вазиятга дуч келиб, ушбу вазиятни педагогик ва ишлаб чиқариш жараёни муаммосининг ечимини излашга имкон берувчи ҳолатга айлантира олмайди. Масалани ечиш маълум дидактик вазифаларга қатъий амал қилишни тақозо этади. Масала шартлари аввалдан тузувчи томонидан белгилаб қуйилганда, талабадан вазиятни қайта ўзгартириш малакасини намоиш қи-



лиш талаб этилмайдди. Шу боис, талабалар билимларини бошқа вазиятга кўчириш ва уларни амалда қўллашда қийинчиликлар ҳис этадилар.

Мустақил билим олишда кўпроқ шартлари ифода этилмаган топшириқларни бажаришга тўғри келади. Масалани ечар экан, талаба шартларни ўзгартириш қонунлари билан танишади, аниқ бир муаммони таҳлил қилиш ҳамда ўқув-педагогик ёки техник-технологик масалани бажаришда мавжуд кўникма ва малакалардан фойдаланади.

Ўқув муаммолари ёрдамида педагогик-психологик ва техник технологик тушунчаларни шакллантириш талабаларга мустақил равишда муаммо белгиларини аниқлаш, муҳим маълумотларни иккинчи даражали маълумотлардан ажратиб олиш ва қўшимчаларни излаб топиш имконини беради.

Адабиётлар:

1. Андрианов П.Н. Развитие технического творчества в трудовом обучения учащихся общеобразовательной школы: Дисс. ... канд. пед. наук. – М.: 1985. – 234с.
2. Толипова Ж. Талабаларнинг мустақил таълимини ташкил этиш // Халқ таълими. – Тошкент, 2002. – № 4. – Б. 102 – 103 .
3. Юнусова Ш. Ўқувчиларнинг мустақил ўқув фаолиятини шакллантириш // Халқ таълими. – Тошкент, 1997. – №5. – Б. 53 – 55.
4. Қулиева Ш.К., Қўйсинов О.А. Бўлажак касб таълими ўқитувчиларининг касбий тайёргарлигига таъсир кўрсатувчи омиллар // Касб-ҳунар таълими. – Тошкент, 2007. – №2. – Б. 9 – 10.
5. Қўйсинов О.А. Бўлажак меҳнат таълими ўқитувчиларини тайёрлашда мустақил таълимнинг педагогик-психологик аҳамияти // Таълим технологиялари. – Тошкент, 2007. - №1. - Б. 31 - 32.

РЕЗЮМЕ

Талабаларнинг мустақил фаолиятини ташкил этиш ўрта махсус касб-ҳунар таълими ва олий таълим тизими амалиётида кўплаб ечимларга эга, бироқ бу соҳада илмий асосланган хулосалар жуда кам. Шунингдек, мустақил фаолиятни ташкил этиш методлари, шакллари, воситалари ҳамда вазибалари етарли даражада тадқиқ этилмаган.

Мақолада илмий асосланган усул, йўллар, ташкил этиш шакллари орқали талабалар мустақил фаолиятини ташкил этишнинг педагогик-психологик асослари ёритиб берилган.

РЕЗЮМЕ

Организация самостоятельной деятельности учащихся имеет множество решений в практике среднего специального профессионального образования и системы высшего образования, но научно обоснованных выводов в этой области очень мало. Также недостаточно исследованы методы, формы, инструменты и задачи организации самостоятельной деятельности.

В статье освещаются педагогические и психологические основы организации самостоятельной деятельности студентов с помощью научно обоснованных методов, траекторий, форм организации.

SUMMARY

The organization of independent activity of students has many solutions in the practice of secondary specialized vocational education and the higher education system, but there are very few scientifically sound conclusions in this area. Also, the methods, forms, tools and tasks of organizing independent activities have not been sufficiently studied.

The article highlights the pedagogical and psychological foundations of organizing students' independent activities using scientifically based methods, trajectories, and forms of organization.



ОЛИЙ ТАЪЛИМ ТИЗИМИДА НАЗОРАТ ЖАРАЁНИНИ ТАШКИЛ ЭТИШ ВА БОШҚАРИШНИНГ САМАРАЛИ ЙЎЛЛАРИ

*Позилев М.Н., Каримова Ф.С., Сунатуллаева С., Абдураимова Ў.
Жиззах политехника институти.*

Таянч сўзлар: олий таълим, жамоатчилик назорати, давлат назорати, таълим сифати, сифат кўрсаткичлари.

Ключевые слова: высшее образование, общественный контроль, государственный контроль, качество образования, показатели качества.

Key words: higher education, public control, state control, quality of education, quality indicators.

Маълумки, Республикамизда давлат органлари ва муассасалари фаолияти устидан жамоатчилик назоратини ташкил этиш ҳамда амалга ошириш соҳасидаги муносабатларни тартибга солиш учун 2018 йил 12 апрелда Ўзбекистон Республикасининг «Жамоат назорати тўғрисида»ги Қонуни(Қонунчилик палатаси томонидан 2017 йил 15 ноябрда қабул қилинган. Сенат томонидан 2018 йил 29 мартда маъқулланган) қабул қилинди. Ушбу қонунда Ўзбекистон Республикаси фуқаролари фуқароларнинг ўзини ўзи бошқариш органлари, шунингдек қонун ҳужжатларида белгиланган тартибда рўйхатга олинган нодавлат ноижорат ташкилотлари, оммавий ахборот воситалари жамоатчилик назорати субъектлари эканлиги ҳамда Жамоатчилик назорати жамоатчилик кенгашлари, комиссиялари ва бошқа жамоатчилик ташкилий тузилмалари томонидан ҳам қонун ҳужжатларига мувофиқ амалга оширилиши мумкинлиги белгилаб қўйилган[1].

Аmmo бугунги кунда олий таълим тизимида давлат ва жамоатчилик назорати лозим даражада ўтказилмаяпти. Бунинг бир қатор ўзига хос муаммолари мавжуд.



Давлат назорати дейилганда таълим соҳасида ваколатли давлат органлари томонидан тегишли буйруқлар асосида ташкил этилган ишчи гуруҳлари томонидан олий таълимга оид норматив ҳуқуқий ҳужжатлар, яъни:

-Ўзбекистон Республикаси қонунлари, Ўзбекистон Республикаси Президентининг фармонлари, қарорлари, Вазирлар Маҳкамасининг қарорлари, тегишли вазирлик ва идораларнинг буйруқлари ва топшириқларининг бажарилиши;

- ўқув жараёнининг меъёрий - ҳужжатлари, ДТС, Малака талаблари, наъмунавий ва ишчи ўқув режалар, фан дастурлари ва ишчи фан дастурларининг ўзаро мутаносиблиги ва таъминланганлиги;
- ОТМларнинг ўқув-услубий, ички назорат ва мониторинг, магистратура бўлимлари, факультетлар, кафедраларда иш юритиш тизими ва улардаги ижро интизоми;
- фанлар бўйича замонавий электрон дарсликлар тайёрлаш, ўқув адабиётларини ёзиш, таржима қилиш ва сотиб олиш ишларининг ҳолати;
- ОТМ талабаларининг давомати ва таълим сифати;
- педагог - ходимлар томонидан касбий фаолият соҳасининг тегишли фанларидан долзарб масалаларга бағишланган мастер-класслар ташкил этилганлиги;
- илмий педагогик кадрлар тайёрлаш ва илмий - тадқиқот ишларини ташкил этилиши, илмий-тадқиқот ишларини олиб бориш учун тадқиқотчиларга яратилган шарт шароитлар. ОТМларнинг илмий салоҳият;
- профессор - ўқитувчилар ҳамда бошқарув ходимларини замонавий компьютер технологиялари, Интернет ва электрон ҳукумат тизимларидан фойдаланиши даражаси. ОТМ кафедраларидаги мавжуд ҳолат ва бошқаларни ўрганилиши тушинилади.

Жамоатчилик назорати ва кадрлар истеъмолчилари томонидан ОТМ даги Якуний давлат назорати(ЯДН) таълим йўналишлари ва мутахассисликлари бўйича уларнинг ўқув режаларига мувофиқ равишда ўқув фанлари бўйича давлат аттестацияси, битирув малакавий иши ёки магистрлик диссертация ҳимоясини ўтказиш жараёни ўрганилиши мумкин.

ОТМ да ЯДН ни ўтказилиши ва натижалари таҳлили шуни кўрсатдики, ОТМ ЯДН таълим соҳасининг стандартига мувофиқ фанлар бўйича якуний давлат аттестацияси(ЯДА) ва бакалавр учун битирув малакавий



иши, магистр учун магистрлик диссертациясининг ҳимоясини ўз ичига олиб ўрнатилган тартибларда амалга оширилиши белгиланган.

ОТМ да ҳар ўқув йилида ЯДА лари Ўзбекистон Республикаси Вазирлар Маҳкамасининг 2015 йил 2 мартдаги 36-сон қарори билан тасдиқланган “Магистратура тўғрисида Низом”, Олий ва ўрта махсус таълим вазирлигининг 2009 йил 22 майдаги 160-сонли буйруғи билан тасдиқланган ва Ўзбекистон Республикаси Адлия вазирлиги томонидан 2009 йил 2 сентябрда давлат рўйхатидан ўтказилган “Ўзбекистон Республикаси олий таълим муассасалари битирувчиларининг якуний давлат аттестацияси тўғрисида Низом” билан тартибга солинади ҳамда ОТМ давлат аттестацияси комиссияси ҳар йили Ўзбекистон Республикаси Олий ва ўрта махсус таълим вазирлиги томонидан тасдиқланади[2].

Шунингдек, давлат аттестация комиссияси(ДАК) таркиби юқоридаги меъёрий ҳужжатларга мувофиқ белгиланган таркибидан иборат бўлиб, ДАК таркибининг 50% мазкур соҳа кадрларини истеъмолчилари бўлмиш корхона, ташкилот ва муассасаларнинг обрўли мутахассислари, турдош олий ўқув юртларининг етакчи профессор-ўқитувчилари ва илмий ҳодимлари, мувофиқ соҳалар ва Ўзбекистон Республикаси Фанлар Академияси тизимидаги олимлардан шакллантирилади.

ОТМ да мавжуд таълим йўналишлари бўйича битирув малакавий иши (БМИ)ни бажариш, тайёрлаш ва расмийлаштириш бўйича услубий адабиётлар ишлаб чиқилди. Бундан ташқари услубий ҳужжатларда БМИ ҳимояси тақдимотини тайёрлаш, ҳимояни ташкил этиш ва БМИ ҳимоясини баҳолаш мезонлари кўрсатиб берилди.

Магистрлик диссертацияси(МД) ни тайёрлаш ва ҳимоя қилиш бўйича ҳам услубий адабиётлар мутахассис чиқарувчи кафедралар томонидан ишлаб чиқилди. Ҳужжатда МДларининг ҳимоя қилиниши тартиблари ва талабалар билимини ҳолис баҳолаш мезонлари берилди. Шу билан бирга ишлаб чиқилган услубий-меъёрий ҳужжатлар ОТМ ахборот-ресурс базасига жойлаштирилди.

Ҳар ўқув йилида БМИ ва МД мавзулари янгиланди, бунинг учун ҳар бир таълим йўналиши(мутахассислиги) бўйича тавсия этилаётган мавзулар ва олдинги ўқув йилларидаги БМИ ва МД мавзулари экспертизадан ўтказилди ва шу орқали мавзуларнинг қайтарилишига йўл қўйилмади. БМИ мавзулари ихтисослик(мажбурий, танлов) фанларига мос келиши таъминланди. МД мавзулари эса, қоидага кўра, долзарб илмий-тадқиқот масалаларига ёки аниқ амалий вазифаларни ҳал этишга бағишланди.



ОТМда ЯДА таълим йўналиши(мутахассислиги) ўқув режаларига мувофиқ айрим таълим йўналиши бўйича фанлараро(умумкасбий ва ихтисослик(мажбурий, танлов)) ЯДА синовидан иборат бўлди. Таълим йўналиши(мутахассислиги) бўйича фанлараро ЯДА синови фанлар мазмунига қўйиладиган талаблар билан бир қаторда, талаба тайёргарлигининг мазкур таълим йўналиши(мутахассислик) бўйича малака талабларида битирувчига нисбатан назарда тутилган умумий талабларга ҳам жавоб бера олиш даражасини аниқлашга йўналтирилган бўлиши керак.

ЯДА натижалари 1-жадвалда келтирилган.

1-жадвал

Охириги 3 ўқув йили давомида Якуний давлат аттестацияси натижалари

№	Давлат аттестацияси*	2020/2021 ўқув йили		2021/2022 ўқув йили		2022/2023 ўқув йили	
		ўзлаштириш %	сифат (яхши ва аъло) %	ўзлаштириш %	сифат (яхши ва аъло) %	ўзлаштириш %	сифат (яхши ва аъло) %
1	Фанлараро (фан номи)	99,2	37,2	100	43,9	100	37,2
2	Битирув малакавий иши	99,2	57,7	100	54,1	99,7	45,7
3	Магистрлик диссертацияси	100	85,5	100	92,8	100	70,8
4	Имтиёзли дипломлилар сони	24 (3,8%)		16 (2,8%)		28 (2,8%)	

*Таҳлил учун Жиззах политехника институти якуний давлат аттестацияси натижалари келтирилган

Охириги 3 ўқув йилида фанлараро ЯДА синови натижалари шуни кўрсатдики, нисбий ўзлаштириш юқори бўлсада, сифат кўрсаткичлари 50% дан паст, талабаларнинг асосий қисми қониқарли баҳога ўзлаштириган. Бу натижаларни бакалавр учун битирув малакавий иши ва магистр учун



магистрлик диссертациясининг химояси натижаларига таққосланганда тескари пропорционалликни кузатиш мумкин. Талабалар фанлараро ЯДА синовида назарий саволларга тайёргарлик кўришдан кўра амалий масалаларни ечимини топишга кўпроқ эътибор қаратаётганлигини аниқлаш мумкин.

2020-2021 ўқув йилида 99,2% талаба БМИ химоясига киритилган, химояга киритилган талабаларнинг 12,8% 5 баҳо, 44,9% 4 баҳо олишга эришган, бу ўқув йилида сифат кўрсаткичи 57,7% тенг бўлган. 2021-2022 ўқув йилида бу кўрсаткич 54,1%, 2022-2023 ўқув йилида эса 45,7% ни ташкил этган. Сифат кўрсаткичларининг пасайишига Ўзбекистон Республикаси Президентининг 2017 йил 20 апрелдаги “Олий таълим тизимини янада ривожлантириш чора-тадбирлари тўғрисида”ги ПҚ-2909-сон қарорида белгиланган вазифаларни бажариш мақсадида БМИ ва МД, курс ишлари(лойиҳалари) мавзуларини ва малака амалиёти дастурларини ҳар йили истеъмолчилар талабларидан келиб чиқиб янгилаб борилаётганлиги ва кадрлар буюритмачилари томонидан ҳолисона баҳоланаётганлигини сабаб қилиб кўрсатиш мумкин[3].

2020-2021 ўқув йилида МД химоясида сифат кўрсаткичи 85,5%, 2021-2022 ўқув йилида 92,8% 2022-2023 ўқув йилида эса 70,8% ташкил қилган. Кўрсаткичларни пасайишини БМИга таъсир қилувчи юқоридаги омилларга боғлиқлиги билан асослаш мумкин.

Шундай қилиб, битирувчиларнинг БМИ химоясида сифат кўрсаткичлари синов натижаларига нисбатан ижобий томонга ўзгарган. Шу жумладан, 2020-2021 ўқув йилида кафедраларда илмий йўналишдаги (БМИ мавзулари назарий(рефератив) ёки илмий-тадқиқот йўналишида бўлиши мумкин) БМИ сони 9,5% ташкил этган бўлса, 2021-2022 ўқув йилида илмий йўналишдаги БМИ сони 14,3%, 2022-2023 ўқув йилида илмий-тадқиқот йўналишидаги БМИ сони эса 15,5% ни ташкил этган. Илмий-тадқиқотлар йўналишидаги БМИ нинг асосий қисми “Ишлаб чиқариш технологиялари” таълим соҳасида бажарилган. ДАК қарори билан 55,6% таълим йўналишида 2,3% БМИ натижалари ўқув жараёнига татбиқ этилган, 50% таълим йўналишида 3,9% БМИ натижалари ишлаб чиқаришга жорий этишга тавсия этилган, лекин 44,4% таълим йўналишлари бўйича БМИ натижалари ўқув жараёнига ҳамда ишлаб чиқаришга жорий этилмаган. Худди шундай ДАК қарори билан 53,8% МД ўқув жараёнига татбиқ этилган бўлса, 25% МД ишлаб чиқаришга жорий этишга тавсия этилган. Айрим магистратура мутахассислиги бўйича МД натижалари ўқув жараёнига татбиқ этилмаган ҳамда ишлаб чиқаришга жорий этилмаган.



Таҳлил натижалари шуни кўрсатаптики, БМИ натижаларини ўқув жараёни ва ишлаб чиқаришга жорий этилиши МД га қараганда паст даражада эканлигини аниқлаш мумкин. Бунга БМИ мавзулари соҳаларнинг ривожланиш истиқболи ва фан, таълим, техника ва технология, иқтисодиётдаги замонавий ютуқларга бағишланмаганлиги сабаб бўлмоқда.

Хулоса ўрнида шуни таъкидлаш жоизки, ОТМ да ЯДА комиссияси фаолиятида жамоатчилик назоратини кучайтириш, айниқса кадрлар буюртмачиларининг иштирокини таъминлаш лозим. Бундай камчилик ва муаммоларни олдини олиш учун бизнинг фикримизча, ОТМ да самарали жамоатчилик назоратини жорий этиш мақсадида талабалар, ота-оналар, Ёшлар иттифоқининг олий таълим муассасаларидаги фаоллари, кадрлар буюртмачилари, профессор-ўқитувчилар ҳамда фуқаролик жамияти институтлари вакилларида иборат таркибда ташкил этилган жамоатчилик кенгашлари фаолиятини янада ривожлантириш лозим.

Олий таълим тизимини бошқариш ва назоратларни ташкил этишга оид меъёрий-ҳуқуқий ҳужжатларни янада такомиллаштириш лозим. Бунинг учун бизнинг фикримизча, янги “Таълим тўғрисида”ги қонунга асосан таълим соҳасидаги давлат бошқаруви органлари ҳамда нодавлат нотижорат ташкилотлари, оммавий ахборот воситалари давлат ва нодавлат таълим хизматлари кўрсатиш фаолияти билан шуғулланувчи юридик шахслар томонидан таълим тўғрисидаги қонун ҳужжатларига риоя этилиши назорат қилиниши лозим.

Адабиётлар:

1. Ўзбекистон Республикасининг “Жамоатчилик назорати” тўғрисида”ги Қонуни. Ўзбекистон Республикаси қонун ҳужжатлари тўплами, 2018 йил 16 апрель, 15-сон, 304-модда.
2. Олий ва ўрта махсус таълим вазирлигининг 2009 йил 22 майдаги “Ўзбекистон Республикаси олий таълим муассасалари битирувчиларининг якуний давлат аттестацияси тўғрисидаги Низомни тасдиқлаш тўғрисида”ги 160-сонли буйруғи.
3. Ўзбекистон Республикаси Президентининг 2017 йил 20 апрелдаги “Олий таълим тизимини янада ривожлантириш чора-тадбирлари тўғрисида”ги ПҚ-2909 - сонли Қарори.

РЕЗЮМЕ

Ушбу мақолада Олий таълим тизимида олий таълим тизимида давлат ва жамоатчилик назорати жараёнининг ташкил этилиши ва бошқаришнинг самарали йўллари баён этилган.

РЕЗЮМЕ

В данной статье описаны эффективные способы организации и управления процессом государственного и общественного контроля в системе высшего образования.

SUMMARY

This article describes effective ways of organizing and managing the process of state and public control in the higher education system.



«ВИРТУАЛЬНЫЙ» ОПЫТ КАК ОДИН ИЗ ВИДОВ ВИТАГЕННОГО ОПЫТА

Рустамова Н. Р

*Ташкентский государственный
стоматологический институт*

Tayanch so'zlar: vitagen tajriba, «virtual tajriba», strategiyalar, ta'lim, texnologiya realizatsiyasi.

Ключевые слова: витагенный опыт, «виртуальный опыт», стратегии, обучение, реализация технологий.

Key words: vitagenic experience, “virtual experience”, strategies, training, technology implementation.

Введение. В современной образовательной среде термин «виртуальный» опыт приобретает все более важное значение, отражая тенденцию к интеграции современных технологий, включая виртуальные, дополненные и смешанные реальности, в образовательный процесс. Этот «витагенный» опыт не только расширяет границы традиционного обучения, но и обогащает возможности учащихся через виртуализацию реальных и абстрактных контекстов обучения [1].

В данной статье мы рассмотрим «виртуальный» опыт как создание обучающего опыта с использованием передовых технологий, таких как виртуальная реальность (VR), дополненная реальность (AR) и смешанная реальность (MR) [2]. Мы проанализируем влияние этих технологий на образовательные стратегии и обсудим их потенциал для улучшения процесса обучения и обогащения учебного опыта учащихся.

Основная часть

Цель нашей статьи является исследование различные аспекты внедрения «виртуального» опыта в образовательную практику, выявить его преимущества, а также выработать рекомендации для эффективного использования этих технологий в обучении. Мы рассмотрим конкретные стратегии, примеры успешных практик и вызовы, с которыми можно



столкнуться при интеграции виртуальных, дополненных и смешанных реальностей в учебный процесс [3].

Данная статья направлена на расширение понимания роли «виртуального» опыта в образовании и создание основы для дальнейших обсуждений и исследований в этой области.

При изучении витагенного опыта и витагенной информации, нужно рассматривать термин «виртуальный» опыт, который включает в себя использование виртуальных технологий, таких как виртуальная реальность (VR), дополненная реальность (AR) или смешанная реальность (MR). Потому что при «смартизации» или «цифровизации» общество имеет место быть виртуальному опыту, как один из видов витагенного опыта [4].

Когда речь идет о виртуальном опыте, то его интеграция в стратегии обучения может принести значительные преимущества. На основе анализа литератур по виртуальному опыту, различается несколько возможных стратегий [5]:

Виртуальные полевые поездки. Создание виртуальных экскурсий и полевых поездок, позволяющих учащимся исследовать места и явления, к которым они не могли бы лично попасть. Например, виртуальные поездки в исторические места, музеи, зоопарки или даже внутрь клетки человеческого организма.

Виртуальные лаборатории. Создание виртуальных сред для проведения лабораторных работ, где учащиеся могут экспериментировать и наблюдать за результатами без физического присутствия в лаборатории.

Симуляции и обучение навыкам. Использование виртуальных симуляций для обучения практическим навыкам в различных областях, таких как медицина, авиация или инженерия. Это позволяет учащимся практиковать навыки в безопасной и контролируемой среде.

Виртуальные уроки и лекции. Проведение виртуальных уроков с использованием VR или AR технологий, что делает обучение более интерактивным и увлекательным.

Виртуальные коллективные проекты. Совместные проекты и исследования, где учащиеся могут сотрудничать в виртуальном пространстве, даже если они физически находятся в разных местах.

Индивидуализированное обучение. Использование виртуальных технологий для создания обучающих материалов, адаптированных под индивидуальные потребности учащихся.



Также, можно рассмотреть «виртуальный» опыт как создание опыта с использованием современных технологий, включая виртуальные, дополненные и смешанные реальности.

Важно учитывать, что успешная интеграция виртуального опыта требует не только технологической готовности, но и компетентности учителей в использовании этих технологий и разработке эффективных образовательных сценариев.

Заключение

«Виртуальный» опыт, основанный на использовании современных технологий, представляет собой важное направление в развитии образования, привнося инновации и усовершенствования в учебный процесс. В результате нашего исследования стало ясно, что виртуальная реальность (VR), дополненная реальность (AR) и смешанная реальность (MR) предоставляют образовательным учреждениям и студентам уникальные возможности для обогащения учебного опыта.

Преимущества внедрения «виртуального» опыта охватывают множество областей, начиная от улучшения доступности к обучению и заканчивая созданием сред с высокой степенью интерактивности. Виртуальные лекции, симуляции и виртуальные лаборатории обеспечивают студентов уникальными возможностями для погружения в образовательный контент и развития практических навыков в контролируемой среде.

Тем не менее, интеграция «виртуального» опыта также влечет за собой вызовы, включая технологические требования, обучение педагогов и разработку эффективных методов оценки. Необходимо стремиться к постоянному совершенствованию этих аспектов, чтобы виртуальные, дополненные и смешанные реальности стали неотъемлемой частью современного образования.

В заключение, наша статья подчеркивает важность дальнейшего изучения и разработки «виртуального» опыта в образовании. Это направление оставляет огромный потенциал для инноваций и переосмысления традиционных методов обучения, что в конечном итоге приведет к более эффективному и увлекательному образовательному процессу.

Литература:

1. Rustamova, N. R. Technology for the development of media culture of students of general secondary education (on the example of grades 7-9) (Doctoral dissertation, dissertation for the degree of Doctor of Philosophy (PhD) in pedagogical sciences.-Tashkent, 2019.-42 p).
2. Ахметова, М. Н. (2008). Проблемно-модульный и заданный подходы в подготовке студентов к проектированию и реализации педагогических технологий. Сибирский педагогический журнал, (4), 7-20.



3. Бичева, И. Б., & Китов, А. Г. (2015). Витagenная технология обучения студентов инженерных направлений подготовки. *Профессиональное образование в России и за рубежом*, (3 (19)), 106-111.

4. Гулиева, С. Г. К. (2013). Витagenно-голографическое обучение в системе общеобразовательной школы Азербайджана. *Известия Самарского научного центра Российской академии наук*, 15(2-1), 24-28.

5. Зубков, А. Л. (2007). Развитие методической компетентности учителей в условиях модернизации общего образования. Екатеринбург, 2007. 169 с.

РЕЗЮМЕ

Ushbu tadqiqot «virtual» tajriba tushunchasi va uning zamonaviy ta'lim paradigmasidagi rolini tizimli ravishda ko'rib chiqishga qaratilgan. Maqola doirasida ta'limda ushbu texnologiyalardan foydalanishning afzalliklarini, jumladan, ta'lim olish imkoniyatini yaxshilash, interfaol o'quv materiallarini yaratish va an'anaviy shakllarda egallash qiyin bo'lgan kompetensiyalarni rivojlantirish kabilarni o'rganishga harakat qilingan. Ta'limga «virtual» tajribalarni joriy etishning turli strategiyalari ko'rib chiqilgan va ushbu texnologiyalarni turli ta'lim kontekstlarida muvaffaqiyatli joriy etishga amaliy misollar keltirilgan. Tadqiqotda ta'lim muassasalari «virtual» tajribalarni joriy etishda duch keladigan muammolar muhokama qilingan va ularni bartaraf etish strategiyalari taklif etilgan.

РЕЗЮМЕ

Настоящее исследование целью имеет систематический обзор концепции «виртуального» опыта и его роли в современной образовательной парадигме. Мы анализируем преимущества использования этих технологий в образовании, включая улучшение доступности к обучению, создание интерактивных учебных материалов и развитие навыков, которые сложно приобрести в традиционных форматах. Рассматриваются различные стратегии внедрения «виртуального» опыта в образование, а также предоставляются практические примеры успешных реализаций этих технологий в различных образовательных контекстах. В исследовании обсуждаются вызовы, с которыми сталкиваются образовательные учреждения при внедрении «виртуального» опыта, и предлагаются стратегии для их преодоления.

SUMMARY

This study aims to systematically review the concept of “virtual” experience and its role in the modern educational paradigm. We explore the benefits of using these technologies in education, including improving access to learning, creating interactive learning materials, and developing skills that are difficult to acquire in traditional formats. Various strategies for introducing “virtual” experiences into education are examined, and practical examples of successful implementations of these technologies in various educational contexts are provided. The study discusses the challenges that educational institutions face in introducing “virtual” experiences and suggests strategies for overcoming them.



ПЕДАГОГИЧЕСКИЕ СПОСОБНОСТИ И ТРУДНОСТИ В ПРОФЕССИОНАЛЬНОЙ ДЕЯТЕЛЬНОСТИ ПРЕПОДАВАТЕЛЯ КАК ОСНОВА ФОРМИРОВАНИЯ ПЕДАГОГИЧЕСКОГО МАСТЕРСТВА

Терехова О.Е.

Ташкентский государственный педагогический университет

Tayanch so'zlar: pedagogik mahorat, shaxsiy qobiliyat, tashkilotchilik va kommunikativ qobiliyat, psixologik holat, pedagogik tasavvur, integral sezgirlik.

Ключевые слова: педагогическое мастерство, личностные способности, организационно-коммуникативные способности, психологическое состояние, педагогическое воображение, интегральная чувствительность.

Key words: pedagogical skill, personal abilities, organizational and communication abilities, psychological state, pedagogical imagination, integral sensitivity.

Педагогическое мастерство преподавателя зависит от его педагогических способностей. В.А. Сластенин указывает, что на пути освоения педагогической профессии требуется определенная структура способностей и личностных качеств, а также социально-психологическая predisposition. Педагогические способности являются индивидуальными психологическими особенностями личности, которые способствуют формированию педагогической умелости и достижению высшего уровня педагогической деятельности.

Ф.Н. Гоноболин выделил 12 педагогических способностей, которые можно объединить в следующие группы: дидактические (умение преподавать материал учащимся в доступной и интересной форме), рефлексивно-гностические (понимание учителя ученика, интерес к детям, творчество и внимательность), интерактивно-коммуникативные (воздействие на детей, требовательность, тактичность, организация коллектива) и экспрессивные (объективность, выразительность, яркость и убедительность речи учителя).



В.А. Крутецкий классифицирует педагогические способности на личностные, дидактические и организационно-коммуникативные. Личностные способности включают расположение к детям, выдержку, самообладание и управление психологическим состоянием. Дидактические способности охватывают умение объяснить, академические знания и экспрессивно-речевые навыки. Организационно-коммуникативные способности включают организацию, коммуникативность, способность воспринять информацию, педагогический такт и суггестивную способность, позволяющую оказывать эмоционально-волевое воздействие на учащихся. Педагогическое воображение и способность к распределению внимания также относятся к организационно-коммуникативным способностям.

Н.В. Кузьмина [2] полагает, что педагогические способности базируются на интегральной чувствительности к объекту, продуктам и средствам педагогического труда. Она выделяет следующие группы педагогических способностей: гностические (способность педагога к изучению и пониманию учащихся), проектировочные (способность к созданию учебных маршрутов, учитывающих потребности и требования будущей жизни и деятельности учащихся), и контрольно-оценочные (способность управлять контролем и оценкой образовательного процесса).

Все эти способности играют важную роль в развитии педагогического мастерства и позволяют эффективно осуществлять педагогическую деятельность. Владение этими способностями помогает преподавателям творчески и успешно выполнять свою работу.

Особенности педагогических способностей включают в себя умение планировать занятия и уроки, встречи со студентами, прогнозировать их развитие во времени и пространстве, чтобы достичь конечной цели: определить, с чего начать, какие задания и упражнения предложить, как организовать их выполнение и оценку.

Познакомимся с характеристиками конструктивной чувствительности, которая выгодно проявляется в способности создавать творческую атмосферу и рабочий настрой во время совместных занятий, чтобы дать студентам ощущение движения к новым знаниям, росту и развитию.

Низкий уровень педагогической конструктивной чувствительности характеризуется несоответствием между фактическим планированием основных моментов уроков, занятий и методов обучения и воспитания и ожидаемыми результатами.

Коммуникативные педагогические способности проявляются в особой чувствительности педагога к эффективным способам установления отно-



шений и развития взаимодействия с учащимися на основе получения авторитета и доверия. Они достигаются через следующие факторы:

- Способность к идентификации, то есть умение понять и разделить чувства и опыт учащихся;

- Чувствительность к индивидуальным особенностям учащихся (их интересам, наклонностям, способностям);

- Хорошая интуиция, которая играет важную роль в творческом мышлении, проявляющемся в предвидении желаемого педагогического результата при выборе стратегий воздействия;

- Способность внушения или способность внушения.

Организационные педагогические способности проявляются в особой чувствительности педагога к продуктивным и непродуктивным способам организации взаимодействия учащихся с объектами деятельности и познания во время уроков и внеурочной деятельности, а также самоорганизации учащихся и организации обратной связи с ними.

Развитие педагогических способностей определяется влиянием биологических и социальных факторов. Как биологический фактор развития способностей можно указать задатки. Задатки - это врожденные дифференцированные особенности, заложенные в строении мозга и являющиеся естественными предпосылками для развития способностей. Исследования многих ученых, таких как Б. А. Вяткин, Т. М. Хрусталева, Е. И. Рогов и других, показывают, что в качестве задатков педагогических способностей выступают следующие индивидуальные особенности личности: интроверсия-экстраверсия (основа общительности); эмоциональная стабильность-неустойчивость (для установления нормальных отношений); сила-слабость нервной системы (для успешной педагогической деятельности).

Работы Н. А. Аминова [1] посвящены изучению биологической основы педагогических способностей. Она выделяет два комплекса безусловно-рефлекторных типологических свойств нервной системы, которые можно рассматривать как задатки:

- Сочетание силы, низкой активации и инертности нервных процессов;

- Сочетание слабости, высокой активации и лабильности нервных процессов.

Н. А. Аминов [1] утверждает, что большинство педагогов имеют промежуточные типы, чистые типы «у» и «х» встречаются редко. Ярко выраженные типы педагогов, ориентированные на результат или развитие, считаются риском для профессиональной группы. У педагогов типа «у»



снижена потребность в профессиональном росте, а у педагогов типа «х» может возникнуть сверхнапряжение (излишнее использование собственных возможностей) из-за высокой мотивации к достижению целей.

Неоспоримо, педагогические способности представляют собой фундаментальный аспект формирования профессионального мастерства педагога. В этой связи, отмечается важность направленного развития и саморазвития этих способностей в процессе образования в учебном заведении и в ходе самостоятельной педагогической работы.

Каждый педагог, занимающийся своей профессиональной деятельностью, сталкивается с различными проблемами и трудностями. Однако, можно с уверенностью сказать, что для молодого преподавателя они ощущаются особенно остро. Молодые преподаватели отличаются некоторыми характерными особенностями, такими как стремление к грандиозным целям, жесткие требования к себе и своей работе, гибкость и высокая ответственность, постоянное стремление делать все наилучшим образом. Однако, вместе с этим они часто не реалистично относятся к себе и своим студентам, постоянно сомневаются в своих возможностях, сталкиваются с психологическим напряжением и трудно поддающимися контролю эмоциональными состояниями. Они ведут более партнерскую коммуникацию со студентами, проявляют большую искренность и внимание к проблемам студентов, меньше склонны к компромиссам по сравнению с опытными преподавателями и сильно нуждаются в поддержке и одобрении, вследствие неуверенности в своих силах.

Помимо этого, преподаватели сталкиваются с различными трудностями в своей работе, такими как страхи (фобии), проблемы в общении, стереотипы, педагогические мифологемы, личностно-профессиональные деформации и другие. Давайте рассмотрим их более подробно.

Преподавательские страхи могут включать в себя боязнь больших аудиторий, страх равнодушия со стороны студентов, страх отрицания сказанного студентами, страх того, что все будут заниматься своими делами во время занятий, страх показаться смешным, разочаровать студентов, если они хорошо относятся к преподавателю, страх не дать достаточно полезную информацию или потратить напрасно время студентов, страх тишины и внимания, которое относят к себе, страх непонимания со стороны студентов и страх того, что не будут полюблены.

По мнению М.А. Мазниченко [5], нормальный уровень тревоги и страха необходим в любой деятельности, так как он сопутствует росту, развитию и совершенствованию, а также позволяет переживать новые, неиз-



веданные ситуации. Однако, если страх достигает абсурдных пределов и становится неуправляемым, ограничивая деятельность, он превращается в фобию. Педагогические фобии - это неконструктивные страхи педагога, которые могут проявляться как боязнь определенных педагогических явлений или действий, приводящие к избеганию некоторых ситуаций и ограничению профессиональной деятельности.

Психологи отмечают, что фобия помогает человеку субъективно избавиться от неприятного. Это своего рода психологическая защита. Преподаватели избегают определенных ситуаций, чтобы избавиться от негативных переживаний и перегрузок, чтобы облегчить себе жизнь. Тем не менее, важно не бояться трудностей и осознать, что они помогают почувствовать значимость своей деятельности, сформировать к ней ценностное отношение и открыть в ней новый смысл.

Литература:

1. Аминов Н. А. Психофизиологические и психологические предпосылки педагогических способностей. <http://www.persev.ru/bibliography/psihofiziologicheskie-i-psihologicheskie-predposylki-pedagogicheskikh-sposobnostey>
2. Кузьмина, Н.В. Профессионализм личности преподавателя и мастера производственного обучения / Н.В.Кузьмина. – М. : Высшая школа, 1990. – 119 с.
3. Лапина, О. А. Введение в педагогическую деятельность: учебное пособие / О.А. Лапина, Н.Н. Пядушкина. – М. : Издательский центр «Академия», 2008. – 160 с.
4. Лукьянова, М.И. Психолого-педагогическая компетентность учителя // Педагогика. - 2001. - № 10. – С. 56 - 61.
5. Мазниченко, М.А. Чего боится вузовский преподаватель? // Высшее образование в России. - 2005. - № 4. – С.112 – 120.
6. Москвина, Н.Б. Минимизация личностно - профессиональных деформаций педагогов // Педагогика. - 2005. - № 5. – С.64 – 71.
7. Тюников, Ю.С., Ситуативный анализ педагогических мифологем / Ю.С. Тюников, М.А. Мазниченко // Школьные технологии. - 2003. - № 6. – С. 200 – 208.

РЕЗЮМЕ

Pedagogik qobiliyatlar o'qituvchining kasbiy mahoratini shakllantirishning asosiy jihati hisoblanadi.

РЕЗЮМЕ

Педагогические способности представляют собой фундаментальный аспект формирования профессионального мастерства педагога.

SUMMARY

Pedagogical abilities are a fundamental aspect of the formation of professional skills of a teacher.



ИССЛЕДОВАНИЕ МЕДИЙНОГО КОНТЕНТА И ЕГО ИСПОЛЬЗОВАНИЕ В ОБРАЗОВАНИИ

Хайдарова Г.Н.

Карагандинский государственный университет

Tayanch so'zlar: media tarkibini tahlil qilish, tadqiqot usullari, pedagogika, tarkibni tahlil qilish, nutqni tahlil qilish.

Ключевые слова: анализ медиаконтента, методы исследования, педагогика, контент-анализ, дискурс-анализ.

Key words: media content analysis, research methods, pedagogy, content analysis, discourse analysis.

Мирзиёев Ш.М. пишет: «Средства массовой информации должны стать настоящим зеркалом общества на пути обеспечения законности. Реформы, обеспечивающие свободу слова, радикально изменили жизнь нашего общества за последние три года. Это малозаметно, но общество изменилось, и сегодня существует свобода выражения. Представьте, три года назад мог бы кто-нибудь выступить с такими словами, что звучат в нынешнее время? Все ли понимают разницу между ситуациями 30-летней давности и изменениями за последние три года? Почему? Потому что мы меняемся, люди меняются, и их потребности меняются. Но я хочу повторить, что культура и наука тоже должны быть вовлечены в процессы изменений»[1].

В современном информационном обществе медиасреда играет важную роль в социализации и обучении подрастающего поколения. Влияние различных видов медиа, таких как телевидение, интернет, социальные сети и др., на формирование личности и мировоззрения детей и молодежи является актуальной исследовательской проблемой [2]. Однако методология изучения медийного воздействия в педагогике до сих пор недостаточно разработана.



СМИ включают в себя печать, радио, телевидение, а также другие вновь нарождающиеся виды медиа форм, например, такие как digital-жанры (Insta и селфи и др.) [3]. Некоторые исследователи, в частности, Л. Г. Свитич считают, что понятие СМИ имеет более широкую форму, чем стандартные виды, которое включает в себя также кино, книгоиздание, звуко- и видеозапись, рекламу, а также новые компьютерные технологии в виде глобальной сети Интернет. Таким образом, к современным средствам массовой информации относятся пресса, радио, телевидение, кинематограф, звукозапись и видеозапись, видеотекст, рекламные щиты и панели, сочетающие телевизионные, телефонные, компьютерные и другие линии связи [4]. Но в связи с постоянно увеличивающимся интересом общества к сети Интернет, все большую популярность набирают так называемые интернет-СМИ, аудитория которых насчитывает больше людей, чем у классических средств массовой информации, а точнее она потенциально неограниченна [5].

В данной статье анализируются возможности применения методов анализа медийного контента как инструмента педагогических исследований. Анализ медиаконтента (media content analysis) представляет собой совокупность методов для изучения смыслов, заложенных в медиа текстах и аудиовизуальных медиа [6]. Медиаконтент можно определить как содержание, представленное посредством медиа в текстовой, аудио или видео форме.

Цель данного обзора заключается в изучении возможностей и ограничений использования анализа медийного контента в качестве метода исследования в области педагогики, а также выявлении наиболее эффективных подходов. Для достижения этой цели были поставлены следующие задачи:

- Провести обзор литературы по применению анализа медийного контента в педагогических исследованиях;
- Описать основные методы анализа медийного контента, используемые в педагогике;
- Проанализировать эффективность различных методов на конкретных примерах исследований;
- Определить перспективы и ограничения использования анализа медийного контента как инструмента педагогических исследований.

Контент-анализ-[англ. contents – содержание + анализ] – метод количественного изучения содержания социальной информации. Объектом контент-анализа может быть содержание газет, кинофильмов, публичных



выступлений, теле и радиопередач, общественных и личных документов, социологических интервью, ответов на открытые вопросы анкет и т.п. К.-а. направлен на выделение определенных смысловых единиц содержания и форм информации.[7]

Контент-анализ как количественно-качественный метод широко применяется для изучения содержания разных типов медиа текстов, в том числе в педагогических исследованиях медиа воздействия [8]. Он позволяет выявлять основные темы и сюжетные линии медиаконтента, частоту упоминаний определенных персонажей и идей, особенности языка и стилистики медиа текстов. На основе контент-анализа можно делать выводы о ценностных установках, транслируемых тем или иным медиаконтентом, например детскими телепередачами или учебной литературой.

Дискурс-анализ позволяет рассматривать медиа тексты в культурном и идеологическом контексте, анализируя используемые языковые приемы в связи с вопросами власти, неравенства, конструирования идентичности [9]. С помощью дискурс-анализа выявляются скрытые смыслы и установки, неочевидные при поверхностном прочтении текста. Этот подход широко используется для критического осмысления образовательных и популярных медиа как инструментов трансляции определенного типа ценностей и мировоззрения.

Семиотический анализ медиа текстов предполагает рассмотрение системы знаков и символов, используемых для кодирования и передачи информации в медиа продукции - как вербальных, так и невербальных (визуальных, аудио) [10]. Этот метод особенно ценен при изучении того, как дети воспринимают образовательный аудиовизуальный контент. Анализ семиотики и семантики позволяет понять, какие идеи и ценности передает визуальная составляющая и как их понимает молодая аудитория.

Проведенный анализ показал, что методы анализа медийного контента (контент-анализ, дискурс-анализ, семиотический анализ) представляют собой эффективный инструментарий для педагогических исследований, позволяющий всесторонне анализировать влияние образовательных и развлекательных медиа на детей. Оптимальный подход - сочетание качественных и количественных методов анализа медиа текстов и визуальных медиа. Анализ конкретных исследований показал перспективы комплексного подхода с использованием автоматизированных и ручных методов. При правильном применении методы анализа медиаконтента позволяют вскрывать механизмы медиа воздействия на ценностную сферу и модели поведения детей.

**Литература:**

1. Мирзиёев Ш.М. «Мы все вместе построим свободное, демократическое и процветающее государство Узбекистан», Ташкент, 2016.-С.39.
2. Быховский, Я. С. (1999). Образовательные веб-медиа. М.: Изд-во МГУ.
3. Кируу К. В. Современные дискурсные практики в новых медиа: проблема жанрообразования // Дискурс современных масс-медиа в перспективе теории, социальной практики и образования: II Международная научно-практическая конференция. Актуальные проблемы современной медиалингвистики и медиакритики в России и за рубежом: II Международный научный семинар. Белгород, НИУ «БелГУ», 5–7 октября 2016 г.: сборник научных работ / под ред. Е.А. Кожемякина, А.В. Полонского. – Белгород: ИД «Белгород» НИУ «БелГУ», 2016. – 380 с.
4. Свитич Л.Г. Современная периодика: поле понятий и терминов // Вестн. Моск. Ун-та. Сер. 10. Журналистика. – 2014. – №1. Войсунский, А. Е. (2001). Медиapsихология: определение и статус. Психологический журнал, 22(6), 90–100.
5. Михайлова О.В. Трансформация социальных функций средств массовой информации в пространстве Интернета // Научный вестник Московского государственного технического университета гражданской авиации. Серия: СМИ (медиа) и массовые коммуникации. – 2011. – № 166.
6. Лукина, М.М., Фомичева, И.Д. (2007). СМИ в пространстве Интернета. Москва: Издательский дом «Фаир Пресс».
7. Словарь-справочник современного общего образования акмеологические валеологические и экологические тайны.
8. Кирия, И. В. (2019). Методы контент-анализа медиатекстов. Вопросы теории и практики, 3(9), 85-95.
9. Войсунский А.Е. 2001. Медиapsихология: определение и статус. Психологический журнал, 22(6), 90-100
10. Чельшева, И. В. (2008). Медиаобразование в России: краткая история развития. Taganrog: Кучма.

РЕЗЮМЕ

Ushbu maqola media-kontent tahlilidan pedagogika sohasida tadqiqot usuli sifatida foydalanishni o'rganadi. U adabiyotlarni ko'rib chiqishni o'z ichiga oladi, media tarkibini tahlil qilishning asosiy yondashuvlari va usullarini, ularning pedagogik tadqiqotlarda qo'llanilishini, shu jumladan tarkibni tahlil qilish, nutqni tahlil qilish, semiotik tahlil va boshqa usullarni ko'rib chiqadi.

РЕЗЮМЕ

Эта статья исследует использование анализа медийного контента как метода исследования в области педагогики. Она содержит обзор литературы, рассматривает основные подходы и методы анализа медиаконтента, их применение в педагогических исследованиях, включая контент-анализ, дискурс-анализ, семиотический анализ и другие методы.

SUMMARY

This article explores the use of media content analysis as a research method in the field of pedagogy. It contains a literature review, examines the main approaches and methods of media content analysis, their application in pedagogical research, including content analysis, discourse analysis, semiotic analysis and other methods.



ЗНАЧЕНИЕ И РОЛЬ STEAM ТЕХНОЛОГИЙ ПРИ ПОДГОТОВКЕ СТУДЕНТОВ К ПЕДАГОГИЧЕСКОЙ ДЕЯТЕЛЬНОСТИ

Садикова Д.Х.

Ташкентский педагогический университет

Tayanch so'zlar: pedagogika, STEAM, texnologiya, maktab, talabalar, raqamli transformatsiya, o'qituvchilar ta'limi, malakali mutaxassislar tayyorlash.

Ключевые слова: педагогика, STEAM, технологии, школа, студенты, цифровая трансформация, педагогическое образование, подготовка квалифицированных специалистов.

Key words: pedagogy, STEAM, technology, school, students, digital transformation, pedagogical education, training of qualified specialists.

На сегодняшний день, школа характеризуется одним из традиционных институтов социальной системы и подвержена глобальным трансформациям, которые напрямую связаны с высокими требованиями и квалификациями современного педагога.

Главными задачами педагога на сегодняшний день являются не только передача знаний, но и формирование способности гибко, креативно и творчески адаптироваться к происходящим изменениям. Долгие годы, школа являлась очагом и хранителем знаний и традиций, но в нынешних реалиях, школа перевоплощается в огромное пространство, где педагог выступает в качестве новатора для подрастающего поколения. Решение данных задач требует совершенно новых подходов при подготовке студентов педагогического факультета для современной школы.

Современный педагог должен владеть инновационными методиками преподавания, уметь реализовывать и внедрять новые цифровые подходы к образованию, адаптировать классические методы к реалиям технологического процесса, а также использовать образовательное пространство урока как площадку для разноплановой проектной деятельности с целью



рассмотрения ситуаций и принятия креативного и нестандартного решения [1].

Нынешние реалии требуют от педагогов педагогических университетов внедрения новых подходов с использованием современных технологий и организации образовательного процесса с целью использования нестандартных мышлений в практической деятельности.

Данное исследование нацелено на рассмотрение подготовки студентов педагогического направления к дальнейшей работе в условиях цифровизации и технологических новшеств в современных школах, где главным действующим инструментом выступает STEAM технология.

Изложение основного материала статьи. На сегодняшний день, школа является огромной площадкой, ориентированной на подготовку детей, где основной базой служит интегративная система знаний, которая в будущем послужит фундаментом, для усвоения новых специализированных знаний, меняющихся день ото дня в соответствии развивающейся действительности.

Современное поколение находится в стремительном информационном потоке, объем и скорость которого, растет с каждым днем. В связи с этим, главной задачей квалифицированного педагога является обучение детей не только основным методам обработки информации, но и способностью извлекать важную и нужную информацию и в сортировке информации, а также управлению данного потока знаний, дополняя его творческими и креативными открытиями, используя при этом инновационные технологические решения [2].

Многие ученые отметили возросший интерес школьников и студентов к точным наукам, который неотъемлем в эпоху становления и внедрения высокотехнологичных производств и всепоглощающей цифровизации.

Жизнь современного ребенка полностью оснащена, уже с раннего возраста, всевозможными гаджетами, которые помогают принимать решения и осваивать мир с использованием высокотехнологических инноваций. Стать частью мира, в котором можно не только использовать, но и самому предложить инновационное решение, мечтают многие школьники, решившие связать свою жизнь с точными науками, управлением информационными потоками и сферой высоких технологий. Однако традиционные методы обучения таких детей, не позволяют в полной мере раскрыть их творческий и интеллектуальный потенциал. Именно по этой причине, современное образование подразумевает под собой внедрение нового



подхода, который получил свое название как STEAM. Такой подход несет в себе взаимодействие педагога и ученика на уровне научно – исследовательской и проектной деятельности, которые интегрированы в широкое понимание глобальных знаний.

Однако, большая часть нынешних педагогов не владеют полной информацией и представлениями о том, что же такое STEAM технологии и как его применять в нынешней педагогической практике. В связи с этим, вопрос внедрения инновационных технологий, в том числе STEAM, является актуальным и ставит перед современным образованием огромную задачу, требующую незамедлительного решения.

Е.Л. Тележинская и О.Б. Дударева [10], в своих трудах рассматривают вопрос решения внедрения STEAM, STREAM технологий в педагогическую деятельность путем подготовки студентов и освоение дополнительных программ профессионального образования. При этом, они выделяют основные преимущества данной технологии: изучение целостных тем и их многообразий; демонстрация реальных научно – технический знаний, а именно вовлечение студентов в процесс использования и применения накопленного опыта и знаний; формирование критического мышление и незамедлительной готовности к решению проблем; использование личностных ресурсов и раскрытие потенциала; формирование навыков командной работы; формирование коммуникативных навыков; изучение базовых дисциплин в области высоких технологий; создание условий для проявление креативного и творческого мышления в ходе проектной деятельности; подготовка к условиям быстро растущей и меняющейся действительности в мире инноваций и технологий.

Более того, авторы также убеждены, что путем прохождения специализированных курсов для повышения квалификации, основным сегментом должны быть процессы внедрения STEAM технологий в педагогическо – образовательный процесс. Иными словами, педагог должен понимать ученика, «стать учеником», чтобы понять принцип работы данной технологии, которая перевоплощается в «тренажер», генерирующий урок «будущего». В связи с этим, педагоги смогут делиться полученными знаниями и обмениваться накопленным опытом, что поможет создать образовательный продукт, который будет успешно внедрен и реализован в практическую образовательную деятельность.

Ю.А. Серебренникова и А.А. Маринюк [12] выделяют в своих трудах комплексный характер подготовки бакалавров педагогического образования. Они отмечают, что именно они, являются новаторами качествен-



ного инновационного подхода в образовании в современных школах. Программы подготовки будущих учителей начальных классов нуждаются в актуализации и расширении компетентностных результатов освоения современных образовательных программ и внедрение таких дисциплин как робототехника, электроника и другие сферы технического творчества.

Исследователи рассматривают интересный опыт внедрения «Робототехники» в практику подготовки студентов, будущих педагогов начального образования. Студенты получают возможность расширить имеющиеся знания и дополнить профиль, знаниями и навыками в области информационных технологий: основы программирования и компилирование микропрограмм, основы STEAM технологий и процесс работы над онлайн – проектами. Таким образом, будущие педагоги начальной школы, с одной стороны, проявляют осведомленность элементарных инженерно-технических компетенций, с другой стороны, они демонстрируют готовность развивать подобные компетенции у своих будущих учеников, используя современные образовательные технологии.

М.В. Курносенко и С.Г. Григорьев, также рассматривают проблему подготовки педагогических кадров к внедрению и реализации STEAM технологий и представляют опыт внедрения на примере студентов, профильным образованием которых, является «Информация и технологии». Следует отметить, что подготовка студентов данного профиля наиболее приближена к задачам STEAM технологий в образовании. Однако авторы убеждены, что нынешний подход преподавания в школах ориентирован на механическую, устаревшую систему запоминания материала, что полностью отталкивает и минимизирует интерес к изучению информации у школьников. В связи с этим, возрастает интерес к изучению STEAM профессий, что приводит к дефициту квалифицированных педагогов в данной сфере [9].

Основная роль STEAM образования заключается в повышении престижа инженерно – технологических направлений. Это и физика, и математика и технология и другие. Ученые утверждают, что современная школа нуждается в таком подходе к обучению, потому что именно STEAM технологии развивают интерес у нынешнего поколения к изучению и освоению научных и физико-математических дисциплин. Именно поэтому, авторы в своих работах обращаются к анализу учебного плана, реализуемой ими педагогической подготовки нынешних студентов. Первое, что отмечают авторы, анализируемый учебный план подготовки бакалавров соотносится с дополненной формулировкой STEAM, так как дисциплины



декомпозируются на пять основных составляющих: Science, Technology, Engineering, Art, Mathematics. Негармоничное соотношение вышеперечисленных составляющих актуализирует, по мнению авторов, необходимость пересмотра соотношения тем в разных дисциплинах и нового подхода к проектированию содержательной части образовательной программы, в том числе усиления Art-составляющей за счет дизайна, а также теории решения изобретательских задач (ТРИЗ). Мы считаем, что предлагаемый С.Г. Григорьевым и М.В. Курносенко подход к проектированию образовательной программы подготовки бакалавров позволяет существенно расширить горизонты практической подготовки будущих выпускников.

Ю.А. Серебренникова, А.С. Львова и О.А. Любченко [11] предполагают, что в программу педагогического образования необходимо внедрение модуля, ориентированного на подготовку студентов с использованием STEAM технологий в образовательном процессе начальных школ. Авторы разработали программу «Информационные основы STEM-технологий образовательного процесса начальной школы», которая включает в себя основные и две элективные дисциплины. Однако, автором было отмечено, что несмотря на устойчивые результаты введения данного модуля, необходимо структурирование самостоятельной работы студентов в рамках освоения представленного модуля по типам контроля в привязке к конкретным разделам. После чего, будет очевидна роль педагога и других субъектов образовательных отношений в оценивании компетентности профиля студента.

Исходя из вышесказанного, в качестве рекомендаций, во внедрении STEAM технологий, как отдельно модуля для подготовки студентов педагогических вузов, необходимо учитывать следующее:

- внедрение и повышение квалификации, а также возможности тренингов, с целью прохождения базовой подготовки внедрения STEAM технологий в образовательную деятельность;
- университет должен выступать как пространство для внедрения перспективных модульных проектов STEAM образования;
- создание сервиса, для обмена актуальными методиками в обучении;
- процесс формирования STEAM компетенций у будущих учителей, должен происходить под строгим контролем специалистов в данной сфере, в том числе потенциальных работодателей;
- проведение занятий на принципах открытости и инновационности, согласно методологии STEAM подхода;



- сочетать контактную работу с самостоятельной деятельностью и практической подготовкой студента;
- наличие специального оборудования.

Выводы. В связи с вышеизложенным, автором были выделены ключевые тенденции в системе педагогического образования, а также изучена роль и значение STEAM технологий в процессе подготовки студентов педагогической деятельности. Отметим основные факторы, актуализированные в ходе применения STEAM подхода:

- разработка новых образовательных систем подготовки бакалавриата и магистратуры педагогического образования, а также усовершенствование имеющихся, с целью освоения компетенции, необходимых для преподавания в современных школьных и дошкольных учреждениях;
- разработка специализированных программ повышения квалификации или переподготовки педагогов, работающих в сфере преподавания STEAM модулей;
- усовершенствование школьной программы и поиск оптимальных подходов к внедрению STEAM технологий на всех уровнях образования;
- расширение материально – технических возможностей организации средне – специального и высшего образования для реализации подготовки специалистов педагогических STEAM профилей;
- разработка, реализация и внедрение новых методических школьных программ, отвечающих за изучения не только базовых способностей, но и расширение взгляда, с целью критического и творческого подхода к решению проблем в условиях современной школы на основе STEM подхода.

Литература:

1. Sadikova, D. K. (2023). Organization of creative activities in preschool education. *European International Journal of Pedagogics*, 3(02), 31-35.
2. Садикова, Д. Х. (2023). Формирование профессиональных качеств студентов дошкольного образования на основе steam технологий. *Лучшие интеллектуальные исследования*, 4(2), 5-11.
3. Imamova, N. Z. (2023, January). Methodology for developing creative qualities of future teachers in the process of independent training. In *International Scientific and Current Research Conferences* (pp. 86-90).
4. Imamova, N. Z. (2022). Developing the creative qualities of future teachers. *European International Journal of Multidisciplinary Research and Management Studies*, 2(04), 317-321.
5. Sultansaidova, M. (2023). Development stages of preschool education pedagogy. *Confrencea*, 4(04), 386-393.



6. Abzalxanovna, S. M. (2023). Development of methodological training in professional education of future teachers. *World Bulletin of Social Sciences*, 19, 101-103.

7. Artikbayeva, A. A. (2023). Ijtimoiy hamkorlik asosida bo'lajak tarbiyachilarning kasbiy kompetensiyalarini rivojlantirish. *Лучшие интеллектуальные исследования*, 4(1), 187-190.

8. Artikbayeva, A. A. (2023). Development of professional competencies of students based on social cooperation during the qualification practice. *Академические исследования в современной науке*, 2(4), 68-70.

9. Григорьев С.Г., Курносенко М.В. Внедрение элементов STEM-образования в подготовку педагогов по профилю «Информатика и технологии» // *Известия института педагогики и психологии образования*. – 2018. – № 2. – С. 5-13.

10. Дударева О.Б., Тележинская Е.Л. Основы STEM, STEAM, STREAM-педагогика при реализации дополнительных профессиональных программ // *Проблемы и перспективы развития образования в России. Сборник материалов XLVI Всероссийской научно-практической конференции / под общей редакцией С.С. Чернова*. – Новосибирск: ООО «Центр развития научного сотрудничества», 2017. – С. 107-114.

11. Львова А.С., Любченко О.А., Серебrenникова Ю.А. Отбор содержания модуля подготовки педагогов к использованию STEM-технологий на примере педагогического бакалавриата для учителей начальных классов // *Известия института педагогики и психологии образования*. – 2018. – № 2. – С. 13-19.

12. Маринюк А.А., Серебrenникова Ю.А. Подготовка будущих педагогов начальной школы к использованию ресурсов STEM-образования // *Известия института педагогики и психологии образования*. – 2018. – № 1. – С. 11-14.

РЕЗИОМЕ

Ushbu maqola zamonaviy maktablarning raqamli transformatsiyasi kontekstida talabalarni o'qitish faoliyatiga tayyorlash bilan tavsiflanadi. Pedagogika yo'nalishi talabalarini tayyorlash va zamonaviy maktablarda ishlash uchun muhim bo'lgan kasbiy kompetensiyalarni shakllantirish jarayonida STEAM texnologiyalarining roli ko'rib chiqiladi. Maqolada, shuningdek, STEAM-dan foydalanish orqali yangilangan o'qituvchilar ta'limi tizimining asosiy yo'nalishlari muhokama qilinadi. Maktab bolani tayyorlashga va bilimlarning integral tizimini o'zlashtirishga, shuningdek, bu bilimlarni o'zgaruvchan voqeilikda qo'llashga qaratilgan makon sifatida qaraladi.

РЕЗИОМЕ

Данная статья характеризуется подготовкой студентов к педагогической деятельности в условиях цифровой трансформации современных школ. Рассматривается роль STEAM технологий в процессе подготовки студентов педагогического направления и формирования профессиональной компетенций, которые важны для трудовой деятельности в современных школах. В статье также рассмотрены ключевые направления в системе педагогического образования, актуализированные применению STEAM. Школа, рассматривается как пространство, нацеленное на подготовку ребенка и усвоению интегративной системой знаний, а также применению этих знаний в условиях меняющейся действительности.

SUMMARY

This article is characterized by the preparation of students for pedagogical activity in the conditions of digital transformation of modern schools. The author examines the role of STEAM technologies in the process of training students of pedagogical direction and the formation of professional competencies that are important for work in modern schools. The article also discusses the key directions in the system of pedagogical education, updated by the use of STEAM. The school is considered as a space aimed at preparing the child and assimilation of an integrative system of knowledge, as well as the application of this knowledge in a changing reality



COMMUNICATIVE COMPETENCE AS A PREVENTION OF MENTAL DISEASES OF UNIVERSITY STUDENTS

Dadaboyeva G.

Tashkent Medical Academy

Tayanch soʻzlar: kommunikativ kompetnsiya, talabalar hayoti, ruhiy, jismoniy nosogʻlomlik, ijtimoiy aloqalar, muloqot tarsi.

Ключевые слова: коммуникативная компетентность, сетевое общение, жизнь студента, общественное здоровье, профилактика, инфекционные и неинфекционные заболевания, физическое, психическое здоровье, социальная поддержка.

Key words: communicative competence, online network communication, student's life, public health, prevention, communicable and non-communicable diseases, physical, mental well-being, social support.

Introduction. Although a lot of establishments, reforms have been applied to the development of university life of young generation, different sorts of non-communicable and communicable diseases among university students have been recorded as a vital problem for the education and healthcare system of the government. There are some contributing variables such as depression, homesick, financial problems and social challenges among young learners which have been underlined by the healthcare institutions. All these problems may cause to serious mental and physical disorder and distract students from their studies as a result they are hardly to overcome with poor attendance, low career achievement, low quality of education, low social status and many others.

In order to reduce the number of these problems, and prevent these diseases on time, there are many strategies implemented such as good communicative competence including (organizing round-table discussion, and questionnaires, interviews, writing letters, online communication (facebook, telegram, snapshot, radio interview, e-mailing).

In this piece of work, I will be analyzing the importance of communicative competence and its benefits in supporting healthy life style of university students. This research carried out using qualitative and quantitative methods because



it relies on some detailed description of secondary and primary literature. In addition, Tashkent Medical Academy students become the participants of the work. Take all data set as a form of questioner, round-table, and group discussion with 1-year students of TMA. Request ethical approval from the vice-rector of Tashkent Medical Academy.

Background. According to Kreps' (1998) Communicative competence has been useful element for prevention of both mental and physical diseases because it maintains support through different communicative strategies more importantly fresh year students are more likely to meet social and health challenges at their early periods of study. So that, Kreps' model considers communication competence as the main key marker when analyzing the productiveness of the interdependent communication roles in the health-related context. Also, he highlights the fact that communication competence is performed by care provider and patients, their knowledge and skills, as well as sympathetic reaction, verbal and non-verbal expression, encoding and decoding skills, and interaction. Keep's Relational Health Communication Competence Model (RHCCM) points out that a good communication competence helps to follow "therapeutic communication, social support, satisfaction, information exchange, socializing, and cooperation" whereas poor communication competence may lead to "pathological communication, lack of social support, dissatisfaction, miscommunication, lack of cooperation" (Kreps, 1988, p. 354).

For instance, according to the studies of Kreps, people with good communicative competence recorded higher levels of social support and motivation comparing to individuals with low communication competence. In addition, poor communicative competence negatively affected to their social life. Moreover, Wright, Banas, Bessarabova, & Bernard (2010), conclude that higher levels of face-to-face communication competence accordingly increased social support satisfaction, and lower stress and rise up life stability.

Communicative competence and diseases among university students

Based on this research several scientists have found proper solution for maintaining healthy life style at university area. For example, Asselstine and her team (1994) point out that communication and friendship take increased importance especially for university students who live far from the family members because they feel more loneliness and homesick that might result poor health condition. These researchers found that social support and getting involved in conversations with people significantly decrease high level of depression and prevent from cardiovascular diseases.



Other studies have focused on the influence of communicative competence strategy on relational development processes and treatment therapy for students. For example, Wei and colleagues (2005) found that university student's high degree of self-efficacy toward developing interpersonal relationships and increased self-disclosure in relationships predicted lower depression. According to the study of Lenhart and Smith (2010) 72% of young adults online in 2009 (19-29 years of age) used social network sites, such as Facebook suggest to observe correlation between face to face and computer-based communication and how they can be related to maintaining healthy life and prevent student's diseases.

Online-communication competence and social support

The globalization of the use of social media has been gradually developing for decades especially it has become more common among students. Social networks like Facebook, Twitter, What's up, Telegram, have gained a great attention of many scientists in recent years due to their benefits for young learner's interpersonal relationships. We all know that following social networks been considered as key tools for virtual communication. Obviously, these tools help to deliver and socialize even from a long distance with different people and friends. Related studies have been conducted by many scholars (Houston, Cooper, Boyd 2002).

Since the creation of Facebook, it has become one of the popular among young learners and it gained 100 million active users in August 2008 and proceeded to double this rate to 200 million active users by April 2009. Relate part of its popularity to how Facebook appears to fulfill youngster's relational initiation and development, relational reconnection, relational maintenance. Social network appears to be helpful for people who are geographically dislocated from each other. During the pandemic period most students suffer from depression and low self-esteem, regular organization of Zoom meeting by university teachers became more effective to enhance mental well-being of students. Even online discussion about reducing the number of respiratory diseases were one of the handiest to that pandemic period.

Hypothesis and aim. The purpose of conducting this research is to show the importance of communication competence in the healthcare context. Moreover, developing new strategies of communicative competence in local institutions been taken into consideration because many students have been suffering some diseases like gastrointestinal, depression, cardiovascular, upset stomach, and bronchial diseases and so on. Communication competence has always played a secondary role in health care, now it is time to show that only



proper communication between medical professionals and patients can be vital solutions to those problems.

It expected that study would be useful for prevention and treatment of young learners because it helps to conduct different prophylactics by both face-to-face and online network communication in Uzbekistan.

Research plan & method. This study will be carried out in Tashkent Medical Academy among 1year students during the English class. The study includes two groups; 1 prophylactics and group 2 treatment all together 30 students will be involved in the research. As this research underlines the importance of communication competence in prevention and treatment of diseases of University students, different strategies of communication competence will be applied to the study. They are group discussion, debate, round table, questioner, online conversations. Qualitative and quantitative methods will be used in the paper for demonstrating both primary and secondary data. Primary data collected from university students as a questioner form 15 males and 15 female. All results will be analyzed and put for statistic calculations. Ethical approval for conducting observation will be requested from ethical committee of TMA. There are some limitations to acknowledge all personal details of participants will be anonymous however if they want to be mentioned then it will be also possible.

Study design and statistical approach. All dataset will be calculated among 30 students 15 are males and 15 are females. I will categorize their answers and preferences by gender. I will be using a questioner as form of communication competence. Secondly, I will take the number of social network users and categorize them for male and female preference from secondary data. Overall, I will have a clear picture of how communication competence tools benefit young learners to stay healthy and prevent non-communicable diseases. I will take Mode, Mean, Median, standard deviation from this collected data by using R-studio.

Research significance. In conclusion, I would say that language and communication components have become foundation for all fields and science including math, medicine, physics, astronomy because they are delivered and passed generation from generation by language and language elements. So that, application of communication competence into digital technology can be a good evidence to my words. This research studies the role of communication in prevention and treatment and supporting mental and physical well-being of humanity.

**Literature:**

1. Kamwendo, G. H. (2004, January 1). Language Policy in Health Services.
2. McKinley, C. J., & Perino, C. (2013, October). Examining communication competence as a contributing factor in health care workers' job satisfaction and tendency to report errors. *Journal of Communication in Healthcare*
3. Kreps, G. L. (1988, June). Relational communication in health care. *Southern Speech Communication Journal*, 53(4), 344–359.
4. Kreps, G. L. (2014, December 2). Evaluating Health Communication Programs to Enhance Health Care and Health Promotion. *Journal of Health Communication*, 19(12), 1449–1459.
5. Dadaboyeva G.A (2023, November). Importance of language in healthcare services. *Journal of Medicine, Practice and Nursing*. 7-367

РЕЗЮМЕ

Ushbu maqola kommunikativ kompetensiya, uning talabalar va ulardagi ruhiy, jismoniy kasalliklarni oldini oluvchi, profilaktik vazifasiga qaratilgandir. Ma'lumki, oliy ta'lim tizimida, ayniqsa 1 kurslar orasida uy sog'inchi, noto'g'ri ovqatlanish, bezovtalik ko'plab uchraydi shunday ekan maqola ushbu keltirilgan muammolarning yechimini kommunikativ kompetensiya texnologiyalari orqali ko'rsatib beradi.

РЕЗЮМЕ

Данная статья посвящена роли коммуникативной компетенции, ее влиянию на успеваемость учащихся 1 курса. Прежде всего, в статье анализируются актуальные проблемы и вызовы в жизни учащихся, затем дается их решение. В конечном итоге, в качестве ключевого решения выступает коммуникативная компетенция. Для анализа исследования были взяты студенты 1 курса местного университета. Прогнозируемые результаты исследования будут полезны для работников здравоохранения и преподавателей вузов.

SUMMARY

This article is devoted to the role of communicative competence, its influence to the achievements of study of young learners. First of all, paper analyzes current problems and challenges in student's life then gives solution to them. Eventually, as a key solution communicative competence has been maintained. Participants for research analysis have been taken from local university 1year students. Predicted research results will be helpful for public health officers and teachers.



THE ROLE AND EFFECT OF STEREOTYPE IN COMMUNICATION

Nishonova Sh.M.

Kokand State Pedagogical Institute

Tayanch so'zlar: stereotiplar, umumiy maqsad, asoslash maqsadlari, fanlar, affektiv yoki hissiy jihatlar

Ключевые слова: стереотипы, основная цель, цели оправдания, дисциплина, аффективные или эмоциональные аспекты.

Key words: stereotypes, overarching purpose, Justification purposes, disciplines, affective or emotional aspects

Early studies suggested that stereotypes were only used by rigid, repressed, and authoritarian people. This idea has been refuted by contemporary studies that suggest the ubiquity of stereotypes and it was suggested to regard stereotypes as collective group beliefs, meaning that people who belong to the same social group share the same set of stereotypes. Modern research asserts that full understanding of stereotypes requires considering them from two complementary perspectives: as shared within a particular culture/subculture and as formed in the mind of an individual person.

The overarching purpose of stereotyping is for people to put their collective self (their in-group membership) in a positive light: stereotypes are used for explaining social events, stereotypes are used for justifying activities of one's own group (ingroup) to another group (outgroup), stereotypes are used for differentiating the in group as positively distinct from outgroups

Explanation purposes: An anti-semitic 1873 caricature depicting the stereotypical physical features of a Jewish male. As mentioned previously, stereotypes can be used to explain social events. Henri Tajfel described his observations of how some people found that the anti-Semitic fabricated contents of The Protocols of the Elders of Zion only made sense if Jews have certain characteristics. Therefore, according to Tajfel, Jews were stereotyped as being



evil and yearning for world domination to match the anti-Semitic «facts» as presented in The Protocols of the Elders of Zion.

Justification purposes: People create stereotypes of an outgroup to justify the actions that their in-group has committed (or plans to commit) towards that outgroup. For example, according to Tajfel, Europeans stereotyped African, Indian, and Chinese people as being incapable of achieving financial advances without European help. This stereotype was used to justify European colonialism in Africa, India, and China.

People can actively create certain images for relevant outgroups by stereotyping. People do so when they see that their in group is no longer as clearly and/or as positively differentiated from relevant outgroups, and they want to restore the intergroup differentiation to a state that favours the in group.

Different disciplines give different accounts of how stereotypes develop: Psychologists may focus on an individual's experience with groups, patterns of communication about those groups, and intergroup conflict. As for sociologists, they may focus on the relations among different groups in a social structure. They suggest that stereotypes are the result of conflict, poor parenting, and inadequate mental and emotional development. Once stereotypes have formed, there are two main factors that explain their persistence. First, the cognitive effects of schematic processing (see schema) make it so that when a member of a group behaves as we expect, the behavior confirms and even strengthens existing stereotypes. Second, the affective or emotional aspects of prejudice render logical arguments against stereotypes ineffective in countering the power of emotional responses.

Stereotypes are common in various cultural media, where they take the form of dramatic stock characters. The instantly recognizable nature of stereotypes mean that they are effective in advertising and situation comedy. [111] Alexander Fedorov (2015) proposed a concept of media stereotypes analysis. This concept refers to identification and analysis of stereotypical images of people, ideas, events, stories, themes, etc. in media context.

The characters that do appear in movies greatly affect how people worldwide perceive gender relations, race, and cultural communities. Because approximately 85% of worldwide ticket sales are directed toward Hollywood movies, the American movie industry has been greatly responsible for portraying characters of different cultures and diversity to fit into stereotypical categories. This has led to the spread and persistence of gender, racial, ethnic, and cultural stereotypes seen in the movies.



For example, Russians are usually portrayed as ruthless agents, brutal mobsters and villains in Hollywood movies. According to Russian American professor Nina L. Khrushcheva, «You can't even turn the TV on and go to the movies without reference to Russians as horrible.» The portrayals of Latin Americans in film and print media are restricted to a narrow set of characters. Latin Americans are largely depicted as sexualized figures such as the Latino macho or the Latina vixen, gang members, (illegal) immigrants, or entertainers. By comparison, they are rarely portrayed as working professionals, business leaders or politicians.

In Hollywood films, there are several Latin American stereotypes that have historically been used. Some examples are El Bandido, the Halfbreed Harlot, The Male Buffoon, The Female Clown, The Latin Lover, The Dark Lady, The Wise Old Man, and The Poor Peon. Many Hispanic characters in Hollywood films consists of one or more of these basic stereotypes, but it has been rare to view Latin American actors representing characters outside of this stereotypical criteria.

Media stereotypes of women first emerged in the early 20th century. Various stereotypic depictions or «types» of women appeared in magazines, including Victorian ideals of femininity, the New Woman, the Gibson Girl, the Femme fatale, and the Flapper.

Stereotypes of Arabs and Muslims in the United States have been presented in various forms by the mass media in the American culture. Stereotypical representations of Arabs are often manifested in a society's media, literature, theater and other creative expressions. These representations, which have been historically and predominantly negative, have adverse repercussions for Arab Americans and Muslims in daily interactions and in current events. In American textbooks, which theoretically should be less-creative expressions, similar negative and inaccurate stereotypes are also found for Arabs and Muslims.

Stereotypes of Indigenous peoples of Canada and the United States of America include many ethnic stereotypes found worldwide which include historical misrepresentations and the oversimplification of hundreds of Indigenous cultures. Negative stereotypes are associated with prejudice and discrimination that continue to affect the lives of Indigenous peoples.

Indigenous peoples of the Americas are commonly called Native Americans in the United States (excluding Alaskan and Hawaiian Natives) or First Nations people (in Canada). The Circumpolar peoples of the Americas, often referred to by the English term Eskimo, have a distinct set of stereotypes. Eskimo itself is an exonym, deriving from phrases that Algonquin tribes used for their northern



neighbors, in Canada the term Inuit is generally preferred, while Alaska Natives is used in the United States.

It is believed that some portrayals of Natives, such as their depiction as bloodthirsty savages have disappeared. However, most portrayals are oversimplified and inaccurate; these stereotypes are found particularly in popular media which is the main source of mainstream images of Indigenous peoples worldwide.

The stereotyping of American Indians must be understood in the context of history which includes conquest, forced displacement, and organized efforts to eradicate native cultures, such as the boarding schools of the late 19th and early 20th centuries, which separated young Native Americans from their families to educate and to assimilate them as European Americans. There are also many examples of seemingly positive stereotypes which rely on European «noble savage» imagery, but also contribute to the infantilization of Indigenous cultures.

Stereotypes are also common in video games, with women being portrayed as stereotypes such as the «damsel in distress» or as sexual objects (see Gender representation in video games). Studies show that minorities are portrayed most often in stereotypical roles such as athletes and gangsters. In literature and art, stereotypes are clichéd or predictable characters or situations. Throughout history, storytellers have drawn from stereotypical characters and situations to immediately connect the audience with new tales. Stereotype is a generalized belief about a particular category of people. It is an expectation that people might have about every person of a particular group. The type of expectation can vary; it can be, for example, an expectation about the group's personality, preferences, appearance or ability. Stereotypes are sometimes overgeneralized, overanalyzed, and inaccurate, and resistant to new information, but can sometimes be accurate. A stereotype does not necessarily need to be a negative assumption. They may be positive, neutral, or negative.

Literature:

1. Anna V. Smith (October 8, 2018). «Why don't anti-Indian groups count as hate groups?». High Country News.
2. Jump up to: a b c d e Walter C. Fleming (November 7, 2006). «Myths and Stereotypes About Native Americans». *Phi Delta Kappan*. 88 (3): 213–217. doi:10.1177/003172170608800319. S2CID 145661359. Retrieved February 14, 2011.
3. Waite, Maurice (2013). *Pocket Oxford English Dictionary*. OUP Oxford. p. 305. ISBN 978-0-19-966615-7. Some people regard the word Eskimo as offensive, and the peoples inhabiting the regions of northern Canada and parts of Greenland and Alaska prefer to call themselves Inuit
4. Gofurova Mavluda Botirjon kizi. (2023). An elliptical construction. *International bulletin of applied science and technology*, 3(4), 15–18



5. Satimova, H.K., No'monova, M. (2021).
6. The role of independent reading in improving young learners' speaking skills. *International Journal on Integrated Education* vol. 4, no. 4, Apr. 2021, pp.109-11
7. Shaxnoza, N. (2022). Theoretical issues of word borrowing in linguistics. *Galaxy International Interdisciplinary Research Journal*, 10(12), 1800-1804.
8. Karimova, V. V., & Karimova, M. (2022). Reasoning on the history of the study of kinship terms in uzbek and english languages. *Galaxy International Interdisciplinary Research Journal*, 10(11), 1227-1233.
9. Otabek, B., Shaxnoza, N., Umida, M., Dilsuz, H., & Hilola, M. (2022). Formation Of Religious Style In Linguistics. *Journal of Positive School Psychology*, 118-124.
10. Tukhtasinova, Z. (2020). The Study of Russian Loanwords in the Uzbek Language. *Turkology In The Expanses Of Eurasia: Continuity Of Generations*.

РЕЗЮМЕ

Ushbu tadqiqotda biz stereotip - bu ma'lum bir toifadagi odamlarga nisbatan umumlashtirilgan e'tiqodni kuzatamiz. Bu odamlarning ma'lum bir guruhdagi har bir odam haqida bo'lishi mumkin bo'lgan kutishdir. Kutish turi har xil bo'lishi mumkin; Bu, masalan, guruhning shaxsiyati, afzalliklari, tashqi ko'rinishi yoki qobiliyati haqida kutish bo'lishi mumkin. Stereotiplar ba'zan haddan tashqari umumlashtirilgan, ortiqcha tahlil qilingan va noto'g'ri va yangi ma'lumotlarga chidamli, lekin ba'zida aniq bo'lishi mumkin. Stereotip, albatta, salbiy taxmin bo'lishi shart emas. Ular ijobiy, neytral yoki salbiy bo'lishi mumkin.

РЕЗЮМЕ

В данном исследовании мы наблюдаем стереотип – это обобщенное представление об определенной категории людей. Это ожидание, которое люди могут иметь в отношении каждого человека из определенной группы. Тип ожидания может варьироваться; это могут быть, например, ожидания относительно личности, предпочтений, внешнего вида или способностей группы. Стереотипы иногда слишком обобщены, чрезмерно анализируются, неточны и устойчивы к новой информации, но иногда могут быть точными. Стереотип не обязательно должен быть негативным предположением. Они могут быть положительными, нейтральными или отрицательными.

SUMMARY

In this study we observe a stereotype is a generalized belief about a particular category of people. It is an expectation that people might have about every person of a particular group. The type of expectation can vary; it can be, for example, an expectation about the group's personality, preferences, appearance or ability. Stereotypes are sometimes overgeneralized, overanalyzed, and inaccurate, and resistant to new information, but can sometimes be accurate. A stereotype does not necessarily need to be a negative assumption. They may be positive, neutral, or negative.

МИЛЛИЙ ИДЕЯ ҲАМ РУЎХИЙЛИК ТИЙКАРЛАРИ, ТАРИЙХ, ФИЛОСОФИЯ

IMOM MOTURIDIY VA ABUL MUIN NASAFIYLARNING MA'NAVIY-AXLOQIY MEROSIDA ILMGA VA E'TIQODGA MUNOSABATNING TARBIYAVIY AHAMIYATI

Atadjanova D.U.

*Urganch Davlat universiteti boshlang'ich ta'lim metodikasi
kafedrasi dotsenti v.b(PhD)*

Tayanch soʻzlar: ilm, imon, ta'lim, Imom Moturidiy, Abul Muin Nasafiy, islom falsafasi

Ключевые слова: наука, вера, образование, Имам Мотуриди, Абул Муин Насафи, исламская философия.

Key words: science, faith, education, Imam Moturidi, Abul Muin Nasafi, Islamic philosophy

Ilm-fan va e'tiqod o'rtasidagi o'zaro ta'sir madaniyatlar va davrlar bo'ylab tafakkur, munozaralar va chuqur tushunchalarni uyg'otadigan inson intellektual nutqida abadiy mavzu bo'lib kelgan. Islom tafakkurining boy gobelenlarida Imom Moturidiy va Abul Muin Nasafiy kabi nuroniylar ilmiy izlanish va ma'naviy ishonch o'rtasidagi uzviy bog'liqlikni ta'kidlab, ta'lim sohasini shakllantirishda davom etayotgan hissalar ustun bo'lib turibdi. Ushbu maqolada biz ularning ta'limotlari empirik bilimlar va axloqiy yaxlitlikning uyg'un uyg'unligini o'zida mujassam etgan shaxslarni tarbiyalash bo'yicha bebaho tushunchalarni taqdim etgan holda, ularning istiqbollarning tarbiyaviy ahamiyatini o'rganamiz.

Imom Moturidiy ilohiy jasorati va aqliy qat'iyati bilan mashhur bo'lib, aql va vahiy o'rtasidagi dixotomiyadan ustun bo'lgan bilimga yaxlit yondashuv tarafdori edi. Uning ta'limoti empirik kuzatishning ilohiy yo'l-yo'riq bilan uyg'unligini ta'kidlab, tabiat olamining ajoyibotlarini va ruhiy haqiqatlarning chuqurligini qadrlaydigan muvozanatli aqlni tarbiyalash muhimligini ta'kidladi.

Xuddi shunday, islom falsafasining yorqin namoyandasi Abul Muin Nasafiy ham imon va aql sintezini yoritib, diniy ta'limotni oqilona tadqiq qilish orqali chuqurroq tushunishni targ'ib qilgan. Uning diniy nutqni yoritishi axloqiy tamoyillarni aniqlash va diniy matnlarni sharhlashda aqlning rolini ta'kidladi



va shu bilan ma'naviy asosda tanqidiy fikrlashning tarbiyaviy ahamiyatini ta'kidladi.

Ularning ta'limotlari fonida ushbu maqola zamonaviy ta'lim tizimlariga ta'sirini o'rganadi, bunda ilm-fan va e'tiqodning integratsiyasi nafaqat intellektual, balki chuqur ma'naviy javobgarlik tuyg'usiga ega bo'lgan shaxslarni tarbiyalashi mumkin. Muallimlar Moturidiy va Nasafiyning ma'naviy-axloqiy merosini o'zlashtirgan holda, olam va undagi o'rnimizni chuqurroq anglash uchun ilm olishga yaxlit yondashuvni tarbiyalashlari mumkin.

Islom an'analari ichida ko'zga ko'ringan ilohiyot olimi Imom Moturidiy aql va vahiyning uyg'unligini ta'kidlagan nuqtai nazarni taklif qilgan. Uning ta'limotida asosiy fikr ilmiy izlanish va diniy e'tiqod bir-birini inkor etuvchi emas, balki inson tushunchasining bir-birini to'ldiruvchi jihatlari ekanligi haqidagi fikr edi. Moturidiy bilim olishga mutanosib yondashish tarafdori bo'lib, bunda empirik kuzatish va oqilona tahlil ruhiy tushuncha va ilohiy yo'l-yo'riq bilan boyitiladi.

Moturidiy nuqtai nazarining zamirida tabiat olamini o'rganish va ma'naviy ma'rifatga intilish o'rtasidagi uzviy muvofiqlikni chuqur anglash yotadi. U ilmiy qonunlar bilan boshqariladigan moddiy soha bilan diniy tamoyillar bilan boshqariladigan metafizik soha o'rtasidagi keskin tafovut tushunchasini rad etdi. Buning o'rniga, Moturidiy voqelikni har tomonlama tushunish uchun ikkala bilim sohasi birlashadigan yaxlit dunyoqarashni taklif qildi.

Moturidiyning ta'lim falsafasida axloqiy va ma'naviy kamolot bilan bir qatorda tanqidiy fikrlashni ham tarbiyalashga alohida e'tibor qaratilgan. Uning fikricha, intellektual qiziqish va empirik izlanish inson aqlining muhim tarkibiy qismlari bo'lib, odamlarga koinot sirlarini ochishga imkon beradi va bir vaqtning o'zida barcha mavjudotlar asosidagi ilohiy tartibni tan oladi. Shunday qilib, Moturidiy ta'lim-tarbiyani nafaqat inson bilimi ufqlarini kengaytiruvchi, balki axloqiy ong va ma'naviy ongni tarbiyalovchi o'zgartiruvchi jarayon sifatida tasavvur qildi.

Qolaversa, Moturidiyning ilm va e'tiqodga munosabatning tarbiyaviy ahamiyati haqidagi qarashlari shaxsiy ma'rifatdan tashqari, jamiyatdagi totuvlik va taraqqiyotga yo'naltirilgan. Moturidiy empirik izlanishni ham, ma'naviy aks ettirishni ham qadrlaydigan madaniyatni tarbiyalash orqali jamoalar bilim va axloqning uyg'un sinteziga erishishi va shu orqali jamiyatning birdamligi va axloqiy xulq-atvorini rag'batlantirishi mumkinligiga ishongan.

Imom Moturidiyning ilm va e'tiqodga bo'lgan munosabatning tarbiyaviy ahamiyatiga oid nuqtai nazari ta'limga empirik mushohadani ma'naviy idrok bilan uyg'unlashtirgan holda yaxlit yondashuvni targ'ib qiladi. Uning ta'limoti

aql va vahiy o'rtasidagi ichki bog'liqlikni ta'kidlab, aqliy jihatdan qiziquvchan, axloqiy va ma'naviy jihatdan xabardor shaxslarni tarbiyalashda ta'limning o'zgartirish imkoniyatlarini ta'kidlaydi.

Islom falsafasining atoqli namoyandasi Abul Muin Nasafiy iymon va aql o'rtasidagi munosabatni yoritishga katta hissa qo'shgan. Uning, xususan, diniy nutq («ilm al-kalom») sohasidagi asarlari aqliy izlanish va diniy e'tiqod o'rtasidagi murakkab o'zaro bog'liqlikni yoritib beradi, ilm-fan va e'tiqodga munosabatning tarbiyaviy ahamiyati haqida chuqur tushunchalar beradi.

Nasafiyning ilm va e'tiqodning uyg'unlashuviga bo'lgan qarashi insoniyatga ilohiy in'om etgan aqliy salohiyatni chuqur qadrlash bilan asoslanadi. U aqlning (aql) axloqiy tamoyillarni aniqlash, diniy matnlarni sharhlash va tanqidiy fikrlash vositasi sifatidagi rolini ta'kidlagan. Nasafiy diniy dogmaga ko'r-ko'rona amal qilish tushunchasini rad etib, uning o'rniga diniy tadqiqotlarga empirik kuzatish va ratsional tahlil asosida asoslangan asosli yondashuvni ilgari surdi.

Nasafiyning hissasida markaziy o'rin uning aql va vahiy o'rtasidagi uyg'unlikni tan olishidir. Uning ta'kidlashicha, haqiqiy bilim empirik kuzatishning ruhiy idrok bilan sintezi natijasida yuzaga keladi, bunda ilmiy kashfiyotlar diniy e'tiqodga qarshi kurash sifatida emas, balki ilohiy donolikning namoyon bo'lishi sifatida qaraladi. Nasafiy ta'limoti shu tariqa ilmiy izlanishning diniy e'tiqod bilan mos kelishini ta'kidlab, empirik bilimlar va metafizik haqiqatlar o'rtasidagi tafovutni yo'q qiladigan asosni taklif etadi.

Nasafiyning ta'lim falsafasi ma'naviy kontekstda aqliy qiziqish va tanqidiy fikrlashni rivojlantirishga urg'u bergan. U ta'lim nafaqat bilim berish, balki axloqiy yaxlitlik va ma'naviy o'sishga ham yordam berishi kerak, deb hisoblagan. Nasafiy ilmiy izlanishni diniy ta'limotlardan kelib chiqqan axloqiy qadriyatlar bilan uyg'unlashtirib, ilm olishga yaxlit yondashishni ko'zlagan bo'lib, u ham intellektual, ham ziyoli, ham axloqiy pok insonlarni tarbiyalaydi.

Qolaversa, Nasafiyning ilm va e'tiqodga munosabatning tarbiyaviy ahamiyati haqidagi nuqtai nazari shaxsiy ma'rifatdan tashqari, jamiyat taraqqiyoti va ma'naviy yangilanishni ham qamrab oladi. U ta'limni jamiyatlarni yuksaltirish va insoniyat tsivilizatsiyasini rivojlantirish qudratiga ega bo'lgan o'zgartiruvchi kuch sifatida qaradi. Nasafiy empirik izlanishni ham, ma'naviy aks ettirishni ham qadrlaydigan madaniyatni targ'ib qilish orqali intellektual ochiqlik, axloqiy yaxlitlik va ma'naviy ma'rifat bilan ajralib turadigan jamiyatni rivojlantirishga intildi.

Abul Muin Nasafiyning ilm va e'tiqodga bag'ishlangan nutqiga qo'shgan hissasi aql va vahiyning uyg'unligini ta'kidlab, empirik bilim va diniy e'tiqod



o'rtasidagi bog'liqlikning nozik tushunchasini taqdim etadi. Uning ta'limoti ilmfan va e'tiqodga munosabatning tarbiyaviy ahamiyatini ta'kidlab, intellektual izlanishni axloqiy va ma'naviy qadriyatlar bilan uyg'unlashtirgan holda bilim olishga yaxlit yondashuvni targ'ib qiladi.

Imom Moturidiy va Abul Muin Nasafiylarning ilm va e'tiqodga munosabatning tarbiyaviy ahamiyati haqidagi qarashlari zamonaviy ta'lim tizimlariga chuqur ta'sir ko'rsatadi. O'qituvchilar o'z tushunchalarini o'zlashtirib, o'rganishga yaxlit yondashuvni rivojlantirishi mumkin, bu esa intellektual jihatdan qiziquvchan, axloqiy jihatdan to'g'ri va ma'naviyatli shaxslarni tarbiyalaydi. Quyida ularning nuqtai nazaridan kelib chiqadigan ba'zi asosiy ta'lim natijalari keltirilgan:

O'qituvchilar ilmiy izlanish va diniy e'tiqod bir-biriga qarama-qarshi ob'ektlar sifatida emas, balki inson tushunchasining bir-birini to'ldiruvchi jihatlari sifatida qaraladigan ta'lim muhitini targ'ib qilishlari mumkin. Ilmiy bilimlarni ma'naviy donolik bilan birlashtirib, talabalar barcha bilim sohalarining o'zaro bog'liqligini tan oladigan yaxlit nuqtai nazarni rivojlantirishlari mumkin.

Moturidiy va Nasafiylar ta'lim-tarbiyada tanqidiy fikrlash va axloqiy mulohaza yuritishning ahamiyatini ta'kidlaganlar. O'qituvchilar bu ko'nikmalarni talabalarni diniy ta'limotlardan kelib chiqadigan axloqiy tamoyillarga asoslab, jiddiy intellektual izlanishlarga undash orqali rivojlantirishlari mumkin. Bunday yondashuv nafaqat kognitiv qobiliyatlarni oshiradi, balki axloqiy yaxlitlik va axloqiy xulq-atvorni ham rivojlantiradi.

Ta'lim nafaqat intellektual rivojlanishga, balki ma'naviy ong va axloqiy ongni tarbiyalashga ham qaratilishi kerak. Ma'naviy ta'limotlar va amaliyotlarni o'quv dasturiga kiritish orqali o'qituvchilar o'quvchilarga o'zlarining e'tiqod an'analarni chuqurroq tushunishlariga va ilohiylik bilan bog'lanish tuyg'usini rivojlantirishga yordam berishi mumkin. Ta'limga bunday yaxlit yondashuv shaxsiy o'sishni va ma'naviy qoniqishni rag'batlantiradi.

Moturidiy va Nasafiy ta'lim-tarbiyaning ijtimoiy hamjihatlik va axloqiy xulq-atvorni mustahkamlashdagi rolini alohida ta'kidlaganlar. O'qituvchilar rahmshafqat, hamdardlik va adolat kabi qadriyatlarni singdirish orqali o'quvchilarni jamiyatning mas'uliyatli a'zosi bo'lib, o'z jamoalariga ijobiy hissa qo'shishlari mumkin. Ta'limga bunday yondashuv jamoaviy mas'uliyat hissini uyg'otadi va ijtimoiy totuvlikka yordam beradi.

Bugungi xilma-xil va ko'p madaniyatli jamiyatlarda ta'lim xilma-xillik va plyuralizmni o'z ichiga olishi kerak. Madaniy, diniy va intellektual xilma-xillikni hurmat qiladigan va nishonlaydigan inklyuziv ta'lim muhitini yaratish uchun o'qituvchilar Moturidiy va Nasafiy ta'limotlaridan foydalanishlari mumkin.

Muloqot va o'zaro tushunishni rivojlantirish orqali ta'lim bag'rikenglik va farqlarni hurmat qilishni rag'batlantirish uchun kuchli vositaga aylanadi.

Imom Moturidiy va Abul Muin Nasafiylarning ilmga va e'tiqodga bo'lgan munosabatning ahamiyati haqidagi ta'lim-tarbiyaviy ahamiyati ta'lim-tarbiyaning intellektual jihatdan qiziquvchan, odobli va ma'naviyatli shaxsni tarbiyalashda o'zgartiruvchi imkoniyatlarini ko'rsatadi. O'qituvchilar o'z tushunchalarini o'zlashtirib, o'quvchilarga chuqur axloqiy va ma'naviy yaxlitlik tuyg'usini tarbiyalagan holda atrofda dunyo bilan tanqidiy munosabatda bo'lishga yordam beradigan o'quv muhitini yaratishi mumkin.

Imom Moturidiy va Abul Muin Nasafiylarning ilm va e'tiqodga munosabatning tarbiyaviy ahamiyati haqidagi qarashlari zamonaviy ta'lim tizimlariga chuqur ta'sir ko'rsatadi. O'qituvchilar o'z tushunchalarini o'zlashtirib, o'rganishga yaxlit yondashuvni rivojlantirishi mumkin, bu esa intellektual jihatdan qiziquvchan, axloqiy jihatdan to'g'ri va ma'naviyatli shaxslarni tarbiyalaydi. Quyida ularning nuqtai nazaridan kelib chiqadigan ba'zi asosiy ta'lim natijalari keltirilgan:

O'qituvchilar ilmiy izlanish va diniy e'tiqod bir-biriga qarama-qarshi ob'ektlar sifatida emas, balki inson tushunchasining bir-birini to'ldiruvchi jihatlari sifatida qaraladigan ta'lim muhitini targ'ib qilishlari mumkin. Ilmiy bilimlarni ma'naviy donolik bilan birlashtirib, talabalar barcha bilim sohalarining o'zaro bog'liqligini tan oladigan yaxlit nuqtai nazarni rivojlantirishlari mumkin.

Moturidiy va Nasafiylar ta'lim-tarbiyada tanqidiy fikrlash va axloqiy mulohaza yuritishning ahamiyatini ta'kidlaganlar. O'qituvchilar bu ko'nikmalarni talabalarni diniy ta'limotlardan kelib chiqadigan axloqiy tamoyillarga asoslab, jiddiy intellektual izlanishlarga undash orqali rivojlantirishlari mumkin. Bunday yondashuv nafaqat kognitiv qobiliyatlarni oshiradi, balki axloqiy yaxlitlik va axloqiy xulq-atvorni ham rivojlantiradi.

Ta'lim nafaqat intellektual rivojlanishga, balki ma'naviy ong va axloqiy ongni tarbiyalashga ham qaratilishi kerak. Ma'naviy ta'limotlar va amaliyotlarni o'quv dasturiga kiritish orqali o'qituvchilar o'quvchilarga o'zlarining e'tiqod an'analarni chuqurroq tushunishlariga va ilohiylik bilan bog'lanish tuyg'usini rivojlantirishga yordam berishi mumkin. Ta'limga bunday yaxlit yondashuv shaxsiy o'sishni va ma'naviy qoniqishni rag'batlantiradi.

Moturidiy va Nasafiy ta'lim-tarbiyaning ijtimoiy hamjihatlik va axloqiy xulq-atvorni mustahkamlashdagi rolini alohida ta'kidlaganlar. O'qituvchilar rahm-shafqat, hamdardlik va adolat kabi qadriyatlarni singdirish orqali o'quvchilarni jamiyatning mas'uliyatli a'zosi bo'lib, o'z jamoalariga ijobiy hissa qo'shishlari



mumkin. Ta'limga bunday yondashuv jamoaviy mas'uliyat hissini uyg'otadi va ijtimoiy totuvlikka yordam beradi.

Bugungi xilma-xil va ko'p madaniyatli jamiyatlarda ta'lim xilma-xillik va plyuralizmni o'z ichiga olishi kerak. Madaniy, diniy va intellektual xilma-xillikni hurmat qiladigan va nishonlaydigan inklyuziv ta'lim muhitini yaratish uchun o'qituvchilar Moturidiy va Nasafiy ta'limotlaridan foydalanishlari mumkin. Muloqot va o'zaro tushunishni rivojlantirish orqali ta'lim bag'rikenglik va farqlarni hurmat qilishni rag'batlantirish uchun kuchli vositaga aylanadi.

Imom Moturidiy va Abul Muin Nasafiylarning ilmga va e'tiqodga bo'lgan munosabatning ahamiyati haqidagi ta'lim-tarbiyaviy ahamiyati ta'lim-tarbiyaning intellektual jihatdan qiziquvchan, odobli va ma'naviyatli shaxsni tarbiyalashda o'zgartiruvchi imkoniyatlarini ko'rsatadi. O'qituvchilar o'z tushunchalarini o'zlashtirib, o'quvchilarga chuqur axloqiy va ma'naviy yaxlitlik tuyg'usini tarbiyalagan holda atrofdagi dunyo bilan tanqidiy munosabatda bo'lishga yordam beradigan o'quv muhitini yaratishi mumkin.

Xulosa:

Imom Moturidiy va Abul Muin Nasafiylarning ilm va e'tiqodga munosabatning tarbiyaviy ahamiyati haqidagi qarashlari ta'lim doirasida empirik bilimlar va ma'naviy hikmatlarning integratsiyalashuvi haqida chuqur tushunchalar beradi. Ularning ta'limotlari aql va vahiyning uyg'unligini ta'kidlab, o'rganishga yaxlit yondashuvni targ'ib qiladi, bu ham intellektual qobiliyatga, ham axloqiy yaxlitlikka ega bo'lgan shaxslarni tarbiyalaydi.

Ularning nuqtai nazarlarining tarbiyaviy ahamiyatini ko'rib chiqsak, ilmiy izlanishni ham, diniy e'tiqodni ham qadrlaydigan ta'limga yondashuv koinot va insoniyatning undagi o'rnini yanada to'liqroq tushunishga yordam berishi ayon bo'ladi. Empirik kuzatishni ruhiy aks ettirish bilan birlashtirgan holda, o'qituvchilar bilim sohalarining o'zaro bog'liqligini qadrlaydigan va fan va e'tiqod o'rtasidagi ichki uyg'unlikni tan oladigan shaxslarni tarbiyalashlari mumkin.

Qolaversa, Moturidiy va Nasafiy kabi allomalarning ma'naviy-axloqiy merosini o'zlashtirib olish o'quvchilarda ma'naviy mas'uliyat va axloqiy xulq-atvor tuyg'ularini singdirish orqali ta'lim-tarbiya ishlarini boyitishi mumkin. Ta'lim ham empirik dalillarga, ham ma'naviy qadriyatlarga asoslangan bo'lsa, inson bilimlari ufqlarini kengaytiribgina qolmay, balki axloqiy ong va ma'naviy ongni tarbiyalovchi o'zgartiruvchi kuchga aylanadi.

Xulosa o'rnida aytish mumkinki, Imom Moturidiy va Abul Muin Nasafiylar ta'limotlari ilmga, e'tiqodga munosabatning tarbiyaviy ahamiyatini ta'kidlab, aqliy izlanishni axloqiy va ma'naviy qadriyatlar bilan uzviy bog'lovchi ilm-

fanga yaxlit yondashuvni targ'ib qiladi. Pedagoglar o'z qarashlarini o'zlashtirib, intellektual jihatdan qiziquvchan, axloqiy jihatdan to'g'ri va ma'naviyatli shaxslarni tarbiyalashlari va shu orqali ham shaxsning ravnaq topishiga, ham jamiyat taraqqiyotiga hissa qo'shishlari mumkin.

Adabiyotlar:

1. Leaman, Oliver. «An Introduction to Classical Islamic Philosophy.» Cambridge University Press, 2002.
2. Goldziher, Ignaz. «Introduction to Islamic Theology and Law.» Princeton University Press, 1981.
3. Makdisi, George. «The Māturīdite Concept of Sunnah.» In «Islamic Theology and Philosophy: Studies in Honor of George F. Hourani,» edited by Michael E. Marmura, pp. 193-204. State University of New York Press, 1984.
4. Koca, Özgür. «The Concept of God in Māturīdism.» In «The Oxford Handbook of Islamic Theology,» edited by Sabine Schmidtke, pp. 253-264. Oxford University Press, 2016.

РЕЗЮМЕ

Ilm-fan va e'tiqodning kesishishi uzoq vaqtdan beri turli intellektual an'analar doirasidagi tafakkur va munozara mavzusi bo'lib kelgan. Islom tafakkurida Imom Moturidiy, Abul Muin Nasafiy kabi allomalar ilm-fan va e'tiqodga munosabatni shakllantirishga katta hissa qo'shgan. Ushbu maqolada ularning istiqbollarning tarbiyaviy ahamiyati o'rganilib, har tomonlama intellektual rivojlanishni ta'minlashda ilmiy izlanishlar va ma'naviy qadriyatlarining integratsiyasi ta'kidlanadi. Ularning ta'limotlarini o'rganib chiqib, ushbu maqola ilm-fan va e'tiqodni ta'lim doiralarida qamrab olishning chuqur oqibatlarini ochib beradi.

РЕЗЮМЕ

Пересечение науки и веры уже давно является темой размышлений и дискуссий в различных интеллектуальных традициях. Большой вклад в формирование отношения к науке и вере в исламской мысли внесли такие учёные, как Имам Мотуриди, Абул Муин Насафи. В данной статье рассматривается образовательная ценность их взглядов и подчеркивается интеграция научных исследований и духовных ценностей в обеспечении всестороннего интеллектуального развития. Изучая их учение, эта статья раскрывает глубокие последствия применения науки и веры в образовательных учреждениях.

SUMMARY

The intersection of science and faith has long been a topic of thought and debate within various intellectual traditions. Scholars such as Imam Moturidi, Abul Muin Nasafi made a great contribution to the formation of the attitude to science and faith in Islamic thought. This article examines the educational value of their perspectives and emphasizes the integration of scientific research and spiritual values in ensuring comprehensive intellectual development. By examining their teachings, this article reveals the profound implications of embracing science and faith in educational settings.



AMIR TEMUR DAVRIDA AYOLLARGA BO‘LGAN MUNOSABAT

Nurboeva H. B

Toshkent tibbiyot akademiyasi

Tayanch soʻzlar: talim tarbiya, farzand, milliy-qadriyatlar, maʼnaviyat, taʼlim, maʼnaviy qadriyatlar, jamiyat.

Ключевые слова: воспитание, ребенок, национальные-ценности, духовность, образование, духовные ценности, общество.

Key words: talim upbringing, child, national-values, spirituality, education, spiritual values, society.

Maʼlumki, moʻgʻullar istilosi natijasida Movarounnahr siyosiy jihatdan parchalanib, davlat tartibi izdan chiqqan, boshsiz qolgan ogʻir bir tarixiy sharoitda Amir Temur siyosiy maydonga chiqdi. Amir Temur davr talabini, yaʼni mamlakatni moʻgʻul bosqinchilaridan tozalab, yagona, kuchli markazlashgan davlat tiklash kerakligini tushunib yetdi. Buyuk davlatchilikka asos solib, oʻzbek davlatchilik madaniyatini yangi tarixiy bosqichga koʻtardi.

Amir Temur Movarounnahrni tiklashni rejali asosda, qurultoylar oʻtkazishdan boshladi. Bu anjumanlarda shahzodalar, amaldorlar, amirlar, lashkarboshilar, olimu-ulamolar bilan bir qatorda saroy malikalari ham qatnashib, davlat hayotiga oid barcha muhim masalalarni bahamjihat hal qilganlar. Zarur qarorlar qabul qilib, tadbirlar belgilanganlar. Jahongir bunday ish uslubini keyin ham davom ettirib, katta yurishlar oldidan saroy xonimlari bilan hisoblashgan. Chunki ular Movarounnahr davlatining siyosiy, madaniy hayotida muhim oʻrin tutganlar va katta hissa qoʻshganlar.

Amir Temur Sharq ayollaridagi tengsiz nafosat, matonat va insoniy fazilatlarini oʻz vaqtida payqab olgan. Shuning uchun ham ularga barcha imkoniyatalar yaratib berilgan. Movarounnahr va Xuroson oʻlkalari koʻplab maʼrifatli, odil davlat arboblari, sarkardalar va mutafakkirlarning yetishib chiqqanligining sababi ham ana shunda boʻlsa kerak.

Amir Temur davlati idoralarini mustahkamlashda va uni boshqarishda, obodonlashtirish, temuriy shahzodalarni tarbiyalashda “uning xotinlardan eng muqaddami va barkamoli Katta Malika (Saroy Mulk xonim)” Bibixonimning xizmatlari cheksiz bo‘lgan. Sohibqiron bu oqila ayolga nabiralari, Shohruh Mirzo, Muhammad Sulton Mirzo, Halil Sulton Mirzo, Ulug‘bek Mirzolarni tarbiyalash vazifasini ishonib topshirgan. U o‘zining maftunkor latofati, yorga sadoqati, dono va hozirjanoblighi, cheksiz insoniy fazilatlariga ega bo‘lganligi bilan boshqa malikalardan ajralib turgan, shuning uchun ham Saroymulkxonim Amir Temurning samimiy hurmati, sadoqatiga sazovor bo‘lgan.

Amir Temur sharqqa harbiy harakatlar bilan band bo‘lib qolib, armiyani boqishga mo‘ljallagan mablag‘i tugab qoladi shunda u maxsus kishi orqali Saroymulkxonimga maktub yo‘llab, zar berib yuborishni so‘raydi. Bu holatdan xabardor bo‘lgan Saroymulkxonim “Amiri Sohibqiron zaringiz tamom bo‘lgan bo‘lsa, siyosatingiz ham tugadimi?” – degan mazmunda javob maktubi yo‘llaydi.

Sohibqiron 1399-yil Hindiston safaridan qaytganidan so‘ng Bibixonim sharafiga machit va madrasa qurishga buyruq beradi. Hozir ham bu muhtasham bino Samarqand ko‘rkiga ko‘rk qo‘shib turibdi.

Amir Temur hukmronligi davrida saroyning obro‘-e‘tiborli boshqa malikalari uchun ham bog‘lar, maqbaralar bino qilingan. Samarqanddagi “Bog‘ibehisht” Amir Temurning suyuqli xotini Tuman og‘a sharafiga qurilgan.

Amir Temur o‘g‘illari va nevaralariga kelin tanlashda o‘zi ishtirok etgan. Bo‘lajak kelinni oilasi, nasl-nasabi va ta‘lim - tarbiyasiga jiddiy e‘tibor bergan. Shu o‘rinda Sohibqiron Amir Temurning ayolga, oilaga muqaddas deb qaraganini isbotlovchi fikrlari mavjud: «O‘g‘illarim, nabiralaring va yaqinlarimni uylantirmoq tashvishida kelin izlamoqqa e‘tibor berdim. Kelin bo‘lmishning nasl-nasabini, yetti pushtini surishtirdim. Xos odamlar orqali sog‘lik-salomatligini, jismonan kamolatini aniqladim. Kelin bo‘lmish nasl-nasabasi, odob-axloqi, sog‘lom va baquvvatligi bilan barcha qusrlardan holi bo‘lsagina el-yurtga katta to‘y-tomoshga berib, kelin tushirdim.» Manbalar ma‘lumotiga ko‘ra sohibqiron shahzoda Halil Sulton tanlagan qaylig‘i (Shodimulk xonim) ni ko‘rikdan o‘tkazganda undan ko‘ngli to‘lmaydi va to‘y qilishga rozilik bermaydi. Shunga qaramasdan Halil Sulton unga uylanadi. Tarixdan ma‘lumki, bu ayol Halil Sulton taqdirida fojeali rol o‘ynadi, Halil Sulton o‘zboshimchalik bilan Samarqand taxtini egallab olgandan so‘ng Amir Temurning xotini Bibixonim Shodimulk xonim tomonidan zaharlab o‘ldirildi.

Bulardan tashqari Amir Temur saroyida bo‘lgan xorijlik sayyohlar o‘z ustaliklarida Amir Temurning ayollarga bo‘lgan munosabatlari haqida ham



yoziq qoldirgan. Ispan elchisi Klavixo Amir Temurning Samarqand yaqinidagi Konigilda bergan katta to'y marosimida ayollar ham ishtirok etgani haqida keng ma'lumotlar beradi.

Manbalarga ko'ra Temuriylar davrida xotin-qizlar uchun alohida maktablar ochilgan. Bu yerda otinbibilar o'qituvchilik qilganlar. Oddiy xalqning qizlariga ta'lim beradigan maktablar ham mavjud bo'lib, ular mahallalarda tashkil etilgan. Maxsus ta'lim olgan otinbibilar bu maktablarda qizlarga saboq berganlar. Lekin, biz o'sha davr maktab ta'limi mazmunini afsuski yaxshi bilmaymiz.

Amir Temur nafaqat saroy malikalari balki, raiyatning oqila ahli ayollarining fikrlarini inobatga olganligiga ham tarix guvohlik beradi: "Qarshi qal'asin zabt etolmay, dilga kadar tugib qaytmoqda edim. Qizil daryodan kechib, bir qishloqqa qo'ndik. Men bir kulbani ixtiyor etdim. Unda ushoqqina kampir yashar, tirikchiligi yolg'iz echkidan erkan.

Men momodan biror ovqat qilib bermoqni o'tindim. Ko'p o'tmay og'och tovoqqa suzilgan atala dasturxonda paydo bo'ldi. Och erdim. Og'och qoshiqni tovoqdagi atalaga mo'ldirib, yutoqib yegan edim, og'zi-tilim kuygandan-kuydi.

Shunda momo dedi:

– Sen-da Amir Temurga o'xshash shoshqoloqlardan ekansan.

– Temurbekning shoshqoloqligini qaydin bildingiz, momo, - so'radim.

– Eshitishimcha, Amir Temur Qarshi qal'asiga tik borib, uni ololmabdi. Magarki, avval qal'a atrofidagi kichik-kichik qishloq va mahallalarni egallab, kuch to'plab, so'ng qal'aga hujum qilmoq lozim edi. U esa bir yo'la bekligni olmoqchi bo'ldi-yu, shashdi sindi... Shunga o'xshash sen ham shoshding va og'zingni kuydirding. Atalani avval tovoqning girdidan olib, sekin-sekin yalab ko'radi, sovuganini bilgach, so'ngra qoshiqni to'ldirib yeydi-da...

Shunda xatoimni anglaganday bo'ldim. Va dedim:

– Darxon momo, o'shal shoshgich Amir Temur mendirman. Tanbehingizni bosh ustiga oldim. Tilang tilagingizni...

Darxon momo odamlar uchun ariq qazib suv chiqarib berishni so'radi. Oradan ko'p o'tmay Tanqos daryosidan ariq qazib, suv chiqarib berdim."

Yuqoridagi fikrlardan shuni ko'rishimiz mumkinki o'sha davr ayollarining sadoqatli, oqila va ma'naviyatli bo'lganligi sababli ularga bo'lgan munosabat ham yuksak bo'lgan.

Sharq xalqlariga xos ayollarga bo'lgan hurmat ehtirom, mustaqillik davriga kelib yanada oshdi. Mamlakatimiz Prezidenti I.A.Karimov ayollarning jamiyatdagi mavqei alohida ta'kidlab, "Ming yillar davomida har qaysi jamiyatning ma'naviy barkamolligi va madaniy darajasi ayollarga bo'lgan munosabat bilan belgilanadi" – degan edilar. Bu fikrning amaliy isboti

sifatida 1999-yilni “Ayollar yili”, 2000-yilni “Onalar va bolalar yili” deb e’lon qilinishi va jamiyatda ayollar o’rnini mustahkamlash davlat siyosati darajasiga ko’tarilganligini aytib o’tishimiz mumkin. Hozirgi kunda ayollar jamiyat ijtimoiy hayotining turli sohalarida mehnat qilmoqdalar. O‘zbekiston respublikasi siyosiy hayotida ham faol ishtirok etmoqdalar. Misol uchun O‘zbekiston respublikasi Parlamentining qonunchilik palatasida 21 ta ayollar bo‘lib, Navoiy viloyatimizdan ikki ayol (Anora Bobomurodova, Matluba Burxonova) deputat etib, Senatda 15 ta ayollar bo‘lib, bir ayol (Valiyeva) senator etib saylandilar.

Bizning fikrimizcha, hozirgacha uzoq asrlar davomida ayollarning jamiyatdagi o‘rni yetarlicha o‘rganilgani yo‘q. Tarixchilar, sotsiolog, faylasuf olimlar tarixiy qo‘lyozma asarlar va boshqa manbalar orqali bu muammoni tadqiq qilishlari maqsadga muvofiq bo‘ladi.

Xulosa o‘rnida shuni aytish mumkinki, Amir Temur davrida ayollarga bo‘lgan munosabatni o‘rganish yoshlar uchun ularni vatanparvarlik ruhida tarbiyalashda, milliy g‘ururni yuksaltirishda ulkan ahamiyat kasb etadi.

Adabiyotlar:

1. Ibn Arabshoh. Amir Temur tarixi. – T.: “Mehnat”, 1992, 83-bet.
2. Amir Temur saboqlari. T.: “Universitet”, 2001, 45-bet.
3. Amir Temur o‘g‘itlari. T.: “Navro‘z”, 1992, 58-bet.
4. Izoh: kadam – g‘am, qayg‘u, alam, g‘urbat.
5. Amir Temur o‘g‘itlari. T.: “Navro‘z”, 1992, 52-53 betlar.
6. Karimov I.A. Biz kelajagimizni o‘z qo‘limiz bilan quramiz. 7-jild. T.: “O‘zbekiston”. 1999, 95-bet.

РЕЗЮМЕ

Ushbu maqolada Amir Temur Sharq ayollaridagi tengsiz nafosat, matonat va insoniy fazilatlarini o‘z vaqtida payqab olgan. Shuning uchun ham ularga barcha imkoniyatlar yaratib berilgan. Movarounnahr va Xuroson o‘lkalarida ko‘plab ma’rifatli, odil davlat arboblari, sarkardalar va mutafakkirlarning yetishib chiqqanligining sababi ham ana shunda bo‘lsa kerak.

РЕЗЮМЕ

В этой статье Амир Тимур вовремя заметил непревзойденную утонченность, стойкость и человеческие качества женщин Востока. Вот почему им предоставлены все возможности. Вероятно, именно это и является причиной того, что на землях Мавераннахра и Хорасана выросло много просвещенных, праведных государственных деятелей, полководцев и мыслителей.

SUMMARY

In this article, Amir Temur noticed in time the incomparable elegance, perseverance and human qualities in oriental women. That is why they were given all the opportunities. That is why many enlightened, righteous statesmen, warlords and thinkers have matured in the Movarounnahr and Khurosan regions.



MADANIYAT VA SAN'AT SOHASINI YANADA RIVOJLANTIRISH VA TAKOMILLASHTIRISH

Isroilova X.

O'zbekiston davlat san'at va madaniyat instituti

Tayanch so'zlar: madaniyat, san'at, tarbiya, taraqqiyot, barkamol yoshlar, madaniyat markazlari, teatr, loyiha.

Ключевые слова: культура, искусство, образование, развитие, зрелая молодежь, культурные центры, театр, проект

Key words: culture, art, education, development, mature youth, cultural centers, theater, project

Kirish. Dunyoda davlat va jamiyatning nufuzi, ong-u tafakkuri, madaniy darajasini ko'rsatadigan mezonlar ko'p. Lekin har qaysi millat va xalqning ma'naviy kamolotini belgilovchi, bu madaniyat va san'atdir. Inson qadrini ulug'lagan yurt, kelajagi buyuk davlatdir. Milliy qadriyatlarimiz, urf odat va ananalarimiz orqali xalqimizning qadr-qimmatini yuksak cho'qqilarga ko'tarish. Xalqimizning madaniy-ma'rifiy tushunchalarini oshirish eng oliy maqsadimizdir.

Madaniyat - tushunchasi bu jamiyat, insonning ijodiy kuch va qobiliyatlarining tarixiy taraqqiyotining muayyan darajasidir. Kishilar hayoti va faoliyatining turli ko'rinishlarida, shuningdek, ular yaratadigan moddiy va ma'naviy boylıklarida ifodalanadi.

Muhtaram Prezidentimiz ta'kidlab o'tganlaridek, "Mustaqillik yillarida mamlakatimizda madaniyat va san'at sohasini rivojlantirish, jahon miqyosidagi ilg'or tajribalar asosida zamonaviy madaniyat va san'at muassasalari barpo etish, ularning moddiy-texnik bazasini mustahkamlash, ijodkor ziyolilarni har tomonlama qo'llab-quvvatlash masalalariga davlatimiz tomonidan ustuvor ahamiyat qaratib kelinmoqda. Aholi, xususan, yoshlarning madaniy saviyasini yuksaltirish, ularni milliy va umumbashariy madaniyatning eng yaxshi namunalaridan bahramand etish, shu asosda ma'naviy yetuk, barkamol

shaxslarni tarbiyalash, yosh iste'dod egalarining qobiliyati va salohiyatini ro'yobga chiqarish borasida keng ko'lamlı ishlar amalga oshirildi. Shu bilan birga, madaniyat va san'at sohasini boshqarishda eskicha usullar saqlanib qolayotgani, mavjud muammolarni hal etish bo'yicha kompleks yondashuvning yetishmasligi, madaniyat muassasalarining faoliyatini tashkil etish, aholiga madaniy xizmat ko'rsatishda oqsoqlikka yo'l qo'yilayotgani, aksariyat joylarda madaniyat va san'at maskanlarining moddiy-texnik bazasi bugungi kun talablariga javob bermasligini qayd etish zarur. Ayniqsa, soha uchun yuqori malakali kadrlar tayyorlashda mavjud talab va ehtiyojlarni hisobga olmaslik, ularni qayta tayyorlash, malakasini oshirish borasida puxta tizim yaratilmagani madaniyat sohasida yagona davlat siyosatini samarali amalga oshirish, bu yo'nalishdagi ustuvor vazifalarni to'liq bajarish imkonini bermayapti".

Shuning uchun madaniyat va san'at hayotimizning ajralmas bir qismiga aylanib boroqda. Har bir inson tug'ilibdiki, san'atning eng oddiy va oliy na'munasi ya'ni timsoli hisoblanmush – ona allasi bilan dunyoni taniydi, hayotni idrok etadi. Quvonchli kunlarimizda ham, qayg'uli kunlarimizda ham kuyu-qo'shiq bizga hamroh bo'ladi. Sirasini aytganda, san'atga shaydo bo'lgan insondan yomonlik chiqmaydi. Maqomlar, dostonu laparlar, spektakllar, muzey eksponatlari, sirk tomoshalari har birimizni olijanoblik, mehr-oqibat, do'stlik, ahillik, vatanparvarlik, mardlik va jasorat ruhida tarbiyalashga hizmat qiladi.

Shu bois o'zini hurmat qilgan har qanday xalq o'z milliy san'atini asrab avaylaydi va ardoqlaydi. Uni keying avlodlarga bus-butun yetkazishga harakat qiladi. Navoiy, Ogahiy, Lutfiy, Atoiy, Nodira, Uvaysiy, Munis kabi asl san'at sohiblaridir.

O'zbekiston madaniyati ko'plab xalqlarning xalqona musiqasi, raqslari, rassomchilik san'ati, amaliy san'ati, milliy taomlari va milliy liboslarida o'z aksini topgan bo'lib, eng xilma-xil an'alarining o'ziga xos uyg'unlashuvidir. O'zbek xalq madaniyati bir necha ming yillik asrlar davomida shakllangan va Sharqning boshqa madaniyatlari orasida o'z o'rni, o'ziga xos va jo'shqin xususiyati bilan ajralib turadi. Qadimgi Eron xalqlari, keyinchalik ko'chmanchi turkiy qabilalar, so'ngra arablar, xitoyliklar va ruslar o'z hissalarini qo'shdilar. Respublikaning ko'plab aholisi, ayniqsa qishloq joylarida, hali ham uzoq o'tmishga borib taqaladigan ko'plab an'analarga rioya qilishadi.

O'zbek xalq musiqasi beqiyos bo'lib, turli janrlari, mavzularining serqirraligi bilan ajralib turadi. Barcha qo'shiqlar va cholg'u asarlar vazifalariga ko'ra ikki guruhga bo'linadi. Ba'zilar turli marosimlar, mehnat jarayonlari, teatr tomoshalari va o'yinlar bilan bog'liq holda muayyan sharoitlarda va ma'lum bir vaqtlarda ijro etiladi. Boshqalar istalgan vaqtda ovoz chiqarishi mumkin.



O'zbek musiqiy merosida haqli ravishda o'zbek professional og'zaki musiqasining cho'qqisi hisoblangan lirik-qahramonlik mazmunidagi dostonlar – doston ertaklari, shuningdek, maqomlar – vokal va cholg'u asarlar sikllari alohida o'rin tutadi.

Milliy madaniy an'analarga g'amxo'rlik va g'amxo'rlik bilan munosabatda bo'lish, yo'qolgan an'analarni va milliy hunarmandchilikni bosqichma-bosqich tiklash, ijodiy yondashuv milliy an'analarni yanada rivojlantirish va o'zbek xalq madaniyatining oltin fondini boyitishga xizmat qilmoqda.

Respublikamiz mustaqillikka erishgandan so'ng o'zbek tasviriy san'ati va me'morchiligining barcha turlari va janrlarida erishilgan yutuqlar bilan haqli ravishda faxrlanamiz. Mustaqillik yillarida O'zbekistonda milliy o'zlikni tiklash, ko'p asrlik an'ana va urf-odatlar, din va adabiyot, milliy san'at va madaniyatning turli yo'nalishlari rivojlanib bormoqda. Bu davrda o'zbek tasviriy san'ati har bir musavvirning ijodiy qobiliyatini har tomonlama rivojlantirish, namoyon bo'lishi uchun keng imkoniyatlarga ega bo'ldi.

Respublikamizda milliy badiiy madaniyatga munosib hissa qo'shgan noyob bir asarlar yaratilmoqda. Ularning aksariyati keng e'tirofqa sazovor bo'lib, davlatimiz tomonidan yuksak qadrlanib kelinmoqda. Bugungi kun ijodkorlarining erishgan yutuqlari bizni quvontiradi albatta, chinakam go'zallik har bir narsa hayotni chuqur bilish, o'zbek klassikasida mujassamlashgan an'analarni ijodiy rivojlantirish, san'atning tarixiy taraqqiyotidagi davomiylik asosida tug'iladi.

Jamiyat hayotida badiiy madaniyatni mustahkamlashning dolzarb zarurati biz ijodkorlarni hamisha zamon bilan hamnafas bo'lib yashashga, xalqning keng ko'lamlil ishlarini o'z asarlarimizda hamisha munosib aks ettirishimiz kerak degan savol ustida jiddiy o'ylashga majbur qiladi. Realistik uslub asosida yaratilgan ijtimoiy ahamiyatga ega har bir asar zamonaviy badiiy jarayonning ustun xususiyati hisoblanadi.

Xulosa. Bugungi kunda madaniyat va san'at sohaga qaratilayotgan yuksak e'tibor va g'amxo'rlik namunasini yuqorida bir qator misollar bilan keltirib o'ttik. Bu kabi sohani rivojlantirishga doir chora-tadbirlar hamda yuksak e'tibor va imzolangan farmon, qarorlarning ijrosini ta'minlash doirasida keng qamrovli ishlar amalga oshirilmoqda. Davlatimiz rahbari tomonidan sohaga qaratilayotgan g'amxo'rlik va imkoniyatlar yaqin kelajakda tub o'zgarishlarga olib keladi va o'z samarasini ko'rsatadi desak xato bo'lmaydi.

Adabiyotlar:

1. Mirziyoyev Sh. Madaniyat va san'at sohasini yanada rivojlantirish va takomillashtirishga doir chora-tadbirlar to'g'risida. - Toshkent: 2017

2. O‘zbekiston Respublikasi qonunchiligi Axborot-qidiruv tizimi. www.lex.uz
3. A. Haydarov. Madaniyat – milliy yuksalish poydevori. “Oltin meros press” nashriyoti. 2021 yi
4. A. Haydarov. Madaniyat va san’at sohasini boshqarish asoslari. “G‘ofur G‘ulom” nomidagi nashriyot-matbaa ijodiy uyi. Toshkent – 2016. 178-b
5. Z. Mo‘minova. Sharqning billur ovozi “Saodat” jurnali 11-son -2021. nou. -32 b.

РЕЗЮМЕ

Ushbu maqolada asosan madaniyat va san’atning o‘tmishi, buguni va ertasidan so‘zlovchi va uni dunyoga tanituvchi vosita ekanligi keltirilgan. Hozirgi kunda madaniyat va san’at sohasiga qaratilayotgan e’tibor, sohaga doir amalga oshirilayotgan va kelgusida amalga oshirilishi rejalashtirilayotgan chora-tadbirlar xususida so‘z yuritilgan.

РЕЗЮМЕ

В данной статье преимущественно утверждается, что культура и искусство являются средствами рассказа о прошлом, настоящем и будущем нации и представления ее миру. Говорили о внимании, уделяемом сфере культуры и искусства, реализуемых и планируемых к реализации мерах.

SUMMARY

This article is devoted to that culture and art are the means of telling about the past, present and future of the nation and introducing it to the world. They talked about paying attention to the sphere of culture and art, the measures being implement and planned in the future.



ABDURAUФ FITRATNING “OILA” ASARI ASOSIDA TALABALARNI OILAVIY HAYOTGA TAYYORLASHDA QADRIYATLARDAN FOYDALANISHNING AHAMIYATI

Ismoilova M.H.

Toshkent amaliy fanlar universiteti

Tayanch soʻzlar: pedagogik taʼlim, talaba, mustaqil hayot, urf – odat, milliy gʻurur, ilmiy-nazariy, asos, takomillashtirish, Abdurauf Fitrat, oila, ehtiyoj, baxtli boʻlish, davlat, jamiyat, kuch, imkoniyat, yoshlar, oʻz fikri, yuksak maʼnaviyat.

Ключевые слова: педагогическое образование, студент, самостоятельная жизнь, научно-теоретическая, фундамент, совершенствование, Абдурауф Фитрат, семья, потребность, счастье, государство, общество, власть, возможность, молодость, собственное мнение, высокая духовность.

Key words: pedagogical education, student, tradition, national pride, independent life, scientific-theoretical, basis, improvement, Abdurauf Fitrat, family, need, being happy, state, society, power, opportunity, youth, own opinion, high spirituality.

Bugungi kunda nafaqat bizda balki jahondagi barcha demokratik dunyoviy davlatlarda oilani mustahkamlash, tarbiyani yaxshilash, xotin – qizlar, bolalarning huquqlarini himoya qilish, jismoniy va maʼnaviy sogʻlom avlodni tarbiyalash masalalariga katta eʼtibor qaratilmoqda. Fitrat shunday degan: “Har bir oilaning saodati va izzati shu xalqning ichki intizomi va totuvligiga bogʻlik. Tinchlik va totuvlik esa millat oilalarining intizomiga tayanadi, mamlakat va millatlar ham shuncha kuchli boʻladi. Agarda bir mamlakatning aholisi axloqsiz va johillik bilan oilaviy munosabatlarni zaiflashtirib yuborsa va intizomsizlikka yul qoʻysa shunda bu millatning saodati va hayoti shubha ostida qoladi.

Agar tarixga nazar tashlaydigan boʻlsak, buyuk ajdodlarimiz erishgan olamshumul yutuqlar zamirida, avvalo, ona Vatanga, xalqqa xizmat qilishdek oliyjanob maqsad mujassam ekanini koʻramiz. Masalan Abu Rayhon Beruniy, Mirzo Ulugʻbek singari ulugʻ allomalar, Alisher Navoiy, Bobur Mirzo kabi shoir va mutaffakkirlar, Abdulla Avloniy, Abdurauf Fitrat, Abdulla Qodiriydek

ma'rifatparvar adib va olimlar mashhur ilmiy kashfiyotlarini hammamiz yaxshi bilamiz va bu bilan faxrlanamiz.

O'zbekiston Respublikasi Prezidentining 2017 yil 16 fevraldagi "Oliy o'quv yurtidan keyingi ta'limni yanada takomillashtirish to'g'risida"gi PF-4958-son Farmoni, 2017 yil 20 apreldagi "Oliy ta'lim tizimini yanada rivojlantirish chora-tadbirlari to'g'risida"gi PQ-2909-son qarori, hamda mazkur faoliyatga tegishli boshqa me'yoriy-huquqiy hujjatlarda belgilangan vazifalarni amalga oshirishga ushbu maqolada muayyan darajada xizmat qiladi.

Talabalar mustaqil hayotga tayyorlanishda ilmiy-nazariy asoslarini takomillashtirish va Abdurauf Fitratning "Oila" asari asosida oila tarbiyasining maqsad va vazifalarini anglay olish lozim. Jamiyatning yetuk mahsuli, yaxshi fazilatlar va hayotiy kasb - hunarga ega bo'lgan barkamol shaxsni yetkazib berishdir. Mustaqillik yillarida tarixiy tajribalardan foydalanishga kuchli ehtiyoj sezilmoqda. Talabalarni mustaqil hayotga tayyorlashda Abdurauf Fitratning "Oila" asarini pedagogik tadqiq etish, oila tarbiyasiga bo'lgan ehtiyojni kuchaytirish - har bir xalqda doimiy muammo bo'lib, u muayyan millat va jamiyatda o'zining ijtimoiy pedagogik xususiyatlariga ega. Shunga ekan, Talabalarni mustaqil hayotga tayyorlashning ilmiy-nazariy asoslarini takomillashtirish va Abdurauf Fitratning "Oila" asarini tahlil etar ekanmiz asosan pedagogik turkum fanlar sirasiga mansup bo'lib, oila tarbiyasining vazifalari keng yoritilgan. D.Axatova., Abdujalilova Sh.A., M.E.Axmedova kabilarning pedagogik tadqiqotlari salmoqli o'rin tutadi. Adabiy ta'lim sohasida B.Ergashev., B.Qosimov., N.Karimov., I.G'aniyev., H.Boltaboyev, Sh.Vohidov, D.Toshqulov, Jumladan, professor B.Hosimov Abdurauf Fitratning ijtimoiy - siyosiy va adabiy faoliyati masalasiga, professor N.Karimov Abdurauf Fitratning ijtimoiy faoliyatiga yuksak baho beradi. I.G'aniyev Abdurauf Fitratning filologik faoliyatini uning she'riyati, adabiy asarlari va "Abulfayzxon" drammasi misolida tadqiq etib, nomzoddik dissertatsiyasi va "Abdurauf Fitrat drammalari poetikasi" (1998) mavzusida doktorlik dissertatsiyasini himoya qilgan. H.Boltaboyev "XX asr boshlari o'zbek adabiyotshunosligi va Abdurauf Fitratning ilmiy merosi" mavzusida doktorlik dissertatsiyasini himoya qilgan. Shuningdek, Abdurauf Fitratning ilmiy, adabiy merosini to'plab, uch jilddik kitob sifatida chop ettirgan. Abdurauf Fitrat merosi falsafa va huquqshunoslik nuqtai nazaridan ham tadqiq etilgan.

Har bir millatning o'ziga xos tarixi, milliy urf-odatlar, qadriyatlari bo'lgani kabi O'zbek xalqining ham o'ziga xos qadriyatlari mavjud. Biz bu ulkan merosdan foydalanib kelyapmiz va bundan keyin ham foydalanamiz. Yoshlarimizni ayniqsa talaba yoshlarimizni mustaqil hayotga tayyorlashda



buyuk merosimizning ahamiyati kattadir. Shu o' rinda Fitratning "Oila" asarining biz uchun muhim manba ekanligi barchamizga ma'lum. Shu ma'noda, mutaffakkir Abdurauf Fitratning: "Bu dunyo-kurash maydonidir. Bu kurashning quroli sog'lom jism-u tan, o'tkir aql va yaxshi axloqdir", degan so'zlarida chuqur ma'no bor. Bizning kelajagimiz hisoblangan yoshlar sog'lom va barkamol bo'lib yetishishlari mamlakatimizning muhim vazifalaridan sanaladi. Milliy qadriyatlar xalqning kundalik hayoti va turmush tarziga xos mezon vazifasini o'taydi. Milliy g'urur, iftixor, milliy urf-odatlarimiz asosida talabalarni tarbiyalashda Fitratning "Oila" asaridagi ma'lumotlar o'z ahamiyati bugun ham dolzarbligini ko'rsatmoqda.

Oiladagi eng og'ir vazifa bola tug'ilgandan keyingi farzand tarbiyasidir. Farzand tarbiyasi aslida ikki kalimadan iborat. Shuning uchun ham nazaringizda juda mayda muammodek ko'rinadi. Lekin dono odamlar biladilarki, bani Odam ning siyosiy, diniy, ijtimoiy inqiloblarining asosi ana shu ikki so'z - «bola tarbiyasi» dan iborat birikmaga bog'liq. Bu xalqning harakat qilishi, davlatmand bo'lishi, baxtli bo'lib izzat-hurmat topishi, jahongir bo'lishi, zaif bo'lib xorlikka tushishi, faqirlik jomasini kiyib, baxtsizlik yukini tortib e'tibordan qolishi, o'z-galarga tobe, qul va asir bo'lishi, bolalikdan o'z otonalaridan olgan tarbiyalariga bog'liq. Bir hakim aytgan ekan: «Bani Odam bolalarining tarbiya-sini menga qoldirsalar, odamlarning ahvolini butunlay o'zgartirib yuborar edim».

Bunda Fitrat yoshlarni tarbiyalashda ota ona, jamiyat, millat birgalikda harakat qilishi kerakligini ochiq oydin ifoda etgan. Bugun jamiyatimizni rivojlantirish uchun, talaba yoshlarni mustaqil hayotga tarbiyalashda OTM larning ahamiyati, ulardagi o'qitish dasturiga kiritilgan "Ijtimoiy Pedagogika", "Tarbiya" darslarida Fitratning "Oila" asariga ehtiyoj mavjud. Talbalarni oilaviy hayotga tarbiyalash nafaqat ota-onaning balki jamiyatning ham vazifasi sanaladi. Shuni aytish kerakki, farzandlarimizni ilm-fan va ta'lim-tarbiya asosida voyaga yetkazish maqsadga muvofiq ekan, o'z o'rnida tarbiya esa ma'naviyat bilan chambarchas bog'liqdir. Zero, yoshlar kelajak egalari hisoblanadi. Yoshlarimiz ta'lim-tarbiyasida esa ma'naviy tarbiya katta ahamiyatga ega. Eng muhimi, farzandlarimizni sog'lom, komil inson qilib tarbiyalaylikki, ular o'z ota-bobolariga, tariximizga, Vatanimizga, ona tilimizga, o'z milliy qadriyatlarimizga, muqaddas dinimiz an'analariga sodiq bo'lishsin. Zero Prezidentimiz Sh. Mirziyoyev ta'kidlaganlaridek: "Yangi O'zbekistonni azm-u shijoatli yoshlarimiz bilan birga bunyod etamiz!"

Xulosa qilib aytishimiz mumkinki, Fitratning ilmiy – pedagogik merosi hamda "Oila" asarida bayon etilgan oila tarbiyasiga doir g'oyalari, talabalarni

mustaqil hayotga tayyorlash va inonparvarlik tamoyili asosida talabalarni oilaga tayorlashning ilmiy-nazariy asoslari mantiqiy tuzilmasi komponentlarining mazmuni takomillashtirilgan ta'limida tutgan o'rni va vazifalar hamda Abdurauf Fitratning oila tarbiyasiga oid ilmiy pedagogik g'oyalari o'rganilgan, bir tizimga keltirilgan hamda talabalarni ijtimoiy jihatdan oilaga moslashish kompetensiyaning tizimli hosil bo'lishi va rivojlanishiga erishish mumkin. Jismonan sog'lom, ma'nan yetuk avlodni tarbiyalashda milliy qadriyatlarimizga tayanib ish ko'rishimiz mamlakatimiz kelajagiga mustahkam poydevor qo'yish bilan barobardir. Oiladagi ikki muhim masala talaba yoshlarda sog'lom oila haqidagi tushunchani shakllantirishdadir. Yoshlar oilaning buyuk ma'naviyat, qadriyat burch va ma'suliyat ekanini anglab Yetishlari zarur. Yoshlarni bo'sh vaqtini band etish, huquqiy madaniyatini shakllantirish ham ma'naviy yetuk insonni tarbiyalashning muhim shartidir.

Boy ilmiy-madaniy merosimiz, qadimiy urf-odat hamda an'analarimizdan ayonki, har qanday zamon va makonda ham oila biz uchun muqaddas qadriyat sanalgan. Binobarin, tarbiyaviy, ma'naviy- ma'rifiy, ruhiy-axloqiy, iqtisodiy-huquqiy munosabatlarga asoslangan ijtimoiy birlik hisoblanmish oila qanchalik mustahkam bo'lsa, jamiyat ham shunchalik barqaror taraqqiy etishini ajdodlarimiz juda yaxshi anglashgan.

Adabiyotlar:

1. Mirziyoyev Sh. Yangi O'zbekiston taraqqiyot strategiyasi –T. O'zbekiston 2022
2. Abdurauf Fitrat "Oila" Cho' lpon nashriyoti T. 2013
3. Ergashev B. Iz istorii stanovleniya i razvitiya obshestvenno - politicheskix idey djadidizma, ideologiya mladobuxarsev: Tarix fanl.dokt. diss.avtoreferati. - Toshkent, 1993;
4. Qosimov B. Milliy uyg' onish. - Toshkent, Ma'naviyat, 2002. 349 -373 -b;
5. Karimov N. So'nggi so'z. Abdurauf Fitrat. Tanlangan asarlar. 2 jild. - Toshkent, Ma'naviyat, 2000. 203 -206 -b.
6. G'aniev I. Abdurauf Fitrat: E'tiqod va ijod. - Toshkent, Kamalak, 1994. Abdurauf Fitrat dramalari poetikasi Fil.fanl.dokt...diss. - Toshkent, 1998;
7. H.Boltaboev XX asr boshlari o'zbek adabiyotshunosligi va Abdurauf Fitratning ilmiy merosi:fil.fanl.dokt...diss.avtoreferati. -Toshkent, 1996.
8. Tashkulov D. Osnovniy napravleniya politiko - pravovoy misli narodov Uzbekistana vo vtoroy polovine XX - pervoe chetverti XX vv: Fals.fanl.dokt. diss.Avtoreferati, -Toshkent, 1995
9. G'oyibova Sh.O.Abdurauf Fitratning ijtimoiy-falsafiy qarashlarini pedagogika fanlari nozodlik dissertatsiyasi. T.1998 y.143 b
10. Sh.Olimov Fitrat merosini o'rganish. Ilmiy tadqiqot ishi. Turkiya 2022 yil. 314 bet
11. K. Xoshimov, Hasanov R. Abdurauf Fitrat. Pedagogika tarixi. - Toshkent, O'qituvchi, 1996 - 307 -320.

PEZIOME

Maqolada muhim ahamiyatga ega har bir millatning o'ziga xos tarixi, milliy urf- odatlari, qadriyatlari bo'lgani kabi O'zbek xalqining ham o'ziga xos qadriyatlari mavjud. Biz bu ulkan merosdan foydalanib kelyapmiz va bundan keyin ham foydalanamiz. Yoshlarimizni ayniqsa talaba yoshlarimizni mustaqil hayotga tayyorlashda buyuk merosimizning ahamiyati kattadir. Shu o'rinda Fitratning "Oila" asarining biz



uchun muhim manba ekanligi barchamizga ma'lum. Milliy g'urur, iftixor, milliy urf-odatlarimiz asosida talabalarni tarbiyalashda Fitratning "Oila" asaridagi ma'lumotlar o'z ahamiyati bugun ham dolzarbligini ko'rsatmoqda. Xulosa qismida talabalarni mustaqil hayotga tayyorlashning ilmiy-nazariy asoslarini Oila asari asosida metodik takomillashtirish bo'yicha takliflar bayon qilingan.

РЕЗЮМЕ

В статье основное внимание уделяется совершенствованию научно-теоретических основ подготовки студентов к самостоятельной жизни, что становится важным в современном педагогическом образовании, социальным семейным навыкам на основе работ Абдурауфа Фитрата "Семья". Международные исследования также изучают уровень развития жизненных навыков студентов в различных аспектах. В частности, учебники по теории и истории педагогики, социальной педагогике, педагогике ограничивая развитием социалнопедагогических навыков и компетенций по подготовке учащихся к жизни в семье. В заключении представлен предложения по методическому совершенствованию научно-теоретических основ подготовки студентов к самостоятельной жизни на основе работ Семи.

SUMMARY

The article focuses on improving the scientific-theoretical foundations of preparing students for independent life, which is becoming important in modern pedagogical education, on the social family skills based on Abdurauf Fitrat's work "Family". International studies are also examining the development levels of students' life skills in various aspects. In particular, the theory and history of practical pedagogy, social pedagogy, and educational textbooks are limited to the development of social pedagogical skills and competencies in preparing students for family life. In the conclusion, proposals for methodical improvement of the scientific and theoretical foundations of preparing students for independent life based on the work of the family are presented.

БЭКОННИНГ ИЖТИМОИЙ-ТАРИХИЙ ВА СИЁСИЙ ҚАРАШЛАРИ

Маллаева Э.

Ўзбекистон Миллий университети Жиззах филиали

Таянч сўзлар: илмий мерос, ижтимоий-тарихий, фалсафий ва сиёсий қарашлар, “Тақаббуруна донолик”, янги давр, “Генрих VII даври тарихи”, “Табиий тарих”, “Тажрибалар ёхуд ахлоқий ва сиёсий ўғитлар”.

Ключевые слова: научное наследие, социально-исторические, философские и политические взгляды, “высокомерная мудрость”, “новая эпоха”, “история эпохи Генриха VII”, “Естественная история”, «эксперименты или морально-политические учения».

Key words: scientific heritage, socio-historical, philosophical and political views, “arrogant wisdom”, “new era”, “history of the era of Henry VII”, “Natural history”, «experiments or moral and political teachings».

Бэконнинг илмий-фалсафий меросида ижтимоий-тарихий ва сиёсий муаммоларга бағишланган асарлар муҳим ўрин тутди. У натурфалсафани ўрганиш ёки илмий методлар яратиш етарли эмаслигини яхши англаган, шунинг учун “Генрих VII даври тарихи”, “Табиий тарих” ва “Тажрибалар ёхуд ахлоқий ва сиёсий ўғитлар” деган асарларида ижтимоий-тарихий ҳамда сиёсий қарашларини баён этган. Бэконнинг ижтимоий-тарихий ва сиёсий қарашлари ҳанузгача объектив баҳоланмаган. Унинг порахўрликда, таъмагирликда айбланишини илмий-фалсафий меросига “тушган соя” деб баҳолайдиганлар ҳам йўқ эмас. Агар у фақат илм-фан, фалсафа билан шуғулланганида, шубҳасиз, янада йирик ва бетакрор асарлар яратган бўларди, деган фикрлар ҳам учраб туради. Ф.Бэкон қанчалик зиддиятли, Л.Фейербах айтганидек, “маънавий-руҳий иккига бўлинган” бўлмасин, унинг илмий-фалсафий изланишлари аниқ, буюк мақсадга-табиат қонунларини, ижтимоий-тарихий тараққиёт йўлларини универсал методология нуктаи назаридан очиқ беришга қаратилгандир. Ижтимоий-сиёсий фаолиятида Бэкон, В.Ф.Асмус ёзганидек, “монолит фигура” бўлмаса-да, унинг характери, хулқ-атвори ва дунёқарашида зиддиятли томонлар у



яшаган даврга хосдир. Бэкон “Генрих VII даври тарихи” асари орқали инглиз тарихчилигида историографик (тарихий) ёндашишни бошлаб берган. Асарда тарихий манбалардан фойдаланишга катта эътибор берилган ҳамда хотиравий ҳужжатларга, манбаларга асосланилган.

1600 йилгача Англия университетларида, ўқув юртлирида асосан антик давр тарихи ҳамда христианлик католик черкови тарихи ўқитилган. Бэкон ушбу анъанани бузади, у Англия тарихини ўрганиш зарурлигини асослаб беради. Бэкон Генрих VII нинг портрети орқали янги синфнинг тарих саҳнасига чиқаётганини тасвирлаган.

“Генрих VII нинг юриш-туришида феодал урушлари давридаги инглиз қиролларига хос бўлган қирол-жангчи, биринчи рицар каби сифатлар аста-секин йўқолади. Бироқ унда савдогарларга хос бойлик тўплашга ўчлик пайдо бўлади. Қирол учун, деб кўрсатди Бэкон, уруш доимо пул сандиғини тўлдиришга қаратилган савдолашиш манбаи эди. Қиролнинг Францияга қарши олиб борган урушдаги хулқ-атвори шундай эди”. Генрих VII бойлик тўплашда ўзининг очкўз амалдорларидан, судхўрлардан асло қолишмаган. Англия кўшини Булонни ўраб олади, лекин шу заҳоти тинчлик, ўртада келишув ўрнатилади. “Ўз юришига кетган сарф-харажатлари учун, - деб киноя қилади, Бэкон, - Генрих 745 минг дукат нақдини ва ундан ташқари ҳар йили 520 минг крон оладиган бўлди. Бу аслида тинчлик шартномаси эмас, балки савдо-сотик иши эди”. Генрих VII портретини яратар экан, Бэкон у бойлик тўплаш учун юришлар уюштирганини, ушбу йўл билан аслзодаларни, феодалларни ҳамда халқни янги-янги солиқлар тўлашга мажбур қилгани ҳақида ёзади. “Қирол қанот чиқариш учун аслзодалар ва халқни титди”. Бэконнинг Генрих VII берган қуйидаги баҳоси: “У доно қирол эди, бироқ унинг очкўзлиги ҳайрат уйғотади”. Бэкон доноликни, донишмандликни бошқача, яъни уларни бир-бирига зид воқеликлар деб тушунган. Бу борада унинг “Такаббурона донолик” деб аталган афоризмларини келтиришимиз мумкин. “Қумурсқа ўзи ўзича доно мавжудот, аммо у боғда зарарлидир. Одамлар ҳам шундай, такаббурлар жамиятга зарар келтирадилар. Манманлик билан ижтимоий бурч орасини танла...”. Донолик билан манманлик ёки ўзини, ўзининг манфаатларини ўйлаш бир-бирига мувофиқ келадиган фазилатларми? Ҳа ва йўқ, чунки аниқ бир вазият, шахс ҳатти-ҳаракатларини таҳлил қилишгина бу саволга тўла жавоб бера олади. Бэкон мисолида Генрих VII ўз даврига хос хусусиятларни, жангчи, рицарь ўрнига ўзини, давлат хазинасини бойитишни ўйлайдиган, янги синф - буржуйларга хос фойда кетидан чопадиган шахс сифатида келади. Бундай шахс ҳаммани, шу жумладан халқини, лашкари-

ни, амалдорларини, ҳатто давлатни ҳам алдаши ёки ўз манфаатлари учун сотиб юбориши мумкин. Янги синфда ана шундай сифатлар, утилитаризм борлигини файласуф Генрих VII образи орқали очиб берган.

Бэконни юрист сифатида Генрих VII давридаги қонунчилик, суд ишлари, бошқаришга оид манбалар қизиқтирган. Унинг фикрига кўра, қонунлар “давр портретини чизиб беради”. У Генрих VII ни фуқаролар урушини (Бу ўринда файласуф Қизил ва Оқ Рангул урушларни назарда тутаяди) бартараф этган ёки ватанини ташқи босқинчилар зулмидан, мустабидлигидан халос қилган Цезар Август, Веспасиан, Аврелиан, Теодорих, каби машҳур шахслар билан ёнма-ён жойлаштиради. У Генрих VII ни, адолатли қонунлар ишлаб чиққан ва қабул қилган қирол, деб ҳисоблайди. Генрих VII нафақат фуқароларини, кўли остидаги сарой аёнлари ва амалдорларини қонунларга бўйсунтиришга ундаган, ўзи ҳам уларга амал қилган. Қиролнинг парламент билан ҳамкорлик қилганига Бэкон ибратли мисол деб қарайди. Ю.П.Михаленконинг фикрига кўра, буни Бэкон парламентни менсимасан Яков I ва Карл I га ибрат, намуна сифатида келтиради. Бэкон, қонун ва сиёсат уйғундир, деб билади. У ёзади: “Адолатли қонунлар ва оқилона сиёсат бир-бирига душман деб ҳеч ким ўйламасин, чунки улар бир-бирисиз ҳаракат қилолмайдиган темирлар ва мускулларга монандир. Айниқса, файласуфнинг халқ руҳсатига мувофиқ солиқ тўлаш ҳақидаги фикри ҳозир ҳам ўз аҳамиятини йўқотмаган.

Қирол қонунлари орқали, давлатни, халқни бошқарган, аслзодаларни, амалдорларни итбатда ушлаб турган. Шу билан бирга, Бэкон қирол оддий халқ ҳақида кам қайғурганини ёзади. У крепостнойларни озод қилади, шу билан бирга ишсизларни, иш топиш ғамида юрган дайдиларни ушлаш ва жазолаш ҳақида қонун қабул қилади. Бэкон қиролнинг бундай зўравонлигини қўллаб-қувватламайди, балки норозиликларга олиб келадиган моддий сабабларни ўрганишни, ҳал этишни таклиф қилади. Бу файласуфдаги либерал ғояларга мойиллик эди.

Бэкон яшаган даврда ижтимоий-тарихий жараёнларни, жамият тараққиёти қонунларини, кишиларнинг, халқларнинг тарихдаги ўрнини ўрганувчи тарих фани ҳали йўқ эди. Ижтимоий-тарихий жараёнлар, айниқса, туб ўзгаришлар бошланган даврда, зиддиятларсиз, ҳатто уюштирилмайдиган норозиликларсиз, исёнларсиз кечмайди. Бэкон ушбу воқеаларни ижтимоий-сиёсий, тарихий аҳамиятини тўғри англамайди, унинг назарида исёнлар «буюк очарчилик ва буюк норозиликлар» сабабли пайдо бўлади. «Айтиш мумкинки, - деб ёзади у, - давлатда хароб этилганлар қанча бўлса, исёнга тайёрлар ҳам шунча бўлади». Тўғри, қашшоқлик ва



норозилик давлатнинг барқарорлигига хавф солувчи исёнларни келтириб чиқариши мумкин. Лекин Бэкон ушбу исёнлар сиёсий тузум, давлатнинг ғайриинсоний режалари туфайли содир бўлишини англаб етмайди. Файласуф исёнларни келтириб чиқарувчи омилларни бартараф этишга чақиради, бироқ уни қуйидаги даъватлари таажжуб уйғотади. У ёзади: «Норозиликка қарши энг яхши усуллардан бири халқни санъаткорона ва абжирона умидлар билан овунтиришдир, кишиларни бир умиддан бошқа бир умидга етаклашдир. Ҳақиқатда ҳам кишиларни умидлар билан аллалайдиган ҳукумат оқилдир...». Бу ўринда файласуф, халқни алдаш, овунтириш, қўйинини пуч ёнғоқлар билан тўлдириш мумкин, демокчи бўлди. Бэконнинг ёзишига кўра, ҳар бир давлатда икки қатлам: аслзода ва оддий халқ бўлади. Оддий халқ исёнга тез қўзғалавермайди; аслзодаларнинг норозилиги эса бартараф этиладиган ҳолдир. Агар оддий халқ қўзғалганида унга аслзодалар қўшилса, исён ҳақиқатан ҳам ҳукмдор, давлат учун хавфлидир. Шунинг учун давлат, ҳукмдор оддий халқнинг ўзига ён босишига, қўллаб-қувватлашига умид қилиши ишончлидир”.

Бэкон халқнинг ижтимоий-тарихий жараёнларнинг бош субъекти сифатида қарамаса-да, унинг давлат барқарорлигида муҳим роль ўйнашини инкор қилмаган. Файласуф давлатни, ҳукмдорни улуғлашга интилади. “Ҳукмдорлар ёруғлик таратувчи осмон жисмларига ўхшайди, уларнинг ён босишига мувофиқ даврлар яхши ёки ёмон бўлади”. Чиндан ҳам Бэкон монархнинг кучига, қудратига, унинг ҳар нарсага қодир куч эканлигига ишонган. Монарх ҳокимияти, Бэкон фикрига кўра, “худо томонидан ўрнатилган”, шунинг учун қироллар давлатни “худо топшириғига мувофиқ бошқаради”. Ижтимоий-тарихий жараёнларни, сиёсий тузумнинг самарали фаолият олиб боришини монарх шахси билан боғлайди. У қиролни қонунлар доирасида бошқаришга, парламент билан ҳамкорлик қилишга, буржуазиянинг ҳаддан ташқари бойиб, давлат манфаатларига хавф уйғотишининг олдини олишга, халқни қашшоқлаштириб юбормасликка даъват этади.

Ижтимоий-сиёсий ҳаётда христианлик динининг ўрни катта эди. Монарх руҳонийлар, айниқса Рим черкови қоҳинлари билан маслаҳатлашиши, давлат ишларини олиб боришда уларга таяниши табиий ҳол эди. Армияда кальвинизм ёйилаётган бўлса-да, у руҳонийларнинг дунёвий давлатнинг фаолиятини ҳанузгача идора этарди. Шунинг учун Бэкон, “христианлик икки қиличга эга – бу маънавий ва дунёвий; уларнинг иккаласи ҳам иш олиб боришда ўзига хос ўрнига ва аҳамиятига эга”. Аммо “дунёвий қилич ўта эҳтиёткорлик билан динни ҳимоя қилишда ўз қини-

дан чиқарилиши зарур, айниқса ушбу қилич билан халқни қуроллантириш бутунлай даҳшатлидир”, деб таъкидлайди.

Умуман олганда Бэкон ўз даврининг либерал ғояларини қўллаб-қувватлаган. Айниқса унинг халқ вакиллик органи - парламентни ёқлаб чиққани, монархнинг кенгашиб давлатни бошқаришга чақиргани кейинчалик сиёсий - ҳуқуқий таълимотларнинг ривожланишига катта ҳисса қўшди.

“Ҳуқмдорлардан энг оқили маслаҳатчиларига ишонганида буни ўз буюклигини ерга уриши ва ўз оқиллигини камситиши деб билмаслиги даркор... Кенгаш камситмайди, балки у монархни улуғлайди”. Бэкон монархия билан парламентаризмни, кенгашиб бошқариш усулини уйғунлаштириш тарафдоридир. Файласуф ижтимоий-тарихий ва сиёсий қарашларида ушбу икки бошқариш усулини мурасага келтиришга, уйғунлаштиришга интилган. Бу ўз даври учун, шубҳасиз, илғор либерал-демократик ғоя эди.

Адабиётлар:

1. Асмус В.Ф Избранные философские труды. -М.: Изд. Москва университета, 1969.
2. Бокль Г. История цивилизации в Англии. Т.2. –СП б., 1966.
3. Бэкон Ф. Опыты, или наставления нравственные и политические Сочинения в двух томах. Т.2. –М.: «Мысль», 1978.
4. Михаленко Ю.П. Ф.Бэкон и его учение. –М.: “Наука”, 1975.
5. Травельян Д.М. Социальная история Англии. –М.:»Наука», 1959.
6. The Works of F.Bacon. Vol. 1. –N.Y., 1968.

РЕЗЮМЕ

Ушбу мақолада Бэконнинг ижтимоий-тарихий ва сиёсий қарашлари, Бэконнинг илмий-фалсафий меросида ижтимоий-тарихий ва сиёсий муаммоларга бағишланган асарларнинг тутган ўрин, Бэконнинг илмий меросида ҳозирги замонда рўй бераётган илмий-техник тараққиётнинг назарий-методологик асослари тўғрисида маълумотлар берилган.

РЕЗЮМЕ

В настоящее время научно-философские исследования являются основой для проведения научно-технических исследований, а в настоящее время-методологического исследования.

SUMMARY

Currently, scientific and philosophical research is the basis for scientific and technical research, and currently methodological research.



МАСОФАВИЙ ТАЪЛИМ МУҲИТИДА БЎЛАЖАК ЎҚТУВЧИЛАРДА АХБОРОТ КОМПЕТЕНТЛИКНИ ШАКЛЛАНТИРИШНИНГ ПЕДАГОГИК ШАРОИТЛАРИ

*Раҳмонов З.
Қўқон ДПИ*

Таянч сўзлар: масофавий таълим, ахборот, ахборот таълими, ахборот жамияти, ахборот компетенцияси, педагогик шароитлар.

Ключевые слова: дистанционное образование, информация, информационное образование, информационное общество, информационная компетентность, педагогические условия.

Key words: distance education, information, information education, information society, information competence, pedagogical conditions.

Кириш. Ҳозирги давр инсондан умрбод таълим олишни, яъни ўз ҳаётининг фаолияти давомида мунтазам касбий билим ва кўникмаларини ошириб боришни тақоза этмоқдаки, албатта бу рақамли технологиялардан кенг фойдаланиш ҳамда Интернет технологиялар асосида амалга оширилади. Интернет технологияларга асосланган таълим шаклларида бири бу - масофавий таълимдир. Ўзбекистон Республикасининг янги таҳрирдаги таълим тўғрисидаги қонунининг 16 моддасида “Масофавий таълим ўқув режалари ва ўқув дастурларига мувофиқ таълим олувчилар томонидан зарур билим, малака ва кўникмаларни ахборот-коммуникация технологияларидан ҳамда Интернет жаҳон ахборот тармоғидан фойдаланган ҳолда масофадан туриб олишга қаратилган. Масофавий таълимни ташкил этиш тартиби Ўзбекистон Республикаси Вазирлар Маҳкамаси томонидан белгиланади” – деб кўрсатиб ўтилган [1]. Шу жумладан, Ўзбекистонда ҳам таълим тизимининг барча соҳаларида масофавий ўқитиш йўлга қўйилди. Карантин даврида ўрта таълим учун телевидение орқали махсус дастурлар асосида ўқув машғулотлар ташкил этилди, олий таълимда эса Moodle, Zoom дастурий тизимлари ҳамда конференция-алоқа орқали машғулотлар ҳамда талабалар билими назорати ўрнатилди. Бўлажак менежернинг



ахборот компетентлиги турли хил ахборотларни тезкор ўзлаштириш қобилияти билан характерланувчи шахсга йўналтирилган таълим ҳисобланади ва у мотивацион, касбий-фаолият ва рефлексив - коммуникатив компонентлардан ташкил топади. Менежернинг ахборот компетентлиги ахборот, йўналтирувчи, ташкилий, конструктив, коммуникатив ва ривожлантирувчи функцияларга эга бўлиб, субъективлик, таркибий, динамиклик, интегративлик ва ярим фнкционал хусусиятларга эга бўлади. Менежернинг ахборот компетентлигини баҳолаш индикаторларига бошқарув жараёнлари бўйича замонавий ахборотларни тезкор ўзлаштириш, альтернатив ечимлар тизимини яратиш ва оптимал қарорлар қабул қилиш, ахборотларни қайта ишлаш ҳамда мутахассислик фанлари мажмуи бўйича билимлари, рефлексив касбий фаолияти бўйича тажрибалари, менежерлик маданияти, менежерлик масалаларини самарали ҳал этиш бўйича тайёргарлиги ҳамда ўзининг ахборот компетентлигини мустақил ошириб бориш, ўз-ўзини ривожлантириш ва баҳолаш қобилиятларини киритиш мумкин. Юқоридагилардан хулосалаш мумкинки, Ўзбекистон олий таълим муассаларида тайёрланаётган менежерларда касбий компетентлик билан бир қаторда ахборот компетентликни шакллантириш ва уларда ушбу компетентликни мустақил ривожлантириш ҳамда ўз-ўзини баҳолаш қобилиятларини юзага келтириш долзарб ҳисобланади. Менежернинг ахборот компетентлигини юқори даражада шаклланиши кадрлар тайёрлаш бўйича концепциялар ва дастурлар талабларини бажарилишини таъминлаш билан бир қаторда давлатимизнинг макроиқтисодий сиёсати асосида жамиятнинг ривожига ҳам ижобий таъсир кўрсатади. Тадқиқот мавзусининг долзарблиги ва ўрганилганлик даражаси. Замонавий цивилизациялашган жамият нафақат стандарт муаммоларни, балки юзага келадиган ишлаб чиқаришнинг ностандарт муаммоларини ва фавқуладда вазиятларда ҳам тезкор, ижодий ҳал қиладиган, танқидий фикрлайдиган, шунингдек ўз-ўзини ривожлантириш ва баҳолаш қобилиятига эга бўлган мутахассисларни талаб этади.

Албатта, ҳозирги рақамли технологиялар ривожланаётган бир даврда бўлажак менежернинг ахборот компетентлигини таъминлаш ва уни касбий фаолият давомида бир умр ўқиш тамойили асосида ривожлантириш масофавий таълим асосидагина амалга ошириш мумкин. Шу сабабли масофавий таълим асосида бўлажак мутахассисларнинг ахборот компетентлигини шакллантириш ва ривожлантириш методикасини ишлаб чиқиш ва такомиллаштириш педагогика соҳасидаги долзарб масалалардан бири



хисобланади. Мамлакатимизда мутахассисларнинг касбий ва ахборот компетентлигини шакллантириш мавзуси доирасида Б.С.Абдуллаева, Н.А.Муслимов, Ш. А. Уразметова, З.Т.Рахимовларнинг илмий ишларида ёритилган. Ш.А.Уразметованинг [2] Илмий тадқиқот ишида вариатив, статистик, репродуктив, продуктив қисман изланувчан, изланувчан-креатив психологик омилларнинг шаклланиш хусусиятларини аниқлаш асосида талабаларнинг ахборот компетентлигини ривожлантириш модели ишлаб чиқилган ва “Blended learning”, “Flipped classroom”, Fresh технологиялари, лойиҳа, кейсстади ва эвристик ривожлантирувчи ёндашувларга империк-дедуктив синхрон мослаштириш асосида ахборот компетентликни такомиллаштиришга оид таклифлар келтирилган. МДҲ давлатларида мутахассисларнинг ахборот компетентлигини шакллантириш ва ривожлантириш, унинг асосий компонентлари ҳамда мезонлари А.А. Темербекова [3], А.С. Карпеченко [4], С. А.Быков [5], С.В. Тришина [6], О.А.Кизик [7], Д. Б. Якубжоноваларнинг [8] илмий ишларида атрофлича ёритилган. Хорижий давлатларда мутахассислар тайёрлашга компетентлик ёндошув, ахборот компетентлиги муаммолари бўйича Дж.Равен, Э.Ф.Зеер, Штофф, И.С.Фишман, А.Дахин, И.Г.Моргенштейн, Д. Белл, УДайзард, Г.Кан, О.Тоффлерлар фаол тадқиқотлар олиб боришган. Ахборот компетентликни шакллантириш, унинг моделлари ва асосий компонентлари бўйича юқорида келтирилган таҳлиллар бўлажак менежерларнинг ахборот компетентлиги бўйича тизимли, аниқ бир хулоса йўқлигини кўрсатади. Турли илмий-тадқиқот ишларида ахборот компетентлик компонентлари турлича кўрсатилган бўлиб, бўлажак менежерлар тайёрлаш соҳасида ахборот компетентликни шакллантиришнинг мезонлари, мазмуний таркиби, педагогик шарт шароитлари тўлиқ очиб берилмаган. Шунингдек, юқорида таҳлил этилган тадқиқот ишлари айнан ахборот компетентликни шакллантиришга оид бўлсада, уларда масофавий таълим муҳитида ушбу компетентликни ривожлантириш масалалари ёритилмаган. Ҳозирги глобаллашув даври ва ахборотлар асрида рақамли технологияларнинг ривожланиши, келажакда ривожланиши башорат қилинаётган янги технологиялар (булутли, аддитив, 3D-печать, ўз-ўзини ривожлантирувчи, мустақил фикрловчи роботлар, моделлаштириш, яъни динамик объектларнинг виртуаль нусхалари)ни ишлаб чиқаришга кириб келиши бўлажак бошқарув кадрлари, яъни менежерларнинг ахборот компетентлигини шакллантириш ва ривожлантиришнинг назарий ҳамда амалий асосларини янада такомиллаштиришни талаб этади. Тадқиқот методлари. Бўлажак менежерларда ахборот компетентликни шакллантириш бўйича илмий-мето-



дик манбаларнинг қиёсий таҳлили; таълим-тарбия жараёнини кузатиш, анкета-сўровномалар ўтказиш, суҳбат, тажриба-синов ишларини амалга ошириш ҳамда олинган натижаларга математик-статистик ишлов бериш методларидан фойдаланилди. Тадқиқот натижалари ва муҳокамалар.

Ахборот компетентликни шаклланишининг шарт-шароитларини баҳолашда бўлажак менежерларнинг билимлар базаси муҳим роль ўйнайди. Чунки ахборотларни мутахассис сифатида қабул қилиш тезлиги, қайта ишлаш, ижодий ва илмий ёндошиш ҳамда ўз касбий фаолиятида фойдаланиш унинг билимлар базасига узвий боғлиқ бўлади. Бўлажак менежерларнинг ахборот компетентлиги бевосита унинг касбий функциялари ва вазифаларидан келиб чиқиб шакллантирилиши лозим. Корхонанинг тезкор ўзгарувчан иқтисодий шароитлар, турли хил мулкчиликга асосланган истеъмолчилар (жисмоний шахслар ёки юридик ташкилотлар), давлат шартномалари, қонунчилик, рақобатчилик, жамиятдаги кадрият ва маънавий тизимлари, жамоа қарашлари, инновацион техника ва технологиялар шароитида фаолият юритишини ҳисобга олиб, менежер ўз вазифаларни амалга оширишда менежментнинг тамойиллари, назарияси, андозалар, маълумотларга ишлов бериш, бошқариш қонунларидан фойдалана билиши талаб этилади [9]. Бўлажак менежерларнинг ахборот компетентлигини самарали шакллантиришнинг педагогик шарт шароитлари деганда, бизнинг таърифимиз бўйича “Ахборотлашган инновацион таълим муҳитида мутахассисларнинг ахборот компетентлигини шакллантиришга қаратилган таълим жараёни уни ишлаб чиқаришдаги касбий фаолияти даврида ривожлантиришга қаратилган ўз-ўзини ривожлантириш ва баҳолаш жараёнлари мажмуи тушунилади”. Илмий асосланган педагогик шарт шароитлар мажмуи ахборот компетентликнинг барча компонентларини (когнитив, мотивацияли, рефлексив, коммуникатив ва б.) босқичма-босқич шакллантиришга йўналтирилган бўлиши зарур. Бундай педагогик шароитларни амалга ошириш мураккаб, мақсадга йўналтирилган, ўзаро боғлиқ ва илмий асосланган педагогик жараёндан иборат бўлиб уни қўйидаги йўллар орқали амалга ошириш мумкин бўлади: мутахассисларнинг ахборот компетентлигини назарий-методолик асослашга тизимли ва компетентлик нуқтаи назаридан ёндошиш; инновацион таълим муҳитида таълимда рақамли технологиялардан фойдаланишни ривожланиш стратегиясини ҳисобга олган ҳолда ахборот компетентликни шакллантиришга концептуаль ёндашиш; талабаларни ахборотлар билан ишлаш жараёнидаги субъектив шарт-шароитларни (талабаларнинг Интернет тизими орқали мустақил ахборотларни олиши, ўз-ўзини ривожлантириш ва баҳолаш қобилиятларини



шакллантириш масалалари ва б.) эътиборга олиш; талабаларнинг гуруҳда ёки кичик гуруҳларда ишлай олиш қобилияти, лойиҳавий ва илмий-ижодий фаолиятга йўналтирилган фаолиятини ташкил этиш, талабаларнинг фаоллигини ошириш интерактив методларидан кенг фойдаланиш; ахборот компетентликни шаклланишига таъсир этувчи омиллар ва шарт-шароитлар диагностикаси ва мониторингини олиб бориш.

Ахборот компетентликни шакллантиришнинг педагогик шарт-шароитлари бўйича амалга оширилган илмий тадқиқотлар ва илмий адабиётларда мутахассисларнинг ахборот компетентлигини шакллантиришда унинг компонентлари, инновацион таълим муҳити, инновацион педагогик технологиялар ва интерактив ўқитиш методларидан фойдаланиш даражаси, электрон таълим ресурслари ҳамда Интернет тармоғи орқали мустақил ахборотлар олиш жараёнлари атрофлича ўрганилган, лекин масофавий таълим муҳитида мутахассисларнинг ахборот компетентлигини шакллантириш муаммолари тўлиқ илмий ўрганилмаган. Юқоридаги таҳлиллар асосида бўлажак мутахассисларнинг, жумладан менежерларнинг масофавий таълим асосида ахборот компетентлигини шакллантиришга қаратилган педагогик шарт-шароитларни аниқлашда қўйидаги гипотезаларни олдинга сурамыз: Бўлажак менежерларнинг ахборот компетентлигини ахборотлашган таълим муҳитида шакллантириш ва ахборотлашган жамият муҳитида ривожлантириш каби босқичларга ажратамыз.

Ахборотлашган таълим муҳити талабанинг олий таълим муассасидаги ўқиш жараёни, яъни масофавий ўқиш платформалари (MOODLE, NEMIS), электрон кутубхоналар, видео ва аудио машғулотлар, телекоммуникация ўқув лойиҳалари ва бошқа Интернет манбалар орқали қисман ёки тўлиқ ўқитувчи назоратида ахборотларни қабул қилиш, сақлаш, қайта ишлаш ва фойдаланиш жараёнларини ўз ичига олади. Ахборотлашган жамият муҳитида ахборот компетентликни ривожлантириш жараёни сифатида қаралади ва бу мутахассиснинг касбий-ҳаётий фаолияти давомида “Бутун умр давомида ўқиш” тамойили ёки “Бешиқдан то қабргача илм изла” шарқ мақоли асосида амалга ошиши назарда тутилади. Бунда мутахассис глобал Интернет тизимидан мустақил фойдаланади, ўз-ўзини ривожлантириш ва баҳолаш тизими асосида фаолият юритади. Юқорида шакллантирилган гипотезаларда педагогик шарт-шароитлар 2 гуруҳга, яъни ахборотлашган таълим муҳити ва ахборотлашган жамиятга ажратилган. Ахборотлашган таълим муҳити – таълим соҳасини услубий ва амалий жиҳатдан замонавий рақамли технологиялар ва техник воситалари билан таъминлаш ва ундан самарали фойдаланиш асосида таълим-тарбия жа-



раёнининг педагогик-психологик мақсадларини амалга оширишга йўналтирилган муҳит ҳисобланади [10]. Ахборотлашган жамият- бу глобал ижтимоий жараён ва умумжамият ишлаб чиқариш соҳасида етакчи фаолият тури бўлиб, замонавий микропроцессор ва компьютер техникалари ҳамда ахборот алмашинувида фойдаланиладиган бошқа турли хил техник воситалар ёрдамида ахборотларни йиғиш, қайта ишлаш, сақлаш, узатиш ва фойдаланиш жараёнлари мажмуидир. Ахборотлашган жамият шароитида мутахассиснинг ахборот компетентлигини ривожлантириш қуйидаги вазифаларга алоҳида эътибор қаратишни талаб этади: мутахассиснинг фикрлаш ва тафаккур қобилиятларини ривожлантириш; компьютер графикаси, мультимедиа технологиялари асосида маданий тарбияни ривожлантириш; мураккаб ностандарт вазиятларда оптимал қарорлар қабул қилиш ёки муаммо ечими бўйича аниқ таклифлар бериш малакасини шакллантириш (масалан, фаолиятни оптималлаштиришга йўналтирилган компьютер ўйинларидан фойдаланиш орқали ва б.); компьютерли моделлаштириш имкониятларидан фойдаланган ҳолда таълим олувчининг тадқиқот-изланиш фаолиятини ривожлантириш; таълим олувчининг ахборот маданиятини, ахборотлардан тўғри фойдаланиш ва унга ишлов бериш қобилиятларини шакллантириш. Юқорида келтирилган фаолият турлари талаба, профессор-ўқитувчи ва рақамли технологиялар ўртасида ахборотлашган ўзаро таъсир билан асосланади ва у бўлажак мутахассисларда ахборот компетентликни шакллантиришнинг педагогик шарт шароитларини белгилайди. Шунингдек, таълимни ва жамиятни ахборотлаштириш, ахборотлаштиришда масофавий таълимдан кенг фойдаланиш билан боғлиқ бўлган масалалар мутахассисларнинг, жумладан бўлажак менежерларнинг ахборот компетентлигини шакллантириш ва ривожлантиришнинг педагогик-психологик шарт-шароитларининг асоси ҳисобланади.

ХУЛОСА. 1. Бўлажак мутахассисларнинг ахборот компетентлигини масофавий таълим асосида шакллантириш ва ривожлантириш масаласининг долзарблиги нафақат жамиятнинг ижтимоий буюртмаси билан, балки шахсга йўналтирилган таълим тизимида ўз-ўзини ривожлантириш, такомиллаштириш ва баҳолаш қобилиятларини шакллантириш билан боғлиқ бўлган таълим олувчининг шахсий эҳтиёжи орқали ҳам белгиланади. 2. Масофавий таълим шароитида бўлажак мутахассисларнинг ахборот компетентлигини шакллантириш масаласи таълимда рақамли технологиялардан фойдаланишнинг тезкор ривожланаётганлигини, масофавий таълим келажак таълими эканлиги ва шунга боғлиқ ҳолда таълим мазмуни ҳамда



шакли ҳам ўзгараётганлигини ҳисобга олган ҳолда илмий ўрганиб чиқилмаган. 3. Ахборот компетентликга оид амалга оширилган мамлакатимиз ва хорижий олимларнинг илмий-тадқиқот ишлари ва илмий адабиётлар таҳлиллари асосида бўлажак мутахассисларнинг ахборот компетентлигини масофавий таълим муҳитида шакллантириш ва ривожлантиришнинг педагогик-психологик шарт-шароитлари ҳамда таълимни ва жамиятни ахборотлаштиришга оид муаллиф таърифи ишлаб чиқилди.

Адабиётлар:

1. Ўзбекистон Республикаси қонуни. Таълим тўғрисида. Тошкент ш., 2020 йил 23 сентябрь, ЎРҚ-637-сон
2. Уразметова Ш.А. Рақамли ресурсларни моделлаштириш асосида талабаларнинг ахборот компетентлигини ривожлантириш, 13.00.06 - Электрон таълим назарияси ва методикаси ихтисослиги бўйича диссертация автореферати. Тошкент давлат педагогика университети. [Электрон манба]. URL: <https://oak.uz/pages/8718>. Мурожаат этилган сана: 8.04.2022.
3. Темербекова А.А. Формирование информационной компетентности учителя в региональной системе дополнительного профессионального образования. Автореферат диссертации на соискание ученой степени доктора педагогических наук. Московский педагогический государственный университет. 2009. [Электрон манба]. URL: <https://www.dissercat.com/content/formirovanie-informatsionnoi-kompetentnosti-uchitelya-v-regionalnoi-sisteme-dopolnitelnogo-p>. Мурожаат этилган сана: 8.04.2022.
4. Карпеченко А.С. Формирование информационной компетентности современного менеджера. Автореферат диссертации на соискание ученой степени кандидата педагогических наук. Федеральное государственное бюджетное образовательное учреждение высшего профессионального образования Калужский государственный университет им. К. Э. Циолковского. 2012. [Электрон манба]. URL: <https://www.dissercat.com/content/formirovanie-informatsionnoi-kompetentnosti-sovremennogo-menedzhera>. Мурожаат этилган сана: 06.04.2022.
5. Быков С. А., Гнездилова Н. А. Модель управления развитием информационной компетентности специалиста-менеджера // Вестник ТГУ. 2007. № 8 С. 214–218.

РЕЗЮМЕ

Мақолада бўлажак менежерларнинг масофавий таълим муҳитида ахборот компетентлигини шакллантиришнинг долзарблиги ва аҳамияти асосланган, ушбу соҳада амалга оширилган илмий-тадқиқот ишлари таҳлил қилинган. Менежерларнинг ахборот компетентлигига муаллиф таърифи берилган ва “Бутун умр давомида ўқиш” тамойили асосида масофавий таълим муҳитида бўлажак менежерларнинг ахборот компетентлигини шакллантиришнинг педагогик шарт шароитлари ишлаб чиқилган.

РЕЗЮМЕ

В статье акцентируется внимание на актуальности и важности формирования информационной компетентности будущих менеджеров в условиях дистанционного обучения, а также анализируются научно-исследовательские работы, проводимые в этой области. Дано авторское определение информационной компетентности менеджеров и разработаны педагогические предпосылки формирования информационной компетентности будущих менеджеров в среде дистанционного образования на основе принципа «Обучение на протяжении всей жизни».

SUMMARY

The article focuses on the relevance and importance of the formation of information competence of future managers in the distance learning environment, and analyzes the scientific and research work carried out in this field. The author's definition of the information competence of managers is given, and pedagogical prerequisites for the formation of the information competence of future managers in the distance education environment are developed based on the principle of «Lifelong learning».



O'QITUVCHILARDA BULUTLI TEXNOLOGIYALARGA ASOSLANGAN DASTURIY MAHSULOTLAR (GOOGLE DISK) DAN FOYDALANISH KOMPETENTLIGINI SHAKLLANTIRISH

Oqnezarov T.J., Kadirov T.B

Samarqand viloyati pedagoglarni yangi metodikalarga o'rgatish milliy markazi

Tayanch so'zlar: bulut, bulutli texnologiyalar, google docs, google drive, mega, onedrive, dropbox, icloud, bulutli xizmatlar.

Ключевые слов: облако, облачные технологии, документы Google, Google Диск, mega, onedrive, dropbox, icloud, облачные сервисы.

Key words: cloud, cloud technologies, google docs, google drive, mega, onedrive, dropbox, icloud, cloud hizmatlari.

Bugungi kunda pedagoglarni yangi metodikalarga o'rgatish milliy markazlarida ta'lim jarayonini takomillashtirish va uning sifat samaradorligi darajasini ta'minlash bevosita ta'lim muassasalarining moddiy-texnika va zamonaviy axborot texnologiyalari bazasini mustaxkamlash, yuqori sifatli o'quv adabiyotlar, darsliklar, elektron o'quv qo'llanmalar va ma'ruza matnlarini yaratish, elektron kutubxonalar tashkil etish bilan chambarchas bog'liqdir. Shuning uchun ham malaka oshirish tizimida mashg'ulotlarni tashkil etishda zamonaviy bilimlar manbaidan keng foydalanish, nazariy va amaliy bilimlarning uzviylikini ta'minlash, hamda malaka oshirish tizimini takomillashtirishda yangi axborot texnologiyalaridan samarali foydalanish asosiy vazifalardan biri bo'lib hisoblanmoqda.

Bu vazifalarni amalga oshirish uchun esa malaka oshirish jarayonida tinglovchilarni kompyuter va virtual ta'lim texnologiyalari bo'yicha savodxonligini oshirish va ulardan samarali foydalanish yuzasidan bilim, ko'nikma va malakalarini shakllantirish lozim bo'ladi. O'z navbatida malaka oshirish jarayonida o'qituvchi-pedagoglarning virtual ta'lim texnologiyalaridan foydalanish va kompyuter savodxonligi bo'yicha yuqori bilim, ko'nikma va malakaga ega bo'lishlarini ta'minlash zarur.



Pedagoglarning ma'naviy-madaniy hamda kasbiy tayyorgarligi hamda ularning kasbiy mahoratiga qo'yiladigan talablar Abdinazarova Z.X., Abduqodirov A.A., Begimqulov U.Sh., Hamidov J.A., Himmataliyev D.O., Jamoldinova O.R., Sharipov Sh.S. Xalq ta'limi xodimlarini malaka oshirish tizimida ta'lim sifati boshqaruvini takomillashtirish Askarov A.D., Boymurodova G.T., Ibragimov A.A., Ibraimov X.I., Inoyatov U.I., lar tomonidan tadqiq etilgan.

Ta'lim jarayonida axborot kommunikatsion texnologiyalaridan foydalanish, masofaviy ta'lim texnologiyalari va elektron ta'lim texnologiyalari muammolari bo'yicha mamlakatimizda olimlardan Abduqodirov A.A., Askarov A.D., Baxodirova U.B., Begimqulov U.Sh., Inoyatov U.I., Mamatov D.N., Maxkamova M.U., Panjiyev S.A., Qurbonov Sh.E., Suropov B.M., Turaqulov O.X. va boshqa tadqiqotchilarning ishlarida kuzatish mumkin.

Bulut va bulutli texnologiyalar, ma'lumotlarni onlayn shaklda saqlash, boshqarish va ularga kirish imkoniyatini ta'minlovchi texnologiyalardir. Bu, xizmatlarni internet orqali olishni va o'z ma'lumotlaringizni saqlashni o'z ichiga oladi.

Bugungi kunda malaka oshirish tizimida bulutli texnologiyalarga asoslangan dasturiy mahsulotlar (Google Disk)dan keng doirada foydalanilmoqda. Bunda Google Diskning mavjud imkoniyatlaridan foydalanish o'qituvchilarning amaliy masalalarni yechish kompetensiyasini shakllanishirish samaradorligini oshiradi.

Texnologiya rivojlanishiga mutanosib ravishda insonlarning ma'lumot olishga bo'lgan ehtiyojlari ham ortmoqda. Bugun katta hajmdagi ma'lumotlarni tahlil qilish va saqlash uchun shaxsiy kompyuterlarning texnik imkoniyatlari yetarli bo'lmay qoldi. Ayni shu xolat inson faoliyatining turli sohalardagi izlanishlarini osonlashtirish maqsadida bulutli (cloud) texnologiyalari yaratilishiga olib keldi.

Bulut - bu ma'lumotlarni internetga saqlashda foydalaniladigan maxsus joy hisoblanadi. Telegramda yoki Facebookda saqlagan ma'lumotingiz ham bulutda yani serverlarda saqlanadi. Server internetdagi foydalanuvchilar ma'lumotlari saqlanadigan kompyuterga o'xshash katta xotiraga ega bo'lgan qurilma hisoblanadi.

Bulutli texnologiya - ma'lumotlarni saqlash, boshqarish va qayta ishlash uchun Internetdagi kompyuterlardan foydalanish jarayoni bo'lib foydalanuvchiga kompyuter resurslari, dasturlari va quvvatini internet-xizmat ko'rinishida taqdim etadi. Virtual xizmatlarni taqdim etish va har qanday darajadagi axborot resurslariga kirishni ta'minlovchi bulutli xizmat ko'rsatuvchi provayder bulutli



provayder deb ataladi. Xizmatlarga kirish avtomatlashtirilgan boshqaruv paneli yordamida amalga oshiriladi, bu orqali mijoz ijaraga olingan resurslarni mustaqil ravishda boshqarishi va sozlashi mumkin.

Bulutli hisoblash texnologiyalari qo'llanilish sohasiga ko'ra ommaviy, xususiy, jamoaviy va gibrid turlariga ajratiladi.

Ommaviy bulut (public cloud) - keng jamoatchilik tomonidan, ya'ni ko'p foydalanuvchilar birgalikda erkin foydalanish uchun mo'ljallangan infratuzilma.

Bunday bulut foydalanuvchilari bulutdagi ma'lumotlarni boshqarish yoki unga xizmat ko'rsatish imkoniyatiga ega bo'lmaydi, barcha mac'uliyat bulut egasiga yuklatiladi. Foydalanuvchi esa foydalanayotgan resurslari uchun haq to'laydi. Ushbu turdagi bulut xizmatlarini taklif etuvchi tizimlar: Amazon elastic compute cloud (EC2), IBM SmartCloud Enterprise, Microsoft, Google App Engine, Windows Azure Services Platform.

Xususiy bulut (Private Cloud) - odatda tashkilot, biznes yoki individual ish muhiti uchun mo'ljallangan infratuzilma. Xavfsizligi ommaviy bulutga nisbatan kuchaytirilgan. Ushbu turdagi bulut xizmatlarini taklif etuvchi tizimlar: HP Data Centers, Microsoft, Elastra-private cloud va Ubuntu.

Gibrid bulut (Hybrid Cloud) - ikki yoki undan ortiq turli (xususiy, jamoaviy yoki ommaviy) bulutlardan bir vaqtda foydalanish uchun mo'ljallangan bulutli infratuzilmalarning kombinatsiyasi. Odatda, gibrid bulut tashkilot tomonidan yaratiladi, ularni boshqarish bo'yicha mas'uliyat esa tashkilot bilan ommaviy bulutni yetkazib beruvchi o'rtasida taqsimlanadi. Gibrid bulut bir qismi ommaviy bulutga, bir qismi xususiy bulutga tegishli bo'lgan xizmatlarni taqdim etadi. Ushbu turdagi bulut xizmatlarini taklif etuvchi tizimlar: Google Application Suite (Gmail, Google Apps va Google Drive), Office 365 (MS Office on the Web va One Drive), Amazon Web Services.

Jamoaviy bulut (Community Cloud) - umumiy maqsadlarga ega bo'lgan tashkilotning bir nechta jamoasi (bo'limi) tomonidan birgalikda foydalanilishi uchun mo'ljallangan infratuzilma.

Bugungi kunda bulutli texnologiyalarga asoslangan bulutli saqlash platformalari rivojlanmoqda. Har qanday inson bunday platformalardan foydalanishi mumkin. Bu platformalar o'quv jarayonida foydalaniladigan ma'lumotlarni saqlash imkoniyatini taqdim etadi. Shuningdek, bulutli saqlash platformalari ma'lumotlar bilan ishlash jarayonida:

Xavfsizlik

Yuklab olish

Ulashish

imkoniyatlarini taqdim etadi.



Bulutli texnologiyalar quyidagi asosiy qismlarga bo‘linadi:

Bulutli Xizmatlar (Cloud Services): Bu xizmatlar internet orqali taqdim etiladi va ularga veb brauzer orqali kirish mumkin. Mijozlar uchun oddiy foydalanish va korporativ tizimlar uchun esa ko‘p vazifali imkoniyatlar ta‘minlaydi.

Bulutli Saqlash (Cloud Storage): Foydalanuvchilar uchun onlayn saqlash xizmatlari, ma‘lumotlarni o‘zaro almashishni va ularga istalgan joydan kirishni ta‘minlaydi. Misol uchun, Google Drive, Dropbox, OneDrive.

Bulutli Hisobotlash (Cloud Computing): Kompyuter resurslarini onlayn tarzda iste‘mol qilishga imkon beruvchi texnologiyalar. Bu, ilova yaratish, saqlash, hisoblash va boshqa ma‘lumotlar bilan ishlash uchun kerak bo‘lgan resurslarni o‘lchashga yordam beradi.

Bulutli Infrastruktura (Cloud Infrastructure): Bu, bulut xizmatlarni ta‘minlovchi serverlar, o‘lchovlar, tarmoqlar va boshqa infratuzilma komponentlarini umumlashtirilgan va onlayn shaklda izlash, boshqarish va saqlashga yo‘naltiradigan texnologiyalardir.

Bulutli texnologiyalar quyidagi afzalliklarga ega:

Mobil xizmatlar: Bulutli xizmatlar orqali ma‘lumotlarga istalgan joydan kirish imkoniyatini ta‘minlaydi, shuningdek mobil qurilmalarga yoki smartfonlarga ham.

Rivojlanuvchi infrastruktura: Bulutli texnologiyalar mijozlar uchun kengaygan va rivojlanuvchi imkoniyatlarni ta‘minlashda yordam beradi. Siz kerak bo‘lgan resurslarni iste‘mol qilishingiz, qo‘shimcha serverlarni olishingiz yoki tizimni yangilashingiz mumkin.

Xavfsizlik: Katta bulut xizmat provayderlari, ma‘lumotlarni xavfsiz saqlash va ularga kirishni himoya qilish uchun keng qamrovli xavfsizlik tizimlarini qo‘llaydilar.

Qulaylik va samarali foydalanish: Foydalanuvchilar uchun bulutli xizmatlar foydalanishni oddiyroq va samarali qilishga imkon beradi. Ma‘lumotlarga istalgan joydan, istalgan vaqtda kirish mumkin.

Bulutli texnologiyalar, shu kabi afzalliklardan kelib chiqqan holda, korporativ tizimlar, insonlar va tashqi qurumlar uchun ma‘lumotlarini tashqi serverlarda saqlash va boshqarishni osonlashtiradi.

Google Drive-bu Google-ning bulutli saqlash va fayl almashish xizmati. Google Drive-ning ba’zi xususiyatlari:

Saqlash maydoni: Google Drive foydalanuvchilarga 15 GB saqlash joyini bepul taqdim etadi. Siz bu joydan fayllaringizni zaxiralash, hujjatlarni saqlash va almashish uchun foydalanishingiz mumkin. Agar siz ko‘proq joy olishni istasangiz, Google One obunasi bilan qo‘shimcha joy sotib olishingiz mumkin.



Fayl va papkalarni almashish: Google Drive fayl va papkalarni boshqa foydalanuvchilar bilan osongina almashish imkonini beradi. Siz tahrirlash yoki ko‘rish uchun ruxsatni faqat siz baham ko‘rgan odamlarga berishingiz mumkin.

Tahrirlash va hamkorlik: siz Google Drive-da saqlangan hujjatlarni onlayn tahrirlashingiz va bir vaqtning o‘zida bir nechta odam bilan ishlashingiz mumkin. Bu xususiyat Real vaqtda hamkorlik qilish imkonini beradi.

Mobil ilovalar: Google Drive-da iOS va Android uchun mobil ilovalar mavjud. Ushbu ilovalar fayllaringizga istalgan joydan kirish va tahrirlash imkonini beradi.

Avtomatik sinxronizatsiya: Google Drive fayllaringizni onlayn taqdim etadi va fayllaringizni avtomatik ravishda sinxronlashtiradi. Bu sizga bitta qurilmada kiritilgan o‘zgarishlarni boshqa qurilmalarda ham yangilashga imkon beradi.

Xavfsizlik: Google Drive foydalanuvchilarning ma‘lumotlarini himoya qilish uchun turli xil xavfsizlik choralarini taklif qiladi. Ma‘lumotlaringiz xavfsiz saqlanadi va shifrlanadi.

Qidiruv va tashkil etish: Google Drive-da sizning fayllaringiz shifrlangan va shifrlangan fayllarni osongina topishga imkon beradigan kuchli qidiruv xususiyati mavjud. Bundan tashqari, papkalarni yaratish orqali fayllaringizni tahrirlashingiz mumkin.

Integratsiya: Google Drive boshqa Google xizmatlari bilan (Gmail, Google Docs, Google Dialer va boshqalar.) u integratsiyalashgan holda ishlaydi va uchinchi tomon dasturlari bilan integratsiyani taklif qiladi.

Google Drive foydalanuvchilarga o‘z fayllarini xavfsiz saqlash, almashish va hamkorlik qilish imkonini beradi. Shuning uchun u shaxsiy foydalanish, biznesdan foydalanish va ta‘lim kabi turli sohalarda keng qo‘llaniladi.

Google Disk xizmatidan foydalanish uchun siz quyidagi amallarni bajarishingiz mumkin:

Google hisobini yarating yoki unga kiring: agar sizda allaqachon Google hisobingiz bo‘lsa, Google Drive-ga kirish uchun ushbu hisob bilan kirishingiz mumkin. Agar sizda Google hisobi bo‘lmasa, uni yaratishingiz kerak.

Google Drive-ga kirish: Google-ga kirgandan so‘ng, Google Drive veb-saytidan foydalaning (drive.google.com) siz Google Drive ilovasiga tashrif buyurishingiz yoki yuklab olishingiz va o‘rnatishingiz mumkin.

Fayllarni yuklash yoki yaratish: Google Drive-ga kirgandan so‘ng siz fayllaringizni yuklashingiz yoki yangi fayl va papkalarni yaratishingiz mumkin. Fayllaringizni sudrab olib tashlash yoki “yangi” tugmasini bosish orqali fayl yoki papkalarni qo‘shishingiz mumkin.



Fayl almashish: fayllaringizni boshqalar bilan bo‘lishish uchun fayllaringizni o‘ng tugmasini bosib, “ulashish” opsiyasini bosishingiz yoki baham ko‘rmoqchi bo‘lgan fayl ostida joylashgan “ulashish” tugmasini bosishingiz mumkin. Keyin siz baham ko‘rmoqchi bo‘lgan odamlarning elektron pochta manzillarini qo‘shishingiz va ruxsat darajasini belgilashingiz mumkin.

Fayllarni tahrirlash va hamkorlik qilish: Google Docs, Google stollar yoki Google prezentatsiyalar kabi Google Drive-da yaratilgan hujjatlarni onlayn ravishda tahrirlashingiz va bir vaqtning o‘zida bir nechta odam bilan bitta hujjat ustida ishlashingiz mumkin. Bu real vaqtda hamkorlik qilish imkonini beradi.

Mobil ilovadan foydalanish: mobil qurilmangizdagi Google Drive ilovasi yordamida fayllaringizga mobil qurilmangizdan kirishingiz va tahrirlashingiz mumkin.

Xavfsizlik: Google Drive ma‘lumotlaringizni xavfsiz saqlash uchun turli xil xavfsizlik choralarini taklif qiladi. Hisobingizni himoya qilish va kerak bo‘lganda ikki faktorli autentifikatsiyani yoqish uchun kuchli paroldan foydalanishingiz kerak.

Google Drive - dan foydalanib, siz fayllaringizni xavfsiz saqlashingiz, almashishingiz va hamkorlik qilishingiz mumkin. Bu sizning hujjatlaringizni internetda xavfsiz saqlashning samarali usuli.

Malaka oshirish tizimida bulutli texnologiyalarga asoslangan dasturiy mahsulotlar (Google Disk)dan foydalanish o‘qituvchilarning amaliy masalalarni yechish kompetensiyasini shakllanisttirish samaradorligini oshiradi, hamda nazariy bilimlarni amaliyotga qo‘llash malakalarini oshirilishini ta‘minlaydi, shu bilan birga virtual ta‘lim texnologiyalari va ularning dasturiy vositalariga bo‘lgan qiziqishi ancha sezilarli darajada ijobiy o‘zgaradi. Bu esa o‘z navbatida ularning nafaqat matematika bo‘yicha balki axborot texnologiyalari bo‘yicha ham yetarlicha chuqur bilimga ega bo‘lishlariga imkon yaratadi.

Malaka oshirish tizimida o‘qituvchilarning virtual ta‘lim vositalaridan foydalanish sohasidagi bilimlarini oshirish uchun zamonaviy dasturiy vositalar quyidagi imkoniyatlarni beradi:

- individual ta‘lim strategiyasini mustaqil loyihalash mahoratini egallash;
- axborot bilan ishlash ko‘nikmalarini doimiy ravishda rivojlantirish;
- bevosita o‘quv jarayonida ta‘lim texnologiyalaridan foydalanish;
- o‘zining professional faoliyatida axborot-kommunikatsiya texnologiyalarini qo‘llashga, o‘qituvchining motivatsiyasi shakllanishida uning kasbiy va shaxsiy yo‘nalishini o‘zi mustaqil belgilashini aks ettiradi;
- AKT sohasida malaka oshirish jarayonini mustaqil korreksiyalashni amalga oshirish.

**Adabiyotlar:**

1. O'zbekiston Respublikasi Prezidentining 2019 yil 29 apreldagi "O'zbekiston Respublikasi xalq ta'limi tizimini 2030 yilgacha rivojlantirish konsepsiyasini tasdiqlash to'g'risida"gi PF-5712-son farmoni. Qonun hujjatlari ma'lumotlari milliy bazasi, 29.04.2019 y., 06/19/5712/3034-son.
2. O'zbekiston Respublikasi Prezidentining 2017 yil 7 fevraldagi "O'zbekiston Respublikasini yanada rivojlantirish bo'yicha harakatlar strategiyasi to'g'risida"gi PF-4947-sonli Farmoni. O'zbekiston Respublikasi qonun hujjatlari to'plami, 2017 y., 6-son, 70-modd, 20-son, 354-modd, 23-son, 448-modd.
3. Abduqodirov A.A. Masofali o'qitish nazariyasi va amaliyoti. Monografiya. / Abduqodirov A.A., Pardaev A.X.; red. M. Sodiqova. -T.: O'zbekiston respublikasi FA "FAN" nashriyoti, 2009. -145 s.
4. Djuraev R.H. Ta'limda interfaol texnologiyalar. -T.: O'zPFITI, 2010. - 87 b.
5. Ibragimova G.N. Interfaol o'qitish metodlari va texnologiyalari asosida talabalarning kreativlik qobiliyatlarini rivojlantirish. Dissertatsiya PhD: 13.00.01. -T.: 2017. -130-b.
6. Robert I.V. Sovremennie informatsionnie texnologii v obrazovanii: didakticheskie problemy; perspektivy ispolzovaniya. - m.: Iio Rao, 2010. -140 s.
7. Turdiev SH.R. Talabalarni aniq fanlar negizida kasbga yo'naltirishning metodik tizimini takomillashtirish. Dissertatsiya PhD: 13.00.05 -T.: -2018. -165-b.
8. Abduqodirov A.A., To'raev B.Z. "Informatika va axborot texnologiyalari" sohasidagi bo'lajak mutaxassis kadrlarning kasbiy kompetentligini shakllantirish nazariyasi va metodikasi. Monografiya. "Navro'z". Toshkent - 2015. 176-b
9. Emelyanova O. A. Ta'limda bulutli texnologiyalardan foydalanish // Yosh olim. - 2014. - № 3. - S. 907-909.
10. Электронный учебник по облачным вычислениям. <https://coderlessons.com/tutorials/akademicheskii/izuchite-oblachnye-vychisleniia/obzor-oblachnykh-vychislenii>
11. Сервисы Google в образовании <http://e-asveta.edu.by/index.php/distancionni-vseobuch/obuchenie-online/servisy-google-v-obrazovanii>
12. https://ru.wikipedia.org/wiki/Google_Диск
13. Egencia (2018). What is a Chatbot and How does it work? Retrieved March 9, 2019 from: <https://www.youtube.com/watch?v=38sL6pADCog>
14. Hattie, J. (2012). Visible learning for teachers: Maximizing impact on learning: Routledge. <https://chatbotsmagazine.com/a-visual-history-of-chatbots-8bf3b31dbfb2>

РЕЗЮМЕ

Bugungi kunda uzluksiz ta'limning maqsad va vazifalari ham o'zgarib borayotgan, an'anaviy ta'lim yondoshuvidan zamonaviy ta'lim yondoshuviga, ya'ni shaxsga yo'naltirilgan ta'limga o'tilayotgan davrda ta'limni rivojlantirish, uning samaradorligini oshirish yo'llari izlanmoqda. Maqolada pedagogik markazlarda o'qituvchilarni bulutli texnologiyalarga asoslangan dasturiy mahsulotlardan, jumladan Google Diskdan foydalanib masalalarni yechish axborot kompetentligini shakllantirish uslubiy asoslari yoritilgan.

РЕЗЮМЕ

Сегодня меняются цели и задачи непрерывного образования, ищутся пути развития образования и повышения его эффективности в период перехода от традиционного подхода к обучению к современному, т.е. к лично-ориентированному образованию. В статье рассмотрены методические основы формирования информационной компетентности педагогов в педагогических центрах по решению проблем с использованием программных продуктов на основе облачных технологий, в том числе Google Диска.

SUMMARY

Today, the goals and objectives of lifelong education are changing, ways are being sought to develop education and increase its effectiveness during the period of transition from the traditional approach to learning to the modern one, i.e. towards student-centered education. The article covers the methodological foundations of the formation of information competence in pedagogical centers of teachers to solve issues using software products based on cloud technologies, including Google Drive.



INFORMATIKA FANI BO‘LAJAK O‘QITUVCHISINING KASBIY KOMPETENTLIGINI OSHIRISH METODIKASI

Eshaliyev U. S.

Termiz davlat universiteti

Tayanch soʻzlar: informatika, taʼlimni axborotlashtirish, axborot texnologiyalari, kompetensiya

Ключевые слова: информатика, информатизация образования, информационные технологии, компетентность.

Key words: computer science, informatization of education, information technology, competence.

Kirish. Zamonaviy Oʻzbekistonda mutaxassislar tayyorlash sifatini oshirish tizimini isloh qilish muammosi tobora jadalashib bormoqda, bu esa davlatning bozor munosabatlariga kirib kelishi natijasida yuzaga keladigan yangi ijtimoiy ehtiyojlar bilan bogʻliq. Tarixan taʼlim jamiyatni axborotlashtirishning birinchi yoʻnalishlaridan biri boʻlib, u axborot texnologiyalarini joriy etish, inson faoliyatining barcha sohalarini axborotlashtirish sharoitida ishlay oladigan shaxsning yangi axborot madaniyatini shakllantirishga qaratilgan. Taʼlimning informatizatsiyasini amalga oshirishda hal qiluvchi roli oʻqituvchiga, birinchi navbatda, kompyuter bilimdoniga tegishli. Hozirgi vaqtda kompyuter fanlari va boshqa mutaxassisliklar boʻyicha oʻqituvchilarni kompyuter fanlaridan oʻqitish va axborot texnologiyalaridan foydalanish tizimining alohida yoʻnalishlari yoki tarkibiy qismlarini ishlab chiqishga qaratilgan koʻplab pedagogik tadqiqotlar mavjud. Shunga qaramasdan, taʼlimni axborotlashtirish sharoitida oʻquv amaliyotida IKT tatbiq etish sohasida boʻlajak oʻqituvchilarning kasbiy tayyorgarligining asosiy tarkibiy qismlarini oʻz ichiga olgan tadqiqotlar tizimli ravishda yoʻq.

Adabiyotlar tahlili. Shuni taʼkidlashni xohlaymanki, bitiruvchilar maktablarda, universitetlarda ishlaydigan koʻp qirrali mutaxassislardir, shuningdek, amaliy jihatdan, kundalik kasbiy ishlarida ular katta ish bilan



shug'ullanishadi va hokazo, ya'ni axborot oqimi. Yangi ta'lim maqsadlari inson shaxsining ustuvorligiga asoslanadi, uning rivojlanishi ta'limning asosiy qiymati va eng muhim natijasiga aylanishi kerak. Ta'lim tizimining ushbu yangi yo'nalishlari uning rivojlanishining turli yo'nalishlarda namoyon bo'ladi: uzluksiz ta'lim tizimining qurilishi, o'quv-tarbiyaning alternativ shakllarining paydo bo'lishi, ta'lim mazmunini shakllantirishning yangi yo'nalishlarini ishlab chiqish, yangi ta'lim muhitini yaratish va h.k. Bunday sharoitda kompyuter fanlarining bo'lajak o'qituvchisini metodik ta'lim mazmunini takomillashtirish masalasi tobora dolzarb bo'lib bormoqda. Bundan tashqari, hali ham hal qilinmagan muammolar mavjud bo'lib, ular orasida, birinchi navbatda, axborot texnologiyalarini o'qitishda qo'llash nazariyasi va amaliyoti kompyuter asbob-uskunalari va dasturiy ta'minotni ishlab chiqish tezligidan ortda qolmoqda. Ushbu omillar kelajakdagi kompyuter fanlari o'qituvchisining o'quv tarkibini takomillashtirish, pedagogik universitetda uning metodik ta'imning mavjud texnologiyalarini ko'rib chiqish zarurligini tasdiqlaydi. Bundan tashqari, oliy pedagogik ta'lim mazmuni va uni tashkil etishning zamonaviy yo'nalishlari shaxsning pedagogik faoliyatga tayyorligi mezonlari haqida savol tug'dirmoqda.

Natija va tahlillar. Nazariy jihatdan, bo'lajak o'qituvchining kasbiy tayyorgarligi asoslari mahalliy tadqiqotchilarning asarlarida qamrab olingan. A. Abdukodirova, M. H. Allamberganova, M.M Aripov, A.D. Askarov, U. S. Begimkulov, R. H. Juraev, F. I. Zakirova, M. H. Lutfillaev, N. A. Muslimov, M. Sugat, N. I. Tailakov va boshqalar. Shuningdek, «Informatika» kafedrasining bo'lajak o'qituvchilarini o'qitish mazmunini shakllantirish masalalari, uning kasbiy va pedagogik faoliyatda AKTdan foydalanishga tayyorligi, pedagogik oliy o'quv yurtlarida informatikani o'qitishning yangilangan, metodologiyasi va usullari chet ellik olimlar M. I. Bashmakov, G. A. Mordovskogo, G. G. Vorob'eva, N. And.Gandini, A. P. Ershov, E. S. Po'lat, V. G. Razumovskiy, V. A. Dallinger, T. V. Dobudko, I. V. Robert, O. Erstad, O. by Jennifer va boshqalar. Kompyuter fanlari mutaxassislarini kasbiy ma'lumot va texnologik kompetentlikni shakllantirishda o.,qitish jarayonining samaradorligi masalasining dolzarbligini belgilovchi tizimni shakllantiruvchi omillarning barcha turlaridan kelib chiqib, asosiy omil – ta'lim jarayonini tashkiliy-uslubiy jihatdan qo'llab-quvvatlash aniqlanmoqda. Ushbu omilning tuzilishi, ichki tartib-qoidalar tizimini, davlat standartiga muvofiq o'zgaruvchan o'quv rejalarini ishlab chiqish va talabaning ta'lim traektoriyasini tanlash bilan bir qatorda quyidagilar bilan belgilanadi: ish dasturlarini yangilash; ta'lim jarayonini optimallashtirish, zamonaviy integrativ ta'lim muhitini shakllantirish. Bugungi kunda ta'lim sohasidagi innovatsiyalar o.,qituvchi va talabalarning qo.,shma faoliyatini tashkil etish



sohasida yangi maqsadlar, ularning mazmuni, o.,quv-tarbiya va ta'lim shakllarini joriy etishdan iboratdir; kasbiy pedagogik tafakkur uslubidagi o.,zgarishlar. Biz ta'lim muhitida qo.,llayotgan termin: tugallangan tadqiqot va rivojlantirish natijalarini amalga oshirishga qaratilgan jarayonga innovatsiya faoliyati. Ushbu muddat O'zbekiston Respublikasi Prezidentining «2017-2021-yillarda davlat strategiyasi to'g'risida»gi farmoni bilan joriy etildi. Shunday qilib, biz kompyuter fanlarini o'qitishning adaptiv modelini ishlab chiqdik, u kompyuter fanlari o'quvchilarining individual va shaxsiy xususiyatlarini o'rganish va ko'rib hiqish (so'rovlar, suhbatlar, so'rovnomalar) va kelajakdagi mutaxassislarning axborot texnologiyalari kompetentligini shakllantirishga qaratilgan. Maqolada kasbiy axborot-texnologik kompetensiyani shakllantirish jarayonini baholashning tuzilishi va mezonlari asoslab berilgan, ta'lim sifati va ularning tuzilishiga ta'sir etuvchi omillar aniqlangan, uning muvaffaqiyatli shakllanishiga turtki bo'luvchi pedagogik shart-sharoitlar belgilab berilgan. Shu sababli, shuni ta'kidlash mumkinki, kelajakdagi kompyuter fanlari o'qituvchilarini o'qitish mazmunini yaxshilash zarurligini ko'rsatuvchi bir qator omillar mavjud bo'lib, ular orasida

* informatika fani o'qituvchilarining malaka oshirish darajasi bilan zamonaviy jamiyat tomonidan ta'lim tizimiga qo'yiladigan talablar o'rtasidagi tafovut;

* ta'lim jarayonida IKT ning pedagogik imkoniyatlarini va o'qituvchilarni o'qitishda IKTdan integratsiyalashgan holda foydalanish zarurligini asoslovchi kompleks psixologikpedagogik tadqiqotlarning yo'qligi; kompyuter fanlari o'qituvchisining kasbiy tayyorgarlik sifati va pedagogik faoliyatga tayyorligini aniqlaydigan ob'ektiv mezonlar va monitoring va baholash usullari tizimining yo'qligi.

Ko'pgina olimlarning fikriga ko'ra, innovatsion ta'lim texnologiyalari o'quvchilarning ijodiy fikrlashini, ta'lim, amaliy yoki ijodiy vazifalarni hal qilishda nostandart g'oyalarni ishlab chiqarishga qaratilgan bo'lishi kerak, bu esa o'z navbatida kelajakdagi mutaxassislarning kasbiy kompetentligining formativ omilidir. Shu bilan birga, ta'limni modernizatsiyalashning asosiy sharti informatsion o'quv modelidan rivojlanayotgan modelga o'tishdir. Bu esa o'quvchilarning nafaqat mavzuli bilimlarni, balki ularni mustaqil egallash qobiliyatini shakllantirishdan iboratdir. Xulosa qilib shuni aytish mumkinki .Bundan tashqari, ta'lim muassasasining texnik jihozlari kompyuter va IT vositalari bilan doimo o'zgarib turishi sababli, kompyuter fanlari o'qituvchisi osonlikcha navigatsiya qilishi kerak bo'lgan turli xil dasturlar mavjud. Shunday qilib, universitetda o'qish davrida kompyuter fanlarining bo'lajak o'qituvchisi axborot texnologiyalari sohasida sub'ekt kompetensiyalarini shakllantirishi zarur. Sub'ekt kompetentligini shakllantirish uchun quyidagi o'quv vazifalarini hal etish



zarur: operatsion tizimlar bilan ishlash bo'yicha treninglar; kompyuter dasturiy ta'minoti bilan, axborot-kommunikatsiya kompyuter texnologiyalari bilan, shu jumladan matnga ishlov berish tizimi, raqamli jadvallar, grafiklar, ma'lumotlar bazalari, integratsiyalashgan muhitlar, Internet va boshqalar.

Adabiyotlar:

1. M.Aripov, M.Muhammadiyev. Informatika, informasion texnologiyalar. Darslik. T.: TDYuI, 2004 y.
2. S.S.G'ulomov va boshqalar. Axbotor tizimlari va texnologiyalari. Darslik. Toshkent, "Sharq", 2000
3. Mirziyoev Shavkat Miromonovich. Erkin va farovon, demokratik O'zbekiston davlatini birgalikda barpo etamiz. O'zbekiston Respublikasi Prezidenti lavozimiga kirishish tantanali marosimiga bag'ishlangan Oliy Majlis palatalarining qo'shma majlisidagi nutq / Sh.M. Mirziyoev. – Toshkent : O'zbekiston, 2016. - 56 b. 4. O'zbekiston Respublikasi Prezidentining Farmoni. O'zbekiston respublikasini yanada rivojlantirish bo'yicha harakatlar strategiyasi to'g'risida. (O'zbekiston Respublikasi qonun hujjatlari to'plami, 2017 y., 6-son, 70-modda)
4. U.S.Eshaliyev. "Preparing Future Computer Science Teachers to Work with Gifted Students. Computer-Based Implementation Technology" European journal of life safety and stability (EJLSS) ISSN 2660-9630 www.ejlss.indexedresearch.org Volume 9, 2021
5. O'.S.Eshaliyev. "Informatika o'qituvchisi kasbiy bilimini tash'his etish metodikasi" Жамият ва инновациялар – Общество и инновации – Society and innovations Journal home page: <https://inscience.uz/index.php/socinov/index> Received in revised form 20 June 2022 Accepted 25 July 2022 Available online 15 August 2022
6. U.S.Eshaliyev. "Theoretical Foundations of Improving the Technology of Training the Competence of the Future Informatics Teacher" American Journal of Social and Humanitarian Research (AJSHR). October, Vol. 3 No. 10 (2022): AJSHR.
7. O'.S.Eshaliyev. "Bo'lajak informatika o'qituvchisi kompetentligini tarbiyalash texnologiyasini takomillashtirishning o'ziga xos jihatlari" Ustozlar uchun jurnal. 34-son 2-to'plam iyul_2022 yil.
8. U.S.Eshaliyev. "Theoretical Foundations of Improving the Technology of Training the Competence of the Future Informatics Teacher" American journal of social and humanitarian research. ISSN: 2690-9626 Vol. 3, No. 10, 2022.
9. U.S.Eshaliyev. "The Advantage of Using Multimedia Electronic Teaching-Methodical Complexes in Forming the Intellectual Competence of the Listener" International Journal of Development and Public Policy. ISSN: 2690-9626 Vol. 3, No. 10, 2022.

РЕЗЮМЕ

O'qituvchining kasbiy kompetentligini shakllantirishning metodik tizimini istiqbolli rivojlantirishga bag'ishlangan bo'lib, bugungi kunda pedagogik loyihalash o'qituvchi qo'lida kuchli vosita to'dasi bo'lib, pedagogik muammoni hal qilish loyihasi yaratish va amalga oshirish imkonini beradi, degan xulosaga keladi.

РЕЗЮМЕ

Посвящено перспективному развитию методической системы формирования профессиональной компетентности педагога, а также выводу о том, что сегодня педагогическое проектирование является мощным инструментом в руках педагога, позволяющим создать и реализовать проект решения поставленной задачи. педагогическая проблема.

SUMMARY

Dedicated to the long-term development of a methodological system for developing a teacher's professional competence, as well as the conclusion that today pedagogical design is a powerful tool in the hands of a teacher, allowing one to create and implement a project for solving a given problem. pedagogical problem.



“SUN’IY INTELEKTNING TA’LIMGA TA’SIRI: MAKTABLARGA SUN’IY INTELEKTNING KIRIB KELISHI

Nazarova N.R.

Guliston davlat universiteti

Tayanch soʻzlar: sunʼiy intellekt, taʼlim, maktab, texnologiya, oʻrganish, oʻqitish, sunʼiy intellektni tadbiiq etish.

Ключевые слова: искусственный интеллект, образование, школа, технологии, обучение, преподавание, внедрение ИИ.

Key words: artificial Intelligence, Education, School, Technology, Learning, Teaching, AI Implementation.

Sunʼiy intellekt inson boʻlishga intilyapti, sunʼiy intellekt inson boʻlishni xohlayapti. Mana hunday yangiliklarni tez-tez eshitib turamiz.

Oʻylash qobiliyatiga ega mashina gʻoyasi Qadimgi Yunonistonda paydo boʻlgan. Mil.avv. I asrda Yunonistonda astronomik hodisalarni taxmin qiluvchi uskuna yaratilgan. Hozirgi kundagi sunʼiy intellekt haqidagi fikr 1950-yillarda tugʻila boshlagan. Alan Turing 1-boʻlib matematika yordamida shunday qurilma yaratish mumkinligini matematik jihatdan asoslab berdi. Turing oʻz gʻoyasini amalga oshira olmadi. Chunki oʻsha paytdagi kompyuterlarning qobiliyati bu ishga yetarli emas edi. Ular berilgan oddiy buyruqlarni bajara olardi, lekin bajarilgan amallarni eslab qola olmas edi. Turingning gʻoyasi esa, kompyuterlar qilingan amallarni eslab qolib, yangi va toʻgʻri amallarni bajarishiga asoslangan edi. 1956-yilda Dartmouth universitetida sunʼiy intellektga bagʻishlangan dastur amalga oshirilgan. Unda mezbonlik qilgan olim John Mccarthy 1-boʻlib AI-artificial intelligence terminini ishlatgan. 1957-1974-yillarda sunʼiy intellekt sohasi tez rivojlanishni boshlagan. Chunki kompyuterlar koʻproq narsani eslab qolishni boshlagan va arzonlashgan. 1980-yillarda sunʼiy intellekt sohasiga juda katta sarmoyalar kiritila boshlagan. 1997-yilda Deep Blue nomli sunʼiy intellect shaxmat boʻyicha grossmeyster Garry Kasparovni yutgan. Shu yilning oʻzida nutqni ham tanuvchi sunʼiy intellekt taqdim qilingan. Uning nomi Dragon edi.



Bugungi kumda Midjourney, ChatGPT, bing kabi sun'iy intellektlar mavjud. Ulardan bugungi kunda juda keng foydalanilmoqda.

Sun'iy intellekt – kompyuter va mashinalar inson ongining muommolar yechishi va qaror qabul qilishiga taqlid qilishidir. Sun'iy intellektlar aqlli qaror qabul qilish uchun katta miqdordagi ma'lumotlar bilan ishlashadi.

Sun'iy intellekt hozirgacha turli sabablarga ko'ra insoniyat dushmani sifatida e'tirof etilgan. 'Terminator' filmida qachon dunyoga sun'iy intellekt kirib kelganda nima sodir bo'lishi mumkinligi daxshatli tarzda ko'rsatilgan. Biroq, boshqa har qanday texnologiya singari, sun'iy intellektdan ham biz qanday foydalanishimizga qarab bizga ta'sir qiladi.

Aslida, sun'iy intellekt sanoat inqilobining asosiy tarkibiy qismlaridan biridir. Ta'lim, sog'liqni saqlash, ishlab chiqarish va mehmondo'stlik kabi turli sohalarda sun'iy intellektdan foydalanish holatlari uning dunyoga ta'sirini isbotlaydi. Sun'iy intellekt tashkilotlarga xarajatlarni kamaytirish, foydalanuvchi tajribasini yaxshilash va samaradorlikni oshirishda yordam beradi.

Tadqiqotlar shuni ko'rsatdiki, global sun'iy intellekt bozori 2030-yilgacha 1.35 trillion dollarga yetadi. Buning ustiga, sun'iy intellekt texnologiyasining o'sishi global iqtisodiyotga 2030-yilgacha 15.7 trillion dollar atrofida hissa qo'shishi mumkin. Sun'iy intellektning qiymati doimiy ravishda o'sib borayotganligi sun'iy intellektni qabul qilish miqdorlarida ham ko'rinadi. IBM ma'lumotlariga ko'ra, 2022-yilda sun'iy intellekt texnologiyalarini global qabul qilish darajasi 35% ni tashkil etdi, bu o'tgan yilga nisbatan 4 foizga yuqori edi.

Sun'iy intellekt texnologiyalaridan foydalanishni kengaytirish, raqamli ma'lumotlarni yig'ish, saqlash va qayta ishlash tizimini takomillashtirish maqsadida hozirda yurtimizda ushbu sohada malakali kadrlarni tayyorlash, mazkur yo'nalishdagi ilmiy-loyihalarni qo'llab-quvvatlash bo'yicha qator ishlar amalga oshirilmoqda.

O'z navbatida sun'iy intellektni ilm-fanga joriy etish uchun malakali kadrlar sonini oshirish talab etiladi. Negaki aynan o'z kasbining ustasi bo'lgan mutaxassislar barcha jabhalarga sun'iy intellekt kirib borishida asosiy omil bo'ladi. Hozirda yurtimizda shu yo'nalish bo'yicha "Raqamli texnologiyalar va sun'iy intellekt" ixtisosligi oliy malakali kadrlarning ilmiy va ilmiy-pedagogik mutaxassisliklar nomenklaturasiga kiritildi va uning pasporti yaratildi. Muhammad al-Xorazmiy nomidagi Toshkent axborot texnologiyalari universiteti hamda Raqamli texnologiyalar va sun'iy intellektni rivojlantirish ilmiy-tadqiqot institutida "Raqamli texnologiyalar va sun'iy intellekt ixtisosligi" bo'yicha oliy ta'limdan keyingi ta'lim instituti ochildi.

Sun'iy intellekt sohasida tayanch doktorantura va stajyor-tadqiqotchilikka jami 28 ta maqsadli kvotalar ajratildi. Bundan tayanch doktoranturaga 14 ta,



stajyor-tadqiqotchilikka 14 ta qabul kvotasi ajratildi. Shuningdek, raqamli texnologiyalar va sun'iy intellekt yo'nalishi bo'yicha saralab olingan 10 nafar yosh olim 2021-2022 yillarda yetakchi xorijiy ilmiy tashkilotlarga qisqa muddatli ilmiy stajirovkalarga yuboriladi.

Sun'iy intellekt sohasida ilmiy-texnik tadqiqotlar va innovatsion ishlanmalarni qo'llab-quvvatlash doirasida umumiy qiymati 15,1 mlrd. so'm bo'lgan, davomiyligi 2021 – 2024 yillarga mo'ljallangan 9 ta loyiha amalga oshirilmoqda.

Scopus ma'lumotlar bazasiga ko'ra, «Sun'iy intellekt» atamasi o'z nomini aks ettiruvchi birinchi maqola 1962-yilda Amerika Siyosiy va Ijtimoiy Fanlar Akademiyasining *Annals* jurnalida nashr etilgan. Ushbu maqola «Sun'iy intellekt: avtomatlashtirish chegarasi» deb nomlangan. Bugungi kunga kelib, biznes, menejment va ijtimoiy fanlarga bag'ishlangan jurnallarda sun'iy intellektga havolalar bilan 8000 dan ortiq maqolalar nashr etilgan. Ajablanarlisi shundaki, ularning katta qismi, faqat 2017-yildan beri 2023-yilgacha 1538 ta maqola ishlab chiqarilgan. Oxirgi besh yildagi maqolalar eng ko'p iqtiboslarni olgan, bu esa biznes, menejment va ijtimoiy fanlar bo'yicha sun'iy intellekt tadqiqotlariga qiziqish ortib borayotganidan dalolat beradi.

Sun'iy intellekt (SI) ta'limni individuallashtirilgan ta'lim tajribasini taqdim etish, ma'muriy vazifalarni avtomatlashtirish va o'qituvchilarga yordam ko'rsatish bilan ta'limni inqiroz etish potentsialiga ega. Quyida SI maktablarda qanday qilib foydalanilishi mumkinligi haqida ba'zi yo'llarni keltirib o'tamiz:

1. Individuallashtirilgan ta'lim: SI talabalarining o'rganish modellarini va istaklarini analiz qilib, ular uchun alohida individual ta'lim yo'nalishlarini yaratib berishi imkoniyatiga ega. Bu talabalarga o'zlarining xohlagan tezligida o'rganishlariga va ularning ko'mak kerak bo'lgan sohalariga e'tibor qaratishga yordam berishi mumkin.

2. Aqliy o'qitish tizimlari: SI o'qitish tizimlari talabalar uchun har qanday vaqtda aloqa o'rnatsih, savollarga javob berish va talabalarining rivojlanishiga ko'ra ta'lim materiallarini moslashtirishi mumkin.

3. Avtomatlashtirilgan baholash: SI turli ko'rinishdagi vazifalar, insholar va boshqa ishlarni baholashni avtomatlashtirishi mumkin, bu o'qituvchilar uchun talabalarga ko'mak ko'rsatish va ularga fikr-mulohaza bildirish uchun bo'sh vaqt bo'lishiga imkoniyat yaratadi.

4. Virtual yordamchilar: SI talabalarga vazifalarni bajarishda yordam berishi, qanday o'rganish bo'yicha maslahatlar berishi, kurs ishlariga oid savollarga javob berishi mumkin.

5. Ma'muriy ko'mak: SI rejalashtirish, davomatni kuzatish va ma'lumotlarni boshqarish kabi ma'muriy vazifalarni soddalashtirishi mumkin, bu esa



o'qituvchilarga ko'proq o'qitishga va kamroq qog'oz ishlariga e'tibor qaratish imkonini beradi.

6. Bashoratli tahlillar: Talaba ma'lumotlarini analiz qilgan holda SI yordamga muhtoj bo'lgan talabalarni aniqlashga imkon beradi.

SI dan maktablarda foydalanish ta'lim natijalarini yaxshilashiga umid katta bo'lsa-da, uning axloqiy va ma'suliyat bilan amalga oshirilishi muhimdir. Bu ma'lumotlar maxfiyligi, algoritmik tarafkashlik va inson-o'qituvchilarning o'quv jarayonida markaziy o'rinni egallashlari bilan bog'liq. Ushbu omillar puxta rejalashtirilsa, talabalar uchun ham, o'qituvchi uchun ham ta'lim sifatini juda rivojlantira olish imkoniyatiga ega.

Adabiyotlar:

1. "Artificial Intelligence: The Revolution Hasn't Happened Yet" by Gary Marcus, published in The New York Times.
2. "The Ethical Implications of Artificial Intelligence" by Nick Bostrom and Eliezer Yudkowsky, published in The Cambridge Handbook of Artificial Intelligence.
3. "Deep Learning" by Yann LeCun, Yoshua Bengio, and Geoffrey Hinton, published in Nature.
4. "Superintelligence: Paths, Dangers, Strategies" by Nick Bostrom.
5. "Artificial Intelligence: A Modern Approach" by Stuart Russell and Peter Norvig.
6. "Life 3.0: Being Human in the Age of Artificial Intelligence" by Max Tegmark.

РЕЗЮМЕ

Sun'iy intellekt (SI) tobora ko'proq ta'lim sohasiga kirib bormoqda, bu esa talabalarning o'rganishi va o'qituvchilarning dars berish usullarini inqilobiga sabab bo'lmoqda. Ushbu maqola SIning ta'limga ta'sirini o'rganib, uni maktablarda joriy etishga alohida e'tibor qaratadi. Ta'lim tizimida SI integratsiyasi bilan bog'liq afzalliklar va muammolarni muhokama qilish orqali sun'iy intellekt an'anaviy sinf muhitini qanday o'zgartirayotganiga oydinlik kiritadi. Maqolada, shuningdek, maktablarda ta'lim natijalarini yaxshilash va o'qitish amaliyotini takomillashtirish uchun SI vositalari va platformalaridan foydalanishning namunalari ko'rib chiqiladi. Umuman olganda, SIning ta'limdagi salohiyati haqida qimmatli tushunchalar beriladi va kelajakda o'rganishga qanday ta'sir qilishi haqida fikrlar keltiriladi.

РЕЗЮМЕ

Искусственный интеллект (ИИ) все чаще проникает в сектор образования, производя революцию в том, как учащиеся учатся, а преподаватели преподают. Целью этой статьи является изучение влияния ИИ на образование с особым упором на его внедрение в школах. Обсуждая преимущества и проблемы, связанные с интеграцией ИИ в образовательные учреждения, этот практический пример проливает свет на то, как ИИ меняет традиционную классную среду. В статье также рассматриваются реальные примеры инструментов и платформ искусственного интеллекта, используемых в школах для улучшения результатов обучения и практики преподавания. В целом, он дает ценную информацию о преобразовательном потенциале ИИ в образовании и дает возможность заглянуть в будущее обучения.

SUMMARY

Artificial Intelligence (AI) is increasingly making its way into the education sector, revolutionizing the way students learn and teachers teach. This article aims to explore the impact of AI on education with a specific focus on its implementation in schools. By discussing the benefits and challenges associated with AI integration in educational settings, this case study sheds light on how AI is reshaping the traditional classroom environment. The article also delves into real-world examples of AI tools and platforms being used in schools to enhance learning outcomes and improve teaching practices. Overall, it provides valuable insights into the transformative potential of AI in education and offers a glimpse into the future of learning.



CHEGIRMALAR NAZARIYASI ASOSIDA XOSMAS INTEGRALNING GEOMETRIK MASALALARGA TADBIQI

Mo'minova X.R.

Chirchiq davlat pedagogika universiteti

Matematika o'qitish metodikasi va geometriya kafedrasi o'qituvchisi

Tayanch so'zlar: matematika, raqamli texnologiyalar, kompyuterli ta'lim, texnik vositalar, ilova.

Ключевые слова: математика, цифровые технологии, компьютерное образование, технические средства, применение.

Key words: mathematics, digital technologies, computer education, technical means, application.

Mamlakatimizning iqtisodiy rivojlanishi bu har bir sohaning ravnaqi, yangiliklar ommalashishi, jamiyat uchun qulayliklarning yaratilishi bilan belgilanadi. Yurtimizda raqamli texnologiyalarni (RT) yanada rivojlantirish, har bir sohaga tatbiq qilish, mutaxassislarining kompyuter savodxonligini oshirish kabi masalalar davr talabiga muvofiq yechilmoqda. Raqamli texnologiyalardan oliy ta'lim tizimida foydalanish, ta'lim jarayonining samaradorligini oshirish uchun katta imkoniyat yaratadi. Matematika dars mashg'ulotlarida raqamli texnologiyalardan foydalanish uchun avvalo kompyuter dasturlari va mobil ilovalar, ulardan foydalanish yo'llarini bilib olish zarur. Bu esa kompyuter dasturlari nafaqat talabaning bilim va ko'nikmalarini shakllantirish, balki kompyuterni qo'llash orqali ularning ijodiy ko'nikmalarini rivojlanishiga ham yordam beradi.

Hozirgi kunda hayotimizda juda ko'p masalalarning matematik modeli, albatta differensial tenglamalar va integrallar orqali ifodalanadi. Bularni sonli yechishda sonli metodlardan foydalanamiz. Ma'lumki, ba'zi bir obyektlarni matematik modellashtirishda jism sirti va hajmini, jism og'irlik markazi va inersiya momentini, biror kuch ta'sirida bajarilgan ish miqdorini aniqlashga to'g'ri keladi. Amaliy va nazariy masalalarning ko'pchiligi biror oraliqda uzluksiz bo'lgan funksiyadan olingan aniq integralni hisoblashga keltiriladi. Matematik analizning ixtiyoriy tartibli hosila va integrallar, xosmas integrallarni o'rganish va qo'llashga bag'ishlangan sohasi funksiyalar nazariyasi, birinchi tur xosmas integrallar, birinchi tur xosmas integrallar uchun yaqinlashish belgilari, ikkinchi tur xosmas integrallar, ikkinchi tur xosmas integrallarni hisoblash, absolyut va shartli yaqinlashuvchi integrallar ustida bajariladigan amalni hisoblay olish ko'nikmalarini egallashiga yordam berish [1-2].

Integral va differentsiyal tenglamalar bilan bog'liq bo'lib, bugungi kunda bunday masalalarni zamonaviy kompyuterli matematik amaliy dasturlardan foydalanib bajarish va tadbiq qilish har tomonlama qulay hisoblanadi. Birgina xosmas integrallarining geometrik masalalarga tadbiqini ko'rib chiqamiz.

Ushbu

$$\int_{-\infty}^{+\infty} \frac{\sin x}{x^2 - 2x + 2} dx$$

integralni hisoblang.
 $f(z)$ funksiya deb

$$f(z) = \frac{e^{iz}}{z^2 - 2z + 2} = \frac{e^{iz}}{[z - (1 + i)] \cdot [z - (1 - i)]}$$

ni olamiz. Bu funksiyaning 2ta $z_1 = 1 + i$ va $z_2 = 1 - i$ qutb nuqtalari bo'lib, ulardan $z_1 = 1 + i \in \{\text{Im } z > 0\}$ bo'ladi.

$R(z) = \frac{1}{z^2 - 2z + 2}$ funksiya uchun $z \rightarrow \infty$ da $R(z) \sim \frac{1}{z^2}$ bo'lganidan 2-lemma shartining bajarilishi ta'minlanadi. Unda (36)-formulaga ko'ra

$$\int_{-\infty}^{+\infty} \frac{\sin x}{x^2 - 2x + 2} dx = 2\pi \cdot \text{Re}[\underset{z=z_1}{\text{res}} f(z)]$$

bo'ladi.

Yuqoridagi formuladan foydalanib $\underset{z=z_1}{\text{res}} f(z)$ ni hisoblaymiz:

$$\begin{aligned} \underset{z=z_1}{\text{res}} f(z) &= \lim_{z \rightarrow 1+i} \left\{ \frac{e^{iz}}{[z - (1 + i)] \cdot [z - (1 - i)]} \cdot [z - (1 + i)] \right\} = \\ &= \frac{e^{i(1+i)}}{2i} = \frac{e^{-1}}{2} (\sin 1 - i \cos 1). \end{aligned}$$

Demak,

$$\int_{-\infty}^{+\infty} \frac{\sin x}{x^2 - 2x + 2} dx = 2\pi \cdot \text{Re} \left[\frac{e^{-1}}{2} (\sin 1 - i \cos 1) \right] = \pi e^{-1} \sin 1. \quad \triangleright$$

Ushbu misoldagi integral osti funksiyaning grafigini maple dasturi yordamida chizamiz

$$\begin{aligned} &\text{Int} \left(\frac{\sin(x)}{x \cdot x - 2 \cdot x + 2}, x = -\text{infinity} .. + \text{infinity} \right) \\ &= \text{int} \left(\frac{\sin(x)}{x \cdot x - 2 \cdot x + 2}, -\infty .. + \infty \right); \end{aligned}$$



>

$$\int_{-\infty}^{\infty} \frac{\sin(x)}{x^2 - 2x + 2} dx = \int_{-\infty}^{\infty} \frac{\sin(x)(_X)}{x(_X)^2 - 2x(_X) + 2} d_X$$

Chegaralarda ko'rsak

$$\begin{aligned} & \text{plot}\left(\text{Int}\left(\frac{\sin(x)}{x \cdot x - 2 \cdot x + 2}, x = -5 \dots + 5\right)\right) \\ & = \text{int}\left(\frac{\sin(x)}{x \cdot x - 2 \cdot x + 2}, x = -5 \dots + 5\right); \end{aligned}$$

$$\begin{aligned} & \text{plot}\left(\left(\frac{\sin(x)}{x \cdot x - 2 \cdot x + 2}, x = -5 \dots + 5\right), \text{color} = \text{blue},\right. \\ & \left. \text{thickness} = 2\right); \end{aligned}$$

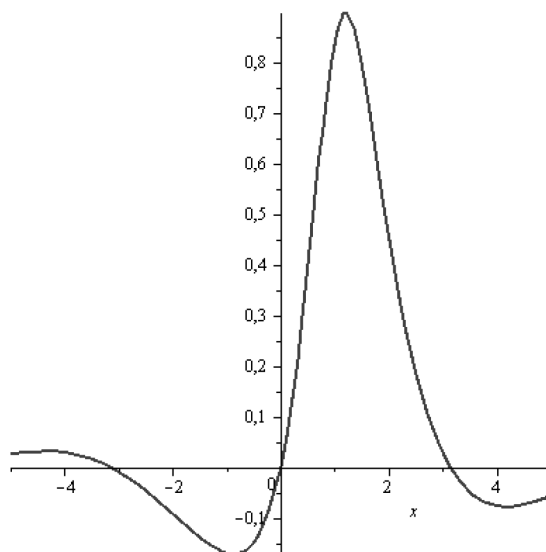

Misol. $I = \int_{-\infty}^{+\infty} \frac{dx}{(x^2 + 1)^4}$ hisoblansin.



$$R(z) = \frac{1}{(z^2 + 1)^4} = \frac{1}{(z - i)^4 (z + i)^4}$$

bu funksiya $z_1 = i, z_2 = -i$ maxsus nuqtalarga ega bo'lib, bu maxsus nuqtalar to'rtinchi tartibli qutbdir. Yuqori yarim tekislikda faqat $z_1 = i$ nuqta yotadi.

n-chi tartibli qutb bo'lsa,

$$I = \int_{-\infty}^{+\infty} \frac{dx}{(x^2 + 1)^4} = 2\pi i \operatorname{res}_{z=i} f(z) = 2\pi i \operatorname{res}_{z=i} \frac{1}{(x^2 + 1)^4} = \frac{2\pi i}{3!} \left[\frac{1}{(z + i)^4} \right]_{z=i}^{(III)} =$$

$$= \frac{2\pi i}{6} (-4)(-5)(-6) \frac{1}{2^2 i^2} = \frac{2\pi i 20}{2^7} = \frac{5\pi}{16}, \quad I = \frac{5\pi}{16}$$

Misol maple

$$\operatorname{Int}\left(\frac{1}{(x \cdot x + 1)^4}, x = -\infty .. + \infty\right) = \operatorname{int}\left(\frac{1}{(x \cdot x + 1)^4}, x = -\infty .. + \infty\right);$$

>

$$\int_{-\infty}^{\infty} \frac{1}{(x^2 + 1)^4} dx = \frac{5}{16} \pi$$

$$\operatorname{plot}\left(\frac{1}{(x \cdot x + 1)^4}, x = -5 .. + 5, \text{color} = \text{blue}, \text{thickness} = 2\right)$$

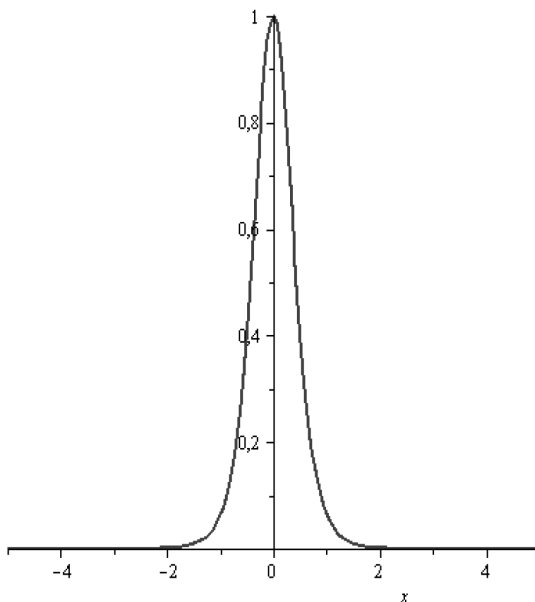

Agar xosmas integral yuqorida kiritilgan ma'noda mabjud bo'lsa, uni *yaqinlashuvchi*, aks holda esa *uzoqlashuvchi* deyiladi. Xosmas integral uzoqlashuvchi bo'lsa, u son qiymati jihatdan hech qanday ma'noga ega emasligini aytamiz[3-5].

Xosmas integral tushunchasi aniq integralning umumlashgani bo'lib, matematika va boshqa fanlar bo'limlarida qo'llaniladi. Shu ma'noda ushbu maqolada xosmas integrallarga taalluqli masalalar qaralgani muhim ahamiyatga ega. Xosmas integrallarning ta'riflari va yaqinlashish belgilari, birinchi tur xosmas integrallar, birinchi tur xosmas integrallarni hisoblash, ikkinchi tur xosmas integrallar, ikkinchi tur xosmas integrallarni hisoblash, absolyut va shartli yaqinlashuvchi integrallar to'g'risidagi ma'lumotga ega bo'lish uchun talaba yoshlardan katta mahorat talab etadi. Buning uchun matematik analiz kursining xosmas integrallarga oid barcha tushunchalariga ega bo'lishi lozim. Zero raqamli texnologiyalar va mobil ilovalardan foydalanayotgan ko'pgina rivojlangan mamlakatlar o'quv jarayonini sifat jixatdan yangi bosqichga ko'tarishga erishayotganliklari hayotda o'z tasdig'ini topmoqda. Ushbu maqola mazmuni va unda yoritilgan ma'lumotlar esa bu raqamli texnologiyaning salohiyati to'g'risida fikr yuritishga asos bo'ladi. Ayniqsa, tashxislanuvchan o'quv maqsadlarini belgilash, joriy va yakuniy mezoniy baholash, reproduktiv o'qtishni algoritm bo'yicha olib borish, talabalarni mustaqil bilim olishga undash, o'quv jarayonini doimo rivojlanib boruvchi dinamik tizim sifatida loyixalash kabi tashkiliy-uslubiy ishlarni amalga oshirishda raqamli texnologiyalarning o'rni beqiyos.

Adabiyotlar:

1. Abduhamidov A., Xudoynazarov S. Hisoblash usullaridan mashq va laboratoriya ishlari. T.O'qituvchi. 1995-y
2. Buxarkina M., Mosiyeva V. Ta'lim tizimida yangi pedagogik va axborot texnologiyalari. – M., 2000.
3. Malaxovskiy V. Tanish va notanish raqamlar. – Kalinigrad: FGUIPP, 2004.
4. T. Azlarov, X. Mansurov. Matematik analiz. 1,2-tom Toshkent, "O'qituvchi" 1986,1989



5. Дьяконов В.П. Maple 6: учебный курс. СПб. Питер, 2001.

РЕЗЮМЕ

Ushbu maqolada turli zamonaviy amali matematik dasturlar va ilovalardan o'rinli foydalanish, kompyuterli ta'lim jarayonida darslarni talaba va kompyuter orasidagi munosabatlarga ko'ra tashkil etish va unung samaradorligi haqida so'z boradi.

РЕЗЮМЕ

В данной статье говорится о целесообразности использования различных современных математических программ и приложений, организации занятий в процессе компьютерного образования с учетом взаимоотношений учащегося и компьютера, а также об их эффективности.

SUMMARY

This article talks about the advisability of using various modern mathematical programs and applications, organizing classes in the process of computer education, taking into account the relationship between the student and the computer, as well as their effectiveness.



OLIV TA'LIM TIZIMIDA O'QITUVCHILARNING AXBOROT-KOMMUNIKATIV KOMPETENSIYASINI SHAKLLANTIRISHNING DIDAKTIK MODELII

Abdullayev B.P.

Termiz davlat universiteti o'qituvchisi.

Tayanch so'zlar: axborot-kommunikativ kompetentsiya, oliy ta'lim, o'qituvchi, didaktik model, maqsadlar, mazmun, dars tashkil etish, amaliy jarayonlar, baholash, bog'lanish.

Ключевые слова: информационно-коммуникативная компетентность, высшее образование, преподаватель, дидактическая модель, цели, содержание, организация урока, практические процессы, оценивание, общение.

Key words: information-communicative competence, higher education, teacher, didactic model, goals, content, lesson organization, practical processes, assessment, communication.

Kirish. Zamonaviy ta'lim sharoitida o'qituvchining axborot-kommunikatsiya kompetentsiyasini rivojlantirishga e'tibor tobora dolzarb bo'lib bormoqda. Texnologiyaning jadal rivojlanishi, ta'lim muhitining doimiy o'zgarib borishi o'qituvchilardan nafaqat o'z fanini o'zlashtirishni, balki axborot resurslaridan unumli foydalanish, o'quvchilar bilan yangicha usulda, chuqurroq darajada muloqot qilish qobiliyatini ham talab qiladi [1,2]. Ushbu tadqiqotda biz oliy ta'lim tizimida o'qituvchining axborot-kommunikatsiya kompetentsiyasini shakllantirishning didaktik modelini ko'rib chiqishni taklif qilamiz. Ushbu model nafaqat zamonaviy ta'lim texnologiyalaridan foydalanishning texnik jihatlarini [3], balki samarali muloqot ko'nikmalarini rivojlantirish, ta'lim muhitidagi o'zgarishlarga moslashish va o'quvchilarning bilim olishi uchun maqbul shart-sharoitlarni yaratishni ham qamrab oladi.

Biz ushbu modelni uning asosiy tarkibiy qismlari [4], o'qitish usullari [5], amaliy amalga oshirish va natijalarni baholash nuqtai nazaridan ko'rib chiqamiz. Bizning maqsadimiz o'quvchilarga o'qituvchining axborot-kommunikatsiya kompetensiyasini rivojlantirish jarayoni haqida chuqur tushuncha berish, shuningdek, zamonaviy oliy ta'lim sharoitida ushbu jarayonni optimallashtirish bo'yicha tavsiyalar berishdir.

Tadqiqot usullari. Tadqiqotlar shuni ko'rsatdiki, oliy ta'lim tizimida o'qituvchining axborot-kommunikatsiya kompetensiyasini shakllantirish modellarini tuzish bir necha bosqich va usullarni o'z ichiga olishi mumkin. Biz mavjud modellar va yondashuvlarni tahlil qildik, muvaffaqiyatli uslub va strategiyalarni aniqlash uchun axborot texnologiyalari va kommunikatsiyalari sohasidagi o'qituvchilarning kompetensiyasini rivojlantirishning mavjud modellarini o'rgandik. Axborot texnologiyalari va kommunikatsiyalari sohasida o'qituvchilar tomonidan talab qilinadigan asosiy kompetensiyalarni aniqlash zamonaviy ta'lim texnologiyalarini o'zlashtirish, samarali muloqot va o'quv materiallarini ishlab chiqish qobiliyatini o'z ichiga oladi [6].

O'qitish natijasida erishish kerak bo'lgan aniq maqsadlarni belgilash orqali, masalan, ma'lum texnologik vositalarni o'zlashtirish, o'qitish uchun elektron materiallarni ishlab chiqish, virtual muhitda muloqot qilish ko'nikmalarini takomillashtirish va boshqalarni amaliyotga qo'llashning o'quv dasturini ishlab chiqdik [7]. Mavzular, o'qitish usullari, amaliy mashg'ulotlar va baholash vositalarini o'z ichiga olgan tizimli ta'lim dasturlarini yaratish ta'lim dasturlarining asosiy tarkibiy qismlarini aniqlashga yordam berdi.

1-jadval

№	Komponent	Tavsif	Amaliyotda Qo'llanilishi
1	Resurslarni baholash	O'qituvchilar ta'lim jarayonida foydalanadigan axborot va kommunikatsiya texnologiyalari resurslarini baholaydi va tanlaydi.	Onlayn kutubxonalar, ochiq ta'lim resurslari va interaktiv o'quv materiallaridan foydalanish.
2	O'quv muhitini optimallashtirish	O'qituvchi zamonaviy texnologiyalarni qo'llagan holda qulay va samarali o'quv muhitini yaratadi.	Virtual sinf xonalar, onlayn o'quv platformalari va ijtimoiy media vositalaridan foydalanish.
3	O'zaro hamkorlikni rivojlantirish	O'qituvchilar va o'quvchilar o'rtasida axborot almashinuvi va o'zaro hamkorlikni faollashtirish.	Guruh loyihalari, onlayn muhokamalar va hamkorlik asosida amalga oshiriladigan tadqiqotlar.



4	Texnologik yangiliklarni kuzatib borish	O'qituvchilar sohadagi texnologik yangiliklar va tendentsiyalarni kuzatib, o'z bilimlarini yangilab boradi.	Veb-seminarlar, onlayn kurslar va sohadagi yangi tadqiqotlar bilan tanishish.
5	O'qituvchi va o'quvchi o'rtasidagi Feedback	O'qituvchilar o'quvchilardan feedback olish orqali o'z darslarini va o'qitish usullarini takomillashtiradi.	So'rovnomalar, fokus guruhlar va yuzma-yuz feedback sessiyalari orqali o'quvchilarning fikr-mulohazalarini to'plash.
6	Pedagogik innovatsiyalarni qo'llash	O'qituvchilar ta'lim jarayonida yangi pedagogik yondashuvlar va innovatsiyalarni qo'llaydi.	O'yin asosidagi o'qitish, muammoli asoslangan o'rganish va aralash o'qitish (blended learning) kabi yondashuvlarni integratsiya qilish.

Ushbu qo'shimcha komponentlar va ularning amaliyotda qo'llanilishi, oliy ta'lim tizimida o'qituvchilarning axborot-kommunikativ kompetentsiyalarini yanada samarali shakllantirishga qaratilgan didaktik modelning to'liq ko'rinishini taqdim etadi. Bu komponentlar, o'qituvchilarga o'z kasbiy mahoratlarini rivojlantirish, o'quvchilarga zamonaviy ta'lim muhitida sifatli bilim olish imkoniyatlarini kengaytirish, hamda ta'lim jarayonini zamonaviy texnologiyalar yordamida yanada interaktiv va samarali qilish yo'llarini ko'rsatib beradi [8,9].

Tadqiqot natijalari. O'qituvchilarning axborot-kommunikatsiya ko'nikmalarini oshirishning didaktik modeli nafaqat texnik ko'nikmalarni, balki samarali muloqot qobiliyatlarini ham samarali o'qitish va rivojlantirishning bir qator bosqichlari va usullarini o'z ichiga oladi (1-rasm).

Ushbu didaktik model, o'qituvchilar uchun axborot-kommunikativ kompetentsiyani shakllantirishda yordam beradi va o'quvchilarni o'z fikrlarini ifoda qilish, ma'lumot almashish va tushunchalarni muntazam ravishda yaratishga ko'maklashadi.

Didaktik modelning samaradorligini baholashda quyidagi misol scenario orqali tahlil qilishimiz mumkin. Bu raqamlar real tadqiqot natijalariga asoslangan.

O'qituvchilarning AKT bo'yicha bilim darajasi: Didaktik modelni joriy etishdan oldin o'qituvchilarning 40 % foizi axborot-kommunikativ

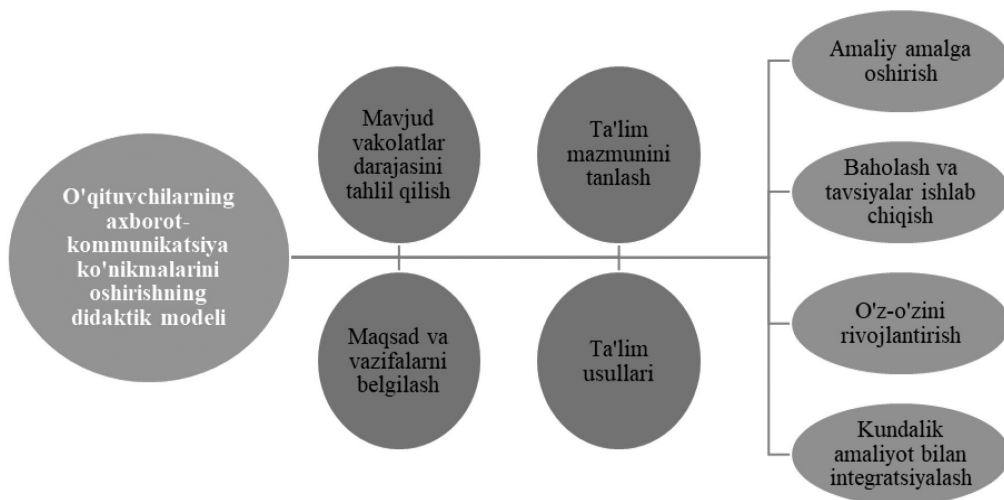

1-rasm. Oliy ta'lim tizimida o'qituvchilar uchun axborot-kommunikativ kompetensiyani shakllantirishning didaktik modeli

texnologiyalardan o'rtacha darajada foydalanish qobiliyatiga ega deb baholangan. Dastur joriy etilgandan so'ng, 80% ga yaqin o'qituvchilar yuqori darajadagi qobiliyatga ega ekanliklarini ko'rsatdilar. Bu 40 foizlik o'sishni bildiradi [10].

O'quvchilarning axborot-kommunikativ kompetensiyalari bo'yicha o'sishi: dasturni boshlashdan oldin o'quvchilarning 30 % foizi axborotni samarali qidirish va tahlil qilish qobiliyatiga ega ekanliklarini ko'rsatgan. Dastur yakunlanganidan so'ng, bu ko'rsatkich 70 % ga ko'tarilgan, bu 40 foizlik o'sishni anglatadi.

Dars ishtirokining faolligi: Model joriy etilishidan oldin, faqat 50% o'quvchilar sinf faoliyatlarida faol qatnashgan. Dastur amalga oshirilgandan keyin, bu raqam 80 % ga oshgan, bu 30 foizlik o'sishni ifodalaydi [11].

O'quv natijalarining yaxshilanishi: Dastur joriy etilishidan avval o'quvchilarning o'rtacha bahosi 70% edi. Dastur joriy etilgandan so'ng, o'rtacha baho 85%ga ko'tarildi, bu 15 foizlik yaxshilanishni ko'rsatadi (2-rasm).

Ushbu diagramma, didaktik modelning o'qituvchilar va o'quvchilarning axborot-kommunikativ kompetensiyalari bo'yicha oldingi va keyingi holatlaridagi ta'sirini ko'rsatadi. Har bir kategoriyada, «Oldingi Holat (%)» va «Keyingi Holat (%)» orasidagi farq aniq ko'rsatilgan, bu esa modelning ijobiy ta'sirini namoyish etadi. Bu diagramma, o'qituvchilarning AKT bilim darajasida, o'quvchilarning kompetensiyalarida, dars ishtirokining faolligida va o'quv natijalarining yaxshilanishida sezilarli o'sishni ko'rsatadi [12].

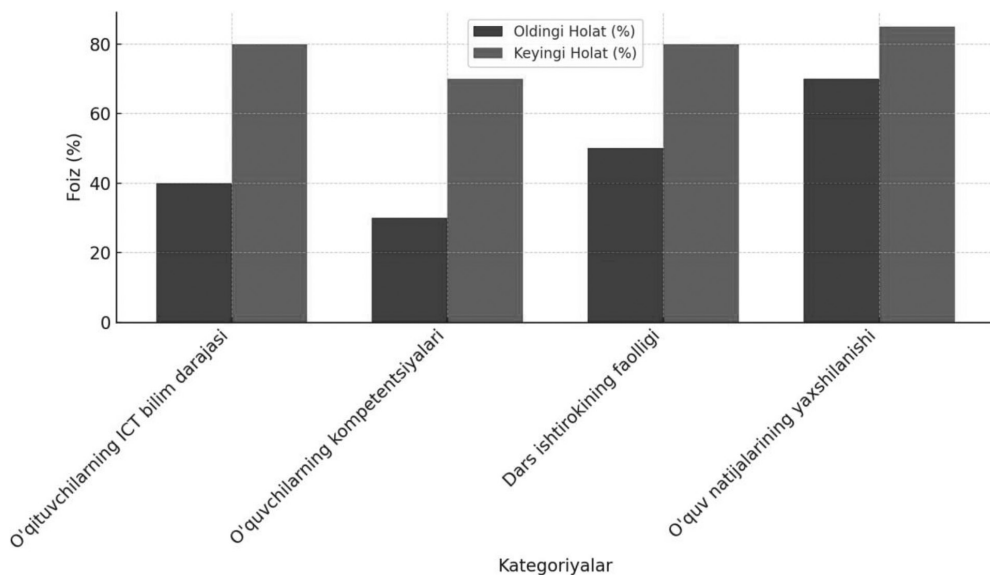

2-rasm. Didaktik modelning ta'siri

Bu misollar, didaktik modelning o'qituvchilar va o'quvchilarning axborot-kommunikativ kompetensiyalarini rivojlantirishdagi potentsial ta'sirini ko'rsatadi. Bu real hayotda turli omillarga qarab farqlanishi mumkin, jumladan o'qituvchilarning modelni qo'llashdagi tajribasi, o'quvchilarning boshlang'ich bilim darajasi, va ta'lim muassasasining resurslari.

Didaktik modelning samaradorligini baholashda ishlatilishi mumkin bo'lgan ushbu raqamlar, didaktik modelning oliy ta'lim muassasalarida o'qituvchilarning axborot-kommunikativ kompetensiyasini shakllantirishga qanday ta'sir qilganligini ko'rsatuvchi natijalardir:

O'qituvchilarning AKT Bilimlarining o'sishi:

O'qituvchilarning boshlang'ich AKT bilim darajasi bo'yicha o'rtacha test natijalari: 55%.

Didaktik model qo'llanilgandan so'ng o'rtacha test natijalari: 85%.

O'qituvchilarning AKT bilimlaridagi o'sish: 30% punkt.

Dars berish usullaridagi o'zgarishlar:

O'qituvchilarning zamonaviy o'qitish metodlarini qo'llash darajasi oldin: 40%.

Dastur joriy etilgandan keyin: 75%.

Metodlardagi o'zgarishlar: 35% punkt o'sish.

O'quvchilarning O'zlashtirish Darajasidagi O'zgarishlar:

O'quvchilarning dars materiallarini o'zlashtirish darajasidagi oldingi o'rtacha ko'rsatkich: 60%.

Modeldan so'nggi o'rtacha ko'rsatkich: 80%.

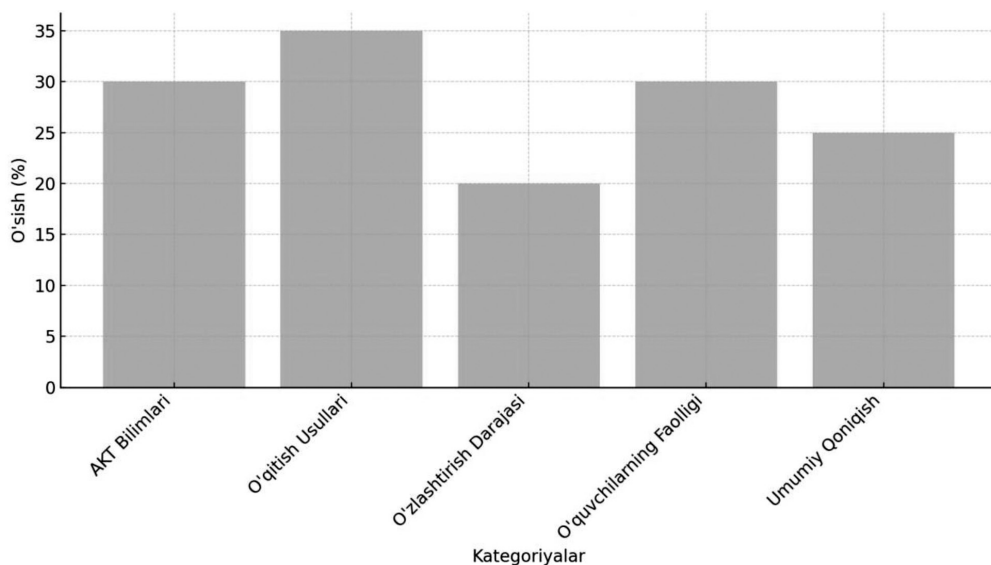

3-rasm. Didaktik modelning ta'lim jarayoniga ta'siri

O'zlashtirish darajasidagi o'sish: 20% punkt.

O'quvchilarning Motivatsiyasi va Faolligining O'zgarishi:

Dastur joriy etilishidan oldin faol ishtirok etuvchi o'quvchilarning ulushi: 50%.

Dastur joriy etilgandan keyin: 80%.

O'quvchilarning faolligida o'sish: 30% punkt.

Umumiy Ta'lim Sifatidagi Yaxshilanish:

O'qituvchilar va o'quvchilarning umumiy qoniqish darajasi oldin: 65%.

Dastur joriy etilgandan keyin: 90%.

Umumiy qoniqish darajasidagi o'sish: 25%

Qo'shimcha Statistika:

O'qituvchilarning yangi texnologiyalarni darslarida qo'llash darajasi 2 baravar oshgan.

O'quvchilarning mustaqil o'rganishga bo'lgan qiziqishlari 40% ga oshgan.

Darslarni interaktiv usullar bilan o'tkazish orqali o'quvchilarning tushunish darajasi 30% ga yaxshilangan.

Yuqoridagi diagramma, didaktik modelning ta'lim jarayoniga ta'sirini ko'rsatuvchi turli kategoriyalardagi o'sishni namoyish etadi. Har bir kategoriyada, dastur joriy etilgandan keyingi o'sish foizi ko'rsatilgan, bu modelning o'qituvchilarning AKT bilimlari, o'qitish usullari, o'quvchilarning o'zlashtirish darajasi, o'quvchilarning faolligi va umumiy qoniqish darajasiga qanday ijobiy ta'sir ko'rsatganligini ifodalaydi. Bu natijalar, didaktik modelning samaradorligini



aniq ko'rsatib, uni ta'lim jarayonlarini yaxshilash uchun muhim vosita sifatida ta'kidlaydi.

Ushbu natijalar, didaktik modelning oliy ta'lim muassasalarida o'qituvchilarning axborot-kommunikativ kompetensiyalarini rivojlantirishdagi muhim ahamiyatini namoyish etadi.

Xulosa. Tadqiqotimiz davomida o'qituvchilarning axborot-kommunikativ kompetensiyalarini shakllantirishga qaratilgan didaktik modelning samaradorligini baholash maqsadida aralash metodologiya qo'llanildi. Natijalar, ushbu didaktik modelning o'qituvchilarning AKT bilimlari va o'qitish metodlariga, shuningdek, o'quvchilarning o'zlashtirish darajasiga va motivatsiyasiga ijobiy ta'sir ko'rsatganini tasdiqladi. Tadqiqot natijalari shuni ko'rsatadiki, oliy ta'lim muassasalarida o'qituvchilarning axborot-kommunikativ kompetensiyalarini shakllantirishga qaratilgan didaktik model o'qituvchilarning pedagogik mahoratini oshirishda, o'quvchilarning o'zlashtirish darajasini yaxshilashda va umumiy ta'lim sifatini oshirishda muhim rol o'ynaydi. Ushbu modelning qo'llanilishi, ta'lim jarayonini yanada samarali va interaktiv qilishda, shuningdek, o'quvchilarning mustaqil fikrlash va ijodiy qobiliyatlarini rivojlantirishda asosiy omil hisoblanadi.

Tadqiqotimiz, kelajakda didaktik modellarni yanada takomillashtirish va kengroq qo'llab-quvvatlash uchun qo'shimcha tadqiqotlar va amaliyotlarni talab qiladi. Bu, oliy ta'lim tizimida axborot-kommunikativ kompetensiyalarni yanada chuqurroq integratsiya qilish va ta'lim sifatini yuksaltirishga xizmat qiladi.

Adabiyotlar:

1. Anderson, L. W., & Krathwohl, D. R. (Eds.). (2001). *A Taxonomy for Learning, Teaching, and Assessing: A Revision of Bloom's Taxonomy of Educational Objectives*. Longman.
2. Mishra, P., & Koehler, M. J. (2006). *Technological Pedagogical Content Knowledge: A Framework for Teacher Knowledge*. *Teachers College Record*, 108(6), 1017-1054.
3. Siemens, G. (2005). *Connectivism: A Learning Theory for the Digital Age*. *International Journal of Instructional Technology and Distance Learning*, 2(1).
4. UNESCO. (2011). *ICT Competency Framework for Teachers*. UNESCO.
5. Zhao, Y., & Frank, K. A. (2003). *Factors Affecting Technology Uses in Schools: An Ecological Perspective*. *American Educational Research Journal*, 40(4), 807-840.
6. Jonassen, D. H., Howland, J. L., Moore, J. L., & Marra, R. M. (2003). *Learning to Solve Problems with Technology: A Constructivist Perspective*. Merrill/Prentice Hall. \
7. Атажонова С.Б. Применение цифровых технологий в модернизации педагогической науки//«Международная научно-практическая конференция «Цифровые технологии, инновационные идеи и перспективы их применения в сфере производства» Андижан, 28.05.2021 г. - Б.95-97.
8. Atajonova S.B. Methodology of teaching general educational disciplines with a professional focus in technical universities // Scientific and technical journal machine building STJ AndMI. 25.12.2022 № 5. Issue 2. pp. 509-515.
9. Атажонова С.Б. Повышение креативности преподавателя при обучении студентов в области полупроводниковой техники// Научный вестник НамГУ, 2022 №11 стр. 653-662



10. Абдуллаев Бахтиёр Панжи угли (2023) Цифровизация образования как аспект повышения качества обучения // (Namangan davlat universiteti ilmiy axborotnomasi 7-son), 2023-yil.

11. Abdullaev Baxtiyor Panji o'g'li. Ta'limni raqamlashtirish kontsepsiyalari mazmun va mohiyati // Yangilanayotgan O'zbekiston taraqqiyotida iqtisodiy fanlarni o'qitishning dolzarb masalalari respublika ilmiy-amaliy konferensiyasi 16-iyun, 2023- yil

РЕЗЮМЕ

Maqolada oliy ta'lim tizimida o'qituvchining axborot-kommunikatsiya kompetentsiyasini shakllantirishning didaktik modeli ko'rib chiqiladi. Pedagogik jarayonni ta'lim muhitining zamonaviy talablariga moslashtirish, jumladan, zamonaviy axborot texnologiyalarini qo'llash va samarali muloqot ko'nikmalarini rivojlantirish zarurligiga e'tibor qaratilmoqda. Model ehtiyojlarni tahlil qilish, maqsadni belgilash, mazmun va o'qitish usullarini aniqlash, o'qituvchining amaliy faoliyati, baholash va qayta aloqa tizimini, shuningdek, o'z-o'zini rivojlantirishni rag'batlantirish bosqichlarini o'z ichiga oladi. Taqdim etilgan yondashuv zamonaviy ta'lim sharoitida samarali ishlashga qodir bo'lgan o'qituvchilarning yuqori darajadagi tayyorgarligini ta'minlashga qaratilgan.

РЕЗЮМЕ

В статье рассматривается дидактическая модель формирования информационно-коммуникативной компетентности преподавателя в системе высшего образования. Обращается внимание на необходимость адаптации педагогического процесса к современным требованиям образовательной среды, включая использование современных информационных технологий и развитие эффективных коммуникативных навыков. Модель включает этапы анализа потребностей, постановки целей, определения содержания и методов обучения, практической деятельности учителя, системы оценки и обратной связи, а также стимулирования саморазвития. Представленный подход направлен на обеспечение высокого уровня подготовки учителей, способных эффективно работать в современных образовательных условиях.

SUMMARY

The article examines the didactic model of formation of information and communication competence of the teacher in the higher education system. Attention is drawn to the need to adapt the pedagogical process to the modern requirements of the educational environment, including the use of modern information technologies and the development of effective communication skills. The model includes the stages of needs analysis, goal setting, determination of content and teaching methods, teacher's practical activities, assessment and feedback system, as well as self-development promotion. The presented approach is aimed at ensuring a high level of training of teachers who are able to work effectively in modern educational conditions.



BO'LAJAK INFORMATIKA O'QITUVCHILARIDA TADQIQOTCHILIK KOMPETENSIYALARINI RIVOLANTIRISH

Axatqulov A.A.

Jizzax davlat pedagogika universiteti o'qituvchisi

Tayanch so'zlar: tadqiqot kompetensiyalari, informatika bo'yicha ta'lim, o'qituvchilarni tayyorlash, o'quv tadqiqotlari, tadqiqot ko'nikmalari, o'qituvchilar malakasini oshirish, axborot savodxonligi, tanqidiy fikrlash, tadqiqot metodologiyalari.

Ключевые слова: исследовательские компетенции, информатическое образование, подготовка учителей, образовательные исследования, исследовательские навыки, подготовка учителей, Информационная грамотность, критическое мышление, методологии исследования.

Key words: research competencies, informatics education, teacher preparation, educational research, research skills, teacher training, information literacy, critical thinking, research methodologies.

Informatika, axborot texnologiyalari va uning qo'llanilishini fanlararo o'rganish zamonaviy jamiyatimiz uchun tobora ajralmas bo'lib qoldi. Ma'lumotlarni tahlil qilishdan tortib kiberxavfsizlikka qadar informatika raqamli asrning murakkabliklarida harakat qilish uchun muhim bo'lgan keng doiradagi sohalarni o'z ichiga oladi. Informatika bo'yicha mutaxassislariga bo'lgan talab ortib borar ekan, mutaxassislarning keyingi avlodini tayyorlashda o'qituvchilarning roli muhim ahamiyat kasb etadi.

Informatika bo'yicha samarali o'qitish faqat ma'lumotni yetkazishdan ko'proq narsani talab qiladi; u mavzuni chuqur tushunishni, innovatsion ta'lim strategiyalarini va rivojlanayotgan texnologiyalar va metodologiyalarga moslashish kompetensiyaini talab qiladi. Ushbu ta'limga qaratilgan sa'y-harakatlarning zamirida bo'lajak informatika o'qituvchilarining ilmiy-tadqiqot ko'nikmalarini rivojlantirish yotadi.

Informatika bo'yicha o'qituvchilar uchun tadqiqot kompetensiyalarini rivojlantirish bir necha sabablarga ko'ra muhim ahamiyatga ega. Ular o'qituvchilarga sohadagi so'nggi yutuqlardan xabardor bo'lish, yangi



texnologiyalarni tanqidiy baholash va ilmiy izlanishlar orqali informatikaning uzluksiz rivojlanishiga hissa qo'shish imkonini beradi. Bundan tashqari, tadqiqot ko'nikmalari o'qituvchilarga talabalarga qat'iy va zamonaviy ta'lim berish, ularni tez o'zgaruvchan professional landshaftda muvaffaqiyatga tayyorlash imkonini beradi.

Tadqiqot vakolatlarining ahamiyati:

Tadqiqot kompetensiyalari o'qituvchilarga ham, o'quvchilarga ham ko'p qirrali ta'siri, shuningdek, informatika sohasining rivojlanishiga qo'shgan hissasi tufayli bo'lajak informatika o'qituvchilari uchun asosiy hisoblanadi.

Birinchidan, tadqiqot kompetensiyalari informatika bo'yicha o'qituvchilarga texnologiya va uning qo'llanilishining tez rivojlanayotgan landshaftidan xabardor bo'lish imkonini beradi. Doimiy innovatsiyalar va o'zgarishlar bilan ajralib turadigan sohada o'qituvchilar yangi ishlanmalarni tanqidiy baholash va ularni o'qitish amaliyotiga samarali integratsiya qilish uchun zarur bo'lgan ko'nikmalarga ega bo'lishlari juda muhimdir. Doimiy tadqiqotlar bilan shug'ullanib, o'qituvchilar o'zlarining o'quv materiallari va metodologiyalarining dolzarb bo'lib qolishiga ishonch hosil qilishlari mumkin, bu esa talabalarga informatikaning so'nggi tendentsiyalari va yutuqlari haqida har tomonlama tushuncha beradi.

Ikkinchidan, tadqiqot kompetensiyalari informatika o'qituvchilariga mavjud bilimlarni tanqidiy tahlil qilish va qo'shimcha tekshirishni talab qiladigan tushunishdagi kamchiliklarni aniqlash imkonini beradi. Tanqidiy fikrlash va tadqiqot savollarini aniqlash kompetensiyai yangi bilim va tushunchalarni yaratish orqali informatika sohasini rivojlantirish uchun zarurdir. O'qituvchilar original tadqiqotlar o'tkazish orqali ilmiy adabiyotlarning kengroq to'plamiga hissa qo'shishlari mumkin va shu bilan informatika tamoyillari va amaliyotlari to'g'risidagi umumiy tushunchani boyitadi.

Bundan tashqari, tadqiqot malakalari informatika bo'yicha o'qituvchilarni ushbu sohada o'qitish va o'rganish bo'yicha mazmunli tushunchalarni beradigan tadqiqotlarni ishlab chiqish va o'tkazish uchun zarur bo'lgan ko'nikmalar bilan jihozlaydi. Ta'lim strategiyalarining samaradorligini o'rganish, texnologiyaning talabalar natijalariga ta'sirini baholash yoki o'quv dasturlarini loyihalashda innovatsion yondashuvlarni o'rganishdan qat'i nazar, tadqiqot vakolatlari o'qituvchilarga o'zlarining ta'lim amaliyotlari haqida ma'lumot beruvchi va talabalarining o'rganish tajribasini yaxshilaydigan dalillarga asoslangan tushunchalarni yaratishga imkon beradi.

Bundan tashqari, informatika o'qituvchilari o'rtasida uzluksiz ta'lim va kasbiy rivojlanish madaniyatini singdirish uchun tadqiqot vakolatlari juda muhimdir.



Tadqiqot faoliyati bilan shug'ullanib, o'qituvchilar nafaqat o'zlarining bilim va ko'nikmalarini kengaytiribgina qolmay, balki o'z o'quvchilari uchun intellektual qiziqish, tanqidiy izlanish va doimiy takomillashtirishning ahamiyatini modellashtiradilar. Doimiy o'rganish va o'sishga bo'lgan bu majburiyat nafaqat o'qituvchilarning sinfdagi samaradorligini oshiradi, balki kengroq informatika hamjamiyatida mukammallik va innovatsiya madaniyatini rivojlantiradi.

Tadqiqot kompetensiyalari bo'lajak informatika o'qituvchilari uchun muhim ahamiyatga ega, chunki ular o'qitish samaradorligiga, o'quvchilarning bilim olish natijalariga va informatika sohasini rivojlantirishga sezilarli ta'sir ko'rsatadi. O'qituvchilarni kuchli tadqiqot ko'nikmalari bilan jihozlash orqali o'qituvchilarni tayyorlash dasturlari bitiruvchilarni kasb talablariga javob berishga puxta tayyorgarlik ko'rishlarini va informatikaning intizom sifatida davom etishi va rivojlanishiga mazmunli hissa qo'shishini ta'minlashi mumkin.

Tadqiqot kompetensiyalarining asosiy komponentlari:

Bo'lajak informatika o'qituvchilarida tadqiqot kompetensiyalarini rivojlantirish o'qituvchilarga mazmunli ilmiy izlanishlar olib borish va soha rivojiga hissa qo'shish imkonini beradigan bir qancha muhim komponentlarni o'zlashtirishni talab qiladi. Ushbu asosiy komponentlar informatika ta'limida qat'iy va ta'sirli tadqiqotlar o'tkazish uchun ajralmas bo'lgan bir qator ko'nikmalar, bilim sohalari va axloqiy fikrlarni o'z ichiga oladi.

Axborot savodxonligi: Samarali tadqiqot turli manbalardan olingan ma'lumotlarga kirish, baholash va undan foydalanish kompetensiyaidan boshlanadi. Informatika o'qituvchilari ilmiy ma'lumotlar bazalarida navigatsiya qilish, manbalarning ishonchliligi va dolzarbligini tanqidiy baholash va tadqiqot ishlarini qo'llab-quvvatlash uchun ma'lumotlarni sintez qilishda malakali bo'lishi kerak. Axborot savodxonligi ko'nikmalari o'qituvchilarga sohadagi so'nggi o'zgarishlardan xabardor bo'lish va tegishli dalillarni o'zlarining ilmiy ishlariga kiritish imkonini beradi.

Tanqidiy fikrlash: Tanqidiy fikrlash mavjud tadqiqot natijalarini tahlil qilish, tadqiqot savollarini aniqlash va tadqiqot natijalarining informatika bo'yicha o'qitish va o'rganishga ta'sirini baholash uchun zarurdir. Bo'lajak informatika o'qituvchilari tadqiqot metodologiyalarining kuchli va cheklovlarini tanqidiy baholay olishlari, ma'lumotlarni to'g'ri talqin qilishlari va dalillarga asoslangan asosli xulosalar chiqarishlari kerak. Tanqidiy fikrlash kompetensiyalari o'qituvchilarga jiddiy izlanishlar olib borishga va o'quv amaliyotlari va o'quv dasturlarini loyihalash bo'yicha ongli qarorlar qabul qilishga imkon beradi.

Tadqiqot metodologiyalari: Tadqiqot metodologiyalari bilan tanishish haqiqiy va ishonchli natijalar beradigan tadqiqotlarni loyihalash va o'tkazish uchun juda muhimdir. Informatika fani o'qituvchilari so'rovni loyihalash, eksperimental tadqiqotlar, amaliy tadqiqotlar va etnografik tadqiqotlarni o'z ichiga olgan sifat va miqdoriy tadqiqot usullari bo'yicha malakali bo'lishi kerak. Tadqiqot metodologiyasini tushunish o'qituvchilarga tadqiqot savollarini hal qilish uchun mos usullarni tanlash, ma'lumotlarni samarali to'plash va tahlil qilish va ularning natijalaridan mazmunli xulosalar chiqarish imkonini beradi.

Axloqiy mulohazalar: Axloqiy yaxlitlik tadqiqotda, ayniqsa, maxfiylik, ma'lumotlar xavfsizligi va intellektual mulk huquqlari kabi masalalar muhim ahamiyatga ega bo'lgan informatika ta'limi kontekstida muhim ahamiyatga ega. Bo'lajak informatika o'qituvchilari tadqiqot olib borishni tartibga soluvchi axloqiy tamoyillar va ko'rsatmalarga rioya qilishlari kerak, shu jumladan ishtirokchilardan xabardor rozilik olish, maxfiylik va anonimlikni himoya qilish, texnologiya va ma'lumotlardan mas'uliyatli foydalanishni ta'minlash. Axloqiy xabardorlik o'qituvchilarga tadqiqotni barcha manfaatdor tomonlarning huquqlari va qadr-qimmatini hurmat qiladigan va tadqiqot jarayonining yaxlitligi va ishonchliligini qo'llab-quvvatlaydigan tarzda olib borishga imkon beradi.

Muloqot ko'nikmalari: Samarali muloqot tadqiqot natijalarini tarqatish, hamkasblar va manfaatdor tomonlar bilan muloqot qilish va informatika ta'limida ilmiy nutqqa hissa qo'shish uchun zarurdir. Informatika o'qituvchilari ilmiy maqolalar yozish, ilmiy tadqiqot natijalarini konferensiyalarda taqdim etish, professional munozaralar va hamkorlikda qatnashishda mohir bo'lishi kerak. Kuchli muloqot kompetensiyalari o'qituvchilarga o'z tushunchalari va kashfiyotlarini kengroq informatika hamjamiyatiga baham ko'rish, muloqot va hamkorlikni ilhomlantirish va sohadagi asosiy muammolarni jamoaviy tushunishga yordam beradi.

Bo'lajak informatika o'qituvchilari uchun tadqiqot kompetensiyalarining asosiy komponentlari axborot savodxonligi, tanqidiy fikrlash, tadqiqot metodologiyalari, axloqiy mulohazalar va muloqot kompetensiyalarini o'z ichiga oladi. Ushbu komponentlarni o'zlashtirish o'qituvchilarga jiddiy ilmiy izlanishlar olib borish, informatika ta'limini rivojlantirishga hissa qo'shish va sohada o'qitish va o'qitish sifatini oshirish imkonini beradi. Ushbu muhim kompetensiyalarni rivojlantirish orqali o'qituvchilar ta'limi dasturlari bitiruvchilarni informatika ta'limida uzluksiz takomillashtirish va mukammallikka intilish tarafdori bo'lgan bilimdon, o'ychan va innovatsion o'qituvchilar sifatida tayyorlashi mumkin.



Tadqiqot kompetensiyalarini rivojlantirish strategiyalari:

Bo'lajak informatika o'qituvchilarida tadqiqot malakalarini rivojlantirish nazariy bilimlarni amaliy tajriba bilan birlashtirgan va doimiy kasbiy rivojlanishga urg'u beradigan kompleks yondashuvni talab qiladi. O'qituvchilar uchun ta'lim dasturlari ushbu muhim ko'nikmalarni rivojlantirish va o'qituvchilarni informatika ta'limi sohasida jiddiy ilmiy izlanishlar bilan shug'ullanishga tayyorlash uchun turli strategiyalarni qo'llashi mumkin. Quyidagi strategiyalar bo'lajak informatika o'qituvchilarida tadqiqot malakalarini rivojlantirish uchun asosiy hisoblanadi:

Integratsiyalashgan o'quv rejasi. Tadqiqotga yo'naltirilgan kurs ishlarini o'qituvchilar ta'limi dasturlariga kiritish talabalarga tadqiqot metodologiyasi, axloqiy va muloqot kompetensiyalari bo'yicha mustahkam poydevor yaratadi. Ta'limdagi tadqiqot usullari, ma'lumotlarni tahlil qilish va ilmiy yozish kabi kurslar bo'lajak informatika o'qituvchilarini mazmunli tadqiqot ishlarini loyihalash va o'tkazish uchun zarur bo'lgan bilim va ko'nikmalar bilan jihozlaydi. Tadqiqotni o'quv dasturiga integratsiyalash talabalarining tadqiqot kompetensiyalari bo'yicha keng qamrovli tayyorgarlikdan o'tishlarini va ularning o'qitish amaliyotlarini xabardor qilishda ilmiy izlanishlar muhimligini tushunishlarini ta'minlaydi.

Amaliy tajriba. Talabalarga amaliy tadqiqot tajribasi bilan shug'ullanish imkoniyatini berish tadqiqot kompetensiyalarini rivojlantirish uchun muhim ahamiyatga ega. O'qituvchilar uchun ta'lim dasturlari talabalarga nazariy bilimlarni real sharoitlarda qo'llash imkonini beradigan tadqiqot amaliyoti, amaliyot tajribasi yoki mustaqil ta'lim loyihalarini taklif qilishi mumkin. Tadqiqot loyihalarida ishtirok etish bo'lajak informatika o'qituvchilariga amaliy tadqiqot ko'nikmalarini rivojlantirish, tadqiqot metodologiyalari bilan tajriba orttirish va qiziqtirgan mavzularni chuqur o'rganish imkonini beradi. Fakultet murabbiylari yoki tadqiqot hamkorlari bilan hamkorlik qilish talabalar tadqiqot jarayonini boshqarishda va tadqiqot kun tartibini ishlab chiqishda qimmatli yo'l-yo'riq va yordam beradi.

Kasbiy rivojlanish. Tadqiqot metodologiyasi va amaliyoti bo'yicha doimiy kasbiy rivojlanishni rag'batlantirish bo'lajak informatika o'qituvchilarida tadqiqot malakalarini rivojlantirish uchun muhim ahamiyatga ega. O'qituvchilar uchun ta'lim dasturlari tadqiqot ko'nikmalarini rivojlantirish, ma'lumotlarni tahlil qilish usullari, ilmiy yozish va nashr qilish strategiyalariga qaratilgan seminarlar, seminarlar yoki konferentsiyalar taklif qilishi mumkin. Talabalarga o'z tadqiqot natijalarini professional konferentsiyalarda taqdim etish yoki ilmiy jurnallarda nashr etish imkoniyatini berish ularning informatika



hamjamiyatidagi ko'rishini oshiradi va ilmiy o'ziga xoslik va muvaffaqiyat hissini rivojlantiradi. Bundan tashqari, professional tashkilotlar va amaliyot hamjamiyatlarida ishtirok etishni rag'batlantirish talabalarga tengdoshlari va soha mutaxassislari bilan aloqa o'rnatish, ilg'or tajribalarni almashish va rivojlanayotgan tendentsiyalar va tadqiqot natijalaridan xabardor bo'lish imkonini beradi.

Xulosa:

Bo'lajak informatika o'qituvchilarida tadqiqotchilik kompetensiyalarini rivojlantirish sohaning uzluksiz o'sishi va innovatsiyalarini ta'minlash, shuningdek, talabalarni tobora raqamli dunyoda muvaffaqiyatga tayyorlaydigan yuqori sifatli ta'limni ta'minlash uchun muhim ahamiyatga ega. Ushbu maqola davomida biz tadqiqot kompetensiyalarining ahamiyatini, ishtirok etadigan asosiy tarkibiy qismlarni va o'qituvchilar ta'limi dasturlarida ularning rivojlanishini rag'batlantirish strategiyalarini o'rganib chiqdik.

Bo'lajak informatika o'qituvchilarini kuchli tadqiqot ko'nikmalari bilan jihozlash orqali o'qituvchilarni tayyorlash dasturlari o'qituvchilarga sohadagi so'nggi yutuqlardan xabardor bo'lish, yangi texnologiyalar va metodologiyalarni tanqidiy baholash hamda ilmiy izlanishlar orqali informatikaning uzluksiz rivojlanishiga hissa qo'shish imkonini beradi. Tadqiqot kompetensiyalari o'qituvchilarga o'zlarining o'qitish amaliyotlarini xabardor qiluvchi, talabalarining o'rganish tajribasini oshiradigan va informatika ta'limining asosiy masalalarini jamoaviy tushunishni rivojlantiruvchi mazmunli tadqiqotlar bilan shug'ullanish imkonini beradi.

Tadqiqotga yo'naltirilgan kurs ishlarini o'quv dasturiga integratsiyalash, amaliy tadqiqot tajribasini taqdim etish, tajribali tadqiqotchilar va o'qituvchilardan murabbiylik va ko'rsatmalar taklif qilish va doimiy kasbiy rivojlanishni rag'batlantirish bo'lajak informatika o'qituvchilarida tadqiqot kompetensiyalarini rivojlantirishning muhim strategiyasidir. Ushbu strategiyalar talabalarga jiddiy ilmiy izlanishlar olib borish, sohaga mazmunli hissa qo'shish va bilimdon, fikr yurituvchi va innovatsion o'qituvchilar sifatida ustun bo'lish uchun zarur bo'lgan bilim, ko'nikma va yordam beradi.

Xulosa qilib aytadigan bo'lsak, bo'lajak informatika o'qituvchilarining ilmiy-tadqiqot ko'nikmalarini rivojlantirish ko'p qirrali yondashuvni va uzluksiz o'rganish va kasbiy o'sishga sodiqlikni talab qiladigan muhim ishdir. O'qituvchilar ta'limi dasturlarida tadqiqotchilik kompetensiyalarini rivojlantirishga ustuvor ahamiyat qaratish orqali biz bitiruvchilarni kasb talablariga javob berishga puxta tayyorgarlik ko'rishlarini, informatika ta'limi



rivojiga munosib hissa qo‘shishlarini va informatika bo‘yicha mutaxassislarning keyingi avlodini ilhomlantirilishini ta’minlashimiz mumkin.

Adabiyotlar:

1. Weil, J. (2017). Research design in aging and social gerontology: Quantitative, qualitative, and mixed methods. Taylor & Francis.
2. Stewart, Concetta M., Catherine C. Schifter, and Melissa E. Markaridian Selverian, eds. Teaching and learning with technology: Beyond constructivism. Routledge, 2010.
3. Creswell, John W. Educational research: Planning, conducting, and evaluating quantitative and qualitative research. Pearson Higher Ed, 2020.
4. Lankshear, C., & Knobel, M. (Eds.). (2008). Digital literacies: Concepts, policies and practices (Vol. 30). Peter Lang.

РЕЗЮМЕ

Ushbu maqolada biz bo‘lajak informatika o‘qituvchilarida tadqiqot kompetensiyalarini rivojlantirish muhimligini o‘rganamiz. Biz tadqiqot vakolatlarining asosiy tarkibiy qismlarini ko‘rib chiqamiz, o‘qituvchilar ta’limi dasturlarida ularning rivojlanishini rag‘batlantirish strategiyalarini ko‘rib chiqamiz va o‘qituvchilar va talabalarga mumkin bo‘lgan ta’sirini muhokama qilamiz. Bo‘lajak informatika o‘qituvchilarini kuchli tadqiqot ko‘nikmalari bilan jihozlash orqali biz ushbu muhim sohada ta’lim sifatini oshirishimiz va talabalarga tobora raqamli dunyoda ustunlik qilish imkoniyatini berishimiz mumkin.

РЕЗЮМЕ

В этой статье мы исследуем важность развития исследовательских навыков у будущих учителей информатики. Мы рассматриваем ключевые компоненты исследовательских компетенций, рассматриваем стратегии содействия их развитию в программах педагогического образования и обсуждаем потенциальные последствия для учителей и студентов. Предоставляя будущим учителям информатики сильные исследовательские навыки, мы можем улучшить качество образования в этой важной области и дать учащимся возможность преуспеть в мире, который становится все более цифровым.

SUMMARY

In this article, we explore the importance of developing research skills in future computer science teachers. We review the key components of research competencies, consider strategies for promoting their development in teacher education programs, and discuss potential implications for teachers and students. By equipping future computer science teachers with strong research skills, we can improve the quality of education in this important field and empower students to excel in an increasingly digital world.



ЭКОЛОГИК ТАЪЛИМ ВА РАҚАМЛИ ТЕХНОЛОГИЯЛАР: АФЗАЛЛИКЛАРИ ВА МУАММОЛАРИ

Умурзақова У.Н.

Навоий Инновациялар Университети

Таянч сўзлар: экологик таълим, рақамли технологиялар, ахборот – коммуникация технологиялари, онлайн иловалар, экологик таълим дастурлари, виртуал саёҳат.

Ключевые слова: экологическое образования, цифровые технологии, информационные и коммуникационные технологии, экологические онлайн-приложения, программы экологического образования, виртуальные туры.

Key words: environmental education, digital technologies, information and communication technologies, online applications, environmental education programs, virtual travel.

Бутун дунёда ривожланган жамиятни илм – фансиз тасаввур этиб бўлмайди. Ижтимоий, сиёсий, иқтисодий ва экологик инқироз даврида фан муҳим муаммоларни хал қилишда асосий омил бўлиб, фан инсон ҳаётининг турли соҳаларига таълуқли масалаларни ҳисобга олиши ва ўз вақтида жавоб бериши лозим [2; 187-191 б].

Жаҳонда экологик муаммолар кўламини кенгайиб бораётганлиги боис атроф муҳит муҳофазаси, экологик маданият ва экологик таълим - тарбия масалаларига алоҳида эътибор бериб келинмоқда. Ҳозирги антропоген муаммолар тобора кескинлашаётган шароитда аҳолини экологик билим ва тафаккурини ривожлантириш, экологик таълим соҳасида интерфаол ва инновацион таълим технологияларини такомиллаштириш зарурияти туғилмоқда.

Ўзбекистон Республикаси Президенти Ш.М.Мирзиёев 2022 йил 2- февралда “Яшил макон” умуммиллий лойиҳасида доирасида таъкидлаганидек “... авлодларимиз биздан кейин ҳам муносиб табиий муҳитда яшашлари учун биз табиатга меҳр ва эътибор беришимиз, у билан уйғун бўлиб яшашимиз керак. Энг муҳим масала – аҳолини экологик маданиятини ошириш ҳақида жиддий бош қотиришимиз зарур. Бунга ёш авлодларнинг



қалбида она табиатга меҳр муҳаббат, унга даҳилдорлик хиссида таълим ва тарбия бериш орқали эришиш мумкин” [4].

Юртимизда Экологик маданият, барқарор тараққиёт асослар ва бир қатор экологик педметларни ўрганишда фаннинг илғор педогогик технологияларини қўллаш билан бирга рақамли технологиялардан фойдаланиш яхши самара бермоқда [1; 151-156 б]. Дарҳақиқат, таълим тизими бугунги кунда рақамли технологияларга сингиб кетаётгани шунчаки ҳайратланарли эмас, сабаби, бугунги кундаги ахборот маконида таклиф этилаётган маълумотларни жиддий тизимли таҳлил қилиш ва педогогик тахрирлаш учун асос бўлиб хизмат қилади.

Рақамли таълим технологиялари орқали атроф-муҳит муаммолари, уларнинг ечимлари бўйича турли хил янги маълумотларни кузатиш ва билиб бориш, экологик таълим технологияларининг янги имкониятларида бири ҳисобланади. Интерфаол ва АКТ орқали таълим олиш, мулоқот қилиш ва фаол иштирок этиш орқали таълим олувчилар ва ўқитувчилар тажрибавий ва контекстли билимларга эга бўладилар. Қолаверса, рақамли технологиялар таълим олувчиларда ижодкорлик, инновациялар ва мавжуд муаммоларни ҳал қилиш кўникмаларини ривожлантириши мумкин.

Дунёнинг ривожланган давлатлари экологик таълим тизимида рақамли технологиялардан фойдаланишнинг турли метод ва воситалардан фойдаланиб келмоқда [3; 2019]. Жумладан:

Экологик таълим дастурлари – таълим олувчиларга экологик муаммолар, бузилган табиат комплексларини қайта тиклаш, она сайёрамизга қандай ғамхўрлик қилишни ўргатишга қаратилган иловалари мавжуд. Бу иловалар интерактив ва қизиқарли бўлиши билан бирга, талабаларда атроф – муҳит ҳақидаги билим, кўникма ва малака компетенцияларини шакллантириб боради. Бирлашган Миллатлар Ташкилотининг Атроф муҳит бўйича дастури (UNEP) тамонидан ишлаб чиқилган “Earth School”[5] интерактив онлайн иловаси таълим олувчиларга атроф муҳит муҳофазаси маълумотларини бепул тақдим этиш билан бирга, жуда кўплаб мавзули видеолар, викториналар ва мақолаларни тақдим этмоқда. Нарру Earth иловаси Бутунжаҳон ёввойи табиат жамғармаси (WWF) томонидан ишлаб чиқилган бўлиб, талабаларга табиатни муҳофаза қилиш, биологик ҳалма-хиллик ва иқлим ўзгариши каби экологик мавзуларни онлайн ўрганиш имкониниятини яратади. Бу иловалар талабаларга экологик тизим яхлитлигини тушунтириш учун интерфаол таълимий ўйинлар, тадбирларни ўз ичига олади. Қолаверса, талабаларга илмий тадқиқот фаолиятларини



ривожланишига ёрдам берувчи iNATURALIST, Journey Noeth [6] каби он-лайн экологик таълим дастурлари мавжуд.

Виртуал саёҳатлар – таълим олувчилар электрон воситалар орқали ўрмонлар, океанлар, чўллар каби табиий биоценозларга вертуал саёҳатни амалга оширишлари мумкин. Google Earth [5] иловаси талабаларга дунёнинг турли экотизимлари ва табиатнинг диққатга сазовар жойларини тадқиқ этиш имкониятини тақдим этади. У орқали изланувчилар биогеоценозларнинг ўзига хос хусусиятлари тўғрисида маълумотлар олиши мумкин. Минтақаларнинг ёввойи табиати муҳофазаси, вертуал сув ости экспедициялари, миллий боғларга онлайн саёҳатни National Geographic иловаси орқали амалга ошириш мумкин. Шу билан бир қаторда, Hidden worlds of national parks, Coral Reef Virtual Diving ва Explore.org [7] сингари кўплаб вертуал иловалари мавжуд. Вертуал саёҳатлар экологик таълим методларининг ажойиб таркибий қисми ҳисобланиб, талабларга экотизимлар моҳиятини тўлиқроқ тушиниш имкониятини беради.

Экологик таълимда рақамли технологиялардан кенг фойдаланишда айрим жиҳатларга эътибор қаратмоқ керак. Биринчидан, республикамызда интернет сифатини яхшилаш, рақамли технологиялардан таълим тизимида фойдаланиш имкониятларини такомиллаштириш, талаба ёшларни АКТнинг сўнги имкониятларидан фойдалана олиш кўникмаларини ривожлантириш лозим.

Иккинчидан, экологик таълим стандартлари ва ўқув дастурларида илғор рақамли технологияларни таълим жараёнида қўллаш шартларининг киритилиши, юксак самарадорликка эга рақамли қурилмалар билан жиҳозланган ўқув ва лаборатория хоналарининг мавжудлиги каби муаммолар қайта таҳлилларни талаб қилади.

Учинчидан, таълим интеграцияси орқали рақамли технологиялар ва экологик таълим технологияларини ўзаро ривожланишини таъминлаш. Бу борада педагог кадрларни АКТ бўйича касбий маҳоратларини узлуксиз ривожлантириш учун шароит яратиш керак.

Тўртинчида, Экологик таълим ва рақамли технологияларнинг афзалликлари, муаммолари ва ечимларига бағишланган илмий тадқиқот ишларини кенг қўллашда бажариш лозим. Шундагина биз рақамли технологиялардан фойдаланиб экологик таълим сифатини туширмаган ҳолда талабаларга атроф – муҳит муаммолари, ечимлари ҳақида батафсил маълумотлар бера оламиз.

Хулоса ўрнида айтиш мумкинки, ҳозирги шиддат билан ривожланаётган рақамли авлодларга атроф муҳит муҳофазаси, табиий ресурслардан



оқилона фойдаланиш ва бузилган табиат комплексларини қайта тиклаш муаммоларини анъанавий таълим методлари билан тушинтириш етарли самара бермайди. Замонавий ахборот – коммуникация технологияларига асосланган инновацион таълим технологияларни ёш авлодга имкон қадар тезроқ мослаштириш зарур.

Адабиётлар:

1. Д.П.Хошимова, Р.А.Парпиева. Замонавий таълимда рақамли технологиялардан фойдаланиш истиқболлари // Иқтисодиёт ва инновацион технологиялар илмий электрон журнал. 2023й., № 3151-156 Б.
2. О.Д.Утегенов. Экологик таълимни ривожлантириш – Ўзбекистон экологик сиёсатининг устувор йўналиши // Stars international university.2023 ., 187-191 – Б
3. Шаронин Ю.В. Цифровые технологии в высшем и профессиональном образовании: от личносно ориентированной Smart-дидактики к блокчейну в целевой подготовке специалистов // Современные проблемы науки и образования. – 2019. – № 1.
4. <https://daryo-uz.translate.google.com/2022/02/02/>
5. <https://www.unep.org/explore-topics/education-environment/what-we-do/earth-school>
6. <https://journeynorth.org/>
7. <https://explore.org/>

РЕЗЮМЕ

Мазкур мақолада рақамли технологиялардан экологик таълим ва тарбия жараёнида фойдаланишнинг имкониятлари, мавжуд муаммолар ва уларнинг ечимлари ҳақида маълумотлар келтирилган. Шунингдек, ривожланган давлатларнинг экологик таълим соҳасида фойдаланаётган рақамли технологияларнинг турли метод ва воситалари ёритиб ўтилган.

РЕЗЮМЕ

В данном исследовании исследуются возможности использования цифровых технологий в процессе экологического образования и воспитания, предоставляется информация о существующих проблемах и их решениях. Также выделены различные методы и инструменты цифровых технологий, используемые развитыми странами в сфере экологического образования.

SUMMARY

This article provides information about the possibilities of using digital technologies in the process of environmental education and upbringing, existing problems and their solutions. Also, various methods and tools of digital technologies used by developed countries in the field of environmental education are highlighted.



ТОЛАЛИ ЎЛИКНИ ШНЕКЛИ-ҚОЗИҚЛИ ИШЧИ ОРГАНЛАР ТАЪСИРИДА ТОЗАЛАШ ЖАРАЁНИНИ НАЗАРИЙ ТАҲЛИЛИ

Назирова Р.Р.

Т.ф.н., к.и.х. “Пахтасаноат илмий маркази” АЖ

Югаев Ш.М.

Эркин изланувчи. Термиз муҳандислик технология институтини

Таянч сўзлар: толали ўлик, тозалаш, такомиллаштирилган, ускуна, босим кучи, шнекли-қозикли, тенглама, график, тезлик, хажмий оғирлик.

Ключевые слова: волокнистый улюк, очистка, усовершенствованный, оборудование, сила давления, шнеко-колковый, уравнение, график, скорость, объёмный вес.

Key words: fiber die, cleaning, improved, equipment, compressive strength, screw-pile, equation, graph, speed, volumetric weight.

Kirish. Пахтани дастлабки ишлашнинг технологик жараёнида асосий маҳсулотлар - пахта толаси, пахта чигити ва момикдан ташқари кўп миқдорда толали чикиндилар олинади (жиндан ўлик, линтерлардан ўлик, майда толали бўлақлар ва пахта тозалаш ускуналаридан ўлик), уларни қайта ишлаш натижасида тўқимачилик ва бошқа сохалар учун хом ашё сифатида мос келадиган толали материаллар олинади [1].

3 дона 90 дона аррали 7ДП-90 жин ўрнатилган корхонада бир соат давомида ажраладиган толали ўликнинг тахминий миқдорини аниқлаб кўрайлик. 90 дона арралик жинларини иш унумдорлигини ўртача 900 кг/соат миқдориди қабул қилсак, бир соат давомида 3 дона жин билан 2700 кг тола ишлаб чиқарилиши мумкин. Тола тозалагичларидан ажраладиган толали ўликнинг пахтага нисбатан миқдори энг паст 0,6 % ни ташкил этишини қабул қилсак, бу миқдор (тола чикимини ўртача 34 % қабул қилинганида) 47,64 кг/соатни ташкил этади. Албатта бу миқдор паст навли пахта хом ашёсини дастлабки ишлаш вақтида кўпайиши муқаррар [2].

Толали ўлик ёки момикни ифлос аралашмалардан тозалаш технологияси соҳасидаги адабиёт манбаларини кўриб чиқиш ушбу йўналишни етарли даражада ишлаб чиқилмаганлигини ва саноат талабларига жавоб берадиган толали ўликни тозалаш машиналарининг самарали конструкциясини ишлаб чиқиш учун чуқур назарий ва экспериментал тадқиқотлар ўтказиш зарурлигини кўрсатди.

Muhokama. Амалдаги линт ёки толали ўлик тозалаш қурилмаларининг ҳеч бири сифатли маҳсулот олиш талабларига тўлиқ жавоб бермайди. Қозикли ва қозикли винтли тозалагичлар қурилманинг соддалиги, ишлаш қулайлиги билан ажралиб туради, аммо конструктив хусусиятлари туфайли улар ифлосликлардан ва айниқса майда ифлос аралашмаларини самарали равишда ажратиш олишга имконият бермайди.



Тозалаш органлари юзасида момикларни (тозаладиган толали махсулотни) бир текис тақсимлаш ва тараш момикни майда ифлосликдан тозалаш интенсивлигини ошириши, ифлос аралашмаларини ажратиш самарадорлиги тозаланаётган материалга ёпишиш даражаси камайиши билан тавсифланиши, бунга машинанинг конструктив параметрлари, тозаланаётган материалнинг ифлосланиш даражаси ва уни тозалаш зонасига етказиб бериш шартлари, янада самарали тақсимлаш ва тараш билан тозалаш жараёнининг тўғри йўналиши таъсир қилиши маълум.

Ўлик ёки момикни ифлос аралашмалардан тозалашда даставвал винт орқали ҳаракатини ташқи кучлар таъсирида таҳлил қиламиз

Ўлик ёки момикни ифлос аралашмаларни ҳаракатланганда, ҳар бир зонадаги жараёнларни кўриб чиқамиз. Даставвал L_1 винтдаги момикнинг ҳаракатини таҳлил қиламиз.

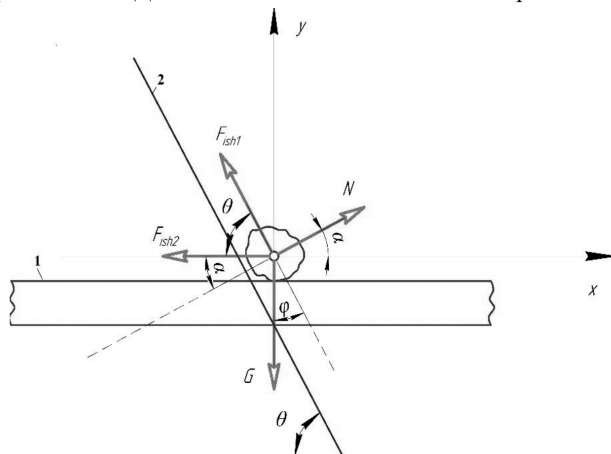

1-расм. Шнекли қозикли тозолагич ишчи органида силжиган (толали ўлик) нуктани мувозанат схемаси
(1-шнек ўқи, 2-шнег винт йўналиши)

Шнекли конвейер қобиғидаги толали ўликни ўқли ҳаракатланиши тезлиги V_1 куйидаги формула орқали аниқланади (1-расм):

$$V_1 = \frac{Q}{900 \cdot \pi \cdot (D^2 - d^2) \cdot \psi \cdot \gamma \cdot C_0}, \text{ м/с} \quad (1)$$

бу ерда Q - тозолагични иш унумдорлиги, т/с;

D – шнекли-қозикли барабани ташқи диаметри, м;

d – шнекли-қозикли барабан копламаси диаметри, м;

ψ - қозиклараро жойни тўлдириш коэффиенти;

γ_0 - тозаланаётган толали ўликни ҳажмий оғирлиги, т/м³;

$C_0=0,9 \div 1$ - толали ўликни тўкилиш коэффиенти.

Қозиклараро жойни тўлдириш коэффиенти қозикли-шнекли тозолагични юкланиш қобилияти коэффиентидан ортиқ бўлиши керак эмас:

$$\psi = \psi_1 \cdot \psi_2 \quad (2)$$

бу ерда: ψ_1 – юкланиш қобилиятини шнекли-қозикли барабан айланишлари сонига боғлиқлиги коэффиенти;

ψ_2 -юкланиш кобилятини шнекли-козиқли тозалагични киялик бурчагига боғлиқлиги коэффициенти, горизонтал холат учун $\psi_2 = 1$.

Толали ўликни шнекли-козиқли барабан кобиғида V_a тезликда винтсимон ҳаракатланиши сабабли кобиққа тегувчи толали ўликни ҳаракатланувчи винтли козиқларни кўтарилиш бурчагини аниқлаш мақсадга мувофиқ. Толали ўликни тезлиги ўқли тезлик V_1 ва айланма тезлик V_a ни геометрик йиғиндисидир.

Фараз қилинадики, толали ўликни қатламини ҳаракати бир текис бўлади ва материал нукта ҳаракати қонуниятларига бўйсунди.

Бунга йўл қўйиш мумкин, агарда толлани ўликни ички ишқаланиши ташқи ишқаланишдан катта бўлса; бир вақтда материал нуктани мувозанати кўриб чиқилади ва кобиққа тегувчи материал нукта ҳаракатланувчи винтли козиқни кўтарилиш бурчагини аниқлаш учун тенглама ишлаб чиқилади.

Майдончада толали ўлик шнекли-козиқли барабанни айланишида L_1 масофага силжийди. Толали ўликни мувозанат тенгламасини қуйидагича ёзиш мумкин:[3] (1-расм)

$$\begin{cases} N \cdot \cos \alpha - F_{ish2} - F_{ish1} \cdot \cos \theta = 0 \\ F_{ish1} \cdot \sin \theta - G + N \cdot \sin \alpha = 0 \end{cases} \quad (3)$$

бу ерда: θ - материал нукта ҳаракатланувчи винтли чизикни кўтарилиш бурчаги;

α - винтли чизикни ташқи қирра бўйича кўтарилиш бурчаги;

mg - юк заррачасини оғирлик кучи;

g - эркин тушиш тезланиши;

F_{ush1} - толали ўликни шнекли-козиқли барабан юзасига ишқаланиш кучи;

N - толали ўлик таъсирида шнекли-козиқли барабан юзасида ҳосил бўлувчи реакция кучи;

F_{ush2} - толали ўликни шнекли-козиқли барабаннинг кобиғини ички юзасида ҳосил бўлувчи ишқаланиш кучи тенгламалари қуйидагича ёзилади:

f_1 - юк заррачасини шнекли-козиқли барабан юзасига ишқаланиш коэффициентини;

$$F_{ush1} = f_1 \cdot N; N = G \cdot \sin \varphi = m \cdot g \cdot \sin \varphi; \text{ га тенг}$$

$$F_{ush2} = F_{ush1} \cdot f_2 = f_2 \cdot m \cdot g \cdot \cos \varphi; \text{ га тенг.}$$

Аниқланган $F_{ush1}; F_{ush2}$ қийматларини (3) ифодага қўйиб толали ўликни шнекли-козиқли барабан сиртидаги босим кучини аниқлаймиз. Босим кучи таъсирида ифлосликларни ажратиш жараёнини аниқлаймиз [4]:

$$\begin{cases} N \cdot \cos \alpha - f_2 \cdot m \cdot g \cdot \cos \varphi - f_1 \cdot m \cdot g \cdot \sin \varphi \cdot \cos \theta = 0 \\ f_1 \cdot m \cdot g \cdot \sin \varphi \cdot \sin \theta - m \cdot g + m \cdot g \cdot \sin \varphi \cdot \sin \alpha = 0 \end{cases}$$

Бу ифодадан қуйидагини аниқлаш мумкин:

$$N = \frac{f_2 \cdot m \cdot g \cdot \cos \varphi - f_1 \cdot m \cdot g \cdot \sin \varphi \cdot \cos \theta}{\cos \alpha} \quad (4)$$

Шнекли-козиқли барабан сиртида толали ўликни барабан ўқи атрофида ҳаракатидан тезлигини қуйидагича аниқлаймиз.

$$F_{ush1} = f_2 \cdot (F_{m.g} + m \cdot g \cdot \cos \varphi) \quad (5)$$



Бу ерда $F_{m,q} = \frac{m \cdot g^2}{R}$ шнекли-қозикли барабан айланиши натижасидаги толали ўликнинг марказдан қочма кучини ифодалайди. Бу тенгликни (5) ифодага қўйиб толали ўликни шнекли-қозикли барабан сиртидаги ишқаланиш кучини тезлигига боғлиқлик ифодасини ҳосил қиламиз.

$$F_{\text{ишқ}} = f_2 \cdot \left(\frac{m \cdot g^2}{R} + m \cdot g \cdot \cos \varphi \right) \quad (6)$$

Ҳосил бўлган (6) тенгликни (3) тенгламага қўйиб толали ўликнинг тезлигини аниқлаймиз.

$$f_2 \cdot \left(\frac{m \cdot g^2}{R} + m \cdot g \cdot \cos \varphi \right) = \frac{G - N \cdot \sin \alpha}{\sin \theta}$$

Юқоридаги ифодадан толали ўликни тезлигини аниқлаймиз:

$$g = \sqrt{\frac{R \cdot g \cdot (\cos \varphi - \sin \varphi \cdot \sin \alpha)}{f_2 \cdot \sin \theta} - R \cdot g \cdot \cos \varphi} \quad (7)$$

(7) тенгликда толали ўликни шнекли-қозикли барабан сиртида ҳаракат тезлиги орқали ифлосликларни ажратишдаги қонуниятини белгилайди. Maple дастури орқали графикларда таҳлил қилинган.

Шнекли қозикли барабанли тозалагичдаги толали ўлик массаси ҳаракатланганда $F_{\text{ишқ}}$ -ўлик ва шнекли-қозикли барабаннинг қобиғини ички юзасида ҳосил бўлувчи ишқаланиш кучини, N - винт юзасини кўрсатган реакциясини кучини, θ - кўтарилиш бурчагига боғлиқ холда ўзгариши қонуниятларини $f=0.03$, $m=0,005$, $m=0,01$, $m=0,015$ кг қийматлардаги графиклари 2 ва 3-расмларда келтирилган.

Толали ўлик массасини ошиб бориши билан $F_{\text{ишқ}}$, N ва $F_{\text{ишқ}2}$ кучларни, материал нуқта ҳаракатланувчи винтли чизикни кўтарилиш бурчаги θ боғлиқ қийматини ошиб бориши билан камайишини кузатишимиз мумкин. Бу ўз навбатида шнекли-қозикли барабанли тозалагич ичида, толали ўлик массасини зичлашув коэффицентини камайишига олиб келади. Натижада толали ўликни шнекли-қозикли барабанли тозалагич ичидаги тикилишларини камайтиради ва толали ўлик таркибидаги ифлосликлардан тозалаш самарадорлигини оширади.

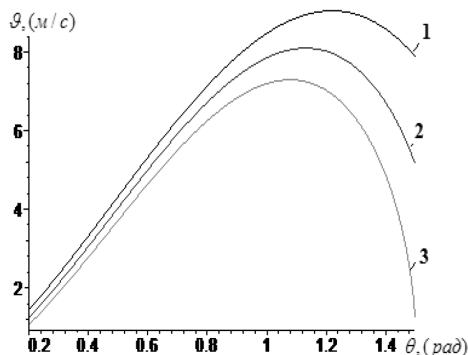



$$f_2=0,03, 1-m=0,005, 2-m=0,01, 3-m=0,015$$

2-расм. Шнекли-қозикли барабанли тозалагичдаги толали ўлик массаси ҳаракатланганда, толали ўликни шнекли-қозикли барабан қобиғини ички юзасида ҳосил бўлувчи ишқаланиш кучи қозик чизигининг θ - қўтарилиш бурчагига боғлиқ ҳолда ўзгариши қонуниятлари:

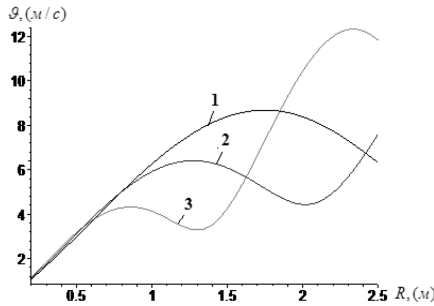

$$f_2=0,025, 1-m=0,005, 2-m=0,01, 3-m=0,015$$

3-расм. Шнекли-қозикли барабанли тозалагичда толали ўлик массаси ҳаракатланганда, N - шнекли-қозикли барабан юзасини кўрсатган реакциясининг кучини винт чизиги R - шнекли-қозикли барабаннинг узунлигига боғлиқ ҳолда ўзгариши қонуниятлари:

3-расмдаги графиклардан кўринадики, толали ўликнинг қисқа вақтли турғунликка олиб келувчи нотекис ва узлукли ҳаракати мавжуд. Амалиётда шнекли-қозикли барабаннинг диаметрини 500 мм; қадами 225 мм айланишлар сони 150 айл/мин; эканлиги, шнекли-қозикли барабаннинг қобиғи толали ўликлар орасидаги ишқаланиш коэффициентини 0,15 га тенглигини ҳисобга олиб, 7 - формуладан фойдаланган ҳолда шнекли-қозикли барабаннинг қозиклари куйисида толали ўлик массаси тезлиги 0,32 м/с ва унинг учида тезлик 0,38 м/с га тенглигини ҳисоблаш мумкин. Тезликлардаги бундай фарқ шнекли-қозикли барабанли тозалагичда ташилаётган толали ўлик массасини турлича зичлашишига ва натижада текилишлар содир бўлиш эҳтимolini ошишига олиб келади.

Толали ўлик бўлакчаларига йўналтирувчи қозикчанинг ОХ ўқи бўйлаб ҳаракати дифференциал тенгламасининг умумий кўриниши қуйидагича бўлади:

$$x = C_1 \cdot e^{2 \cdot f \cdot \omega t} + C_2 + \frac{g \cdot (2 \cdot f^2 - 1)}{\omega^2 \cdot (1 + 4 \cdot f^2)} \cdot \cos \omega \cdot t - \frac{3 \cdot f \cdot g}{\omega^2 \cdot (1 + 4 \cdot f^2)} \cdot \sin \omega \cdot t + \omega^2 \cdot h - \frac{f \cdot k \cdot g^2}{m} \quad (8)$$

(8) тенгламадаги C_1 ва C_2 ўзгармас қийматларини аниқлаш учун бошланғич шартдан фойдаланиб,

яъни $t = 0$ да $x = 0$; $\dot{x} = g_0$ аниқлаймиз:

$$C_1 + C_2 = -\frac{g \cdot (2 \cdot f^2 - 1)}{\omega^2 \cdot (1 + 4 \cdot f^2)} - \omega^2 \cdot h + \frac{f \cdot k \cdot g^2}{m}$$

$$C_2 = -\left(\frac{2 \cdot g \cdot (2 \cdot f^2 - 1 + 3 \cdot g)}{2 \cdot \omega^2 \cdot (1 + 4 \cdot f^2)}\right) - \omega^2 \cdot h + \frac{f \cdot k \cdot g^2}{m}; \quad C_1 = \frac{3 \cdot g}{2 \cdot \omega^2 \cdot (1 + 4 \cdot f^2)}$$



Аниқланган ўзгармас қийматларни (8) тенгликка қўйиб толали ўликнинг барабаннинг йўналтиргич қозикчалари сиртидаги ҳаракат тенгламасини ҳосил қиламиз [5]:

$$h = \frac{3 \cdot g}{2 \cdot \omega^2 \cdot (1 + 4 \cdot f^2)} \cdot e^{2 \cdot f \cdot \omega t} - \left[\frac{2 \cdot g \cdot (2 \cdot f^2 - 1 + 3 \cdot g)}{2 \cdot \omega^2 \cdot (1 + 4 \cdot f^2)} \right] + \frac{g \cdot (2 \cdot f^2 - 1)}{\omega^2 \cdot (1 + 4 \cdot f^2)} \cdot \cos \varphi - \frac{3 \cdot f \cdot g}{\omega^2 \cdot (1 + 4 \cdot f^2)} \cdot \sin \varphi \quad (9)$$

(9) тенглама шнекли қозикли барабанли тозалагичнинг йўналтиргич қозикчалари юзасида толали ўлик бўлакчаларининг ҳаракатини ифодалайди. Толали ўлик бўлакчаларидан ифлосликларни ажратишда йўналтирувчи қозикчали барабаннинг турли хил бурчак тезликларида тозалаш самарадорлигига таъсирини таҳлил қилишда Марле дастуридан фойдаланиб, графикларни қурамыз.

Толали ўлик бўлакчаларининг йўналтиргич қозиклар таъсирида қуйидаги параметрларининг қийматлари келтирилган:

$$f=0,3; g=9,8 \text{ м/с}^2; \omega=150 \text{ айл/мин}; \alpha=80^0; R=75\text{мм}; k=0,002;$$

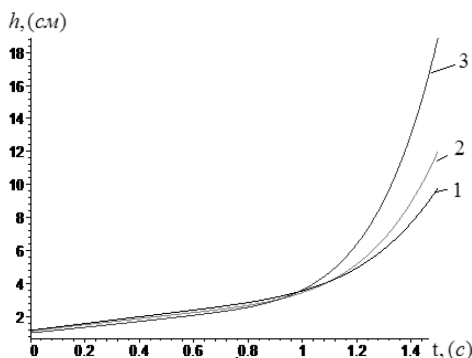

4-расм. Шнекли-қозикли барабанли тозалагичнинг йўналтиргич қозикчалари сиртида толали ўлик бўлакчаларининг ҳаракатини турли хил бурчак тезликлардаги $\omega_1=100 \text{ айл/мин}$, $\omega_2=125 \text{ айл/мин}$, $\omega_3=150 \text{ айл/мин}$ қийматларда вақтга боғлиқ графиги.

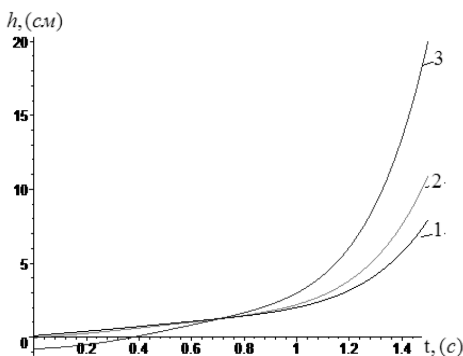

5-расм. Шнекли-қозикли барабанли тозалагичнинг йўналтиргич қозикчалари сиртида толали ўлик бўлакчаларининг ҳаракатини қозикчанинг турли хил йўналтиргич бурчаклардаги $\varphi_1=5^0$, $\varphi_2=10^0$, $\varphi_3=15^0$ қийматларда вақтга боғлиқ графиги.



Xulosa. Юқоридаги 4 ва 5-расмларда келтирилган графиклардан шнекли-қозикли барабанли тозалагичда толали ўлик бўлакчаларининг ҳаракатида ифлос аралашмаларни ажратишда йўналтирувчи қозикча сиртидаги толали ўлик бўлакчаларини ҳаракатини узатилиши натижасида тозалаш самарадорликка эришишда рационал параметрлар танлаб олинган. Бунда шнекли қозикли барабаннинг бурчак тезлиги $\omega_3 = 150 \frac{\text{айл}}{\text{мин}}$ бўлганда ҳамда йўналтиргич қозикчаларини йўналтирувчи бурчаги $\varphi_3 = 15^\circ$ бўлганда қозикчалар сиртидаги толали ўлик бўлакчаларини бир текисда узатилишини кўришимиз мумкин.

Адабиётлар:

1. Джабаров Г.Д. и др. Первичная обработка хлопка. М., 1978. 430 с.
2. Назиров Р.Р., Югаев Ш., Диёров Х.Г. Толани тозалаш ускуналаридан ажраладиган толали чиқиндиларни миқдори ва таркибини аналитик тахлили. //Пахта тозалаш, тўқимачилик ва енгил саноат соҳаларидаги технологияни такомиллаштириш. Халқаро илмий-амалий анжуман, Термиз, 2023 й. 20-21 октябр, 2-тўплам, 65-67 б.
3. Рашидов Т.Р., Шозиётов Ш., Мўминов Қ.Б. Назарий механика асослари. –Тошкент.: Ўқитувчи, 1990.
4. Шохайдарова П., Шозиётов Ш., Зоиров Ж. Назарий механика. –Тошкент.: Ўқитувчи, 1991.
5. Пискунов Н.С. Дифференциальное и интегральное исчисления. Москва: Наука. 1970.

РЕЗЮМЕ

Ушбу мақолада пахтаги жинлаш ва толани тозалаш жараёнида ажралиб чиқадиган толали ўликни шнекли-қозикли такомиллаштирилган тозалаш ускунасида тозалаш жараёнининг назарий ўрганиш натижалари ёритилган.

РЕЗЮМЕ

В данной статье рассматриваются результаты теоретического исследования процесса очистки волокнистого улока в усовершенствованном очистном оборудовании со шнеко-колковым рабочим органом, которые выделяются в процессе джинирования хлопка и очистки волокна.

SUMMARY

In this article, the results of the theoretical study of the process of cleaning the fiber carcass separated during the process of cotton ginning and fiber cleaning in the improved cleaning equipment with auger-pile are highlighted.



БАСЛАЎЫШ КЛАСС, МЕКТЕПКЕ ШЕКЕМГИ ТӘРБИЯ

BOSHLANG‘ICH SINIF O‘QUVCHILARIDA MILLIY G‘URURNI RIVOJLANTIRISH

Umarova Sh. M.

Toshkent amaliy fanlar universiteti

Tayanch so‘zlar: boshlang‘ich sinf, milliy g‘urur, interfaol usullar, texnikaviy, axborotli, audiovizualli faol fuqarolik pozitsiyasi, mas‘uliyat, majburiyat, huquqiy ong va madaniyat, teran dunyoqarash, sog‘lom e‘tiqodlilik, ma‘rifatparvarlik, bag‘rikenglik, ma‘naviy, g‘oyaviy, nafosat tarbiyasi.

Ключевые слова: начальный класс, национальная гордость, интерактивные методы, техническая, информационная, аудиовизуальная активная гражданская позиция, ответственность, обязательность, правосознание и культура, глубокое мировоззрение, здоровая вера, просвещение, меценатство, толерантность, духовное, идеологическое, изысканное образование.

Key words: technical, informational, audiovisual active civic position, responsibility, obligation, legal consciousness and culture, deep outlook, healthy beliefs, enlightenment, tolerance, spiritual, ideological, delicate upbringing.

Kirish. Ma‘lumki, “Tarbiya” fani O‘zbekiston Respublikasi Prezidentining tashabbusi bilan umumiy o‘rta ta‘lim muassasalarida 2020-2021-o‘quv yilidan boshlab joriy qilindi. Ushbu fan Uzluksiz ma‘naviy tarbiya konsepsiyasining bir qismi sifatida o‘quvchilarda “Milliy tiklanishdan – milliy yuksalish sari” g‘oyasini singdirish, ularni ijtimoiy muvaffaqiyatli hayotga tayyorlash, faol fuqarolik pozitsiyasi, mas‘uliyat, majburiyat, huquqiy ong va madaniyat, teran dunyoqarash, sog‘lom e‘tiqodlilik, ma‘rifatparvarlik, bag‘rikenglik kabi fazilatlarni shakllantirishni maqsad qilib qo‘ygan.

Boshlang‘ich sinflarning tarbiya darslari orqali o‘quvchilarda milliy g‘ururni rivojlantirish bugungi ta‘limning ustuvor vazifalaridan hisoblanadi. Har bir kishi odamlar orasida farovon yashashi uchun u yaxshi ta‘lim-tarbiya ko‘rgan bo‘lishi kerak. Zero, yurtboshimiz ham “Yoshlarimizning mustaqil fikrlaydigan, yuksak intellektual va ma‘naviy salohiyatga ega bo‘lib, dunyo miqyosida o‘z tengdoshlariga hech qaysi sohada bo‘sh kelmaydigan insonlar



bo'lib kamol topishi, baxtli bo'lishi uchun davlatimiz va jamiyatimizning bor kuch va imkoniyatlarini safarbar etamiz”, deya ta'kidlaydilar. Tarbiya fanini o'qitishda didaktik o'yinlardan, interfaol usullardan foydalanish ta'lim jarayonida o'quvchilarni o'qitish, tarbiyalash va kamol toptirishda muhim ahamiyat kasb etadi. Didaktika – ta'lim nazariyasi hisoblanadi. Didaktik o'yinlar esa o'quvchilarning ijodiy ish faoliyatini kuchaytiradi, ixtiyoriy diqqatini jamlashga yordam beradi, shuningdek xotirani takomillashtiradi. Didaktik o'yin jarayonida o'quvchilar o'zlari sezmaganda juda ko'p harakatlarni, mashqlarni bajaradilar, turli masalalarni yechadilar.

“O'zbek tilining izohli lug'ati”da “milliy” so'zi (arabcha) biror millatning o'ziga xos xususiyatini ifodalovchi, biror mamlakat va uning aholisi bilan bog'liqligi ta'riflanadi. Demak, o'zbek millatiga oid, O'zbekistonni davlat, mamlakat sifatidagi tarixiga oid barcha moddiy va ma'naviy qadriyatlar milliy qadriyat sanaladi. Shu ma'noda me'moriy obidalar har ikki maqomdagi qadriyat sifatida ham ijtimoiy, ham pedagogik (tarbiyaviy) ahamiyat va mohiyat kasb etadi. “G'urur” so'zi ham arabcha so'z bo'lib, insonning o'z qadr-qimmatini bilish, uni hurmat qilish hissi, faxrlanish tuyg'usi, faxr, iftixor, faxrlanishga asos bo'ladigan narsa tariqasida talqin etilgan. Bolalarda faxrlanish tuyg'usi, avvalo, o'zi yashab turgan hudud, u yerda mavjud qadriyatlar asosida shakllanadi. Me'moriy obidalar esa ham bevosita, ham bilvosita ta'sir etuvchi omil sifatida samarali qo'llanilishi mumkin bo'lgan vositadir.

Milliy g'urur tushunchasi “Mustaqillik: ilmiy-ommapob lug'at”da “Milliy g'urur – millatning o'z-o'zini anglashi natijasida sodir bo'ladigan doimiy ichki ruhiy ko'tarinkilik. U o'z ona zamini, avlod-ajdodlari tomonidan qoldirilgan moddiy, ma'naviy merosdan, o'z millatining jahon sivilizatsiyasiga qo'shgan ulushlaridan, o'zga millatlar oldidagi qadr-qimmatini, obro'-e'tiboridan faxrlanish hissiyotidan iborat. Milliy g'urur o'z millatining chinakam fidoyisi bo'lgan har bir insonga xos ichki ruhiy tuyg'udir... milliy g'urur har bir kishida o'z millatining moddiy, ma'naviy meroslarini o'zlashtirish, urf-odatlarini, an'analarini, qadriyatlarini va tarixini mukammal bilish hamda uni o'zga millatlarniki bilan qiyoslash natijasida shakllanadi”.

Amerikalik tadqiqotchilar G.Almond va S.Verbalarning fikricha, milliy g'urur siyosiy madaniyatning asosiy komponentlaridan biri sanaladi. Amerikalik rus sotsiologi va madaniyatshunosi P.Sorokin ichki ijtimoiy va xalqaro miqyosdagi muhim shart sifatida yaxlit hamda barqaror qadriyatlar tizimini taklif etgan. “Agar qadriyatlar umumiy tavsifga ega bo'lsa, ularni o'zlashtirish va uyg'unligini ta'minlash osonlashadi – jahon yoki fuqarolik urushlarining oldini olish imkoniyati kengayadi”.



Milliy g'ururni rivojlantirishni boshlang'ich sinflardan boshlash bu borada olib boriladigan ishlarning sifatini belgilab beradi. Shu ma'noda, boshlang'ich sinflarda tarbiya darsini o'qitish orqali milliy g'ururni o'stirish usullariga to'xtalamiz.

Ota-bobolarimizdan qolgan moddiy va madaniy meros namunalari ham o'quvchilarda milliy g'urur va vatanparvarlikni oshiradi.

Quyidagi savollar milliy g'urur haqidagi tasavvurlarni aniqlaydi:

Madaniy meros nima?

Madaniy meros qanday bo'ladi?

O'zbekiston va butun jahondagi madaniy meroslarni kim va nima uchun saqlaydi?

Madaniy meros nima sababdan odamlar uchun bunchalik muhim sanaladi?

“Bu uzuk menga buvimdan qolgan. U qimmatbaho emas, biroq men uchun qadri inson haqidagi xotiralarni saqlaydi”.

“Mening buvam Ikkinchi jahon urushida ishtirok etgan. U o'z otryadi bilan Berlingacha yetib borgan. U haqida xotira sifatida mehmonxonamizga uning suratini osib qo'yanmiz. Mazkur portret uning xizmatlariga hurmat sifatida avloddan-avlodga o'tib keladi”.

“Shahrimizda binolar ko'p, biroq ulardan biri alohida ajralib turadi. Mazkur uyda o'z davrida mashhur shoir Gulxaniy yashagan. Shahrimiz aholisi uning ijodiga hurmat bilan munosabatda bo'ladi va shoir foydalangan turli buyumlarni quvonch bilan muzey kolleksiyasi sifatida ushbu uy-muzeyga taqdim etganlar”.

1. Insholar mualliflariga qanday buyumlar qadri bo'lib hisoblanadi? Nima uchun?

2. “Meros” va “merosxo'rlik” so'zlarining ma'nosini qanday tushunasiz? Venna diagrammasini tuzing va ushbu tushunchalarni qiyoslang.

3. Rasmga qarab, nimani his etayotganingizni tushuntirib bering.

“Merosxo'rlik” so'zi barchaga tanish – bu qarindoshlarimiz tomonidan bizga qoldiriladigan buyum va qimmatliklardir. Biroq butun avlodlarga qoldiriladigan qimmatliklar ham mavjud. Bunday asori-atiqalar “meros” deb ataladi.

Madaniy meros nafaqat qadimiy yodgorliklar, asriy obidalarni anglatadi. Bu ajdodlar tomonidan to'plangan va avloddan-avlodga o'tgan tajriba, tarix, urf-odatlar xazinasidir. Ushbu tajriba xalqlar va davlatlar madaniyatining asosini va noyob, o'ziga xos xususiyatlarini shakllantiradi.

Madaniy meros – bu madaniyat mavjudligining asosiy usulidir. Madaniy meros to'laqonli hayot uchun zarur bo'lgan fikrlar, qadriyatlar, g'oyalar manbai bo'lib xizmat qiladi. Shu sababli madaniy meros – bu saqlanishi zarur bo'lgan barcha odamlar va millatlar, butun insoniyatning boyligidir.



Madaniy meros – bu o‘tmishni hozirgi zamon bilan bog‘lovchi nozik ipdir.

Milliy g‘ururni o‘stiruvchi madaniy meros – bu o‘tmishda yaratilgan va hozirgi davrda muhim ahamiyatga ega bo‘lgan qadriyatlardir.

Madaniy meros moddiy meros barchasi insonlar tomonidn yaratilgan -obidalar, haykallar va tasviriy san’at nomoddiy meros tajriba bilim, din, an’analar, ufe -odatlar, marosimlar, musiqa ,she’riyat va boshqalar

1. Madaniy meros nima?

2. Nima sababli madaniy merosni o‘tmishni hozirgi zamon bilan bog‘lovchi nozik ip deb ataydilar?

3. Nima deb o‘ylaysiz, madaniy meros mamlakat va xalqlar kelajagiga ta’sir ko‘rsatadimi?

4. Zamonaviy inson madaniy merosni bilishi muhimmi? O‘z javobingizni izohlab bering.

5. Madaniy meros obyektlarini ustunlar bo‘yicha taqsimlab ko‘rsating: Navro‘z, sumalak, shoshmaqom, oltin toj, olmos uzuk, qo‘lyozma kitob, choynak, to‘y marosimlari teatr binosi. Ro‘yxatni o‘z misollaringiz bilan to‘ldiring.

Madaniy meros	
Moddiy meros	Nomoddiy meros
Barchasi insonlar tomonidn yaratilgan -obidalar, haykallar va tasviriy san’at	tajriba bilim, din, an’analar, urf -odatlar, marosimlar, musiqa, she’riyat va boshqalar

1994 yilda Britaniyada mamlakatning madaniy merosini qo‘llab-quvvatlash uchun The Heritage Lottery Fund (HLF) tashkil etildi. Mamlakat olimlari tadqiqotlar o‘tkazib, quyidagi xulosalarga keldilar: 93% so‘ralganlar mahalliy madaniy meros mamlakat uchun muhim ahamiyatga ega deb hisoblaydilar. Bundan tashqari, madaniy meros mahalliy hayotga ijobiy ta’sir ko‘rsatadi. Masalan, 80% odamlar mahalliy diqqatga sazovor joylar yashash joylarini bezatadi deb sanaydilar. Bundan tashqari, 81% so‘ralganlar madaniy meros shaxsan o‘zlari uchun muhim ahamiyat kasb etishiga ishonadilar.

O‘zbekiston ko‘p millat va elatlarning vatani hisoblanadi. O‘zini haqiqiy vatanparvar deb bilgan har bir kishi o‘z vatanini sevadi va uni har doim himoya qilishga va muhofaza qilishga tayyor. Insonda har doim bitta vatan bor. Va agar u ikki yoki undan ko‘p Vatanga ega deb da’vo qilsa, unda umuman Vatan yo‘q va u vatanparvarlik ruhiga ega emas. “Vatanparvarlik” so‘zi har bir fuqaro o‘z vatanini himoya qilishi kerak bo‘lgan harbiy vaziyat bilan bog‘liq bo‘ladi. Baxtimizga, urushlar juda kam uchraydi va fuqarolar urushda vatanga bo‘lgan



sevgisini isbotlashlari shart emas. Ammo bu tinchlik davrida vatanparvarlik kundalik hayotda o'zini namoyon qilmaydi degani emas. Tinchlik davrida vatanparvarliksiz yashash shaxsiy manfaatlarinigizni jamoat manfaatlaridan ustun qo'yish, xudbinlik va faqat o'zi haqida o'ylashni, boshqalarni unutishni anglatadi. Tinchlik davrida vatanparvarlik O'zbekistonning manfaatlariga qaratilgan turli xil xatti-harakatlarda o'zini namoyon qilishi mumkin, bu sportchilarning Olimpiadadagi g'alabasi, bu fuqarolarimizning tinchligi va osoyishtaligini ta'minlash uchun vatanimiz chegaralarini himoya qilish, bu olimlarning katta daromad evaziga chet ellarda ishlashidan bosh tortishdir. Vatanni tashqi dushmandan himoya qilishga tayyorlik vatanparvarlik belgisidir; harbiy xizmatni tanlagan odam - vatanparvarlikni namoyish etadi.

Boshlang'ich sinflarda milliy g'ururni rivojlantirish uchun mana shunday o'quvchini fikrlashga undaydigan o'quv topshiriqlar ustida ishlash yaxshi samara beradi. Milliy g'ururi baland, vatanparvar insoldan biri haqida qisqacha yozib keling. Bunday mashg'ulotlar orqali o'quvchilar o'zlari uchun muhim bo'lgan tuyg'ularni his etadilar. Ayniqsa, milliy g'urur tuyg'usini o'stirish – tarbiya darslarning asosiy vazifasi. Mashg'ulotlarda jamoa bilan ishlash, hamkorlik, individual yondashish usullari samarador ekani aniqlandi.

Adabiyotlar:

1. Mirziyoev Sh. Erkin va farovon demokratik O'zbekiston davlatini birgalikda barpo etamiz. –T.: O'zbekiston, 2016. – 14-b.
2. M.Quronov, Y.Risyukova, O.Tigay, O.Usmanova, S.Xafizov 5-sinf Tarbiya darsligi. T.G.Gulom nomidagi nashriyot matbaa uyi. T. 2020 yil 105 bet.
3. M.Quronov, Y.Risyukova, O.Tigay, O.Usmanova, S.Xafizov 6-sinf Tarbiya darsligi. T.G.Gulom nomidagi nashriyot matbaa uyi. T. 2020 yil 108 bet.
4. Pirmazarova A. Tarbiya fanini o'qitishda yangi pedagogik texnologiyalarni qo'llash va unda ta'lim va tarbiyaning uzviyligi: tarbiya fanini o'qitishda didaktik o'yinlar//Yangi O'zbekiston talabalari axborotnomasi 2022. 77-78b.
5. Sapayev V. Tarbiya fanini o'qitishning ayrim dolzarb masalalari// Oriental Renaissance: Innovative, educational, natural and social sciences (E) ISSN: 2181-1784 www.oriens.uz SJIF 2023 = 6.131 / ASI Factor = 1.7 3(8), August, 2023
6. M.E.Axmedova Pedagogika. Darslik.T. Tibbiyot matbaa nashriyot uyi 2022 y. 207 b.
7. Qodirov B. Komil inson tarbiyasining pedagogik asoslari. – T.: Mehnat, 2001. - 195 b.
8. Quronov M. Maktab ma'naviyati va milliy tarbiya. –T.: Fan, 1995. - 118 b.
9. O'zbek tilining izohli lug'ati. 5 jildlik. 5-jild. – T.: O'zME, 2020, – 150 b.
10. Xasanova Sh. Tarixiy obidalar bilan tanishtirish jarayonida tarbiyalanuvchilarda milliy g'ururni shakllantirish// International scientific journal volume 1 issue 7 uif-2022: 8.2 | issn: 2181-3337
11. Mustaqillik: ilmiy-ommapob lug'at. –Toshkent, Sharq. 2006. 125 b.

PEZIOME

Maqolada boshlang'ich sinflarda tarbiya fanini o'qitish orqali o'qituvchilarda milliy g'ururni rivojlantirishda interfaol metodlar va ta'limiy o'yinlardan, zamonaviy axborot-kommunikatsiya texnologiyalaridan foydalanish o'quvchilarni mustaqil fikrlashga, ijodiy izlanish va mantiqiy fikrlash



doiralarini kengaytirish bilan birga ularni darslarda o'rganganlarini hayot bilan bog'lashga, qiziqishlarini oshirishga yordam beradigan usul va vositalardan foydalanish haqida muhim xulosaviy fikrlar bayon qilingan.

РЕЗЮМЕ

В статье использование интерактивных методов и обучающих игр, современных информационно-коммуникационных технологий в развитии у учителей национальной гордости при преподавании педагогической науки в начальных классах позволяет учащимся мыслить самостоятельно, расширяя при этом объем творческих исследований и логических мышление, важные заключительные замечания об использовании методов и средств, которые помогают им связать изученное на занятиях с жизнью и повысить интерес.

SUMMARY

In this article, the use of pedagogical technology in the classroom, interactive methods and educational games in primary school, the use of modern information and communication technologies in teaching elementary education in primary school helps students to think independently, creative research and logical thinking. Along with the expansion, ideas articulated that help them relate what they learn in the lessons to life, increasing their interest.



BO‘LAJAK BOSHLANG‘ICH SINIF O‘QITUVCHILARINI MEDIAKOMPETENTLIGINI RAQAMLI TEXNOLOGIYALAR VOSITALARIDA RIVOJLANTIRISH PEDAGOGIK MUAMMO SIFATIDA

Pardayev A.I.

O‘zbekiston Finlandiya Pedagogika instituti

Tayanch so‘zlar: media, mediakompetentlik, raqamli texnologiyalar, ta’lim, axborot.

Ключевые слова: медиа, медиакompetentность, цифровые технологии, образование, информация.

Key words: media, media competence, digital technologies, education, information.

O‘zbekiston Respublikasi Prezidentining 2018-yil 19-fevraldagi PF-5349-sonli “Axborot texnologiyalari va kommunikatsiyalari sohasini yanada takomillashtirish chora-tadbirlari to‘g‘risida” Farmoni [1], 2020 yil 5 oktabrdagi PF-6079-son «Raqamli O‘zbekiston — 2030» strategiyasini tasdiqlash va uni samarali amalga oshirish chora-tadbirlari to‘g‘risida hukumatning tegishli huquqiy–meyoriy hujjatlari ijrosini ta’minlash, ta’lim tizimida raqamli texnologiyalari, internet va multimedia resurslaridan foydalanish samaradorligini oshirish orqali ta’lim–tarbiya jarayoni sifatini oshirish bugungi kunning dolzarb vazifasidir.

Ta’limning keng ko‘lamli, yangi va zamonaviy shakllarini joriy qilish, jumladan ta’lim sohasida zamonaviy pedagogik, innovatsion hamda raqamli texnologiyalardan foydalanish bo‘yicha olib borilayotgan nazariy va amaliy ishlar hozirgi kunda olib borilayotgan “islohot va ijro” modelining yaqqol namunasi. Raqamli texnologiyalardan foydalangan holda bo‘lajak boshlang‘ich sinf o‘qituvchilarini mediakompetentligini takomillashtirish aynan ta’lim sifati va samaradorligiga ta’sir ko‘rsatuvchi asosiy omillardan biridir.

Respublikamizda ta’lim–tarbiya tizimini isloh qilishning asosiy omillaridan biri, bu ta’lim jarayonlariga raqamli texnologiyalarni joriy etish orqali



bo'lajak o'qituvchilarni mediakompetentligini takomillashtirish umumiy jixatdan olganda bo'lajak o'qituvchilarga ta'lim berish jarayonida axborot texnologiyalardan foydalanish yuzasidan bir qancha ilmiy tadqiqotchilar o'z ishlarida to'xtalib o'tilgan.

Bu muammolarning muhim qirralaridan biri sifatida o'qituvchilarning o'zlarida ta'limni raqamli texnologiyalar bilan jihozlashga bo'lgan munosabatlarini ko'rsatish mumkin. Shu narsani ta'kidlash joizki, jamiyatni va ta'limni raqamlashtirish sharoitida o'qituvchining pedagogik mahorati hozirgi zamon talablari darajasida yanada oshadi.

Ma'lumki, an'anaviy usuldagi axborot xuruji vositalaridan qadimgi davrlardan bugungi kungacha keng foydalanib kelinmoqda. Dastlab diplomatlar, jarchilar orqali axborotlar yetkazilgan bo'lsa bugungi kunga kelib bu ishni raqamli texnologiyalar orqali amalga oshirilmoqda. Insonlar o'rtasida axborot almashinuvining zamonaviy vositalaridan biri bu mediadir. Mediadan foydalanish uchun insonlarda mediakompetensiyalarni takomillashtirish muhim masala hisoblanadi.

Bugungi kunda jamoatchilik ongida "media" atamasi keng qo'llanilmoqda "Ommaviy axborot vositalari", "Ommaviy kommunikatsiya vositalari" va shu kabi atamalar bilan uzviy bog'liq. Ingliz tilidagi so'zlarning yangi lug'atida "media" [inglizcha massmedia – ommaviy axborot vositalari] xuddi massmedia kabi ma'noga ega. Xuddi shu lug'atda atamaning ikkinchi ma'nosi: "murakkab so'zlarning birinchi tarkibiy qismi bo'lib, ommaviy axborot vositalariga tegishli ekanligini bildiradi, masalan: mediabiznes, mediakompaniya, mediaxolding, mediamagnat, mediaprogramma, mediauyushma, mediateka, mediaforum».

YE.N.Yejova [2] o'tkazgan tahlil shuni ko'rsatadiki, "ommaviy axborot vositalar tilida hamda ommaviy kommunikatsiya vositalarining muammolariga bag'ishlangan ilmiy ishlarda hozirgi kunda "media" so'zi mustaqil verbal-kognitiv birlikka hamda maksimal tez-tez qo'llaniladigan va konseptual jihatidan keng qamrovli atamaga va shu bilan so'z hosil qiluvchi jarayonlarga faol kirib bordi: massmedia, mediaxolding, mediakratiya, mediamuhit, mediarejalashtirish, mediahukumat, mediata'sir, mediapsixologiya, mediaeffekt, mediavoqelik, mediamatn, mediamarketing va boshqalar".

Ushbu sohada ham ko'pgina olimlarimiz va mutaxassislarimiz muhim tadqiqot ishlarini olib borganliklariga qaramasdan, bugungi kunda bo'lajak o'qituvchilarni mediakompetentligini rivojlantirishga oid ilmiy-metodik ta'minotlarining mukammal tizimi ishlab chiqilmagan. Ularda asosan innovatsion jarayonlar va ularga mos innovatsion komponentlar hamda ularning ta'lim sifatiga ta'sirlari o'rganilgan.



Bugungi kunda bo'lajak o'qituvchilarga ta'lim jarayonida raqamli texnologiyalardan foydalanishda ta'limning shakl va vositasi sifatida qo'llay olishlari kerak. Shunday ekan bugungi kunda raqamli texnologiyalar bo'lajak o'qituvchilarni tayyorlashda qanday shaklda qo'llaniladi va undan qanday vosita sifatida foydalanish mumkin degan savolga javob berish bugungi kunning muhim vazifalaridan biridir.

M.Makklyuen[3] tomonidan turli xil kommunikatsiya vositalarini definitsiya qilish uchun tarqatilgan "media" atamasi endi oddiy "fazo" ni bildirmaydi. M.Makklyuen "media"ga ommaviy axborot vositasi sifatida emas, balki "madaniyat kodlari ishlab chiqariladigan, estetik alashiriladigan va uzatiladigan ko'p funksiyali muhit" sifatida o'ziga xos ta'rif beradi. M.Makklyuen [3] xatlarni, yo'llarni, sonlarni, kiyim-kechakni, elektr yorug'ligini, shaharni, pulni, soatlarni, nashrni, reklamani, avtomatik qurilmalarni, qurolni, fotografiyalarni, o'yinlarni, matbuotni, telegrafni, yozuv mashinkasini, televideniye va boshqa ko'plab narsalarni mediaga kiritadi. Bu barcha bir-biri bilan qo'shilmaydigan tushunchalarni "insonning atrof olam bilan kommunikatsiyasiga jiddiy o'zgartirishlar kiritadigan, uning idrok etish usulini va turmush tarzini qayta tashkil qiladigan vositachilar" ekanligi bildiradi. M.Makklyuen [3] "media" o'ziga xos "insonning tashqi kengaytmalari, uning tanasining, sezgi organlarining va qobiliyatlarining texnik davomi" deb hisoblaydi.

Ba'zi tadqiqotchilar "media" ta'rifining barcha murakkabliklari xorijiy tillarning o'ziga xos xususiyatlaridan kelib chiqadi, deb hisoblaydilar, chunki "media" tushunchasiga ekvivalent atamani topish qiyin deb hisoblaydilar. Masalan, I.M.Dzyaloshinskiy [4] "media" va "kommunikatsiya" kabi jaranglaydigan so'z qobiqlari bor, ammo ularni qo'llashda yuzaga keladigan ma'nolar ko'pincha lotin madaniyatida bu tushunchalarga birlashtirilgan chuqur ma'nolarga mos kelmaydi, deb hisoblaydi.

X.Nekboyev[5] mediata'limda axborot-kommunikatsiya texnologiyalaridan foydalanib talabalarni pedagogik faoliyatda kasbiy-tanqidiy yondashuvini rivojlanganlik darajasining ko'rsatkichlari va mezonlarini aniqlash, natijalarni matematik-statistik qayta ishlab chiqilgan.

Media tushunchasi borasida biz I.V.Jilavskayaning [6] nuqtai nazariga qo'shilamiz, u "media" ma'noli qo'shimchasiga ega bo'lgan ko'p sonli yangi hosil bo'lgan so'zlar ko'pincha ichki o'zaro qarama-qarshi lingvistik, ba'zan hech qanday ma'noga ega bo'lmagan mashqlarni ifodalaydi, deb hisoblaydi. Adekvat til shaklini izlab topishning qiyinligining sabablari avval mavjud bo'lgan axborot muhitidan tamoyildan farq qiladigan mediamuhitni tadqiq qiluvchilarning oldiga qo'yilgan vazifalarning yangiligi va tuturiqsizligidir.



U «medium» atamasi o'rta asrlarda "ma'jusiylar ruhoniysi", "jodugar", "shaman" kabi tushunchalar bilan bog'liq bo'lganligini, bugun esa turli Yevropa mamlakatlarida "vosita", "vositachi", "ta'sir o'tkazishga oson beriladigan" degan ma'noni bildiradi. Shuningdek bizga "media"ning I.V.Jilavskaya [6] taklif qilgan ta'rif ko'proq yoqadi. U «media» – bu hayotning barcha sohalariga kirib boradigan, jamiyatni ko'rinadigan va ko'rinmaydigan iplar bilan mustahkamlaydigan hamda individ uchun aynan uning uchun qulay bo'lgan axborot fazosining konfiguratsiyasini yaratadigan yashash muhitidir" deb ta'kidlaydi.

Aslini olib qaraganda "Media" mediamuhit deb ataluvchi majmuaviy va ko'pqirrali tushunchaning tarkibiy qismi hisoblanadi.

Dunyoda mediata'limning ahamiyati turli xalqaro tashkilotlar, jumladan, YUNESKO tashkilotining tavsiyalarida alohida ta'kidlab, mediata'lim rivojlanishini qo'llab-quvvatlangan (media edusation barcha turlari - elektron, bosma, grafik, media va boshqalar).

Медианинг глобал характери, айниқса рақамли медиа ва Интернетга yoshlarning jalb qilinishi, ularning OAVda ishtiroki, YUNESKOning asosiy strategiyasini qaytadan belgilashiga undaydi.

YUNESKO hujjatlari mediata'limni (ingl. media edusation, lotincha media-vosita) quyidagicha aniqlaydi: Mediata'lim (media edusation) media (bosma va grafik, tovush, ekran va boshqa) va har xil texnologiyalar turlari bilan bog'liq; u bo'lajak o'qituvchilarni raqamli texnologiyalar vositalarini qay tarzda qo'llanilishini tushunishga, dars o'tish jarayonida mediadan mohirona foydalanishga imkoniyat beradi;

Quyidagilardan kengroq foydalanish dars samaradorligini oshirishga imkon beradi:

mediamatnlarni tahlil qilish, tanqidiy anglash va yaratish;

mediamatnlarning manbalarini, ularning siyosiy, ijtimoiy, tijorat va madaniy manfaatlarini hamda kontekstini aniqlash;

media tomonidan tarqatilayotgan mediamatnlr va qadriyatlarini sharxlash;

media matnlarni yaratish, ularni tarqatish hamda ularga qiziqish bildirgan auditoriyaga ega bo'lish maqsadida tegishli medialarni tanlash;

qabul qilish va ishlab chiqarish maqsadida mediaga erkin ravishda kirish imkoniyatiga ega bo'lish.

Tadqiqotlarni o'rganish jarayonida bevosita pedvagogika oliy ta'lim muassasalarida bo'lajak boshlang'ich sinf o'qituvchilarining mediakompetentligini rivojlantirishga oid ilmiy tadqiqotlarni yetarlicha emasligi aniqlandi. O'tkazilgan tahlillar biz tanlagan muammo bo'lajak boshlang'ich



siny o'qituvchilarini mediakompetentligining asosida yotuvchi ko'pgina masalalarni hal qilish zarurligini tasdiqlaydi. Eng muhimlarining orasida quyidagilarni qayd qilish zarur. Bo'lajak boshlang'ich sinf o'qituvchilarini mediakompetentligini raqamli texnologiyalar vositasida rivojlantirishda:

bo'lajak boshlang'ich sinf o'qituvchilarini media ma'daniyatini shakllantirish bo'yicha aniq dastur mavjud emas;

bo'lajak boshlang'ich sinf o'qituvchilarini tayyorlashda raqamli texnologiyalar vositalari tizimlashtirilmagan;

bo'lajak boshlang'ich sinf o'qituvchilarini tayyorlash jarayonida ularning mediakompetentligi rivojlantirish bosqichlari, metodlari va vositalari takomillashtirishni talab etadi;

mediakompetentlikni samarali rivojlantirishning pedagogik shart-sharoitlari belgilanmagan.

Keltirilgan vazifalarni amalga oshirishda raqamli texnologiyalarning o'rni beqiyosdir.

Halqaro tajribalardan kelib chiqib ta'limda raqamli texnologiyalarni joriy etishning bir necha yutuqli taraflari mavjud:

ta'limda mustaqil faoliyatni tashkil etish – bu orqali talabalarda mustaqil fikrlash va mustaqil bilim olishi imkonini beradi;

ta'limda ortiqcha qog'ozbozlikni kamaytirish imkonini beradi;

pedagogning pedagogik faoliyatini soddalashtiradi: ma'lumki raqobatbardosh mutaxassislarni tayyorlash pedagoglardan juda ko'p energiya va vaqt talab etadi, raqamli ta'limda bu faoliyat maslahat berish yoki yo'l ko'rsatish orqali masofadan ishlash imkonini beradi bo'lajak mutaxassislar faqatgini muammoli vaziyatlardagina pedagogga murojat qilishadi;

Yuqoridagilardan kelib chiqib, pedagogika oliy ta'lim muassasalarida bo'lajak boshlang'ich sinf o'qituvchilarini mediakompetentligini raqamli texnologiyalar vositasida rivojlantirish masalasini ommaviy va har tomonlama o'rganish bilan tavsiflanadi, deyishimiz mumkin. Shuningdek, mediakompetentlikni muvaffaqiyatli rivojlantirish jarayoniga bog'liq bo'lgan jihatlarini izlash va tizimlashtirish, bu muammoni umumiy kasbiy kompetentlikni rivojlantirishning dolzarb masalalari qatoriga ko'tarish lozim. Bu esa mediakompetentlikni raqamli texnologiyalar vositasida takomillashtirish muammosini dolzarb va ahamiyatli qatoriga olib chiqadi.

Biz o'rganayotgan muammoning mamlakatimizda pedagogika oliy ta'lim muassasalarida bo'lajak boshlang'ich sinf o'qituvchilarini tayyorlash tizimida yuz berayotgan asosiy o'zgarishlar bilan, kompetentli yondashuvni majmuaviy ta'lim asosi sifatida butunlay tan olinishi bilan, shu jumladan, bo'lajak



boshlang'ich sinf o'qituvchilarini mediakompetentligini rivojlantirishga oid tadqiqotlarning soni va sifati ortib borayotganligi bilan tavsiflanishini aniqladik.

Pedagogika oliy ta'lim muassasalarida bo'lajak boshlang'ich sinf o'qituvchilarini mediakompetentligini raqamli texnologiyalar vositasida rivojlantirish ilmiy-tadqiqotchilik nuqtai nazaridan qaratilgan e'tibordagi o'zgarishlarni hisobga olib o'rganilgan tadqiqotimiz rivojlanishi ikkita yo'nalishga bog'liq ekanligini aytib o'tamiz:

1) media, mediakompetentlikni pedagogika oliy ta'lim muassasalarida bo'lajak boshlang'ich sinf o'qituvchilarini mediakompetentligini rivojlantirish muammosini pedagogik, psixologik, texnik jihatdan o'rganish;

2) pedagogika oliy ta'lim muassasalarida bo'lajak boshlang'ich sinf o'qituvchilarini mediakompetentligini raqamli texnologiyalar vositalari asosida rivojlantirishning muammolarini aniqlash va yechim sifatida o'quv jarayonidagi metodlarni takomillashtirish.

Adabiyotlar:

1. O'zbekiston Respublikasi Prezidentining 2018-yil 19-fevraldagi PF-5349-sonli "Axborot texnologiyalari va kommunikatsiyalari sohasini yanada takomillashtirish chora-tadbirlari to'g'risida" Farmoni. www.lex.uz

2. Ежова, Е.Н. Медиа–рекламная картина мира: структура, семиотика, канал трансляции: дис... д-ра фил. наук: 10.01.10 / Ежова Елена Николаевна. – Ставрополь, 2010. – с. 180.

3. Макклюэн, М. Понимание медиа: внешние расширения человека / Г.М. Ма–кьюэн. – М.: Жуковский: «КАНОН–пресс–», 2003. – 464 с.

4. Дзялошинский, И.М. Гражданские коммуникации и гражданское общество / И.М. Дзялошинский // Электронная библиотека «Гражданское общество России». – Режим доступа: / URL:<http://www.sivisbook.ru/files/File/Fragment%20knigi12.pdf>

5. Nekboyev X.X. Mediata'lim asosida bo'lajak o'qituvchilarining kasbiy-tanqidiy yondashuvini takomillashtirish. Pedagogika fanlari bo'yicha falsafa doktori (RhD) dissertatsiyasi avtoreferati. – T., 2020.

6. Жилавская, И.В. Медиаповедение личности: учебное пособие / И.В. Жилав–ская. – М.: РИЦ МГТУ им. Шолохова, 2012. – 91 с.

РЕЗЮМЕ

Ushbu ishda media kompetentlik tushunchasi, media va mediakompetentlikning tadqiqotchilar tomonidan o'rganilganlik darajalari hamda pedagogika oliy ta'lim muassasalarida bo'lajak boshlang'ich sinf o'qituvchilarini mediakompetentligini rivojlantirishda raqamli texnologiyalarning ahamiyati haqida fikr yuritilgan.

РЕЗЮМЕ

В данной статье рассматривается понятие медиакompetентности, уровни медиакompetентности и медиакompetентности, изучаемые исследователями, а также важность цифровых технологий в развитии медиакompetентности будущих учителей начальных классов в педагогических высших учебных заведениях.

SUMMARY

This article examines the concept of media competence, the levels of media competence and media competence studied by researchers, as well as the importance of digital technologies in the development of media competence of future primary school teachers in pedagogical higher educational institutions.



BOSHLANG‘ICH SINIF O‘QUVCHILARINI KREATIV FIKRLASHINI SHAKLLANTIRISHNING PEDAGOGIK XUSUSIYATLARI

Qayumxo‘jayeva F.

Chirchiq davlat pedagogika universiteti

Tayanch so‘zlar: kreativ fikrlash, pedagog roli, o‘yin faoliyati, ijodiy loyihalar, tasavvur, ta’lim muhiti, individual yondashuv.

Ключевые слова: творческое мышление, роль педагога, игровая деятельность, творческие проекты, воображение, образовательная среда, индивидуальный подход.

Key words: creative thinking, the role of a teacher, play activities, creative projects, imagination, educational environment, individual approach.

Bashriyatning g‘ayrioddiy tafakkuri muammosi insonlarda har doim katta qiziqish uyg‘otgan. Biroq ilgari jamiyatning kreativ fikrlashni o‘zlashtirishiga ehtiyoj kam edi. Ilmiy-texnika taraqqiyoti davridagi hayot tobora xilma-xil va murakkablashib bormoqda. Va bu stereotipli, odatiy harakatlar emas, balki harakatchanlik, fikrlashning moslashuvchanligi, tez yo‘naltirish va yangi sharoitlarga moslashish, katta va kichik muammolarni hal qilishda ijodiy yondashuvni talab qiladi. Agar deyarli barcha kasblarda aqliy mehnatning ulushi doimiy ravishda o‘sib borayotganini, ijrochilik faolligining ortib borayotgan qismini mashinalarga o‘tkazilishini hisobga olsak, insonning kreativ tafakkurini uning aql-idrokining eng zaruriy qismi sifatida e’tirof etish lozimligi va uni rivojlantirish vazifasi hozirgi zamon kishisi ta’lim-tarbiyasidagi eng muhim vazifalardan biri ekanligi ayon bo‘lib qoladi [1].

Boshlang‘ich sinf o‘quvchilarida kreativ fikrlashning rivojlanishi zamonaviy ta’lim-tarbiya tizimining muhim vazifasidir. Ijodiy fikrlash muammolarni hal qilishda innovatsion, tanqidiy fikrlash va ijodiy yondashuvga qodir bo‘lgan shaxs shakllanishiga hissa qo‘shadi. Ushbu maqolada boshlang‘ich sinf o‘quvchilarida kreativ fikrlashni rivojlantirish jarayonining pedagogik xususiyatlarini ko‘rib chiqamiz.

Kreativ fikrlash tushunchasi haqida quyidagi ma'lumotlarni bilish katta ahamiyatga ega.

Kreativ fikrlash - bolaning yangi g'oyalar hosil qilish, muammolarni hal qilishda nostandart yondashuvlarni topish, qiyinchiliklarni dastlabki usullar yordamida bartaraf etish qobiliyatidir. Shuningdek fikrlashda o'ziga xoslik va moslashuvchanlikni ko'rsatish qobiliyati hamdir. "Kreativ fikrlashning rivojlanishi vaqt o'tishi bilan ilgari surilgan zaruriyat bo'lib, o'quv davrida kreativ fikrlashning shakllanishi boshlang'ich sinfda boshlanishi tavsifa etiladi. Ijodiy fikrlash qobiliyati bilim va tajribaga asoslangan bo'lib, shuning uchun maqsadli shakllanish fani bo'la oladi" [2]. Bu erta yoshdan shakllangan shaxs rivojlanishining muhim jihati hisoblanadi. Bu termin standart usullardan oshib ketgan holda muammolarni kreativ hal qilish qobiliyatini tavsiflaydi. Ijodiy fikrlash bir nechta asosiy tarkibiy qismlarni o'z ichiga oladi:

1. Yangi fikrlar yaratish	2. Fikrlarning moslashuvchanligi	3. Fikrlarning o'ziga xosligi	4. Muammoni hal qilish	5. Ijodiy jarayon
---------------------------	----------------------------------	-------------------------------	------------------------	-------------------

Yangi fikrlar yaratish bu turli muammolarga yangi g'oyalar va yechimlar keltirish imkoniyati tushuniladi.

Fikrlarning moslashuvchanligi deganda vaziyatlarga turli nuqtayi nazardan qarash va muammolarni hal qilishning turli xil yo'nalishlarini topish qobiliyati anglashiladi.

Fikrlarning o'ziga xosligi bu muhitdan ajralib turish hamda o'ziga xos original va betakror g'oyani taklif qilish qobiliyatidir.

Muammoni hal qilish bu dolzarb muammolarni hal qilishning kreativ yo'llarini topish imkoniyati hisoblanadi.

Ijodiy jarayon tasviriy san'at, musiqa, adabiyot, dizayn va boshqalar kabi ijod aktlarini o'z ichiga oladi.

Kreativ fikrlash innovatsiya, o'z-o'zini ifoda etish, atrofimizdagi tez o'zgarib borayotgan jamiyatga muvaffaqiyatli moslashishda muhim o'rin tutadi. Ushbu qobiliyat nafaqat intellektual rivojlanishni rag'batlantiradi, balki shaxsiy o'sishni va muammolarni samarali hal qilish qobiliyatini ham ta'minlaydi. Shu sababdan boshlang'ich sinf o'quvchilarida kreativ fikrlashning rivojlanishini zamonaviy usullar orqali shakllantirish jarayonining pedagogik xususiyatlarini ishlab chiqish lozim.

Boshlang'ich sinfda kreativ fikrlashni rivojlantirishda qiziquvchanlikni qo'zg'atuvchi, tasavvurni rivojlantiruvchi va ijodiy muammolarni hal qilish bo'yicha ko'nikmalarni shakllantirish darkor.



Kreativ fikrlashni shakllantirish uchun bolalarning qiziqishini ragʻbatlantiruvchi muhitni yaratish kerak. Bunga qiziqarli darslar, nostandart oʻquv materiallari va usullaridan foydalanish orqali erishish mumkin. Shuningdek, boshlangʻich sinf oʻquvchilarida tasavvurni rivojlantirishga oʻz hissasini qoʻshadigan tadbirlar, rolli oʻyinlar va ijodiy loyihalar ham ahamiyatli. Taʼlim oluvchilar ijodkorlik elementlarini oʻquv jarayoniga kiritishi, bolalarni oʻz hikoyalari, chizmalari, oʻyinchoqlarini yaratishga undashi mumkin. Bolalarni nostandart yechimlarni talab qiladigan vazifalar bilan taʼminlash muhim. Muammoni hal qilishning muqobil usulini topish, gʻayrioddiy loyihani yaratish yoki kollektiv ijodiy faoliyat boʻlishi mumkin.

Boshlangʻich sinf oʻquvchilarida kreativ fikrlashning rivojlanishi bolalarda ijodkorlik qobiliyatlarini shakllantirishga qaratilgan murakkab va koʻp qirrali jarayon hisoblanadi. Bu oʻrinda bir nechta asosiy jihatlarni taʼkidlash lozim:

1. Oʻyin faoliyati. Oʻyin bolalar ijodkorligi rivojida muhim rol oʻynaydi. Qurilish, rol oʻynash, ijod loyihalari fantaziya, tasavvur va original fikrlashning rivojlanishiga hissa qoʻshadi.

2. Kreativ loyihalar. Bolalarni rasm chizish, haykaltaroshlik, musiqa yaratish yoki teatr sahnalari kabi ijod loyihalariga jalb etish nafaqat ularning kreativ tafakkurini rivojlantiradi, balki oʻz gʻoyalarini sanʼatning xilma-xil turlari orqali ifodalashga yordam beradi.

3. Qiziquvchanlikni qoʻllab-quvvatlash. Qiziquvchanlikni qoʻzgʻatuvchi muhit yaratish bolalarga atrofdagi dunyoni faol oʻrganishga, savollar berishga, javob izlashga yordam beradi. Bu ularning kreativ fikrlash qobiliyatiga taʼsir qiladi.

4. Tasavvurni rivojlantirish. Oʻqish, hikoya qilish, oʻz hikoyalari yaratish kabi tasavvuriy jarayonlar yosh oʻquvchilarda kreativ fikrlashni targʻib qiladi.

5. Oʻquv-uslubiy materiallardan foydalanish. Turli xil oʻquv materiallari, jumladan, kitoblar, oʻyinchoqlar, interaktiv vositalar bolalarning dunyoni turli formatlarda oʻrganishi va tadqiq qilishi uchun imkoniyatlar yaratadi.

6. Hamkorlik koʻnikmalarini shakllanishi. Guruh loyihalari va hamkorlikdagi ijodiy vazifalar hamkorlik koʻnikmalarini, fikr almashuvini, oʻzaro ilhomlanishni taʼminlanishi kreativ fikrlash uchun ham muhim ahamiyatga ega.

7. Oʻziga boʻlgan ishonchni ragʻbatlantirish. Bolalarni qaror qabul qilishga oʻrgatish, fikrlarni keltirish, muammolarga qutbdan tashqarida boʻlgan yondashuvlarni sinab koʻrish ularning mustaqil boʻlishiga, ijodkor fikrlashiga turtki beradi.

Umuman olganda, boshlangʻich sinf oʻquvchilarida kreativ fikrlashning rivojlanishi taʼlim-tarbiya jarayoniga turli usullar, oʻyinlar va loyihalarni



birlashtirishni, shuningdek, o‘quvchilarning ijod qilish va o‘z-o‘zini ifoda etish erkinligini ta’minlovchi qo‘llab-quvvatlovchi ta’lim muhitini yaratishni talab etadi, deyish mumkin.

“Kreativlik tagmatnga qaratilgan bo‘lib, mahsulotlarni yaratish, ham yangi, ham mos bo‘lgan g‘oyalari va yechimlarni paydo qilari” [3] ekan, boshlang‘ich sinf o‘quvchilarida kreativ tafakkurni shakllantirish va uni rivojlantirish metodlarini ishlab chiqishni taqozo etadi.

Boshlang‘ich sinf o‘quvchilarida kreativ tafakkurni rivojlantirish bo‘yicha ushbu muhitda *ko‘nikmalarni qo‘llab-quvvatlash, tadqiq qilish, tasavvur qilish, bajarish, aks ettirish* kabi metodlardan foydalanishni tavsiya etamiz:

Kreativlik		
Ko‘nikma	Usuli	G‘oyalarni ulashish va yechim toppish
Tadqiq qilish	Biror bir g‘oyaga aynan o‘zidan yangi g‘oya berish yoki boshqa fan sohasiga qiyoslash.	Boshlang‘ich sinf o‘quvchilari matematika fanini o‘zlashtirishsa, boshqa fanlarni osonlik bilan o‘zlashtirishadi. Shu fikrga qandauy qaraysiz?
Tasavvur qilish	Ko‘p g‘oyalarni taqdim etish.	Biz matematika fanini o‘zlashtirishsak, kreativ tafakkurimiz yaxshi rivojlanadi. Matematika fani aql charhi.
	Urinib ko‘ring va rivojlantiring.	Matematika qiziqarli fan, xotirani ham yaxshilaydi.
	Kutilmagan yoki xavfli fikrlar bering.	Matematika fani kreativ fikrlashni tezlashtirmaydi. Boshqa fanlarni o‘zlashtirishda yordam bermaydi.



Bajarish	Taklif berish, noyob g'oya yaratish, yechim.	Taqdim etilgan g'oyalarning qaysi biri maqbulini aniqlash uchun quyidagi takliflar beriladi: O'quvchilarga ko'paytirish jadvalini yod olishni tavsiya etish. Mental arifmetika bilan darsdan bo'sh vaqtlarida shug'ullanishni taklif etish.
Aks ettirish	Taklif etilayotgan yechimlarning yangiligini va ulardan foydalanishning mumkin bo'lgan oqibatlarini baholash.	Ushbu taklif etilayotgan yechimlarni amalda qo'llab ko'rish orqali o'quvchilarni boshqa fanlarni o'zlashtirish natijasini tekshirish va baholash.

“Bolaning qobiliyatlarini rivojlantirish juda yoshligidan tavsiya etiladi. Shu sababdan boshlang'ich ta'limda ijodkor, nafaqat reproduktiv, fikrlash uslubini rivojlantirishga alohida e'tibor qaratish lozim. Ayni paytda intellektual, kommunikativ va kreativ qobiliyatlarni shakllantirish maqsadida bolaning rivojlanayotgan xulq-atvoriga psixologik-pedagogik ta'sir ko'rsatish usullarini takomillashtirishda psixologlar, o'qituvchilar, ota-onalar ehtiyoji mavjud” [2].

Kreativ tafakkurning shakllanishida o'qituvchining o'rni beqiyos. Chunki ta'lim va tarbiya bolalarning ijodiy qobiliyatlarini shakllantirishga sezilarli ta'sir ko'rsatadi. Bu jarayonda o'qituvchi rolining bir nechta asosiy yo'nalishlari mavjud.

O'qituvchida boshlang'ich sinf o'quvchilariga nisbatan o'ziga xos individual yondashuv, qiziquvchanlikni qo'zg'atuvchi va ijodiy ta'lim muhitini yaratish, o'z-o'ziga tayanish bo'yicha treninglar o'tkazish, ularni qo'llab-quvvatlash va rag'batlantirish, ijtimoiy o'zaro ta'sirning rivojlanishini ta'minlash, kreativ muammoni hal qilish usullarini o'rgatish, o'z-o'zini ifodalashning ruhlantirishi kabi yo'nalishlarga ega bo'lishi kerak.

O'qituvchi har bir o'quvchining individual xususiyatlarini hisobga olishi kerak. Bunda har bir bolaning ijodkorlik darajasi, qiziqishlari, o'quv-bilish sur'atlarini tahlil qilish ham bor. Shaxsiy usul va yo'nalishlarning yaratilishi kreativ fikrlashni yanada samarali rivojlantirishga imkon beradi.



Pedagogik metodlar bolalarning qiziqishini ragʻbatlantirishi kerak. Qiziqarli maʼlumotlarni taqdim etish, muammoli vazifalarni belgilash va qiziqarli darslar oʻtkazish oʻquvchilarni bilimlarni faollashtirishga va ijodiy fikrlashga undaydi. Oʻqituvchi kreativ qulay muhit yaratishiga ijodiy ish joylarini tashkil etish, turli xil oʻquv materiallari va vositalariga kirishni taʼminlash, ijodiy mashgʻulotlar va loyihalarni oʻtkazish muhimlik kasb etadi.

Oʻqituvchi bolalarda mustaqil fikrlash va qaror qabul qilish koʻnikmalarini shakllantirishi kerak. Taʼlim vazifalari doirasida tanlov erkinligini taʼminlash va tashabbusni ragʻbatlantirish mustaqillik va bunyodkorlikni rivojlantirishga xizmat qiladi. Ijodiy fikr-mulohazalarni yaratish va oʻquvchilarni ijodiy ishlarida ragʻbatlantirish muhim. Oʻqituvchining maqtov orqali qoʻllab-quvvatlashi oʻquvchilarni ijodiy fikrlashni yanada rivojlantirishga undaydi.

Ijodni shakllantirishda guruh yoki sinf doirasida hamkorlik va fikr almashish ham muhim rol oʻynaydi. Oʻqituvchi bolalar fikr almashishi va bir-biri bilan oʻzaro muloqot qilishi mumkin boʻlgan jamoaviy loyihalarni tashkil qilishi mumkin. Pedagogik jarayon oʻquvchilarga ijodiy muammolarni hal qilishning turli texnikasi va strategiyalarini oʻrgatishni oʻz ichiga olishi kerak. Bunga aqliy xaritalash texnikasi, birlashma oʻyinlar va ijodiy fikrlashni ragʻbatlantiradigan boshqa texnikalar kiritilishi mumkin.

Pedagog bolalar oʻz fikr va gʻoyalarini erkin ifoda eta oladigan muhitni yaratishi shart. Bunga aloqa darslari, ommaviy soʻzlashuv, shuningdek, chizmachilik, yozuv va sanʼatning boshqa turlari orqali ijodiy ifoda etish uchun sharoitlar yaratish kiradi.

Ijodkor tafakkurni shakllantirishda tarbiyachining oʻrni oʻquvchilarda oʻz ijodkorligini rivojlantirish, oʻz gʻoyalarini ifodalashda oʻzini ishonchli his etish, yaratuvchanlik jarayonlarida ishtirok etish mumkin boʻlgan ragʻbatlantiruvchi va qoʻllab-quvvatlovchi muhit yaratishdan iborat.

Shunday qilib, kreativ tafakkurini rivojlantirishda oʻqituvchining roli boshlangʻich sinf oʻquvchilarining kreativligini faol rivojlantiradigan va kelajakda muvaffaqiyatli ijod qilish uchun zarur boʻlgan koʻnikmalarni shakllantiradigan qoʻllab-quvvatlovchi, ragʻbatlantiruvchi va ilhomlantiruvchi taʼlim muhitini yaratishdir.

Ushbu maqolada quyidagi xulosalarga kelindi:

1. Boshlangʻich sinf oʻquvchilarida kreativlikni rivojlantirishning ahamiyati nafaqat intellektual koʻnikmalarning shakllanishida, balki shaxsni zamonaviy jamiyatda muvaffaqiyatli oʻz-oʻzini ifoda etish va moslashishga tayyorlashda ham namoyon boʻladi. Taʼlim oluvchilar bu jarayonda qoʻzgʻatuvchi oʻquv muhitini yaratish, bolalarning individual ehtiyojlarini



qo‘llab-quvvatlash, turli ijodiy fikrlash texnikasini o‘rgatish orqali asosiy o‘rin tutadi.

2. Ushbu yondashuv o‘yin-kulgi usullaridan, ijodiy loyihalardan foydalanish, qiziqish va tasavvurni rag‘batlantirish, hamkorlik ko‘nikmalarini rivojlantirishni o‘z ichiga oladi. Pedagogik faoliyat har bir o‘quvchi individualligini rivojlantirishga, uning o‘z fikrini bildirishga bo‘lgan intilishini qo‘llab-quvvatlashga va tashabbusni rag‘batlantirishga hissa qo‘shishi kerak.

3. Boshlang‘ich sinf o‘quvchilarida kreativ fikrlashning shakllanishi ta‘lim-tarbiya jarayonining muhim tarkibiy qismi hisoblanadi. Ijodkorlik nafaqat bolalarning shaxsiy o‘shini boyitadi, balki tez o‘zgarib borayotgan jamiyatga muvaffaqiyatli moslashishda ham asosiy omil hisoblanadi. Bizningcha, boshlang‘ich sinf o‘quvchilarida kreativlikni shakllantirish kelajakka investitsiya bo‘lib, bugungi dunyoning qiyinchiliklarini bartaraf etishga tayyor bo‘lgan moslashuvchan, zamonaviy va ijodkor shaxslarni shakllantiradi.

Adabiyotlar:

1. Жакупова, Г.Ш. Педагогические условия формирования креативного мышления младших школьников // Молодой ученый. 2023. №12 (459). - С. 151-153. Захарова И.И. Теоретические основы развития креативного мышления у младших школьников и диагностика творческого мышления младших школьников / URL: <https://moluch.ru/archive/459/100917/>

2. Захарова И.И. Теоретические основы развития креативного мышления у младших школьников и диагностика творческого мышления младших школьников / URL: <https://moluch.ru/archive/459/100917/>

3. Стехов А.В. Педагогические технологии развития критического и креативного мышления // Педагогические технологии. №4. 2019. Pedag.Tech.№4.2020_Stekhov.pdf (vbudushee.ru)

РЕЗИОМЕ

Ushbu maqola boshlang‘ich sinf o‘quvchilarida kreativ ijodiy fikrlashni rivojlantirishning pedagogik xususiyatlari mavzusiga bag‘ishlangan. Dastlab ijodiy fikrlash tushunchasi ko‘rib chiqilgan, uning asosiy tarkibiy qismlari va zamonaviy jamiyat kontekstidagi ahamiyati yoritilgan. Boshlang‘ich ta‘lim jarayonida ijodkorlikni rivojlantirish, o‘yin faoliyati, ijodiy loyihalarning muhimligi ta‘kidlangan, qiziqish va tasavvurni rivojlantirishga e‘tibor qaratilgan. Shuningdek, ijodiy fikrlashni rivojlantirish jarayonida o‘qituvchining roli haqida so‘z yuritilib, individual yondashuv, qiziquvchanlikni rag‘batlantirish, ijodiy ta‘lim muhitini yaratish va mustaqillik ko‘nikmalarini o‘rgatish usullari yoritilgan. O‘qituvchi tomonidan qo‘llab-quvvatlash va rag‘batlantirish, ijtimoiy o‘zaro ta‘sirni rivojlantirish va ijodiy muammolarni hal qilish usullarini o‘rgatish muhimligi ta‘kidlangan. O‘quvchilarda ijodkorlikni rivojlantirishning dolzarbligi, bolalarning kreativ salohiyatini yuzaga chiqarish uchun rag‘batlantiruvchi muhitni yaratishda pedagogik rolning muhimligi ko‘rsatilgan.

РЕЗИОМЕ

Данная статья посвящена теме педагогические особенности развития творческого мышления у младших школьников. Первоначально было рассмотрено понятие творческого мышления, выделены его основные компоненты и значение в контексте современного общества. В процессе начального образования подчеркивается важность развития творчества, игровой деятельности, творческих проектов, уделяется внимание развитию интереса и воображения. Также рассказывается о роли учителя в процессе развития творческого мышления, освещаются методы индивидуального



подхода, стимулирования любознательности, создания творческой образовательной среды, обучения навыкам самостоятельности. Подчеркивается важность поддержки и поощрения со стороны учителя, развития социального взаимодействия и обучения творческим методам решения проблем. Показана актуальность развития творчества у обучающихся, важность педагогической роли в создании стимулирующей среды для раскрытия творческого потенциала детей.

SUMMARY

This article is devoted to the topic of pedagogical features of the development of creative thinking in younger schoolchildren. Initially, the concept of creative thinking was considered, its main components and significance in the context of modern society were highlighted. In the process of primary education, the importance of developing creativity, play activities, creative projects is emphasized, attention is paid to the development of interest and imagination. It also tells about the role of the teacher in the process of developing creative thinking, highlights the methods of an individual approach, stimulating curiosity, creating a creative educational environment, and teaching independence skills. The importance of teacher support and encouragement, the development of social interaction and teaching creative methods of problem solving is emphasized. The relevance of the development of creativity among students, the importance of the pedagogical role in creating a stimulating environment for the disclosure of children's creative potential is shown.



BOSHLANG‘ICH SINFLARDA JARANGLI VA JARANGSIZ UNDOSH TOVUSHLAR

Jo‘rayeva Sh.K.

Farg‘ona davlat universiteti

Tayanch so‘zlar: jarangli undoshlar, jarangsiz undoshlar, nutq, talaffuz, artikulyatsion tovush, bo‘g‘iz undoshi, shovqin, ovoz, sonor, kreativ.

Ключевые слова: звонкие согласные, глухие согласные, речь, произношение, артикуляционный звук, слоговой согласный, шум, голос, сонорный, творческий.

Key words: voiced consonants, deaf consonants, speech, pronunciation, articulatory sound, syllabic consonant, noise, voice, sonorous, creative.

O‘zbekiston Respublikasi Prezidenti qaroriga binoan zamonaviy bilim olish hamda mehnat bozorida talab yuqori bo‘lgan kasb-hunar egallash istagida bo‘lgan yoshlarning ta‘lim olishi uchun keng imkoniyatlar yaratib, ularga ulg‘ayib kelayotgan yosh avlodning kasbiy mahoratini, intilishlarini rag‘batlantirish va qo‘llab-quvatlash maqsadida bir nechta qarorlar qabul qilindi:

1. 2022-yil 1-oktyabrdan boshlab axborot texnologiyalari sohasida bilim olish uchun ta‘lim krediti ajratish.

2. Axborot texnologiyalari sohasida tahsil olish uchun ta‘lim kreditlari bo‘yicha tijorat banklarini muolijaviy resurslar bilan ta‘minlash

3. “Ijtimoiy ximoya yagona reystri”ga kirgan oilalar farzandlari bo‘lgan hamda “Yoshlar daftari”ga kirgan yoshlar 2023-yil 1-avgustga qadar “Bir million dasturchi” loyihasi doirasida o‘quv kurslarini tamomlagan va sertifikat olgan bo‘lishini ta‘minlash. Va yana shu kabi bir nechta qarorlar qabul qilindi, amalga oshirilishi tashkillandi.

Ushbu maqolaning asosiy maqsadi tovushlar, ularning turlari haqida ma‘lumotlar berish, boshlang‘ich sinflarda jarangli va jarangsiz undosh tovushlarning qo‘llanilishi yangilangan ona tili darsliklarida jarangli va



jarangsiz undosh tovushlari tadbiqu, darslik tahlili, yangiliklar yaratish va yangi metodlar bilan uyg'unlashtirish.

Tovush (tilshunoslikda) nutq tovushi – kishining murakkab artikulyatsion faoliyat natijasi, muayyan akustik (eshitilish) va perseptiv (idrok etilish) xususiyatlari bilan ajralib turadigan eng kichik nutq birligi hisoblanadi. Talaffuz usuliga muvofiq tovushning akustikasi, artikulyatsiyasi va persepsiyasi haqida fikr yuritish mumkin. Har bir nutq tovushi artikulyatsion jihatdan talaffuz a'zolarining murakkab harakati davomida paydo bo'ladi. Akustik jihatdan esa, har qanday boshqa tovush singari, havo muhiti orqali tarqaladigan tebranma harakat sifatida ta'riflanishi mumkin. Nutq tovushlarini hosil qiluvchi vosita (tebrantiruvchi kuch) o'pkada nafas yo'li orqali chiqib, avval bo'g'izga so'ng undan og'iz bo'shlig'iga, ba'zan burun bo'shlig'iga o'tadigan havo oqimidir. Ovoz, asosan, bo'g'izda hosil bo'ladi. Unda ko'ndalang joylashgan elastik, yupqa tovush paychalari mavjud bo'lib, so'zlash paytida o'pkadan chiqayotgan havoning kuchi bilan titraydi va ovoz yuzaga keladi. Unlilar, sonorlar va jarangli undoshlardagi ovoz ana shuning hisoblanadi. Bo'g'iz orqali o'tgan havo oqimi til, tanglay, tish yoki ikki labning to'sqinligiga duch kelib, shovqin paydo qiladi, natijada jarangsiz undoshlar hosil bo'ladi. Tovushlar so'z va grammatik ko'rsatkichlarni shakllantirish hamda ularni bir-biridan farqlash, ajratish uchun xizmat qiladi. Bunday xususiyatli tovushlarni fonema deyildi, lekin barcha tovush ham fonema bo'la olmaydi. Tovush (fonema)lar bir necha jihatdan tasnif qilinadi. Ovoz va shovqinning ishtirok etish darajasiga ko'ra, ular avvalo 2 ga bo'linadi: unli tovushlar va undosh tovushlar.

Undosh tovushlar — og'iz va bo'g'iz bo'shlig'ida turli to'siqlarga uchrab hosil bo'ladi, tarkibi faqat shovqindan yoki ovoz va shovqindan iborat tovushlar hisoblanadi. Ularning talaffuzida havo oqimi sirg'alib yoki portlab chiqadi. Bu havo oqimi un paychalarini titratib yoki titratmay o'tishi mumkin. Natijada turli jihatdan bir-biridan farqli undosh tovushlar hosil bo'ladi.

Undosh tovushlar bir necha jihatdan tasnif qilinadi:

- 1) ovoz va shovqinning ishtirokiga ko'ra;
- 2) hosil bo'lish o'rniga (nutq a'zolarining ishtirokiga ko'ra);
- 3) hosil bo'lish usuliga ko'ra;

4) palatalizatsiyaga (tilning qattiq tanglay tomon ko'tarilishiga) ko'ra. Ushbu tasniflarni hozirgi o'zbek adabiy tilidagi 24 ta [b, v, g, d, j (jyuri), j (jo'ja), y, k, l, m, n, ng, p, r, s, t, f, x, s, ch, sh, q, g', h] undosh tovushlar misolida ko'rib chiqishimiz mumkin. Ovoz va shovqinning ishtirokiga ko'ra, undosh tovushlar 2 asosiy turga bo'linadi: sonorlar va shovqinlilar. Sonorlar (m, n, ng, l, r) tarkibida shovqinga nisbatan ovoz ustunlik qiladi. Shovqinlilar esa



faqat shovqindan yoki shovqinga ovoz qo‘shilishidan hosil bo‘ladigan undosh tovushlar hisoblanadi. Ovozning qatnashishi yoki qatnashmasligiga ko‘ra, shovqinli undoshlar ham 2 turga bo‘linadi: jarangli undoshlar va jarangsiz undoshlarga bo‘linadi.

Jarangli undoshlar (b, v, g, d, z, y, j , j, g‘, l, m, n, r, ng) shovqinga ovoz qo‘shilgan undoshlardir.

Jarangsiz undoshlar esa (p, f, k, t, s, sh, ch, x, q, h) faqat shovqinning o‘zidan iborat bo‘ladi. Hosil bo‘lish o‘rniga ko‘ra, undosh tovushlar 3 ga bo‘linadi:

lab undoshlari lab-lab undoshlari (p, b, m) va lab-tish undoshlari (v, f)dan iborat;

til undoshlari — til oldi (b, p, d, t), til orqa (k, g), til o‘rta (y) va chuqur til orqa (q, g‘, x) undoshlaridan iborat;

bo‘g‘iz undoshi (h). Hosil bo‘lish usuliga ko‘ra, undosh tovushlar 2 ga bo‘linadi; portlovchilar — nutq a‘zolarining jipslashuvi va havo oqimi bosimining shu a‘zolari yorib o‘tishi natijasida hosil bo‘ladigan p, b, t, d, k, g kabi undoshlar; sirg‘aluvchilar — nutq a‘zolari bir-biriga yaqinlashib, havo oqimi shu tor oraliqdan sirg‘alib chiqishi natijasida hosil bo‘ladigan v, f, z, s, j, sh, x, g‘ kabi undoshlar.

Jarangli va jarangsiz undosh tovushlar, ularning yozuvda ifodalanishi. O‘quvchilarga jarangli va jarangsiz undoshlar tovushlar talaffuzini kuzatishga asoslanib tanishtiriladi. Bunda jufti bor jarangli va jarangsiz undoshlar ajratib olinadi. Kuzatishda o‘quvchilar faol qatnashishi va ularga jufti bor jarangli undosh bilan jarangsiz undoshlarni ajratish qanchalik muhim ekanini yaqqol ko‘rsatish uchun faqat bitta undosh tovush bilan farqlanadigan masalan, gul – kul, dil – til, zina – sina, joy – choy kabi so‘zlardagi tovushlarni taqqoslash maqsadga muvofiq bo‘ladi. Bunda o‘qituvchi o‘quvchilar diqqatini b-p, v-f, g-k, d-t, z-s, j-ch tovushlari biri jarangli, ikkinchisi jarangsiz undoshdan iborat tovush juftlarini hosil qilishiga qaratadi, ularning talaffuzidagi farqni amaliy tushuntiradi (jarangli undosh tovushlarda shovqin va qisman ovoz qatnashadi, jarangsiz undoshlarda esa faqat shovqin eshitiladi). Ovoz va shovqinning ishtirokiga ko‘ra undosh tovushlar dastlab ikki turga bo‘linadi: 1) shovqinli undoshlar (jami 19 ta) tarkibida shovqinning miqdori ovozga nisbatan ko‘p yoki ovoz mutlaqo qatnashmagan tovushlar bo‘lib, bu guruhga b, v, g, d, j (ajdar), j (jiyan), z, y, k, p, s, t, f, x, ch, sh, q , g‘, h undoshlari kiradi. Shuning uchun ham shovqinli undoshlar un paychalarning ishtirokiga, tarkibida ovozning ishtirok etish-etmasligiga ko‘ra, ikkiga bo‘linadi: a) jarangli undoshlarni (jami 9 ta) talaffuz qilish paytida un paychalari titraydi, shuning uchun uning tarkibida ovoz qatnashadi, lekin ovoz miqdori shovqinga nisbatan ozroqdir. Jaranglilar

shu bilan sonorlardan farq qiladi: v, b, g, d, j (garaj), j (jo‘xori), z, y, g‘, b) jarangsiz undoshlar (jami 10 ta) talaffuzida un paychalari qatnashmaydi, bu undoshlar faqat shovqinning o‘zidan iborat bo‘lgan, tarkibida ovoz mutlaqo ishtirok etmaydigan tovushlardir: k, p, s, t, f, x, ch, sh, q, h. Ba’zi jarangli va jarangsiz undosh tovushlar hosil bo‘lish o‘rni jihatdan juftlik (8 ta) hosil qiladi: b – p, v – f, g – k, d – t, j(qorishiq) – ch, j(sirgaluvchi) - sh, z - s, g - x . 2) sonor (yoki shovqin ishtirok etgan ovozdor) undoshlar (jami 5 ta) tarkibida ovozning miqdori shovqinga nisbatan ortiq bo‘lib, ularga m, n, ng, l, r undoshlari kiradi. Bunday ovozdor undoshlarning hosil bo‘lishida un (ovoz) paychalari faol ishtirok etadi – bu tovushlar un paychalarining titrashidan hosil bo‘ladi, shuning uchun ham ular unli tovushlarga birmuncha yaqin turadi. Ammo bu undoshlar o‘pkadan chiqib kelayotgan havo oqimining og‘iz bo‘shlig‘ida to‘siqqa uchrab, qisman shovqin hosil qilishi natijasida hosil bo‘ladi.

Yangilangan ona tili darsliklarida jarangli va jarangsiz undosh tovushlar 2-sinf 1-qismida berilgan. Mavzuning nazariy qismiga o‘tishdan avval bolalarga mavzuning mohiyatini tushunib olishlari uchun amaliy bajarilishi kerak bo‘lgan bir nechta amaliy mashqlar va savollar berilgan:

Tovush paychasi qayerda joylashgan?	Tovush paychasining qanday vazifalari bor?
b, y, z, tovushlarini talaffuz qilganda tomog‘ingizda tovush paychasining tebranayotgani seziladimi?	p, t, s, tovushlarini talaffuz qilganda tovush paychasining tebranishi deyarli yo‘qolgani seziladimi?

Masalan: 48-sahifa

O‘pkadan chiqayotgan havo oqimlarining tovush paychasini tebratish ovozni hosil qiladi.
O‘pkadan chiqayotgan havo oqimining til, tish, yoki lab to‘sig‘iga uchrashi shovqin hosil qiladi

Ushbu qoida asosida o‘qituvchi albatta har bir ko‘rinishga mos harflar asosida amaliy bajarilishini tashkillash lozim, chunki kichik yoshdagi bolalar nazariy ma’lumotlardan ko‘ra amaliy holatda olingan bilimi xotirada uzoq saqlaydi.

49-sahifa

O‘zbek tilida jarangli va jarangsiz undosh tovushlar bor.
Jarangli undosh tovushlar talaffuz qilinganda shovqin va ovoz eshitiladi, jarangsiz undosh tovushlarda faqat shovqin eshitiladi



Shu bilan bolalarga jadval asosida jarangli va jarangsiz soʻzlar berilgan

Jarangli undoshlar		Jarangsiz undoshlar
b	d	p
g	v	t
z	gʻ	k
j	j	f
l	m	s
n	r	x
y	ng	ch
		sh
q		
h		

Yuqordagi jadval asosida darslikda turli xil mashqlar berilgan. Bu orqali oʻquvchilar dars davomida oʻrgangan nazariy bilimlarini amaliy tarzda mustahkamlashi ancha yuqori darajadagi samarani koʻrsatadi.

51-sahifa 4-mashq. Soʻzlarni ovoz chiqarib oʻqing va yozing.

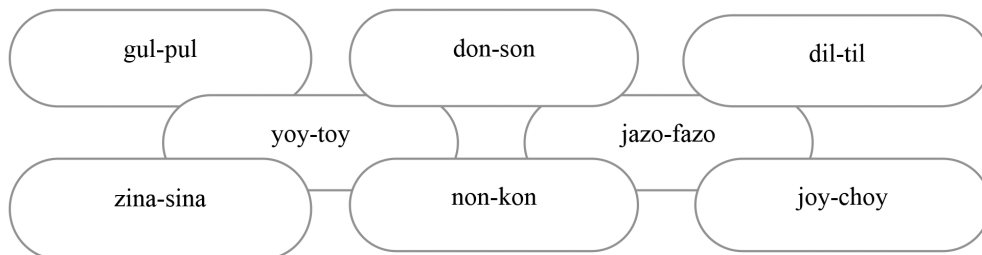

51-sahifa 8-mashq

omad
maktab
kitob
odob
barg



omadi
maktabi
kitobi
odobi
bargi



Berilgan jadval asosida darslikda turli usuldagi mashqlar keltirilgan. Bu holat o'quvchilarning bir harf orqali so'zlarning o'zgarishi va bu jarayonda har bir so'z alohida-alohida ma'no anglatishini oson o'rganib olishlari uchun yordam vazifasini bajaradi.

1. Berilgan so'zlarni birma-bir ovoz chiqarib o'qiganda ohirgi undosh tovushning talaffuzida qanday o'zgarish bo'lyapti?

2. Ikkinchi ustundagi so'zlarda undoshdan keyin kelgan unli tovush nimani o'zgartiryapti?

54-sahifa

So'z oxirida kelgan jufti bor undosh tovush yozilishini tekshirish uchun undoshdan so'ng unli tovush qo'shib aytamiz.

Tekshiruvchi so'z deb so'z oxirida undosh keyin unli tovush qo'shilgan so'zga aytiladi: umid-umidi

Maqolada boshlang'ich sinf darslarida jarangli va jarangsiz undosh tovushlarining qo'llanilishi, ularga doir qoidalar va mashqlar tahlili, izohi yangilangan ona tili darsligida mavzuni berilishi, uning tahlilini uchratishingiz mumkin. Bundan tashqari darslikdagi mavzuga oid qoidalar asosida berilgan jadvallarning na'munalari ham keltirilgan. Jarangli va jarangsiz undosh tovushlar mavzusiga oid fikr, tafsiyalar va xulosalarni ketma-ketlik asosida berildi. Kichik yoshdagi bolalar uchun ushbu mavzu yuzasidan chalg'ituvchi holatlarni bolalar diqqatini tortadigan metodlar orqali foydalanish haqida fikr berildi.

Adabiyotlar:

1. 2-sinf ona tili darsligi 1-qism
2. www.president.uz
3. © 2023 O'zbekiston Respublikasi Prezidentining rasmiy veb-sayti
4. K. Qosimova, S. Matchanov, X.G'ulomova "Ona tili o'qitish metodikasi"
5. T.: "Nosir" nashriyoti.
6. N. Jo'rayeva. Boshlang'ich sinflarda ona tili o'qitish metodikasining dolzarb masalalari.
7. M. Mirzayev, S. Usmonov, I. Rasulov. O'zbek adabiy tili. T.: 1978
8. Qilichev E. Hozirgi o'zbek adabiy tili. Buxoro, 2001.
9. Jamolxonov.N, Hozirgi o'zbek adabiy tili.-T.: O'qituvchi,2005.
10. Nurmonov.A O'zbek tilshunosligi tarixi.-T.: O'zbekiston,2002
11. M.Mirzayev, C.Usmonov, I.Rasulov. O'zbek tili. T. 1978
12. O'zbek tili leksikologiyasi. T. 1981.
13. Fuzailov.S, Xudoyberganova.M, Yo'ldasheva.Sh T.: Ona tili „O'qituvchi“ nashriyoti
14. Rahmatullayev Sh, Hojiyev A. O'zbek tilining imlo lug'ati. - Toshkent: "O'qituvchi"
15. w.w.google.uz

**РЕЗЮМЕ**

Yangilangan ona tili darsligimizda jarangli va jarangsiz undoshlar yangi bir ko'rinishda va kreativ mashqlar bilan berilgan. Unlilar, sonorlar va jarangli undoshlardagi ovoz ana shuning hisoblanadi. Bo'g'iz orqali o'tgan havo oqimi til, tanglay, tish yoki ikki labning to'sqinligiga duch kelib, shovqin paydo qiladi, natijada jarangsiz undoshlar hosil bo'ladi.

РЕЗЮМЕ

В нашем обновленном учебнике по родному языку сленговые и неслоговые согласные представлены в новом виде и с творческими упражнениями. Так считается звук в гласных, сонорных и звонких согласных. Воздушный поток, проходящий через горло, сталкивается с препятствием на языке, небе, зубах или обеих губах, вызывая шум, который приводит к неслоговым согласным.

SUMMARY

In our updated textbook on the native language, syllabic and non-syllabic consonants are presented in a new form and with creative exercises. This is how the sound in vowels, sonorous and voiced consonants is considered. The airflow passing through the throat collides with an obstacle on the tongue, palate, teeth, or both lips, causing noise that leads to non-syllabic consonants.



O'QUVCHILARGA MATN MAZMUNIDAN CHETGA CHIQUISH TAVSIFIDA BERILADIGAN UY VAZIFALARINI TASHKIL ETISH

Qoraboyev H.K.

Alisher Navoiy nomidagi Toshkent davlat o'zbek tili va adabiyoti universiteti mustaqil tadqiqotchisi

Tayanch so'zlar: boshlang'ich ta'lim, uyga vazifa, mustaqil fikrlash, ijodiy topshiriq, natija, hamkorlikdagi faoliyat, samaradorlik.

Ключевые слова: начальное образование, домашнее задание, самостоятельное мышление, творческая задача, результат, совместная деятельность, эффективность.

Key words: primary education, homework, independent thinking, creative task, result, cooperative activity, efficiency.

Boshlang'ich sinflarda o'qish savodxonligi darslarida o'quvchilarni o'qish materiallari asosida mustaqil fikrlashga o'rgatishning ta'limiy va tarbiyaviy ahamiyati katta. Tabiat hodisalari, jamiyatdagi o'zaro munosabatlar, inson hayoti haqidagi ma'lumotlar o'quvchilarni o'yga solishi, ular haqida mushohada yuritishi matn doirasida cheklangan holda kechsa, matn mazmunidan chetlashish fikrlash erkinligi, ko'proq o'ylash uchun yo'l ochadi. Zero, matnlardagi ma'lumotlarga, hayot haqiqatlariga qiziqish uyg'otish uchun matnlarda keltirilgan faktlar bilan chegaralanib bo'lmaydi. Uy vazifasini olgan o'quvchi o'zida uyg'ongan fikrlarga dastlab matndan javob qidiradi, voqea-hodisalarning sabablari haqida mushohada yuritadi va ularni tushunishga harakat qiladi, o'z hayot tajribasini ishga soladi, ko'rgan-kechirganlarini ko'z oldiga keltiradi. Bu jarayonlar darsda to'liq amalga osha olmaydi: u uyda o'quv matni ustida ishlash zaruriyatini his etadi. Matn ustida darsda olib boriladigan ishlar ko'p aspektli bo'lgani uchun hammasini bajarishning sira ham iloji yo'q. Ayrim holatlarda o'qituvchi keyingi darsda yangi mavzuni tushuntirish va mustahkamlashga ko'proq vaqt ajratish zaruriyatini sezsa, uy vazifasi hajmini nisbatan toraytirishi mumkin. Lekin bu uy vazifasini shu darsda nazorat qilishdan voz kechish kerak degani emas.



Q.Husanboyeva, R.Niyozmetovavlarning “Adabiyot o‘qitish metodikasi” nomli metodik qo‘llanmasida ta’kidlanganidek, “...uy vazifasi sifatida matnni qayta o‘qishni emas, balki kuzatish ishlarini, tajribalar o‘tkazishni, har xil ijodiy ishlarni bajarishni topshirish lozim. Aks holda bu ixtiyorsiz ravishda o‘quv materialini mexanik tarzda eslab qolishga olib keladi” [1.24]. Uy vazifalarini bajarish sinfdan, maktabdan tashqari ishlar sirasiga kirmaydi, ular maktab ta’limining bir ko‘rinishi sifatida amal qiladi.

“Методика преподавания русского языка в школе” nomli darslikda o‘quvchilarni turli ma’lumotnomalardan foydalanishga o‘rgatish foydali ekanligi ta’kidlanar ekan [2.53], bu ish ko‘proq uyda ado etilishi uchun imkoniyatlar ko‘proqligiga urg‘u beriladi. Albatta, buning uchun qisman 3-sinfda, asosan 4-sinf bolalarini barcha turdagi ma’lumotnomalardan, jumladan, izohli lug‘atdan qay tarzda foydalanish mumkinligi bilan tanishtirish, shu ishga odatlantirish zarur. Ma’lumotnomalar so‘zlarning, so‘z shakllarining ma’nosini anglashga yordam beradi. Ayni paytda, o‘quvchilar fikr bayon qilish, o‘z fikrlarini gaplar vositasida ifodalash ehtiyoji bilan tegishli qoidalarni qidiradilar. Matn tuzishga doir ayrim qoidalar o‘qituvchi tomonidan berib borilishi mumkin. Bu ishda muallimga N.I.Bekniyazovanning “Boshlang‘ich sinflar ona tili darslarida o‘quvchilarga matn yaratishni o‘rgatish metodikasi (ta’lim o‘zbek va qoraqalpoq tillarida olib boriladigan maktablar misolida)” nomli monografiyasi [3.143] asqotishi mumkin.

Boshlang‘ich sinflarda o‘qish bo‘yicha matndan chetga chiqqan holda uy vazifalarini belgilashda o‘quvchilarning ijodiy faoliyatini tashkil etish imkoniyatlarini nazarda tutish kerak bo‘ladi. E’tirof etish zarurki, darslarda bunday imkoniyatlarni yaratish juda qiyin: sinf o‘quvchilari bilan olib boriladigan yalpi ishlar jarayonida ularni har mashg‘ulotda birday ijodiy faoliyatga undashning iloji bo‘lmaydi. Bu holatni matndan chetga chiqib belgilanadigan uy vazifalari tavsifidan ham bilish mumkin.

Uy vazifasi boshlanishi berilgan matnni davom ettirish mazmunida bo‘lsa, topshiriq darsda bajarila boshlaydi. Ikki-uch o‘quvchi o‘z variantini aytadi. Uyga har kim o‘z variantini o‘ylab topsin degan vazifa ma’lum qilinadi. Bunday topshiriqlar o‘quvchilarning fantaziyasini ishga tushiradi: bolalar turli voqealarni o‘ylab topishga usta bo‘ladilar. O‘qituvchi uyga vazifa berganda uni tekshirish yo‘sinini ham o‘ylab qo‘yadi. O‘quvchining matnni nima deb davom ettirganligini og‘zaki gapirtirish orqaligina nazorat qilishni mo‘ljallab qo‘ygan bo‘lsa, keyingi darsda o‘quvchilarning hammasini tinglashning iloji yo‘q, albatta. Shuning uchun nazoratning yozma ko‘rinishidan ham foydalanish



imkoniyatini qidirdigan ma'qul. Bu o'rinda o'qituvchi uch xil topshiriqdan birini tanlashi mumkin:

- tayanch (kalit) so'zlardan uch-to'rttasini yozish;
- bir-ikki gapni reja sifatida yozish;
- nima haqda gapirishini mavzu sifatida aks ettirish.

Metodik qo'llanmalarda kalit so'zlar bilan ishlashga katta e'tibor beriladi. Kalit so'zni ajratish uchun o'quvchi avval fikr predmetini aniqlaydi; matnni muhim va ikkinchi darajali mantiqiy bo'laklarga ajratadi; kalit so'z va tushunchalarni topadi; matnning qisqa mohiyatini ifodalash uchun tayanch nuqtalarni belgilab oladi va shularga asoslanib uning muhim jihatlarini ajratadi. Tayanch (kalit) so'zlarni ajratishda o'quvchi ularning ma'nosi va o'zi bayon qilmoqchi fikrlarning umumiy mazmunidan kelib chiqadi.

Kalit so'zlar bilan ishlalanadigan uy vazifalarini berishda peyzajni tasvirlash juda qo'l keladi. Peyzaj atrof olam narsa-buyumlarini, tabiat ne'matlarini ifoda etadi. O'quvchi ijodiy faoliyat orqali tasvirni so'z bilan ifodalashga harakat qiladi.

Uyga berilgan vazifa matndagi biror tushunchani (insoniy fazilatni) qanday tushunganliklarini bayon qilish, ertak qahramonining xatti-harakatiga munosabat bildirishni talab etsa, o'quvchi o'z fikrlarini yozma bayon qiladi. 3-sinf darsligida shunday vazifalardan namunalar berilgan. Masalan:

4-sinf "O'qish kitobi" darsligiga yozilgan "O'qish" nomli o'qituvchilar uchun mo'ljallangan metodik qo'llanmada [4.38] ikki rukn ajratilgan: "Uyga vazifa berish" va "Uy vazifasini so'rash va o'tilgan mavzuni mustahkamlash".

«Uy vazifasini so'rash» ruknida tilga olingan ikki uy vazifasi insho yozish bilan bog'liq:

O'quvchilarning "Ma'naviyat – qalb quyoshi" bo'limidagi she'r va hikoyalar asosida "Inson odobi bilan go'zal" mavzusida yozib kelgan insholari tekshiriladi. Ayrim insholarni o'qib beradilar (56-b.).

O'quvchilar "Mehnat kishini ulug'laydi" mavzusida yozib kelgan kichik hikoyalarini o'qib beradilar (95-b.).

Matnda har xil fazilatli o'quvchilar haqida gapirilgan bo'lsa, ulardan shu fazilatlar haqida fikr bildirish talab etilishi mumkin. Kimningdir yaxshi fazilatini ajratib olish uchun bir necha fazilatdan muhimini tanlab aytishi kerak. Bu o'rinda o'quvchiga mustaqil mulohaza yuritish talab qilinadigan savollar berish orqali insoniy fazilatlar ko'pligiga ishora qilish maqsadga muvofiqdir.

O'quvchilar uy vazifasi sifatida matnda tasvirlangan bolalarning, ertak qahramonlarining xatti-xatti-harakatlarini tahlil qilishlari, bergan baholarini



matndan misollar keltirib asoslashlari kerak bo‘ladi. Bu narsa ularning bilimini yanada chuqurlashtirish imkonini beradi.

Vazifa matn mavzusida uy inshosini (yoki hikoya, maqola) yozish bo‘lsa, o‘quvchilardan biror mavzuda bir nechta gap yozish talab etiladi. Aslida boshlang‘ich sinflarda insho yoki maqola yozish kabi vazifalar juda kam beriladi. Bu ish ko‘proq 3 - 4 - sinflarda bajariladi.

Insho dastlab nima haqdadir bayon qilish mazmunida bo‘ladi. Keyinroq o‘quvchiga o‘zining mustaqil mulohazalarini qog‘ozga tushirish vazifasi beriladi. Insho bolalarning mustaqil fikrlashini o‘stirishga xizmat qiladi. O‘quvchilardagi fikr mustaqilligining o‘shishini nazorat qilishga imkon beradi.

Insho ijodiy mashq bo‘lgani uchun o‘quvchilarga darslar oralatib uchto‘rttadan gap yozish mashqini topshirib turish foydali. Dastlab so‘z topish, gapni shakllantirish, fikrni izchil davom ettirish kabi qiyinchiliklar tug‘iladi. Shuning uchun o‘quvchilarning amaliy harakatlarini osonlashtirish maqsadida insho yozishni topshirmasdan, ikki-uchta gap yozing deb vazifa bergan ma‘qul.

Aslida insholar inson tafakkurini charxlash, dunyoqarashini kengaytirish, fikrlarini, qarashlarini qat‘iyalashtirish va ma‘naviyatni shakllantirish omili hisoblanadi. O‘quvchining fantaziyasi, xayolot olami beradigan imkoniyatlardan uning o‘zi uchun foydalanish kerak. Uning hayotiy tajribasi kattalarnikiga nisbatan ancha kam, atrof-muhitga munosabati ham sodda va jo‘nroq. O‘quvchini ijodkorlikka yo‘naltirish uning ruhiyatini bezovta qila oladigan, qiziqtiradigan mavzuda yozishga, eng muhimi, tuyg‘ularini, munosabatini so‘z bilan ifodalab berishga qiziqish uyg‘otilganda yengil amalga oshadi[4.54].

O‘quvchilarga ularni o‘ylantiradigan, qiynaydigan yoki sevintiradigan tuyg‘ularga hamohang mavzularda insholar yoqadi. Shuning uchun ularni faqat o‘zi yaxshi bilgan narsasi, ko‘rgan-kechirgan voqea-hodisalari haqida yozishga o‘rgatish kerak.

Uyga matn mazmunida, lekin undan qisman uzoqlashib suratni bir necha gap bilan tasvirlash topshirilsa, vazifa surat mazmunini bayon qilish (nima qanday tasvirlanganini yozish) mashqi sifatida bajariladi. Surat matn mazmunini kengroq tushunishni taqozo etib, o‘quvchilar ma‘naviy kamolotiga katta ijobiy ta‘sir ko‘rsatadi.

Suratda matn bilan bog‘lanmagan holda biror voqea yoki hodisadan lavha tasvirlangan bo‘lishi mumkin. Bunda o‘quvchiga rasmda tasvirlangan hodisaning boshi yoki oxirini o‘ylab topish, voqea yoki hodisani bir necha gap yozib, og‘zaki hikoyalash uchun turtki beradigan tayanch tayyorlash lozimligi eslatiladi.

Uyga berilgan vazifa tarqatilgan kartochkalardagi topshiriqlar ustida ishlashdan iborat bo'lsa, bunda, masalan, ertaklar mazmuni doirasidan chetga chiqish imkonini beradigan kartochkalar, jumladan, rasimli kartochkalardan foydalaniladi.

3-sinf “O‘qish kitobi” darsligiga yozilgan “O‘qish” nomli o‘qituvchilar uchun mo‘ljallangan metodik qo‘llanmaning [4.162] “Uy vazifasini so‘rash va o‘tilgan mavzuni mustahkamlash” qismida rasimli kartochka ustida qay tarzda ishlash mumkinligi haqida so‘z yuritilgan.

O‘quvchilarga ertak mazmuniga ishlangan rasimli kartochkalar tarqatiladi. So‘ng o‘quvchi tarqatmadagi rasm asosida ertakning rasmda aks ettirilgan qismi mazmunini so‘zlab beradi (133-b.). Darsda boshlangan ushbu mazmundagi ishni yozma bajarish uyga vazifa qilib topshirilishi mumkin, lekin bu safar kartochkalar almashtirilgan holda tarqatilgani ma’qul.

Uy vazifasi matnning til xususiyatlari bilan bog‘liq mashq bajarish mazmunida bo‘lsa, asosan gaplarni o‘qish (sintagmatik o‘qish), gaplarni o‘zaro bog‘lash (bog‘lovchili bog‘lanish, olmoshli bog‘lanish), gaplardan fe‘llarning zamon shakli jihatidan uyg‘unligini izohdash kabi o‘qish fanini ona tili fani bilan integratsiyalash imkonini beruvchi til hodisalari ustida ish olib boriladi. Ushbu masalalar R.Yo‘ldoshev, M.Risiyeva, K.Mavlonova, Ya.T.Umarovalar tomonidan keng yoritilgan.

“Методика преподавания русского языка в школе” nomli darslikda ona tiliga doir ko‘nikma va malakalarni mustahkamlash haqida shunday fikr bildiriladi: “O‘qituvchilar amaliyotida yana bir funktsiya – ko‘nikma va malakalarni mustahkamlash funktsiyasi keng amalga oshiriladi. Bu narsa o‘quvchilar tomonidan ko‘pincha na uy vazifasi va na asosiy yangi mavzu bilan bog‘lanmagan bir qator umumsinfy va individual mashqlarni bajarishda o‘z ifodasini topadi. Natijada uy vazifasini tekshirish jarayoni cho‘zilib ketadi...”. Bizningcha, matnning til xususiyatlari bilan bog‘liq mashq bajarish o‘qish bo‘yicha darsda olib boriladigan ishlar mazmunini boyitadi, chunki matn mazmunini to‘g‘ri tushunish, fikrni yozma bayon qilish ana shunday mashqlarning darsda bajarilishini va uyda davom ettirilishini taqozo qiladi.

Matn tahlili bevosita o‘qish savodxonligi bilan bog‘langani uchun bunday ishlar ham darsda boshlanib, uy vazifasi sifatida topshirilishi ham muhim ahamiyat kasb etadi. Masalan, “Menga yoqqan sahifa” mavzusi ustida ishlash uchun avval o‘quvchi tomonidan o‘rganilgan asardan o‘ziga ma’qul bo‘lgan sahifa ajratib olinadi. So‘ng parcha mazmuniga mos sarlavha topish; uning asar umumiy mazmuniga ta’siri; sahifaning badiiy qiymati; uni tanlashga asos bo‘lgan sabablar; olingan taassurotlar; bu sahifa o‘quvchida qanday fikr, tuyg‘u



va orzularni uyg'otgani kabi masalalar yoritiladi. Shundan keyingina aytish yoki yozish lozim bo'lgan fikrlar rejalashtiriladi. Qarash va xulosalar yozma yoki og'zaki tarzda bayon etiladi.

Uy vazifasi biror matnni mustaqil o'qish bo'lsa, matn o'tilayotgan mavzudan chetga chiqadigan mazmunda bo'lsa, kitobxonlik savodxonligi ustida olib boriladigan ishlar sirasida o'ziga xos ta'limiy ahamiyat kasb etadi. Bunda ayrim o'quv materiallarining o'quvchilar tomonidan mustaqil o'qib chiqilishi ularni hayotda duch kelinadigan turli vaziyatlarga tayyorlash (masalan, biror tibbiy dori-darmon yo'riqnomasini o'qish, kelgan biror xat bilan tanishish va h.k.) xizmat qiladi. Lekin shunday asarlar borki, ularni o'quvchilar o'qituvchining yordamisiz o'zlashtirishlari qiyin. Ular hajman uncha katta bo'lmasa-da, lekin til xususiyati jihatidan murakkab bo'ladi. Tabiiyki, bunday matnlar mustaqil o'qish uchun berilmaydi. Notanish matnni mustaqil o'qish asosan bolalarning so'z boyligi ancha oshgan davr – 3-sinfdan boshlanadi. Shubhasiz, o'qituvchi matnning tili, o'quvchilarning bilim saviyasi, yosh xususiyatlari, hayot tajribasini hisobga olgan holda matn tanlaydiki, shu jarayonning o'zida samaraga erishish ma'lum darajada bashorat qilinadi. O'quvchilar matn ustida qanday ish olib borish kerakligi haqida muayyan tajriba orttira boshlaganlari uchun ushbu tajribalarini yangi vaziyatda ishga soladilar. Ayni paytda o'qituvchilari ulardan nimalarni so'rashi mumkinligini chamalab ham qo'yadilar.

Ilgari mazmuni tanishilmagan matnni mustaqil o'qib mazmunini tushuna olish malakasi o'quvchilarda o'z qobiliyatiga qat'iy ishonch, har qanday vaziyatga tayyor bo'lish, o'z mehnatidan qanoatlanish hissini shakllantirish imkonini beradi. O'quvchida shu yo'l bilan tanishilgan ma'lumotlarni kimgadir aytish, kim bilandir shu ma'lumotlar haqida suhbatlashish istagi ham paydo bo'ladi. Bu hol ta'limning informativ qiymatini oshiradi. Bir so'z bilan aytganda, ta'lim oluvchilarning mutolaaga bo'lgan qiziqishini tarbiyalaydi.

Adabiyotlar:

1. Husanboyeva Q., Niyozmetova R. Adabiyot o'qitish metodikasi. O'quv qo'llanma. Toshkent, 2017. – 259-b.
2. Методика преподавания русского языка в школе: Учебник для студ. высш. пед. учеб. заведений / М. Т. Баранов, Н. А. Ипполитова, Т. А. Ладыженская, М. Р. Львов; Под ред. М. Т. Баранова. - М.: Издательский центр "Академия", 2001.– с. 73.
3. Bekniyazova N. Boshlang'ich sinflar ona tili darslarida o'quvchilarga matn yaratishni o'rgatish metodikasi (ta'lim o'zbek va qoraqalpoq tillarida olib boriladigan maktablar misolida): Monografiya. – Toshkent: "Fan va texnologiyalar", 2012. – 160 b
4. O'qish: 3-sinf. O'qituvchilar uchun metodik qo'llanma / Gulzoda Boymurodova, Xadicha Sattorova, Shahnoza Muslimova, Fotima Karimova, Gulsara Saydaliyeva, Zahro Kabilova. – T.: "Sharq", 2016. – 176 b.



5. Umarova Ya.T. Til ta'limida matn tahlili orqali o'quvchilarda pragmatik kompetensiyani rivojlantirish ... PhD diss. – Namangan, 2020. – 155 b.;;

6. Yo'ldoshev R., Rixsiyeva M. Insholardagi matniy xatolar, ularni tuzatish metodikasi. – Toshkent: “Fan va texnologiyalar”, 2019. – 157 b

РЕЗЮМЕ

Ushbu maqolada boshlang'ich sinf o'quvchilariga matn mazmunidan chetga chiqish tavsifida beriladigan uy vazifalarini tashkil etishning ilmiy- metodik jihatlari o'rganilgan. Matn mazmunidan chetga chiqish tavsifida beriladigan uy vazifalar o'quvchilar mustaqil fikrlashini rivojlantirishdagi o'rnini asoslangan.

РЕЗЮМЕ

В данной статье изучаются научно-методические аспекты организации домашнего задания учащимся начальных классов по описанию отклонений от содержания текста. Роль домашнего задания в развитии самостоятельного мышления учащихся основана на описании отклонений от содержания текста.

SUMMARY

In this article, the scientific-methodical aspects of the organization of homework given to primary school students in the description of deviations from the content of the text are studied. The role of homework in the development of students' independent thinking is based on the description of deviation from the content of the text.



МАКТАБГАЧА ТАЛИМ ТАШКИЛОТИ ТАРБИЯЧИСИНИНГ ПЕДАГОГИК ИМИДЖИ ВА КОМПЕТЕНТЛИГИ

*Soliyev I.S., Yigitaliyeva O.G.
Farg'ona davlat universiteti*

Tayanch so'zlar: kompetentlik, kompetensiya, professionallik, strategiya, kasbiy pedagogik kompetensiyalar, etalonga mos mezonlar.

Ключевые слова: компетенция, компетентность, профессионализм, стратегия, профессиональные педагогические компетенции, контрольные критерии.

Key words: competence, competence, professionalism, strategy, professional pedagogical competencies, benchmark criteria.

Respublikamizda islohotlarni muvaffaqiyatli amalga oshirishga mas'ul bo'lgan jamiyat a'zolari birinchi galda o'z kasbining mohir ustasi bo'lgan tarbiyachi kadrlar tayyorlash dolzarb vazifa bo'lib qolmoqda. Jumladan, "Ta'lim to'g'risida" gi qonunda "Tegishli ma'lumoti, kasb tayyorgarligi bor va yuksak axloqiy fazilatlariga ega bo'lgan shaxslar pedagogik faoliyat bilan shug'ullanish huquqiga ega" deb ta'kidlangan. Chunki jamiyatimiz taraqqiyoti yuksak umumiy va kasb-hunar madaniyatiga, ijodiy va ijtimoiy faollikka, ijtimoiy-siyosiy hayotda mustaqil ravishda mo'ljalni to'g'ri ola bilish mahoratiga ega bo'lgan, istiqbol vazifalarini ilgari surish va hal etishga qodir kadrlarni yangi avlodini shakllantirishga yo'naltirilgandir.

Tarbiyachilar har tomonlama ta'lim-tarbiya jarayonini to'g'ri tashkil etishi bilan birga o'zlarining ichki va tashqi qiyofasiga ham e'tibor berishi lozim. Ichki go'zallik uni bolalarga samimiy muloqotida, kasbdoshlari bilan o'rnatgan yaxshi muomalasida, o'zini tutishida ko'rinadi. Tashqi qiyofa orqali bolalarning qiziqishlarini orttirgan holda, o'zini namoyon qila olish, o'ziga og'dira olish va e'tiborni qarata olish ish jarayonini samaradorligini oshiradi.

Lug'aviy jihatdan "imidj" (ing. —imeje") tushunchasi siymo, timsol, qiyofa va obraz ma'nolarini anglatadi. Mohiyatiga ko'ra esa ushbu tushuncha yordamida joziba, maftunkorlik ma'nolarini ifodalaydi.



Imidj - aniq bir insonga bo‘lgan munosabatda insonlar tafakkurida yuzaga keladigan tashkilot yoki boshqa ijtimoiy ob’ekt qiyofasi hamdir.

Pedagogik imidj - pedagogning ma’naviy-axloqiy qiyofasi bilan tashqi ko‘rinishi o‘rtasidagi o‘zaro uyg‘unlik va mutanosiblikdir. Buyuk rus pedagogi A.S.Makarenko aytganidek: “Tarbiyachi tashkil etishni, yurishni, hazillashishni, quvnoq, yoki jahldor bo‘lishini bilishi lozim, U o‘zini shunday tutishi kerakki, uning har bir harakati tarbiyalasin va o‘qitsin”. Bunday malakaga ega bo‘lgan pedagog o‘z-o‘zini nazorat qila oladi, pedagogik faoliyati davomida sog‘lom asab tizimini o‘zida tarbiyalay oladi, asabiylashishdan, hissiy va aqliy zo‘riqlashlardan o‘zini asraydi.

Aytib o‘tish lozimki, bolalarga ularning individual ritmda rivojlanishlari va individual potensialini hamda qiziqishni, aqliy rivojlanish va ijodiy qobiliyatini oshirish uchun teng imkoniyatlarni taqdim etuvchi qulay muhitni ta’minlash uchun tarbiyachi shaxsi muayyan kasbiy kompetensiyalarga ega bo‘lishi kerak.

Kompetentlik – kasbiy mahorat belgisi sifatida pedagogdan talab qilinayotgan xususiyat ekanligi qator adabiyotlarda qayd etilgani holda qo‘shimcha qilish mumkinki, “kompetentlik” so‘zining ma’nosi xabardorlik, obro‘, o‘z sohasi bo‘yicha keng qamrovli tushuncha va tajribaga ega bo‘lish bilan belgilanadi.

Kompetensiya – shaxsiy sifat bo‘lib, turli xil vaziyatda pedagogik faoliyat va ijtimoiy hayotda ifodalanadigan qobiliyat, bilim, ko‘nikma va malakalar hisoblanadi. Shiddat bilan o‘zgarayotgan yangi O‘zbekistonda o‘quvchi-yoshlarni ijtimoiy-shakllantirish kun tartibidagi asosiy masalalarga aylanib borishi lozim.

Hayotga muvaffaqiyatli tayyorlashda mas’uliyat, majburiyat, huquqiy-ong va huquqiy-madaniyat, teran-dunyoqarash, sog‘lom-e’tiqodlilik, ma’rifatlilik, diniy va milliy bag‘rikenglik, ma’naviyat, fuqaroviy madaniyat kabilar shakllantiriladi.

Shuni alohida ta’kidlab o‘tish joizki, tarbiyachining e’tiborsizligi, befarqligi uning kasbiy layoqatsizligining muhim belgisidir. Bolalar bilan ta’lim-tarbiya ishlarini olib borish - maktabgacha ta’lim muassasasi tarbiyachisining asosiy vazifasi. U ta’lim-tarbiya ishlarini rejalashtirishni axboriy-uslubik hujjatlar bilan ishlash, bevosita tarbiyaviy ishlarni o‘tkazish va uning natijalarini tahlil etish asosida amalga oshiradi.

Zamonaviy tarbiyachi psixologik-pedagogik, sotsiologik tadqiqotlarga tayangan holda bola shaxsi rivojlanishi uchun uning ta’sirini hech narsa, hatto yuqori toifali ta’lim muassasasi ham bosa olmaydigan oila ekanligini anglab yetadi.



Tarbiyachi ota-onalarning pedagogik madaniyatini mun-tazam oshirib borishi, bolalar tarbiyasida faol hamkorlikni yo'lga qo'yishi, mazkur jarayonda ijtimoiy yordamga muhtojlik sezuvchi oilalar bilan alohida ish olib borishi maqsadga muvofiqdir.

Tarbiyachining oilalarga ko'rsatadigan ijtimoiy-pedagogik yordami uch asosiy xususiyatga ega bo'ladi. Ya'ni:

- 1) ta'limiy - ta'lim berish va tarbiyalash;
- 2) psixologik - ruhiy jihatdan qo'llab-quvatlash, ruhiy zo'riqlashlarni bartaraf etish va qayta tiklash;
- 3) vositachilik - tashkil etish, ta'lim va tarbiyada yuzaga keluvchi muammolarning oldini olish, mavjud muammolarni bartaraf etish orqali bola xulq-atvoridagi og'ishlarni yoki fiziologik nuqsonlarni bartaraf etish hamda zarur axborotlar bilan ta'minlash.

Ana shu asosdan kelib chiqqan holda zamonaviy maktabgacha ta'lim muassasasi tarbiyachisining quyidagi kasbiy funksiyalarini ham ajratib ko'rsatish mumkin:

- 1) ota-onalarning ma'rifiy bilimlarini oshirishda ishtirok etish;
- 2) oila va maktabgacha ta'lim muassasasi tarbiyaviy ta'sirini boshqarish hamda uyg'unlashtirish.

Adabiyotlar:

1. Sh.M.Mirziyoyev. Buyuk kelajagimizni mard va olijanob halqimiz bilan birga quramiz. – T.: "O'zbekiston", 2017. – 488 b.
2. Sh.M.Mirziyoyev 7-fevral 2017-yil kuni "O'zbekiston Respublikasini yanada rivojlantirish bo'yicha Harakatlar strategiyasi to'g'risida"gi PF-4947 sonli farmoni.
3. Abdullaeva Sh.X. Pedagog professional kompetentligini shakllantirishning ijtimoiy-psixologik mexanizmlari: Psixol.f.d. (DSc) ... dis-ya avtoreferati: 19.00.05. – T.: O'zMU, 2019. – 61 b.
4. Azizxodjaeva N. Pedagogik texnologiya va pedagogik mahorat. T.: "O'qituvchi" 2005 y.
5. Babayeva D.R. "Nutq o'stirish nazariyasi va metodikasi" T.: "Barkamol avlod fayz" 2018 y. Darslik.

РЕЗЮМЕ

Yangi zamon tarbiyachisining pedagogik imidjiga baho berish va kompetentligi va uni shakllantirish, rivojlantirish yo'llarini aniqlab berishda hamda pedagogik shart-sharoitlarini belgilashdan iborat.

РЕЗЮМЕ

Он заключается в оценке педагогического образа педагога новой эпохи и определении путей его формирования и развития, а также определении педагогических условий.

SUMMARY

The new period consists in evaluating the pedagogical image of the pedagogue and defining the ways of its formation and development, as well as defining the pedagogical conditions.



MAKTABGACHA YOSHDAGI BOLALARGA INGLIZ TILINI O‘QITISH SAMARADORLIGINI OSHIRISH UCHUN MULTIMEDIADAN FOYDALANISH USULI VA O‘YINNING AHAMIYATI

*Soliyev I.S., Tursunaliyeva D.G.
Farg‘ona davlat universiteti magistranti*

Tayanch so‘zlar: Internet va multimedia texnologiyalari, o‘yinlar, qiziqarli tarqatma materiallar.

Ключевые слова: Интернет и мультимедийные технологии, игры, интересные раздаточные материалы.

Key words: Internet and multimedia technologies, games, interesting handouts.

O‘zbekiston Respublikasi Prezidentining 2016-yil 29-dekabrda PQ-2707-sonli “2017-2021-yillarda maktabgacha ta’lim tizimini yanada takomillashtirish chora-tadbirlari to‘g‘risida” gi qarorga imzo chekishlari ham bolalarga berilayotgan imkoniyatlar eshigini yanada keng ochmoqda. Ayniqsa, maktabgacha ta’lim sohasida bolalarni tarbiya qilish bilan bir qatorda chet tillarni o‘rganishga bo‘lgan layoqatlarini oshirishga ham alohida urg‘u berilayotgani bejiz emas.

Prezidentimiz Shavkat Mirziyoyev ta’kidlaganlariday: “Bolalarning qiziqish va intilishlarini hisobga olgan holda, ularga maktabgacha bo‘lgan davrda har tomonlama puxta ta’lim va tarbiya berish, dunyoqarashini kengaytirish, mustaqil fikrlash qobiliyatini rivojlantirish, qalbi va ongiga milliylik va umuminsoniy qadriyatlarni singdirib borish, shu orqali ularni ona Vatanga muhabbat, pokiza orzular ruhida kamol toptirish bugungi kundagi eng muhim, eng dolzarb masalalardan biridir. Zero, farzandlarimizning maktabda qanday o‘qishi, qanday yuksak maqsadlar bilan kamol topishi ko‘p jihatdan ularning maktabgacha ta’lim muassasasida oladigan tarbiyasiga bog‘liqdir”.

1. Multimedia orqali o‘qitish tarbiyachiga katta imkoniyatlarni beradi. Bunda bolalarning qiziqishini yuqori darajagacha ko‘tarish va ularning e’tiborini uzoq



vaqt jalb qilib turish mumkin. Bu orqali bolalarning tilga bo‘lgan ko‘nikmalarini yanayam ortganini korishimiz mumkin. Agarda mavzuyimiz “Animals” bo‘lsa biz har xil hayvonlarni nomlarini o‘qitishda avval ularning tovushlaridan foydalanamiz bolalar bunga qattiq e‘tibor qaratishadi, va shu zahotiy oq cat, tiger, bear....deb hayvonlar nomlarini ayta boshlashadi.

Xitoyda yangi ommaviy multimedia vositalari ta‘lim sohasida keng qo‘llanilmoqda. Bugungi kunda o‘quv vositalari sifatida, Internet va multimedia texnologiyalari bolalar bog‘chalarida samarali qo‘llanilib, kichik yoshdagi bolalarning ta‘limiga yangi ko‘nikmalarni olib kelmoqda. O‘zbekistonda bolalar bog‘chasida yangi multimedia texnologiyalari dasturni rivojlantirish hozirgi kunda eng muhim mavzudir. Raqamli texnologiyalar maktabgacha ta‘limning asosiy modelidir, bolalikdan boshlab sifatli ta‘lim asosida bolalarni tarbiyalash va o‘qitish zarur. O‘zbekistonda yangi ommaviy multimedia vositalarini bog‘chalarga tadbiiq qilish, bu kelajak avlod chet tilini o‘rganishga katta hissa qo‘shadi.

2. Bolalik davrida insonining fikrlash qobiliyatini rivojlantirish uchun eng yaxshi vaqt deb hisoblash mumkin. Shu sababli, maktabgacha ta‘lim muassasalarining o‘qituvchilari bolalarning ehtiyojlariga(qiziqishlariga) asoslanib fanni qo‘llashlari kerak. fikrlash mashqlari va aqliy rivojlantirishni yangi multimedia texnologiyalari yordamida, eshitish, rang bilish, shakl tanlash qobiliyatini shakllantirib borish zarur. Bolalarning tashqi axborotni qabul qilish qobiliyatini oshirish va ko‘p qirrali fikrlashini rivojlantirishga ko‘maklashish juda zarur.

3. Biz maktabgacha bo‘lgan yoshdagi bolalarda chet tilida eshitish qobiliyatining oqsoqligini ko‘p uchratishimiz mumkin, bu bolalarning yetarli darajada eshitish darslarini egallamagini bildiradi. Real hayotda bolalalarimiz televizor ostida animatsion multfilmni jimgina tamosha qilishlarini ko‘rishimiz mumkin. Bugungi kunda bog‘chalarning yuqori texnologiyalar bilan taminlash vaqti yetib keldi. Ularga doimiy chet tillaridagi multfilm darslari eshiritish lozim, bolaning bo‘g‘cha davridan chet tili qobiliyatini rivojlantirish uning keyingi bosqichda barcha bilimlarni yengil qabul qilishga yordam beradi.

4. Bog‘cha yoshidagi bosqichda til qobiliyatining rivojlanishi asosan doimiy taqlid orqali shakllantiriladi va ko‘pgina ro‘llar ko‘pincha multfilmlarda taqlid orqali paydo bo‘ladi, Shuning uchun, multfilmni tomosha qilayotganda, bolalarning harakatlardagi o‘zgarishlarni ko‘rishimiz mumkin. Shu sababli, multfilmni samarali ta‘lim vositasi sifatida qo‘llashimiz mumkin, bu esa bolalarning ta‘lim samaradorligini oshirishga yordam beradi. Hozirgi kunda ba‘zi ota-onalar bolalarning multfilmga bo‘lgan qiziqishidan juda tashvishga



tushishadi, ammo aslida, yosh bolalarning rivojlanishidagi ularning fantaziya dunyo qarashini shakllanishining asosiy omili bo'lib hizmat qiladi. Shuning uchun, o'qitishda biz Amerika Qo'shma Shtatlarining masofadan boshqarish usuli ya'ni, multfilmlarni bolalarning til taraqqiyotiga ta'sir ko'rsatish usuliga aylantirishimiz mumkin. Barchamiz bilamizki, bu bosqichda yosh bolalar o'zlarining fikrlash qobiliyatlari va tilni qo'llash qobiliyatini haqiqiy hayot tajribasidan o'rganib boradilar, ayniqsa bu bosqichdagi yosh bolalar uchun multfilmlar bilan muloqot qilish, Masofadagi masovaviy hissiy jihatini kengaytirib, bolalarning til bilimi darajasini oshirish uchun xizmat qiladi.

Aslida chet tilini o'rganishni bolaning juda ham yosh davirlardan boshlagan ma'qul hisoblanadi. Kichik yoshdagi bolalarning miyya faoliyati to'xtovsiz o'sish rivojlanishda davom etayotgani uchun ular miyya faoliyati to'liq shakllanib bo'lgan, katta shaxslarga nisbatan yangi ma'lumotni ancha tezroq qabul qilish qobiliyatiga egadirlar. Ushbu o'ziga xosliklarni inobatga olgan holda darsni rejalashtirish maqsadga muvofiq hisoblanadi. Masalan, maktabgacha ta'lim yoshidagi bolalarga chet tilini o'qitishda asosan o'yin, rasmlar, qo'shiq va she'rlardan, multfillardan foydalanish samarali usul hisoblanadi.

Bundan tashqari, maktabgacha yoshdagi bolalarga chet tilini o'rgatish bolaning umumiy aqliy rivojlanishiga, nutq madaniyatining rivojlanishiga ijobiy ta'sir ko'rsatadi va umumiy muloqotni kengaytiradi. Maktabgacha yoshda bolalarni shu yoshidanoq chet tilidagi muloqotga qiziqtirish va shu bilan birga maktabda chet tilidagi kommunikativ kompetentsiya shakllanadigan asoslarni qo'yish mumkin. Maktabgacha yoshdagi bolalar dialogik va monologik nutqda elementar kommunikativ bilim va ko'nikmalarni o'zlashtiradilar. Dialogik aloqa-o'rganilayotgan til mamlakatining nutq odob-axloq qoidalariga muvofiq kattalar va bolalar bilan salomlashish va xayrlashish qobiliyati, o'qituvchi, tengdoshlari bilan suhbat paytida savollarga yetarli darajada javob berish qobiliyati. Monologik nutq asoslarini shakllantirish, birinchi navbatda, o'zi, oila a'zolari haqida boshlang'ich darajada gapirish, o'yinchoqlar, sevimli hayvonlar, o'yin xonasidagi mebel buyumlari va boshqalarni tasvirlash qobiliyatini o'z ichiga oladi. Maktabgacha yoshda bolalar faqat og'zaki nutq faoliyatini o'zlashtiradilar: listening, ya'ni. tinglash va tushunish, dialog va monolog shaklida gapirish.

Bolalarda leksik birliklarni o'zlashtirishga qaratilgan faoliyatni qo'llab-quvvatlash uchun o'qituvchi an'anaviy vositalarni, mavzu va rasmlar ko'rinishini innovatsion vositalar bilan birlashtirishi kerak, bu esa bolaning atrofidagi dunyoni bilish bilan qiziqishi va qiziquvchanligini rag'batlantirishga imkon beradi. Ushbu vositalardan biri multimedia taqdimotidir.



Multimedia taqdimotlari - bu kompyuter dasturlari yordamida ma'lumotlarni taqdim etishning qulay va samarali usuli. Multimedia -bu kompyuter animatsiyasi, grafika, video, musiqa va audio seriyalarning kombinatsiyasi bo'lib, ular yagona muhitda tashkil etilgan va inson e'tiborini uzoq vaqt ushlab turadi. Multimediyaning asosiy didaktik xususiyatlari-bu turli xil ma'lumotlarni (matn, tovush, video va boshqalar) birlashtirish, insonning bir nechta hissiy organlariga ta'sir qilish, o'quvchining hissiy reaksiyasini va tinglovchilar bilan interaktiv o'zaro ta'sirni keltirib chiqarish, ya'ni. O'quvchi, o'rganuvchilarni faol o'quv jarayoniga jalb qilish, ularning bilim faoliyatini rag'batlantirish. Ushbu ikkita xususiyat multimediani boshqa o'quv vositalaridan ajratib turadi.

Y. S. Polatga ko'ra, ushbu xususiyatlar multimedia taqdimotining didaktik funksiyalarini o'quv jarayonidagi maqsadi, roli va o'rni orqali o'qitish vositasi sifatida belgilaydi: turli xil ma'lumotlarni bitta ob'ektga birlashtirish, hissiyotlarga ta'sir qilish; kognitiv jarayonni rag'batlantirish; talabalar bilan interaktiv ravishda o'zaro aloqada bo'lish; o'quv ko'nikmalarini rivojlantirish uchun haqiqatga eng yaqin sharoitlarni yaratish va boshqalar.

Masalan, «Hayvonlar» mavzusini o'rganayotganda, tematik lug'atni takrorlash uchun «Biz izdosh» o'yinidan foydalanish mumkin. Slaydlardan birida siz o'rmondagi hayvonlarni izlardan «qidirishingiz» mumkin, ikkinchisida - ularning ovozlari tinglash, uchinchisida - o'rmonni diqqat bilan o'rganib chiqib, butalar orqasida, gullar orqasida, daraxtlar orqasida yashiringan hayvonlarni aniqlang, bu yerda faqat ko'z, quyruq yoki oyoqni ko'rish mumkin.

Bolalar leksik birliklarni yaxshi bilsalar, ularning ma'nosini bilsalar, ularni to'g'ri talaffuz qilsalar, jumladan ishlatsalar, ilgari o'rganilgan lug'at bilan qanday birlashtirishni bilsalar, masalan, rang, o'lchamni bildiruvchi sifatlar, tarbiyachi kommunikativ mashqlardan foydalanishi mumkin. Bunday mashqlarning maqsadi tasvirlash, aytib berish, so'roq qilish va h.k. ushbu mashqlarni aniq belgilangan didaktik tuzilishga ega bo'lgan rolli o'yin shaklida ham bajarish mumkin.

Adabiyotlar:

1. Mirziyoyev. SH.M2016 yil 29 dekabrda PQ-2707 sonli "2017-2021- yillarda maktabgacha ta'lim tizimini yanada takomillashtirish chora-tadbirlari to'g'risida" gi qarori.
2. David A. J, Eggen, P Kauchak. Methods for Teaching: Promoting student learning 2002.
3. Liu wang. ertong xinglixue kaocha 2017-18.
4. Feng Wang. Applying Technology to Inquiry-Based Learning in Early Childhood Education Early Childhood Educ.
5. Sanaeva S.B. Preschool education instructions principles and innovativetechnologies o f educational processing. // Scientific Bulletin of Namangan State University, 2019.



6. Palmer H. Scientific study and teaching of languages. – London, 1922. – 243 p
7. Kurbanova M.A, Yusupova D.R, Effective ways to teach mathematics at the initial stage of teaching English. - T.: Young teacher, 2016. - What? 44-45.
8. Hashimov A. «Methods of teaching English» 1998 y.
9. Yo'ldosheva D.A. Kichik yoshdagi bolalarga ingliz tilini o'rgatishning innovatsion usullari. 2022.
10. G'aniyeva X. B. Maktabgacha yoshdagi bolalarga ingliz tilini o'rgatishning zamonaviy usullari. 2022y
11. <https://icytales.com/advantages-knowing-foreign-language/>
12. <https://cyberleninka.ru/article/n/maktabgacha-talim-jarayonida-xorijiy-tillarni-o-qitishning-zamonaviy-metodikalari>

РЕЗЮМЕ

Uzluksiz ta'lim tizimining barcha bosqichlarida o'sib kelayotgan yosh avlodni chet tillariga o'qitish sifatini ta'minlash, chet tillarida erkin so'zlasha oladigan mutaxassislarni tayyorlash tizimini tubdan takomillashtirish, ushbu yo'nalishdagi o'quv dasturlarining uzviyligi va uzluksizligini ta'minlash, chet tillarini bilish darajasini oshirish dolzarb muammo sifatida ko'rilmoqda va o'z o'rnida sohani rivojlantirish maqsadida qator chora tadbirlar ko'rilmoqda.

РЕЗЮМЕ

Обеспечение качества обучения иностранным языкам подрастающего молодого поколения на всех этапах системы непрерывного образования, кардинальное совершенствование системы подготовки специалистов, свободно владеющих иностранными языками, обеспечение целостности и преемственности образовательных программ в этом направлении. Повышение уровня владения иностранными языками рассматривается как актуальная проблема, и принимается ряд мер по развитию этой сферы.

SUMMARY

Ensuring the quality of teaching foreign languages to the younger generation at all stages of the continuing education system, radically improving the system of training specialists who are fluent in foreign languages, ensuring continuity and continuity of educational programs in this direction, improving the level of foreign language proficiency are considered as an urgent problem and a number of measures are being taken to develop the industry.



BOSHLANG'ICH TA'LIM SIFATINI BAHOLASH XALQARO DASTURLARI VA INNOVATSION TEXNOLOGIYALARI

Xudayqulova F. B.

Chirchiq davlat pedagogika universiteti

Tayanch so'zlar: xalqaro baholash dasturlari, axborotlar almashinish, PIRLS, TALIS, TIMS, dasturlari, tadqiqotlar, xorij tajribasi.

Ключевые слова: международные программы оценки, информационный обмен, PIRLS, TALIS, TIMS, программы, исследования, зарубежный опыт.

Key words: international assessment programs, information exchange, PIRLS, TALIS, TIMS, programs, research, foreign experience.

Kirish. Mamlakatimizda davlat hamda jamiyat ahamiyatiga molik dolzarb masalalar bilan bir qatorda, ta'lim sifatini oshirish va xalqaro baholash jarayonlariga munosib tayyorgarlik ko'rish masalasiga alohida e'tibor qaratib kelinmoqda.

Ta'kidlash joizki, davlatimiz rahbarining Farmoni bilan O'zbekiston Respublikasi Xalq ta'limi tizimini 2030 yilgacha rivojlantirish konsepsiyasi tasdiqlangan bo'lib, unda O'zbekiston Respublikasining 2030 yilga kelib PISA xalqaro baholash dasturining reytingi bo'yicha jahonning birinchi 30 ta ilg'or mamlakati qatoriga kirishiga erishish ustuvor vazifa etib belgilangan.

Shuningdek, Vazirlar Mahkamasining tegishli qarori asosida dunyoda ta'lim sifatini baholash bo'yicha yetakchilik qilib kelayotgan xalqaro baholash dasturlari, jumladan, TIMSS, PISA va PIRLS dasturlarida qatnashishga muvaffaqiyatli erishildi.

Bugunki kun maktab o'quvchilarini va ta'lim jarayonlarini jahon xalqaro baholash dasturlari asosida o'qitish, kelajak yoshlarini og'zaki va yozma nutqini shakllantirish, nutq madaniyatini notiqlik ko'rinishiga etkazish zamon talabidir.

Asosiy qism. Xalqaro baholash dasturlarida muvaffaqiyatli ishtirok etish, bevosita ta'lim sifatini oshirish bilan bog'liqdir. Unda ishtirok etish, nafaqat



O‘zbekiston, balki jahon hamjamiyatida o‘quvchilarning o‘quv dasturlarini yodda saqlab qolganligini baholashdan ularning kompetensiyalarini baholash, ya’ni maktabda egallagan bilimlarini real hayotiy vaziyatlarda qo‘llay olishi, ijodiy va mantiqiy fikrlash ko‘nikmalarini rivojlantirish, uni baholashga o‘tishda muhim vosita bo‘lib hisoblanadi.

Qolaversa, o‘qituvchilar va o‘quvchilarning TIMSS, PISA va PIRLS tadqiqotlari haqidagi tasavvurlarini boyitib borish, xalqaro tadqiqotlarga tayyorgarlik ko‘rish darajasini oshirish, o‘quvchilarning ijodiy va mantiqiy fikrlash ko‘nikmalarini rivojlantirish, shu orqali ta’lim sifatini oshirishga hissa qo‘shish maqsadida oliy va o‘rta maxsus ta’lim tizimida ham qator ishlar amalga oshirilmoqda.

PISA va PIRLS baholash dasturlari bo‘yicha 2020 yil aprel oyida o‘tkazilishi rejalashtirilgan tajriba-sinov tadqiqotlari COVID-19 koronavirus pandemiyasi sababli kechiktirildi.

Shu jarayonlarda xalqaro baholash dasturlariga tayyorlovchi onlayn test platformasi yaratildi (Stesting.uz).

Testda 129 ta topshiriq joylashtirilgan, bo‘lib, 61 ming 400 dan ortiq o‘quvchi foydalanishga muvaffaq bo‘ldi.

Testlar o‘quvchilar uchun juda katta yangilik sifatida qabul qilindi. Dars jarayonlarida o‘zlashtirgan bilimlari bilan bir qatorda o‘qituvchi ko‘magi asosida qo‘shimcha murakkab bo‘lgan topshiriqlar ustida ishlash ko‘nikmasini shakllantirdi. Shuningdek boshlang‘ich sinf o‘quvchilari uchun axbarotlar izlash va ma’lumot to‘plash haqidagi tushunchalarini kengaytirdi. Albatta buning zamirida qo‘shimcha ishlash jarayonlari takomillashdi.

Davlatimiz rahbarining joriy yil 2023 yil 24 yanvardagi Oliy Majlisga qilgan Murojaatnomasiga asosan xalqaro tadqiqotlarga tayyorgarlik ko‘rish maqsadida Respublika bo‘yicha 348 ta tayanch maktab belgilandi. Tayanch maktablarga qolgan maktablar birlashtirildi.

Hozirgi kunda davlatimizda ish olib borayotgan Milliy markaz barchaga ma’lum. Shu milliy markazning ishtiroki natijasida 2023 yilda TIMSS va 2024 yilda TALIS tadqiqotlarida ishtirok etish uchun turli seminar va vebinarlar tashkil etilmoqda. Shuningdek, Ta’lim inspeksiyasi, tegishli ta’lim vazirliklari bilan Jahon banki o‘rtasida o‘rnatilgan hamkorlik asosidagi “Maktabgacha va umumiy o‘rta ta’limni takomillashtirish”, “Bolalarni erta yoshdan rivojlantirishni takomillashtirish” kabi loyihalari umumiy o‘rta ta’lim tizimini rivojlantirishning ko‘plab yo‘nalishlari qatorida ta’lim sifatini baholash tizimini ham takomillashtirish yo‘lida moliyaviy jihatdan qo‘llab-quvvatlovchi zamin yaratildi



Turli davriylikda 1995 yildan buyon tashkil etib kelinayotgan xalqaro tadqiqotlarning qamroviga e'tibor beradigan bo'lsak, unda ishtirok etayotgan mamlakat va iqtisodiyotlarning soni ortib borayotganini kuzatish mumkin. Misol uchun, TIMSS dasturining dastlabki tadqiqotida 45 ta mamlakat qatnashgan bo'lsa, 2019 yilga kelib ishtirokchilar soni 64 taga etdi. PIRLS dasturida esa, 2001 yilda 35 tagina davlat qatnashgan bo'lsa, 2016 yilda 50 taga etdi, 2021 yildagi tadqiqotda esa 60 ta davlat, shu jumladan O'zbekiston qatnashishi kutilmoqda. Dunyo bo'ylab nufuzi ortib borayotgan PISA dasturining 2000 yildagi ilk tadqiqotida 43 ta davlat qatnashgan bo'lsa, 2018 yilda ishtirokchilarning qamrov darajasi 78 tani tashkil etdi, 2022 yildagi tadqiqotida esa 88 ta davlat va iqtisodiyotlar, shu jumladan O'zbekiston qatnashishi kutilmoqda. Bundan ko'rinib turibdiki, aksariyat xorijiy mamlakatlar xam o'zining ta'limga oid siyosatini belgilash, Milliy baholash tizimini takomillashtirishda xalqaro tadqiqotlarning tajribalari, natijalari va solishtirma tahlillari muhim o'rin tutadi, unda ishtirok etish orqali milliy jamoa va mutaxassislarining salohiyatini rivojlantiradi.

O'quvchilar o'qilgan matn mazmunini tushunish ko'nikmasini yanada chuqurroq egallashlari, matematika tushunchalari va yuqori darajadagi matematika ko'nikmalarini yangi vaziyatlarga tatbiq qilishga ko'proq e'tibor qaratish tavsiya etiladi. Ma'lumotlar viloyat va til guruhlarida kesimida ko'rsatkichlar orasidagi farqni ham yuzaga chiqardi. Bu esa vazirlikka O'zbekistondagi barcha o'quvchilar uchun ta'lim sifatini oshirishga qaratilgan puxta qarorlar qabul qilishda yordam beradi.

Tahlillarga ko'ra, Amerika Qo'shma Shtatlarida ta'limga 3 yoshdan 22 yoshgacha o'rtacha 210 ming dollar sarflanib va natijada 3,1 mln. dollar foyda keltirar, Janubiy Koreyada 130 ming dollar sarflanib va 2,1 mln. dollar foyda keltirar ekan. Rivojlangan mamlakatlarda inson kapitaliga sarflangan har 1 so'm 13 barobar hisobida qaytadi. O'zbekistonda esa 16 ming dollar sarflanib, buning evaziga 70 ming dollar foyda olinar ekan SHu o'rinda ta'lim sifatini baholash bo'yicha ishtirok etiladigan xalqaro tadqiqotlar haqida gapirib o'tish maqsadga muvofiq:

PIRLS - boshlang'ich 4-sinf o'quvchilarining matnni o'qish va tushunish darajasi baholash;

TIMSS - 4 va 8-sinf o'quvchilarining matematika va tabiiy yo'nalishdagi fanlardan savodxonlik darajasini baholash;

PISA - 15 yoshli o'quvchilarning o'qish, matematika va tabiiy yo'nalishdagi fanlardan savodxonlik darajasini baholash:



TALIS - umumiy o'rta ta'lim maktablari direktorlari va o'qituvchilari bilan so'rovnoma o'tkazish orqali maktabda o'qitish va ta'lim olish jarayonlari samaradorligini baholash kabi tadqiqotlar dasturi shular jumlasidandir.

Yuqoridagi xalqaro baholash dasturlariga tayyorgarlik ko'rishda quyidagi masalalarga e'tibor qaratiladi:

- Har bir o'qituvchi, maktab direktori o'z ustida mustaqil ishlashi, doimiy izlanishi;
- berilgan materiallarini o'rganish, tahlil qilish va boshqalarga o'rgatish;
- Xalqaro tadqiqot dasturi, undan ko'zlangan maqsad va vazifalarni o'quvchi, o'qituvchi va ota-onalarga tushuntirish;
- O'quvchilarni PISA yoki PIRLS topshiriqlariga emas, mustaqil hayotga tayyorlanayotganini tushuntirish.
- Maktab o'quvchilarining matematika va tabiiy fanlardan savodxonligi hamda ijodiy fikrlash salohiyatlarini aniqlashga qaratilgan sinov materiallari bazasini shakllantirish;
- Maktablarda o'quvchilarning kompyuterda test sinovlarini topshirish ko'nikmalarini rivojlantirib borishga e'tibor qaratish;
- Matematika, o'qish va tabiiy fanlar bo'yicha to'garaklar doirasida o'quvchilarning ijodiy fikrlash ko'nikmalari va kompyuter savodxonligini rivojlantirishga qaratilgan mashg'ulotlar tashkil qilish;
- O'quvchilarning ijodiy fikrlash qobiliyatlarini rivojlantiruvchi topshiriqlardan keng foydalanish;
- O'quvchilarning amaliy ko'nikmalarini, mantiqiy va ijodiy fikrlashini baholashga qaratilgan sinovlarni tizimli ravishda o'tkazib borishimiz kerak.

PISA muayyan maktab o'quv dasturlarining ustunligini o'rganish o'rniga, o'quvchilarning asosiy mavzularda bilim va ko'nikmalarini qo'llay olish qobiliyati, muammolarni tahlil qilish, sharhlash va samarali hal qilish, fikrlash va muloqot qilish imkoniyatlarini ko'rib chiqadi.

XULOSA

O'quvchilarning xalqaro tadqiqotlarida munosib ishtirok etishi uchun ularda maktabda olgan bilimlarini hayotda qo'llay olish ko'nikmalarini shakllantirish uchun quyidagi ishlarni amalga oshirish zarur bo'ladi.

- ta'lim sifatiga ta'sir qiluvchi moddiy-texnik bazani shakllantirish;
- xalqaro ilmiy tadqiqot ishlarini olib borish;
- xalqaro tadqiqotlar asosida qo'shimcha metodik qo'llanma va adabiyotlar yaratish;



- xalqaro tadqiqotlar yo‘nalishlaridagi savollar milliy bazasini yaratish va o‘quv dasturlarini integratsiyalash;
- xalqaro tadqiqotlarga asoslangan holda tegishli fanlardan o‘qitishning shakllari, metodlari va texnologiyalarini takomillashtirish hamda bu borada o‘qituvchilar malakasini oshirish bo‘yicha malaka oshirish kurslarini tashkil etish.

Bugungi kunda xalqaro baholash dasturlarini keng ko‘lamda ommalashtirish maqsadida O‘zbekiston Respublikasining barcha oliy ta‘lim o‘quv yurtlarida professor o‘qituvchilar talabalarga chet el adabiyotlari va bolalar adabiyotlari bilan tanishib borishlari, shuningdek, yangi baholash mezonlarini ochib beruvchi seminar mashg‘ulotlarini tashkil etish maqsadga muvofiq bo‘ladi.

Adabiyotlar:

1. O‘zbekiston Milliy agentligi Xalq so‘zi 03 Апрель 2022 yil
2. O‘quvchilarning ta‘limdagi yutuqlarini baholash tizimini xalqaro talablar asosida takomillashtirishning nazariy va institutsional asoslar. DOI: <https://doi.org/10.53885/edinres.2022.28.34.014> Ismailov Abduvali Abdumalikovich, Ta‘lim sifatini baholash bo‘yicha xalqaro tadqiqotlarni amalga oshirish milliy markazi direktori.
3. AQSH ning Toshkentdagi elchixonasi sahifasi
4. Худойкулова, Ф. Х. (2019). Узлуксиз таълим тизимида укувчиларда лингвистик компетенци-яни шакллантиришда назарий билимлар бериш муаммолари. Таълимдаги инновациялар ва ислотлар контекстида замонавий кластер тизими, 1(6), 117-120.
5. Ходжамкулов, У. Н.; Худайқулова, Ф. В. (2021). Kelajak o‘qituvchisi konsepsiyasi. O‘zbekistonda fanlararo innovatsiyalar va ilmiy tadqiqotlar, 2(3), 130-135.
6. Худайқулова, Ф., Хикматова, М., & Панжйева, М. (2023). Boshlang‘ich sinflarda xalqaro dasturlar asosida dars o‘tishning afzalliklari. Interpretation and researches, 1(1).

РЕЗЮМЕ

Maqolada boshlang‘ich sinf o‘quvchilarining xalqaro baholash dasturlariga tayyorlash, jahon baholash nizomlari talablariga javob bera oladigan ta‘lim tizimini joriy qilish, shuningdek boshlang‘ich sinf o‘quvchilarini axborotlar izlash va axborotlar almashish ko‘nikmasini shakllantirish, xorij tajribalarining ahamiyati, o‘quvchilarning kognitiv hayotda o‘z dunyoqarashi va fikrlash doirasi asosida vaziyatlarga javob bera olish ko‘nikmasini shakllantirish haqida fikr yuritiladi.

РЕЗЮМЕ

В статье рассматривается подготовка учащихся начальных классов к международным оценочным программам, внедрение образовательной системы, которая может соответствовать требованиям мировых правил оценивания, а также формирование у учащихся начальных классов навыков поиска информации и обмена информацией. информации, значимости зарубежного опыта, думается о формировании умений учащихся реагировать на ситуации с учетом их мировоззрения и структуры мышления в познавательной жизни.

SUMMARY

The article discusses the preparation of primary school students for international assessment programs, the introduction of an educational system that can meet the requirements of the world assessment rules, as well as the formation of information retrieval and information exchange skills among primary school students. information, the importance of foreign experience, it is thought about the formation of students' skills to respond to situations, taking into account their worldview and the structure of thinking in cognitive life.



BIRINCHI SINIF ONA TILI VA O‘QISH SAVODXONLIGI DARSLIGIDA IFODALANGAN HIKOYALARNI KREATIV TOPSHIRIQLAR ASOSIDA TAHLIL QILISH METODIKASI

*Adizova N. B., Bobomurodova Sh.
Buxoro davlat pedagogika instituti*

Tayanch so‘zlar: kreativ, ijodkorlik, kategoriya, Olti shlyapa, milliy dastur, interfaol metodlar, lingvistik kompetensiyalar, ma’nodosh, zid ma’noli, uyadosh so‘zlar.

Ключевые слова: креатив, творчество, категория, Шесть шляп, национальная программа, интерактивные методы, лингвистические компетенции, синонимы, антонимы, вложенные слова.

Key words: creative, creativity, category, Six hats, national program, interactive methods, linguistic competences, synonyms, antonyms, nested words.

Har qanday jamiyatning iqtisodiy, siyosiy, ijtimoiy va madaniy barqarorligi o’sha jamiyat fuqarolarining ma’naviy-axloqiy, intellektual va kasbiy salohiyati darajasiga bog‘liq. O‘zbekiston taraqqiyotining ma’naviy-axloqiy va kasbiy asoslari to‘g‘risida fikr yuritib, istiqlol sharoitida yoshlarning bilim asoslarini puxta egallashlari bilan birga mustaqil fikrga ega bo‘lgan, g‘oyaviy, mafkuraviy jihatdan chiniquqan, kasbiy mahoratini mustaqil vatanimizning ravnaqi yo‘lida fidokorona safarbar eta oladigan ruhda tarbiyalash lozimligi dolzarb vazifalardan biridir. Shunday ekan, ma’naviy-axloqiy va kasbiy jihatdan to‘laqonli shakllangan shaxsda o‘z vatani, millati, egallagan kasb-kori bilan faxrlanish tuyg‘usi bo‘ladi.

Kreativlik shaxsni rivojlantiruvchi kategoriya sifatida inson tafakkuri, ma’naviyatining ajralmas qismi hisoblanadi. U shaxs ega bo‘lgan bilimlarning ko‘pqirrali ekanligida emas, balki yangi g‘oyalarga intilish, o‘rnatilgan stereotiplarni isloh qilish va o‘zgartirishda, hayotiy muammolarni yechish jarayonida kutilmagan va noodatiy qarorlar chiqarishda namoyon bo‘ladi. Ya’ni berilgan bilimlarni takrorlash orqali kreativlikka erishib bo‘lmaydi, ijodiy fikrlash jarayonida yangi fikr, yangi g‘oyaning paydo bo‘lishi asosiy shartdir. Shuning uchun kreativ fikrlash jarayonida tasavvur muhim rol o‘ynaydi.



Albert Enshteyn “Tasavvur-bilimdan muhim” deganida aynan mana shu jihatni nazarda tutgan.

Boshlang‘ich sinf o‘quvchilari ishonuvchan, tashqi ta’sirlarga beriluvchan bo‘ladilar. Buyuk allomamiz ta’kidlaganlaridek, kishining fe‘l-atvori hammadan ko‘ra hayotning dastlabki yillarida tarkib topadi va unda shu davrda paydo bo‘lgan sifatlar, mustahkam o‘rnashib kishining ikkinchi tabiatiga aylanadi. Insonning ikkinchi tabiatida ijobiy hissiyotlarni, fazilatlarini tarkib toptirish, yuksak axloq normalarini shakllantirish uchun butun mas’uliyat boshlang‘ich sinf o‘qituvchisining zimmasiga tushadi. Bolaning mazkur yosh davrida o‘qituvchining har bir gapi, har bir hatti-harakati ta’sir ko‘rsatish uslubi uning uchun haqiqat mezoni vazifasini bajaradi. Chunki o‘quvchilar o‘qituvchilariga qattiq ishonadilar, uning fikr-mulohazalariga quloq soladilar, pedagogik nazokatidan jiddiy ta’sirlanadilar, talablariga hamisha amal qiladilar, u bergan topshiriqlarni bekami-ko‘st bajarishga intiladilar.

Bugungi ta’lim tizimida ham aynan shu jihatlarni ko‘rishimiz mumkin. Masalan 1-sinf ona tili va o‘qish savodxonligi darsligida berilgan quyidagi hikoyada kreativ yetkazish orqali o‘quvchilar ongiga kirib borish va yaxshi saqlanib qolishini ta’minlash mumkin. Misol tariqasida “Hoshimjonning oilasi” hikoyasini “Sehrli qalpoqcha” filmi yoki mutifilmni eslatish orqali obrazli tushuntirish mumkin.

Ko‘pincha noodatiy fikrlar, yechimlar kutilmaganda inson xayoliga keladi. Buning uchun, avvalo, fikrlash jarayonidagi bir xillikka, odatiylikka barham berilishi lozim. Kreativlik - shaxsni rivojlantiruvchi kategoriya sifatida inson ma’naviyatining ajralmas qismi bo‘lib, shaxsni o‘z-o‘zini rivojlantirish omili, shaxsiy jonbozlikning asosi, shaxs ega bo‘lgan bilimlarning ko‘pqirrali ekanligida emas, balki yangi g‘oyalarga intilishda va o‘rnatilgan stereotiplarni yangilik yaratish, isloh qilish va o‘zgartirishda, hayotiy muammolarni yechish jarayonida kutilmagan va noodatiy qarorlar chiqarishda namoyon bo‘ladi. Shu bilan bir qatorda filologiya fanlari doktori M. Ayimbetov ham o‘qituvchilarning pedagogik mahoratiga doir o‘z fikrlarini bayon etish bilan bir qatorda pedagogning shaxsiy va kasbiy faoliyati masalalariga to‘xtab o‘tgan. Olim “kreativlik” va “ijodorlik” tushunchalarini bevosita qo‘llanmagan bo‘lsa ham, ijodkor o‘qituvchining sifat ko‘rsatgichlarini yoritib berishga doir fikrlarni bayon etgan. Olim mahoratli zamonaviy o‘qituvchining strukturaviy komponentlarini ko‘rsatib bergan.

1-sinf darsligidagi yana bir hikoyani kreativ yoritib o‘quvchilar ongida obrazli saqlanib qolishiga erishish mumkin. Masalan, “Aborning bir kuni” hikoyasini yetkazishda har bir o‘quvchining o‘z kun tartibini so‘ragan holda



hikoya qahramoni Aborning kun tartibi bilan solishtirishni va shu orqali qiziqarli eslab qolishga erishish mumkin.

Ijodkorlikni yuzaga keltirish uchun stereotiplarning ongosti darajasida ijoddan cheklovchi funksiya, shablonlardagi to'siqni anglash, qoliplardan voz kechish zarur. Kumir, brend va modaga ergashish mustaqil fikr kushandasi hisoblanadi. Kiyinish, o'zini tutish, kasb tanlash, hatto fikrlashdagi taqlid bunyodkorlik faoliyatidan cheklashi mumkin. Shuning uchun nega aynan shu kiyimni tanladim, nima uchun shu ichimlikni xarid qilyapman, deb OAV, reklama orqali inson ongiga majburan singdirilayotgan ta'sirlardan voz kechish mustaqil qaror qabul qilishga, media qurshovidan chiqishga sabab bo'ladi.

G'ildirakning kashf etilishidan boshlangan yaratuvchanlik namunalari bugun koinotda kezib yuribdi. Innovatsiyalar kundalik turmushimizda qulayliklar yaratadi, og'irimizni yengil, uzog'imizni yaqin qiladi. Shu tarzda kreativlik taraqqiyotning ajralmas bo'lagiga aylangan. Barcha sohada ijodiy fikrlovchi mutaxassislarga talab katta. Dunyoga mashhur dasturiy mahsulotlar, mobil telefonlar ishlab chiqaruvchi kompaniyalar mutaxassislaridan har kuni yangi g'oya so'raladi. Mehnat bozorida kreativ fikrlovchi mutaxassislarga talab oshib borayotgan ekan, ta'lim jarayonida o'quvchi-talabalarning noodatiy fikrlash qobiliyatini shakllantirish, rivojlantirish dolzarb vazifadir. Shaxsda kreativlik sifatlarini rivojlantirish uchun dastlab bu tushunchaning mazmunini bilish lozim. Kreativlik inglizcha "create" dan olingan bo'lib, yaratish ma'nosini bildiradi. Kreativlik deganda insonning yangilik yaratish, muammolarni yechishga qaratilgan ijodiy qobiliyati tushuniladi. Uning tagzamidagi originallik, amaliylik, noodatiylik va erkinlik yotadi. Shuningdek, kreativ fikrlash muayyan masala yuzasidan har tomonlama fikrlash, bir nuqtaga turli rakursdan yondashishni anglatadi. Eng ajablanarli jihati, ta'lim-tarbiya jarayoni ham bolalarni bir xil fikrlashga o'rgatib qo'yarkan. Mashhur ixtirochi va kashfiyotchilarning aynan maktabdagi ta'lim jarayonidagi bir xillikka ko'nikolmagani, qoliplarga sig'maganini ko'rish mumkin. Masalan, Albert Enshteynning maktabdan haydalanishi yoki Dmitriy Mendeleevning kimyo fanidan "uch" olgani bunga misol bo'ladi.

"Olti shlyapa" usuli. Edvard de Borno taklif etgan "Olti rangli shlyapa" usulida biror mavzu tanlanadi. Navbatma-navbat shlyapalar kiyiladi: oq - diqqat bilan, hech qanday emotsiyasiz barcha faktlar tekshiriladi; qora - kamchiliklar aniqlanadi; sariq - mavjud holat tahlil etiladi; yashil - yana yangi bir necha g'oyalar qo'shiladi; qizil - emotsional munosabat bildiriladi; ko'k - ish xotimalanadi. Masalan, boshlang'ich sinfda ona tili va o'qish savodxonligi darslarida ifodalangan hikoyalarni ushbu kreativ topshiriqdan foydalanib tahlil



qilish mumkin. Bundan tashqari, bu usulni bolalar tiliga moslashtirib juda ko‘p topshiriqlarni samarali yetkazishda foydalanish mumkin.

Uolt Disneyning kreativ fikrlash nazariyasi. Uolt Disney ko‘ngilochar sohada o‘z sanoatini yaratgan, animatsion multfilmlari bilan butun dunyoga tanilgan shaxs. U dunyoga mashhur personajlarini yaratishda kreativlikning uch fazasi - hayolparast, realist, tanqidchi obrazidan foydalanadi. Ya’ni, xayolparast rovida hech qanday chegarasiz xayol suradi, fantaziya yaratadi. Bu jarayonda u Baxning “Tokkata, fuga re minar” musiqasini eshitishini aytgan. Xayolida obrazlar yaratilgandan keyin uni reallik bilan uyg‘unlashtiradi. Personaj qanday harakatlanadi, qanday gapiradi — barchasini konstruktor sifatida jonlantiradi, reallashtiradi. Shundan keyin xayolparast va realist ishini tanqidchi ko‘rib chiqadi. Tanqidchi “filtr” vazifasini bajaradi. Uolt Disneyning yutug‘i xayolparast, realist, tanqidchini bitta shaxsda jamlay olganidir. Odatiy fikrlovchilarda ularning bittasi ustuvorlik qiladi.

Ijodkorlik chegarasini belgilang. Muammoli masalaga duch kelgan paytingizda ijodkorlik chegaralarini belgilang. O‘zingizdan “Eng oddiy yechim nimada?” deb so‘rang. Keyin “muammoni hal qilishning aql bovar qilmas varianti”ni tasavvur qiling. Oddiy va hayratlanarli yechim o‘rtasida sizga ijodiy maydon paydo bo‘ldi. Endi yangi g‘oya mavhum emas, uning chegaralari mavjud. Bu ijod jarayonidagi psixologik bosimni yengillashtiradi.

Tasodiflarga befarq bo‘lmang. Juda ko‘plab ixtirolar favqulodda va tasodifiy holatlarda amalga oshirilgan. Ya’ni, taqdirning o‘zi insonga nozik ishoralar beradi. Bu Isaak Nyutonning boshiga tushgan olma, antibiotikni kashf etgan olim Aleksandr Flemingning yuvilmay qolib, mog‘orlagan laboratoriya idishlari ko‘rinishida bo‘lishi mumkin.

Bir-biriga bog‘liq bo‘lmagan narsalarni bog‘lash. Mobil telefon va kompyuter imkoniyatlarini birlashtirish orqali planshet, yuk mashinasiga antenna o‘rnatilib ko‘chma stansiya, qayiqqa osib qo‘yilgan mato tufayli yelkanli kemalar paydo bo‘lgan. Shotlandiyalik shifokor J.Danlopning o‘g‘li tosh yo‘ldan velosipedda yurib qiynalar edi. Danlop bog‘ini shlang bilan sug‘ora turib, uning yengil prujinasimon sakrashiga e’tibor berdi. Natijada birinchi bo‘lib shinani kashf etdi.

Shuningdek, kreativlikning mikro va makrosignallarini anglash, uning inson fiziologiyasi bilan bog‘liq jihatlari, ya’ni qanday holatlarda inson xayoliga yangi fikrlar kelishini bilish ham muhimdir.

Demak, boshlang‘ich sinfo‘quvchilariga ta’lim va tarbiya berish jarayonining har bir nuqtasida har bir bolaning individual xususiyatlaridan kelib chiqqan holda ularning har birining yuragiga ijodkorlik bilan mohirona yo‘l topa olishi



vaholanki bola shaxsiga ta'limiy va tarbiyaviy ta'sir ko'rsatishning samarali yo'llarini axtarish, qidirib topish va bu borada ilmiy tatqiqot ishlarini olib borish pedagogika fanining asosiy vazifalaridan biri hisoblanadi. Kreativlik nafaqat o'quvchilarda balki har bir insonning yopiq, yashirin qirralarini ochib, yuzaga chiqishiga turtki beruvchi kuchdir. Undan to'g'ri foydalanish inson hayotiga yangi g'oyalar yangi kashfiyotlar kirib kelishiga yo'l ochadi.

Adabiyotlar:

1. Akhmedova, M. T., Narmetova, Y. K., Nurmatova, I. T., & Malikova, D. U. K. (2022). Communicative Competence Formation in Future Teachers Based on an Integrated Approach. *International Journal of Multicultural and Multireligious Understanding*, 9(4), 54-60.
2. Melibayeva, R. N., Khashimova, M. K., Narmetova Yu, K., Komilova, M. O., & Bekmirov, T. R. (2020). Psychological mechanisms of development students' creative thinking. *International journal of scientific & technology research*, 9(03).
3. Avezova R.R. Boshlang'ich sinf o'qituvchilarida kreativlik sifatlarini shakllantirish yo'llari. *Oriental Renaissance: Innovative, educational, natural and social sciences VOLUME 2 | ISSUE 4/2 ISSN 2181-1784 Scientific Journal Impact Factor SJIF 2022: 5.947 Advanced Sciences Index Factor ASI Factor = 1.7.*
4. 1-sinf ona tili va o'qish savodxonligi darsligi. Tuzuvchilar: Iroda Azimova, Klaraxon Mavlonova, Sa'dullo Qurbonov, Shokir Tursun.
5. M.M. Madraximova Boshlang'ich sinf o'qituvchilarining kreativlik faoliyatini shakllantirish muammolari va metodlari. *Mag.diss. Nukus, - 2014.*
6. Adizova, Nodira, and Uktamova Mohinur. «Interfaol mashqlar asosida boshlang'ich sinf o'quvchilarida ijtimoiy ko'nikmalarini shakllantirish.» *E Conference Zone. 2023.*
7. Nodira, Adizova. «Creative activity of students in mother language teaching methodology lessons importance of development.» *Open Access Repository 4.04 (2023): 53-56.*
8. Adizova, N. B., and S. U. Olimova. «Boshlang'ich sinflarda ona tili darslarini tashkil qilishda interfaol metodlarning o'rni va ahamiyati.» *The Role of Sciences in the Formation of Unusual Thinking Skills in Young Students: International Scientific-Practical Conference (Czech).. 2023.*
9. Nodira, Adizova. «Creative activity of students in mother language teaching methodology lessons importance of development.» *Open Access Repository 4.04 (2023): 53-56.*

РЕЗЮМЕ

Mazkur maqolada birinchi sinf ona tili va o'qish savodxonligi darsligida ifodalangan hikoyalarni kreativ topshiriqlar asosida tahlil qilish metodikasi haqida fikr yuritiladi. Kreativ shaxsni tarbiyalash – ijodkorlikka o'rgatish va o'zini o'zi ijodiy namoyon etish jarayonida shaxsda barqaror kreativ sifatlarini shakllantirish va rivojlantirish mazmuni haqida gap boradi.

РЕЗЮМЕ

В данной статье рассматривается методика анализа рассказов, изложенных в учебнике родного языка и чтения для первого класса, на основе творческих задач. Воспитание творческой личности заключается в содержании формирования и развития устойчивых творческих качеств человека в процессе обучения творчеству и творческому самовыражению.

SUMMARY

This article discusses the methodology of analyzing the stories presented in the first grade mother tongue and reading literacy textbook based on creative tasks. Educating a creative person is about the content of formation and development of stable creative qualities in a person in the process of teaching creativity and creative self-expression.



«4К» MODELIGA ASOSLANGAN INNOVATSION YONDASHUV ASOSIDA BO'LAJAK BOSHLANG'ICH SINIF O'QITUVCHILARIDA KOMMUNIKATIV KOMPETENTLIKNI RIVOJLANTIRISH

Adilova M.F., Xodjayeva N.A.

Nizomiy nomidagi Toshkent davlat pedagogika universiteti

Tayanch so'zlar: oliy ta'lim, kommunikativ kompetentsiya, faol izlanish, ta'lim muhiti, ilg'or bilim, ilmiy tadqiqot, pedagogik mahorat, kasbiy tayyorlash, «4K» model, innovatsion yondashuv, kollaboratsiya, kommunikativlik, kreativ fikrlash, kritik fikrlash, shaxsiy va kasbiy rivojlanish.

Ключевые слова: высшее образование, коммуникативная компетентность, активный поиск, образовательная среда, продвинутые знания, исследования, педагогические навыки, профессиональная подготовка, модель «4К», инновационный подход, сотрудничество, коммуникативность, творческое мышление, критическое мышление, личностное и профессиональное развитие.

Key words: higher education, communicative competence, active search, educational environment, advanced knowledge, research, pedagogical skills, professional training, «4K» model, innovative approach, cooperation, communication, creative thinking, critical thinking, personal and professional development.

Bugungi kunda oliy ta'lim tizimida tub o'zgarishlar ro'y bermoqda. Zamonaviy texnikalar asosida faol izlanish sharoiti mavjud bo'lgan yangicha ta'lim muhiti ilg'or bilim, ilmiy tadqiqot tajribasi va pedagogik mahoratga ega mutaxassislar tayyorlash jarayonini takomillashtirishni talab etmoqda. Shu sabab kasbiy tayyorgarlikka yuqori talablar qo'yilmoqda. Bo'lajak o'qituvchining bilimi, saviya va madaniyat darajasi mutaxassislar tayyorlash jarayonini takomillashtirish yo'llarini aniqlash orqali amalga oshiriladi.

Kadrlar tayyorlash tizimini takomillashtirish bilan birga mehnat bozoridagi yangi ijtimoiy-iqtisodiy sharoitlarda raqobatbardosh mutaxassis shaxsini kasbiy rivojlantirishda maqsadli yondashuv orqali muloqot qobiliyatlari ko'proq yordam beradi.



O'qituvchi tomonidan tashkil etilgan har qanday faoliyatning samaradorligi, nafaqat maqbul usullarni tanlash, balki muloqot qobiliyatga ham bog'liq. Muloqot ayniqsa, ta'lim oluvchilar bilan hissiy munosabatlarni muvofiqlashtirish, yangi usulda pedagogik munosabatlar o'rnatish, yuzaga kelayotgan muammolarni samarali hal etishga zamin yaratadi.

Zamonaviy boshlang'ich sinf o'qituvchisining mahorati ifodalangan kommunikativ masalalar ularning bilim, saviya va madaniyat darajasiga tayangan holda psixologik va pedagogik qonuniyatlar asosida hal etiladi.

Muloqotning psixologik-pedagogik asoslari dastlab rus tadqiqotchilari -A.A.Bodalev, B.A.Ananyev, A.A.Leontyev, V.A.Kan-Kalik va N.V.Kuzminalarning ishlarida yoritilgan [1].

Shu o'rinda rus psixolog olimi A.A.Leontiev nutq orqali shaxs va jamiyat o'rtasidagi bog'liqlikning kuchayishi ta'siriga e'tibor berib, bunda psixologik nuqtai nazardan og'zaki muloqot muhim ahamiyat kasb etishligini ta'kidlaydi.

Ma'lumki, hozirgi zamonaviy jamiyat kommunikativ munosabatlar bilan to'yingan bo'lib, barcha sub'ektlar o'rtasida shaxsiy va kasbiy aloqalar o'rnatilgan.

Ko'plab xorijlik tadqiqotchilar - K.Devis, A.Maslou, S.Kovi va J.N.Kaplanlar o'qituvchining kommunikativ qobiliyatlarini o'rganishgan [2].

So'nggi paytlarda psixolog-pedagog olimlar - I.A.Zimnyaya, E.F.Zeer, M.I.Lukyanenko, va V.V.Sokolovalar "kompetentlik" tushunchasini tahlil qilib, ta'limda kompetensiyaga asoslangan yondashuv mazmunini ko'rib chiqib, undan foydalanishning ahamiyati va zaruratini tadqiq qiladilar [3].

Zamonaviy oliy ta'lim tizimida kommunikativ kompetensiyaga asoslangan yondashuv talabalarga nazariy bilimlarni eng yaxshi o'zlashtirish va kelajakdagi kasbiy faoliyati uchun amaliy ko'nikmalarni egallash imkonini beradi [4].

Hozirgi vaqtda kommunikativ kompetensiyani shakllantirish va rivojlantirish nafaqat o'qituvchilarning kasbiy faoliyatidagi amaliy muammo darajasida, balki metodogik jihatdan huquqiy-meyoriy hujjatlar bilan ham asoslangan. Jumladan: O'zbekiston Respublikasining Yangi tahrirdagi «Ta'lim to'g'risida»gi Qonuni (2020-yil 23-dekabrda O'RQ-637-son).

O'zbekiston Respublikasi oliy ta'lim tizimini 2030-yilgacha rivojlantirish konsepsiyasi, O'zbekiston Respublikasi Davlat ta'lim standartlari va 2022-2026 yillarda xalq ta'limini rivojlantirish bo'yicha milliy dasturlarida ta'kidlanganidek, kommunikativ kompetensiya o'qituvchi kasbiy faoliyatining muhim tarkibiy qismi bo'lib, samarali pedagogik muloqotning etakchi omilidir. Shu bilan birga, kommunikativ harakatlar asosida qurilgan ta'lim undagi muammolarni to'liq hal qilishga imkon beradi.



O'qituvchining muloqot qobiliyatlari boshlang'ich ta'limda, ayniqsa muhimdir. Chunki bola endigina maktabga qabul qilinganiga qaramay o'qish, til va nutq qoidalarida juda ko'p imloviy va stilistik xatolarni hosil qiladilar [5].

Psixologlar bu kamchiliklarni bolalarda nutqni qurish ko'nikmalarining pastligi, shuningdek, ular nutqining to'g'ri idrok etilmasligi natijasidir deya talqin etishadi.

Har qanday kasbiy faoliyatda muloqot qobiliyatlarini o'zlashtirish juda muhimdir. Ayniqsa, o'qituvchining kasbiy faoliyatida kommunikativ kompetentsiyaning muhimligi psixologik-pedagogik tadqiqotlarda asoslab berilgan. Biroq innovatsion yondashuv asosida bo'lajak boshlang'ich sinf o'qituvchilarida kommunikativ (hamkorlik) kompetentlikni rivojlantirish jarayoni etarli darajada yoritilmagan va alohida maxsus ilmiy tadqiqot predmeti sifatida tadqiq qilinmagan.

O'quv jarayonidagi barcha bilimlar muloqot qobiliyatlari orqali uzatiladi. O'qituvchi har bir o'quvchiga o'rnakdir. Ayniqsa, kichik maktab yoshida bola kattalarning xatti-harakatlaridan namuna sifatida xulq-atvoriga nusxa oladi.

Turli mutaxassisliklar bo'yicha mutaxassislar tayyorlash jarayonlarini takomillashtirishga qaratilgan innovatsion yondashuvlardan biri kompetensiyaga asoslangan yondashuvdir. Qolaversa, o'qituvchilarning kasbiy tayyorgarligini kompetensiyaga asoslangan yondashuv asosida amalga oshirish ta'lim jarayonidagi nazariy tayyorgarlik bilan amaliy ko'nikmalarni amalga oshirish imkoniyatlari o'rtasidagi tafovutni bartaraf etishga imkon beradi [6].

Oliy ta'lim jarayoni egallangan bilimlarni zamonaviy ta'lim sharoitida kasbiy faoliyat uchun zarur bo'ladigan kommunikativ kompetensiyalarni shakllantirishga yo'naltirish juda muhimdir. Ushbu maqola doirasida biz mahalliy va xorijiy psixologik-pedagogik yo'nalishlardagi ilmiy tadqiqotlarda kompetensiyani tushunchasining tahlili keltirilgan mavjud yondashuvlarni ko'rib chiqamiz.

Jumladan, «bilim, ko'nikma, malaka» tushunchalari bilan birgalikda "kompetensiya" shaxs tomonidan ta'lim jarayonida va undan tashqarida o'zlashtirilgan qadriyat, yo'nalish, mahorat va tajribaga asoslangan yanada murakkab shaxsiy tuzilma sifatida qaraladi.

Psixologik-pedagogik yo'nalishlardagi ilmiy tadqiqotlarda gumanistik yondashuv asosida o'qituvchi va talaba o'rtasidagi insonparvarlik munosabatlarining asoslari quriladi. Gumanistik pedagogika o'qituvchi va o'quvchi o'rtasidagi sub'yekt-sub'yekt munosabatlariga asoslanadi va dialogga asoslangan o'rganishni nazarda tutadi, uning asosiy farqlovchi xususiyati fikr va muloqot almashishdir [7].



Ta'limning gumanistik paradigmasi g'oyalarini inobatga olgan holda qurilgan talaba va o'qituvchi o'rtasidagi munosabatlar jarayonida biz butun ta'lim jarayonini insonparvarlashtirish haqida gapiramiz, bu esa yuksak ma'naviyatni belgilash va unga erishishga qodir erkin shaxsni tarbiyalashga yordam beradi.

O'quv faoliyatining gumanistik yo'nalishi mavjud rollarning mohiyatini o'zgartiradigan jarayonlarga yordam berdi, ya'ni o'qituvchi bilimlar majmuasini uzatuvchi vositachi va talaba bu bilimlarni idrok etuvchi passiv sub'ekt sifatida ishtirok etadi. Gumanistik yondashuv nuqtai nazaridan ta'lim oluvchi pedagogning sherigi sifatida fikrlashni, yaratishni va aks ettirishni biladigan faol sub'ekt sifatida qaraladi. Talabalarga mana shunday o'qitish usullarini o'rgatishda kommunikativ kompetensiyalarni shakllantirish jarayoni bilan bog'liq o'ziga xos xususiyatlarni hisobga olgan holda yagona innovatsion yondashuvga asoslanishi kerak [8].

Biroq olib borilgan tadqiqotlarning ko'pligiga qaramasdan, bo'lajak boshlang'ich sinf o'qituvchilarining kommunikativ kompetensiyalarini rivojlantirish masalasiga etarlicha e'tibor berilmayapti.

Zamonaviy oliy ta'limda bo'lajak boshlang'ich sinf o'qituvchisi kommunikativ faoliyatini shunday muvofiqlashtirish kerakki, bunda o'quv jarayoni haqiqatan ham uning o'ziga qoniqish olib kelishga qodir bo'lsin. Ana shundagina ular o'z maqsadlariga erishadilar.

Milliy ta'lim tizimidagi so'nggi tendensiyalar har bir ta'lim muassasasining o'quv-tarbiya jarayoniga insonparvarlik paradigmasini joriy etish kontekstida ko'rib chiqiladi. Shaxsga yo'naltirilgan insonparvar va demokratik ta'lim jarayonida o'qituvchi ta'lim oluvchi shaxsining muhimligini tan olgan holda, uni o'quv faoliyati ob'ektidan bevosita o'z ta'limi natijasi bilan qiziqadigan faol sub'ektga aylantiradi [9].

Shu o'rinda biz asosiy vazifalardan biri o'qituvchi va talaba o'rtasida insonparvarlik yo'nalishi bilan ajralib turadigan bunday munosabatlarni o'rnatish haqda to'xtalib o'tmoqchimiz.

Zamonaviy oliy ta'limda bo'lajak boshlang'ich sinf o'qituvchilarini kasbiy tayyorlash jarayonini «4K» modeliga asoslangan innovatsion yondashuv metodologiyasi asosida tashkil etish ularning shaxsiy va kasbiy rivojlanishiga qaratilgan bo'lib, bunda quyidagi asosiy kompetensiyalar qamrab olinadi:

Kollaboratsiya asosida o'qitish bo'lajak boshlang'ich sinf o'qituvchilarining jamoada ishlash qobiliyatini rivojlantirishga yordam berib, ularda hamkorlik qilish, samarali fikr almashish va o'zaro qo'llab-quvvatlash ko'nikmalarini shakllantirishga ko'maklashadi.



Kommunikativlik asosida o'qitish bo'lajak boshlang'ich sinf o'qituvchilarining boshqalar bilan muloqot qilish qobiliyatini rivojlantirishga qaratilgan bo'lib, ularni o'z fikrlarini aniq va ravshan ifodalash, suhbatdoshini tinglash va tushunish, ma'lumotni til vositasida yetkazishdan unumli foydalanishga undaydi.

Kreativ fikrlash asosida o'qitish bo'lajak boshlang'ich sinf o'qituvchilarida ijodiy fikrlash va yangiliklar yaratish qobiliyatini rivojlantirish bilan birga o'z maqsadlariga erishish uchun yangi yondashuvlarni qo'llash, muammolarni hal qilish uchun ijodiy va innovatsion yechimlarni ishlab chiqish ko'nikmalariga ega bo'ladilar.

Kritik fikrlash metodologiyasi asosida o'qitish bo'lajak boshlang'ich sinf o'qituvchilarining axborotni tanqidiy baholash, o'z fikri va mulohazalarini shakllantirish bilan birga ular muammolarga analitik va mantiqiy fikrlash asosida o'z nuqtai nazarini ifodalashga o'rganadilar.

Kommunikativ faoliyat o'zaro ishonch, mas'uliyatni singdirish, o'quv amaliyotida ta'lim oluvchilarning ijodiy salohiyatini rivojlantirish imkonini beruvchi imkoniyatlardan biri hisoblanadi.

Pedagogik jarayonning tarkibiy qismlarini o'qituvchining ma'lum darajadagi muloqot qobiliyatlarisiz tasavvur qilib bo'lmaydi. Kommunikativ faoliyat uning barcha amaliy ko'nikma va malakalarining asosidir. Bu komponent bo'lajak o'qituvchilarning kasbiy tayyorgarligi jarayonida shakllanadigan kommunikativ kompetentsiyaning tarkibiy qismidir.

Oliy ta'limda bo'lajak boshlang'ich sinf o'qituvchilarini kasbiy tayyorlash jarayonini innovatsion yondashuv metodologiyasi asosida tashkil etish nafaqat bilim, ko'nikmalarni shakllantirishga, balki zamonaviy jamiyatda muvaffaqiyatli kadr bo'lib yetishish uchun zarur bo'lgan shaxsiy va kasbiy rivojlantirishga qaratiladi [10].

Xulosa o'rnida ta'kidlash joizki, kasbiy bilim, ko'nikma va kompetensiyalar dastlab oliy ta'limda shakllantirilib, so'ngra kasbiy faoliyat jarayonida kasbiy professionalizm darajasida rivojlantiriladi. Shu nuqtai nazardan oliy ta'lim muassasasi insonning kelgusi hayoti va faoliyatidagi muvaffaqiyatlari uchun asos bo'ladigan maskandir. Aynan shu sababdan ham bo'lajak mutaxassisning kasbiga mehrini qozonishda kommunikativ kompetentsiya muhim hisoblanib, bu mehnat bozoridagi yangi ijtimoiy-iqtisodiy sharoitlarga raqobatbardosh kadrlarni tayyorlash tizimi uchun ham o'ta dolzarbdir.

Adabiyotlar:

1. Adilova M.F. (2022). Innovation yondashuv asosida bo'lajak pedagoglarning kommunikativ kompetentligini shakllantirish. Integration of science, Education and practice. Scientific-methodical journal, 3(7), 99-106.



2. Adilova M.F. (2022). Methods of Innovation Approach to Forming Communicative Competence of Future Educators. Eurasian Scientific Herald, 10, 53-58.

3. Adilova M.F. (2022). Psychological and pedagogical factors of innovative approach to the formation of communicative competence of the future teacher. European International Journal of Multidisciplinary Research and Management Studies, 2(04), 304-308.

4. Салаева М.С. Инновацион таълим шароитида педагогинг шахсий-касбий ривожланишининг психологик омиллари // “Образование и наука в XXI веке” международный научно-образовательный электронный журнал. Выпуск № 12 (том 3) (март, 2021)– Б.567-570.

5. Салаева М.С. Педагогинг самарали инновацион фаолиятини таъминлашда шахсий-касбий ривожланишини психологик қўллаб-қувватлаш / “Инновацион таълим: халқаро тажриба, муаммо ва ечимлар” мавзусидаги Халқаро илмий-амалий конференция. Тошкент шаҳридаги ЁДЖУ техника университети, 2021 йил 21 апрель. Электрон тўплам. 3-қисм. 2021 йил 21 апрель. - Б.405-407.

6. Салаева М.С. Таълимни ахборотлаштириш шароитида бўлажак педагогларнинг виртуал академик мобиллигини шакллантириш // “Образование и наука в XXI веке” международный научно-образовательный электронный журнал. ISSN: 2658-7998. Выпуск №15 (том 3) (июнь, 2021). - С.480-484.

7. Салаева М.С. Педагогинг ўз-ўзини касбий такомиллаштириши ва ўз имкониятларини рўёбга чиқаришининг психологик механизми // «Муғаллим ҳам ўзликсиз билимлендириў» журналы № 6/3 - 2022 жыл. – Б. 83-88.

8. Салаева М.С., М.Джумабаева. Таълимни модернизациялаш шароитида педагог шахсининг ижтимоийлашуви ва профессионаллашуви // UzACADEMIA Ilmiy-uslubiy jurnali. ISSN (E) – 2181 – 1334. Barcha sohalar bo'yicha electron jurnal. VOL 2, ISSUE 9 (19), July 2021. Part - 1. - С.54-60. www.academscience.uz

9. Salaeva M.S. Bo'lajak pedagoglarning kommunikativ kompetentligini shakllantirishga innovation yondashishning psixologik-pedagogik imkoniyatlari // Journal of Integrated Education and Research, 1(2), 83–91. ISSN 2181-3558. Volume 1, ISSUE 3. August 2022. DOI raqami: 10.5281/zenodo.6675309. Retrieved from <https://ojs.rmasav.com/index.php/ojs/article/view/141>

10. Салаева М.С., Абдурасулова Ш.К. Педагог профессионализмининг шаклланиши касбий кадрият сифатида намоён бўлиши // Eurasian journal of social sciences, Philosophy and culture. Innovative Academy Research Support Center. ISSN 2181-2888. With Impact Factor: 8.2. Volume 2 Issue 02, February 2022. – Pp. 183-188. <https://doi.org/10.5281/zenodo.6242575>

РЕЗИОМЕ

Maqolada zamonaviy oliy ta'limda bo'lajak boshlang'ich sinf o'qituvchilarini kasbiy tayyorlash jarayonini «4K» modeliga asoslangan innovatsion yondashuv metodologiyasi asosida tashkil etish, shuningdek, ularni shaxsiy va kasbiy rivojlantirish masalalari yoritilgan.

РЕЗИОМЕ

В статье освещаются вопросы организации процесса профессиональной подготовки будущих учителей начальных классов в современном высшем образовании на основе методики инновационного подхода, основанного на модели «4К», а также их личностного и профессионального развития.

SUMMARY

The article highlights the issues of organizing the process of professional training of future primary school teachers in modern higher education based on the methodology of an innovative approach based on the «4K» model, as well as their personal and professional development.



МАКТАБГАЧА YOSHDA GI BOLANING O‘YIN FAOLIYATIGA PEDAGOGIK RAHBARLIK QILISH

Jo‘rayeva N. T., Marasulova D. N
Toshkent davlat pedagogika universiteti

Tayanch so‘zlar: o‘yin, psixik taraqqiyot, jamoaviy o‘yinlar, individual yondashuv.

Ключевые слова: игра, психическое развитие, командные игры, индивидуальный подход.

Key words: game, mental development, team games, individual approach.

O‘zbekistonda maktabgacha ta‘lim tizimini tubdan isloh qilish ishlari amalga oshirilmoqda. Shu munosabat bilan davlat o‘quv dasturiga 2022 yil o‘zgartish va qo‘shimchalar kiritildi.

Davlat o‘quv dasturining birinchi nashrini qayta ko‘rib chiqish uchun quyidagi omillar asos bo‘ldi:

- 2019-yilda qabul qilingan “Maktabgacha ta‘lim va tarbiya to‘g‘risida”gi O‘zbekiston Respublikasi Qonuni va unda belgilab berilgan maktabgacha ta‘lim va tarbiyaning asosiy tamoyillari, shuningdek, maktabgacha ta‘limda davlat siyosatining asosiy yo‘nalishlari 1;
- 2021-yilda Respublikamizning barcha hududlarida maktabgacha ta‘lim boshqaruv organlari mutaxassislari, MTTning davlat, nodavlat va muqobil shakllari pedagoglari va metodistlari o‘rtasida o‘tkazilgan manzilli milliy so‘rov natijasida aniqlangan fikr va takliflarining inobatga olinganligi;
- maktabgacha ta‘lim dasturlarini yaratish bo‘yicha o‘tgan yillar davomida to‘plangan xalqaro tajribalar kiritildi.

Davlat o‘quv dasturi – bu bolaning barkamol shaxs sifatida shakllanishiga qaratilgan bo‘lib, ta‘lim va tarbiya jarayonining maqsadlari, vazifalari, tamoyillari, kutilayotgan natijalari, mazmuni va tashkil etilishini belgilaydigan tayanch hujjat hisoblanadi.

Mazkur hujjat maktabgacha ta‘limning muqobil, parsial, moslashtirilgan dasturlarini ishlab chiqish uchun ham asosdir.



Davlat o'quv dasturi ikkinchi nashrining asosiy jihatlari uning muqobilligi, moslashuvchanligi, individual xususiyatlarni hisobga olgan holda har bir bolaning ta'lim ehtiyojlariga qaratilganligidir.

Kiritilgan qo'shimcha va o'zgartirishlar davlat o'quv dasturining quyidagi jihatlari o'z aksini topdi:

- ta'lim-tarbiya jarayonini tashkil etish tamoyillari dasturning shaxsga yo'naltirilganligi, bola shaxsini hurmat qilish va har bir bolaning farovonligini ta'minlash zaruratini ta'kidlash uchun batafsil ochib berildi va umumlashtirildi;
- kompetensiyaga yo'naltirilgan o'quv dasturlarini yaratish bo'yicha ilg'or xalqaro tajribani hisobga olgan holda bolaning tayanch kompetensiyalari ochib berildi va to'ldirildi;
- bolalar va pedagogning o'zaro hamkorligi yangi formatda, ya'ni «bolaning ovozi eshitish», uning fikrini hurmat qilish, shuningdek, bolalarning o'quv jarayonlarida ishtirok etish imkoniyatlarini rivojlantirish va ko'paytirishga;
- loyiha faoliyati uchun mavzularni tanlashda bolalar tashabbusi va imkoniyatlarini kengaytirishga;
- individual tarzda va kichik guruhlarda ishlash uchun rivojlanish markazini tanlashga;
- kun davomida bolalar bilan o'quv faoliyatini birgalikda rejalashtirish, ta'lim olishni rivojlantiruvchi muloqot orqali birgalikda baholashga asoslangan holda taqdim etildi;

Odam oldida turgan masalaning qo'yilishi va hal qilinishi tafakkurning o'ziga xos xususiyati hisoblanadi.

Kichik yoshdagi bolalar faqat tamomila konkret tarzda qo'yilgan masalalarnigina hal qiladilar. Bunda ular o'sha masalani ko'pincha faqat bir usul bilan – harakat qilish usuli bilan hal qiladilar. Bunday tafakkur xarakteri kichik maktabgacha yoshdagi bolalarda ancha vaqtgacha saqlanib qoladi.

Bola o'zining «nima uchun» va «nimaga» deb to'xtovsiz beradigan savollari orqali fikrlashni bilib olishidan ancha ilgari ongli harakat qilishga o'rganib oladi. Masalan, bolaning o'yinlarida yoki uning har kungi oddiy ish-harakatlarida buni yaqqol ko'rish mumkin.

Haqiqatdan ham o'yin har bir yosh bosqichida bolaning tevarak atrofdagi hayotni va kishilar o'rtasidagi turli munosabatlarni har tomonlama bilib olishga qaratilgan faoliyatidir. Maktabgacha yoshdagi bolaning o'yin faoliyati mazmun jihatdan har kungi vaziyatga qarab o'zgarib turadi. O'yin doimo o'zgarib turganligi tufayli bola o'ynab charchamaydi, zerikmaydi. Bolaning atrof



muhitga kishilarga, narsalarga va o'ziga bo'lgan turli munosabatlari mazmun hamda shakl jihatdan har doim o'zgarib turadigan o'yin jarayonida namoyon bo'ladi. Bolalarning turli ehtiyojlari, istak va qiziqishlari, qobiliyatlari hamda bir qancha shaxsiy fazilatlarini o'yin jarayonida bevosita rivojlanadi.

O'yin jarayonidagi bolalar faol faoliyatining psixik taraqqiyot uchun ahamiyati shundaki, bolalarning turli sifat va fazilatlarini o'yin jarayonida faqat namoyon bo'libgina qolmasdan, bunda sifat va fazilatlar mustahkamlanadi, o'zlashtiriladi. SHuning uchun psixologiya nuqtai nazardan oqilona ya'ni to'g'ri tashkil qilingan o'yin bola shaxsini har tomonlama o'stiradi va shuning bilan birga bolaning butun psixik jarayonlarida –sezish, idrok, diqqat, xotira, tafakkur, xayol va irodani ildam rivojlanishiga yordam beradi.

O'yin o'z mohiyati jihatidan katta kishilarning hatti –harakatlari va xulqatvorlariga faol taqlid qilishdan iborat bo'lishi tufayli bolalarda ma'naviy sifatning mustahkamlanishi uchun va odob – axloq qoidalarini bilib olishlari uchun keng imkoniyatlar beradi. Maktabgacha yoshdagi bola o'yin jarayonida tabiiylik yoki muallimlik rolini bajarayotgan bo'lsa, shu kasbga tegishli barcha sifatlarini namoyon qilishga intiladi. Ular o'yinga juda berilib ketsalar, bajarayotgan rollariga xos sifatlar shunchalik samimiy, ijodiy tarzda namoyon bo'ladi. Bolalar uchun o'yin mazmunining hech bir chegarasi yo'q.

Bolalar o'yini uning mazmuni, xususiyati, tashkil etilishiga ko'ra xilma-xildir.

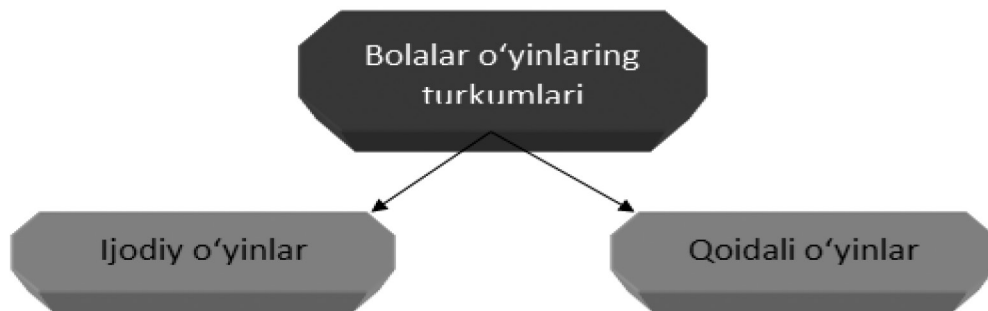

Ijodiy o'yinlarni bolalar o'zlari o'ylab topishadi. Unda oldindan belgilangan qoidalar bo'lmaydi. O'yin qoidasini bolalar o'zlari o'yin jarayonida belgilashadi.

Qoidali o'yinlarning mazmuni va qoidasi kattalar tomonidan belgilanadi. Qoidali o'yinlarga quyidagilar kiradi: didaktik o'yinlar, harakatli o'yinlar, musiqaviy o'yinlar, ermak o'yinlar.

Ijodiy o'yinlarda bolalarning tevarak-atrofdan olgan tasurotlari aks ettiriladi. Ijodiy o'yin bolalarning mustaqil o'yini bo'lib, o'yinning mazmunini



ular o'zlari o'ylab topadilar. Bu o'yinda bolalarning erkinligi, mustaqilligi, tashqilotchilik va ijodqorlik qobiliyatlari to'laligicha namoyon bo'ladi. Ammo o'yinda hayotiy taassurotlar aynan aks ettirilmaydi, balki bolalar ongida qayta ishlab chiqiladi. Bu bolalarning o'yin g'oyasini yaratishlarida, uning mazmunini to'zib, tasvirlovchi vositalarni tanlashlarida va shunga o'xshashlarda namoyon bo'ladi.

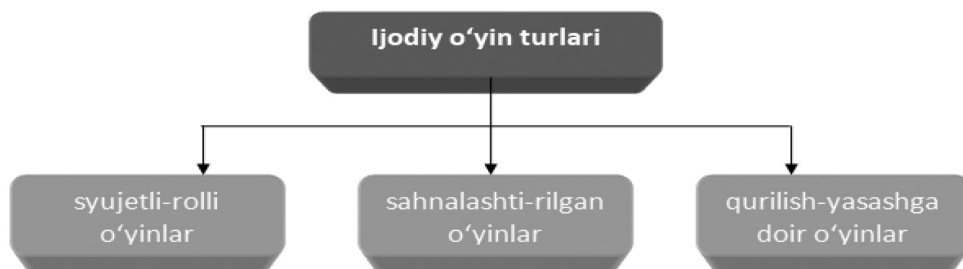

Qoidali o'yinlar MTTda talim-tarbiya vositasi sifatida keng qo'llaniladi. Qoidali o'yin talim bilan bevosita bogliqdir.

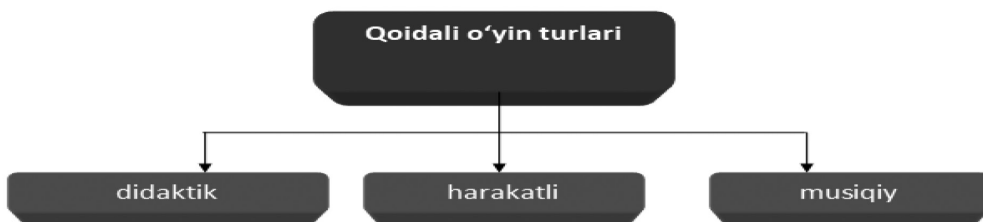

Ularning har biri bola shaxsiga ta'sir ko'rsatadi, biroq o'yinning u yoki bu turiga mansub deyish uning asosiy tarbiyaviy ta'siriga ko'ra aniqlanadi. Masalan: «Oq terakmi ko'k terak, bizdan sizga kim kerak» harakatli o'yinida bolalardagi chaqqonlik, zehnlilik, chidamlilik malakalari rivojlanadi.

Maktabgacha yoshdagi bolalar kattalar hayotini hamma tomonlarini o'z o'yinlarida aks ettira oladilar. O'yinning ahamiyati bola shaxsining o'sib kamolotga etishiga ta'sir ko'rsatishdan iboratdir. O'yin har bir yosh bosqichda bolaning tevarak atrofdagi dunyoni va kishilar o'rtasidagi munosabatlarni bilib olishni ifodalaydi. Bolaning moddiy dunyoga, kishilarga o'z-o'ziga munosabati o'zgarayotgan o'yinda namoyon bo'ladi. Bolalarning ehtiyojlari, istak, qiziqish (xavas) lari bevosita o'yinda ifodalanadi.

O'yin bolalarning xayolparastligi tufaydi narsalar va kishilar dunyosini ular uchun ma'qul tomonga "o'zgartirish" imkoniyatini beradigan faoliyatdir. Bolaning aqliy o'sishi haqida fikr yuritilganda, shuni ham aytib o'tish kerakki



narsalarni yangi nom bilan atashda yoki yangicha nomlash xolatidan kelib chiqib, sub'ekt yin paytida faol qapakat kilishga urinadi. Chunki u moddiy narsalarga asoslangan xarakat rejasidan tasavvur qilinayotgan. fikr yuritilayotgan jismlar moxiyatini aks ettiruvchi xarakat rejasiga utadi. Bola jismlarning moddiy shaklidan birdaniga xayoliy kyirinishga utishida unga tayanch nuqtasi bulishi kerak, voxolanki shunday tayanch nuqtasi vazifasini utovchi narsalarning aksariyatidan yyinda bevosita, ob'ekt sifatida foydalaniladi.

O'yin faoliyatida mazkur jismlar kandydir alomatlarni aks ettiruvchi sifatida emas, balki ana shu tayanch narsalar tugrisida fikrlash uchun xizmat kiladi, shuningdek, tayanch nuqtasi xarakatning yakkol narsa bilan boglik jixatini aks ettiradi. YUKorida aytilganidek, narsa bilan yin xarakatlarining takomillashuvi xarakat shakli xususiyati, boskichi kabilarni qisqartirish va umumlashtirish xisobida amalra oshiriladi. O'yin xarakatlarining kisqarishi va umumlashuvi ularning akliy kurinishidagi mantikan izchil yigiq shaklga utishning asosini tashkil qiladi. Maktabgacha yoshdagi bolalar o'yin faoliyati bilan birga ta'limiy mashg'ulotlarda ham ishtirok etadilar. Maktabgacha tarbiya yoshi davridagi ta'limiy mashg'ulotning asosiy mazmuni bolani atrof hayotdagi narsa va 33 hodisalarning asosiy xususiyatlari bilan tanishtirish, og'zaki nutqni lug'at boyligi, tovushlarni to'g'ri talaffuz qilish, grammatik tomondan to'g'ri so'zlashlikka o'rgatish, bog'lanishli nutqni shakllantirishdan iborat, elementar mavhum tushunchalarga ega bo'lish, jismoniy tarbiya, tasviriy san'at qirqib yopishtirish, rasm, loy yoki plastilindan turli buyumlar yasash, qurilishi materiallar bilan ishlash, muzika va boshqa mazmundagi mashg'ulotlar bolani aqliy jihatdan maktab ta'limini egallashga tayyorlash imkonini beradi. Keyinchalik bolaning hayotiga alohida faoliyat turi kirib keladi. Bu faoliyatni shunday turiki uning bevosita maqsadi yangi-yangi informatsiyalar, harakatlar va ish-harakatlari shakllarini o'zgartirishdan iboratdir. Sub'ektning o'z maqsadi o'rganishdan iborat bo'lgan mana shunday maxsus faoliyat ta'lim jarayonidir.

«Nimadan nima bo'ladi?»

Bolalar davra qurib o'tiradilar. Olib boruvchi navbat bilan bolalarga murojaat etib savol beradi: «Nimadan nima bo'ladi?» Tuxum, jo'ja boshqalar. Agar bolalardan javob chiqmasa, olib boruvchi har bir so'zga bir necha variantlarni aytib berishi mumkin. Masalan tuxumdan jo'ja... Qaysi bola eng ko'p variantlarni aytsa, uni g'olib deb topiladi. Mashq diqqat, tasavvur, fikrlash, nutqni rivojlantiradi. «Nima bo'ladi, agar ...» Har bir bolaga biron tirik jonzot to'g'risida (odam, xayvon) ertak, hikoya o'ylab topish taklif etiladi. Har bir bola o'ylab topgan hikoyasini qolganlarga aytib beradi. O'ylab topish uchun 1 daqiqa vaqt beriladi. Mashq tasavvur va nutqning rivojlanishiga yordam beradi.



Adabiyotlar:

1. O'zbekiston Respublikasi Prezidentining 2020 yil 9 martdagi "Bolalarni boshlang'ich ta'limga majburiy bir yillik tayyorlash tizimini yanada rivojlantirish chora-tadbirlari to'g'risida"gi 132-sonli qarori
2. "Ilk qadam" takomillashtirilgan davlat o'quv dasturi 2022 y
3. "Ilk va maktabgacha yoshdagi bolalar rivojlanishiga qo'yiladigan davlat talablari" 2018 y
4. N.T.Jo'rayeva Ijtimoiy va pedagogic psixologiya 2022 y
5. G'oziev. Tafakkur psixologiyasi. T. O'qituvchi, 1990
6. Qodirova F.R. Bolalar nutqini o'stirish nazariyasi va metodikasi fanidan. T.: 2001
7. G.Q.Jalolova. Maktabgacha yoshdagi bolalarni maktabga tayyorlash. metodik tavsiyanoma. T.: 2004.
8. L.Mirjalolova. Bolalarni gapirtirib o'ynaladigan o'yinlarga nutqiy jihatdan tayyorlash. T.: 2005

РЕЗЮМЕ

Ushbu maqola maktabgacha yoshdagi bolalar o'yin faoliyatining psixologik xususiyatlari va o'yinlarning bolalar psixik taraqqiyotidagi o'rni hususida mulohazalar yuritilgan.

РЕЗЮМЕ

В статье рассматриваются психологические особенности игровой деятельности детей дошкольного возраста и роль игр в психическом развитии детей.

SUMMARY

The article examines the psychological characteristics of play activity in preschool children and the role of games in the mental development of children.



MILLIY QADRIYATLAR ASOSIDA MAKTABGACHA YOSHDAGI BOLALARDA AXLOQIY SIFATLARNI SHAKLLANTIRISHNING METODIK IMKONIYATLARI

Kayumova N.M.

Nizomiy nomidagi Toshkent davlat pedagogika universiteti

Tayanch soʻzlar: demokratik jarayon, ijtimoiy munosabat, erksevarlik, moddiy farovonlik, milliylik, odamiylik, mehr-oqibat, psixodiagnostik, faoliyat.

Ключевые слова: демократический процесс, общественное отношение, мужественность, материальное благополучие, национальность, человечность, доброта, психодиагностика, активность.

Key words: democratic process, human social attitude, tyranny, material well-being, nationality, humanity, kindness, psychodiagnosics, activity.

Qadriyatlar hamisha muayan faoliyatlar koʻrinishida namoyon boʻlib kelgan. Insonlarning voqelikka boʻlgan munosabatlari mazmunini ifoda etib, ularning feʼl atvorlari, say harakatlari yoʻnalishlari tarzida ifodalangan. Qadriyatlar maʼlum bir xalqning koʻp ming yillik tarixiy- madaniy tajribalari sifatida shakllanib, ularning turmush tarzi, tafakkur mahsuli sifatida yaratilgan. Xalqning qadimiy urf- odatlari, anʼanalari, marosimlari umuminsoniy va milliy qadriyatlarga mansublik ifodasidir. Qadriyatlar qaysidir millat va xalqlarning hursandchilik va qaygʻuli oʻtmishi, tarixiy, madaniy tajribalari, sabr bardoshi, baxtiyor kunlarining ifodasidir. Bizning fikrimizcha, umuminsoniy qadriyatlar tushunchasi umumjamiyat ahamiyatiga ega boʻlgan, insoniyatning mavjudligi, oʻtmishi, buguni va kelajagini, yashash tarzining asosiy yoʻnalishlari, tartib qoidalarini, odamlarning eng azaliy orzu-umidlari va ideallarini oʻzida aks ettiradigan qadriyatlarining umumiy shakllarini ifodalaydi. Umuminsoniy qadriyat tushunchasining obʻektiv asosini ijtimoiy munosabatlar va jarayonlar, insoniyatning uzluksiz xayotini va turmush tarzini umumlashtiradigan jamiyat tashkil etadi. Umuminsoniy qadriyatlar zaminida birinchi galda tinchlik, demokratik islohatlar tufayli shakllangan inson baxt-saodati, ozodlik, erkinlik kabi umumijtimoiy maʼno va mazmun kashf etadigan qadriyatlardan iborat



tushuncha mavjud. Bir soʻz bilan aytganda “Qadriyat” tushunchasi bizga arabcha “qadri” soʻzidan kirib kelib, borliq va jamiyatda biror bir narsa va hodisaning insonlar oʻrtasidagi oʻzaro ijtimoiy munosabatlardagi tutgan muhim ahamiyatni ifoda etish uchun qoʻllanilib kelinmoqda. Bu masalaning biinchi tomoni edi. Masalaning ikkinchi tomoni shundan iboratki, “qadriyat” soʻzi qadim zamonlarda paydo boʻlgan va barcha xalqlar tillarida mavjud. Bu tushuncha bir necha ming yillik tarixga egadir.

Milliy qadriyatlar, ularning ahvoli, kelajak taqdiri kishilarni doimiy qiziqtirib kelgan muammolardandir. Afsuski, oʻtmishda ushbu masalaga jamiyatimiz tomonidan yetarli darajada eʼtibor berilmadi. Endilikda demokratik jarayonda koʻp millatli mamlakatimiz milliy qadriyatlarni qayta idrok etish va anglashni talab etadi. Milliy qadriyatlar tushunchasi tor va keng maʼnoda ishlatiladi. Tor maʼnoda quydagicha ifodalanadi: milliy qadriyatlar muayyan bir millatning, elatning qiziqishlari va manfaatlari yigʻindisini, mazmunini tashkil etadi. Keng maʼnoda quydagicha ifodalanadi: milliy qadriyatlar muayyan bir davlatda yashovchi barcha millatlar va elatlarning manfaati va qiziqishlarini ifodalovchi munosabatlar yigʻindisidir.

Milliy qadriyatlar asosida axloqiylik sifatleri har bir shaxsda quyidagicha namoyon boʻladi:

- oʻz millatining milliy va maʼnaviy sohada erishgan yutuqlari, uning obroʻ-eʼtibori bilan gʻururlanish, faxrlanish hissini oʻzida his qilishi, millatning har qanday muammolariga befarq boʻlmaslik va unga javobgarlik hissini anglashi;

- oʻz xalqi, millatiga gʻamxoʻrlik qilishi;

- oʻz xalqining, millatining moddiy-maʼnaviy meʼrosini ardoqlash, asrab-avaylashi;

- xalqning milliy- maʼnaviy, umumbashariy qadriyatlarini, milliy anʼanalarini, milliy urf-odatlarini hurmat qilishi, ularni boyitishga bir soʻz bilan aytganda takomillashtirishga oʻz hissasini qoʻshishi;

- oʻz xalqiga, millatiga boʻlgan mehr-muhabbatini amalda koʻrsata olish kabilar

Milliy qadriyatlar asosida axloqiy sifatlarni tarbiyalash bu oʻzligini anglash, milliy oʻz-oʻzini anglash bilan bevosita bogʻliqdir. Zotan, milliy qadriyatlar asosida axloqiylik millatning qadr-qimmatini, or-nomusini, shon-sharafini tushunib yetgan, anglagan insondagina boʻladi. Demak, har bir jamiyat aʼzosi, ota-onalar, pedagog-tarbiyachilar oldiga yosh avlodni qalbida milliy va umumbashariy qadriyatlarni tarkib toptirish jarayonida axloqiy sifatlarni ham shakllantirish lozimdir. Ayniqsa, maktabgacha taʼlim tashkilotlari tarbiyalanuvchilarida qadriyatlar asosida axloqiy sifatlarni tarkib toptirish va



tarbiyalash nihoyatda muhim bo'lib, uning o'ziga xos xususiyatlari mavjud. Bolalarda qadriyatlar asosida axloqiy sifatlarni tarbiyalash jarayonida ularning ongiga o'zaro birlik va aloqadorlikda ta'sir etishi va mazmun- mohiyati bilan mos bo'lishi kerak. Millatning milliy-madaniy merosdan bahramand bo'lishi, o'z asriy tarixi, o'ziga xos qadimiy san'ati, ma'naviy qadriyatlari, diniy va dunyoviy bilimlari asosida kamtarlik, mehnasevarlik, erksevarlik, haqiqatgo'ylik, mas'uliyatlilik, saxiylik, poklik kabi axloqiy tushunchalar milliy g'ururni shakllantirish jarayonida muhim ahamiyat kasb etadi.

Maktabgacha yoshdagi bolalarning axloqiy ongi, ularning xulq- atvori mehnatsevarlik, adolatparvarlik va boshqa yuksak ma'naviy-axloqiy sifatlarning negizi hisoblanadi. Axloqiy ong vijdon, burch, mas'uliyat, hayo, g'urur kabi tuyg'ular insonning ichki ruhiy hissiyotiga asoslanadi.

Bolalarning axloqiy ongi va tafakkuri estetik his-tuyg'ulari bilan o'zaro aloqada shakllanadi. Ularda milliy g'ururni shakllantirish jarayonida estetik g'oya, estetik did, go'zallikdan zavqlanish qobiliyati ham o'sadi.

Xalq pedagogikasida ifodalangan g'oyalar, u yaratgan milliy qadriyat namunalari, Ahmad Yassaviy, Ahmad Yugnakiy, Yusuf Xos Xojib, Munis Xorazmiy, Abdulla Avloniy, Cho'lpon, Abdulla Qodiriy kabi ajdodlarimizning asarlarida o'z aksini topgan.

Maktabgacha ta'lim tashkilotlari tarbiyalanuvchilarini ma'naviy jihatdan barkamol bo'lishida milliy g'ururni shakllantirish tarbiyasi asosiy o'rin tutadi. Shaxsning kamolotida axloqiylik, milliy iftixor, o'z-o'zini anglash, faxrlanish tuyg'ularining zaruratini tan olish, maktabgacha yoshdagi bolalarda axloqiy sifatlarni shakllantirishda milliy qadriyat namunalaridan foydalanish muhim ahamiyat kasb etadi. Bolalar ongida milliy o'zbekona iftixor tuyg'usini shakllantirish va axloqiylikni tarbiyalashda va muammolari ustida ishlashda, albatta bolaning yoshi dunyoqarashi va oilaviy sharoiti inobatga olinishi kerak.

Maktabgacha yosh davri shaxsning axloqiy sifatlarni rivojlanishi uchun katta imkoniyatlar taqdim etadi. Bunga ularning bo'ysunuvchanliklari va ma'lum darajada ishonuvchanliklari, kattalar va tengdoshlariga nisbatan taqlidga moyil bo'lishlari, asosiysi bolalarga kattalarning do'stona munosabatlari yordam beradi. Shuning uchun bu yosh davrida bolaning hayotida uning ota onasi, oila a'zolari va pedagog-tarbiyachining o'rni muxim bo'lib, ular bola shaxsining ijtimoiy jarayonlarga kirib borishiga, axloqiy xulq-atvorning shakllanishiga bevosita va bilvosita ta'sir ko'rsatadi. Shuni alohida ta'kidlash kerakki, maktabgacha yosh davrida, ma'naviy axloqiy me'yorlar va xulq qoidalarini o'zlashtirish sodir bo'la boshlaydi. Bola shaxsining ijtimoiy yo'nalganligi shakllanib boradi .



Maktabgacha yoshdagi bolalarning xarakteri ayrim xususiyatlar bilan o'ziga xoslikda ajralib turadi. Ko'pincha ular ta'qiqlar, undovlar ta'siri ostida o'ylamay, mavjud sharoitlarni hisobga olmsdan, tezlikda harakat qilishga moyil bo'ladilar. Buning asosiy sababi xulqdagi irodaviy sifatlarini tartibga solishning yoshga oid zaifligida faol tashqi turtkiga ehtiyoj hisoblanadi. Ijtimoiy tajribaning ortishi bois bolalarda fazo, vaqt, harakatni idrok qilish ko'lami kengayib boradi, bolalar o'z oldilariga qo'yilgan savollarga javob topishga intila boshlaydilar.

Milliy qadriyatlar vositasida maktabgacha yoshdagi bolalarda axloqiy sifatlarni tarbiyalash haqidagi muammolar G.I. Baturina, M.N. Bratuxinalar tomonidan olib borilgan izlanishlarda ma'naviylik, milliy madaniyatga va xalq tarixiga jalb etishning o'ziga xos omili sifatida tushuniladi, bular an'anaviy talim-tarbiya yo'nalishi vositasida bolalarni har tomonlama qobiliyatli bo'lib voyaga etishlariga imkon yaratadi. Maktabgacha yoshdagi bolalarda milliy qadriyatlar asosida axloqiy sifatlarni shakllantirish keng imkoniyatlarga ega. Milliy qadriyatlar asosida bolalarda axloqiy sifatlarni shakllantirish jarayonida bolaning ijodiy imkoniyatlari amalga oshiriladi. Xalq ijodining shaxsda milliy iftixor, milliy qadriyatlar tuyg'ularini shakllantirish vositasi sifatidagi ta'siri bola ijod sub'ektiga aylanganida kuchayadi. Bizningcha, zamonaviy pedagogik tizimning asosiy vazifalaridan biri bolalarni ijodiy jarayonning ishtirokchilariga aylantirib, ularni faol ijodiy darajada xalqning ma'naviy merosi olamiga olib kirishning samarali metodlaridan foydalanish hisoblanadi. Kundalik hayot va bayramlarda, an'ana va urf-odatlarda, mahalla va oilaviy o'zaro munosabatlarda milliy qadriyat g'oyalari ifodalangan va rivojlangan. Shu sababdan ham xalq an'analari qo'llanilgan, asrlar davomida sinalgan barkamol shaxsni tarbiyalash vositalaridan voz kechib bo'lmaydi. Mazkur jarayonda maktabgacha ta'lim davri yetakchi o'rinni egallaydi. Mana shu davrdan boshlab bola shaxsida intensiv rivojlanish va sifat o'zgarishlarni ko'rish mumkin. Maktabgacha yosh davrida milliy g'urur, "men" konsepsiyasi motivlarini shakllantirishda bolalarning bilishga bo'lgan qiziqishlarini rivojlantirish, ijtimoiy, ma'naviy axloqiy qoidalarni o'zlashtirishlarida senzitiv hisoblanadi.

Markaziy Osiyoda istiqomat qilib, ijod etgan, dunyo tan olgan buyuk allomalarimizning aytgan fikrlari bugungi kunda ta'lim-tarbiyani tashkil etishda ibrat maktabi vazifasini o'tamoqda. Avlod-ajdodlarimiz bizga qoldirgan meroslarida pedagogik, umumbashariy qadriyatlarini hozirgi demokratik jamiyat qadriyatlari bilan uyg'unlashtirish, mustaqillik yillarida ta'lim tizimida



amalda qo‘llanayotgan metodlar, pedagogik fikr rivojini o‘rganish, tadqiq etish bugungi kun talabidir.

Jismoniy baquvvat va aqliy jihatdan etuk bolalar – eng avvalo, sog‘lom va ahil oilaning mevasidir. Hurmat- izzat, milliylik, odamiylik, mehr-oqibat, vatanga muhabbat, xalqiga sadoqatli bo‘lish kabi oliyjanob xislatlar aynan oila muhitida shakllanib sayqallanib boradi. Shuning uchun ham vatanparvarlik, baynalmillik, kamtarlik, xalollik kabi tuyg‘ularini bolani yoshiga, uning ruxiyatiga mos tarzda o‘rgatish maktabgacha ta‘lim tashkilotlari oldida turgan asosiy vazifalardir.

Or-nomus, shonu sharaf, Vatan va millat sha‘nini har narsadan ustun bilgan Imom Al Buxoriy, Al Beruniy, Abu Ali Ibn Sino kabi buyuk allomalarimiz xalqni ma‘rifatli qilish, ilm mash‘ali bilan G‘arb va Sharqni yoritishga uringan bo‘lsa, Jaloliddin Manguberdi, Amir Temur singari sarkardalarimiz millatning g‘ururini baland qilish uchun butun hayotlarini safarbar etganlar.

Olimlarning fikrlariga ko‘ra, maktabgacha yosh davri alohida qulay idrok etish xususiyatiga egadir. Bolada ko‘rgazmali -obrazli fikrlash va tasavvur jadal rivojlanadi, nutqi rivojlanadi, psixik hayotida tajriba bilan boyiydi, olamni idrok etish va tasavvur bo‘yicha harakat qilish yuzaga keladi. Narsa-buyumlar va turli hodisalar haqidagi umumlashgan bilimlarning vujudga kelishi milliy qadriyatlar asosida ijtimoiy hayot bilan tanishishning muhim bosqichi hisoblanadi. Maktabgacha ta‘limning zamonaviy pedagogikasida milliy qadriyatlarning roli va o‘rni ko‘rsatilgan tadqiqot e‘tiborlidir. Milliy qadriyatlar – erta bolalik davrlarida boshlab tarbiyani insonparvarlash yuzasidan amaliy metodi ekanligi ta‘kidlanadi.

Yuqorida ifodalanganlarni umumlashtirgan holda shuni aytish joizki, yosh avlod o‘z asriy o‘tmishini, ya‘ni uzoq tarixi haqida bilishni, hozirgi zamon va kelajakni to‘g‘ri anglashni istagan har bir inson tarbiyaning noyob durdonasi hisoblangan milliy qadriyatlardan unumli foydalanishi kerakligini ta‘kidlaymiz. Uning ahamiyati shundaki, yosh avlod uchun uning barcha ilgari surilgan g‘oyalari jumladan, go‘zallik, yaxshilik, tinchlikka intilish kabi fazilatlarini ularni ongiga muhrlash va ilgari surishimiz bilan bog‘liq. Kattalarning vazifasi esa – bolalarga xalq an‘analari va urf-odatlarini o‘rganishning zaruratini tushunishlarini ta‘minlashdan iborat.

Ota-onalar bilan xamkorlikda maktabgacha ta‘limda milliy qadriyatlar asosida musiqaviy, adabiy kompozitsiyalarni tayyorlash o‘rinlidir. Milliy qadriyatlar orqali maktabgacha yoshdagi bolalarni milliy urf- odatlar, laparlar, alla, yor-yor kabilarni e‘zozlab qadrlashga o‘rgatish zarur. Maqol va matallar



adabiy tilni boyitish, uning ifodaliligi, aniqligini rivojlantirish uchun ulkan ahamiyatga ega.

Ko'pgina maqollarning mazmuni nafaqat grammatik qoidalarni o'rganish uchun xizmat qilishi bilan birga, bolalarda axloqiy sifatlarni shakllantirish uchun ham manba bo'lib xizmat qiladi. Bolalarni tug'ilib o'sgan Vatanga muhabbatli bo'lishga, mehnatsevarlikka, hozirjavob bo'lishlariga yordam beradi. Masalan: —Elda bori – senda bori, —Har kimning o'z fikri bor, —Har qush o'z uyasida erkin, —Vataning tinch – sen tinch, —Oltin olma, duo ol, —Elga hurmat, oliy ximmat kabi maqollar maktabgacha yoshdagi bolalarda, vatanparvarlik, o'z vatani bilan faxrlanishga undaydi. Topishmoqlar bolalarda kuzatuvchanlikni rivojlantiradi, hodisalarni taqqoslashga, xulosalar chiqarishga o'rgatadi. Topishmoqlar bolalarni nutqini tez va ravon qilishga yordam beradi. Topishmoq bolaning aqliy salohiyatini o'stiradi,estetik didni shakllantiradi, nafaqat topqirlikni rivojlantiradi, balki tashqi olam to'g'risidagi tasavvurni boyitadi va kengaytiradi.

Bolalarning har tomonlama rivojlanishida,ularni milliy qadriyatlar asosida tarbiyalashga qaratilgan o'yinlar xalq tomonidan yaratilgan va insonlarning kundalik hayotidagi voqea va hodisalarni aks ettirgan ,o'zida musiqa, raqs shakllarini mujassamlashtirgan bo'ladi. Inson go'daklik davridan tashqi olamni anglay boshlaydi. Bunda o'yinchoqlar bolaga atrof olam haqida tassavurga ega bo'lishiga yordam beradi. Maktabgacha ta'lim-tarbiya jarayonida xalq o'yinlaridan foydalanish ham milliy qadriyatlarimiz sanalib ularni mustaqil bajarishga o'rgatish bolalarning mashg'ulotlarga nisbatan qiziqishlarini oshiradi. Bolalar bu bilan o'zlarida jo'shqinlikni his etadilar.

Milliy qadriyatlarning muhim jihati Vatanga, millatga, elu yurtga sadoqat bilan xizmat qilishdir. Vatani sevmagan, millatining tarixi va taqdiriga loqayd qaraydigan insonning komilligi haqida so'z bo'lishi mumkin emas.Bolaning kelajagi qanday bo'lishida albatta oilaviy muhitning ahamiyati juda kata. Oila qanchalik bolaga namuna bo'la oladigan va o'zaro munosabatlarda samimiylkni aks etib tursa, ota -onaning farzandiga bergan tarbiyasi ham shunchalik samarali bo'ladi .Farzandlarimiz qalbida vatanparvarlik tuyg'ularini shakllantirish barcha ota- onalarning, tarbiyachi-pedagoglarning, keng jamoatchilik a'zolarining ona Vatan oldidagi burchlaridir. Shuning uchun bolalarining ota-onalari bilan ham mafkuraviy ta'lim ishlarini olib borilishi maqsadga muvofiqdir.

Adabiyotlar:

1. Каюмова Н.М.(2022 November) Функциональные обязанности директора дошкольной образовательной организации.In international scientific and praktikal conference"the time of scientific progress (Vol. 1.No.3.pp.102-107)



2. Каюмова Н.М., & Якубова З.З. (2021). Дошкольное образование как способ формирования образованной и воспитанной личности. In Современная наука XXI век: научный, культурный, ИТ контекст (pp.92-95).

3. Qodirova, F. R., Toshpo'latova, S. Q., Kayumova, N. M., & A'zamova, M. N. (2019). Maktabgacha pedagogika. T.: -2019.

4. Kayumova, N. M. (2013). Maktabgacha pedagogika. O' quv Qo' llanma.

5. Каюмова, Н. М. (2022, November). Функциональные обязанности директора дошкольной образовательной организации. In international scientific and practical conference» the time of scientific progress» (Vol. 1, No. 3, pp. 102-107).

6. Qodirova, F. R., Toshpulatova, S. Q., Kayumova, N. M., & A'zamova, M. N. (2018). Preschool pedagogy. Textbook) Tashkent-2018.

7. Kayumova, N. M., & Ro'ziyeva, M. M. Oilada bolalarni xalq merosi vositasida ma'naviy-ahloqiy tarbiyalashda xalq pedagogikasining o'rni. Uchinchi renessans davrida Maktabgacha ta'lim va tarbiyaning roli" mavzusidagi talabalarning Ilmiy-amaliy anjumani materiallari, 102-104.

8. Каюмова, Н. М., & Базарбаева, З. О. (2023, October). Речь детей как психолого-педагогическая проблема. In international scientific conference» innovative trends in science, practice and education» (vol. 2, no. 8, pp. 68-73).

9. kayumova, n. m. (2023). educating children in the spirit of national values in preschool educational organizations and in the family. Modern Scientific Research International Scientific Journal, 1(6), 33-38.

10. Kayumova, N. M., & Turg'unova, M. R. (2023, January). "Ilk qadam" davlat o 'quv dasturi asosida maktabgacha ta'lim tashkilotlarida ta'lim jarayonlarini tashkil etish. in international conferences (Vol. 1, No. 2, pp. 609-612).

11. Kayumova, N. M., & Turg'unova, M. R. (2023, January). Maktabgacha ta'limni sifat jihatdan takomillashtirishda tarbiyachining pedagogik mahorati. in international conferences (Vol. 1, No. 2, pp. 605-608).

12. Kayumova, N. M., & Murodxo'jaeva, Z. M. (2023, January). Tarbiyachining faoliyatlarni tashkil etilish jarayonidagi ijodkorligi. In international conferences (Vol. 1, No. 2, pp. 601-604).

13. Каюмова, Н. М., & Якубова, З. З. (2021). Дошкольное образование как способ формирования образованной и воспитанной личности. In Современная наука. XXI век: научный, культурный, ИТ контекст (pp. 92-95).

14. Kayumova, N. M. (2019). Peculiarities of teaching english in esp classes. modern scientific research, 128.

15. Каюмова, Н. М., & Пирмухамедова, М. Э. (2019). Руководитель дошкольной образовательной организации и его функциональные обязанности. Актуальные проблемы современного образования: опыт и инновации, 42.

РЕЗЮМЕ

Ushbu maqolada xalqning qadimiy urf- odatlari, an'analari, marosimlari umuminsoniy va milliy qadriyatlarinig yosh avlod tarbiyasiga ta'siri, ularni milliy qadriyatlar asosida axloqiy jihatdan tarbiyalashning ahamiyati yoritilgan.

РЕЗЮМЕ

В данной статье освещается влияние древних традиций, обычаев, общечеловеческих и национальных ценностей народа на воспитание молодого поколения, важность их нравственного воспитания на основе национальных ценностей.

SUMMARY

In this article, the impact of the people's ancient traditions, customs, universal and national values on the education of the young generation, the importance of educating them morally on the basis of national values is highlighted.



BOSHLANG'ICH SINIF O'QUVCHILARINI TEXNOLOGIYA DARSLARIGA JALB QILISHDA TANQIDIY TIKLASH USULLARI ORQALI KLASTER YONDOSISH

Pardaboeva D.G'.

Chirchiq davlat pedagogika universiteti

Tayanch so'zlar: boshlang'ich sinf, o'quvchilar, texnologiya, faoliyat, fikrlash, qobiliyat, tanqidiy fikrlash, pedagogik faoliyat, klaster usuli, vaziyatdan chiqish, yo'lini topish, qiziqish, axborot to'plash.

Ключевые слова: начальный класс, учащиеся, технология, деятельность, мышление, способности, критическое мышление, педагогическая деятельность, кластерный метод, выход из ситуации, поиск пути, интерес, сбор информации.

Key words: primary school, students, technology, activity, thinking, abilities, critical thinking, pedagogical activity, cluster method, way out of the situation, pathfinding, interest, information collection.

Hozirgi vaqtda ta'lim jamiyatning ehtiyojlariga javob beradigan, o'zgaruvchan turmush sharoitlariga moslasha oladigan, tanqidiy vaziyatlardan chiqish yo'lini topa oladigan, o'z-o'zini rivojlantirish va o'z-o'zini o'rganishga qodir bo'lgan shaxslarni tarbiyalash maqsadida modernizatsiya qilinmoqda. Boshlang'ich sinf o'quvchilariga texnologiya darslarini joriy etilishi barcha faoliyat turlarida faol va fikrlash qobiliyatiga ega "yangi" shaxsni tarbiyalash zaruratini keltirib chiqardi. Texnologiya darslarini qiziqarli tashkil etish uchun turli xil texnologiyalar qo'llaniladi, ulardan biri tanqidiy fikrlash texnologiyasidir. "Tanqidiy fikrlash o'z aqliy faoliyati, tushunchalar, mulohazalar, xulosalar, savollar bilan ishlash qobiliyati, analitik faoliyat qobiliyatini rivojlantirish, shuningdek, boshqa odamlarning o'xshash imkoniyatlarini baholash qobiliyatini aks ettirish qobiliyatini o'z ichiga oladi". Tanqidiy fikrlashni rivojlantirish umum ta'lim maktabining boshlang'ich sinf o'quvchilaridan boshlanish kerak, chunki tanqidiy fikrlash har bir insonning eng muhim qobiliyatidir, bu nafaqat ta'lim jarayonida, balki insonning kelajakdagi hayotida ham zarurdir. Boshlang'ich maktab yoshidagi bolalar bilan ishlashda nafaqat voqelikning o'zgaruvchan



sharoitlari bilan bog‘liq holda, balki o‘quvchilarning charchoqlarining oldini olish uchun faoliyat turlarini o‘zgartirish zarurati tufayli ham doimo o‘qitishning yangi klasterli yondashuvlarini izlash kerak. Turli xil yondashuvlar orasida maktab o‘quvchilarining intellektual qobiliyatlari va samarali fikrlashlarini yaxshilashga yordam beradiganlarga ustunlik berish kerak. Tanqidiy fikrlashning juda ko‘p usullari bo‘lib, o‘qituvchiga darsni boshqalardan ko‘ra farqliroq o‘tish uchun qo‘l keladi. Bu jarayon usullari - og‘zaki, vizual, amaliy ish bajarishni qiziqarli tashkil etishga yordam beradi. Tayyorlanadigan topshiriqlar bolaning «zerikishga» vaqti bo‘lmaydigan tarzda tayyorlanishi va o‘rgatilishi lozim. Tanqidiy fikrlash usullari maktab o‘quvchilariga mustaqil ravishda bilim olish, o‘z nuqtai nazarini ifoda etish, sinfdoshlarning fikrlarini tinglash, xulosalar va umumlashmalar qilish imkoniyatini beradi. Kichik yoshdagi maktab o‘quvchilarida tanqidiy fikrlashni rivojlantirishning turli usullari mavjud, masalan: juftlikda o‘qish-jamlash, sinxronlash, to‘xtash, burchaklar, mantiqiy zanjir va boshqalar. Biz klaster usulini ko‘rib chiqamiz. Klaster usuli materialni grafik tarzda taqdim etish usuli bo‘lib, mavzuni o‘rganish yoki umumlashtirishda fikrlash jarayonining natijasini tasavvur qilish imkonini beradi. Klaster chiziqli bo‘lmagan fikrlashning aksidir. O‘qitishda klaster usulidan foydalanilganda o‘quv materiali munosabatlarni kuzatgan holda ixcham va mantiqiy bayon qilinadi. Ushbu usul kichik yoshdagi maktab o‘quvchilarini o‘qitishda, shuningdek, bolalarda vizual va xayoliy fikrlashning ustunligi bilan bog‘liq. Ma’lumotlar ularga klaster - diagramma ko‘rinishida taqdim etilsa, yodlash darajasi ancha yuqori bo‘ladi, shuningdek, bolalarga berilgan mavzular bo‘yicha mustaqil ravishda klasterlar tuzganda, ular muhim fikrlarni xotirada saqlab qoladilar. O‘quvchilarning tanqidiy fikrlash texnologiyasidan foydalangan holda rivojlantirishda rivojlanishning uchta asosiy tarkibiy qismi, bosqichlari bo‘lishi kerak.

1. Anglash.
2. Tushunish.
3. Refleksiya.

Birinchi bosqichda – muammoning paydo bo‘lishi sodir bo‘ladi, o‘qituvchi barcha bolalarni ishga jalb qiladi, ular mavzu bo‘yicha allaqachon ega bo‘lgan bilimlarini takrorlaydi, mulohaza yuritadi va javob berilishi kerak bo‘lgan savollarni beradi.

Ikkinchi bosqich – tushunish bosqichida o‘quvchilar axborot bilan ishlaydilar, matnlarni o‘qiydilar. Ular rasmlarga qaraydilar, misol va masalalarni yechadilar, shu jarayonda olingan faktlarni tahlil qiladilar. Mulohaza bosqichida bolalar mustaqil ravishda olgan bilimlarini tahlil qiladilar va xulosalar chiqaradilar.



Bosqichlarga muvofiq klaster usuli ularning har qandayiga qo‘llanilishi mumkin. Test bosqichida o‘quvchilar mavzu bo‘yicha o‘zlarining mavjud bilimlarini sxematik tarzda tuzadilar va shu bilan o‘zlarini ushbu mavzu muammolarini yanada o‘rganishga undaydilar. Qiyinchilik bosqichida bolalar taqdim etilgan barcha materiallarni tuza oladilar.

Uchinchi bosqichda – maktab o‘quvchilaridan olingan bilimlarni

tizimlashtirish va umumlashtirish taklif etiladi. Klaster usuli boshlang‘ich maktabdagi har qanday dars uchun qo‘llaniladi, u bir vaqtning o‘zida bir nechta bosqichlardan o‘tishi va bir bosqichdan ikkinchisiga silliq o‘tishi mumkin. Bu usuldan foydalanishda o‘qituvchi ham, sinf ham, juftlik ham, individual ish shakllaridan foydalanishi mumkin. Klaster usuli sinfda ham, uyda ham, uy vazifasini bajarishda ham qo‘llaniladi.

Tanqidiy fikrlash - bu o‘quvchilarning intellektual rivojlanishini rag‘batlantiradigan pedagogik texnologiya xamda klaster va uning usullaridan (texnikalaridan) biridir.

Klaster - asosiy semantik birliklar aniqlanganda va ular orasidagi barcha bog‘lanishlarni ko‘rsatadigan diagramma shaklida qayd etilganda axborotni tashkil qilishning grafik shakli. Bu o‘quv materialini tizimlashtirish va umumlashtirishga yordam beradigan tasvirdir.

Boshlang‘ich sinf darslarida klaster usulidan foydalanishni ko‘rib chiqamiz. Masalan, matematika darsida masala va uning asosiy qismlari bilan tanishishda tegishli klaster tuzish maqsadga muvofiqdir (1-rasm).

1. Guruh. Klaster bo‘yicha 1 topshiriq. (1-rasm)

Atrofdagi dunyo bo‘yicha darsda “Ekotizim” mavzusini o‘rganishda siz tegishli klasterni yaratishingiz mumkin. (2-rasm)

3. Guruh. Klaster bo‘yicha topshiriq ekotizim. (2-rasm).

Rus tili darslarida qoidalar va mavzularni osonroq o‘rganish uchun klasterlar yaratishning ko‘plab turlari mavjud, masalan, “So‘zning tarkibi”. (3-rasm).

4. Guruh. Klaster bo‘yicha topshiriq so‘z birikmasi. (3-rasm)

Boshlang‘ich maktab sinflarida tanqidiy fikrlash usullaridan foydalanish juda muhimdir. Bu juda oddiy va hech qanday qiyinchilik tug‘dirmaydigandek

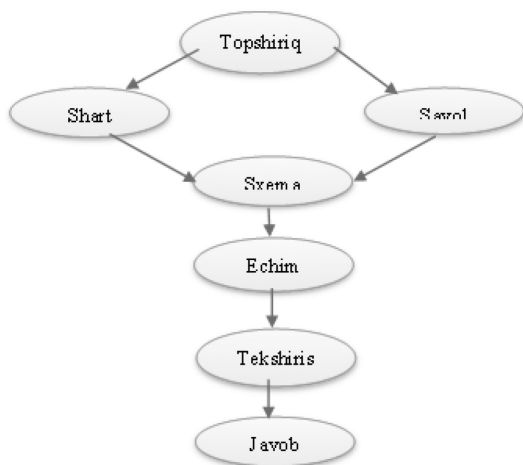

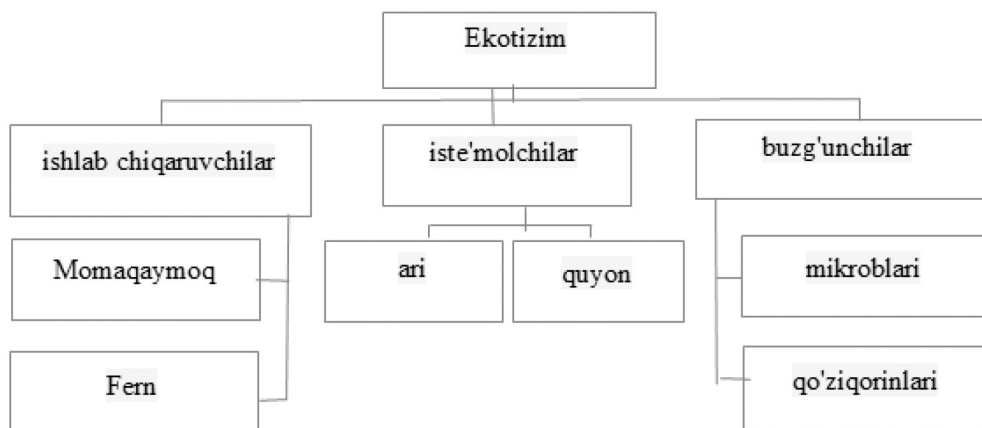

tuyulishi mumkin, ammo tanqidiy fikrlash usullarini qo'llash uchun ham o'qituvchi, ham bolalarni tayyorlash kerak. Shunga qaramay, tanqidiy fikrlash usullaridan foydalanish quyidagilarga imkon berishini ta'kidlash lozim:

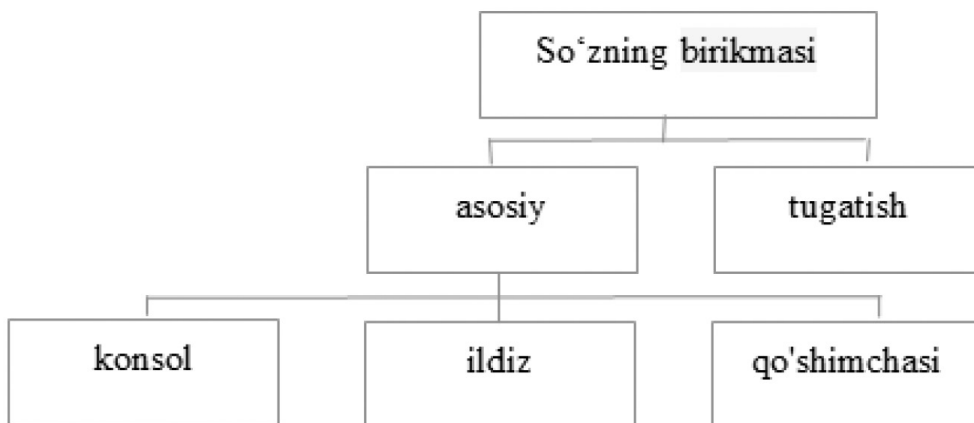

- maktab o'quvchilarining bilim olishga qiziqishini oshirish;
- motivatsiyani kengaytirish;
- bolalarning yangi ma'lumotlarni idrok etish samaradorligini oshirish;
- olingan bilimlarni mustahkamlash va tizimlashtirish;
- muloqot qobiliyatlarini rivojlantirish.

Bularning barchasi fikrlash, xulosa chiqarish, har qanday vaziyatdan chiqish yo'lini topish, qo'yilgan muammolarni hal qilish qobiliyatiga ega bo'lgan komil shaxsni shakllantirishga yordam beradi.



Adabiyotlar:

1. Абдураимова Г.О. Бўлажак бошланғич синф ўқитувчиларини технология фанини ўқитишга методик тайёргарлигини такомиллаштириш: Пед. фан. Фалс. док. (PhD) дисс. –Тошкент, 2022. – 24 б.
2. Боброва, С.Я., Жукова, Н.В., Ярлова, В.В. Актуальные вопросы фор-мирования кластеров как инструмента повышения конкурентоспособности региона // *Фундаментальные исследования*. – 2007. – № 12 – С. 508-509.
3. Волков, В.Т. Фрактально-кластерная теория управления образовательными структурами: монография / В.Т.Волков. - Казань: Издательство Казанского гос. ун-та, 2000. – 303 с.
4. Ахмадалиев Б.С. Педагогик кластер ёндашуви асосида тарбиявий ишларни такомиллаштириш механизмлари // Пед. фан. Фалс. док. (PhD) дисс. автореф. – Чирчик, 2022. –18 б.
5. Pardabaev J.E. “STEAM” – Education as an innovative approach to the development of vocational training for students” // *European Journal of Research and Reflection in Educational Sciences*. Vol. 8 No. 3, 2020. ISSN 2056-5852.
6. Попов, О.А. Кластерный анализ. Просто о сложном // *Статистика в психологии и педагогике* / Режим доступа: <http://psystat.at.ua/publ/1-1-0-18>.
7. Селевко Г.К. Компетентности и их классификация / Компетентность и компетентность: сколько их у российского школьника // *Народное образование*. – 2004. - № 4. – С. 136-144.

РЕЗЮМЕ

Ushbu maqolada tanqidiy fikrlashni rivojlantirish umum ta'lim maktabining boshlang'ich sinf o'quvchilaridan boshlanish kerak, chunki tanqidiy fikrlash har bir insonning eng muhim qobiliyatidir, bu nafaqat ta'lim jarayonida, balki insonning kelajakdagi hayotida ham zarurdir.

РЕЗЮМЕ

В данной статье развитие критического мышления следует начинать с младших школьников, ведь критическое мышление – важнейшая способность каждого человека, оно необходимо не только в учебном процессе, но и в дальнейшей жизни человека.

SUMMARY

In this article, the development of critical thinking should begin with primary schoolchildren, because critical thinking is the most important ability of every person; it is necessary not only in the educational process, but also in a person's future life.



BOSHLANG'ICH SINFLARDA MATEMATIKA O'QITISHNING USLUBIY ASOSLARI

Axmadaliev M.M.

Andijon davlat universiteti

boshlang'ich ta'lim metodikasi kafedrasi o'qituvchisi.

Tayanch so'zlar: pedagogik jarayon, o'quv va amaliy mashg'ulotlar, zamonaviy usullar, an'anaviy usullar, pedagogik texnologiya.

Ключевые слова: педагогический процесс, учебно-практическая подготовка, современные методы, традиционные методы, педагогическая технология.

Key words: pedagogical process, educational and practical training, modern methods, traditional methods, pedagogical technology.

Kirish. O'zbekiston Respublikasining taraqqiyoti va istiqbolini ta'minlash iqtisodiy, ijtimoiy va madaniy sohalarida yuksak o'zgarishlarni amalga oshirilishi bilan bog'liq. Bu o'z navbatida bo'lajak mutaxassislardan kasbiy bilimlarni, yuksak madaniyatni, ma'naviy yetuklikni va keng dunyoqarashni talab etadi. Ushbu talablar va intilishlar asosida raqobatbardosh kadrlarni tayyorlash bugungi kunning muhim vazifalaridan biriga aylanmoqda. Pedagogik jarayonga ta'lim va tarbiyaning turli usullari va vositalari jalb etila boshlangan hozirgi paytda matematika o'qitish jarayonini loyihalash muhim. Pedagogik texnologiya usuli, to'g'ri loyihalangan mashg'ulotlarni qayta takrorlash imkonini beradi va shu jihatidan o'qituvchi hamda pedagogning metodik mahorati, shaxsiy fazilatlaridan qat'iy nazar o'quv va amaliy mashg'ulotlarni yuqori natijalarga olib kelishga sharoit yaratadi.

Muhokama va natijalar. Hozirgi kun ta'lim tizimini modernizatsiya qilish davr talabi bo'lib turgan bir sharoitda, ilmiy axborot hajmini kundankunga jadal su'ratlar bilan oshib borishi, ayniqsa, umumta'lim maktabida ta'limning chegaralanganligi, unda o'qitilayotgan fanlar mazmunini qisqartirish imkoniyatlarining kamligi mazkur jarayonni amalga oshirishni murakkablashtirmoqda. Ilmiy-didaktik, ilmiy-metodik izlanishlar natijasi shuni ko'rsatmoqdaki, yuqoridagi vazifalarni amalga oshirish va ko'zlangan



maqsadlarga erishishning samarali yo'llaridan biri ta'lim tizimiga zamonaviy innovatsion-pedagogik va modulli texnologiyalarni joriy etishdan iborat. Davlat ta'lim standartlari (DTS), Malaka talablari (MT)lari [7] darajasida ta'lim oluvchilar tomonidan bilimlarni egallanishida ta'lim jarayonini zamonaviy pedagogik texnologiya asosida tashkil qilishda qo'llaniladigan quyidagi uchta toifagi pedagogik usullar muhim o'rin tutadi:

1) "An'anaviy usullar". Bunday pedagogik usullar ta'lim oluvchilarga bilimlarni "Etkazib berish" tamoyiliga;

2) "Noan'anaviy" yoki "Interaktiv" usullar. Mazkur pedagogik usullar ta'lim oluvchilarni bilim egallashlarida "Faollashtirish" tamoyiliga;

3) "Ilg'or yoki Zamonaviy usullar". Bu usullar ta'lim jarayonini "Jadallashtirish va samaradorligini oshirish" tamoyiliga asoslanadi. Bugungi kun o'qituvchilar zamonaviy usullar haqida yetarli bilimlarga ega bo'lishi va ksbiy faoliyati jarayonida ulardan to'g'ri va o'rinli foydalana olishlari talab etiladi. Chunki: ta'lim oluvchilarni bilish jarayoniga qiziqtirishda; ijtimoiy foydali mehnatga tayyorlashda; anglagan holda bilim olishga va mustaqil o'z bilimlarini oshirib borishga o'rgatishda; fanga bo'lgan qiziqishlarini rivojlantirishda; mantiqiy fikrlashga o'rgatishda; ta'lim samaradorligini oshirish va takomillashtirishda zamonaviy ta'lim texnologiyalarsiz oldindan kafolatlangan ta'lim maqsadlariga erishib bo'lmaydi. boshlang'ich sinflarda matematika o'qitishda zamonaviy o'qituvchilarga turli yondashuvlar belgilangan. Xalq ta'limi vazirligi huzuridagi Ta'lim markazi, Oliy va o'rta maxsus, kasb-hunar ta'limini rivojlantirish markazi hamda barcha oliy ta'lim muassasalarida yangi, milliy pedagogik texnologiyani yaratish ustida izlanishlar olib bordi va hozirgi kunda ham bu borada tadqiqot ishlari amalga oshirilib kelinmoqda. Mazkur tadqiqotlar natijasida mamlakatimizda ta'lim texnologiyasining nazariy va amaliy asoslari yaratildi. Yuqoridagilardan kelib chiqqan holda ta'lim-tarbiya jarayoniga texnologik yondashuvning vujudga kelishi va rivojlanishini shartli ravishda 3 ta bosqichga ajratish mumkin:

1-bosqich. O'qituvchi.

2-bosqich. O'qituvchi, darsliklar va o'quv qo'llanmalar.

3-bosqich. O'qituvchi va ta'lim oluvchi, ular uchun turli ta'lim vositalari, o'rgatuvchi mashinalar, dasturlangan ta'lim.

Matematika kursi o'quvchilar kuchi yetadigan darajada o'quv materialini umumlashtirishni, o'rganilayotgan matematik faktlar asosida yotuvchi umumiy printsip va qonuniyatlarni tushunishni, qarab chiqilayotgan hodisalar orasida mavjud bo'lgan bog'lanishlarni tushunishni nazarda tutadi. Bu, asosan, amallarning xossalarini, ular orasidagi mavjud bog'lanishlarni o'rganishga,



bolalarda shakllana- yotgan amaliy o'quv va ko'nikmalarning asosi bo'lgan matematik munosabatlar va bog'lanishlarga taalluqlidir. Nazariya amaliy uquv va ko'nikmalarni egallashga yordam beribgina qolmay, nazariya va amaliyotning qarab chiqilayotgan masalalari orasida matematik munosabatlarni o'rnatishga, matematika o'qitish samaradorligini oshirishga o'qituvchiga yordam beruvchi asosiy vositalardan biridir.

Zamonaviy matematika fani o'qituvchisining kasbiy faoliyati jarayonida quyidagi omillarga asoslanishi muhim hisoblanadi:

- ta'lim maqsadlariga erishishni davlat ta'lim standartlari talablari darajasida kafolatlash;

- ijodiy va izlanuvchan xarakterdagi masalalarni mustaqil yecha olishi;
- o'qituvchining ma'naviy va ahloqiy salohiyatining uning kasbiy faoliyatidagi o'rni hamda ahamiyatini anglab yetgan holda o'z ustida mustaqil izlanib borishi;

- zamonaviy ta'lim va tarbiyaning ilg'or texnologiyalarini, mamlakat va chet el ta'lim tizimidagi ilg'or tajribalarni uzluksiz ravishda egallab borishi;

- fanlararo integratsiyasini talab etuvchi yangi murakkab kasbiy pedagogik muammolarni hal etishga har tomonlama tayyor bo'lishi;

- ta'lim oluvchi shaxsining har tomonlama rivojlanishini yetarli darajada o'rganish va pedagogik, psixologik hamda fiziologik jihatdan tahlil qila olishi;

- zamonaviy ta'lim tizimida kompleks (majmuaviy) o'zgartirishlar qila olish va undagi qarama-qarshiliklarni yengga olishi.

Boshlang'ich matematikani o'qitish metodikasi - bu matematika o'qitish jarayoni haqidagi ob'ektiv bilimlar ishlab chiqiladigan va nazariy tizimlashtirilgan aniq pedagogik faoliyat sohasi.

O'qituvchi uchun bu fan matematikani oqilona o'qitish vositasiga o'xshaydi. Matematika metodikasi asosan insonning o'ziga, uning aql-zakovati, ijodiy qobiliyatlari, tafakkur madaniyatini rivojlantirishga, uning rivojlanishi uchun ma'naviy shart-sharoitlarni yaratishga qaratilgan.

Ma'lumki, matematika metodologiyasi o'rganish bilan bog'liq uchta asosiy savolga javob berishga mo'ljallangan:

1. Nima uchun matematikani o'rgatish kerak?
2. Matematikadan nimani o'rganish kerak?
3. Matematika qanday o'qitiladi?

Ana shu uch vazifadan kelib chiqib aytishimiz mumkin, "Matematikani boshlang'ich o'qitish metodikasining predmeti matematikani boshlang'ich o'qitish maqsadlarini asoslash (matematika nima uchun o'qitilishi kerak), matematika o'qitish mazmunini ilmiy jihatdan ishlab chiqish, o'zida



mujassamlangan. dastur (nimani o'rganish kerak), o'qitish usullari (qanday o'qitish kerak), o'qitish degan ma'noni anglatadi - darsliklar, ko'rgazmali qo'llanmalar va texnik vositalar (nimani o'rgatish yordami bilan). Muhim vazifa - o'qitishni tashkil etish va jarayonni o'rganish. va talabalar tomonidan matematik bilimlarni o'zlashtirish natijalari.

Boshlang'ich maktabda matematikani o'qitish bir vaqtning o'zida bir nechta muammolarni hal qilishga imkon beradi:

bolalarda intellektual faoliyat (mantiqiy va ramziy-ramziy fikrlash), fazoviy tasavvur, matematik nutq qobiliyatini rivojlantirish;

boshlang'ich maktab o'quvchilarini mulohaza yuritishga, o'z nuqtai nazarini muhokama qilishga, asossiz va asosli hukmlarni farqlashga, ma'lumotni qidirishga o'rgatish (faktlar, harakat variantlari, ob'ektlarni tartibga solish sabablari va boshqalar);

bolalarga asosiy matematik bilimlarni berish - kattaliklarning ma'nolarini va ularni o'lchash usullarini tushunishga, syujetli vaziyatlarni hal qilishda arifmetik usullardan foydalanishga, matematikadan foydalangan holda amaliy va o'quv masalalarini hal qilishga, arifmetik amallarni bajarish algoritmlari bilan ishlashga o'rgatish; bolalarda matematikaga qiziqish va matematik bilimlardan kundalik hayotda foydalanish istagini shakllantirish.

Boshlang'ich maktabda matematika o'qitishning mashhur usullari

Boshlang'ich sinflarda matematika darslarida ko'pincha quyidagi usullar qo'llaniladi:

Tushuntiruvchi va illyustrativ. Bunda o'qituvchi bilim namunasini beradi, masalan, misol yoki masalani yechish yo'llarini ko'rsatadi va bolalardan uni qayta ishlab chiqarishni, ya'ni bir xil misolni, bir xil masalani mustaqil yechishlarini so'raydi.

Qisman qidirish mumkin. Bu usul bolalarning muammoni hal qilishda qisman ishtirok etishini o'z ichiga oladi. O'qituvchi berilgan topshiriqni alohida bosqichlarga bo'lib, ularning bir qismini o'zi bajaradi, bir qismini esa o'quvchilarga topshiradi. Masalan, murakkab misolda o'qituvchi bolalarga yangi matematik amal - ko'paytirish yoki bo'lish - ko'rsatishi va mustaqil bajarish uchun sinfga tanish ayirish va qo'shish bosqichlarini berishi mumkin.

Tadqiqot. Ushbu usuldan foydalanganda bolalar o'qituvchi rahbarligida o'zlari uchun yangi bo'lgan muammolarni hal qilish yo'llarini izlaydilar. Buning uchun o'qituvchi muammoli vaziyatlar, mantiq va zukkolik uchun topshiriqlar va boshqalarni taklif qiladi.

Boshlang'ich sinflarda matematika darslarini o'qitishda nimalarga e'tibor berish kerak?



Yangi materialni tushuntirishda o'qituvchi uni avval o'tilgan mavzular bilan bog'lashi kerak. Buning uchun o'qituvchi talabalarni birgalikdagi ishlarga jalb qiladi, ularni mavjud bilimlarni takrorlashga va o'tgan ta'lim tajribasiga tayanishga undaydi. Bunda illyustrativ jadvallar, mavzu bo'yicha qo'llanmalar, didaktik tarqatma materiallar, chizmalar, sxemalar va boshqa ko'rgazmali elementlardan keng foydalaniladi. Boshlang'ich maktabda matematikani o'qitish usuli yangi materialni to'liqligini ta'minlashni o'z ichiga oladi. U mantiqiy tugallangan kichik qismlarga bo'linadi. Pedagogik usullarni tanlashda har bir bolaning individual imkoniyatlari, o'quv materialining mavjudligi, texnik va ko'rgazmali o'qitish vositalarining mavjudligi hisobga olinadi.

Pedagogika ta'lim muassasasida o'quv predmeti sifatida matematikani o'qitish metodikasi ikki bo'limdan iborat:

1) Matematika o'qitishning umumiy metodlari (masalan, o'qitish metodikasini o'rganish, matematika o'qitish jarayonini tashkil etish va boshqalar).

2) Matematika o'qitishning xususiy metodlari (masalan, raqamlashni o'rganish, o'n ichida qo'shish va boshqalar).

“Matematikani boshlang'ich o'qitish metodikasi” o'quv fanining asosiy mazmuni tegishli matematika darsliklarida berilgan “Matematikani qanday o'qitish kerak?” degan savolga javobdir. Qolgan ikkita savolga javob: «Nima uchun matematikani o'rgatish kerak?» va «Matematikada nimani o'rganish kerak?» asosan boshlang'ich sinflarning o'quv dasturi va darsliklarida metodika bo'yicha qaysi darsliklar tuzilganligini hisobga olgan holda o'z aksini topgan.

Matematika o'qitish metodikasi pedagogik ta'lim muassasasida o'rganiladigan boshqa fan va fanlar bilan chambarchas bog'liqdir.

Ma'lumki, pedagogika inson tarbiyasi, ta'lim va ta'lim jarayoni haqidagi fandir. U ta'lim nazariyasini, didaktikani, ya'ni, o'rganish nazariyasi va maktab fanlari. Pedagogika umumiy nazariy va amaliy vazifalarni bajaradi. Masalan, o'qitish usullarini nazariy nuqtai nazardan ko'rib chiqsak, u o'qituvchi va talabalarining belgilangan maqsadga erishishga qaratilgan o'zaro ta'sir qilish usullarini belgilaydi. Agar matematikani o'qitish jarayonida ushbu o'zaro ta'sir usullari allaqachon ko'rib chiqilsa, u holda o'qitishning amaliy funksiyasini bajaradigan pedagogika qisman matematika pedagogikasiga yoki so'zning tor ma'nosida matematika o'qitish metodikasiga aylanadi. Pedagogikadan o'qitish metodlari matematika o'qitish metodlariga konkretlashtiriladi. Matematika metodologiyasi va pedagogika o'rtasidagi bog'liqlikni tasdiqlovchi misollardan biri, masalan, muammoli ta'limdir. Psixologiya psixik hodisalarni, xususan idrok, xotira, tasavvur, tafakkur va boshqalarni o'rganuvchi fandir. Matematik bilimlarni o'zlashtirish jarayoni inson psixikasining shaxsning bilish



jarayonlari deb ataladigan ushbu jihatlarini hisobga olmasdan mumkin emasligi sababli, matematika o'qitish metodikasi oldiga aniq vazifa qo'yiladi: bo'lajak o'qituvchiga ularni rivojlantirish usullarini o'rgatish. Bu, birinchi navbatda, metodologiya va psixologiya o'rtasidagi bog'liqlikdir. Afsuski, matematika o'qitish psixologiyasiga oid masalalar haligacha pedagogika institutlari va kollejlari uchun dastur va darsliklarda yetarlicha o'z aksini topmagan. Metodika kurslarida psixologiya bo'yicha tavsiyalar ko'p hollarda deklarativ xarakterga ega: «biz rivojlantirishimiz kerak ...», «e'tibor bering ...» va hokazo. Shu bilan birga shuni ta'kidlash kerakki, keyingi paytlarda ko'pgina didaktik tizimlar va o'qitish texnologiyalarida hamda ilg'or o'qituvchilarning ish tajribalarida aynan matematika o'qitishning psixologik-pedagogik muammolari birinchi o'ringa chiqmoqda. Pedagogika ta'lim muassasasida o'quv predmeti sifatida matematikani o'qitish metodikasi ikki bo'limdan iborat:

1) Matematika o'qitishning umumiy metodlari (masalan, o'qitish metodikasini o'rganish, matematika o'qitish jarayonini tashkil etish va boshqalar).

2) Matematika o'qitishning xususiy metodlari (masalan, raqamlashni o'rganish, o'n ichida qo'shish va boshqalar).

“Matematikani boshlang'ich o'qitish metodikasi” o'quv fanining asosiy mazmuni tegishli matematika darsliklarida berilgan “Matematikani qanday o'qitish kerak?” degan savolga javobdir. Qolgan ikkita savolga javob: «Nima uchun matematikani o'rgatish kerak?» va «Matematikada nimani o'rganish kerak?» asosan boshlang'ich sinflarning o'quv dasturi va darsliklarida metodika bo'yicha qaysi darsliklar tuzilganligini hisobga olgan holda o'z aksini topgan.

Matematika o'qitish metodikasi pedagogik ta'lim muassasasida o'rganiladigan boshqa fan va fanlar bilan chambarchas bog'liqdir.

Ma'lumki, pedagogika inson tarbiyasi, ta'lim va ta'lim jarayoni haqidagi fandır. U ta'lim nazariyasini, didaktikani, ya'ni. o'rganish nazariyasi va maktab fanlari. Pedagogika umumiy nazariy va amaliy vazifalarni bajaradi. Masalan, o'qitish usullarini nazariy nuqtai nazardan ko'rib chiqsak, u o'qituvchi va talabalarning belgilangan maqsadga erishishga qaratilgan o'zaro ta'sir qilish usullarini belgilaydi. Agar matematikani o'qitish jarayonida ushbu o'zaro ta'sir usullari allaqachon ko'rib chiqilsa, u holda o'qitishning amaliy funksiyasini bajaradigan pedagogika qisman matematika pedagogikasiga yoki so'zning tor ma'nosida matematika o'qitish metodikasiga aylanadi. Pedagogikadan o'qitish metodlari matematika o'qitish metodlariga konkretlashtiriladi. Matematika metodologiyasi va pedagogika o'rtasidagi bog'liqlikni tasdiqlovchi misollardan biri, masalan, muammoli ta'limdir. Psixologiya psixik hodisalarni, xususan idrok, xotira, tasavvur, tafakkur va boshqalarni o'rganuvchi fandır. Matematik



bilimlarni o'zlashtirish jarayoni inson psixikasining shaxsning bilish jarayonlari deb ataladigan ushbu jihatlarini hisobga olmasdan mumkin emasligi sababli, matematika o'qitish metodikasi oldiga aniq vazifa qo'yiladi: bo'lajak o'qituvchiga ularni rivojlantirish usullarini o'rgatish. Bu, birinchi navbatda, metodologiya va psixologiya o'rtasidagi bog'liqlikdir. Afsuski, matematika o'qitish psixologiyasiga oid masalalar haligacha pedagogika institutlari va kollejlari uchun dastur va darsliklarda yetarlicha o'z aksini topmagan. Metodika kurslarida psixologiya bo'yicha tavsiyalar ko'p hollarda deklarativ xarakterga ega: «biz rivojlantirishimiz kerak ...», «e'tibor bering ...» va hokazo. Shu bilan birga shuni ta'kidlash kerakki, keyingi paytlarda ko'pgina didaktik tizimlar va o'qitish texnologiyalarida hamda ilg'or o'qituvchilarning ish tajribalarida aynan matematika o'qitishning psixologik-pedagogik muammolari birinchi o'ringa chiqmoqda[1].

Xulosa. Mantiq - ob'ektiv dunyoni tushunishga qaratilgan to'g'ri fikrlashning qonuniyatlari, shakllari va usullari haqidagi fan. Mantiqning asosiy maqsadi haqiqiy bilimga erishish shartlarini oydinlashtirish, fikrlash jarayonining tuzilishini o'rganish, bilishning to'g'ri usulini ishlab chiqishdir. Mantiq kursi, xususan, tushunchalar va ular bilan mantiqiy operatsiyalar, hukmlar, xulosalar va dalillar kabi masalalarni o'rganadi. Bu savollar fikrlashning matematik uslubining asosini ifodalaydi. Shuning uchun ularni hal qilish bo'yicha maxsus ish boshlang'ich maktabda boshlanishi kerak. Metodika va mantiq o'rtasidagi bog'liqlik, eng avvalo, bo'lajak o'qituvchi va kelajakda uning o'quvchilarining fikrlash madaniyatini yuksaltirishga yordam beradi. Talabalar matematika boshlang'ich kursining nazariy asoslari kursida barcha kerakli mantiqiy savollarni o'rganadilar. Faqat ularni to'g'ri assimilyatsiya qilish o'qituvchiga o'z o'quvchilarining mantiqiy rivojlanishi muammolarini muvaffaqiyatli hal qilishga imkon beradi. Matematika o'qitish metodikasi boshqa fanlarni o'qitish metodikasi bilan ko'p umumiyliklarga ega. Ularning barchasi birgalikda boshlang'ich maktab o'quvchilarini o'qitishning umumiy ta'lim, o'quv va amaliy muammolarini hal qiladi.

Adabiyotlar:

1. Вапняр Н.Ф., Чекин А.Л. Число и цифра. К вопросу о терминологии// Начальная школа.1991. №8.
2. Волина В.В.Праздник числа. – М., Знание, 1993.
3. Григорьева Ж.В.Развитие визуального мышления первоклассников на первых уроках математики// Начальная школа. 2011. №8.
4. Жикалкина Т.К. Система игр на уроках математики. М. 1995.
5. Иванова Т.И.Моделирование состава чисел в пределах 10// Начальная школа. 2004. №10.
6. Истомина Н.Б. Комплект наглядных пособий по математике 1 класс. - М.Линка-Пресс. 2009.



7. Карпушина Н.А. Учитывать индивидуальные особенности детей // Начальная школа. 2000. №2.

РЕЗЮМЕ

Ushbu maqolada boshlang'ich sinflarda matematika fanini o'qitishning innovatsion usullari va pedagogik yondoshuvlar taxlil etilgan. Matematika kursi o'quvchilar kuchi yetadigan darajada o'quv materialini umumlashtirishni, o'rganilayotgan matematik faktlar asosida yotuvchi umumiy printsiplarni va qonuniyatlarni tushunishni, qarab chiqilayotgan hodisalar orasida mavjud bo'lgan bog'lanishlarni tushunishi yoritilgan.

РЕЗЮМЕ

В данной статье анализируются инновационные методы и педагогические подходы преподавания математики в начальных классах. Курс математики охватывает умение учащихся обобщать учебный материал, понимать общие принципы и закономерности, лежащие в основе изучаемых математических фактов, понимать связи между наблюдаемыми явлениями.

SUMMARY

This article analyzes innovative methods and pedagogical approaches of teaching mathematics in elementary grades. The mathematics course covers the ability of students to generalize the educational material, to understand the general principles and laws underlying the mathematical facts being studied, and to understand the connections between the observed phenomena.



MADANIYAT VA SAN'AT SOHASI FAOLIYATINI REJALASHTIRISH VA TASHKIL ETISH

Jumayev X.X.

Termiz davlat universiteti “Musiqqa ta’limi” kafedrası, “Madaniyat va san’at sohasini tashkil etish hamda boshqarish asoslari” fani o’qituvchisi

Tayanch soʻzlar: qaror, qaror qabul qilish, tamoyillar, madaniy ma’rifiy tadbirlar, dasturlar tuzish, nazorat funksiyasi.

Ключевые слова: решение, принятие решений, принципы, культурно-просветительская деятельность, программирование, функция контроля.

Key words: decision, decision-making, principles, cultural educational activities, programming, control function.

Rejalashtirish boshqaruv jarayonining eng asosiy va birinchi, mazmun-mohiyati jihatdan gʻoyatda muhim vazifasi hisoblanadi. Agar tashkilot faoliyatini toʻgʻri tashkil etish uchun ishlab chiqilgan rejaviy koʻrsatkichlar va belgilangan vazifalar yetarli darajada asoslanmagan boʻlsa, tashkilot keyingi bosqichlarda qanchalik yaxshi ishlamasin, natija past boʻladi. Shuning uchun ham boshqaruvning sifati va natijasi rejalashtirishning toʻgʻri shakllantirilgan tamoyillariga bogʻliqdir.

Barcha sohada boʻlgani kabi madaniyat va san’at sohasi faoliyatini ham reja asosida yoʻlga qoʻyish maqsadga muvofiq. Chunki, aniq va puxta ishlab chiqilgan rejaga tayanib qilingan har bir ish oʻzining ijobiy samarasini beradi. Shu oʻrinda bir savol tugʻiladi, reja oʻzi nima?

Oʻzbekiston milliy ensiklopediyasida reja termini quyidagicha izohlanadi:

Reja: – 1) biror ishni yoki muayyan dasturni tartibi bilan oʻz vaqtida bajarish uchun oldindan belgilab olingan aniq yoki tahminiy moʻljal. 2) muayyan narsani koʻrib chiqish, yondashish usuli, nuqtai nazar, belgili tartib; 3) qilinayotgan ishning toʻgʻri chiqishi uchun tortilgan ip, sim, chiziq va shu kabilar. 4) iqtisodiyotda – xoʻjalik subʼekti, boshqaruv tizimining ayrim boʻgʻinlari faoliyatining dasturi. Ichki ishlab chiqarish rejasi.

Rejalashtirish – ijtimoiy-iqtisodiy, madaniy-ma’naviy jarayonlarni tartibga solish va boshqarish shakllari. Rejalashtirishning turlari: joriy, qisqa muddatli (oylik, choraklik, yillik), o‘rta muddatli (5 yillik) va istiqboldagi – uzoq muddatli (10 – 15 yillik).

Davlatning rejalashtirish faoliyatida davlat buyurtmalari, kontraktlar tizimi vositasida amalga oshiriladigan biron-bir tarmoqni rivojlantirishga doir umumiy va maxsus davlat dasturlari hamda loyihalari – dasturlar bo‘yicha boshqarish markaziy o‘rinni egalaydi.

O‘zbekistonda ham hukumat tomonidan vazirliklar va idoralar ishtirokida strategik rejalashtirish tizimini barpo etish, shuningdek, mamlakatni ijtimoiy-iqtisodiy jihatdan, madaniyat va san’at sohasini rivojlantirishning besh, o‘n, o‘n besh yilga mo‘ljallangan uzoq muddatli dasturlarini ishlab chiqish va amalga oshirish ishlari yo‘lga qo‘yilgan.

Rejalashtirishning turlari orasida ijtimoiy rejalashtirish alohida ahamiyatga ega. Bunday rejalashtirish milliy iqtisodiyotning ijtimoiy iqtisodiy samaradorligini oshirish, ijtimoiy jarayonlarni oqilona boshqarishning o‘ziga xos shakli hisoblanadi. Bunday rejalashtirishda ijtimoiy sohani rivojlantirish hamda aholi turmush darajasi va sifatini tavsiflaydigan boshqa barcha ko‘rsatkichlarni rejalashtirish nazarda tutiladi.

Madaniy-ma’rifiy faoliyat nazariyasini o‘zlashtirishda ularning mohiyati va ijtimoiy-madaniy hayotda tutgan o‘rnini bilish muhim bo‘lganidek, madaniyat va san’at sohasi faoliyatini rejalashtirishda sohaning ishlash tamoyillari, o‘ziga xos xususiyatlari va vazifalarini ilmiy asosda o‘rganish ham katta ahamiyatga egadir.

Mustaqillik respublikamiz madaniy-ma’rifiy muassasalari zimmasiga bo‘sh vaqt sharoitida ijtimoiy-madaniy faoliyatning mohiyatini ifodalaydigan va uning yo‘nalishi, mazmuni hamda shakllarini belgilaydigan eng umumiy qoidalarni – madaniy-ma’rifiy faoliyat tamoyillarini shakllantirish imkonini ham berdi.

Madaniy-ma’rifiy faoliyatning o‘ziga xos tamoyillari ularni tashkil qilishda yo‘l-yo‘riqlar ko‘rsatadigan asosiy manba hisoblanib, ular quyidagilardan iboratdir:

- hayotiylik;
- ommaviylik;
- ixtiyoriylik;
- ilmiylik.

Hayot bilan, mustaqil davlatimizni rivojlantirish amaliyoti bilan hamohanglik, buning uchun kishilarga oldida turgan vazifalarning mohiyatini



tushuntirish, ularni mustaqillikni mustahkamlash va kelajagi buyuk davlat yaratishdagi tarixiy rolini anglash ruhida tarbiyalash madaniy-ma'rifiy faoliyatning hayotiyligidan darak beradi.

Madaniy-ma'rifiy faoliyatning hayotiylik tamoyili aniqlik va maqsadga yo'naltirilganlik xususiyatlarini ham o'z ichiga qamrab oladi. Bu shuni anglatadiki, madaniyat muassasasidagi har bir tadbir muayyan xususiyatga ega bo'lishi va mustaqillik davri talablari bilan bog'lik holda aniq ifodalangan maqsadga yo'naltirilgan bo'lishi kerak. Shuningdek, u o'zining butun tabiati va mazmuni bilan har tomonlama rivojlangan shaxsni shakllantirishni rag'batlantiradi, insonga o'z qobiliyati va talantini namoyon qilish, rivojlantirish uchun keng imkoniyat beradi, inson hayotiga rang-baranglik kiritadi, tabiat bilan muloqotda bo'lishiga yordamlashadi.

Madaniy-ma'rifiy faoliyatning ommaviylik tamoyili bir qator ijtimoiy jihatdan ahamiyatli vazifalarni bajaradi, ya'ni ommaning ijtimoiy-madaniy ijodiyotini hamda ijtimoiy faolligini rivojlantiradi, ommaviy muloqotda bo'lishni tashkil etadi va shular asosida jamoatchilik fikrini shakllantiradi. Shaxsga ta'sir etish nuqtai nazaridan ommaviylik tamoyilining o'ziga xos jihati shundan iboratki,- har bir kishi madaniy-ma'rifiy tadbirlarda faqat tomoshabin yoki kuzatuvchi sifatida emas, balki ro'y berayotgan hodisalarning faol qatnashchisi, o'z qarashlarini isbot qiluvchi shaxs sifatida ishtirok etishi mumkin. Shu bilan birga ommaviylik tamoyili insonga ijtimoiy jihatdan o'z-o'zini namoyon qilish imkonini ham yaratadi.

Madaniy-ma'rifiy muassasalar insonni ixtiyoriy asoslarda, unga doimiy hurmat va ishonch ruhida ijtimoiy-ijodiy faoliyatga tortadi. Madaniy-ma'rifiy faoliyat hamma vaqt to'la ixtiyoriylik tamoyillari asosida quriladi.

Agar mehnat jamoalarida insonning faoliyati ba'zan sof moddiy sabablarga ko'ra belgilansa, madaniy-ma'rifiy faoliyatda, birinchi navbatda, faoliyatning mazmuniga qiziqish asosida namoyon bo'ladi.

Boshqacha aytganda, madaniy-ma'rifiy muassasa jamoasi shaxsning ma'naviy-ijodiy qobiliyatini namoyon qilish va rivojlantirish uchun erkinlik beradi. Bu tamoyilning ahamiyati madaniy-ma'rifiy muassasaga qatnashning ixtiyoriyligi, u yoki bu madaniy-ma'rifiy uyushmalarda ishtirok etishni tan olish bilan cheklanib qolmaydi. Ixtiyoriylik madaniy-ma'rifiy muassasalar tomonidan taklif qilinadigan ko'plab faoliyat turlaridan birini erkin tanlab olish imkoniyatini aks ettiradi va shaxsning bo'sh vaqt sharoitida o'z ijtimoiy-madaniy faoliyatining mazmunini o'zi tomonidan belgilab olishini ifodalaydi.

Hozirgi zamon madaniy-ma'rifiy ishlari ko'lamining muttasil oshib borishi va murakkablashuvi undan turli sohalarning o'zaro aloqasini, ilmiy asosda markazlashgan, rejali boshqaruvni talab etadi.

Ilmiylik tamoyili- bu madaniy-ma'rifiy faoliyatning ko'zga ko'ringan tamoyillaridan biri hisoblanadi. U madaniy-ma'rifiy faoliyatda tarbiya jarayonining maqsadi, mazmuni, shakli va uslublarini qo'llashni, bir-biriga yaqin fanlar – pedagogika, psixologiya, san'atshunoslik, estetika, iqtisodiyot va boshqaruv nazariyasining yutuqlaridan foydalanishni talab etadi.

Ilmiylik tamoyili bir qator belgilarda namoyon bo'ladi. Ular orasida ob'ektivlik belgisiga birinchi o'rinni ajratish mumkin. Madaniy-ma'rifiy ishlar tarbiyaviy ta'sir ko'rsatishi kerak bo'lgan ob'ektning haqiqiy holati va bunday ta'sir ko'rsatishning real imkoniyatlarini hisobga olgan holda, umuman jamiyat va alohida shaxs rivojlanishining ob'ektiv qonuniyatlarini bilib olish va ulardan oqilona foydalanish asosida qurilishi lozim va shunday bo'lishi kerak.

Ilmiylik voqealar, faktlar va ularning mohiyatini ochishni, ijtimoiy hayotning real manzarasini va uning rivojlanish jarayonlarini, ijtimoiy taraqqiyotning borishini belgilab beradigan kuchlarni aniqlash imkonini beradi. Voqelikni qabul qilishning tasodifiy ta'sirlarining oldini olish va bizni o'rab turgan dunyo haqida chinakam ilmiy tasavvurni paydo qilish madaniy-ma'rifiy faoliyatning muhim vazifasi hisoblanib, ilmiylik tamoyili shaxs dunyoqarashi shakllanishini kuchaytirishga katta hissa qo'shadi.

Madaniy-ma'rifiy faoliyatning tamoyillari bir-biridan alohida holda mavjud bo'lmaydi, ular yaxlit tizimni tashkil etadi va ularning har biri bo'sh vaqt sharoitida ommaning ijtimoiy-madaniy faoliyatida yagona jarayonning ajralmas qismini ifodalaydi. Madaniy-ma'rifiy faoliyatning tamoyillari ijtimoiy-madaniy faoliyatning mavjud qonuniyatlarini aks ettiradi va barchasi birgalikda madaniy-ma'rifiy ishlarning xarakteri, mazmuni va shakllarini belgilaydi. Bu tamoyillardan birining bo'lmasligi umumiy bir butunlikni, ya'ni rejalashtirishning buzilishiga olib keladi.

Madaniy-ma'rifiy faoliyat aholining dam olishini tashkil qilish, ommaga axborot va bilim berish, ommani havaskorlik ijodiyotiga jalb qilish kabi vazifalarni ham bajaradi.

Demak, madaniy-ommaviy tadbirlarni tayyorlashda madaniy-ma'rifiy faoliyatning o'ziga xos tashkiliy xususiyatlariga murojaat etish muhim o'rin tutadi. Chunki har xil madaniy-ma'rifiy faoliyat shaklini tashkil qilishda bu vazifalardan birdek foydalanilmaydi. Ba'zi shakllarda ko'prok axborot beriladi, ba'zilari, asosan, dam olish uchun xizmat qiladi, boshqalari ko'proq madaniy-ijodiy jarayonga qatnashtirishga yordam beradi.



Madaniy-ma'rifiy faoliyatni tashkil qilishning o'ziga xos xususiyatini bilish shu sohaga oid bilimlarni konkretlashtiradi, ularni egallashga aniqlik kiritadi, tadbirlar mohiyati va xususiyatini to'larok yoritib berishga ko'maklashadi.

Madaniy-ma'rifiy faoliyatdagi tadbirlarning o'ziga xos xususiyatlaridan biri - u bir marta tashkil qilinib, asosan, bir marta namoyish qilinadi. Agar spektakllar, kinofilmlar tayyorlanganidan so'ng yuzlab marta namoyish qilinsa, madaniy-ma'rifiy muassasalardagi tadbirlar, asosan, takroran qo'yilmaydi. Madaniy-ma'rifiy faoliyat tadbirlarining deyarli hammasi xuddi shu xususiyatga ega. Faqat badiiy targ'ibot-tashviqot jamoalari, ba'zi mavzuli konsert dasturlari bir marta tayyorlanib, har xil joylarda bir necha marta namoyish etilishi mumkin. Ular ma'lum vaqt davomida (masalan, ma'lum mavsumda, ish jarayonida, ya'ni paxta, g'alla yig'im-terimida) bir necha marta namoyish qilinishi mumkin. Lekin ma'lum muddatdan so'ng, albatta, boshqa yangi dastur tuzishga tayyorgarlik ko'riladi.

Agar teatrda qo'yilgan pesani yana bir necha yildan keyin qaytadan sahnalashtirish mumkin bo'lsa, madaniy-ma'rifiy muassasa tadbirlarida bu holat takrorlanmaydi. Biror tadbir ssenariysi sxemasini ikkinchisiga qo'llash mumkin emas. Har qanday yangi ssenariy yangi tuzilishni, yangi mehnatni talab qiladi.

Madaniy-ma'rifiy faoliyatning yana bir xususiyati - ular, asosan, mahalliy aholi uchun, ularning real hayotidan olingan materiallar asosida tuziladi. Tadbirlarning bosh qahramoni sifatida muayyan joyda mehnat qilib, mahalliy aholi orasida namuna bo'layotgan kishilar namoyon bo'ladi. Masalan, "Xotira va qadrlash kuni"ga bag'ishlangan bayramni olaylik. Bunda mahalliy joyda yashaydigan urush qatnashchilari, mehnat faxriylarining ko'rsatgan jasoratlariga asosiy urg'u berilishi kerak. Urush qahramonlarining o'z so'zlarini eshitish tadbirni jonlantiradi va ta'sirchanligini oshiradi.

Madaniy-ma'rifiy faoliyatning navbatdagi xususiyati shundan iboratki, ularda juda keng ko'lamda ta'sirchan vositalar birlashtiriladi. Tadbirlar real hayotning o'zini tashkil qilishi bilan birga, undagi muhim voqealarni o'z mazmuniga singdiradi. Ularning mohiyatini ochish va ahamiyatini yoritish uchun ta'sirchan vositalarga murojaat qilinadi. Tadbirda mazmun ma'lum bir kompozitsion tuzilish holatiga kelishi uchun undagi barcha ta'sirchan vositalar ham bir-birlari bilan birlashtiriladi, uyg'unlashtiriladi. Aks holda tadbirning mazmuni puch, shakli esa samarasiz bo'lib qolishi mumkin.

Madaniy-ma'rifiy muassasalarda uyushtiriladigan tadbirlarni ommaviy deb atashning boisi shundaki, u omma uchun uyushtiriladi va ommaning ishtirokida o'tadi. Agar teatr, kino xamda televizorda asar qatnashchilari va tomoshabinlar



o'rtasida ko'rinmas "devor" mavjud bo'lib, omma faqat tomoshabin rolini bajaradigan bo'lsa, madaniy-ma'rifiy muassasa tadbirlarida esa ommaning aktiv ishtiroki ko'zda tutiladi. Albatta, tadbirlarda hammani birday faol qatnashtirish qiyin. Uning asosiy qatnashchilari oldindan belgilab qo'yilgan badiiy havaskorlik jamoalarining a'zolari hamda so'zga chiqadigan kishilardir. Lekin tadbir tashkilotchisi bu asosiy qatnashchilar bilan kifoyalanib qolmasdan, balki ommani ham faollashtirish, tadbir ishtirokchisiga aylantirish yo'llaridan foydalanmog'i lozim. Buning uchun tadbir ishtirokchilari o'rtasida ommaviy o'yinlar, qo'shiqlar, savol-javoblar kabi maxsus tadbirlar uyushtirish maqsadga muvofiq. Yuqorida qayd etilgan fikrlardan ko'rinib turibdiki, madaniyat va san'at sohasi faoliyatini rejalashtirish va tashkil etishda sohaning o'ziga xos xususiyatlariga e'tibor qaratish muhim ahamiyat kasb etadi.

Adabiyotlar:

1. Azamat Haydarov. "Ijodiy faoliyatni nrejalashtirish va boshqarish" O'quv qo'llanma . Toshkent: 2019-yil, 197 bet
2. S. To'ychieva . "Boshqaruv texnologiyalari". O'quv qo'llanma. Toshkent-2019-yil, 152 bet.
3. Qoraboyev U.X. "Madaniy tadbirlar". O'quv qo'llanma. – Toshkent: Sharq, 2006. – 152 b.
4. S.To'ychieva Madaniyat va san'at sohasi faoliyatini tashkil etish va boshqarish.. Darslik.- Toshkent, 2020-yil, 263 bet.
5. A.Haydarov. "Madaniyat va san'at sohasini boshqarish asoslari" .O'quv qo'llanma. Toshkent: "Kamalak". 2019-yil, 164 bet .

РЕЗЮМЕ

Ushbu maqolada madaniy-ma'rifiy faoliyatning o'ziga xos tamoyillari: hayotiylik, ommaviylik, ixtiyoriylik, ilmiylik tamoyillarining mohiyati batafsil yoritiladi. Madaniyat va san'at sohasida rejalashtirishning turlari hamda madaniy-ma'rifiy faoliyatning o'ziga xos xususiyatlari haqida so'z boradi.

РЕЗЮМЕ

В статье подробно раскрыта сущность конкретных принципов культурно-просветительской деятельности: жизнеспособность, публичность, добровольность, научные принципы. Обсуждаются виды планирования в сфере культуры и искусства и особенности культурно-просветительской деятельности.

SUMMARY

This article describes in detail the essence of specific principles of cultural and educational activity: vitality, publicness, voluntariness, scientific principles. The types of planning in the field of culture and art and specific features of cultural and educational activities are discussed.



XALQ CHOLG‘ULARIDA IJROCHILIKNI TO‘G‘RI YO‘LGA QO‘YISH HAMDA CHOLG‘U OILALARINING TASHKIL ETILISHI

Choriyev B.B.

Termiz davlat universiteti “Musiq ta’limi” kafedrasi o‘qituvchisi

Tayanch so‘zlar: madaniyat, san’at, musiqa, kuy, g‘ijjak qobus bas, tembr, g‘ijjak, dutor, chang, qonun, temperatsiya, orkestr, ansambl, unison.

Ключевые слова: культура, искусство, музыка, мелодия, гиджак кабус бас, тембр, гиджак, дутор, чанг, канун, оркестр, ансамбль, унисон.

Key words: culture, art, music, tune, g‘ijjak kabus bass, timbre, g‘ijjak, dutor, dust, law, temperance, orchestra, ensemble, unison.

Milliy musiqa madaniyatimizni chuqurroq va atroflicha o‘rganish, uni yurtimizda keng targ‘ib qilish bugungi kunning dolzarb masalalaridan biridir. Hozirgi kunda Respublika miqyosida barcha sohalarda jadal sur’atda islohotlar olib borilmoqda. Bu jarayondagi islohotlar musiqa san’atini ham chetlab o‘tayotgani yo‘q. Buning yorqin dalili sifatida O‘zbekiston Respublikasi prezidenti Sh.M.Mirziyoyevning 02.02.2022-yildagi “Madaniyat va san’at sohasini yanada rivojlantirishga doir qo‘shimcha chora-tadbirlar to‘g‘risida”gi PQ-112-sonli qaroridir. Mazkur qarorda musiqa fani o‘qituvchilarini kamida uchta milliy musiqa cholg‘ularida kuy ijro etishga o‘rgatish va maktab o‘quvchilarining attestatida cholg‘uni o‘rganganlik bahosi qayd etilishi kabi jumlar keltirilgan. Ushbu qarorning mazmuni esa o‘sib kelayotgan yosh avlod tarbiyasiga jiddiy e’tibor qaratish bilan birgalikda ularning qalbini san’atga, musiqaga oshno qilish va milliy qadriyatlarimiz uyg‘unligida kamol toptirishdir.

O‘zbek xalq cholg‘ulari ijrochiligida qolgan cholg‘ular qatori “G‘ijjak qobus bas” cholg‘usi ham alohida ahamiyatga ega bo‘lgan cholg‘u hisoblanadi. Bu cholg‘u o‘zining jarangdorligi va kishi qalbiga yoqimli ovozi bilan yaqinligi qolaversa cholg‘ular ichida jozibali hamda muhim diapazondagi tovushlarni



o'zida mujassamlashtirganligi bilan xalqimizning sevimli cholg'usiga aylangan. Hozirgi kunda Z.Xisamiddinova, D.Saidkarimova, Sh.Qoraboyev, B.Muhiddinov, Sh.Tolipov, O.Safarov, A.Rahimov, J.Ne'matjonov, I.Karimov, Z.Nosirov, B.Yusupov, Q.Akbarov, S.Soliyev kabi moxir sozanda-pedagoglar g'ijjak bas mutaxassisligi bo'yicha yosh-o'quvchi talabalarni ta'lim olishida o'zlarini ulkan hissalarini qo'shib kelishmoqda. G'ijjak qobus bas cholg'usida xalq kuylari bilan bir qatorda barcha qardoshlarimiz kuylarini hamda klassik kompozitorlar tomonidan yaratilgan asarlarni ham maromiga yetkazib ijro etish mumkin. G'ijjak qobus bas cholg'usida mohirona kuylarni ijro etish uchun sozanda o'z cholg'usini va tanlagan kasbini sevishi unga mehr qo'ygan bo'lishi kerak. Undan tashqari tinimsiz mehnat qilishi, eshitish qobiliyati ustida ishlashi, varoqdan nota o'qish ko'nikmasini rivojlantirish kabilarni mukammal o'zlashtirishi kerak bo'ladi.

O'zbek xalq cholg'ularida ijrochilikni o'rganish musiqa ta'limi sohasidagi oliy ta'lim muassasalari talabalariga milliy musiqa madaniyatimizni chuqur anglab yetish va uni keng targ'ib qilish bilan bir qatorda, xalq sozandachilik merosini o'rganish, o'zbek xalq cholg'ularida ijrochilik mahoratini yuksaltirish, o'zbek xalq kuylari ijrosi bilan birgalikda O'zbekiston hamda jahon miqyosidagi kompozitor-bastakorlarning asarlarini mohirona ijro etish, kuylarni erkin tahlil qilish, notalarni varoqdan ravon o'qish, ijroda badiiylikka e'tibor qaratish, ijrochilikda o'z ustida ishlashning zamonaviy interfaol uslublarini o'zlashtirish, shuningdek, ularning usul va kuy o'lchovi, milliy bezaklarning o'ziga xos ijro yo'llarini mukammal shakllantirish va mustahkamlashni nazarda tutadi.

Fan tizimida o'zbek xalq milliy kuylarini ijro qilish ko'nikmalarini hosil qilish bilan bir qatorda jahon klassik musiqa durdonalari ijodi bilan tanishish, ularning magnit tasmlariga yozilgan ijrolarini, cholg'uchilikda musiqiy-hududiy uslublarni o'rganish va tahlil qilish ijodiy jarayonlarida kasbiy mahoratini shakllantirish fanning asosiy maqsad va vazifalarini belgilaydi. Fanni o'zlashtirishda kelib chiqadigan vazifalar – talabalar turli yo'nalishlarda bilimlarga ega bo'lganliklarini namoyish etishlaridan iboratdir. Ushbu fan bo'yicha talabalar mukammal ravishda milliy cholg'ularda ijrochilik mahorati ustida ishlashning amaliy ijro jarayonlarini o'zlashtirishning uslubiy ko'nikmalarini o'rganadi. O'zbek xalq cholg'ulari zamonaviy ijrochilik talab darajasiga yetgunga qadar ko'plab takomillashtirish ishlarini boshdan o'tkazgan. Cholg'uda ijrochilik va cholg'ular takomillashuvi qadimgi davrlardan hozirgi davrgacha davom etib kelmoqda. Bunga misol tariqasida Abu Nasr Farobiyning “Katta musiqa kitobi”, Abu Ali Ibn Sinoning “Davolash kitobi”, Al-Xorazmiyning “Bilimlar kitobi”, Safiuddin Urmaviyning “Oliyjanoblik



haqida kitob”, Abdurahmon Jomiyning “Musiqqa haqida risola”, Zahiriddin Muhammad Boburning “Boburnoma” kabi asarlarida cholg‘u ijrochiligi hamda milliy cholg‘ularimiz haqida kerakli manbaalar yozib qoldirilgan.

Milliy cholg‘ularimiz faqatgina xona sharoitida ijro qilishga moslashgan bo‘lib, ularni sahnalarda ijro qilish tembr jihatidan anchagina sust bo‘lgan. Keyinchalik XX asrning boshlarida hofiz Shorahim Shoumarov, sozanda Matyusuf Xarratov, Usta Usmon Zufarov, Usta Ro‘zimatxon Isaboyevlar tomonidan cholg‘ularimiz yana ham zamonaviy talab darajasida takomillashtirildi. Shorahim Shoumarov tomonidan g‘ijjak cholg‘usining kosasi turli materiallardan tayyorlangan turlari mavjud bo‘lib, ulardan eng afzali hamda qulayi deb kosasi yog‘ochdan yasalgan g‘ijjak cholg‘usi maqsadga muvofiq cholg‘u deb topildi. Matyusuf Xarratov diapazoni kichik va diatonik tovushqatorga ega bo‘lgan chang cholg‘usiga qo‘shimcha torlar qo‘shish evaziga cholg‘u diapazonini kengaytiradi. Keyinchalik Usta Ro‘zimatxon Isaboyev ham 1902-yillarda Qashqardan kelgan Ramazonoxunning chang cholg‘usida ijrosidan ilhomlanib o‘ziga chang cholg‘usini yasaydi va xar bir tovush balandroq eshinishi uchun to‘rtadan tor taqadi. Usta Usmon Zufarov esa tanbur, dutor va ruboblarning bir qancha turlarini yasagan. Usta Usmon Zufarov birinchilardan bo‘lib, Yunus Rajabiy taklifiga binoan ansambl jamoasi uchun past registrli cholg‘ularni ya’ni, katta dutor, katta tanbur, katta g‘ijjak cholg‘ularini yasaydi. Ular Yunus Rajabiy rahbarligidagi ansamblida cholg‘uchilar tomonidan ijro etilgan.

1934-yili V.Uspenskiy taklifi bilan ochilgan san’atshunoslik ilmiy tadqiqot instituti qoshida maxsus cholg‘ularni takomillashtiradigan tajriba laboratoriyasida usta Usmon Zufarov o‘zining bir qancha shogirdlari bilan faoliyat olib boradi. 1936-yilda To‘xtasin Jalilov rahbarligida tashkil etilgan 98 nafar sozandadan iborat bo‘lgan unison orkestr tarkibida usta Usmon Zufarov yasagan katta tanbur, katta g‘ijjak va katta dutorlar sinovdan o‘tkaziladi. 1937-yilda Moskvada bo‘lib o‘tgan o‘zbek san’atining birinchi dekadasida Usta Usmon Zufarov tomonidan yasalgan barcha cholg‘ular teatr sahnasida yangraydi. 1930-yildan boshlab ko‘p ovozli orkestr va ansamblar tuzish maqsadida cholg‘ularning oilasini yaratish fikri ilgari surildi. Bu ishlarga Ashot Ivanovich Petrosyans rahbarlik qilgan. Ushbu laboratoriyada A.I.Petrosyans rahbarligi ostida S.Didenko, V.Romanchenko, A.Kevxoyans, X.Muxitdinov, A.Abdug‘ofurov, A.Tarasov, V.Shitikov, N.Ryuxin, M.Turdiyev, F.Bortnik kabi musiqiy cholg‘u ustalari cholg‘ularni modernizatsiyalash ishlarini olib borishgan. Cholg‘ularning oilasi yaratilishi bilan bir qatorda torli-chertma cholg‘ularga 12 bosqichli teng temperatsiyalangan xromatik tovushqatorlar joriy



qilish hamda xromatik chang cholgʻusi ustida ilk tajriba ishlari olib borilgan. Ana shunday tajribalar davomida A.I.Petrosyans rahbarligi ostida S.Didenko, V.Romanchenko, A.Kevxoyans, X.Muxitdinov, A.Abdugʻofurov, A.Tarasov, V.Shitikov, N.Ryuxin, M.Turdiyev, F.Bortnik kabi musiqiy cholgʻu ustalari tomonidan gʻijjaklar oilasi tarkibiga kiruvchi va xalqchilligini yoʻqotmagan kamonli-torli cholgʻular oilasi ham yaratildi.

Adabiyotlar:

1. Oʻzbekiston Respublikasi birinchi prezidenti I.A.Karimovning “Yuksak ma’naviyat yengilmas kuch” asari.
2. Oʻzbekiston Respublikasi Prezidentining 02.02.2022-yildagi PQ-112-sonli qarori.
3. Oʻzbekiston Respublikasi Prezidentining “Madaniyat va san’at sohasini yanada rivojlantirish va takomillashtirishga doir chora-tadbirlar toʻgʻrisida”gi qarori. Toshkent, 2017-yil, 31-may.
4. A.Tashmatova “Ijrochilik san’ati tarixi” musiqa oliy ta’lim muassasalari uchun darslik “Musiqqa nashriyoti” Toshkent-2017.

РЕЗЮМЕ

Ushbu maqolada milliy cholgʻularimizni oʻrganish, sharq allomalarining musiqa ilmiga oid asarlari va cholgʻularning takomillashuv jarayonlari haqida qisqa, ammo kerakli ma’lumotlar berildi.

РЕЗЮМЕ

В данной статье представлены краткие, но необходимые сведения об изучении наших национальных музыкальных инструментов, работах учёных-востоковедов по музыкальной науке, процессах совершенствования музыкальных инструментов.

SUMMARY

This article provides brief but necessary information about the study of our national musical instruments, the works of oriental scholars on the science of music, and the improvement processes of musical instruments.



XX ASRNING DUNYOGA DOVRUG‘I KETGAN O‘ZBEK SAN‘AT DARG‘ALARI

Xidirov K.A.

Termiz davlat universiteti “Musiqqa ta’limi” kafedrasida o‘qituvchisi

Tayanch so‘zlar: san‘at, madaniyat, raqs, doira, nog‘ora o‘yini, pilla raqsi, qari navo, gul o‘yin, zang, sadr, muzey, festival, tantana.

Ключевые слова: искусство, культура, танец, круг, игра на барабанах, танец коконов, старик, игра цветов, ржавчина, кедр, музей, фестиваль, праздник.

Key words: art, culture, dance, circle, drum game, cocoon dance, old man, flower game, rust, cedar, museum, festival, celebration.

Yigirmanchi asrning birinchi yarmida o‘zbek xalq san‘ati dovrug‘i butun dunyoga tarqaldi. Respublika san‘at ustalarining Moskva, Sankt-Peterburg, Bakuda qo‘ygan konsertlari tomoshabinlarni hayratga solgandi. 1930-yilda Moskva shahrida bo‘lib o‘tgan olimpiadada ishtirok etgan Usta Olim Komilovga milliy raqslar bo‘yicha yangi usullar yaratgan hamda ajdodlardan meros bo‘lib qolgan bir yuz yigirmaga yaqin usulni yodida saqlagani uchun «Virtuoz doirachi» degan nom berilgan edi.

1935 yili o‘zbek san‘atkorlari Usta Olim Komilov, To‘xtasin Jalilov, Abduqodir Ismoilov, Tamaraxonimlar Angliyada o‘tkazilgan xalqaro raqs festivalida qatnashish sharafiga muyassar bo‘ldilar. O‘n mingga yaqin tomoshabin yig‘ilgan London shahridagi muhtasham san‘at koshonasi Albert-Xilda turli mamlakatlardan kelgan san‘atkorlar qatorida O‘zbekistonlik san‘atkorlar ham o‘z san‘atlarini namoyish qildilar. Doirachi Usta Olim Komilov o‘zbek milliy raqslari “Qari navo” hamda “Pilla” raqsi kuyini maromiga yetkazib ijro qilganda, Albert-Xill san‘at koshonasi gulduroz qarsaklardan larzaga keldi. Xatto belgilangan vaqt adog‘iga yetganda ham tomoshabinlar o‘zbek san‘atkorlarini sahnadan qo‘yib yuborishmaydi. Ular Usta Olimdan doira kuylaridan yana chalib berishni iltimos qilishadi. Shunda u o‘zbek xalq kuylaridan “Nog‘ora o‘yini” va «Tantana»ni chalib berib, ularni

yana ham lol qoldirdi. Konsertda hozir bo‘lgan Angliya qirolichasi Yelizaveta I kuy tugagandan so‘ng sahnaga chiqib, Usta Olimning doirasini qo‘liga olib tomosha qiladi va o‘zbek san’atkorining mo‘jizakor barmoqlaridan gipsga nusxa olib, London muzeyiga qo‘yishni buyuradi. Bu barmoqlar nusxasi hamon muzeyda saqlanadi. Raqs festivalida besh nafar san’atkor oltin medalga sazovor bo‘lgan bo‘lsa, shundan ikkitasi o‘zbek san’atkorlaridan Usta Olim Komilov va Tamaraxonimlar edi. London safaridan so‘ng Usta Olim Komilovning dovrug‘i Yevropaga yoyilib, ovoz yozish fabrikasida uning doiradagi ijrosida yuzga yaqin usullar yozib olingan.

Usta Olim Komilov doira uchun yaratgan asarlari xalq merosining ajralmas mulkiga aylanib ketgan. Ularning ayrimlari haqida qisqacha ma’lumotlar:

Katta o‘yin. Katta o‘yin (nog‘ora o‘yin) - qadimiy raqslardan bo‘lib, odatda xalq bayramlari va to‘y-tantalarida, katta maydonlarda nog‘ora, karnay-surnay jo‘rligida ijro etshgan. Raqsning ko‘shaloq nomlanishi uning musiqiy jo‘rligi, nisbatan davomli ijro etilishidir. «Katta o‘yin» raqsi Alisher Navoiyning «Farhod va Shirin» musiqiy operasiga kiritilgan. Raqs tantanavor tarzda ashula bilan ijro etilgan. Usta Olim Komilov ashulalarning usullarini jamlab tartibga keltirgan.

Pilla. Usta Olim Komilov tomonidan yaratilgan bu musiqiy asarni Mukarrama Turg‘unboeva doira jo‘rligida konsert nomeri sifatida sahnalashtirgan. Raqsda pilla qurtlarining tut bargi bilan boqilishi, shoyi matosini to‘qish va belbog‘ - qiyiqcha tikish jarayoni boshdan-oxirigacha aks ettirilgan.

Qo‘qoncha. Vodiyga xos bo‘lgan usullar majmuasi Ko‘qonda qadimdan mavjud bo‘lgan xalq og‘zaki ijodi, xususan, lapar, yalla va boshqa aytishuvlarga asoslangan.

Tantana. To‘y, tantana va bayramlarda ijro etishadigan usullar tantanavor, bayramona ohangda jaranglaydi.

Dovul. «Dovul» — ikki xil ma’noni anglatadi. Birinchisi, kuchli bo‘ron, ikkinchisi, ovchilar, to‘pehi qorovullar yoki harbiylar uchun belgilangan maxsus nog‘ora. Ushbu usullar, momaqaldiroq, chaqmoq kabi tabiat hodisalarini tasvirlaydi.

Shodlik. «Shodlik»da inson hayotidagi quvonchli kunlar, yashashdan zavqlanish, yaxshi kayfiyat tasvirlangan. «Shodlik» ashula va raqs ansambli Usta Olim Komilov ijodiga mansub doira ijrosidagi ushbu kuy nomi bilan atalgan.

Qo‘shqarsak. Ushbu asar XX asrning yigirmanchi yillarida turkum ko‘rinishda vujudga kelgan bo‘lib, ikki zarb ma’nosini anglatadi. Doira cholg‘usida sozandaning ikkala qo‘l ishtirokida ijro etishi va shu bilan birga,



doirada ikkita asosiy zarb - «bum « va «bak») usullari ham bu nomlanishga asos qilib olingan. Ustoz doirachilar «Qo‘shqarsak»ni doira ijrochiligidagi barcha usullarning asosi, deya ta’riflaganlar.

Burulcha. «Burul» so‘zining lug‘aviy ma’nosi xoldor ko‘kish otni anglatadi. Raqsda esa, chaqqon burshib, aylanib o‘ynash ma’nosini beradi.

Usta Olim Komilov xalqimiz asrlar bo‘yi e‘zozlab kelgan cholg‘u asbobi - doirada kamolot kasb etganidan tashqari, raqqos, bir necha musiqa cholg‘ularining mohir ijrochisi sifatida xalq mehrini qozongan san’atkor edi. U chang, dutor, nog‘ora, doiralarni o‘zi yasay va bu cholg‘ularda chalishni ham maromiga yetkazardi. «Gul o‘yin», «Zang», «Sadr», «Pilla» kabi san’at asarlarini u Tamaraxonim bilan hamkorlikda yaratgan. U oddiy ijrochi emas, balki xoreografiya postanovkachisi ham edi. «Farhod va Shirin», «Gulsara» musiqali dramalaridagi hamda «Bo‘ron», «Buyuk kanal» operalaridagi milliy raqslarning ijodkori ham Usta Olim Komilov bo‘lgan.

Marg‘ilonda to‘quvchi-kosib oilasida dunyoga kelgan Usta Olim Komilov tavalludiga bu yil bahorda 147, London festivalida ishtirok etganiga esa 87 yil to‘ladi. Xalq san’atini yuksak darajada dunyoga namoyish eta olgan san’atkor yaratgan asarlar umri boqiyliги uning nomiga ham abadiylik baxsh etadi.

Adabiyotlar:

1. O‘zbekiston Respublikasi Prezidentining “Madaniyat va san’at sohasini yanada rivojlantirish va takomillashtirishga doir chora-tadbirlar to‘g‘risida”gi qarori. Toshkent, 2017-yil, 31-may
2. A.Tashmatova “Ijrochilik san’ati tarixi” musiqa oliy ta’lim muassasalari uchun darslik “Musiqqa nashriyoti” Toshkent-2017
3. Ўызго Т. Музыкальные инструменты Средней Азии. - М., 1980, 15-бет.
4. <https://arboblar.uz/uz/people/kamilov-usta-olim>

РЕЗЮМЕ

Ushbu maqolada “XX asrning dunyoga dovrug‘i ketgan o‘zbek san’at darg‘alari” mavzusini yetarlicha yoritib berishga harakat qilindi.

РЕЗЮМЕ

В данной статье предпринята попытка достаточно осветить тему «Узбекские художественные школы XX века, дошедшие до мира».

SUMMARY

In this article, an attempt was made to sufficiently illuminate the topic of «Uzbek art schools of the 20th century that reached the world.»



UD CHOLG‘USINING QO‘SHIQ IJROCHILIGIDAGI AHAMIYATI

Hakimov O.B.

Termiz davlat universiteti katta o‘qituvchisi

Tayanch so‘zlar: ud, qo‘shiq, soz, borbad, mug‘anniy, mutrib, rud, qobuz, g‘ijjak, navha, nuzxa, qonun, chang, rubob, tanbur, dutor, ruhafzo, shammoma, arg‘anun, sibizg‘i, nay, chag‘ona, bulamon, surnay, qo‘shnay, karnay, daf, doira, nog‘ora, safoil, rezonator.

Ключевые слова: уд, песня, соз, борбад, муганни, мутриб, руд, кабуз, гиджак, навха, нузха, канун, чанг, рубоб, танбур, дутор, рухафзо, шаммома, арганун, сибизги, флейта, чагана, буламон, сурнай, кушной, карнай, бубен, доира, барабан, саfoil, резонатор.

Key words: ud, song, soz, borbad, mughanniy, mutrib, rud, qobuz, gijjak, navha, nuzkha, kanun, chang, rubob, tanbur, dutor, ruhafzo, shammoma, arganun, sibizgi, nay, chagona, bulamon, surnay, qoshnay, trumpets, daf, doira, nogora, safoil, resonator.

Musiqa mislsiz ruhiy quvvat bo‘lib, inson zotini hayotga va ezgu ishlar qilishga undovchi ilohiy qudratdir. Soz ijro qilinganda, xonanda qo‘shiq aytganda, go‘yo inson tanasi junbushga kelganday bo‘lib, inson ichki tuyg‘ulari yuz, ko‘z ifodasi, ayniqsa ovozida o‘z aksini topadi. E‘tibor beradigan bo‘lsak, qadimiy manbalarda zardushtiylik kitobi “Avesto” dagi diniy madhiyalar ham qo‘shiq shaklida ijro qilingan. “Qur‘oni karim” ham Rasulullohga ovoz va ohang orqali nozil bo‘lgan. Bundan shunday xulosa chiqadiki, odamzoti ma‘lum bir e‘tiqodni, ezgu g‘oyalarni o‘ziga va o‘zgalarga qudratli so‘z, go‘zal ohanglar orqali singdirgan va ulardan ta’sirlangan.

O‘tgan asrlar davomida ajdodlarimiz taqdiri qanday kechgan, ularning ko‘nglida qanday his-tuyg‘ular hukmron bo‘lganligi bizgacha yetib kelgan musiqiy asarlarda o‘z ifodasini topgan.

Ma‘lumki, insonlar qadim davrlardan buyon doimo bir-biri bilan madaniy muloqotda, iqtisodiy-ijtimoiy va siyosiy aloqada bo‘lib kelgan. Boshqa mamlakatlar bilan aloqalari uzilgan davlat yoki millat madaniyat, tafakkur, ta‘lim, musiqa va boshqa sohalarda orqada qolib borgan. Odamlar o‘zaro fikr almashib, tajribasini baham ko‘rib bugungi kunda shu darajadagi rivojlanish



holatiga yetib keldi. Bu fikr va mulohazalar madaniyat va musiqa sohasiga ham taalluqlidir. Musiqa shunday bir ilohiy qudratki, u insonlarni ruhiy boshqara olish va ularga kuchli ta'sirini o'tkazish xususiyatiga ega. Musiqani hosil qilishda muhim o'rin tutgan cholg'u sozlarining o'rni alohida ahamiyatga ega. Cholg'ularning ixtiro qilinishi insoniyatning eng buyuk kashfiyotlaridan biri bo'lib, u insonni mukammalroq qilib tarbiyalashga xizmat qiladi, agar uni to'g'ri va o'z o'rnida ishlatilsa albatta. Insonlar musiqiy cholg'ular vositasida o'z fikr va mulohazalarini, dard, o'y, qayg'u va hasratlarini, shodlik, xursandchilik, baxt kabi insonga xos bo'lgan tuyg'ularni ifodalashga harakat qilishgan.

O'zbek xalqi qadimiy boy musiqiy merosga ega bo'lib, bunda musiqiy cholg'ular katta o'rin tutadi. Musiqiy cholg'ular xalqlarning moddiy hamda ma'naviy boyligidir. Chunki, har bir xalq o'z milliy merosi, davrlar o'tib yuzaga kelgan an'alarini milliy ohanglar orqali tarannum etuvchi va xalqning milliy ma'naviyatiga xos yaratilgan amaliy san'at namunalari orqali ularga mos keluvchi cholg'ularga egadirlar.

Tabiatan nozikta'b, san'atsevar va san'at ahliga talabchan o'zbek xalqining musiqasi keng ko'lamli ma'naviyat ko'zgidir. Asrlar osha og'zaki an'anada ajdodlardan-avlodlarga ustoz-shogird tizimida izchil singdirish yo'li bilan rivojlanib kelganligi tufayli musiqa merosi qatlamlari hisoblangan kuy, qo'shiqlardan tortib murakkab doston, ashula, katta ashula va maqom yo'llari davrma-davr saralanib kelgan.

Bizga yaxshi ma'lumki, qaysi millat, xalqning ma'naviy poydevori mustahkam bo'lsa, o'sha yerda madaniyat shakllanadi. Har bir xalq o'zining milliy musiqiy merosini sevsa, uni munosib tarzda o'zlashtirsa va qadriga yetsa, o'zga xalqlar san'atini ham baholay oladi. Ma'lumki, o'zbek xalqining musiqiy madaniyati milliy cholg'ulari o'zining mukammalligi bilan mohir sozandalar amaliyotidan munosib o'rin topgan.

O'rta asr musiqa ijrochiligi madaniyatining o'ziga xos xususiyatlaridan biri shunda bo'lganki, cholg'uchilar nafaqat bir necha turdagi musiqa sozlarini chala olgan, balki o'zlari ham qo'shiqlar aytib, musiqalar bastalaganlar. Cholg'uchilar o'z davrining yetuk musiqachilari va shoirlari ham bo'lishgan. O'rta asr sharoitida musiqiy ixtisoslashuv, maxsus musiqiy ustaxonalarni paydo bo'lishiga olib keldi. Bu yerda ustoz-shogird an'analari qaror topib rivojlandi. Ayni paytda ansambl ijrochiligi takomillashdi, musiqa san'atining asosiy ko'rinishlari shakllanib cholg'ularning yangi namunalari kashf etilishi ham o'sha uzoq davrlarga borib taqaladi. Sharq olimlarining nazariy qarashlari mavjud ijrochilik san'ati tajribasi asosida shakllangan bo'lib, ular o'z risolalarida musiqaning jamiyatda tutgan o'rni va ahamiyati haqida atroflicha ma'lumot berganlar.



Tarixiy qo‘lyozmalar, adabiy va musiqiy risolalarda O‘rta Osiyo xalqlari amaliyotida vujudga kelgan barcha cholg‘ularning nomlari o‘z ifodasini topgan. Musiqiy risolalarda esa cholg‘ularga tegishli shakl, tuzilish, torlar nisbatlari, tayyorlash mezonlari, cholg‘ular uchun ishlatiladigan daraxtlar va boshqa ma‘lumotlar keltirilgan.

Ularda torli cholg‘ulardan borbad, ud, rud, qobuz, g‘ijjak, navha, nuzxa, qonun, chang, rubob, tanbur, dutor, damli cholg‘ulardan ruhafzo, shammoma, arg‘anun, sibizg‘i, nay, chag‘ona, bulamon, surnay, qo‘shnay, karnay, urma cholg‘ulardan daf, doira, nog‘ora, safoil kabilar turli darajadagi ma‘lumotlar bilan keltirilgan.

Qadimda mashhur bo‘lgan Borbad cholg‘usi miloddan avvalgi VI asrda yaratilganligi haqidagi ma‘lumotlarga egamiz. Mazkur cholg‘u ko‘p manbalarda barcha torli cholg‘ularning yuzaga kelishida asos bo‘lgan deb ko‘rsatiladi.

Aytish kerakki, o‘tmishda yashagan taniqli shoirlar ham o‘zlarining badiiy asarlarida musiqa cholg‘ulariga katta e‘tibor qaratganlar. Badiiy adabiyotlardagi ma‘lumotlar ham tarixni bilish to‘g‘risida qimmatli ma‘lumotlarni o‘zlarida jamlaganlar. Ular musiqa cholg‘ulari nomlarini kitoblarga zikr etishda, o‘z davri yoki xalq ijodiyotida afsonaviy tarzda qo‘llanilgan cholg‘u sozlarga takror va takror murojaat etganlar. Ularning orasida o‘z ijodi bilan ma‘rifat darajasiga erishgan buyuk mutafakkir shoir Alisher Navoiyning kitoblarini alohida ta‘kidlab o‘tish joizdir. Alisher Navoiy musiqa ilmining eng nafosatli tomonlari, mumtoz musiqaning ahamiyatli tomonlari va ijodiyotida tutgan o‘rnini, musiqiy cholg‘ularni esa o‘ta olimlik bilan ularni xarakteriga tegishli ma‘lumotlarni bayon etib berishgan. Xullas o‘zbek milliy musiqa cholg‘ularinig azal-azaldan xalqimizning ma‘naviyatini namoyon etadigan jihatlarini Alisher Navoiy asarlaridan va shunga o‘xshash kitoblardan bilib olish mumkin.

Ud cholg‘usi azal-azaldan musiqa san‘ati amaliyotida o‘z o‘rniga ega bo‘lib kelgan. Cholg‘u tarixda ko‘proq musiqa sohasining nazariy masalalarini idrok etish va tushuntirishda qo‘l kelgan. Cholg‘uni o‘rganishda uning torlari hamda pardalaridan keng foydalanilgan. Ud mizrob bilan chalinadigan cholg‘ularning eng qadimiysi bo‘lib, dunyodagi xalqlar orasida eng keng ommalashgan torli cholg‘ulardan hisoblanadi. Ud cholg‘usining undan oldingi namunalari ham kitoblarda zikr etiladi. Rifatilla Qosimov o‘zining kitobida udni quyidagicha ta‘riflaydi: - “Ud arabcha so‘z bo‘lib, uning lug‘aviy ma‘nosi turlichadir. Ud – birinchidan, yog‘ochi qora tusli daraxtning nomidir. Ud dastlab shu daraxtdan yasalgan bo‘lishi kerak. Ikkinchidan, ud iborasi bayram, to‘y-tomoshha, xursandchilikni ifodalaydigan «Iyd» iborasining ma‘lum shaklidir. Bu o‘rinda xushchaqchaqlik kayfiyatini bag‘ishlovchi soz ma‘nosida ham kelishi mumkin. Udning dastlabki nomi «barbad» bo‘lganligini ba‘zi manbalarda ko‘rsatib



o‘tiladi. Barbad ikki so‘zdan iborat bo‘lib, bar – qomat, bad – o‘rdak ma‘nolarida keladi. Barbad qorni katta va dastasi kalta musiqa asbobidir”. Yozma mabalarga asoslangan ta‘rif, darhaqiqat barbad cholg‘usining O‘rta Osiyo hududida yashagan xalqlar orasida keng ommalashganligini namoyon qiladi.

Tarixda “Barbad” iborasi, ijrochilik amaliyotida mashhur bo‘lgan. Qadimiy va afsonaviy sozanda Bardabning nomi ham aynan shu cholg‘uga nisbatan taxallus sifati qo‘yilganligi kitoblarda, ayniqsa Firdavsiyning “Shohnoma” kitobida ko‘p yoritilgan.

Ijrochilik amaliyotida ud nomi bilan mashhur bo‘lgan cholg‘u, turli xalqlarda ham o‘ziga xos shaklga ega bo‘lgan va u cholg‘ular udsimon cholg‘ular deb yuritilgan. Ajam xalqlarida-ud, Xitoyda pipa, Yevropada-lyutnya, Arablarda esa al-ud nomlari bilan atalib kelingan.

Cholg‘u sozini ud atalishiga, sozning yasaladigan daraxti asos bo‘lganligi kitoblarda qayd etiladi. Xususan, cholg‘u arablar mamlakatida o‘sadigan ud daraxtidan yasalgan. Daraxt xushbo‘y hid taratuvchilik xususiyatiga ega bo‘lgan. Ud o‘tmishdan ijrochilikda keng qo‘llanilgan, o‘rta asrlarda Farobiy, Urmaviy kabi olimlarning musiqashunoslik ilmiy tadqiqotlari uchun asos vazifasini o‘tagan. XVI-XVII asrlarga kelib ud cholg‘usini o‘rnini boshqa cholg‘ular egallaganligi sababli amaliyotda kam uchragan. Xususan, O‘zbekistonda ud cholg‘usi, XX asrning 70-80 yillariga kelib, an‘anaviy ijrochilik amaliyotida qayta tiklandi.

Cholg‘ular ansambli tarkibidan munosib o‘rinni topdi. Yakkavoz cholg‘u sifatida ommalashib, Oliy ta‘lim darajasida ta‘lim jarayoniga kiritildi. Mutaxassislar yetishib chiqib xalqimiz orasida keng tarqalishiga sabab bo‘ldi. Ud cholg‘usi va uning ijrochiligini O‘zbekistonda qayta tiklanishda O‘zbekiston davlat konservatoriyasi professori, ustoz va mohir sozanda Rifatilla Qosimovning xizmatlari alohida ahamiyatga sazovordir.

Ud cholg‘usining o‘ziga xosligi uning past registrdagi kuchli ovozga egaligidadir. Bunday ovoz taralishi uchun mo‘ljallangan shakl muhim ahamiyatga egadir. Cholg‘uning ulkan rezonatorli katta kosasi va pardalar boylanmagan qisqa dastasi mavjud. Kosa odatda, bir-biriga mutanosib holda yopishtirilgan 10-12 ga yaqin qovurg‘asimon taxtachalardan tayyorlanib yasaladi va ustki qismiga qopqoq yopishtiriladi. Qopqoqda ovoz harakatini ta‘minlab beruvchi uchta teshiklar bo‘lib, ular naqshlar bilan bezab yasaladi. Cholg‘uning xarragi ham qopqoqga zich holatda yopishtirib qo‘yiladi.

Cholg‘u dastasi kosaga mahkam biriktirib qo‘yiladi. Uning boshlang‘ich qismida quloqlar o‘rnatiladigan qismi mavjud. Unda 11 ta torni tortish uchun mo‘ljallangan quloqlar joylashgan (5 tasi o‘ng va 6 tasi chap tomonida). Ud sozi (risolalarda yozilishicha) 5 juft va 1 ta toq torlardan iborat. Uning birinchi,

ikkinchi, uchinchi va to'rtinchi torlarining orasi kvarta intervaliga sozlanadi. To'rtinchi va beshinchi, beshincha va oltinchi torlar orasi katta sekunda intervali, ya'ni 1 ton oralig'ida sozlangan. Zamonaviy o'zbek ud cholg'uchiligida esa, maqom kuylarini ijro etishda qulay bo'lishini inobatga olgan holda to'rtinchi va beshinchi torlar oralig'i sekundadan kvintaga o'zgartirilgan.

Ud cholg'usiga torlar avvallari ipdan eshilib tayyorlangan holda taqilgan. Hozirgi davrga kelib ud cholg'usining yuqoridan 1, 2, 3- torlari sun'iy ichakdan yoki kaprondan taqiladi. 4, 5 va 6-torlar pishitilgan ipak ustidan mis sim o'ralgan holda tayyorlanadi. Cholg'u maxsus tayyorlangan mezrob bilan ijro etiladi.

So'nggi yillarga kelib, ud cholg'usida kuy ijro etish san'ati yanada ommalashib bormoqda. Endilikda ud cholg'usi o'zining mayin, yumshoq va yoqimli ovozi bilan xalq cholg'u, ashula va raqs ansambllaridan mustahkam o'rin oldi hamda yakka holda ijro etiladigan cholg'u sifatida keng tarqalmoqda.

Respublikamizda ud cholg'usi bo'yicha ijrochilik san'atini ta'lim jarayonida tobora rivojlantirib, uni yangi pog'onaga ko'tarish, musiqa dunyosining durdona asarlarini keng omma orasida targ'ibot qilish, sozandalik san'atini rivojlantirish uchun tinmay mehnat qiladigan mohir sozandalarni tarbiyalash har bir o'qituvchi, ustoz-murabbiyning sharaflidir.

Respublikamizda ud cholg'usini mukammal o'rganish ishlari 1960 yillarda Toshkent davlat konservatoriyasining musiqa cholg'ulari laboratoriyasida professor A.I.Petrosyans rahbarligida ustalar A.Abdug'ofurov, S.Muhiddinov, K.Oganesyan, N.Ryuxinlar tomonidan takomillashtirilib, ud cholg'usi dastasiga dutor, tanbur cholg'ulari kabi oltita pardalar bog'langan. Bu cholg'ular O'zbekiston davlat konservatoriyasi muzeyida saqlanib kelinmoqda.

Ud sozining mayin, yoqimli va to'liq ovoz berishida bir necha omillar xizmat qiladi. Birinchidan ud sozining kosaxonasi nozik materialdan yasalganligi va yupqa qilib ishlanganligi; ikkinchidan kosaxonaning keng qilib ishlanganligi; uchinchidan torlarning ipakdan ishlanganligi va boshqalar.

Ud cholg'usining qo'shiq ijrochiligidagi ahamiyati haqida gapiriladigan bo'lsa, ud sozi qo'shiq ijrochiligida nay, rubob, g'ijjak va qonun singari cholg'ulardan farqli ravishda ijro etilayotgan ohanglarga bas ovozini berib, go'yoki butun ohanglarni yelkasida ko'tarib turgan tog'ni eslatadi.

Ud sozi bilan qo'shiqqa jo'r bo'lganda udning 4,5,6 – torlaridan ko'proq foydalangan ma'qul. Chunki bu torlar yo'g'on ovoz berib, qo'shiq davomida aniq eshutilib turadi. 1,2,3 – torlarda ijro etganda ular ingichka torlar bo'lib, baland ingichka ovoz chiqaradi va rubob, g'ijjak, qonun kabi baland ovozli cholg'ular ohangi bilan aralashib ketib ajralmay, eshutilmay qoladi. Shu sababli ud bilan qo'shiqqa jo'r bo'lganda ko'proq 4,5,6 – torlarda ijro qilinishi lozim.



Ud sozi qo‘shiq ijrochiligida juda muhim ahamiyatga ega. Chunki rubob, g‘ijjak, nay, qonun singari baland tovushli cholg‘ular ovozi ular toriga bir marta chertilganda tovush jarangi tezda tugasa, ud cholg‘usi bas registrlı bo‘lganligi sababli uning tori bir marta chertilganda uning obertonlari (garmonik ohangdosh tovushlari) bir qancha muddat saqlanib turadi. Shu sababdan udchi sozanda nihoyatda aniqlik bilan sof pardalar bosishga intilishi lozim. Noto‘g‘ri bosilgan parda boshqa cholg‘ulardagi baland tovushlarni ham noto‘g‘ri eshıtılıshıga sabab bo‘ladi.

Hozirgi kunda Respublikamizning barcha hududlarida tashkil etilgan maqom ansambllari tarkibida ud cholg‘usidan samarali foydalaniladi. Ud cholg‘usi maqom asarlarini ijro etishda hamda o‘zbek milliy musiqa madaniyatini, maqom asarlarining milliy xususiyatini aks ettirishda muhim ahamiyatga ega bo‘lgan qadimiy cholg‘ulardan hisoblanadi.

Qo‘shiq va cholg‘u ijrochiligi azaldan bir-biriga bog‘liq va bir-biriga yaqin san‘at turlari hisoblanadi. Ularning bog‘lanish rishtalari xilma-xil va o‘ziga xos bo‘lib, qo‘shiq va cholg‘u ijrochiligi inson ongi hamda inson tuyg‘ulariga ta‘sir ko‘rsatishning nozik siru-asrorlarini o‘zida mujassam etgan. Qo‘shiq va cholg‘u ijrochiligi yuksak uyg‘unlikda biri ikkinchisini to‘ldirib, sayqal berib, yangi ijodiy qirralarni ochishga xizmat qiladi.

Barhayot an‘analarga ko‘ra cholg‘u asbobi sozanda va hofizning suyanchi va ishonchli hamrohi hisoblanadi. Darhaqiqat, cholg‘u sozi ijrochi uchun chinakam ilhom manbai, erkin ijodiy intilish va mahorat namoyish etishda uning yo‘ldoshidir.

Alisher Navoiyning “Mahbub-ul-qulub”ida quyidagi hikmatlar bitilgan: “Shodlikni oshiruvchi mug‘anniy, g‘amni ketkazuvchi mutribdir. Ularning har ikkalasiga hol va dard ahli jon fido qilurlar. Soz chalinib, yoqimli xonish qilinganda, eshituvchining hayoti, naqdi unga fido bo‘lsa ne g‘am. Ko‘ngul quvvati yaxshi cholg‘uchidan, ruh ozig‘i xush ovozdandir. Xushxon mutribdan dard ahlining o‘ti tez bo‘lur, agar go‘zal bo‘lsa, hol ahli o‘rtasida qiyomat ko‘char. Har bir sozandaning sozi dardliroq bo‘larkan, uning chertishi yarali yurakka ta‘sirliroq tegadi. Porloq yuzli mutrib xalqumidan yoqimli qo‘shiq taratib, hol ahlining kuygan bag‘ridan tutun chiqaradi. Xushfe‘l mutrib, agar fahm-farosatli ersa, odam ko‘ngli toshdan bo‘lsa ham eriydi, unga tobe’ bo‘ladi, xususan, ham aytsa va ham chalsa, ko‘ngil mulkiga qanday qo‘zg‘olonlar soladi”.

San‘at sohasida ijod qiluvchi hamda ta‘lim-tarbiya beruvchi mutaxassislar fikriga ko‘ra, ijrochida cholg‘uni chalish hamda qo‘shiq kuylash ko‘nikmalari birga hosil bo‘lgan aksariyat vaziyatlarda ijro qilingan ashula yoki qo‘shiqning maromida yetganligi ta‘kidlanadi. Bunday shunday xulosa kelib chiqadiki, ijrochi



cholgʻu ijrochiligi hamda qoʻshiq ijrochiligini birday mukammal egallaganda, ular bir-birini toʻldirib turadi.

Avlodan-avlodga oʻtib kelayotgan maqom anʼanalarini koʻzdan kechiradigan boʻlsak, unda sheʼr bilan musiqa shaklan va mazmunan uygʻunlashib, bir butun badiiy asarga aylanib ketganligi kuzatiladi. Maqom ijrochiligida qoʻllaniladigan cholgʻu sozlarning bevosita kuy va ashulalar bilan bogʻlanishini ikki tomonlama kuzatish mumkin. Bir tarafdin, cholgʻu sozlar amaliyoti boshlanishi, asrlar davomida shakllangan musiqiy tafakkur mahsuli boʻlsa, ikkinchidan, ijro jarayoniga bevosita taʼsir oʻtkazuvchi juda muhim omil sifatida namoyon boʻladi.

Hozirgi kunda Surxondaryo viloyatida tashkil etilgan maqom ansambli tarkibida ham ud cholgʻusi qoʻllanilib kelinmoqda.

Fikrimiz soʻngida shuni alohida qayd etib oʻtish lozimki, qoʻshiq ijrochiligida cholgʻu sozlarining oʻrni benihoya katta boʻlib, ushbu cholgʻularning qoʻshiq ijrosi vaqtida ansambl tarkibida boʻlishi hamda qoʻshiqchi xonandaga joʻr boʻlishda ishtirok etishi ijro etilayotgan qoʻshiqning bir butun boʻlib, mukammal tarzda tinglovchiga yetib borishiga xizmat qiladi.

Adabiyotlar:

1. Abdurauf Fitrat. Oʻzbek klassik musiqasi va uning tarixi. Fan. Toshkent 1993
2. Isʼhoq Rajabov. Maqomlar. Toshkent. 2006
3. Rifatilla Qosimov. Ud. Darslik. Toshkent. 2002
4. Gʻulomqodir Ergashev. Afgʻon rubobi darsligi. Bilim. Toshkent. 2004
5. Otanazar Matyoqubov. Maqomot. Musiqa. Toshkent. 2004

РЕЗЮМЕ

Maqolada oʻzbek milliy cholgʻulardan boʻlgan ud cholgʻusining qadim tarixga ega ekanligi hamda oʻzbek musiqa sanʼatida oʻziga xos oʻrin tutishi, ud cholgʻusining boshqa mezbobli cholgʻularning yuzaga kelishida asos boʻlganligi kabi masalalar mufassal keltirilgan boʻlib, ud sozining qoʻshiq ijrochiligida hamohanglik kasb etishi masalasi ilmiy adabiyotlarni oʻrganish asnosida hamda shaxsiy tajribalarni inobatda olgan holda bayon etilgan.

РЕЗЮМЕ

В статье подробно рассматриваются такие вопросы, как древняя история узбекского национального инструмента уд, имеет древнюю историю и свое уникальное место в узбекской музыке, уд является основой возникновения других музыкальных инструментов, а вопрос гармонии звучания уда в песенном исполнении поясняется в ходе изучения научной литературы и с учетом личного опыта.

SUMMARY

In the article, the oud, which is one of the Uzbek national instruments, has an ancient history and its unique place in Uzbek music, the oud is the basis for the emergence of other musical instruments. Issues such as the following are presented in detail, and the issue of harmony of the oud sound in song performance is explained in the course of studying scientific literature and taking into account personal experiences.



TA'LIM OLUVCHINING BILIM OLIHIDA CHIZMACHILIK DARSLARIDA KO'RGAZMALILIK TAMOYILI

Gulomova N.X.

Nizomiy nomidagi Toshkent davlat pedagogika universiteti

Tayanch so'zlar: chizmachilik, talaba, kompyuter, samarali dars, tushuncha, zaruriyat, standart, mashg'ulot, ketma-ketlik, uzviylik.

Ключевые слова: черчение, студент, компьютер, продуктивность, урока, понятия, стандарт, занятие, по очередности, продолжительность.

Key words: fine art, spatial thinking, student, a computer, lesson reproduction, rules, alternation.

Hozirgi vaqtda bo'lajak o'qituvchilarda kasbiy sifatlarni shakllantirishda kasbga yo'naltirilgan o'qitish texnologiyasiga katta e'tibor berilmoqda. Oliy ta'lim muassasalarining professor-o'qituvchilar tarkibi tomonidan ishlab chiqilayotgan va foydalanilayotgan innovatsion ta'lim texnologiyalari bo'lajak mutaxassisda kasbiy sifatlarni shakllantirish va tarbiyalash tizimining tarkibiy qismi bo'lib, zamonaviy ta'lim muassasalari yuqori sifatli tayanch ta'limni ta'minlashi, ish beruvchilar talabiga o'z vaqtida javob berishi, mehnat bozori talab etayotgan raqobatbardosh mutaxassislarni kasbiy tayyorlashlari uchun barcha imkoniyatlardan foydalanishlari lozim.

Ta'limda ko'rgazmaliylik va abstrakt, aniq va umumiylik kabi tushunchalar to'g'ri taqsimlanishi lozimdir. Ko'rgazmali qurollar o'quv dasturlarning mavzulariga qattiq ravishda tayangan bo'lib, o'quv kursining mos bulimlarni mazmunini uzatishda, mavzuni mustahkamlashda va takrorlashda yordam berishi zarur. Muhandislik grafikasi fanining tashkil jarayoni yangi sifatli saviyaga ko'tarildi-endilikda qalam, chizg'ich va qog'oz o'rniga ta'lim oluvchilar darslarda maxsus dasturiy ta'minot bilan ishlamoqdalar. Bu qadamlar, zamonaviy mehnat bozorining bitiruvchilarga nisbatan bo'lgan talablardan kelib chiqqan holda amalga oshirilmoqda.

Metodik tizimning tarkibiy qismlaridan biri o'qitish vositalaridir. Ularga darsliklar, didaktik vositalar, ko'rgazmali qo'llanmalar, o'qitish-ning turli texnik vositalari kiradi. O'qitish vositalariga shuningdek kompyuter, ekran va tovushli, nazorat, o'qitish dasturlari ham kiradi. Chizmachilik fanining o'ziga xos xususiyatiga ko'ra uni o'zlashtirish uchun ta'lim o'luvchilarda fazofiy tasavvurning shakllanib, rivojlanishi zarurligi talab qilinadi. Shu sababli ta'lim muassasalarida chizmachilikdan o'qitish vositalarining yetarlicha bo'lishi, fan o'qituvchisining ulardan o'rinli foydalana olishi hamda talab darajasida maxsus jihozlangan kabinetning bo'lishi ta'lim samaradorligini ta'minlashga ko'maklashadi. Ta'lim oluvchining bilim olishida va ularda grafik madaniyatning shakllanishida o'quv adabiyotlari (darsliklar, o'quv qo'llanmalar, topshiriqlar to'plamlari va ish daftarlari kabilar) va o'quv jarayonida foydalaniladigan ko'rgazmali qo'llanmalar (stendlar, plakatlar va h.o) alohida ahamiyatga ega.

Ko'rgazmalilik. Ko'rgazmalilik tamoyili boshqa fanlarni o'qitishdagi kabi Chizmachilikni o'qitish jarayonida ham asosiy va muhim hisoblanadi. Ushbu tamoyil qadim zamonlardan beri qo'llanib kelinayotgan mashhur o'qitish tamoyillaridan biridir.

Ushbu tamoyil shunday zaruratni keltirib chiqaradiki, unga ko'ra ta'lim oluvchilar miyasida hosil bo'ladigan tasavvur va tushunchalar bevosita o'rganilayotgan predmet, masalan, kompyuterdan olinadigan idrokiga asoslangan bo'lishi lozim. O'qituvchining bayoni, uning tushuntirishi aniq, ravshan obrazlarni o'z ichiga olishi, o'rganilayotgan savollarning mohiyatini ko'rgazmali tasvirlovchi ishonchli misollar bilan mustahkamlab borilishi kerak.

Masala yechishda, takrorlashda, ta'lim oluvchilardan so'rashda, xullas, barcha hollarda to'la ko'rgazmalilik bo'lishi lozim. Kompyuterdagi rasmlar bilan bir qatorda o'qitishda ko'rgazmalilik jadvallar, sxemalar, filmlar, multimediali videoproektorlar orqali namoyish etiladi.

Ta'limning ko'rgazmaliligi – mavhum tushunchalarni egallashda bilish uchun asos hisoblanadi. Bu yerda «ko'rgazmalilik» tushunchasi buyumlar (masalan, mashina detallari va boshqalar)ning bevosita o'zlari emas, balki ularning grafik tasvirlari bilan bog'liqligini qayd qilish zarur. Har qanday tasvir, chizma buyumni his qiladigan ko'rish organlarimiz orqali fahmlanadi. Shuning uchun ko'rgazmalilik inson miyasida chizmada ob'ekt belgilarini modellashtirish natijasida hosil bo'ladigan ko'rinish obrazi deb qabul qilinadi.

Bu tamoyil o'quvchilar materialni yaxshi o'zlashtirishlariga xizmat qiladi. Y.A.Komenskiy ta'limda barcha sezgi organlariga tayanish lozimligini ta'kidlangan: ko'rinadiganini -ko'rish, eshitiladiganini - eshitish, hid taratayotganini – hidlash, his qilish mumkin bo'lganini – his qilish. Hozirgi



sharoitda chizmachilik darslarida bu tamoyil faqatgina jadval, plakat, dinamik qo‘llanmalar, modellar, detallar, uzellar kabilar emas balki qo‘shimcha ravishda ko‘p sonli audiovizual vositalar (turli proeksion – apparatlar, kino, televedeniya) hamda EHM (displeylar, grafyasagichlar)dan keng foydalanib qo‘llanilmoqda.

Chizmachilikda ko‘rgazmalilikdan foydalanish meyorida asoslangan bo‘lib, o‘quvchilarda fazoviy tasavvur va fazoviy obrazli fikrlashning rivojlanishiga zarur yetkazmasligi kerak.

Dinamik plakatlar

Standartlar va chizma bajarish asoslariga tegishli plakatlarining doimiy ravishda chizmachilik kabinetida yoki koridorlarda joylashtiri-lishi ularning ta‘lim oluvchilar ko‘z o‘ngida bo‘lib, beixtiyor ta‘lim oluvchilarning xotirasida saqlanib qolishiga sabab bo‘ladi. Yangi mavzularni bayon qilishda “dinamik plakat”lardan foydalanish ayniqsa yaxshi samara beradi. “Dinamik plakat”lar odatda biror chizmani bajarish ketma-ketligi tartibini ochib beruvchi plakatlar to‘plamidan iborat bo‘ladi. Bu o‘qituvchiga chegaralangan vaqt ichida ta‘lim oluvchilarda nisbatan katta hajmdagi grafik ma‘lumotlarni ko‘rsatish va tushuntirish imkonini beradi. “Dinamik” ko‘rgazmali qo‘llanmalarda turli yasashlarning o‘ziga xos xususiyatlari va mohiyatini, chizmalardagi tasvirlarni o‘qish usullari va ketma-ketligini ochib berish imkoniyati katta (1-shakl).

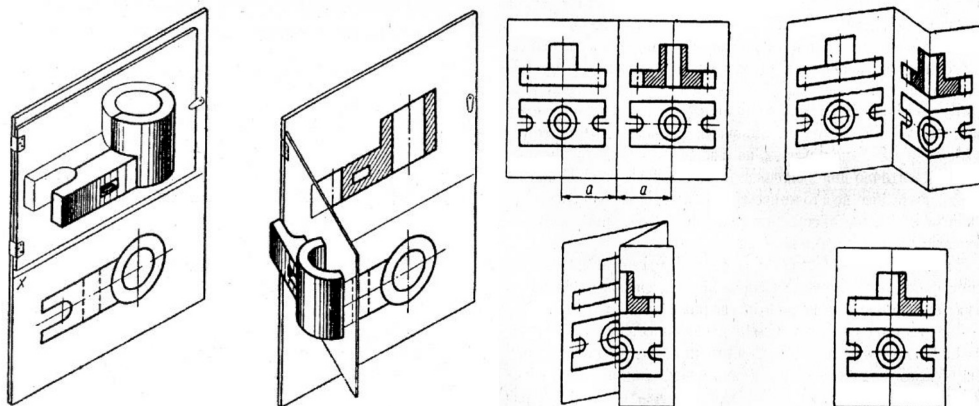

1-shakl. Qirqim hosil bo‘lishini namoyish qilish uchun dinamik plakat

2-shakl. Qirqim hosil bo‘lishini namoyish qilish uchun dinamik plakat

1- va 2-shakllarda qirqim hosil bo‘lishini namoyish qilish uchun tayyorlangan dinamik plakatlarga misollar keltirilgan. Shakllardan ularni tayyorlash va darsda foydalanish usullarini tushunib olish oson. Bunga o‘xshash plakatlarni o‘qituvchi kursning boshqa mavzulari bo‘yicha ham loyihalashtirib, maktab ustaxonasida ta‘lim oluvchilar bilan birgalikda tayyorlashi mumkin.



Dinamik plakatlar tayyorlash uchun o'qituvchidan ko'proq bilim, mavzuni ochib berishga ijodiy yondashish hamda muammoning noan'anaviy yechimini topish ko'nikmalarini egallagan bo'lishlik talab qilinadi. O'qituvchi chizmachilik mavzularini dinamik plakatlardan foydalanib tushuntirsa, ta'lim oluvchilar uni qiziqib tinglaydilar va oson tushunib, o'rganilgan material ularning xotirasida uzoq vaqt saqlanib qoladi.

Ko'rgazmalilik vositalar o'qituvchining yangi mavzuni bayonida, talabalarning bilim olish va bilim va ko'nikmalarini shakllantirishga qaratilgan mustaqil faoliyati jarayonida va materiallarni o'zlashtirish sifatini nazorat qilishda, ya'ni talaba va o'qituvchining boshqa faoliyatlarida qo'llanilishi mumkin. Darsda ko'rgazmalilikning no o'rin, asossiz va oshiqcha ishlatilishi aksincha salbiy natija berishi mumkin.

Ko'rgazmalik qo'llanmalarining quyidagi turlari ishlatiladi: turli real predmetlarni namoyishi; maket va mahsulotlarning namoyish qilish; predmetlarni tasvirlash, predmetlarni chizish jarayoni va doskada tasvirlash; tasvirlash muhiti; proeksion ekranlar.

Proeksiya jarayonida tasvirning sifatli namoyishini ta'minlab berish uchun maxsus ekranlar qo'llanishi lozim. Ekranlarni konstruksiya (ichki va tashqi tuzilishi) toifasiga qarab klassifikatsiyalash mumkin (erga o'rnatiladigan, devorga osiladigan, suriladigan (ko'chma), tahlanadigan) va ustki qoplamini sifatiga qarab, negaki undan ekranning u yoki bu proeksion vosita bilan ishlatilish imkoniga bog'liqdir.

Yerga o'rnatiladigan ekranlar maxsus yig'iladigan tagliklarga o'rnatilib tubus ko'rinishida transportirovka qiliniladi. Devoriy ekranlar asosan rulon tuziliga ega bo'lib, qo'l yoki elektr orqali boshqariladi. Ekranlar kengligi 125x125 dan 300x300 gacha va undan kattaroq. Faol ekran (AKTIVboard) interfaol doska bo'lib uning diagonali 1,25m, 1,62m, 1,99m yoki 2,46m. Shaxsiy kompyuter va ma'lumotlar proektori bilan birgalikda ishlaydi. Aktivstudio elektron konspekt tayyorladi va uni auditoriyadagilarga eng qulay taraflarini namoyish etishga yordam beradi. Elektron qalam faolekran orqali kompyuterni boshqarib Windows dasturini barcha hujjatida va elektron konspekt varoqlarida ishlash imkoniyatiga egadir. Infraqizil portli panel faol ekran bilan turli nuqtadan ishlash imkonini yaratib beradi. Videoproektorlar bu elektron optik qurilma bo'lib, uzoq masofagi ekranga elektron signal ko'rinishidagi ma'lumotlarni proeksiyalashga mo'ljallangan. Ma'lumotlar manbaasi sifatida videomagnitofon yoki video kamera bo'lishi mumkin. Qo'shimcha kompyuter darchalariga ega videoproektorlar (ma'lumotlarni bevosita to'g'ridan to'g'ri



kompyuterdan proeksiya qilishga imkoniyat yaratadi) multimediya proektorlar deb ataladi.

Hozirgi zamon sharoitida malakali o'qituvchining muvaffaqiyati ko'p jihatdan nafaqat yuqori bilim darajasi, balki ijodiy salohiyat, kasbiy o'zini-o'zi takomillashtirish, o'zining imkoniyatlarini namoyon etishga qaratilganligi bilan ham belgilanadi. Haqiqiy bilimli o'qituvchi - bu o'zining ma'naviy ehtiyojlarini doimiy his qiladigan va o'z bilimini muntazam ravishda to'ldirish, qobiliyatini rivojlantirish, intellektual, jismoniy va kasbiy sifatlarini, xususiyatlarini, qobiliyatini, ko'nikma va malakalarini qanday qilib faolashtirishni biladigan shaxsdir.

Dars jarayonida talabalarga ijodiy faoliyatga tayyorgarligi ko'rgazmalilik tamoyili orqali zamonaviy dasturlar qo'llanilsa, qobiliyati, zukkoligi, topqirligi, fazoviy tasavvur qila olishi va boshqa turli qobiliyatlarini aniqlashga yordam beradi. Ular quyidagilar diqqatning barqarorligini ta'minlaydi:

- ta'lim oluvchining qobiliyati rivojlanadi;
- ta'lim oluvchida fazoviy tasavvur qilishi rivojlanadi;
- ta'lim oluvchining sezgi analizatorlaridagi uyg'unligini ta'minlanadi;
- ta'lim oluvchida fanni o'zlashtirish va diqqatlarini o'stiradi;
- o'quv jarayonida faoliyatni boshqarishni to'g'ri yo'lga qo'yiladi;
- dars jarayonida talaba turli g'oyalarni ilgari suradi.
- ta'lim oluvchining dars jarayonida kreativ fikrlashga undaydi;
- ta'lim oluvchining amaliy darsda faolligini va grafik ishlarni mustaqil bajarishga undaydi;
- grafik, mustaqil ishlarda qiyin masalalarni yechishda layoqati shakllanadi va qobiliyati rivojlanadi;
- ta'lim oluvchida mavzularni o'zlashtirish rivojlanadi;
- xotira va diqqatning uzviy aloqadorligi oshadi;

Shaxsning fikrlash qobiliyati, ya'ni tafakkuri fikr yurgizish amallari yordamida rivojlanadi. Bu taqqoslash, analiz-sintez, umumlashtirish, abstraksiyalash, konkretlashtirish kabi amallar hisoblanadi.

Muhandislik grafikasi fanidan o'qituvchi ta'lim oluvchida bilim berishida, grafik ishlarini bajarishida ko'rgazmalilik tamoyilidan foydalansa, darsda ko'zlagan maqsadiga erishadi. Bu jarayonga ta'lim oluvchilar ijodiy yondashadi.

Adabiyotlar:

1. O'zbekiston Respublikasi Prezidentining 2021-yil 25-yanvardagi "Xalq ta'limi sohasidagi ilmiy tadqiqot faoliyatini qo'llab quvvatlash hamda uzluksiz kasbiy rivojlantirish tizimini joriy qilish chora-tadbirlari to'g'risida"gi PQ-4963-son qarori <https://lex.uz/docs/-5239538>.



2. Gulomova, N., & Saidaliyev, S. (2020). Development of Emergency Image in Students Psychological-Pedagogical Problems. *International Journal of Progressive Sciences and Technologies*, 18(2), 181-186.

3. Gulomova N.X. Muhandislik grafikasi fanlarini o'qitishda talabalarga kasbiy sifatlarni rivojlantirishda loyihalashni o'rgatish // *Talim va innovatsion tadqiqotlar ilmiy va ilmiy texnik onlayn respublika konferensiya*. 2022, <https://conf.sciencebox.uz/> 63-68 betlar.

4. Gulomova N.X. Muhandislik kompyuter grafikasi darsi jarayonida talabalarni didaktik o'yinlar orqali faollashtirish // *Pedagogika ilmiy-nazariy va metodik jurnal*. 1/2021, ISSN:1076-1077, 63-65 betlar. (13.00.00. №6)

5. Gulomova, N., & Saidaliyev, S. (2020). Development of Emergency Image in Students Psychological-Pedagogical Problems. *International Journal of Progressive Sciences and Technologies*, 18(2), 181-186

6. Gulomova, N. (2021). Chizma geometriya, chizmachilik darslarida talabalarga testlar orqali ularning bilimini aniqlash. *Грааль науки*, (4), 404-408. <https://doi.org/10.36074/grail-of-science.07.05.2021.075>

7. Gulomova N.X. Chizmachilik darslarida Auto CAD grafik dasturidan foydalanish metodikalarini takomillashtirish // *Talim va innovatsion tadqiqotlar ilmiy va ilmiy texnik onlayn respublika konferensiya*. 2022, <https://conf.sciencebox.uz/> 49-53 betlar.

8. Gulomova N.X. Muhandislik grafikasi fanlarini o'qitishda talabalarga kasbiy sifatlarni rivojlantirishda loyihalashni o'rgatish // *Talim va innovatsion tadqiqotlar ilmiy va ilmiy texnik onlayn respublika konferensiya*. 2022, <https://conf.sciencebox.uz/> 63-68 betlar.

РЕЗЮМЕ

Ushbu maqolada zamonaviy texnologiyalardan foydalangan holda chizmalar yaratish va ularni o'qish bo'yicha tavsiyalar mavjud bo'lib, kompyuter grafikasi darslarida talabalarning fazoviy tasavvurlarini rivojlantirish amalga oshiriladi.

РЕЗЮМЕ

Данная статья содержит рекомендации по выполнению чертежей и их чтение с применением современных технологий, осуществляется развитие пространственного воображения студентов на занятиях по инженерной и компьютерной графике.

SUMMARY

This article contains recommendations for making drawings and reading those using modern technologies, where, the development of students' spatial imagination in engineering and computer graphics classes is carried out.



CHIZMACHILIK DARSLARIDA ILMIY TUSHUNCHALAR VA TALABALATRDA ILMIY TUSHUNCHALARNI SHAKLLANTIRISHNING AHAMIYATI

Toshpulatov F.U.

Termiz davlat pedagogika instituti

Tayanch soʻzlar: taʼlim, Idrok va tafakkur, Tushuncha, oʻzlashtirish, shakllanish, chizmachilik.

Ключевые слова: образование, восприятие и мышление, понимание, овладение, формирование, рисование.

Key words: education, perception and thinking, understanding, mastering, formation, drawing.

Kirish. Tilimzdagi mavjud soʻzlar, atamalar, terminlar maʼnolarining kengayishi va torayishi, maʼnolarning oʻsishi, maʼno koʻchishi tarzda roʻy beradi. Ular qanday tarzda roʻy berishidan qatʼiy nazar, bilish jarayonining boshlangʻich bosqichi hisoblangan, idrok etishning tovush asosidagi maʼlumot boʻlib, bilish jarayonida bilim manbai hisoblanadi. Idrok va tafakkur qilish jarayonlarida ilmiy va amaliy ahamiyatlarga ega boʻlgan tegishli tushunchalar hosil boʻlishida ishtirok etadi.

Oʻquvchilarda ilmiy tushunchalar tizimining shakllanishi ular tomonidan ilmiy bilimlar tizimini egallashning muhim ilmiy elementlaridan biridir. Har bir oʻquv fani oʻzaro bogʻlangan asosiy ilmiy tushunchalar tizimidan tashkil topgandir. Oʻquvchilarning fan boʻyicha toʻla bilimlarining sifati esa tushunchalarning qanday va qanchalik oʻzlashtirilganligidan kelib chiqadi.

Demak, maktab chizmachilik kursini oʻrganish uchun uning mazmunini egallash lozim. Chizmachilik kursining mazmunini esa asosan, chizmaning proeksion mohiyatini qamrab oluvchi turli xil tushunchalar, qisqartma va qoidalar toʻplami hisoblangan KHYAT (Konstruktorlik hujjatlarining yagona tizimi) standartlari tashkil etadi.

Tushunchalarni o'zlashtirmasdan turib qonun va nazariyalarning o'zlashtirilishi haqida so'z bo'lishi ham mumkin emas. Tushunchalarni egallash o'quvchilarning tahlil va sintez, solishtirish va taqqoslash, mavhumlashtirish va umumlashtirish kabi amallar bajarish orqali faol aqliy faoliyatlari bilan bog'liq. Biron bir fikrni tushunchalar bilan amallar bajarmay turib ifodalashning iloji yo'q. Shuning uchun o'quvchilarda shakllantirilayotgan tushunchalar ular tomonidan qanchalik yaxshi o'zlashtirilsa, ularda muhokama, xulosa tuzish shunchalik engillashadi. Yuqorida ta'kidlanganidek, maktab chizmachilik fanidagi o'rganilayotgan materialdagi turli xil ilmiy tushunchalar va ularning ta'riflari bularning majmuasidir.

Bayon etilgan fikrlar bilan tushunchalarning shakllanishidagi munosabat chegaralanib qolmaydi. O'quvchilarning terminologik bilimi o'qituvchi uchun o'quvchilarga o'quv materialini ilmiy tilda bayon etishga imkon beradi. Boshqacha ta'riflaganda, didaktikaning ilmiylik prinsipini amalga oshirishining omilidir.

Ta'limda tushunchalar rivojlanishining o'ziga xos hususiyatlari ta'lim jarayonida tushunchalarning rivojlanishi bilan fandagi rivojlanishida bir qancha umumiy jihatlari, shuningdek, mohiyatan farqlari mavjud. Fandagi singari ta'limda tushunchalarning shakllanishi va rivojlanishi dialektik ziddiyatli, murakkab jarayondan iborat. O'quvchilar tushunchalarni darhol o'zlashtirmaydi, balki asta-sekinlik bilan uning mazmunini, hajmini, boshqa tushunchalar bilan aloqasini bilib boradi.

Tushunchalarni o'zlashtirish o'rnatilgan ilmiy va yangi faktlarni tushuntirishga etarli bo'lmagan, mavjud tushunchalar bazasi o'rtasidagi hosil bo'lgan ziddiyatni engib o'tish asnosida amalga oshiriladi.

Fanda (ilmiy bilishda) tushunchalarning hosil bo'lishi va rivojlanishi – olimlarning ijodiy izlanishlarining mahsulidir. Ta'limda esa o'quvchilarda tushunchalarning shakllanishi o'qituvchi rahbarligi ostida sodir bo'ladi. Bu o'qituvchining o'quv dasturi bilan, o'quv qo'llanma va ta'lim nazariyasi va amaliyotining holati bilan aniqlanadigan, maqsadga yo'naltirilgan faoliyati natijasining mahsulidir.

Ilmiy bilishda tushunchalarning hosil bo'lishi va rivojlanishi- ongning ob'ektiv dunyoni chuqurroq anglashdagi, uzoq jarayon davom etadigan rivojlanishining natijasidir, bilishning bir qancha bosqichining yig'indisidir. Ta'lim jarayonida esa, o'quvchilarda fanning tarkibiga kirgan va qat'iy tasdiqlangan, insonlarning ilmiy va amaliy faoliyatlarida keng qo'llaniluvchi tushunchalarning shakllanishi yuz beradi. Bu jarayonda ham tushunchaning



rivojlanashi sodir bo‘ladi, ammo u faqat o‘quvchilarning ongidagina sodir bo‘ladi, bu erda yangilik e-lenmenti sub’ektiv xarakterga egadir.

Tadqiqotlar metodologiyasi. Ilmiy bilishda tushunchalar yordamida ongimizda aks etuvchi narsa va hodisalarning ham hossalarni ajratish- o‘nlab olimlar, ba’zida esa, turli xil mamlakat olimlari avlodining ijodiy faoliyatidir. O‘quvchilar esa tushunchalarni ta’lim muassasalarida o‘qish davrida o‘zlashtirishadi.

Qiyinchiliklar va to‘siqlar:

Fanda tushunchalarning hosil bo‘lish va rivojlanish manbai- o‘rnatilgan yangi tushunchalar bilan, mavjud eski tushunchalar apparati o‘rtasidagi ziddiyat, yangi ochilgan, o‘rnatilgan faktlarni tushuntirishga bilimlarning etishmasligidir.

Talabalarda esa quyidagi omilarning ta’sirida sodir bo‘ladi:

- maktabda fanlar asosini o‘rganishda o‘qituvchi rahbarligida maqsadga yo‘naltirilgan tushunchalarni shakllantirish jarayonida;
- tushunchalarning «tabiiy» shakllanishi, ilmiy-ommabop adabiyotlarni o‘qish, radio va televidinie orqali dasturlarni eshitish va filmlarni ko‘rish.

Talabalarda tushunchalarning shakllanish jarayoni o‘zining qonuniyatlariga egadir hozirgi kungacha ularning quyidagilari o‘rnatilgan:

- o‘quvchilar ongida tushunchalarning shakllanishi - narsa va hodisalarning miqdor va sifat hossalarni ketma-ketlikda ochishdagi murakkab va uzoq davom etuvchi jarayondir. O‘quvchilar tushunchalarni darrov o‘zlashtira olmaydi, balki, uning mazmunini, hajmini, boshqa tushunchalar bilan aloqasini sekin-astalik bilan egallab boradi;
- u yoki bu o‘quv fanini o‘rganishda o‘quvchilarda oldiniga alohida tushunchalar shakllanadi, keyin esa tushunchalar tizimi (muayyan mavzu yoki bo‘lim bo‘yicha) hosil bo‘ladi;
- agar fan ichidagi bir tizimning tushunchalarini o‘zlashtirishda boshqa tizimdagi tushunchalar bilan ularning o‘zaro bog‘liqligi sharti amalga oshirilsa, o‘zlashtirish samaraliroq bo‘ladi;
- mazkur fan tushunchalarining o‘zlashtirilishida fanlararo bog‘lanish shartiga rioya etilsa, bu jarayon jadallashadi.

Tahlil va natijalar. O‘quvchilarda tushunchalarning shakllanishida fanlararo bog‘lanishning o‘rni zamonaviy ta’lim sharoitida, ilmiy informatsiyalarning hajmi tobora ortib borayotgan bir vaqtda, fanlararo aloqani amalga oshirish borgan sari katta ahamiyatga ega bo‘lib bormoqda. Fanlararo bog‘lanish bu o‘rganiladigan o‘quv materialini mazmunida, uning strukturasi va ta’lim berish metodlarida ilmiy fanlar o‘rtasidagi aloqaning aksidir. Ta’lim jarayonida



fanlararo aloqaning o'rnatilishi diqqatni oshirishga sharoit yaratuvchi omillardan biri bo'lib, fanlarnig o'zaro bir-biriga o'tishi, ularning integratsiyasi hisoblanadi, bu esa hususiy ilmiy tushunchalarni umumilmiy yoki bir qator fanlar uchun umumiy bo'lgan tushunchalarga aylanishiga olib keladi.

Xulosa.Xulosa qilib aytadigan bo'lsak, maktab chizmachilik kursi bevosita aloqador fanlar va shuningdek, qardosh fanlar bilan spetsifik xarakteri hamda ayrim ilmiy terminlarining integratsiyasi bilan zich yoki sayoz darajada bog'langan. Bu rivojlanishdagi jarayon bo'lib, hozirgi kunga kelib bu fan bog'lanish ko'lamining kengligi bilan boshqa fanlardan qolishmaydi, mehnat, matematika, tabiatshunoslik, geometriya, tasviriy san'at, fizika, ximiya, geografiya va hozirgi kunda informatika bilan chambarchas aloqadadir. Maktab chizmachilik kursini o'rganish davomida fanlarning mazkur aloqalarda bo'lishi vaqtiga qarab ularni uchta guruhga ajratish mumkin:

1. Oldindan aloqada bo'lgan fanlar;
2. Xamohang, birgalikda aloqadagi fanlar
3. Keyingi aloqada bo'luvchi fanlar.

Adabiyotlar:

1. Uralovich T. F. Conducting classes on fine arts based on information and communication technologies //International Engineering Journal For Research & Development. – 2021. – T. 6. – C. 3-
2. Toshpo'latov F. U. et al. Bolalarni o'yin texnologiyalari asosida kasb-hunarga qiziqishlarini shakllantirishda rivojlantiruvchi o'yinlar //Science and Education. – 2021. – T. 2. – №. 4. – C. 487-491.
3. Urolovich T. F. et al. Use of perspective position and metric issues in practical drawing in description of number lessons //Innovative Society: Problems, Analysis and Development Prospects.-2022.-S. – C. 41-44.
4. Uralovich T. F. The role of applied art in the development of aesthetic skills of students //International Journal of Advance Scientific Research. – 2023. – T. 3. – №. 05. – C. 111-118.
5. Toshpulatov F. Qadimiy grix va o'simliksimon (Islimiy) naqsh elementlarining geometrik tahlili // Физико-технологического образование. – 2022. – №. 4.

РЕЗИОМЕ

Mazkur maqolada tasviriy san'at va muhandislik grafikasi yo'nalishi talabalariga chizmachilik darslarida talabalarida ilmiy tushunchalarni shakllantirishning ahamiyatini o'rganishda motivatsiyani rivojlantirish kabi masalalarga to'xtalib o'tilgan. Ta'lim jarayonida ilmiy tushunchani mazkur tushunchalarining o'zlashtirilishida fanlar aro bog'lanish ilmiy bilishda tushunchalarning hosil bo'lishi va rivojlanishi borasida fikr va muloxazalar berilgan.

РЕЗИОМЕ

В данной статье затронуты такие вопросы, как развитие мотивации студентов изобразительного искусства и инженерной графики на уроках черчения к изучению важности формирования у студентов научных концепций. Связь между науками при усвоении этих понятий в процессе образования даны рассуждения и рассуждения о формировании и развитии понятий в научном познании.

SUMMARY

This article focuses on such issues as the development of motivation in the study of the importance of the formation of scientific concepts in students in drawing classes to students of the field of Fine Arts and engineering graphics. In the assimilation of these concepts of the scientific concept in the educational process, the connection between the sciences is given fikr and mulokhasas in terms of the formation and development of concepts in scientific knowledge.



“QIRQIM” MAVZULARINI O‘QITISHDA PEDAGOGIK TEKNOLOGIYALARNING AMALIY TADBIG‘I

Rasulova F.S.

Toshkent arxitektura-qurilish universiteti

Tayanch so‘zlar: standart, chizmalar, fazoviy tafakkur, o‘quvchilar, darsni takrorlash, didaktik siandartlar, talablar, davomiylik.

Ключевые слова: стандарт, чертежи, пространственное мышление, ученики, репродуктивность урока, дидактические сиандарты, требования, продолжительность.

Key words: standard, drawings, spatial thinking, students, lesson reproduction, didactic siandarts, requirements, duration.

“Proyeksiyon chizmachilik” bo‘limining ya’na bir asosiy mavzularidan biri “Qirqim” mavzusidir. Yuqorida ta’kidlangan mavzuni o‘zlashtirish uchun bundan oldingi “Ko‘rinishlar” mavzusini mukammal o‘zlashtirgan bo‘lishi shart, busiz bu mavzuni o‘zlashtirishning iloji yo‘q. Chizmachilikning har bir bo‘limidagi mavzular shunday tarkib topganki, yangi mavzu o‘zidan oldingisini mukammal o‘zlashtirishni taqoza etadi. Sababi shundaki, yangi mavzuni tushuntirish jarayonida xohlasa ham, xohlamasa ham oldingi mavzudagi bilimlarga murojaat etadi. Ko‘rinib turibdiki, chizmachilik fani qolgan fanlardan ancha mukammal fan hisoblanadi.

O‘quvchilar “Ko‘rinishlar” mavzusini o‘zlashtirgandan so‘ng detallning ichki tuzilishini o‘rgana boshlaydi. Shu joyda bir narsaga tan berib o‘tish joiz, chizmachilik fanlaridagi mavzular tartibligi, bosqichma-bosqich, quyudan yuqoriga qarab borishi taxsinga sazavor. Detailning ichki tuzilishini o‘rganishda talabalarga “Qirqim” mavzulari yordam beradi. Bu mavzular detailning ichki tuzilishini mukammal ko‘rsatib berishga, uning qanday buyumdan tashkil topganligini yaqqol ko‘rsatib beradi.

“Qirqimlar” mavzusiga endi batafsil to‘xtalib o‘tamiz. Ushbu mavzu detallarning ichki tuzilishini, uning qanday materialdan tayyorganligini bilishga yordam beradi. Bu mavzu ancha keng qamrovli bo‘lib, o‘z ichiga ko‘p ma’lumotlarni qamrab oladi. “Qirqim” lar kesuvchi tekisliklar soni va vaziyatiga ko‘ra ikki turga bo‘linadi.

– oddiy qirqimlar;



– murakkab qirqimlar;

Murakkab qirqimlar oddiy qirqimlardan o‘zining kesuvchi tekisliklar soni bilan farq qiladi. Hayotimizda shunday murakkab detallarga duch kelamizki, bu detallarni bitta tekislik bilan kesib ichki tuzilishini aniqlab bo‘lmaydi. Bu turdagi detallarga ikki yoki undan ko‘p tekisliklar bilan kesib ichki tuzilishini aniqlash mumkin. Bundan mahalliy qirqim ta‘rifi kelib chiqadi. Kesuvchi tekisliklar soni ikki yoki undan ortiq bo‘lsa, hosil bo‘lgan qirqim murakkab qirqim deb yuritiladi. Kesuvchi tekisliklarning proyeksiyalar tekisliklariga nisbatan joylashgan vaziyatiga qarab murakkab qirqim ikki turga bo‘linadi:

- pog‘onali qirqim – bunda kesuvchi tekisliklar o‘zaro parallel bo‘lib joylashadi. Bu tekisliklar albatta birorta proyeksiyalar tekisligidan birortasiga parallel bo‘lishi shart, shundagina pog‘onali qirqim hosil bo‘ladi. Bu qirqimda kesuvchi tekisliklar detallni qanday yo‘nalishda kesib o‘tilgani uzoq chiziqlar yordamida ko‘rsatiladi va qarash yo‘nalishi strelkalar orqali beriladi. Kesuvchi tekisliklar nechta bo‘lishidan qat‘iy nazar pog‘onali qirqimda ular bitta nom bosh harf orqali beriladi.

- Siniq qirqim – kesuvchi tekisliklar o‘zaro kesishgan holda joylashsa hosil bo‘lgan qirqim siniq qirqim deb yuritiladi.

Ba‘zi hollarda ko‘rinish bilan qirqim qo‘shib tasvirlanadi. Qo‘shib tasvirlash uchun detall albatta simmetrik bo‘lishi shart. Chunki bunday detallarda simmetriya o‘qidan ikki tomondagi qirqimlar bir xil bo‘ladi. Shuning uchun bunday detallarni tasvirlashda simmetriya o‘qidan o‘ng tarafga qirqim, chap tarafga ko‘rinish tasvirlanadi.

Mustahkamlash bosqichidan o‘tib bo‘lingach, asosiy qismga kira boshlaydi. Hozirgi kunga kelib amaliy mashg‘ulotlarni faqat o‘qituvchining o‘zi emas, balki talabalar ishtiroki ham ta‘minlanib kelmoqda. Mavzu mohiyatini tushuntirishni boshlashda o‘qituvchi albatta zamonaviy pedagogik texnologiyalardan mavzuga mosini tanlab tadbiiq etishi shart.

Misol tariqasida o‘zimiz ko‘rib o‘tayotgan darsga pedagogik texnologiyalarning amaliy tadbiiq‘iga to‘xtalsak. Bu mavzuga zamonaviy pedagogik texnologiyalardan “Zinama-zina”, “Skarabey”, “3x4”, “Bumerang”, interfaol metodlardan aqliy hujum, qisqa savol-javob va boshqa qator metodlar to‘g‘ri keladi. Zinama-zina texnologiyasi yordamida darsni boshlash ancha qulay, bunda talabalarning ishtiroki to‘liq ta‘minlanadi.

Texnologiyaning maqsadi – o‘quvchilarni erkin, mustaqil va mantiqiy fikrlashga, jamoa bo‘lib ishlashga, izlanishga, fikrlarni jamlab ulardan nazariy va amaliy tushuncha hosil qilishga, jamoaga o‘z fikri bilan ta‘sir eta olishga, uni ma‘qullashga, shuningdek, mavzuning tayanch tushunchalariga izoh berishda egallagan bilimlarni qo‘llay olishga o‘rgatadi.



O'qituvchi amaliy mashg'ulot darsida mavzuni tushuntirish uchun chizmoqchi bo'lgan detallni guruh bilan birgalikda olib boradi. Zinama-zina texnologiyasi talabalar bilan bir guruh ichida yakka holda yoki guruhlarga ajratilgan holda yozma ravishda o'tkaziladi. Texnologiya talabiga muvofiq guruhdagi barcha talabalarni ishtirokini taminlash maqsadida yakka holda o'qituvchi topshiriqlariga javoblar qabul qilinadi. Dastlab o'qituvchi berilgan detallardan qaysi birida murakkab qirqim bajarish mumkin degan savol o'rta tashlanadi.

O'quvchilarga o'ylash uchun bir daqiqa beriladi, shundan so'ng har bir talaba tezlik bilan o'zining javobini aytadi. Javoblarni eshitgandan so'ng o'qituvchi to'g'ri javobni aytib, so'ngra hamma o'zining javobini tekshirib oladi. Detall ajratib olingach, o'qituvchi yana o'rta savol tashlaydi. Ajratilgan detallda qanday murakkab qirqim turini tadbiiq qilgan ma'qul? Ya'na o'ylash uchun bir daqiqa beriladi va qisqa vaqt ichida talabalarning javobini tinglaydi. Jarayonning shu qismiga kelganda muammoli ta'lim texnologiyasidan foydalanish o'z samarasini beradi. E'tibor beradigan bo'lsak, ikkita ped texnologiyani bir vaqtning o'zida baravar holda olib borilmoqda.

Muammoli ta'lim texnologiyasining maqsadi - muammoli ta'lim texnologiyasi mazmuni va mohiyati bilan tanishtirish hamda undan muhandislik grafikasi fanlari darslarida foydalanish masalalarini tahlil qilishni talabalarga o'rgatish.

Muammoli vaziyatning mohiyati – o'quvchi tanish bo'lgan ma'lumotlar va yangi faktlar, hodisalar (qaysiki, ularni tushunish va tushuntirish uchun avvalgi bilimlar kamlik qiladi) o'rtasidagi ziddiyatdir. Bu ziddiyat bilimlarni ijodiy o'zlashtirish uchun harakatlantiruvchi kuchdir.

Muammoli vaziyatning belgilari quyidagilar:

- o'quvchiga notanish faktning mavjud bo'lishi;
- vazifalarni bajarish uchun o'quvchiga beriladigan ko'rsatmalar, yuzaga kelgan bilish mashaqqatini hal qilishda ularning shaxsiy manfaatdorligi.

Guruh uchta guruhchaga bo'linadi, lekin yakka tartibda fikrlash holati saqlanib qolinadi. Endi o'qituvchi o'rta muammoli vaziyatni tashlaydi, ajratilgan detallda pog'onali qirqim qo'llanilsa, nega pog'onali qirqim isboti. Agar siniq qirqim qo'llanilsa, nega siniq qirqim isboti talab e'tiladi. O'ylash uchun uch daqiqa beriladi. Talabalar guruhlarga ajralib, har bir talaba yakka o'zi o'ylab (1-daqiqa), so'ngra guruhda muhokama qilib bir to'xtamga kelishadi (2-daqiqa). Masalan:

birinchi guruh – pog'onali qirqimni tadbiiq etish kerakligi degan xulosaga keldi va o'zlarining fikrlarini ma'ruzada olgan bilimlar asosida isbotlashga harakat qildi. Bu detallda siniq qirqim qo'llab bo'lmasligi sababi kesuvchi tekisliklar o'zaro kesishuvchi emasligini, aksincha kesishuvchi tekisliklar o'zaro parallel ekanligini, uning ustiga bu tekisliklar proyeksiyalar tekisliklaridan biriga parallel ekanligini keltirib o'z fikrlarini isbotlashdi (1-rasm).

Huddi shu tartibda qolgan guruhlar ham o'z fikrlarini to'g'riligini isbotlashga harakat qiladi. Fikrlarni eshitib bo'lgach, o'qituvchi to'g'ri javobni o'zi aytadi. O'qituvchi o'quvchilarning ishonchini orttirish maqsadida aqliy hujum uyushtiradi. Jarayonning bu bosqichidan o'tgach, endi aytilgan fikrlarni amalda doskada bitta misol chizish orqali mustahkamlaydi. O'qituvchi chizish davomida doskaga talabalarning o'zlari chiqib chizishiga imkon beradi. Huddi shu vaqtda o'qituvchi endi bumerang texnologiyasidan foydalanib amaliy mashg'ulotni davom ettiradi. Bu texnologiya asosan guruhlariga bo'lingan holda o'tkazilsa, chizmachilik darslarida ancha yaxshi samara beradi. Texnologiya haqida ma'lumot II-bobning 2.1 bo'limida keltirib o'tilgan. O'qituvchi guruhni endi ikkita guruhchaga bo'ladi endi yakka tartibda emas umumiy birlashgan holda ish olib boradi. O'qituvchi bo'lingan uch guruhga doskada chizilayotgan chizmani vazifalarga bo'lgan holda taqsimlaydi:

- birinchi guruhga – ajratilgan detallda tekisliklarni qay holda o'tkazilishi mumkinligi vazifasini beradi, yaqqol tasvirida eskiz sifatida (2-rasm);
- ikkinchi guruhga - ortogonal proyeksiyalarida tekisliklarning yo'nalishini ko'rsatish vazifasi beriladi (3-rasm);

Shu tariqa doskadagi chizma o'qituvchi bilan talabalarning birgalikdagi harakati natijasida muvaffaqiyatli yakunlanadi. E'tibor berilsa mavzu tushuntirilish davomida o'qituvchi:

- ko'rgazmali materiallar;
- mavzuga doir plakatlar;
- zinama-zina, muammoli ta'lim, bumerang pedagogik texnologiyalaridan;
- aqliy hujum, qisqa savol-javob interfaol metodlaridan;

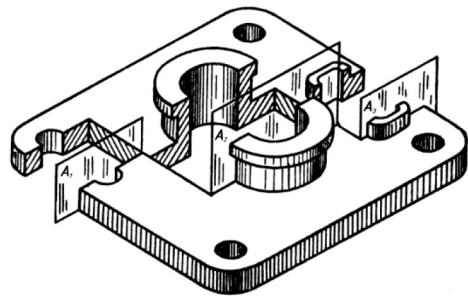

1-rasm

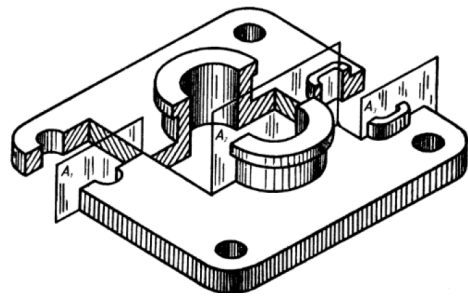

2-rasm

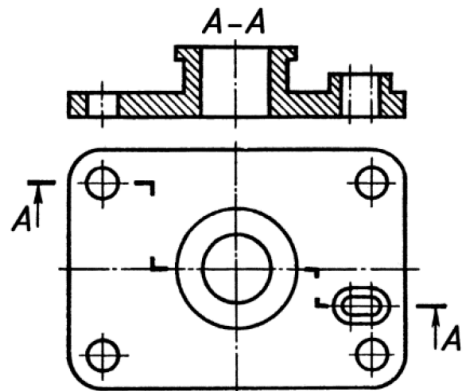

3-rasm



ТАСВИРИЙ САЪНАТ ЎҚИТУВЧИСИНИНГ ИЛМИЙ-МЕТОДИК ТАЙЁРГАРЛИК ДАРАЖАСИ КОМПЕТЕНЦИЯСИНИ ШАКЛЛАНТИРИШ ОМИЛЛАРИ

Содикжон М.О.

Андижон Давлат педагогика институти

Таянч сўзлар: технология, ижодкор-уста, тадқиқот, ижтимоий, маданий-маърифий, хаттотлик, миниатюра, гносеологик, конструктив, коммуникатив.

Ключевые слова: технология, творец-мастер, исследовательская, социальная, культурно-просветительская, каллиграфия, миниатюра, гносеологическая, конструктивная, коммуникативная.

Key words: technology, creator-master, research, social, cultural-educational, calligraphy, miniature, epistemological, constructive, communicative.

Инсон онги ва ҳиссиётининг шаклланишида, узок ўтмишдан, то шу кунга қадар инсоният томонидан яратилган ҳамда ҳозирги кунда ярати-лаётган энг нодир санъат асарлари намуналари муҳим аҳамиятга эга. Шу жиҳатдан ҳам уларни ғоявий ва бадиий томонларини тушунтириш, санъат асарларини чизишни ўргатиш бўлажак тасвирий санъат ўқитувчисидан юксак даражадаги педагогик слоҳият ҳамда илмий-методик тайёргар-ликни талаб қилади. Бу эса ўз навбатида талабаларда санъат асарлари-га нисбатан бадиий ва гўзалликка бўлган муносабатни ривожлантириш, миллий ва жаҳон санъат дурдоналари ва уларни яратган ижодкорлар би-лан таништириш, нодир асарларни бадиий таҳлил этишга ўргатишга хиз-мат қилади.

Бугунги кунда тасвирий санъат ўқитувчисининг касбий фаолияти қуй-идагиларни қамраб олади:

- касбий таълим педагогикаси ва ташхис технологияси;
- ўқитишнинг дидактик воситилари;
- таълимнинг электрон воситалари.

Шунга қўра, тасвирий санъат ўқитувчисининг касбий тайёргарлигига мувофиқ қуйидаги касбга оид фаолият турлари фарқланади:



- ўрта махсус касб-ҳунар таълими тизимининг мос таълим муассасаларида педагогик фаолияти;
- тарбиячилик;
- ўқув-методик;
- ишлаб-чиқариш (санъат ва муҳандислик);
- ижтимоий ва жамоа соҳасида;
- илмий-тадқиқот.

Бўлажак тасвирий санъат ўқитувчиси таълим йўналиши бўйича бакалавр таълим дастурини ўзлаштириш натижасида касбий тайёргарликнинг асосий турлари ва махсус тайёргарлигига мос қуйидаги касбий вазифаларни бажариши керак:

- ўрта махсус, касб-ҳунар таълими тизимига мос таълим муассасаларида педагогик фаолияти;
- ўрта махсус касб-ҳунар таълими тизимининг мос таълим муассасаларида тайёргарлик йўналишида назарда тутилган ўқув фанлари бўйича назарий машғулотларни ўтказиш;
- ўрта махсус касб-ҳунар таълими тизимининг мос таълим муассасаарида тайёргарлик йўналишида назарда тутилган ўқув фанлари бўйича амалий ва лаборатория машғулотларини, жумладан ўқув устахоналарида, ўтказиш;
- замонавий ахборот ва педагогик технологиялардан фойдаланиб ностандарт ўқув машғулотларини ишлаб чиқиш ва ўтказиш;
- ўқитилаётган фанлар бўйича дарсларни ўтказиш учун зарур бўлган ўқув-методик ҳужжатларни шакллантириш ва тузиш;
- ўқитилаётган фан бўйича машғулотларни ўтказиш учун ўқитишнинг техник воситаларини ишлаб чиқиш ва улардан фойдаланиш;
- мустақил таълим ва ижодий изланиш натижасида ўқитилаётган фан ҳамда педагогик фаолият соҳасидаги методлар, воситалар ва шакллар соҳасларида ўз-ўзини мунтазам такомиллаштириб бориш.

Тарбиячилик фаолияти:

- умумий ўрта таълим ва касб-ҳунар мактабларидан ташқари муассасаларда тарбиячи бўлиб ишлаш.

Ўқув-методик фаолияти:

- мос таълим йўналишлар бўйича таълимни амалга оширувчи вазирликлар, унинг тармоқ бошқармалари ва муассасаларида методист бўлиб ишлаш.

Ишлаб-чиқариш (санъат ва муҳандислик) фаолияти:

- ижодкор-уста: санъат ва муҳандисликнинг барча турлари, жанрлари ва техникаларида босма махсулотларни безаш, турли адабий асарларни иллюстрациялаш, барча кўринишдаги плакатларни жумладан реклама плакатлари яратиш, замонавий хаттотлик ва миниатюра асарлари яратиши;
- рахбар-ижрочи: маданий-маърифий, бадиий ишлаб чиқариш, таъмирлаш ишларини бажаришга мослашиши;
- касбий этика кодексига риоя қилиш.

Ижтимоий ва жамоа соҳасидаги фаолияти:

- ишлаб чиқариш жараёнларини амалга ошириш учун зарур бўлган ишлаб чиқариш жараёнлари ва ресурсларини режалаштириш;
- ахборот технологиялар тизимини яратиш ва улардан фойдаланиш билан боғлиқ бўлган ишлаб чиқариш жараёнлари мониторинги ва сифатини баҳолаш методлари ва механизмларини ишлаб чиқиш;
- атроф-мухитни муҳофаза қилиш ва меҳнат хавфсизлиги талабларига мос келиши борасида ишлаб чиқариш жараёнларини назорат қилишда иштирок этиш.

Илмий-тадқиқот фаолияти:

- педагогик экспериментлар ўтказиш ва унинг натижаларини қайта ишлаш;
- ўрнатилган тартибларда Олий ва ўрта махсус таълим муассасалари, касб-ҳунар таълими, шунингдек малака ошириш ва кадрларни қайга тайёрлаш курсларида ишлаши мумкин.

Касбий фаолиятнинг бу турларида тасвирий санъат ўқитувчиси ўзининг илмий-методик тайёргарлик даражаси компетенциясини шакллантириб бориши катта аҳамият касб этади.

О.С.Гребенюк ва Т.Б.Гребенюклар томонидан талабаларда шакллантириладиган гносеологик, конструктив, коммуникатив, лойиҳалаш ва ташкилотчиликка оид билим, кўникма ва малакалар каби гуруҳларга ажратилган ҳамда билим, кўникма ва малакаларни шакллантиришнинг умумий дидактик йўллари ёритилган.

Бизга маълумки, ҳар бир ўқув фани ўқитувчисининг ўзлаштириши лозим бўлган методик билим, кўникма ва малакаларининг аниқ белгилаиши педагог кадрларни тайёрлаш сифатини орттириш имконини беради шунингдек, ўқитувчи илмий-методик тайёргарлигининг таркибий қисмлари бугунги кун талаблари нуқтаи назардан таҳлил қилиниши мақсадга мувофиқдир.



Адабиётларнинг таҳлили ўқитувчиларнинг муайян бир фаннинг ўзига хос хусусиятларини ҳисобга олган ҳолда ўқитиш орқали таълим-тарбия жараёнидан кўзланган натижага эришиш учун зарур бўлган билим, кўникма ва малакаларнинг йиғиндиси уларнинг методик тайёргарлиги деб белгиланганлигини кўрсатди. Тасвирий санъат ўқитувчилари томонидан ташкил этилган таълим-тарбия жараёнининг таҳлил этилиши, уларда мазкур билим, кўникма ва малакаларнинг ўзигина етарли эмаслигини кўрсатди ва уларнинг назарий асосларини англашлари лозимлиги маълум бўлди.

Маълумки, назарий ва концептуал асосга эга бўлмаган билим, кўникма ва малакаларнинг педагогик фаолиятга қўлланиши субъективизмга олиб келади ва кўзланган натижага эришиш имконини бермайди. Шу сабабли, тасвирий санъат ўқитувчисининг методик тайёргарлигига янги методологик таркибий қисм киритилди ва унга мансуб билим, кўникма ва малакалар аниқланди.

Тасвирий санъат ўқитувчисининг методик тайёргарлигига методологик таркибий қисм киритилиши мазкур тайёргарликни илмий-методик тайёргарлик деб ўзгартирилишига асос бўлди.

Тадқиқ этилаётган муаммо ўқитувчининг илмий-методик тайёргарлигига қўйилган талабларга жавоб берадиган “Кадрлар тайёрлаш миллий дастури”нинг ҳозирги босқич ва истиқболдаги вазифаларини амалга оширишга қодир, юксак умумий ва касб-ҳунар маданиятига, ижодий ва ижтимоий фаолликка, ижтимоий-сиёсий ҳаётда мустақил равишда мўлжални тўғри ола билиш маҳоратига эга бўлган тасвирий санъат ўқитувчисини шакллантиришни кўзда тутади.

Тасвирий санъат ўқитувчисини тайёрлашнинг таҳлили, бу жараёнда қуйидаги:

1. Узлуксиз таълим тизими турлари умумий ўрта таълим, ўрта махсус, касб-ҳунар таълими, олий педагогик таълим, педагогик кадрларни қайта тайёрлаш ва малакасини ошириш тизими ўртасида узвийликнинг етарли эмаслиги.

2. Ўқитувчиларнинг касбий, хусусан илмий-методик тайёргарлиги таълим тизимидаги таълим-тарбия жараёнининг мазмуни ва тавсифидан орқада қолаётганлиги.

3. Ўқитувчиларда ижодий ва ижтимоий фаоллик, ғоявий-сиёсий етуклик етарли даражада эмаслиги.

4. Педагогика олий ўқув юртларида бўлажак тасвирий санъат ўқитувчиларининг илмий-методик тайёргарлиги, хусусан, методик билим, кўникма ва малакаларни эгаллаш даражасининг юқори эмаслиги.



5. Тасвирий санъат ўқитувчисини тайёрлаш жараёни самарадорлигининг пастлиги, уларнинг таълим-тарбия жараёнида замонавий педагогик ва ахборот технологиялардан фойдаланиш учун зарур бўлган методик билим, кўникма ва малакаларни эгаллашларига эътибор берилмаслиги.

6. Тасвирий санъат ўқитувчисини тайёрлаш жараёнида умумий ўрта таълим ва ўрта махсус, қасб-хунар таълими муассасалари билан узвийлик етарли даражада амалга ошмаганлиги каби етишмовчиликлар ва камчиликлар борлигини кўрсатди.

Олиб борилган тадқиқот тасвирий санъат ўқитувчисининг илмий-методик тайёргарлигига киритилган методологик таркибий қисм илмий-методик тайёргарликнинг қолган таркибий қисмларига назарий асос бўлиб хизмат қилишини кўрсатди. Бу эса ўз навбатида тасвирий санъат ўқитувчисининг илмий-методик тайёргарлик даражаси компетенциясини шакллантиришнинг асосий омили ҳисобланади. Тасвирий санъат ўқитувчисининг билим, кўникма, малака ва шахсий сифатларини муваффақиятли амалга ошириш имкониятини яратади.

Адабиётлар:

1. Байметов Б., Толипов М. Мактабда тасвирий санъат тўғараги, -Тошкент: Фан, 1995, б. 37
2. Байметов Б. Қаламтасвир асослари. Педагогика институтлари ва университетлари учун ўқув қўлланма, -Тошкент: 2000 б. 68 .
3. Кузин В. С. Основы обучения изобразительному искусству в школе. Москва: Просвещение, 1977. с 83 .
4. Ростовцев Н.Н. Методика преподавания изобразительного искусства в школе.- Москва: Просвещение, 1974. с.79 .
5. Гребенюк О.С., Гребенюк Т.Б. Теория обучения; Учеб. для студ. высш. учеб. заведений. - М.: ВЛАДОС-ПРЕСС, 2003,-384 с.
6. Скаткина М.Н. Дидактика средней школы. пед. ред.. - М.: Просвещение, 1982.-319 с.

РЕЗЮМЕ

Ushbu maqolada tasviriy san'at o'qituvchisining ilmiy-metodik tayyorgarligi kompetensiyasi sifatida alohida ko'rsatilgan. Uning ilmiy-metodik tayyorgarlik darajasiga ta'siri asos qilib olinadi va bu yo'nalishdagi o'rganish natijalari keltiriladi.

РЕЗЮМЕ

В настоящей статье в качестве компетенции научно-методической подготовки учителя изобразительного искусства выделена методологическая подготовка. Основано её влияние на уровень научно-методической подготовки и приведены результаты исследования в данном направлении.

SUMMARY

In this paper, as the competence of the scientific and methodological training of teachers of art highlighted methodological preparation. Based its impact on the level of scientific and methodical preparation and the results of research in this area.



ФИЗИКАЛЫҚ ТӘРБИЯ ҲАМ СПОРТ

SPORTCHILARNI JISMONIY HOLATINI QAYTA TIKLASHNING METODOLOGIK VA TASHKILIY-PEDAGOGIK ASOSLARI

Abdullayev N. A

Samarqand davlat universitetining Kattaqo'rg'on filiali

Tayanch soʻzlar: sport, mashgʻulot, vosita, sikl, yuklama, qizdirish, tiklanish, mashqlar, fermentativ, metabolizm, fiziologik, reflex.

Ключевые слова: спорт, тренировка, мотор, цикл, нагрузка, разминка, восстановление, упражнения, ферментативный, метаболический, физиологический, рефлекс.

Key words: sport, training, motorcycle, load, warm-up, recovery, exercises, enzymatic, metabolic, physiological, reflex.

Yurtimiz vakillarining Olimpiya oʻyinlari, jahon chempionatlari, Osiyo oʻyinlari va chempionatlari hamda Xalqaro musobaqalarda yuksak natijalarga erishayotgani, dunyoda Oʻzbekiston Respublikasining obru-eʻtibori va sport salohiyati yanada oshayotgani, respublikamiz hududlarida jahon andozalariga mos muhtasham sport inshootlari barpo etilayotgani, oʻquvchi va talabalar oʻrtasida uch bosqichdan iborat “Umid nihollari”, “Barkamol avlod” va “Universiada” sport oʻyinlari ommalashib borayotgani ayniqsa eʻtiborga molikdir. Shu bilan birgalikda jamiyatimizda sogʻlom turmush tarzini shakllantirish, aholining ayniqsa yosh avlodni jismoniy tarbiya va ommaviy sport bilan muntazam shugʻullanishi uchun zamon talablariga mos shart-sharoitlar yaratish, sport musobaqalari orqali yoshlarda oʻz irodasi, kuchi va imkoniyatlariga boʻlgan ishonchni mustahkamlash, mardlik va vatanparvarlik, ona vatanga sadoqat tuygʻularini kamol toptirish, shuningdek, yoshlar orasida iqtidorli sportchilarni saralab olish ishlarini tizimli tashkillashtirish va muntazam sport bilan shugʻullanuvchi yoshlarni jismoniy holatini qayta tiklash hamda yangi marralarga olib chiqish maqsadida jismoniy tarbiya va ommaviy sportni yanada rivojlantirishga yoʻnaltirilgan keng koʻlamli tibbiy-biologik, pedagogik va metodologik ilmiy-tadqiqot ishlarini amalga oshirish dolzarb



ahamiyat kasb etmoqda. Tadqiqotning maqsadi. Sportchilarni jismoniy holatini qayta tiklashning metodologik va tashkiliy-pedagogik asoslarini ilmiy-nazariy tahlil qilishdan iborat. Tadqiqot usullari. Tadqiqot jarayonida ekspert baholash, anketa, suhbat, pedagogik tahlil, kuzatish, qiyoslash, natijalarni statistik tahlil qilish usullaridan foydalanilgan. Tadqiqot natijalari va uning muhokamasi. Sport faoliyatini uzaytirish, professional faoliyatidan so'ng orttiriladigan kasbiy kasalliklarni oldini olish biz pedagog-murabbiylarni oldida turgan dolzarb vazifalardan biri bo'lib qolmoqda. Dunyo olimlari ham sport faoliyati davrida sportchilarni jismoniy holatini qayta tiklash bo'yicha profilaktik chora-tadbirlar ishlab chiqish va bu ishlarni tizimlashtirish orqali muammoni samarali bartaraf etish mumkinligini ta'kidlab kelmoqdalar. Shundan kelib chiqib sportchilarni jismoniy holatlarini qayta tiklashni ikki qismga bo'lib amalga oshirish va amaliyotda qo'llash bo'yicha ilmiy tadqiqot ishlari olib borilmoqda.

1. Jismoniy holatni qayta tiklashning pedagogik vositalar;

2. Tibbiy-biologik vositalar yordamida qayta tiklash. Yuqoridagi ikki vositalardan jismoniy tarbiya va sport murabbiylari tomonidan sportchilarni jismoniy holatini qayta tiklashda uchun amaliyotda qo'llash, ulardan tizimli foydalanish kutilgan natijalarni berishi mumkin. Quyidagi jadvalda sportchilarni jismoniy holatini qayta tiklashning metodologik va tashkiliy-pedagogik asoslarini ifodalovchi pedagogik jarayonning takomillashtirilgan modeli ishlab chiqildi. Sportchilarni jismoniy holatini qayta tiklashning metodologik va tashkiliy-pedagogik asoslarini ifodalovchi pedagogik jarayonning takomillashtirilgan modeli. Yuqori yuklamali sport mashg'ulotlari va sport musobaqalaridan so'ng faol dam olish vaqtida tiklanish asab va qon tomir mexanizmlarning ta'siri bilan belgilanadi. Qayta tiklashning pedagogik vositalariga faol dam olishning turli shakllarini qo'llash, erda, tabiat qo'ynida mashg'ulotlar o'tkazish, bir ishdan ikkinchisiga o'tishning har xil turlari kiradi. Masalan, basketbolchilarning mashg'ulotlari paytida musiqa yoqiladi, suzuvchilarning mashg'ulotlari paytida ko'zoynaklar tez-tez almashtiriladi (ko'zoynaklar turli xil rangda). Bular ham aynan asosiy murabbiylar tomonidan tashkil etiladigan Pedagogik aloqa vositalari hisoblanadi, chunki ular sportchilarning uzoq muddatli mashg'ulotlarining barcha bosqichlarida mashg'ulot yuklamalarining rejimi va taqsimlangan kombinasiyalarini individual holda belgilashadi. bularga quyidagilarni ham kiritishimiz mumkin:

1. jarayonning umumiy rejalashtirish imkoniyatlariga ko'ra sportchi tanasining funksional imkoniyatlariga, uning jinsi va yoshiga muvofiq, umumiy va maxsus vositalarning to'g'ri kombinasiya si, mashg'ulotlar va



raqobatbardosh mikro va makrosikllarning optimal tuzilishi, kommutasiyani keng qo'llash, mehnat va dam olishni aniq tashkil etish;

2. charchoqni yo'qotish vositalari (usullari) yordamida alohida mashg'ulotlarini to'g'ri tashkil etish (to'liq isinish, mashg'ulot uchun jihozlar va joylarni tanlash, faol dam olish va dam olish uchun mashqlar, ijobiy hissiy fon yaratish);

3. individual mashqlar va mashg'ulotlar o'rtasida turli xil dam olish intervallarini to'g'ri rejalashtirish;

4. oylik va yillik o'quv sikllarida turli tiklash (reabilitasiya) vositalaridan foydalangan holda rejalashtirish tizimini ishlab chiqish;

5. sportchilarning ish qobiliyatini tiklashni tezlashtirish, sport mahoratini oshirish, taktik harakatlarga o'rgatish maqsadida maxsus jismoniy mashqlarni ishlab chiqish.

Musobaqadan oldingi davrda yuklamalar kichik hajmda, lekin yuqori intensivlikda bo'lishi kerak. Musobaqa oldidan yuklamalarni kamaytirish sport turiga, sportchining tayyorgarligiga, musobaqalar o'tkaziladigan iqlim sharoitiga va boshqa omillarga bog'liq. Bunday holda, testlar (baholash, biokimyoviy tadqiqotlar va boshqalar) yordam beradi. Tayanch-harakat tizimining tiklanishiga, shikastlanishlar va kasalliklarning oldini olishga yordam beradigan pedagogik vosita – bu qizishish (isinish). Qizishishning asosiy maqsadi – markaziy asab tizimining optimal qo'zg'aluvchanligiga erishish va tananing fiziologik funksiyalarini ishga safarbar qilishdan iborat. Ma'lumki, sport turlari (boks, kurash, eshkak eshish, suzish va boshqa sport turlari) sportchilarning organizmini funksional tizimlarida sezilarli fiziologik o'zgarishlarga olib keladi va shu sababli ular mashg'ulotlar yoki musobaqalardan oldin tayyorgarlik ishlarini amalga oshiriladi. Shu sababli sportchi organizmini jismoniy yuklamalarga puxta tayyorlash, o'zgaruvchanlikni tezlashtirish uchun dastlabki ishlar ya'ni, qizdirish mashg'ulotlari qo'llaniladi. Qizdirish sportchining psixo-emosional va funksional holatini normallashtirish, mushak-skelet to'qimalarini, ayniqsa mushaklar va ligamentlarni faol jismoniy mehnatga tayyorlashga xizmat qiladi. Ilmiy tadqiqotlarda aniqlanishicha, dam olish holatida mushaklar 15%, mushak ishi paytida esa – qonning minutlik hajmining 88% gacha va hajm tezligi 20-25 marta ortadi. V.I.Dubrovskiyga ko'ra dam olishda sportchining tana harorati 34,8° S ni tashkil qiladi va qizdirishdan keyin u 38,5° S ga ko'tariladi va oksidlanish jarayonlarining paydo bo'lishi uchun optimal holatda bo'ladi. To'qimalarda metabolik jarayonlar va fermentativ katalizning maksimal tezligi 37-38° S haroratda kuzatiladi. Tana haroratining pasayishi bilan ushbu jarayonlar keskin sekinlashadi.



A.Korolevning nazariyasiga ko'ra, to'qimalar haroratining 10° S ga pasayishi metabolik jarayonlarning intensivligini 50% ga kamaytiradi. Qayta tiklashning pedagogik vositalari sifatida taqdim etilayotgan qizdirish maxsus mashqlarni (yugurish, sakrash, umumiy rivojlanish mashqlari, cho'zish mashqlari va boshqalar) o'z ichiga oladi va ular ikki umumiy va maxsus qismlardan iborat. Qizdirishning umumiy qismi barcha sport turlarida deyarli bir xil bo'lishi mumkin, lekin uning maxsus qismi sport bilan chambarchas bog'liq bo'lishi kerak. Demak, futbolchi to'p bilan joyida, harakatda mashqlarni bajaradi, zarbalar, uzatmalar, to'p bilan tezlanishlar va hokazolarni bajaradi, xokkeychi – shaybani turli pozitsiyalardan, joydan, harakatda ulotqiradi dribling bilan va hokazo. Qizdirishning optimal davomiyligi va uning tugashi va ish boshlanishi o'rtasidagi intervalning davomiyligi ko'plab omillar bilan belgilanadi: bo'lg'usi ishning tabiati (sport turi), sportchining funksional holati (mashq), tashqi omillar (havo harorati, namlik va boshqalar), yoshi, jinsi, musobaqa ko'lami (mintaqaviy chempionat, Evropa, jahon chempionati yoki Olimpiya o'yinlari) bilan bog'liq. Qizdirishning davomiyligi qat'iy individual jarayon bo'lib, qizdirish mashqlaridan so'ng tashqi va ichki tana harorati $4,8 \pm 0,010$ S va $3,9 \pm 0,010$ S gacha ko'tariladi. Haroratning oshi shi tashqi omillarga, issiqlikning intensivligi va davomiyligiga bog'liq. Mushak ichidagi haroratning oshishi teri va mushaklarning qon oqimining tezlashishi tufayli yuzaga keladi. Asosiy va mushak ichidagi haroratning bir vaqtning o'zida ko'tarilishi sportchi uchun fiziologik jihatdan foydali omil sifatida qaralishi kerak, chunki to'qimalarda metabolizm kuchayadi (tezlashadi), to'qimalarning kislorod bilan to'yinganligi va bularning barchasi birgalikda to'qimalarda metabolik jarayonlar uchun qulaylik yaratishga, mushak-skelet tizimi va jarohatlarning oldini olishga yordam beradi. Jismoniy mashqlar, ayniqsa yugurish, tez yurish va cho'zish mashqlari ta'sirida mushaklarda fiziologik jarayonlar faolla shadi, mushak tolalarining elastikligi va ularning qisqarish funksiyasi ortadi. Issiqlik periferik nervlarning qo'zg'aluvchanligini o'zgartiradi, jarayonlarni tezlashtiradi, ishchanlik, mushaklarning chuqur (mushak ichida) haroratini oshiradi va shu bilan kontraktillikni, bo'g'imlarning harakatchanligini oshiradi. Issiqlik fermentativ reaksiyalar tezligini va metabolizm tezligini oshirishga, qon va limfa aylanishini va termoregulyasiyani tezlashtirishga yordam beradi. Bu biriktiruvchi to'qimalarning (ayniqsa, mushaklar, ligamentlar, tendonlar) cho'zish qobiliyatini oshiradi. Skelet mushaklarining qo'zg'aluvchanligi va labilligi ham ortadi. Issiqlik, ayniqsa, tananing aerob mahsuldorligini ta'minlaydigan funksional tizimlar faoliyati uchun muhimdir. Haroratning oshishi to'qimalarda oksigemoglobinning yanada qizg'in dissosiasiyasiga



yordam beradi. Qizdirish paytida yurak urish tezligi daqiqada 160-180 ga oshishi mumkin. qizdirish va sportchining ishlashi boshlanishi o'rtasidagi dam olish oralig'i 15 daqiqadan oshmasligi kerak. Uzoq dam olish oralig'i barcha funksional tizimlarni, ayniqsa kardiorespirator va termoregulyasiyani tiklashga olib keladi. Qizdirishning umumiy qismida sportchi mashg'ulot kostyumini (yungli) va shamolli salqin kunda, shuningdek, shamolga chidamli kostyum kiyishi kerak. Qizdirish (isitish) terlaguncha amalga oshirilishi kerak, shuning uchun sport jabhalarida "isitish" terlash termoregulyasiyani o'rnatishga yordam beradi, shuningdek, ekskretor funksiyalarni yaxshiroq ta'minlaydi. Qizdirish (isitish) paytida nafaqat ish hajmi, balki harakatlar ritmi va ularning yaqinlashib kelayotgan mashqlarga (faoliyat turiga) mos keladigan intensivligi ham katta ahamiyatga ega.

Xulosa. Harakatlarning optimal ritmi va intensivligi mushaklararo muvofiqlashtirishning o'rnatilishini hamda har bir mushakni tashkil etuvchi funksional birliklarning o'zaro ta'sirini ta'minlaydi. Mushaklarni bo'shashtirish va cho'zish mashqlari harakatlarni muvofiqlashtirishni yaxshilash uchun muhimdir. Temp, ritm va davomiylikka qarab, isinish sportchining psixo-emosional holatiga ta'sir qilishi mumkin. Markaziy asab tizimining isinish reaksiyasi quyidagicha baholanadi:

- 1) jangovar tayyorgarlik holati;
- 2) ishga tushirishdan oldingi isitma;
- 3) ishga tushirishdan oldingi apatiya holati.

Sportda har qanday faoliyatda bo'lgani kabi, hayajon ham bor – bu normal fiziologik holat. Bu yoshi, jinsi va malakasidan qat'iy nazar, har bir sportchiga xosdir Boshlashdan oldingi apatiya – bu og'riqli holat (sportchi yomon tayyorgarlik ko'rgan yoki biron bir kasallikdan aziyat chekkan va yomon sport formasida). Agar sportchi yomon jismoniy shaklda bo'lsa, ya'ni u funksional jihatdan yomon tayyorlangan bo'lsa, unda hech qanday isinish, musobaqalarda muvaffaqiyatli ishtirok etish uchun hech qanday motivasiya yordam bermaydi. Qizdirishni (isinish) biror narsa bilan almashtirish mumkinmi? Yo'q. Na massaj, na hammom o'rnini bosa olmaydi. Qizdirish paytida nafaqat mushaklar "isiydi", balki yurak urishi, qon bosimi va boshqa funksional ko'rsatkichlar ham ortadi, Sport mashg'ulotlari: texnika, taktika, usuliyat Texnika, taktika i metodika sportivnoy trenirovki ular isinishdan keyin yuqori yurak urish tezligida "ishlash" uchun mo'ljallangan (160 dan 200 gacha zarba/min). Massajchi tez-tez massaj jarayonlarida oyoq boldiri bo'g'imdagi faol-passiv harakatlardan foydalanadilar, bu esa Axilles tendonining kuchlanishiga olib keladi. Axilles tendonining shikastlanishi degenerativ o'zgarishlar, ishemiya va



qon aylanishining buzilishi (mikrosirkulyasiya) yoki gipoksiyaga asoslangan hodisa hisoblanadi. Faol va passiv cho‘zish mashqlarini bajarayotganda, massaj terapevti buni doimo eslab turishi va juda ehtiyot bo‘lishi tavsiya etiladi

Adabiyotlar:

1. O‘zbekiston Respublikasi Prezidentining “O‘zbekiston Respublikasini yanada rivojlantirishning beshta ustuvor yo‘nalishi bo‘yicha Harakatlar strategiyasi to‘g‘risida” gi formoni//Xalq so‘zi, 2017, 8 fevral. №28(6722).
2. Inog‘omova F.Sh. //Valeologiya asoslari//o‘quv qo‘llanma. “Fan va texnologiya” T.:2014.
3. Дубровский В.И. //Лечебная физическая культура// Кинезотерапия. – М.: Владос, 2008. 3-изд. 96-с.
4. Эримушкин М.А.,Поляев Б.А. // Спортивный массаж. //М: Наука и техника, 2012 г.
5. Курзанов А.Н, Заболотский Н.В, Ковалев Д.В. //Функциональные резервы организма.// Издательский дом Академии естествознания М.:2016. 75-с.
6. Королев, А.А, Несвижский Ю.В, Никитенко Э.И. // Микробио огия, физиология питания, санитария и гигиена.// В 2 ч. Ч.1: Учебник. “Академия”. М.: 2017. 540-с

РЕЗЮМЕ

Sportchilarni jismoniy holatini qayta tiklashning metodologik va tashkiliy-pedagogik asoslari yoritib berilgan bo‘lib, muammosini echimi borasida taklif va tavsiyalar bayon etilgan.

РЕЗЮМЕ

Освещены методические и организационно-педагогические основы восстановления физической формы спортсменов, изложены предложения и рекомендации по решению проблемы.

SUMMARY

The methodological, organizational and pedagogical foundations of restoring athletes' physical fitness are highlighted, suggestions and recommendations for solving the problem are presented.



VOLEYBOL SPORT TURINING YOSHLARNI TARBIYASI VA JISMONIY RIVOJLANISHIDA TUTGAN O'RNINI

Qambarov K.I.

*Andijon iqtisodiyot va qurilish inistityti,
o'zbek tili va ijtimoiy fanlar kafedrasi v/b dotsenti.*

Tayancy so'zlar: voleybol, jismoniy tarbiya, yoshlarni rivojlantirish, motorli ko'nikmalar, kognitiv ko'nikmalar, jamoaviy ish, sog'liq, ta'limning afzalliklari.

Ключевые слова: волейбол, физическое воспитание, развитие молодежи, моторика, познавательные способности, работа в команде, здоровье, образовательное пособие.

Key words: volleyball, physical education, youth development, motor skills, cognitive skills, teamwork, health, educational benefits.

Kirish. Dinamik va qiziqarli sport turi bo'lgan voleybol nafaqat ko'ngilochar mashg'ulot sifatida, balki yoshlarning tarbiyasi va jismoniy rivojlanishini rivojlantirishning kuchli vositasi sifatida ham mashhurlikka erishdi. Ushbu maqola voleybolning yoshlarga ta'sirining turli o'lchovlarini yoritib berishga qaratilgan bo'lib, uning ong va tanani shakllantirishdagi ro'lini ta'kidlaydi.

Ko'plab tadqiqotlar voleybol va yosh shaxslarning yaxlit rivojlanishi o'rtasidagi bog'liqlikni o'rganib chiqdi. Adabiyotda asosiy mavzu voleybolda qatnashish va vosita mahoratini oshirish o'rtasidagi ijobiy bog'liqlikdir. Tadqiqotlar shuni ko'rsatadiki, sport chaqqonlik, muvofiqlashtirish va muvozanatni birlashtirishni talab qiladi, bu yosh futbolchilarda nozik va qo'pol vosita mahoratini rivojlantirishga hissa qo'shadi. Bundan tashqari, qaror qabul qilish, strategik fikrlash va fazoviy xabardorlik kabi bilim qobiliyatlari o'yinning dinamik tabiati orqali takomillashtiriladi.

Muhokama. Voleybolning yoshlarning ta'lim va jismoniy rivojlanishiga ta'sirini tushunish uchun tadqiqotchilar turli metodologiyalardan foydalanganlar. Voleybol dasturlari bilan shug'ullanadigan shaxslarning rivojlanishini kuzatadigan bo'ylama tadqiqotlar, mahoratni egallashni baholaydigan kuzatuv tadqiqotlari va qabul qilingan ta'lim imtiyozlarini o'lchaydigan tadqiqotlar

umumiy yondashuvlar bo'lgan. Ushbu metodikalar voleybolning yoshlar rivojlanishiga ko'p qirrali ta'siri haqida har tomonlama tushuncha beradi.

Voleybol yoshlarning tarbiyasi va jismoniy rivojlanishida muhim ro'l o'ynaydi. Bu erda uning ahamiyatini ta'kidlaydigan bir necha jihatlar:

Jismoniy tayyorgarlik:

– Yurak-qon tomir salomatligi: voleybol-bu yurak-qon tomir salomatligini yaxshilashga yordam beradigan doimiy harakatni o'z ichiga oladigan tezkor sport turi.

– Kuch va chidamlilik: voleybol o'ynash mushaklarning kuchi va chidamliligini rivojlantirishga yordam beradi, ayniqsa oyoq, qo'l va yadroda.

Motor ko'nikmalarini rivojlantirish:

– Koordinatsiya: voleybol o'yinchilardan o'z harakatlarini muvofiqlashtirishni, tananing umumiy koordinatsiyasini va muvozanatini oshirishni talab qiladi.

– Reflekslar: voleybolda tezkor reaksiyalar zarur bo'lib, reflekslar va chaqqonlikni yaxshilashga yordam beradi.

Jamoaviy ish va aloqa:

– Hamkorlik: voleybol jamoaviy sport turi bo'lib, jamoaviy ish va hamkorlikni rivojlantiradi. Aktyorlar birlik tuyg'usini tarbiyalab, umumiy maqsad sari birgalikda ishlashni o'rganadilar.

– Muloqot qobiliyatlari: voleybol maydonida samarali muloqot juda muhimdir. O'yinchilar strategiyalarni muvofiqlashtirish va raqibning harakatlariga javob berish uchun jamoadoshlari bilan muloqot qilishlari kerak.

Intizom va diqqat:

– Konsentratsiya: voleybol diqqat va konsentratsiyani talab qiladi. Aktyorlar o'yinga diqqatli bo'lishni, harakatlarni oldindan bilishni va ikkinchi darajali qarorlar qabul qilishni o'rganadilar.

– Intizom: muntazam mashq qilish va qoidalarga rioya qilish futbolchilar o'rtasida intizomni rivojlantirishga yordam beradi.

Ijtimoiy ko'nikmalar:

– Sport mahorati: voleybol yoshlarga sport mahorati, adolatli o'yin, raqib va jamoadoshlariga hurmatni o'rgatadi.

– Do'stlik va do'stlik: voleybol kabi jamoaviy sport turlari doimiy do'stlik o'rnatish va do'stlik tuyg'usini rivojlantirish imkoniyatini beradi.

Vaqtning boshqarish:

– Akademiklar va sportni muvozanatlash: voleybolda ishtirok etish yoshlarni o'z vaqtlarini samarali boshqarishga o'rgatadi, akademik mas'uliyatni sport majburiyatlari bilan muvozanatlashtiradi.



Stressni engillashtirish va ruhiy farovonlik:

– Stressni kamaytirish: voleybol o'ynash kabi jismoniy faollik stressni kamaytiradi va ruhiy farovonlikni oshiradi. U to'plangan energiya va kuchlanishni bo'shatish uchun vosita bo'lib xizmat qilishi mumkin.

Sog'lom turmush tarzi odatlari:

– Umrbod fitnes: voleybol kabi sport turlari bilan shug'ullanish umrbod fitnes odatlarini rivojlantirishga, faol va sog'lom turmush tarzini targ'ib qilishga undaydi.

Maqsadni belgilash va erishish:

– Maqsadlarni belgilash va ularga erishish: voleybolchilar individual va jamoaviy maqsadlarni belgilash, ularga erishish va yutuqlardan qoniqishni boshdan kechirish muhimligini o'rganadilar.

Etakchilik qobiliyatlari:

– Etakchilik imkoniyatlari: jamoa ichida o'yinchilar hayotning turli jabhalarida qimmatli bo'lgan etakchilik qobiliyatlarini rivojlantirishga yordam berib, etakchilik ro'llarini bajarish imkoniyatiga ega bo'lishlari mumkin.

Voleybol yoshlarning yaxlit rivojlanishiga hissa qo'shadi, jismoniy tayyorgarlikni, ijtimoiy ko'nikmalarni, intizomni va aqliy farovonlikni rivojlantiradi. U suddan tashqariga chiqadigan qadriyatlarni singdiradi va odamlarni hayotlarining turli jabhalarida qiyinchiliklarga tayyorlaydi.

Munozara bo'limi jismoniy tarbiya va yoshlarni rivojlantirishning keng kontekstini hisobga olgan holda natijalarning natijalarini tanqidiy ko'rib chiqadi. Voleybolning jamoaga yo'naltirilgan tabiati jamoatchilik va hamkorlik tuyg'usini, kortdan tashqarida hayotning turli jabhalariga tarqaladigan ko'nikmalarni rivojlantiradi. Bundan tashqari, ruhiy salomatlik, o'z-o'zini hurmat qilish va intizomga ijobiy ta'sirni e'tiborsiz qoldirib bo'lmaydi.

Xulosa. Keltirilgan dalillar voleybolni yoshlar uchun o'quv dasturlariga qo'shilishini qat'iy qo'llab-quvvatlaydi. Sport nafaqat jismoniy tayyorgarlikka hissa qo'shadi, balki umumiy rivojlanish uchun muhim bo'lgan bilim va ijtimoiy ko'nikmalarni ham oshiradi. O'qituvchilar va siyosatchilar voleybolni jismoniy tarbiya o'quv dasturlariga, jamoat dasturlariga va darsdan tashqari tadbirlarga kiritishni ko'rib chiqishlari kerak.

Mavjud tadqiqotlar qimmatli tushunchalarni taqdim etsa-da, keyingi tadqiqotlar voleybol ishtirokining akademik ko'rsatkichlarga, ruhiy salomatlik natijalariga va martaba muvaffaqiyatiga uzoq muddatli ta'sirini o'rganishi mumkin. Bundan tashqari, turli xil murabbiylik uslublari va dastur tuzilmalarining samaradorligini o'rganish voleybolning ta'lim afzalliklarini optimallashtirish uchun qimmatli ko'rsatmalarni taklif qilishi mumkin.



Voleybol yosh shaxslarning ongi va tanasini shakllantirishning kuchli vositasi sifatida paydo bo'ladi. Uning ta'lim dasturlariga qo'shilishi nafaqat jismoniy jasorat, balki muhim hayotiy ko'nikmalar bilan jihozlangan har tomonlama barkamol shaxslar avlodini tarbiyalash imkoniyatiga ega.

Adabiyotlar:

1. Abdullayev A.A. Jismoniy tarbiya vositalari. O'quv qo'llanma. Farg'ona, 1999.
2. Abdullayev A., Xonkeldiyev Sh.X. Jismoniy tarbiya nazariyasi va metodikasi. Farg'ona, 2001.
3. Abdumalikov R., Abdullayev A. va boshqalar. Jismoniy tarbiya ta'limi ilmini takomillashtirish masalalari.
4. Akramov A.K. O'zbekistonda jismoniy madaniyat va sport tarixi. O'quv qo'llanma. O'zJTI nashri. 1997.
5. Ilg'or pedagogik texnologiyalar, Toshkent, 1999. – B. 3

РЕЗЮМЕ

Ushbu maqolada voleybolning yosh shaxslarning yaxlit rivojlanishidagi ko'p qirrali ro'li o'rganilib, uning ham ta'limga, ham jismoniy farovonlikka ta'siriga e'tibor qaratilgan. Adabiyotlarni keng qamrovli tahlil qilish orqali biz ta'limning afzalliklari, vosita va kognitiv mahoratni rivojlantirish va voleybolning yoshlarga umumiy ta'siri bo'yicha mavjud tadqiqotlarni ko'rib chiqamiz. Usullar bo'limida oldingi tadqiqotlarda qo'llanilgan yondashuvlar, natijalar bo'limida esa asosiy topilmalar keltirilgan. Munozara bo'limi ushbu topilmalarning oqibatlarini tanqidiy o'rganib chiqadi va maqola voleybolni yoshlarni rivojlantirish bo'yicha ta'lim dasturlariga kiritish bo'yicha tavsiyalar bilan yakunlanadi.

РЕЗЮМЕ

В данной статье рассматривается многогранная роль волейбола в общем развитии молодежи, особое внимание уделяется его влиянию как на образование, так и на физическое благополучие. Посредством всестороннего обзора литературы мы рассматриваем существующие исследования о пользе образования, развитии двигательных и когнитивных навыков, а также общем влиянии волейбола на молодежь. В разделе «Методы» представлены подходы, использованные в предыдущих исследованиях, а в разделе «Результаты» представлены основные выводы. В разделе обсуждения критически рассматриваются последствия этих выводов, а документ завершается рекомендациями по включению волейбола в образовательные программы по развитию молодежи.

SUMMARY

This article examines the multifaceted role of volleyball in the overall development of young people, focusing on its impact on both education and physical well-being. Through a comprehensive literature review, we review existing research on the educational benefits, motor and cognitive skill development, and overall impact of volleyball on youth. The methods section presents the approaches used in previous studies, and the results section presents the main findings. The discussion section critically examines the implications of these findings, and the paper concludes with recommendations for the inclusion of volleyball in youth development education programs.



FUTBOL MURABBIYLARINI KASBIY FAOLIYATGA TAYYORLASHDA KOMMUNIKATIV KOMPETENTLIKNING TUTGAN O'RNI

Qambarov K.I.

*Andijon iqtisodiyot va qurilish inistityti,
o'zbek tili va ijtimoiy fanlar kafedrasi v/b dotsenti.*

Tayancy so'zlar: kommunikativ kompetentsiya, futbol bo'yicha murabbiylik, kasbiy rivojlanish, shaxslararo ko'nikmalar, samarali muloqot, murabbiy-o'yinchi munosabatlari.

Ключевые слова: коммуникативная компетентность, футбольный тренер, профессиональное развитие, навыки межличностного общения, эффективное общение, отношения тренер-игрок.

Key words: communicative competence, soccer coaching, professional development, interpersonal skills, effective communication, coach-player relationship.

Kirish. Samarali muloqot futbol murabbiylarini talabchan professional ro'llariga tayyorlashda ajralmas element hisoblanadi. Futbol murabbiyligining dinamik va yuqori darajadagi muhitida g'oyalarni etkazish, o'yinchilarni rag'batlantirish va kuchli shaxslararo munosabatlarni o'rnatish qobiliyati juda muhimdir. Ushbu maqola kommunikativ kompetentsiyaning ko'p qirrali o'lchovlari va uning futbol murabbiylarining umumiy muvaffaqiyatiga ta'sirini o'rganadi.

Muhokama. Mavjud adabiyotlarni har tomonlama ko'rib chiqish kommunikativ kompetentsiya va murabbiylik samaradorligi o'rtasidagi murakkab munosabatlarni ochib beradi. Tadqiqotlar og'zaki va og'zaki bo'lmagan muloqotning o'yinchi rivojlanishi, jamoaning birlashishi va muvaffaqiyatli ishlash natijalaridagi ahamiyatini ta'kidlaydi. Kuchli kommunikativ ko'nikmalarga ega bo'lgan murabbiylar ishonchni o'rnatadilar, o'yinchilarni rag'batlantiradilar va murakkab jamoa dinamikasini yanada samarali boshqaradilar.

Kommunikativ kompetentsiyaning ro'lini o'rganish uchun aralash usulli yondashuv qo'llanildi. Turli darajadagi futbol murabbiylariga so'rovnomalar



o'tkazilib, ularning muloqot qobiliyatlari va jamoa faoliyatiga ta'siri baholandi. Bundan tashqari, muvaffaqiyatli murabbiylar tomonidan qo'llaniladigan aniq kommunikativ strategiyalar haqida chuqurroq ma'lumot olish uchun sifatli intervyular o'tkazildi.

Kommunikativ kompetensiya futbol murabbiylarini professional faoliyatga tayyorlashda hal qiluvchi ro'l o'ynaydi. Murabbiylik kontekstida kommunikativ kompetensiya ma'lumotni etkazish, o'yinchilarni rag'batlantirish, munosabatlarni o'rnatish va jamoa ichidagi va boshqa manfaatdor tomonlar bilan o'zaro munosabatlarni boshqarish uchun og'zaki va og'zaki bo'lmagan muloqot qobiliyatlaridan samarali va to'g'ri foydalanish qobiliyatini anglatadi. Futbol murabbiylarini tayyorlashda kommunikativ kompetensiyaning bir necha asosiy jihatlari:

O'yinchi ava murabbiy aloqasi:

– Ko'rsatmalar va mulohazalar: murabbiylar o'zlarining taktik ko'rsatmalarini, mashg'ulot maqsadlarini va mulohazalarini futbolchilarga samarali etkazishlari kerak. Aniq va aniq muloqot o'yinchilarga o'z ro'llarini, majburiyatlarini va takomillashtirish sohalarini tushunishga yordam beradi.

– Motivatsiya: murabbiylar futbolchilarni ilhomlantirishi va rag'batlantirishi kerak. Ijobiy va rag'batlantiruvchi muloqot qo'llab-quvvatlovchi jamoa madaniyatini rivojlantiradi va o'yinchilarga eng yaxshi natijalarga erishishga yordam beradi.

Shaxslararo ko'nikmalar:

– Munosabatlarni o'rnatish: murabbiylar futbolchilar, xodimlar va boshqa manfaatdor tomonlar bilan o'zaro aloqada bo'lishadi. Kuchli shaxslararo ko'nikmalarni rivojlantirish murabbiylarga ijobiy munosabatlarni o'rnatishga imkon beradi, samarali murabbiylik uchun qulay muhit yaratadi.

– Mojarolarni hal qilish: futbolning dinamik dunyosida nizolar kelib chiqishi mumkin. Kuchli kommunikativ kompetensiyaga ega murabbiylar nizolarni konstruktiv tarzda hal qilishlari, jamoaviy birdamlikni saqlashlari mumkin.

Jamoa dinamikasi:

– Yagona tasavvurni yaratish: samarali muloqot murabbiylarga jamoaga bo'lgan qarashlarini ifoda etishga yordam beradi. Ushbu qarash futbolchilar va xodimlarni birlashtiradigan, jamoaviy ish va hamkorlikni rivojlantiradigan umumiy maqsadga aylanadi.

– Inqirozni boshqarish: qiyin paytlarda, masalan, chiziqnlarni yo'qotish yoki o'yinchining asosiy jarohatlari paytida, murabbiylar jamoaning ruhiy holatini



boshqarish va diqqatni jamlash uchun xotirjam va qat'iyatli muloqot qilishlari kerak.

OAV va jamoatchilik bilan aloqalar:

– Tashish Media: Professional murabbiylar ko'pincha media tekshiruvini duch. Kommunikativ kompetensiya murabbiylarga ommaviy axborot vositalarining o'zaro ta'sirini boshqarish, ma'lumotni strategik ravishda etkazish va jamoa uchun ijobiy jamoatchilik obro'sini saqlashga yordam beradi.

– Ommaviy nutq: murabbiylardan ommaviy tadbirlarda so'zlash yoki homiyar va muxlislar bilan muloqot qilish talab qilinishi mumkin. Samarali muloqot jamoaning brendi va obro'sini oshiradi.

Moslashuvchanlik:

– Madaniy sezgirlik: turli xil futbol dunyosida murabbiylar turli madaniy kelib chiqishi bo'lgan futbolchilar bilan ishlashlari mumkin. Kommunikativ kompetensiya madaniy sezgirlikni o'z ichiga oladi, bu murabbiylarga potentsial aloqa bo'shliqlarini bartaraf etish va inklyuziv muhit yaratishga imkon beradi.

– Texnologiyaga moslashish: zamonaviy murabbiylik video tahlil va virtual uchrashuvlar kabi aloqa uchun texnologiyalardan foydalanishni o'z ichiga oladi. Murabbiylar samaradorligini oshirish uchun ushbu vositalardan foydalanishni yaxshi bilishlari kerak.

Yetakchilik va boshqaruv:

– Jamoaviy uchrashuvlar: murabbiylar strategiyalarni muhokama qilish, muammolarni hal qilish va maqsadlarni belgilash uchun jamoaviy uchrashuvlar o'tkazadilar. Kommunikativ kompetensiya ushbu uchrashuvlarni olib borish, ma'lumotlarning aniq etkazilishini ta'minlash va ochiq muloqotni rivojlantirish uchun juda muhimdir.

– Delegatsiya: vazifalarni yordamchi murabbiylar va yordamchi xodimlarga topshirishda samarali muloqot muhim ahamiyatga ega. Ko'rsatmalardagi aniqlik jamoa operatsiyalarini soddalashtirishga yordam beradi.

Kommunikativ kompetensiya og'zaki va og'zaki bo'lmagan muloqotning turli jihatlarini qamrab oladigan ko'p qirrali mahorat to'plamidir. Kuchli kommunikativ kompetensiyaga ega murabbiylar o'z jamoalarini ilhomlantirishi, rag'batlantirishi va samarali boshqarishi, jamoaning professional futbol faoliyatidagi umumiy muvaffaqiyatiga hissa qo'shishi mumkin.

Munozara bo'limi natijalarni futbol murabbiyligining kengroq kontekstida sharhlaydi. U samarali muloqot o'yinchi rivojlanishiga, jamoa dinamikasiga va umumiy murabbiylik samaradorligiga qanday ijobiy ta'sir ko'rsatishini o'rganadi. Kommunikativ kompetensiyada hamdardlik, aniqlik va hissiy aqlning



ro'li ta'kidlanib, ularning mustahkam murabbiy-o'yinchi munosabatlarini o'rnatishdagi ahamiyatini namoyish etadi.

Xulosa.Tadqiqot muvaffaqiyatli futbol murabbiylarini shakllantirishda kommunikativkompetentsiyaninghalqiluvchiro'linita'kidlaydi.Kuchlimuloqot qobiliyatlari bilan jihozlangan murabbiylar o'yinchilarni boshqarish va jamoa dinamikasining murakkabliklarini boshqarish uchun yaxshiroq joylashadilar, natijada ishlash natijalari yaxshilanadi. Kelajakdagi murabbiylarni tayyorlash dasturlari og'zaki va og'zaki bo'lmagan muloqot qobiliyatlarini oshirish uchun maqsadli modullarni o'z ichiga olgan kommunikativ kompetentsiyani rivojlantirishga ustuvor ahamiyat berishi kerak.

Futbol murabbiyligidagi kommunikativ kompetentsiya tushunchasini yanada boyitish uchun kelajakdagi tadqiqotlar samarali muloqotning o'yinchi rivojlanishi va martaba traektoriyalariga uzoq muddatli ta'sirini o'rganishi mumkin. Bundan tashqari, turli xil murabbiylik kontekstlari va madaniyatlari bo'yicha muloqot qobiliyatlarini o'tkazish qobiliyatini o'rganish murabbiylar ta'limiga yanada inklyuziv yondashuv uchun qimmatli tushunchalarni berishi mumkin.

Adabiyotlar:

1. Кураш, В. П. Формирование у школьников техники игры в футбол на основе развития целевой точности движений : автореф. дис. ... канд. пед. наук / В. П. Кураш. – М., 2006. – 21 с.
2. Бобровский, Е. А. «Чувство мяча» и его развитие у юных футболистов в учебнотренировочном процессе / Е. А. Бобровский, А. В. Володин // Теория и практика физического воспитания. – 2014. – № 1. – С 14-16.
3. Герасименко, А. П. Совершенствование основ технико-тактического мастерства юных футболистов / А. П. Герасименко. – Волгоград : ВГАФК, 2002. – 87 с.
4. Годик, И. А. Типовая учебно-тренировочная программа спортивной подготовки для детских спортивных школ, специализированных детско-юношеских школ олимпийского резерва / М. А. Годик, Г. Л. Борознов, И. В. Котенко и др. – М., 2011. – 156 с.
5. Голомазов, С. В. Теория и методика футбола. Техника игры / С. В. Голомазов, Б. Г. Чирва. – М. : СпортАка-демПресс, 2002. – 472 с.
6. Губа, В. П. Методология подготовки юных футболистов : учебно-метод. пособие / В. П. Губа, А. Стула. – М. : Человек, 2015. – 183 с.
7. Футбол : типовая учебно-тренировочная программа спортивной подготовки для детско-юношеских спортивных школ, специализированных детско-юношеских спортивных школ олимпийского резерва / Российский футбольный союз. – М. : Советский спорт, 2011. – 160 с.
8. Платонов, В. Н. Двигательные качества и физическая подготовка спортсменов [Электронный ресурс] : [монография] / В. Н. Платонов. – М. : Спорт, 2019. – 656 с. – Режим доступа : <https://rucont.ru/efd/682593>

РЕЗИОМЕ

Ushbu maqola kommunikativ kompetentsiyaning futbol murabbiylarini o'qitish va ularning professional faoliyatga tayyorlashda muhim ro'lini o'rganadi. Mavjud adabiyotlarni tahlil qilish, turli usullarni qo'llash va natijalarni taqdim etish orqali maqola samarali muloqotning murabbiylik muvaffaqiyatiga ta'sirini ta'kidlashga qaratilgan. Muhokama murabbiyning ijobiy o'yinchi munosabatlarini rivojlantirishdagi ro'lini, muloqotning jamoa dinamikasiga ta'sirini va murabbiyning umumiy samaradorligiga ta'sirini



o'z ichiga oladi. Olingan xulosalar muvaffaqiyatli futbol murabbiylarini shakllantirishda kommunikativ kompetentsiyaning muhim mohiyati to'g'risida tushuncha beradi va kelajakdagi o'quv dasturlari bo'yicha takliflar beradi.

РЕЗЮМЕ

В данной статье рассматривается важная роль коммуникативной компетентности в подготовке футбольных тренеров и подготовке их к профессиональной деятельности. Анализируя существующую литературу, применяя различные методы и представляя результаты, статья призвана подчеркнуть влияние эффективной коммуникации на успех коучинга. Обсуждение включает роль тренера в развитии позитивных отношений между игроками, влияние общения на командную динамику и влияние на общую эффективность тренера. Результаты дают представление о важности коммуникативной компетентности в развитии успешных футбольных тренеров и дают предложения для будущих программ обучения.

SUMMARY

This article examines the important role of communicative competence in training football coaches and preparing them for professional activities. By analyzing the existing literature, applying different methods and presenting the results, the article aims to highlight the impact of effective communication on coaching success. Discussion includes the coach's role in developing positive player-player relationships, the impact of communication on team dynamics, and the impact on the overall effectiveness of the coach. The findings provide insight into the importance of communicative competence in developing successful soccer coaches and provide suggestions for future training programs.



BO'LAJAK JISMONIY TARBIYA O'QITUVCHILARINING KASBIY KOMPETENTLIGINI RIVOJLANTIRISH TEXNOLOGIYALARI TAVSIFI

Bo'riyeva G. I.

Toshkent iqtisodiyot va pedagogika instituti o'qituvchisi

Tayanch so'zlar: kompetentlik, pedagogik omillar, jismoniy tarbiya, malaka, kasbiy mahorat, motivatsiya.

Ключевые слова: компетентность, педагогические факторы, физическое воспитание, умения, профессиональные навыки, мотивация.

Key words: competence, pedagogical factors, physical education, skills, professional skills, motivation.

Kirish. “Kompetentlik” tushunchasi ta’lim sohasiga psixologik izlanishlar natijasida kirib kelgan. Shu sababli kompetentlik “noan’anaviy vaziyatlar, kutilmagan hollarda mutaxassisning o’zini qanday tutishi, muloqotga kirishishi, raqiblar bilan o’zaro munosabatlarda yangi yo’l tutishi, noaniq vazifalarni bajarishda, ziddiyatlarga to’la ma’lumotlardan foydalanishda, izchil rivojlanib boruvchi va murakkab jarayonlarda harakatlanish rejasiga egalik” ni anglatadi. Kasbiy kompetentlik mutaxassis tomonidan alohida bilim, malakalaming egallanishini emas, balki har bir mustaqil yo’nalish bo’yicha integrativ bilimlar va xarakatlarning o’zlashtirilishini nazarda tutadi. Shuningdek, kompetensiya mutaxassislik bilimlarini doimo boyitib borishni, yangi axborotlarni o’rganishni, muhim ijtimoiy talablarni anglay olishni, yangi ma’lumotlarni izlab topish, ularni qayta ishlash va o’z faoliyatida qo’llay bilishni taqozo etadi.

Kasbiy kompetentlik quyidagi holatlarda yaqqol namoyon bo’ladi.

- murakkab jarayonlarda;
- noaniq vazifalarni bajarishda;
- bir-biriga zid ma’lumotlardan foydalanishda;
- kutilmagan vaziyatda harakat rejasiga ega bo’la olishda.



Kasbiy kompetensiyaga ega mutaxassis:

- o‘z bilimlarini izchil boyitib boradi;
- yangi axborotlarni o‘zlashtiradi;
- davr talablarini chuqur anglaydi;
- yangi bilimlarni izlab topadi;
- ularni qayta ishlaydi va o‘z amaliy faoliyatida samarali qo‘llaydi.

Kasbiy kompetentlik —mutaxassis tomonidan kasbiy faoliyatni amalga oshirish uchun zarur bo‘lgan bilim, ko‘nikma va malakalarni amaliy faoliyatda yuqori darajada qo‘lay olinishi.

Kasbiy kompetentlikka ega bo‘lishda o‘z ustida ishlash va o‘z o‘zini rivojlantirish muhim ahamiyatga ega. O‘z o‘zini rivojlantirish vazifalari o‘z-o‘zini tahlil qilish va o‘z o‘zini baholash orqali aniqlanadi. Tarbiyachi o‘z ustida ishlashi bir necha bosqichda kechadi. Ular:

1. O‘z faoliyatini tahlil qilish asosida yutuq va kamchiliklarni aniqlash;
2. Yutuqlarini boyitish va kamchiliklarini bartaraf etish;
3. Amaliy harakatlarni samarali tashkil etish yo‘llarini izlash;
4. Xato va kamchiliklarni takrorlamaslikka intilish;
5. Qabul qilingan qarorning izchil bajarilishini doimiy nazorat qilib borish.

Bugungi kunda yurtimizda faol intiluvchan, iqtidorli va yuksak ma‘naviy-axloqiy fazilatlariga ega, zamonaviy bilim hamda kasblarni chuqur egallagan, bugungi va ertangi kunimizning hal qiluvchi kuchi bo‘lgan yoshlarni voyaga yetkazish uchun barcha shart-sharoit va imkoniyatlar yaratilgan. Mana shunga asosan, yangi avlod standartlarini yaratish pedagoglarning oldiga muhim vazifa qilib qo‘yilgan.

Adabiyotlar tahlili va metodologiyasi. Muxtaram prezidentimiz Sh.M.Mirziyoyev “Yoshlarimiz mustaqil fikrlaydigan yuksak intellektual va ma‘naviy salohiyatga ega bo‘lib, dunyo miqyosida o‘z tengdoshlariga hech qaysi sohada bo‘sh kelmaydigan insonlar bo‘lib kamol topishi, baxtli bo‘lishi uchun davlatimiz va jamiyatimizning bor kuch va imkoniyatlarini safarbar etamiz” degan fikrlari ham vatanimiz yoshlarini erkin fikrlashini tarkib toptirishga qaratilayotganligi etibordan holi emas. Shunday ekan biz o‘qituvchilar hozirgi yangi davr talabi asosida darslarni tashkil qilishimiz oldimizdagi yuksak vazifalardan biridir. Jismoniy tarbiya o‘qituvchisining kasbiy kompetentligini shakllanganligi o‘quvchilarni jismoniy jihatdan tarbiyalash sohasidagi inovatsion metodika va texnologiyalarni qo‘llay olish malakasi bilan belgilanadi. Kasbiy kompetentliksiz pedagogning kasbiy o‘sishi, o‘quvchilar salomatlik darajasini mustahkamlanishi, ta‘lim



oluvchilarda jismoniy tarbiya mashg'ulotlariga mativatsiyani rivojlantirish mumkin emasligi amalda o'z isbotini topgan. Kasbiy kompetentlik mutahasis tomonidan alohida bilim, malakalarning egallanishi emas, balki har bir mustaqil yo'nalish bo'yicha integrative bilimlar va harakatlarning o'zlashtirilishini nazarda tutadi. Shuningdek, kompetensiya mutahasislik bilimlarini doimo boyitib borishni yangi axborotlarni o'rganishni, muhim ijtimoiy talablarni ang'lay olishni, yangi ma'lumotlarni izlab topish, ularni qayta izlash va o'z faoliyatida qo'llay bilishni taqazo etadi. Kasbiy kompetentlik quyidagi hollarda yaqqol namoyon bo'ladi:

- Murrakkab jarayonlarda
- Noaniq vazifalarni bajarishda
- Bir-biriga zid ma'lumotlardan foydalanishda
- Kutilmagan vaziyatlarda harakatrejasiga ega bo'la olishda.

A.A.Derkach tomonidan kasbiy muloqotdagi kompetentlikning

- komunikativlik yoki muloqotchanlik kompetentligi (kasbdoshlar bilan muloqot qila olish qobiliyati)
- ijtimoiy -persektiv kompetentlik (boshqa kishilarni idrok qilish va baholay olish qobiliyati)
- diagnostik kompetentlik (boshqa kishilarga hos bo'lgan xususiyatlarni o'rganish qobiliyati)
- axloqiy kompetentlik (shu kasb talab etadigan odob -axloq normalariga rioya qilish)
- empatik kompetentlik (jamo a'zolariga hamdard bo'la olish, ularni to'g'ri tushunish va boshqa qismlari ajratib ko'rsatilgan).

Shuni aytish joizki shaxsga ta'lim va tarbiya berishda nafaqat talim oluvchiga ta'limning yo'naltirilishi, balki o'qituvchining pedagogik faoliyatiga psixologik tayyorligi muhimdir. Bunday hollarda o'qituvchining kasbiy kompetentlik darajasiga alohida etibor berish talab etiladi. Jismoniy tarbiya va boshqa soha o'qituvchilarining kasbiy kompetentligini tarkib toptirish uchun pedagogik oliy ta'limda juda ko'p tub o'zgarishlarni amalga oshirish kerak.

Natijalar va muhokamalar. Pedagogik jarayonning qanchalik samarali, muvaffaqiyatli tashkil etilishi o'qituvchining pedagogik qobiliyatga egaligiga bog'liq. Manbalardan birida "qobiliyat" tushunchasi shunday sharhlanadi: shaxsning osonlik bilan biron faoliyatni egallay olishini ta'minlaydigan individual psixologik xususiyatdir. Qobiliyatli pedagoglarda quyidagi noyob qobiliyatlar ham ko'zga tashlanadi; - bir vaqtning o'zida bir necha faoliyatni



bajara olish (eshitish, ko'rish, o'qish, yozish, fikr yuritish, muloqot qilish va b.); - atrofida kechayotgan ikki yoki bir necha voqelikni birdek qabul qilish (bir talabning ma'ruzasini eshitgani holda, boshqa talabalarning faoliyatlarini kuzata olish); - o'ta qiziquvchanlik (tabiat va jamiyatda kechayotgan har bir voqea-hodisa (garchi ular eng ahamiyatsiz, e'tiborga tashlanmaydigan bo'lsada) mohiyatini bilishga intilish, haddan ziyod ko'p savollarga javob topishga intilish); - miya faoliyatining biokimyoviy va elektrik faolligi (miya deyarli to'xtovsiz faoliyat ko'rsatib, nihoyatda kam vaqt "dam oladi", bilish jarayonida noaniqliklar ko'zga tashlansa, ular tezda bartaraf etiladi; uyquchanlik qobiliyatli pedagoglarga xos xususiyat emas); - nutqi va fantaziyasining boyligi (qobiliyatli o'qituvchilarning aksariyati nihoyatda boy nutqqa ega, ularda fantaziya (tasavvur qilish) qobiliyati beqiyos darajada kuchli); - kuchli xotira (yirik hajmdagi matnni, m:dostonlarni bir marta o'qish bilan to'laligiga yodlab olib, uni so'zma-so'z qayta hikoya qilib berish qobiliyati)ga egalik. Zamonaviy sharoitda o'qituvchining kasbiy kompetentlik sifatlariga ega bo'lishi, o'z ustida izchil ishlashi, kun sayin yangilanib borayotgan bilimlarni o'zlashtirishga intilishi, o'quv axborotlarini talabalarga qiziqarli tarzda yetkazib berish uchun mashg'ulotlarga tayyorgarlik ko'rishga ijodiy yondasha olishi talab etilmoqda. Kasbiy kompetentlik – ko'p qirrali va ko'p jihatli tushuncha, u jamiyatda sodir bo'luvchi o'zgarishlarga mos ravishda o'zgaradi hamda turli nuqtayi nazarlar ostida ko'riladi. O'qituvchining "kasbiy kompetentligi" tushunchasi mazmuniga zamonaviy yondashuvlar tahlili ko'rsatishicha, mazkur muammo hozirgi vaqtda uning talqiniga turlicha mazmun baxsh etuvchi, mahalliy va xorijiy olimlar tomonidan faol o'rganilmoqda. Ye.V. Bondarevskaya kasbiy kompetentlik tushunchasini uning asosiy komponenti hisoblangan, "ta'limda hunarmandni" emas, balki yuqori madaniyatli mutaxassisni shakllantirishga yordam beradigan "pedagogik madaniyat" tushunchasi bilan bog'laydi. Tadqiqotchilar o'z tadqiqotlarida kompetentsiyaning turli ta'lim yo'nalishlarida turli jihatdan tahlil qilishgan. N.A.Muslimov bo'lajak kasb ta'limi o'qituvchilarining kasbiy kompetentliklarini shakllantirishda tayanch, umumiy va maxsus kompetentlik darajalarini shakllantirish muhimligini aniqlagan [3.78]. Tayanch kompetentlikliklar – ta'lim oluvchining ta'lim jarayoni nihoyasida ega bo'lgan barcha tushunchalari, bilimi, ko'nikma va malakalaridir. Xulq-atvori va fikrlashi keng ma'nodagi "kompetentlik" tushunchasiga kiritiladi. Ta'lim jarayonining maqsadi ta'lim oluvchining kompetentliklarini rivojlantirishni rag'batlantirish hisoblanadi. S.Ya.



Batshhev va B.S. Gershunskiy kasbiy kompetentlikni “savodxonlik kasbiy kompetentlik – madaniyat - mentalitet” umumiy bo‘g‘inidagi ta’lim natijasi sifatida qaraydi. B.S. Gershunskiyning fikriga ko‘ra, kasbiy kompetentlik kasbiy bilimlar, fanni o‘zlashtirish ko‘nikmalari va ularni faoliyatda amalga oshirish malakalarining shakllanganligining ma’lum darajasi, sifat va natijaviy ko‘rsatkichini aks ettiradi. Uning yozishicha, kasbiy kompetentlik, asosiy ravishda kasbiy ta’limining darajasi, insonning tajribasi va individual qobiliyatlari, uning uzluksiz mustaqil ta’limga va o‘z-o‘zini takomillashtirishga motivli intilishi, ishga ijodiy va mas’uliyatli munosabati bilan aniqlanadi. U kasbiy kompetentlik funksional savodxonlikdan tashqari, fan mazmunidan ko‘ra shaxsning shakllantiriladigan sifatlari: mas’uliyat, ijod, qiziquvchanlik, tirishqoqlik, yangi bilimlarni egallashga intilish, haqiqatni estetik idrok etish, o‘z ishining haqiqiy professionalini tasavvur etib bo‘lmaydigan yuqori axloqiylikni ajratadi. Kasbiy kompetentlik o‘z ichida falsafiy, psixologik, ijtimoiy, madaniy, shaxsiy tartibdagi jihatlarni qamrab oluvchi tizim sifatida ifodalanishi mumkin. Kasbiy kompetentlik mutaxassis tomonidan alohida bilim, malakalarning egallanishini emas, balki har bir mustaqil yo‘nalish bo‘yicha integrativ bilimlar va harakatlarning o‘zlashtirilishini nazarda tutadi. Suningdek, kompetentsiya mutaxassislik bilimlarini doimo boyitib borishni, yangi axborotlarni o‘rganishni, muhim ijtimoiy talablarni anglay olishni, yangi ma’lumotlarni izlab topish, ularni qayta ishlash va o‘z faoliyatida qo‘llay bilishni taqozo etadi.

Xulosa. Yuqoridagilardan kelib chiqib quyidagicha xulosaga kelishimiz mumkin, bo‘ljak jismoniy tarbiya o‘qituvchilarining kasbiy kompetentligini rivojlantirishimiz uchun mutahassis tomonidan kasbiy faoliyatni amalga oshirish uchun zarur bo‘lgan bilim, ko‘nikma va malakalarning egallanishi va ularni amalda yuqori darajada qo‘llay olishlari uchun zamonaviy ta’lim metodlarini o‘z o‘rnida va vaqtida qo‘llay olishimiz zarur.

Adabiyotlar:

1. Большакова З.М., Тулькибаева Н.Н. Компетенции и компетентность // Вестник ЮУрГУ. - 2009.
2. Muslimov N.A. Kasbiy ta’lim o‘qituvchisini kasbiy shakllantirishning nazariy metodik asoslari: Ped. fanl. dokt. ... diss. T.: 2007.
3. Kushvaktov N.X. O‘qituvchilarni milliy-manaviyat qadriyatlarini o‘rganish va tayyorlashning pedagogik va kompyuterli asoslari: Ped.fan.nomz. diss. - T.: 2006. 4. Булавенко О.А. Характеристики компетентности специалиста // Проф. образование. - 2005.
5. G‘ulomov. X.R. Raimov. va boshqalar. “Ta’lim-tarbiya sifati va qirralari”. T; «Fan va texnologiyalar». 2004.



6. www.ziyounet.uz
7. www.edu.uz
8. www.uzedu.uz

РЕЗЮМЕ

Bo'lajak jismoniy tarbiya o'qituvchilarining pedagogik faoliyatni to'g'ri tashkil etish, ilmiy faoliyati davomida alohida e'tibor qaratishi lozim bo'lgan jihatlari va qay tarzda yondashishi zarurligi innovatsion va texnologik faoliyatni tashkil qilish xususida so'z yuritilgan. O'qituvchining malakasi va kasbiy mahoratini oshirish ta'lim sifatini oshirishning muhim shartlaridan biri ekanligi yoritib berilgan. Mavjud ta'lim tizimi doirasida o'qituvchilarning kasbiy mahoratini rivojlantirish o'zgarishlar orqali kerakli natijalarga erishish mumkinligi isbotlab ko'rsatilgan.

РЕЗЮМЕ

Обсуждаются аспекты, на которые будущим учителям физического воспитания следует обратить особое внимание в ходе своей научной деятельности и как им следует подходить к организации инновационно-технологической деятельности. Пояснено, что повышение квалификации и профессионального мастерства учителя является одним из важных условий повышения качества образования. Доказано, что достичь желаемых результатов можно за счет изменений в развитии профессионального мастерства учителей в рамках существующей системы образования.

SUMMARY

The aspects that future physical education teachers should pay special attention to during their scientific activities and how they should approach the organization of innovative and technological activities are discussed. It is explained that improving the teacher's qualifications and professional skills is one of the important conditions for improving the quality of education. It has been proven that it is possible to achieve the desired results through changes in the development of teachers' professional skills within the framework of the existing education system.



KURASH SPORT TURINING XALQARO QOIDALARINI TALABALARGA PEDAGOGIK O'RGATISH ZARURATI

Raximberdiev J.N.

Toshkent iqtisodiyot va pedagogika instituti o'qituvchisi

Tayanch so'zlar: kurash qoidalari, pedagogik o'rganish, tahlil qilish, yoshlar, vatan, milliy sport, milliy g'urur, yurt kelajagi, tarbiya, sport musobaqalari, g'olib.

Ключевые слова: правила борьбы, педагогическое обучение, анализ, молодежь, Родина, национальный спорт, национальная гордость, будущее страны, образование, спортивные соревнования, победитель.

Key words: wrestling rules, pedagogical study, analysis, youth, homeland, national sport, national pride, country's future, education, sports competitions, winner.

Kirish. Bugungi kunda mamlakatimizda amalga oshirilayotgan qator islohotlar zamirida xalqning turmush tarzini yaxshilash, aholining barcha qatlamlarida ma'nan va jismonan sog'lom muhitni yaratish, salomatlikni mustahkamlash g'oyasi yotibdi. SHu bois ayni paytda jismoniy tarbiya va sportga e'tibor davlat ahamiyatiga molik muhim ijtimoiy-siyosiy vazifaga aylangan. O'zbekiston Respublikasi Prezidentining "2017-2021 yillarda O'zbekiston Respublikasini rivojlantirishning beshta ustuvor yo'nalishi bo'yicha Harakatlar strategiyasi to'g'risida"gi Farmoni ijrosi bilan bog'liq mamlakat aholisining barcha qatlamlari, ayniqsa, yosh avlodning jismoniy tarbiya va sport bilan muntazam shug'ullanishi uchun zamon talablariga mos shartsharoitlar yaratish, sport musobaqalari orqali yoshlarda o'z irodasi, kuchi va imkoniyatlariga ega bo'lgan ishonchini mustahkamlash, mardlik, Vatanparvarlik, ona yurtiga sadoqat tuyg'ularini kamol toptirish, shuningdek, yoshlar orasida iqtidorli sportchilarni saralab olish tizimini takomillashtirish, umuman, jismoniy tarbiya va sportni yanada rivojlantirishga yo'naltirilgan keng ko'lamlı ishlar amalga oshirilayotganligi quvonarli hol, albatta.

Adabiyotlar tahlili va metodologiya. O'zbekiston Respublikasi Prezidenti SH.M.Mirziyovning 2017 yil 2 okyabrdagi "Kurash" milliy sport turini



yanada rivojlantirish choratadbirlari to‘g‘risidagi, 2020 yil 4 noyabrda PQ-4881 “Kurash Milliy sport turini rivojlantirish va uning xalqaro nufuzini yanada oshirish choratadbirlari to‘g‘risi”da Qarorlari qabul qilindi. Qarorda “Kurash ” milliy sport turini yanada rivojlantirish bo‘yicha kompleks choratadbirlar ishlab chiqish va tasdiqlash nazarda tutilgan.

SHundan kelib chiqib Qadimiy qadriyatlarimiz, xususan mardlik, jasurlik, Vatanparavarlik, gumanizm g‘oyalarini o‘zida mujassam etgan milliy sportimiz bo‘lgan kurashni ommalashtirish, keng ko‘lamda targ‘ib qilish va rivojlantirish, dunyoga tanitish va ushbu qadriyatimizni umumjahon durdonasiga aylantirish bo‘yicha qator ishlar amalga oshirilmoqda. SHu bilan birga, kurashning tobora ommalashib borayotganligi nufuzli xalqaro musobaqalarni tashkil qilishga, mavjud infratuzilma va moddiy-texnik bazani modernizatsiya qilishga, sport inventarlari va kiyimlari ta‘minotini yaxshilashga, bu borada ishlab chiqarishni kengaytirishga, shuningdek sohada malakali kadrlar, murabbiylar va hakamlar tayyorlashga bo‘lgan e‘tiborni yanada kuchaytirishni talab etmoqda.

Bugungi kunda yurt kelajagi bo‘lgan yoshlarni vatanparvar, mamlakat taraqqiyotiga dahldor, ijtimoiy mas‘uliyatli qilib tarbiyalashda jismoniy tarbiya va sport asosiy vosita bo‘lib xizmat qilmoqda. SHu jihatdan jismoniy tarbiya va sportni rivojlantirish, bu sohadagi muammolarni falsafiy, huquqiy, sotsiologik yondashuvlar orqali hal qilish, jismoniy tarbiya va sport mutaxassislarini raqobatbardosh kadrlar qilib tayyorlash, ularning tafakkur tarzini takomillashtirish asosiy vazifalarimizdan biridir. Mazkur muammolarni bartaraf etishda jismoniy tarbiya va sportga tarbiya vositalaridan biri sifatida yondoshish muhim ahamiyat kasb etadi. Ayni shu omil, milliy g‘urur, Vatan uchun faxrlanmoq, or-nomus, yurt sha‘ni kabi tuyg‘ular shakllanishining asosi sanaladi. Sport mashg‘ulotlari jarayonida g‘oyaviy tarbiyalash, o‘qish, mashq qilish, musobaqalarda ishtirok etish axloqiy me‘yorlarga rioya qilish orqali amalga oshiriladi. O‘quv-sport mashqlarida, sport musobaqalarida sportchilar katta ruhiy va jismoniy zo‘riqishlarni boshidan kechiradilar. Bu zo‘riqishlar ularning irodasini mustahkamlaydi, dadillik, o‘zini qo‘lga olish, qat‘iylik, o‘z kuchiga ishonch, chidamlilik va intizomga o‘rgatadi. Sport musobaqalarida g‘olib bo‘lish sport jamoasining har bir a‘zosini o‘z qiziqishlarini jamoa manfaatlariga bo‘ysundiradi, jamoaning bir qismiga aylanib, unda o‘z o‘rnini topishga yo‘naltiradi. Umumiy maqsadni amalga oshirish, g‘alaba uchun jamoaning har bir a‘zosi kuchlarini birlashtirib, muvofiqlashtirib, jon-jahdi bilan g‘alaba sari undaydi. G‘alabaga bo‘lgan

ishonch va intilish jarayoni kuchli sport jamoasini shakllantiradi va uning manfaatlariga sodiqlikni tarbiyalaydi.

Sport g'alabasiga bo'lgan kurash jarayonida shug'ullanuvchilarda yaxshilik qilish, raqibni hurmat qilish, halollik, halol sport kurashini olib borish, to'g'rilik kabi ijobiy fazilatlarni vujudga keltiradi. Umuman olganda, jismoniy mashg'ulotlar jarayoni shaxsni intizomlilik, halollik, haqgo'ylik, o'zaro hurmat, odamlarga qiyin va zarur sharoitda yordam berishga tayyor turish, mehnatsevarlik, vatanparvarlik va boshqa asosiy insoniy fazilatlar shakllanib borishiga xizmat qiladi. Bugungi kunda yurt kelajagi bo'lgan yoshlarni vatanparvar, mamlakat taraqqiyotiga dahldor, ijtimoiy mas'uliyatli qilib tarbiyalashda jismoniy tarbiya va sport asosiy vosita bo'lib xizmat qilmoqda. SHu jihatdan jismoniy tarbiya va sportni rivojlantirish, bu sohadagi muammolarni falsafiy, huquqiy, sotsiologik yondashuvlar orqali hal qilish, jismoniy tarbiya va sport mutaxassislarini raqobatbardosh kadrlar qilib tayyorlash, ularning tafakkur tarzini takomillashtirish asosiy vazifalarimizdan biridir.

Mazkur muammolarni bartaraf etishda jismoniy tarbiya va sportga tarbiya vositalaridan biri sifatida yondoshish muhim ahamiyat kasb etadi. Ayni shu omil, milliy g'urur, Vatan uchun faxrlanmoq, or-nomus, yurt sha'ni kabi tuyg'ular shakllanishining asosi sanaladi. Kurash mashg'ulotlari jarayonida g'oyaviy tarbiyalash, o'qish, mashq qilish, musobaqalarda ishtirok etish axloqiy me'yorlarga rioya qilish orqali amalga oshiriladi. O'quv-sport mashqlarida, sport musobaqalarida sportchilar katta ruhiy va jismoniy zo'riqishlarni boshidan kechiradilar. Bu zo'riqishlar ularning irodasini mustahkamlaydi, dadillik, o'zini qo'lga olish, qat'iylik, o'z kuchiga ishonch, chidamlilik va intizomga o'rgatadi. Kurash musobaqalarida g'olib bo'lish sport jamoasining har bir a'zosini o'z qiziqishlarini jamoa manfaatlariga bo'ysundiradi, jamoaning bir qismiga aylanib, unda o'z o'rnini topishga yo'naltiradi. Umumiy maqsadni amalga oshirish, g'alaba uchun jamoaning har bir a'zosi kuchlarini birlashtirib, muvofiqlashtirib, jon-jahdi bilan g'alaba sari undaydi. G'alabaga bo'lgan ishonch va intilish jarayoni kuchli sport jamoasini shakllantiradi va uning manfaatlariga sodiqlikni tarbiyalaydi. Sport g'alabasiga bo'lgan kurash jarayonida shug'ullanuvchilarda yaxshilik qilish, raqibni hurmat qilish, halollik, halol sport kurashini olib borish, to'g'rilik kabi ijobiy fazilatlarni vujudga keltiradi.

Umuman olganda, jismoniy mashg'ulotlar jarayoni shaxsni intizomlilik, halollik, haqgo'ylik, o'zaro hurmat, odamlarga qiyin va zarur sharoitda



yordam berishga tayyor turish, mehnatsevarlik, vatanparvarlik va boshqa asosiy insoniy fazilatlar shakllanib borishiga xizmat qiladi. Kurash o'zbek xalqi bilan birga tug'ilib, u bilan birga yashab kelayotgan bo'lsa, milliy istiqlol xalqimizning ana shu qadriyatini, ta'bir joiz bo'lsa, ma'naviyat gavharini etti iqlimga ko'z-ko'z qildi.

Kurash o'zbek milliy sporti sifatida dunyoga yuz tutdi va o'zining jozibali usullari, mukammal tarbiyaviy axamiyatini isbotladi. Birok kurashni yanada rivojlantirish, uning falsafasini, tarixini, tarbiyaviy axamiyatlarini ilmiy jixatdan mukammal o'rganish zaruratidan xoli emas. Kurashni Olimpiya o'yinlari dasturidan o'rin olishi maksadga muvofikdir. O'zbekiston rahbariyati va sport jamiyati, kurash fidoiylari ushbu yo'lda samarali harakat qilmokda. Ishonamizki kurash Olimpiya o'yinlari dasturidan munosib o'rin oladi. Umuminsoniy qadriyat sifatida tan olinadi.

Muhokama va natijalar. Bugungi kunda talaba-yoshlarning bo'sh vaqtini mazmunli o'tkazish maqsadida o'z iqtidorini namoyon etishlari uchun imkoniyat yaratish, yoshlarning dunyoqarashi va fikrlash doirasini yanada kengaytirish, ularning barkamol shaxs bo'lib, jamiyatda o'z o'rinlarini topishlari uchun barcha sharoitlar mavjud. Kurash o'zbek xalqi bilan birga tug'ilib, u bilan birga yashab kelayotgan bo'lsa, milliy istiqlol xalqimizning ana shu qadriyatini, ta'bir joiz bo'lsa, ma'naviyat gavharini etti iqlimga ko'z-ko'z qildi. Kurash uzbek milliy sporti sifatida dunyoga yuz tutdi va o'zining jozibali usullari, mukammal tarbiyaviy axamiyatini isbotladi. Birok kurashni yanada rivojlantirish, uning falsafasini, tarixini, tarbiyaviy axamiyatlarini ilmiy jixatdan mukammal o'rganish zaruratidan xoli emas.

Kurashni Olimpiya o'yinlari dasturidan o'rin olishi maksadga muvofikdir. O'zbekiston rahbariyati va sport jamiyati, kurash fidoiylari ushbu yo'lda samarali harakat qilmokda. Ishonamizki kurash Olimpiya o'yinlari dasturidan munosib o'rin oladi. Umuminsoniy qadriyat sifatida tan olinadi.

Xulosa. Bugungi kunda talaba yoshlarni jismonan sog'lom, ma'nan kuchli, aqlan etuk, sog'lom va barkamol bo'lib etishishlari judayam muximdir. SHU bois, kurashning jahon maydonlarida, uning nufuzini oshirishda talabalarga insoniy fazilatlarini o'rgatish biz pedagoglardan juda katta mehnat va talabni etibor qiladi.

Adabiyotlar:

1. O'zbekiston Respublikasi Prezidentining PQ-4881 "Kurash Milliy sport turini rivojlantirish va uning xalqaro nufuzini yanada oshirish choratadbirlari to'g'risi"da Qarori. 2020 yil 4 noyabr.



2. Yusupov K.T Kurash Xalqaro qoidalari, texnika va taktikasi.-T.: G'ofur G'ulom nomidagi nashryoti, . 2005.-48-49 b.

3. Alimov K.A. Kurash falsafasi//YOsh avlodni tarbiyalashda kurashni urni va axamyati.xalqaro ilmiy anjuman materiyallari .-Termiz ,2011.-75-76 b.

4. Toshpo'latov J. Kurash musobaqalarining bosh mezoni: halollik, poklik, adolatdir//Yosh avlodni tarbiyalashdakurashning o'rni va ahamiyati.. Xalqaro ilmiy anjuman materiallari:Termiz, 2011. 12-13 b.

РЕЗЮМЕ

Ushbu maqolada kurash sportining xalqaro qoidalari mukammal darajada o'rganilib chiqildi, insoniy fazilatlarining namoyon bo'lishi, murabbiy-pedagoglarning qarashlari tahlil qilindi, Pedagogik talim – tarbiya jarayonida tutgan o'rni haqida bayon qilindi.

РЕЗЮМЕ

В данной статье подробно изучены международные правила борьбы, проанализированы проявления человеческих качеств, мнения тренеров и педагогов, описана роль педагогической подготовки в процессе воспитания.

SUMMARY

In this article, the international rules of wrestling were thoroughly studied, the manifestation of human qualities, the opinions of coaches and educators were analyzed, and the role of pedagogical training in the process of education was described.



JISMONIY TARBIYADA CHAQQONLIK VA EPCHILLIK HARAKATLARINI SHAKLLANTIRISH

Ergashov K.A.

*Andijon davlat universiteti, fakultetlararo
jismoniy madaniyat va sport kafedrasi o'qituvchisi*

Tayanch so'zlar: chaqqonlik, epchillik, vosita, mahorat, jismoniy tarbiya, mahoratni rivojlantirish, o'qitish, baholash.

Ключевые слова: ловкость, ловкость, инструмент, умение, физическое воспитание, развитие навыков, тренировка, оценка.

Key words: agility, dexterity, tool, skill, physical education, skill development, training, assessment.

Kirish. Jismoniy tarbiya nafaqat jismoniy tayyorgarlikni, balki vosita mahoratini egallashni ham o'z ichiga olgan shaxslarning yaxlit rivojlanishida hal qiluvchi rol o'ynaydi. Ushbu ko'nikmalar orasida chaqqonlik va epchillik umumiy atletizm va ishlashga hissa qo'shadigan muhim tarkibiy qismlar sifatida ajralib turadi. Ushbu maqola chaqqonlik va epchillik harakatlarini shakllantirish bilan bog'liq jarayonlarni o'rganadi, ularning jismoniy tarbiyadagi ahamiyatini ta'kidlaydi.

Muhokama va natijalar: Mavjud adabiyotlarni sinchkovlik bilan o'rganish chaqqonlik va epchillikning nazariy asoslari haqida tushuncha beradi. Tadqiqotlar shuni ko'rsatadiki, chaqqonlik yo'nalishni tez o'zgartirish qobiliyatini o'z ichiga oladi, epchillik esa aniq va muvofiqlashtirilgan harakatlarga qaratilgan. Ushbu ko'nikmalar ortidagi neyrofiziologik jihatlar, biomexanika va kognitiv jarayonlarni tushunish samarali o'quv dasturlarini ishlab chiqishda yordam beradi.

Chaqqonlik va epchillik harakatlarining shakllanishini o'rganish uchun aralash usulli yondashuv qo'llanildi. Tadqiqotda nazariy asoslarni yaratish va asosiy tamoyillarni aniqlash uchun adabiyotlarni ko'rib chiqish ishtirok etdi. Bundan tashqari, chaqqonlik mashqlari, epchillik mashqlari va Real

vaqtda ishlashni baholashni o'z ichiga olgan amaliy baholar o'tkazildi. Ishtirokchilar, turli yosh guruhleri talabalari o'z ichiga olgan, chaqqonlik va chaqqonlik rivojlantirish bo'yicha maxsus markazida bilan tuzilgan jismoniy tarbiya o'quv bilan shug'ullanuvchi.

Chaqqonlik va epcillik jismoniy tayyorgarlikning muhim tarkibiy qismlari bo'lib, ularni jismoniy tarbiya bo'yicha maqsadli mashg'ulotlar orqali rivojlantirish mumkin. Jismoniy tarbiyada chaqqonlik va epcillik harakatlarini shakllantirishning ba'zi asosiy tamoyillari va strategiyalari:

Chaqqonlik:

Muvofiqlashtirish bo'yicha trening:

- Qo'l-ko'zni muvofiqlashtirish, oyoq-ko'zni muvofiqlashtirish va tanani umumiy muvofiqlashtirishni yaxshilaydigan mashqlarni ta'kidlang.
- Bunday narvon matkaplar sifatida faoliyatini o'z ichiga, konusning drills, va chaqqonlik narvon mashqlar chaqqonlik oshirish uchun.

Yo'nalish mashqlarini o'zgartirish:

- Yo'nalishni tez o'zgartirishni o'z ichiga olgan dizayn mashqlari, yo'nalishni tez boshlash, to'xtatish va o'zgartirish qobiliyatiga e'tibor qaratish.
- Chaqqonlikni oshirish uchun shuttle yugurish, zigzag sprintlari va reaksiya matkaplaridan foydalaning .

Reaksiya vaqtini o'rgatish:

- Vizual yoki eshitish stimullariga tezkor reaksiya vaqtlarini talab qiladigan faoliyatni birlashtirish.
- Reaksiya vaqtini yaxshilash uchun reaksiya to'pi matkaplari, chaqqonlik mashqlari va sportga xos stsenariylardan foydalaning.

Muvozanat va barqarorlik mashqlari:

- Tananing umumiy nazoratini kuchaytirish uchun muvozanat va barqarorlikka qarshi mashqlarni qo'shing.
- Balans taxtalari, barqarorlik to'plari va bitta oyoqli mashqlarni mashg'ulot rejimiga kiriting.
- O'yinga o'xshash vaziyatlarni simulyatsiya qilish uchun maxsus sport yoki mashg'ulotlarga chaqqonlik mashqlarini moslashtirish.
- Masalan, basketbolchilar maydonda mudofaa harakatlarini taqlid qiladigan chaqqonlik mashqlaridan foyda ko'rishlari mumkin.

Epcillik:

Nozik vosita mahoratini rivojlantirish:



- Qo'l-ko'zni muvofiqlashtirish mashqlari va aniq mashqlar kabi nozik vosita mahoratini rivojlantirishga qaratilgan tadbirlarni qo'shing.
- Epchillikni yaxshilash uchun to'plar, loviya sumkalari yoki hatto jonglyorlik kabi kichik narsalardan foydalaning.

Manipulyativ ko'nikmalar:

- Qo'l epchilligini oshirish uchun ob'ektlarni manipulyatsiya qilishni o'z ichiga olgan faoliyatni birlashtirish.
- Turli xil sport anjomlarini ushlab, uloqtirish va tashish kabi ko'nikmalarni qo'shing.

Yalpi vosita mahoratini takomillashtirish:

- Nazorat va aniqlikni ta'kidlab, qo'pol vosita mahoratini yaxshilaydigan dizayn mashqlari.
- Gimnastika, yoga yoki raqs kabi mashg'ulotlar harakatdagi epchillikni yaxshilashga hissa qo'shishi mumkin .

Instrumentli tadbirlar:

- Asboblardan yoki asboblardan foydalanishni o'z ichiga olgan, aniqlik va nazoratni targ'ib qiluvchi faoliyatni o'z ichiga oladi.
- Masalan, tayoqchalar, raketkalar yoki boshqa maxsus jihozlardan foydalanish.

Murakkab harakat naqshlari:

- Bir vaqtning o'zida epchillik va epchillikni qiyinlashtiradigan murakkab harakat naqshlarini birlashtiring.
- Aniq harakatlarni amalga oshirishda ishtirokchilardan to'siqlardan o'tishni talab qiladigan mashqlarni ishlab chiqish.

Umumiy fikrlar:

Progressiv trening:

- Asosiy mashqlardan boshlang va shaxslar rivojlanishi bilan murakkablikni asta-sekin oshiring.
- Ishtirokchilarning mahorat darajalariga qarab mashg'ulotlarning intensivligi va qiyinligini sozlang.

Turli xil va yoqimli tadbirlar:

- Mashg'ulotlarni davom ettirish uchun mashg'ulotlarni turli xil va yoqimli tuting.
- O'rganish chaqqonligi va epchilligini yanada yoqimli qilish uchun o'yinlar, qiyinchiliklar va interaktiv mashqlarni qo'shing .

Individual yondashuv:

- Har bir ishtirokchining ehtiyojlarini qondirish uchun mahorat darajasidagi individual farqlarni va mashqlarni moslashtirishni tan oling.
- Jismoniy shaxslarga yaxshilanishga muhtoj bo'lgan sohalarda ishlash imkoniyatlarini taqdim etish.

Birinchi navbatda xavfsizlik:

- Jarohatlarning oldini olish uchun to'g'ri isinish va sovutish tartiblarini ta'kidlang.
- Uskunalar va o'quv muhitlari xavfsiz va faoliyat uchun mos bo'lishini ta'minlash.

Ushbu tamoyillarni jismoniy tarbiya dasturlariga kiritish orqali o'qituvchilar odamlarga chaqqonlik va epchillikni rivojlantirishga yordam berishlari mumkin, bu esa umumiy jismoniy qobiliyat va turli sport va jismoniy mashg'ulotlarda ishlashga hissa qo'shadi.

Muhokama tadqiqot natijalarining jismoniy tarbiya amaliyotchilari uchun ta'sirini o'rganadi. Bu mahoratni rivojlantirishga yanada keng qamrovli yondashuvni rivojlantirish uchun chaqqonlik va epchillik treninglarining ta'lim dasturlariga integratsiyasini o'rganadi. Ko'rib chiqish turli ta'lim tarzini kutib olish uchun o'quv uslubiy moslashtirish beriladi, turli qobiliyat bilan talabalar rohatlariga choralar foyda mumkin ta'minlash.

Xulosa. Tadqiqot jismoniy tarbiya bo'yicha maqsadli mashg'ulotlar orqali chaqqonlik va epchillikning moslashuvchanligini ta'kidlaydi. Topilmalar shuni ko'rsatadiki, yaxshi tuzilgan o'quv dasturi ushbu muhim vosita ko'nikmalarini shakllantirishga sezilarli hissa qo'shishi mumkin. O'qituvchilar o'quvchilarda chaqqonlik va epchillikni rivojlantirishni rag'batlantiradigan va qo'llab-quvvatlaydigan muhitni yaratishda muhim rol o'ynaydi.

Kelajakdagi tadqiqot ishlari chaqqonlik va epchillik mashg'ulotlarining uzoq muddatli ta'sirini baholash uchun bo'ylama tadqiqotlarga qaratilishi kerak. Bundan tashqari, ushbu ko'nikmalarning jismoniy faoliyatning boshqa sohalariga o'tishi va ularning umumiy salomatlik va farovonlikka ta'sirini o'rganish qimmatli tushunchalarni berishi mumkin.

Chaqqonlik va epchillik harakatlarini shakllantirish samarali o'qitish usullari va maqsadli mashg'ulotlar ta'sirida bo'lgan dinamik jarayondir. Ushbu ko'nikmalarning jismoniy tarbiyadagi ahamiyatini anglash, jismoniy tarbiya va farovonlikka umrbod sodiqlikni targ'ib qilib, shaxslarning yaxlit rivojlanishiga yordam beradi.



Adabiyotlar:

1. Баскакова И.Л. Внимание дошкольника, методы его изучения и развития. Изучение внимания школьников. - М.: Издательство «Институт практической психологии», Воронеж: НПО «МОДЭК», 1995.- 64 с.
2. Глазырина Л.Д. Физическая культура дошкольникам. Старший возраст: Пособие для педагогов дошкол. учреждений.- М.: Гуманит. изд. центр «Владос», 2001.-264 с.
3. Гончарова.О.Б. Ёш спортчиларнинг жисмоний қобиятларини ривожлантириш. Ўқув услубий қўлланма Тошкент. ЎзДЖТИ, 2005 йил. 171 бет.
4. Саломов.Р.С, Шарипов.А.К. Жисмоний тарбия назарияси ва услубияти. 2 жилд. Дарслик. Тошкент. “ИТА-ПРЕСС” 2015. 182 бет.
5. Усманходжаев Т.С. Народные игры, национальные виды спорта и пути их использования в физическом воспитании детей и молодежи / Соғлом авлод тарбияси буюк давлат куриш заминидир. Илмий амалий анжуман материаллари. 2-кисм. Тошкент. 1994, - Б. 165-166
6. В.Т.Найдаров, Г.Х.Холбойева darslik “Jismoniy tarbiya nazariyasi va metodikasi”. SamDU tahririy –nashriyot bo‘limida chop etilgan. Samarqand -2020.
7. Tulenova X., Xo‘jaev F, Xo‘jaeva.Meliyev H “Jismoniy tarbiya nazariyasi va metodikasi”. T; Iqtisod-Moliya 2012 y o`quv qo`llanma.

РЕЗЮМЕ

Ushbu maqolada jismoniy tarbiya kontekstida chaqqonlik va epcillik harakatlarini shakllantirish o`rganilgan. U samarali o`qitish usullari va baholash strategiyalarining muhimligini ta`kidlab, ushbu vosita ko`nikmalarini rivojlantirish to`g`risida har tomonlama tushuncha berishga qaratilgan. Tadqiqotda adabiyotlar tahlili qo`llaniladi va o`qituvchilar va o`quvchilar uchun jismoniy tarbiya dasturlari doirasida chaqqonlik va epcillikni oshirishda amaliy ta`sirlar muhokama qilinadi.

РЕЗЮМЕ

В данной статье рассматривается формирование ловкости и ловкости движений в условиях физического воспитания. Он направлен на обеспечение всестороннего понимания развития этих двигательных навыков, подчеркивая важность эффективных методов обучения и стратегий оценки. В исследовании используется обзор литературы и обсуждаются практические последствия улучшения ловкости и ловкости в рамках программ физического воспитания для учителей и учащихся.

SUMMARY

This article examines the formation of agility and dexterity movements in the context of physical education. It aims to provide a comprehensive understanding of the development of these motor skills, emphasizing the importance of effective teaching methods and assessment strategies. The study uses a literature review and discusses practical implications for improving agility and dexterity within physical education programs for teachers and students.



БЎЛАЖАК ЖИСМОНИЙ ТАРБИЯ ЎҚИТУВЧИЛАРИДА ТАШКИЛОТЧИЛИК КОМПЕТЕНЦИЯСИНИ РИВОЖЛАНТИРИШНИНГ ЎЗИГА ХОСЛИГИ ВА ИЛМИЙ-НАЗАРИЙ ТАҲЛИЛИ

Одилов О.Н.

“Жисмоний маданият методикаси” кафедраси ўқитувчиси

Таянч сўзлар: ташкилотчилик компетенцияси, билим, тажриба, шахс, лаёқат, қобилият, иродавий таъсир.

Ключевые слова: организационная компетентность, знания, опыт, личность, способности, волевое воздействие.

Key words: organizational competence, knowledge, experience, personality, abilities, volitional influence.

Мамлакатимизда ёш авлодни ҳар томонлама баркамол, ақлий ва жисмоний жиҳатдан комил инсон этиб тарбиялаш давлат сиёсатининг бош масалаларидан бири ва бу жараён йилдан йилга такомиллашмоқда. Жумладан, Ўзбекистон Республикасининг Президенти Ш.М.Мирзиёевнинг “Ўзбекистон Республикасини янада ривожлантириш бўйича 2017-2021 йилларга мўлжалланган ҳаракатлар стратегияси тўғрисида”ги фармонида асосан давлат дастури ишлаб чиқилди. Бу дастур амалга оширилган ишларимизнинг изчил давоми сифатида муҳим ҳужжат бўлиб, унда ёшларга оид давлат сиёсатини такомиллаштиришда уларни жисмонан соғлом, руҳий ва интеллектуал ривожланган, мустақил фикрлайдиган, қатъий ҳаётий нуқтаи-назарига эга, Ватанга содиқ ёшларни тарбиялаш, демократик ислохотларни чуқурлаштириш ва фуқаролик жамиятини ривожлантириш жараёнида уларнинг ижтимоий фаоллигини ошириш ёш авлоднинг ижодий ва интеллектуал салоҳиятини қўллаб-қувватлаш ҳамда амалга ошириш, болалар ва ёшлар ўртасида соғлом турмуш тарзини шакллантириш, уларни жисмоний тарбия ва спортга кенг жалб этиш, белгиланди [1]. Бу мақсадларнинг белги-



ланиши таълим субъектлари ўртасида педагогик жараёнда юзага келадиган муносабатларни хусусан, жисмоний тарбия ўқитувчиларининг ташкилотчилик компетенциясини ривожлантиришнинг ўзига хослиги ва долзарблигини ифодалайди. Ташкилотчилик компетенцияси тушунчасининг мазмунини кенг қамровли ўрганишда, ташкилотчилик, компетенция ва компетентлик тушунчаларининг мазмун-моҳиятини аниқлаб олишимиз зарур.

Ташкилотчилик лотинча “organizo” - “биргаликда”, “нозик кўришиш”, “тартибга солиш”. Ташкилотчилик (жараён сифатида) бутуннинг қисмлари ўртасидаги муносабатларни таъминлайдиган ҳаракатлар мажмуаси сифатида тушунилиши керак.

Ташкилотчилик қобилияти:

бу биринчидан, ўқувчилар жамоасини уюштира билиш, бунда жамоани жипслаштира олиш ва иккинчидан, ўзининг шахсий ишини тўғри ташкил қилиш қобилиятидир. Ўқувчилар ўз ўқитувчилари ҳақида турлича фикрда бўладилар. Ўқитувчининг ўз ишини ташкил қила билиш деганда унинг ўз ишини тўғри режалаштириб, уни назорат қила олиши назарда тутилади. Авторитар қобилият ўқитувчининг ростгўйлиги, иродавий уддабу-ронлиги, ўзини тута билиши, фаросатлилиги, талабчанлиги каби иродавий хислатлари ҳамда қатор шахсий хислатларга, шу билан бирга ўқувчиларни таълим тарбиясида жавобгарликни ҳис этиш, унинг эътиқоди, ўқувчиларга маънавий ва маърифий эътиқодни сингдираолганлиги га ишончи каби хислат-ларга ҳам боғлиқдир [2].

Умумий ўрта таълим мактаблари педагоглари ва бўлажак жисмоний тарбия ўқитувчиларининг ушбу қобилиятларни эгаллаши ва замонавий педагогик хислатларининг шаклланиши асосида таълим – тарбия тизимига “компетентлик”, “компетенция” тушунчалари кириб келди. Компетенция (лотинча сўз бўлиб, эришаман, тўғри келаман маъноларини билдиради) – маъносига кўра субъектнинг мақсадни қўйиш ва унга эришиш учун ташқи ва ички заҳираларни самарали бирга ташкил қила олишга тайёргарлиги, бошқача айтганда, бу субъектнинг муайян касбий масалаларни еча олишга шахсий қобилиятидир [3].

Н.М. Муслимовнинг фикрича, инглизча “competence” сўзининг луғавий маъноси “қобилият”демакдир, бироқ, компетенция атамаси билим, кўникма, маҳорат ва қобилиятни ифода этишга хизмат қилади [4].

Н.В. Тарасова “компетенция” тушунчасини “муаммони ҳал этиш учун билим ва вазият, билим ва ҳаракат ўртасидаги алоқадорликни таъмин-



лаш имконини берадиган билим, кадрият, лаёқатларга асосланган умумий қобилият” сифатида талқин этади [5].

С.Белкин “компетенция” ва “компетентлик” тушунчаларини ижтимоий ва педагогик жиҳатдан таҳлил этади [6]. Ижтимоий жиҳатдан, муаллифнинг фикрига кўра, компетентлик шахс онги ва тузилишидаги жами билимлар, яъни инсон ҳаёти ва фаолиятининг муҳим томонлари, ўз комбинацияларини амалга ошириш йўллари ҳақидаги информацион тизим. Компетентлик-шахснинг муайян таълим йўналиши ёки мутахассислиги бўйича олган билим, малака ва кўникмалари ҳамда шаклланган шахсий ҳолатларини меҳнат фаолиятида муваффақиятли қўллай олиш қобилиятидир. Компетенция - билим, малака ва шахсий сифатларини маълум соҳада муваффақиятли фаолият учун қўллай олишдир. Бўлажак жисмоний тарбия ўқитувчиларини ташкилотчилик компетенциясини ривожлантириш йўналишида тайёрлаш нуқтаи назаридан компетенция – жисмоний таълимда ўқитиш жараёнини самарали ташкил этиш учун зарур бўлган ва касбий тайёргарликка қўйиладиган ижтимоий талаблардан ўзиб кетишдир. Бу жараёнда тадқиқот объекти билан боғлиқликда “компетентлик” ни ҳам бир қатор таърифлари келтирилди. Компетентлик- билим ва кўникмаларнинг мавжудлиги, уларни амалий фаолиятда қўллаш ва такомиллаштиришга лаёқатлилиқ бўлиб, у фақатгина ўзлаштирилган билимлар ва тажрибаларнинг мавжудлиги ва уларнинг салмоқли ҳажми бўлибгина қолмай, баки, уларни керак вақтда ишга сола билиш ва ўқув вазифаларини бажариш жараёнида улардан фойдалана олиш демакдир [7].

А.Хуторский “компетентлик” тушунчасининг амалиётга киритилиши талабаларга назарий билимлар тўпламини эгаллаб, аниқ бир вазифа ёки ҳолатларни ҳал қилишда уларни амалга жорий қилишда дуч келадиган жиддий қийинчиликларни бартараф қилиш имконини беради, деб таъкидлайди [8].

Таълим жараёни таълим олувчига ўзининг таълим йўналишини қуриши учун шароит яратади, унинг ҳақиқий муаммолари устида ишлашига, реал муаммоларни таҳлил қилиш жараёнида ўрганишига, уларнинг муҳокамаларида қатнашишига, танқидий фикрлашига ва ечим танлаш учун жавобгарликни ўз зиммасига олишга имкон беради. Демак, муаллифлар томонидан келтирилган таърифларни таҳлил қилган ҳолда, тадқиқот ишимиз доирасида компетентлик ва компетенция тушунчаларига қуйидагича муаллифлик таърифини берамиз: ташкилотчилик



компетентлиги – шахснинг ташкилотчилик асосидаги билим ва тажрибага асосланган ҳолда шахс қобилиятининг намоён бўлиши сифатида изоҳланса, компетенция - муайян соҳа бўйича ташкилотчилик билимдонлик ва қобилиятни ифода этади. Бўлажак жисмоний тарбия ўқитувчиларида ташкилотчилик компетенциясини ривожлантириш аввало, унинг мазмунини илмий жиҳатдан англашни талаб этади.

Бўлажак жисмоний тарбия ўқитувчиларида ташкилотчилик компетенциясини ривожлантиришда аввало, касбий фаолиятда шахслараро ўйин ва мусобақа вазиятларида муайян меҳнат бажаришда субъектив томоннинг ажралмас хусусияти, меҳнат фаолиятининг субъекти сифатида шахс сифати, психологик хусусиятлари, руҳий ҳолати, мустақил ва масъулиятли бўлишига имкон берувчи қобилияти такомиллаштирилади [9].

Баъзи муаллифлар ташкилотчилик асосидаги бошқарув компетенциясини қуйидагича: педагогик маҳорат мажмуи: таълимни режалаштириш ва ўқув жараёнлари ва тегишли ҳужжатларни расмийлаштириш: вазифалардан келиб чиққан ҳолда ўқитиш воситалари ва усулларини танлашни амалга ошириш таълим ва тарбия жараёнлари; тузатишни амалга ошириш жалб қилинган шахсларнинг салбий натижалари бўлган тақдирдаги таъсирлар; ўқувчиларни ташкил этиш, уларнинг ота-оналари ва ўқитувчилари билан муносабатлар жамоа яхлитлиги-деб изоҳлайдилар.

Илмий назарий тадқиқотларни таҳлил қилган ҳолда, ташкилотчилик компетенцияси тушунчасига қуйидагича муаллифлик таърифини берамиз: Ташкилотчилик компетенцияси - педагогик жараёндаги ва жисмоний тарбия дарслари давомида шахслараро ташкилотчилик билим ва маҳоратига таянган ҳолда самарали бартараф этишни ифодаловчи, шахснинг интеграл сифатларини ўзида мужассамлаштирувчи бўлажак жисмоний тарбия ўқитувчи шахсининг қобилияти.

Бўлажак жисмоний тарбия ўқитувчиларида ташкилотчилик компетенциясини ривожлантиришда структуравий хусусиятларини аниқ тушунмасдан, унинг моҳиятини етарлича билиш мумкин эмас деб ҳисоблаймиз. Бўлажак жисмоний тарбия ўқитувчиларининг ташкилотчилик компетенциясини ривожлантириш нафақат олий таълим тизимини тартибга солади, балки таълим жараёнининг сифатини оптималлаштиришга бевосита таъсир кўрсатади. Бўлажак жисмоний тарбия ўқитувчиларининг ташкилотчилик компетенциясини ривожлантириш ҳар бир кадрдан алоҳида ёндашув, тамойил, усулларни талаб этади.



Хулоса қилишимиз мумкинки, компетентлик бўлажак жисмоний тарбия ўқитувчиси шахсида касбий билим ва кўникмаларнинг мавжудлиги, уларни амалий фаолиятда қўллаш ва такомиллаштиришга лаёқатлилиқ бўлиб, у фақатгина ўзлаштирилган билимлар ва тажрибаларнинг мавжудлиги, уларнинг салмоқли ҳажми бўлибгина қолмай, балки, уларни керак вақтда ишга сола билиш ва ўқув вазифаларини бажариш жараёнида улардан фойдалана олиш демакдир.

Адабиётлар:

1. Ўзбекистон Республикаси Президентининг 2017 йил 20 апрелдаги “Олий таълим тизими-ни янада ривожлантириш чора-тадбирлари тўғрисида”ги ПҚ-2909-сонли Қарори // Ўзбекистон Республикаси қонун ҳужжатлари тўплами. - Т., 2017. - 18-сон, 313-модда; 19-сон, 335-модда; 24-сон, 490-сон.
2. Давлетшин М.Г. Замонавий мактаб ўқитувчисининг психологияси. Т., “Ўзбекистон”, 2001 й.
3. Оила, маҳалла, экология (озодалик) ва саломатлик муаммолари Т: Алишер Навоий номидаги Ўзбекистон миллий кутубхонаси 2008. 14 б.
4. Муслимов Н.А. Касб таълими ўқитувчисини касбий шакллантиришнинг назарий-методик асослари: Дис. ... д-ра пед. наук. - ТОШКЕНТ 2007.-315 б.
5. Тарасова Л.В. Профессиональная компетентность как структурный компонент личности // Журнал прикладной психологии. - М., 2005, - № 4.- С. 45-50.
6. Белкин А.С. Компетентность. Профессионализм. Мастерство. - Ч.: Южно-Уральское книжное издательство, 2004. - 176 с.
7. Шодмонова Ш.С. Олий ўқув юртлири талабаларида мустақиллик тафаккурини шакллантириш ва ривожлантириш (касб таълими йуналиши мисолида): Пед. фанл. д-ри ... Дис. - Т., 2010. - 340 б.
8. Хуторский А.В. Ключевые компетенции как компонент личностно-ориентированной парадигмы образования // Народное образование. - М., 2003. - № 2. - С. 58-64.
9. Ивченко Д.В. Формирование конфликтологической компетентности специалиста таможенной службы: Дис. ... канд. пед. наук. - Калининград, 2000. - 166 с.

РЕЗЮМЕ

Ташкилотчилик компетенцияси тушунчасининг мазмунини кенг қамровлидир. Ушбу мақолада ташкилотчилик компетенцияси – шахснинг ташкилотчилик асосидаги билим ва тажрибага асосланган ҳолда шахс қобилиятининг намоён бўлиши сифатида изоҳланади.

РЕЗЮМЕ

Содержание понятия организационной компетентности является комплексным, в данной статье организационная компетентность раскрывается как проявление способности личности, основанной на организационных знаниях и опыте.

SUMMARY

The content of the concept of organizational competence is complex; in this article, organizational competence is revealed as a manifestation of the ability of an individual based on organizational knowledge and experience.



YENGIL ATLETIKANING ULOQTIRISH TURLARI TEXNIKASINI O‘RGATISH METODIKASI

Radjapov U.R.

*Nizomiy nomidagi Toshkent davlat pedagogika universiteti Jismoniy tarbiya
va sport kafedrasasi professori*

Tayanch soʻzlar: uloqtirish, gʻayrisiklik, uloqtirish mashqi ,yakka tayanch, kuch tayanch tayanchsiz faza , kinetik energiya , iroda kuchi, ayrodinamik xususiyat ,qobiliyat ,oxirgi kuch berish, qarshilik kuch.

Ключевые слова: метание, инерция, метательное упражнение, одиночная опора, силовая опора и фаза без опоры, кинетическая энергия, сила воли, аэродинамические свойства, способность, последнее усилие, сила сопротивления.

Key words: throwing, inertia, throwing exercise, single support, power support and unsupported phase, kinetic energy, willpower, aerodynamic properties, ability, last effort, resistance force.

Sportda uloqtirishdan maqsad – uloqtiruvchi harakatini chegaralovchi maʼlum qoidalariga rioya qilib, asbobni yadro, nayza, bosqon, granatani yanada uzoqroqqa uloqtirishdir.

Uloqtirish – siklik mashq boʻlib, uloqtiruvchidan katta asab – muskul kuchini va yaxshi jismoniy tayyorgarlikni talab qiladi. Busiz yuqori sport natijalariga erishib boʻlmaydi. Uloqtirishni boshimizdan qoʻlimiz yuqorida nayza, granata va yadro irgʻitish kiradi. Bundan tashqari yelkamiz barobari aylanma harakatlar orqali disk va bosqon uloqtirish oʻrin oladi. Uloqtirish turlari siklik sport turlariga kiradi.

Har qanday snaryadning uchishi masofaning uzoqligi uning boshlangʻich uchish tezligiga, uchib chiqish burchagiga va havo bosimining qarshiligiga bogʻliqdir. Bizga mexanikadan maʼlumki havosiz boʻshliqda gorizontga nisbatan burchak hosil qilib tashlangan jismning uchish uzoqligi boshlangʻich tezligi miqdori kvadratini ikkilangan uchib chiqish burchagi sinusiga

ko'paytirib, buni og'irlik kuchining tezlanish miqdoriga bo'lganiga teng, ya'ni:

$$S \quad q \quad \frac{v^2 - \sin^2 d}{G}$$

Bunda: v – jismning boshlang'ich uchish tezligi.

d – uchib chiqish burchagi

g – og'irlik kuchining tezlanishi.

Ushbu keltirilgan formuladan ko'rinib turibdiki, barcha uloqtirish turlarida snaryadning uzoqqa uchishida asosiy omil snaryadning boshlang'ich uchib chiqishi tezligi hisoblanadi, chunki og'irlik kuchining tezlanish miqdori doimiydir. 9,8 m/s uchib chiqish burchagiga oshirishning esa foydali chegarasi bo'lib 45 ga teng. Snaryadning bundan ortiq burchak hosil qilib uchib chiqishi bilan (ortiq) uning uchish trayektoriyasini ham o'zgartiradi. Shuning uchun snaryadni optimal burchak hosil qilib otganda uchishning boshlang'ich tezligini mumkin qadar oshirish mumkin.

Gorizontga nisbatan burchak hosil qilib tashlangan jism uchib chiqish burchagiga bog'liq o'zgarish sxemasi.

Snaryadni tutish – Snaryadni qo'lda to'g'ri va uni uloqtirish paytida olib borish snaryadning tuzilishiga va uloqtirishning texnikasiga bog'liq. Snaryadni tutish uloqtirishning barcha turlarida barcha harakatlarni yaxshi bajarishga xizmat qiladi, ayniqsa oxirgi kuch berishda kuch qo'l barmoqlari sal bo'shashgan bo'limida to'liq foydalanishga va uloqtirish vaqtida to'g'ri bajarishga yordam berishi kerak. Shularni hisobga olgan holda snaryadlarni tutish inobatga olinadi.

Uloqtirish mashqlari yiroqqa otadigan snaryad ekanligi, snaryadni uchishi, boshlang'ich uchish tezligi, uchib chiqish burchagiga havo qarshiligi. Sport snaryadini uloqtirishdan maqsad uloqtiruvchi harakatini chegaralovchi ma'lum qoidalarga snaryadni mumkin qadar uzoq masofaga tashlashdir.

Uloqtirish – g'ayrisiklik mashqlar bo'lib, uloqtiruvchidan katta asab muskul kuchini va yaxshi jismoniy tayyorgarlikni talab qiladi. Busiz yuqori sport natijalariga erishish mumkin emas. Snaryadlarni uzoqqa borib tushishi sportchi uloqtirish texnikasini bilishiga bog'liqdir. Snaryadning uchishi va uloqtirish texnikasi mexnikaning umumiy qoidalariga bo'ysunadi. Lekin sport snaryadlarining konstruksiya xususiyatlariga va musobaqa qoidasiga qarab uloqtirish texnikasi bir – biridan farq qiladi.



Har qanday jismning uchish masofasining uzoqligi uning boshlang'ich uchish tezligiga o'sib chiqish burchagiga va havo muhitining qarshiligiga bog'liq. Ammo bunda havo qarshiligini snaryadning uchib chiqish doyi bilan tushish joyi bir-biridan qanchalar past-baland ekanini va snaryadning ayerodinamik xususiyatlarini hisobga olish kerak.

Disk va nayza uloqtirishda qarama – qarshi havo oqimiga nisbatan uchib chiqayotgan snaryadning holati katta ahamiyatga ega. Uloqtirish texnikasida snaryadni tushish va uloqtirishning barcha fazalari muhim ahamiyatga ega. Har xil snaryadni uloqtirishning o'ziga xos tomonlari bo'lsa ham umumiy talablarini aniqlash mumkin. Snaryadni to'g'ri qo'lida tutish va uni uloqtirish paytida olib otish snaryadning tuzilishi va uloqtirish texnikasiga bog'liq.

Snaryadning tutish uloqtirishning barcha harakatlarini yaxshi bajarishga, ayniqsa oxirgi kuch birligida kuch va qo'l barmoqlari uzunligidan, uloqtirish paytigacha uloqtiruvchi qo'l muskullari sal bo'shashgan bo'lishidan to'liq foydalanishga va uloqtirish vaqtida harakatlarni yaxshi kuzatishga yordam berishi kerak. Snaryadning tuzilish usullari ularning tuzilishiga va uloqtirish texnikasiga bog'liq.

Snaryadni tuzilish usullari ularning tuzilishiga, uloqtirish texnikasiga ayrim paytlarda esa uloqtiruvchining xususiyatlariga ham bog'liq.

Aylanish uloqtirishning barcha turlarida va yadro itqitishda yugurib kelishga tayyorlovchi dastlabki harakatlar bajariladi. Yugurib kelish deganda snaryal tutgan uloqtiruvchining tezligini oshirishga yordam beruvchi yugurish, irg'ish yoki burilish nazarda tutiladi. Bundan asosiy maqsad butun e'tiborni bo'lajak uloqtirishga yugurib kelishga to'g'ri boshlash uchun zarur bo'lgan holatda tura bilishga jalb qilib keyingi harakatlarni bajarilishini yengillashtirishdir. Aylanish bilan yugurib kelish paytida snaryadni uchib chiqishi qo'lning markazga intiluvchi tortish kuchining snaryadga ta'siri tamom bo'lgan joydagi yoy nuqtasiga urunma baylab sodir bo'ladi. Aylanma yugurib kelish paytida snaryadga beriladigan tezlik o'z navbatida burchak tezligiga va snaryadning aylanishi radiusi uzunligiga, ya'ni uloqtiruvchi bilan iborat sistemaning aylinsh o'qida snaryad og'irlik markaziga bo'lgan masofaga bog'liqdir. Bir burchak tezligi paytida aylanish radiusi qancha katta bo'lsa, snaryadning to'g'ri chiziqli tezligi ham shuncha yuqori bo'ladi.

Shunday qilib uloqtiruvchi aylanayotganda tanasining aylanish tezligini o'zgartirmasdan snaryadning aylanish markazidan uloqtirish hisobiga harakat miqdorini olish mumkin. Bundan imkoniyatlarni to'liq ishga solib bo'lganidan keyin bundan burchak tezligini oshirishga intilishi mumkin.

aylanish vaqtida uloqtiruvchining aylanish tezligi ortib snaryadning aylanish radiusi kamaysa, snaryadning harakat tezligi pasayishi mumkin.

Yugurib kelishni aniq bajarganda snaryad bilan harakat qilayotgan uloqtiruvchining tezligi uloqtirishning boshlang'ich fazasidan oxirgi fazagacha tobora o'sib borishi kerak. Lekin bu tezlikning o'sishi uzluksiz va tekis bo'la olmaydi, chunki yugurib kelish mobaynida deysinish sharoiti o'zgarib boradi.

Uloqtiruvchi gavdasining ayrim qismlarining harakat tezligi uloqtirishning turli fazalarida anachagina farq qiladi.

Ammo snaryadning jila borish tezligi uning uchib chiqish paytida maksimalgacha qotishi kelak.

Uloqtirish maksimal uzoqlikka otishda erishish uchun uloqtiruvchining yugurib kelish tezligi uning tezlik va kuch qobiliyatiga va ulardan uloqtirishning yakunlovchi fazasida foydalana olish qobiliyatiga mos bo'lishi kerak.

Yugurib kelish tezligi uloqtiruvchi yugurib kelayotganida o'zi hosil qilgan kinetik energiyadan oxirgi kuch berishda qanchalik to'liq foydalana olishga bog'liq. Yugurib kelishdan uloqtirishga o'tish juda murakkabdir. Uloqtiruvchining yugurib kelish tezligi qanchalik yuqori bo'lsa, u shunchalik murakkab bo'ladi. Odatda oxirgi kuch berishga o'tishda yugurib kelish tezligidan yetarli foydalanmaydigan uloqtiruvchilarda xuddi mana shu fazada sport natijalarini oshirish imkoniyati juda ko'p bo'ladi. Yugurib kelib uloqtirishda eng yuqori yugurib kelish tezligidan effektiv foydalanish imkoniyati beradigan texnikani bilib olish uloqtiruvchi uchun juda muhimdir.

Oxirgi kuch berishga tayyorlanish turli xil uloqtirishda turli xil bo'ladi. Ammo barcha hollarda uloqtirish oxirida snaryadning harakat tezligini oshirish katta ahamiyatga ega.

Shu bilan birga oxirgi kuch berishni bajarmoq uchun uloqtiruvchi shunday holatda turishi kerakki, u holat oxirgi fazani snaryad eng katta tezlik bilan uchib chiqadigan qilib bajarishga imkon bersin.

Uloqtirishning ko'pchilik turlarida uloqtiruvchining snaryadning ayni qo'ldan chiqarishgacha bo'lgan oraliq holatlar uchun uloqtirilayotganida gavda oyoqdan to'liq foydalanish maqsadida UOM bir qancha pastga tushishi xarakterlidir. UOM oxirgi kuch berish oldidan oyoqlarni ma'lum kenglikda va bo'g'ib mo'ljaldagi uchib chiqish nuqtasidan mumkin qadar uzoqda bo'lishi juda muhim. Snaryad uchib chiqish nuqtasidan eng ko'p uzoqlashtirmoq uchun snaryad tutgan qo'l bilan birga gavadani uloqtirish, yo'nalishga qarama-qarshi



tomonga engashtiriladi yoki aylantirib buriladi. Gavda qismlarining bunday turishi uloqtiruvchi kuchning snaryadga ta'sir etish yo'lini uzaytirishga imkoni beradi. Oxirgi kuch berish oldidan oyoqlarning snaryadga nisbatan sezilarli damlatishdan maqsad ham shu. Uloqtirishga tayyorlanishda yugurib kelish tartibi buzilmasa, uloqtirish tomon umumiy olg'a intiluvchi harakat saqlab qolinsa, shundagina uloqtirish eng to'g'ri bajarilgan bo'ladi.

1. Oxirgi kuch berishga tayyorlanish jarayonida va snaryadni qo'ldan chiqarish paytida uloqtiruvchi gavdasining ayrim qismlari siljishi tezlikni o'zgarish xarakteriga umumiydir. Buni sistematik ta'sir etsa ham bo'ladi. G.V.Vasilev fikricha, uloqtiruvchining snaryad bilan birga dastlabki tezligi (yugurib kelishga tayyorlanish va yugurib kelish).

2. Tezlikni umumiy oshirilishi (tezlanib yugurb kelish).

3. Uloqtiruvchi gavdasining yuqori qismiga va snaryadga nisbatan gavdaning pastki qismlari tezligini oshiramiz (oxirgi kuch berishga tayyorlanish).

4. Gavdaning pastki qismlari siljishini sekinlashtirib gavdaning yuqori qismlari bilan snaryad harakatini tezlatish.

5. Olg'a intiluvchi va aylanma harakatlarning to'liq to'xtatilishi.

Uloqtirishga tayyorlanish bilan uloqtirishning o'zi o'zaro bog'liq bo'lib, uni uloqtiruvchining bir holatidan ikkinchi holatiga oddiygina o'tish deb bo'lmaydi.

Oxirgi kuch berishdan to'la foydalanish uchun muskullarning elastik xususiyatidan foydalanish imkoniyatini ham nazarda tutish kerak. Uloqtirishni bajarayotganda muskullar elastikligidan foydalanish, sportchilarga iroda sarflash bir xil ekanligida ham snaryad ko'proq kuch bilan ta'sir etish imkonini beradi.

Muskullarni elastik xususiyatidan foydalanish ayniqsa yakulovchi fazadan muhimdir. Oxirgi kuch berilishida kuchning snaryadga ta'siri uloqtiruvchi kuch tayanch holatda ekanligidan eng zo'r bo'lishi mumkin. Bunda chap oyoq gavda bilan snaryadni ma'lum burchak ostida yuqoriga siljishiga yordam berishi kerak.

Chap oyoqni yerga qo'yib bir qo'llab uloqtirishda shu oyoq sal bo'lsa ham bukiladi, oyoqning bukilishi miqdori uloqtiruvchinnig olg'a intiluvchi harakatining tezligiga va uning muskullardagi kuchiga bog'liq. Oxirgi kuch berishda hamma vaqt olg'a tomon yuqorilab yo'nalgan eng tez harakat bilan bir paytda ko'proq ham uloqtirish tomonga buriladi. Uloqtirishning turi va usuliga qarab yelka kamari bilan tos harakatdagi munosabatda ba'zi bir

farqlar bo'ladi. yakulovchi kuch berilishini yerga tayanib turganda bajarish foydalidir. Sakrab oyoqlarni faol almashtirib, bir qo'llab uloqtirishda tayanchsiz holda ham uncha ham katta bo'lmagan yakunlovchi kuch ta'sir etishi mumkin. Yakunlovchi kuch berishdagi uloqtirish texnikasida uloqtirish ijro etilayotgan maydoncha chegarasidan chiqib ketmay muvozanat saqlab qolish zaruriyati ham hisobga olinadi.

Uloqtirish turiga va texnikasiga hamda musobaqa qoidalarida belgilangan shartlarga qarab, uloqtirishdagi harakat turli xil oxirlanadi. Bir qo'llab katta tezlikda uloqtirishda sakrab oyoqlarni faol almashtirish qo'llaniladi. Bu snaryad uchib chiqqanidan keyin gavda harakatini keskin to'xtatib qolish imkoniyatini beradi.

Snaryadning uchib chiqish nuqtasining balandiligi va uning nisbatan qaysi joyda bo'lishi turil xil uloqtirishda turlichadir. Chunonchi, yadro nayza va granataning uchib chiqishi qo'lning eng yuqori ko'tarilgan nuqtasiga to'g'ri kelishi bilan birga yadro itqitishda qo'lning to'la to'g'rilanishiga ham to'g'ri keladi. Aylanib uloqtirishda snaryadni yelka bo'g'iniga yaqin balandlikdan, ya'ni qo'lga gorizontal holatga yaqinlashayotganida chiqarib yuborish odatda snaryad borib tushadigan masofani katta aytiladi. Oxirgi kuch berishda uloqtiruvchi kuchning snaryadning uzoq uchishining ta'minlanishi kerak. Sport snaryadlarini uloqtirishda optimal uchib chiqish burchagi 45 gradusdan kamroqdir. Havo muhitining ko'tarma kuchi ko'proq ta'sir etadigan ayrim snaryadlarning aerodinamik xususiyatlaridan yaxshi foydalanish uchun ham uchib chiqish burchagini kamaytirish kerak.

Sport snaryadlarining optimal uchib chiqish burchagi har qaysi uloqtiruvchi uchun turli xil bo'lib snaryadning konstrukstiyasiga havo oqimining yo'nalishi va kuchiga bog'liqdir. Ufqqa nisbatan uchib chiqish konveyda 36-37 gradus, yadroda 38-39 gradus eng kuchli sportchilardir.

Uchib chiqish paytida uloqtiriladigan snaryadning hammasi ham aylanadi. Snaryadning aylanishining aylanishi shu kuchning og'irlik markazidan o'tadigan aylanish o'qiga nisbatan qanday yo'nalgan ekaniga bog'liq. Snaryadning aylanish tezligi esa kuch momenti miqdoriga bog'liq. Kuch momenti qancha katta bo'lsa, snaryadning burchak tezligi shuncha katta bo'ladi. Uloqtirishning boshqa turlarida snaryadning yumalab chiqish yo'nalishi bilan foydali birikib ketadi. Uloqtirishning boshqa turlarida snaryadning dastasidan tutiladi, shuning uchun og'irlik markazi tutish nuqtasidan ancha uzoqda bo'lib, tutish nuqtasi oldida bo'la olmaydi. Bunda snaryadning uchish vaqtidagi aylanishi ham og'irlik markazlari atrofida



sodir bo'ladi. Ammo ulardagi aylanish momenti tutish nuqtasidan o'tgan o'q atrofida hosil bo'ladi. bu momentning yo'nalishi uloqtiruvchining oxirgi kuch berishdagi aylanishi yo'nalishiga to'g'ri keladi. Snaryad og'irlik markazining burchak tezlanishiga nisbatan ortiqligi snaryadning aylanish tezligi binobarin, uning aylanish yo'nalishini belgilaydi.

Snaryadning uchish holati o'zgarganda qarshilik kuchi o'zgarishiga sabab bo'lishi mumkin. Shu bilan birga snaryadning boshlang'ich uchish tezligi anchagina katta bo'lgan taqdirdagina havo muhitining qarshiligi hisobga olinadi. Havoda harakat qilayotgan har qanday jism muayyan qarshilikka duch keladi. Bu qarshilik harakatdagi jismning tezligiga, katta-kichikligiga, shakliga va jismning havo oqimining yo'nalishiga nisbatan qanday turganligiga bog'liqdir.

Mexanikadan ma'lumki, harakat qilayotgan jismga havo muhitining qarshiligi jismning harakat yo'nalishiga perpendikulyar tekislikdagi proyeksiyasiga va tezlik kvadratiga proporsionaldir. Sportchi uloqtirishda qarshilikni aniqlayotganda avvalo snaryadning havo oqimiga duch keladigan yoki shu oqim bo'ylab harakat qilayotgan ko'ndalang qismi sathining kattaligini va snaryadning harakat tezligini nazarda tutishi kerak. Demak, nayza kabi snaryadning havoda qanday uchayotganiga bog'liq. Masalan, disk oldinga to'ppa-to'g'ri qirrasini bilan uchishi yoki uning sathi qiyalik hosil qilib uchishi mumkin. Nayza uloqtirishda nayzaning uchib chiqish paytida bo'ylanma yoki uchish trayektoriyasiga ko'p miqdorda mos tushmasa havo qarshiligini oshirib yuborib nayza borib tushadigan masofani kamaytirib qo'yishi mumkin.

Adabiyotlar:

1. Ўзбекистон Республикасининг «Жисмоний тарбия ва спорт тўғрисида»ги Қонуни. Т-2015.
2. Қудратов Р., /Енгил атлетика. Дарслик – Т.: 2012 й.160 б
3. Рафиев Ҳ.Т., Енгил атлетика ва уни ўқитиш методикаси, дарслик – Т.: 2012 й. 150 б
4. ШакиржановаК.Т. Енгил атлетика (мусобақа қондалари). Ўқув қўлланма. “Лидер пресс”. – Т: 2007 й.
5. Тер-Ованесян И. А. Подготовка легкоатлета: современный взгляд. — М., 2000.
6. Юнусова Ю.М. Физическая культура в общеобразовательных школах Республики Узбекистан. - Ташкент, 2004.
7. Юнусова Ю.М. Теоретические основы физической культуры и спорта. - Ташкент, 2005.

Internet sayitlari

1. www. Ziyonet.uz
2. Международная федерация легкой атлетики, www. IAAF.org.
3. Федерация легкой атлетики Узбекистана, www.uzathletics.uz.
4. Азиатская Федерация легкой атлетики, www.asianathletics.org.



5. www.trackandfield.ru
6. www.athletics.by
7. www.rusathletics.com

РЕЗЮМЕ

Ushbu maqolada yengil atletikaning uloqtirish turlari texnikasi haqida qisqacha mazmuni bayon etilgan.

РЕЗЮМЕ

В данной статье представлен краткий обзор бросковой техники легкой атлетики.

SUMMARY

This article provides a brief overview of throwing techniques in athletics.

ISSN 2181-7138

Т. Н. Қары Ниязий атындағы Өзбекстан педагогикалық
илим-изертлеу институтының Ж. Орынбаев атындағы Қарақалпақстан филиалы

**«МУҒАЛЛИМ ХӘМ ҮЗЛИКСИЗ
БИЛИМЛЕНДИРИҰ»**

№ 2/2

Нөкис — 2024

Басып шығыуға жууапкер:

А. Тилегенов, С. Нуржанов

Баспаға таярлаған:

А. Тилегенов

Компьютерде таярлаған:

П. Реймбаев, З. Ниязымбетова

Мәнзил: Нөкис қаласы, Ерназар Алакөз көшеси №54

Тел.: +998 61 224-23-00, +998 61 224-01-34

e-mail: uzniipnkkf@umail.uz,

mugallim-pednauk@umail.uz

www.mugallim-uzliksiz-bilim.uz

www.KRTEACH.UZ

Журналға келген мақалаларға жууап қайтарылмайды, журналда жәрияланған мақалалардан алынған үзиндилер «Муғаллим хәм үзликсиз билимлендириу» журналынан алынды, деп көрсетилиуи шәрт. Журналға 5-6 бет көлеминдеги материаллар еки интервалда TIMES NEW ROMAN шрифтинде электрон версиясы менен бирге қабыл етиледи. Мақалада келтирилген мағлыуатларға автор жууапкер.

Оригинал-макеттен басыуға рухсат етилди 05.03.2024. Форматы 70x100¹/₈

«Таймс» гарнитурасында офсет усылында басылды.

Шәртли б.т. 31. Нашр. т. Нұсқасы _____ Буйыртпа №