

ТАЪЛИМДА ИННОВАЦИЯЛАР: СТРАТЕГИЯ, НАЗАРИЯ ВА АМАЛИЁТ

Халқаро илмий мақолалар тўплами

I қисм

Самарқанд - 2018

УДК
ББК

ТАЪЛИМДА ИННОВАЦИЯЛАР: СТРАТЕГИЯ, НАЗАРИЯ ВА АМАЛИЁТ: халқаро илмий мақолалар тўплами. 2 қисмда. 1-қисм. – Самарқанд: Самарқанд давлат университети, 2018. – 301 б.

ISBN
ISBN

Мазкур халқаро илмий мақолалар тўпламини нашр этишдан мақсад педагогика, психология, таълим соҳасидаги замонавий тенденциялар ва олиб борилаётган тадқиқотлар натижаларини тарғиб қилиш, апробациядан ўтказиш, эришилаётган илмий ва амалий ютуқларни оммалаштириш ҳамда ўзаро алоқаларни кенгайтиришдан иборат.

Тўплам илмий тадқиқотлар, ишланмалар ҳамда илғор тажрибалар билан қизиқувчи илмий ва педагог ходимлар, докторантлар, магистрлар, талабалар ва кенг китобхонлар оммасига мўлжалланган. Унинг электрон шакли samdu.uz сайтида жойлаштирилган.

Тўпламга киритилган мақолалар муаллифлик таҳририда берилган. Келтирилган иқтибослар, номлар, атамалар ва бошқа маълумотларнинг аниқлиги, шунингдек, интеллектуал мулкка доир меъёрий ҳужжатларда белгиланган тартибга риоя қилинишига муаллифлар масъулдирлар. Таҳририят нуқтаи назари муаллифлар нуқтаи назари билан мос келмаслиги мумкин.

Тўплам Самарқанд давлат университети Илмий кенгашининг 2018 йилдаги –сонли баённомаси билан нашрга тавсия этилган.

Бош муҳаррир

Махматмуродов Шавкат Олимович,
филология фанлари номзоди, доцент
Ибрагимов Аъламжон Амриллоевич

Бош муҳаррир ўринбосари

Таҳрир ҳайъати:

Джурраев Рисбой Ҳайдарович

- педагогика фанлари доктори, профессор,
ЎзФА академиги

Шодиев Нарзиқул

- педагогика фанлари доктори, профессор

Ибрагимов Холбой Ибрагимович

- педагогика фанлари доктори, профессор

Фоменко Светлана Леонидовна

- педагогика фанлари доктори, профессор
(Россия)

Хайруллин Аскар Гафийтуллоевич

- фалсафа фанлари доктори, профессор
(Россия)

Исакулова Нилуфар Жаникуловна

- педагогика фанлари доктори, профессор

Ходжаев Бегзод Худойбердиевич -

- педагогика фанлари доктори, профессор

Хасанова Кибриё Хасановна

- педагогика фанлари номзоди, профессор

Шодиев Фахриддин Тешаевич

- филология фанлари номзоди, доцент

Нарзикулова Фируза Батуровна

- психология фанлари номзоди, доцент

Салахутдинова Мушарраф Исамутдиновна - филология фанлари номзоди, доцент

Файзиев Мирзаали Асфандиярович

- педагогика фанлари номзоди, доцент

Шодиев Рустам Нарзикулович

- фалсафа доктори (PhD), профессор
(Хитой)

Рахимова Гулбахор Қаршибоевна

- филология фанлари номзоди

Пўлатова Муҳаббат Эгамбердиевна

- ўқитувчи

Сулаймонова Дилдора Назаровна

- ўқитувчи

ФОРМИРОВАНИЕ КОМПЕТЕНТНОСТИ С ИСПОЛЬЗОВАНИЕМ ПРОЕКТНОГО МЕТОДА ОБУЧЕНИЯ

Р.Х.Джураев,
Узбекский научно-исследовательский
институт педагогических наук, д.п.н., профессор, академик

Мақолада ўқитишнинг вазиятли-қидирув технологияси ўқувчи шахсининг мотивацион, регулятив, билишга доир потенциал имкониятларини ривожлантириши учун тегишли механизм ва шароитларни яратувчи сифатида таърифланади. Технологияни амалга ошириши физика дарси мисолида келтирилади.

Калим сўзлар: шахсни ривожланиши вазияти, ўқитишнинг вазиятли-қидирув механизми, дискуссион-гурӯҳли фаолият, таълим компетентлиги.

Описывается ситуационно-поисковая технология обучения, создающая условия и механизмы для развития мотивационных, регулятивных, познавательных потенциальных возможностей личности учащихся. Показана реализация технологии на конкретном уроке физики

Ключевые слова: ситуации развития личности, ситуационно-поисковый механизм обучения, дискуссионно-групповая деятельность, образовательная компетентность.

Situational and search mechanism of training is described that creates conditions and mechanisms for development of incentive, regulative, cognitive potential abilities of persons of schoolchildren. Implementation of the technology at a specific lesson of physics has been shown

Key words: situations of personal development, situational and search mechanism of training, discussion and group activities, educational competence

Государственный образовательный стандарт ориентирует школу на достижение нового качества образования, которое определяется его личностно развивающей составляющей потому, что важнейшим ресурсом развития общества становится творческий потенциал личности, компетентной в выполнении своих социальных и профессиональных функций, способной к самоорганизации, самообразованию, умеющей находить решения нестандартных задач в жизненных ситуациях. Повышенные требования к организации учебного процесса в школе направлены на создание условий для развития мотивационных, регулятивных, познавательных потенциальных возможностей личности учащиеся – универсальных учебных действий (УУД).

Перед исследователями встала проблема создания новой технологии, в которой были бы реализованы условия и механизмы, инициирующие проявление и развитие личностно-творческого потенциала учащихся, формирующие компетентность выпускников школы как интегративное свойство личности.

Ситуационно-поисковая технология обучения, разработанная на основе закономерностей, положений, фактов, установленных классиками психологии, педагогики и исследованиями современных известных ученых, создает условия для развития личности и УУД. Приведем в качестве обоснования продуктивности ситуационно-поисковой технологии эти выводы, сделанные учеными в результате многочисленных изысканий.

По мнению С.Л. Рубинштейна, «недопустимо механистическое понимание процесса усвоения знаний, основанное на том, будто знания, которые педагог передает ученику, просто проецируются в его сознание, переносятся «из головы учителя в голову ученика». Человек доподлинно владеет лишь тем, что сам добывает собственным трудом».

Объяснение учителя создает лишь ориентировку в учебном материале. Усвоение знаний происходит только в результате собственной мыслительной работы человека, когда созданы внутренние условия для их освоения и использования.

Начальным моментом мышления является проблемная ситуация (психологическое состояние субъекта, при котором у него возникает познавательная потребность в результате каких-либо противоречий).

Использование - социально-культурного, операционального, творческого, эмоционально-ценностного отношения к миру - опыту эмоционально-ценностного

отношения к миру, с которыми связаны мотивы обучающегося человека, придается большое значение в образовательном процессе. Опыт эмоционально-ценностного отношения к миру – опыт реализации ученика как субъекта познания. Этот опыт развивается как субъективная реальность ученика, детерминированная не учебными задачами как таковыми, а жизненными проблемами, событиями, ситуациями нравственно-этического содержания, раскрывающими ценность и смысл, значимость познания мира. Связь эмоций с познанием отмечается в современных когнитивных теориях эмоций. Ряд авторов рассматривает эмоции как адаптивные механизмы, как особый тип знания. Познание является, по их мнению, компонентом эмоций (К. Изард, П.М. Якобсон, Е.Л. Яковлева и др.).

Классики психологии (Л.И. Божович, Л.С. Выготский, П.Я. Гальперин, А.Н. Леонтьев и др.), изучая психологию ребенка, пришли к выводу, что он обладает врожденными потребностями: в социальных контактах - общении, познавательной потребностью - любопытством. Потребности с течением жизни, рождением личности меняют свои формы. Ученые отмечают и другие потребности личности: в самостоятельном познании, действиях, представляющих смысл и ценность. Потребностное состояние выражается в беспокойстве, поиске, реализации потребности в субъектности - активно-деятельностном начале, заложенном природой в человеке. Познавательная потребность ищет предмет интересный, волнующий, понятный, когда он находится, потребность опредмечивается – появляется мотив. Поведение приобретает направленность действий на предмет, целенаправленность.

Раскрытые психологами и педагогами такие фундаментальные природные способности человека, как его субъектность в деятельности, рефлексивность в сознании, саморегуляция в человеческих сообществах, очевидно, есть именно те способности, становление которых открывает нашему ученику путь к саморазвитию и самообразованию, самоорганизации и самоопределению.

Нужна образовательная среда, в которой ученик выступает субъектом деятельности и собственного развития в предметной деятельности, представляющей смысл и ценность для него.

Общим для всех концепций личностно ориентированного образования является понимание специфической природы личностно-смыслового опыта, его отличия от предметно-знаниевого, необходимости создания в образовательном процессе ситуаций, которые бы ставили ученика в позицию субъекта образования и способствовали бы проявлениям личностных функций обучающихся: смыслообразования, избирательности, целеполагания, самостоятельности, самоорганизации, самооценки, ответственности. В структуру таких личностно ориентированных ситуаций входит опыт жизнедеятельности учащихся, в том числе донаучный личностный опыт и приобретенный учебный опыт: явления в природе, быту, технике, жизненные и социально-экономические проблемы, коллизии, игровые имитации, система диалогов и др.

Ситуационно-поисковая технология реализуется на уроках, состоящих из семи этапов. На каждом этапе учитель создает ситуацию, побуждающую учащихся к умственным и практическим действиям, которые ведут к развитию личностных функций и универсальных учебных действий. Модель образовательного процесса на уроке представляет собой мысленную логическую конструкцию образовательной практики, построенную в соответствии с закономерностями, фактами, установленными классиками психологии и педагогики и исследованиями современных известных ученых.

Опишем эту модель и одновременно перенесем в практическую плоскость: покажем, как реализуется ситуационно-поисковая технология на конкретном уроке по физике на тему, знакомую по собственному опыту учащихся.

1. Мотивирующее начало. Учитель создает ценностно-смысловую ситуацию: ставит вопросы (или задание) жизненно-практической направленности, связанные с впечатлениями, чувствами, ощущениями и темой урока. Учащиеся осознают смысл

предстоящей учебной работы, в том числе для собственной жизни, ведущий к возникновению мотива. Реализуется личностная функция смыслообразования - личностное УУД.

Учитель: Сегодня тема урока посвящена физическому процессу, с которым вы встречались в жизни и ощущали на себе.

Почему, выходя из воды после купания даже в жаркий день, мы испытываем холод?

Учащиеся: Идет испарение влаги. Испарение сопровождается понижением температуры.

Учитель: Почему в процессе испарения понижается температура? Как происходит процесс испарения? Пользу или вред приносит испарение человеческому организму? Приведите примеры процессов испарения в природе, быту?

Подобные вопросы не отчуждены от жизни и личности ученика, создают мотив предстоящей учебной работы. Формируется личностное УУД: ценность и смысл учебной деятельности для жизни.

Учитель: Как называется тема урока? Учащиеся хором отвечают: испарение. Учитель записывает тему на доске, учащиеся – в тетрадях.

2. Формулирование проблемы. Учитель создает проблемную ситуацию: выявляет вместе с детьми возможность- невозможность ответа на вопросы с помощью известных им способов действия, знаний; побуждает к возникновению проблемы в сознании учащихся; конкретизирует формулировку проблемы, выдвинутой учащимися. Учащиеся высказывают предположения о решении проблемы. Реализуется личностная функция субъективного отношения к миру и избирательности при выдвижении версий решения проблемы – личностное УУД.

Ученики испытывают трудности с ответом на вопросы: почему понижается температура при испарении, как происходит испарение. Высказывают предположения. Мнения по поводу пользы и вреда разделились. У учащихся возникает противоречивое состояние: что-то знают, а что-то нет. Такое состояние в психологии называется проблемной ситуацией, при котором в результате противоречий обостряется познавательная потребность. Учитель корректирует проблему, сформулированную учащимися, записывает на доске (экране).

Проблема: Почему в процессе испарения понижается температура тел? Как происходит процесс испарения? Вред или пользу приносит процесс испарения человеку, природе, сельскому хозяйству?

Учитель: Чтобы решить поставленную проблему, необходимо ответить на следующие вопросы.

3. Индивидуальная работа. Учитель создает ситуацию актуализации знаний и дефицита знаний, обуславливающего информационный запрос: дает задания с вопросами, «а пройденный материал и вопросами на новый материал, содержащими познавательный и жизненный проблемный вопрос, затронутый на первом этапе урока. Учащиеся осуществляют действия, связанные с осознанием проблемы, цели и темы урока, выполняют задания на пройденный материал, но не могут ответить на вопросы, Содержащие новые знания, проблемные вопросы. Возникает психологическое состояние «кризис компетентности личности», ведущее к информационному запросу. Реализуется личностная функция целеполагания - личностное УУД.

Формируются регулятивные действия: постановка цели, коррекция, самоконтроль и познавательные действия: рефлексия, поиск способов деятельности; анализ, обобщение и др.

Учитель дает задания на пройденный материал и новый материал с познавательными и жизненными проблемными вопросами:

1. Назовите основные положения атомно-молекулярного строения вещества.
2. Что называется внутренней энергией вещества?
3. Чем определяется температура тела?
4. Что называется испарением?

5. Как происходит процесс испарения?
6. От каких факторов зависит процесс испарения?

Каждый работает самостоятельно. Вопросы, содержащие новые знания, вызывают психологическое состояние «кризис компетентности» и информационный запрос.

4. Самостоятельный поиск информации, исследование. Учитель создает ситуации «открытия» новых знаний учащимися, удовлетворяя их информационный запрос; выступает в роли консультанта, сотрудника и партнера в совместной деятельности с учащимися. Учащиеся, осуществляя самостоятельные целенаправленные действия по открытию новых знаний в разных источниках информации, планируя исследование и выбирая инструментарий, анализируя, приобретая исследовательские навыки, формируют регулятивные действия и познавательные действия. Реализуются личностные функции самоорганизации и самостоятельности - личностные УУД. Педагог создал внутренние условия у учащихся: установку - готовность к активности, - психологические состояния проблемной ситуации, кризиса компетентности, информационного запроса. (Необходимо отметить, что на этом этапе учитель может объяснить новый материал, если уровень достаточно сложный для понимания учащимися, но тогда, когда он подготовил учащихся к восприятию нового, когда они поняли и приняли задачи, поставленные учителем.)

Учащиеся самостоятельно изучают новый материал, используя разные источники информации, главным образом, учебник. Чтобы ответить на 6-й вопрос задания, учащиеся проводят эксперимент по выявлению зависимости испарения веществ от разных факторов. Ученики-дежурные выдают приборы и материалы.

Приборы и материалы: два предметных стекла, стеклянная палочка, пробирки с жидкостью (водой, валериановыми каплями или спиртом и др.), две пипетки, спиртовка (или свеча), бумажный веер, спички.

1. Капните каплю воды из пипетки на предметное стекло и разотрите ее стеклянной палочкой по поверхности стекла. То же сделайте с каплей спирта (валериановыми каплями или спиртом и др.) на другом стекле. Наблюдайте за испарением жидкостей. Какая из них быстрее испарится?

2. Нанесите на предметные стекла одну и ту же жидкость (например, валериановые капли). Отложите одно стекло в сторону, а возле другого помашите бумажным веером. Какое стекло быстрее высохнет?

3. Нанесите на предметные стекла одну и ту же жидкость. Осторожно прогрейте пламенем спиртовки (или свечи) снизу одно из стекол. Какое стекло высохнет быстрее?

4. Накапайте на предметные стекла одинаковое число капель одной и той же жидкости. Возьмите одно из стекол и наклоняя его, заставьте жидкость растечься. Положите это предметное стекло рядом с первым. Оставьте их на время, в течение которого жидкость полностью высохнет. На каком предметном стекле испарение произошло быстрее?

5. На основе опытов перечислите факторы, от которых зависит испарение жидкости. Запишите их в тетрадь.

Учащиеся самостоятельно делают выводы, недостающие сведения черпают из учебника и других источников информации.

5. Работа в малых группах. Учитель создает ситуации рефлексии, осмысления, понимания изучаемого и принятия позиции другого: организует работу в малых группах, регулирует равновесие психологических качеств детей. Учащиеся, обсуждая способы решения, оценивая и корректируя, психологически воздействуют друг на друга: убеждают, внушают, подражают, заражаются творческим поиском. Возрастает сенсорная и интеллектуальная активность. Формируются регулятивные действия и познавательные действия. Учащиеся приобретают коммуникативные умения: строить диалог, слушать и слышать товарищей, умение работать в команде, уважительное отношение к мнению товарищей. Реализуются личностные функции самореализации, самооценки, умение отстаивать свою позицию - личностные УУД.

Педагог переводит ученика через возможный барьер непонимания в «зону ближайшего развития» с помощью товарищей малой группы в процессе обсуждения ответов на вопросы, поставленные на 3-м этапе урока.

6. Межгрупповая дискуссия. Учитель создает ситуации обсуждения проблемы, формирования коммуникативной культуры: предъявляет результаты своего решения проблемы на всеобщее обсуждение после выступлений представителей групп. Выступление от имени группы ответственно и почетно. Решение задания учителем выглядит как нетрадиционное объяснение, представляет повод для дискуссии. Учащиеся открывают для себя новый смысл и ценность обсуждаемой проблемы в интерпретации товарищей, учителя. Формируются познавательные и регулятивные УУД, связанные с необходимостью убедительно и коротко выстроить и изложить свое выступление. Реализуются личностные функции самоутверждения, ответственности - личностные УУД.

Представители групп сообщают ответы на вопросы задания, решения проблемы. Учитель уточняет выводы учащихся по решению проблемы, акцентирует внимание на 5, 6-м вопросах, демонстрирует опыт с конденсацией. Учащиеся уточняют тему урока: «Испарение и конденсация», корректируют и пересматривают свои ответы или аргументировано отстаивают правильность своей позиции, приходят к убеждению в правильности собственных выводов, гражданской позиции.

7. Индивидуальная работа с практическим преобразованием учебных знаний. Учитель создает ситуации рефлексии изученного, становления образовательной компетентности: дает задания на анализ и практическое преобразование новых знаний. Учащиеся, анализируя познанный, выдают индивидуальный творческий продукт: таблица, схема, рисунок, эссе и др., в которых отмечают положительные и отрицательные стороны процессов испарения и конденсации для здоровья человека, природы, сельского хозяйства. Реализуются личностные функции самоопределения, саморазвития творческих способностей – личностные УУД. Формируются регулятивные и познавательные действия: «внутренний план действий», обобщение, систематизация, классификация, умение применить предметные знания в жизненной практике – компетентность.

Задания: 1. Покажите положительные и отрицательные стороны процесса испарения: а) для природы; б) для быта; в) для сельского хозяйства; г) для здоровья человека. 2. Как происходит круговорот воды в природе? (способы ответа по выбору: рисунок, эссе и др.

Новый учебный материал «прокручивается» четырежды с разных позиций.

Механизм обучения - ситуационно-поисковый, представляет собой промежуточные состояния процесса обучения и психологические состояния ученика, приводящие к овладению УУД и развитию личности. Ситуации обучения выступают как ситуации развития личности, потому что они востребуют личностные проявления (личностные функции) ученика, а не только умения решать познавательные задачи. Предметом активности становятся собственные волевые, интеллектуальные, нравственные усилия при вхождении в учебную деятельность.

Динамика ситуаций ведет к ситуации саморазвития школьника, когда знания, усвоенные на уровне внутренней установки и убеждений, превращаются в предмет творческого практического преобразования (проекты, модели, установки для опытов, рефераты, сочинения) после освоения большого раздела изучаемого предмета.

Ситуационно-поисковая технология отличается от традиционной технологии.

1. Содержание обучения интегрировано ситуациями, показывающими целостность окружающего мира, связь с субъектным и личностным опытом учащихся при контактах с процессами, явлениями в природе, быту, человеческом организме, представляющими смысл и ценность для личности, запечатленных в сознании ученика в виде потребностей, чувств, эмоций.

2. Методы обучения ориентированы на приоритет методов диалогического общения, ситуационно-поисковых, исследовательских, проектных, на самостоятельную работу с источниками информации, обусловленных удовлетворением природных

потребностей ученика в общении, любопытстве, самостоятельном познании, развивающих способности к самообразованию, компетентности.

3. Поисково-эвристические организационные формы – уроки-поиски, уроки-исследования – реализующие изначально присущие ученику субъектность, рефлексивное сознание, свободу творчества, развивающие способность к самоорганизации, преобладают по сравнению с традиционной формой – уроком.

4. Дискуссионно-групповая деятельность, обоснованная выявленными в психологии факторами и механизмами развития личности, закономерностями формирования осознанных знаний, с оперативной коррекцией изучаемого учебного материала, является неотъемлемой частью уроков.

5. Управление образовательным процессом - комбинированное, осуществляемое учителем в сотрудничестве, партнерских отношениях с учащимися и с использованием информационных технологий, и самоуправление, осуществляемое учениками, проявляющими субъектность, рефлексивность, креативность при самостоятельной работе с источниками информации, выполнении заданий.

6. Центральной характеристикой технологии образовательного процесса являются ситуации развития личности и УУД, побуждающие ученика проявлять самостоятельность, рефлексивность, волю, ответственность, креативность, ведущие к формированию образовательной компетентности.

Список использованной литературы:

1. Анохина Г.М. Технология развития универсальных учебных действий в основной и средней общеобразовательной школе. - Воронеж: Научная книга, 2013. -164 с.
2. Краевский В.В. Общие основы педагогики: Учеб, пособ. для студ. высш. пед. учеб. заведений. - М.: Издат. центр «Академия», 2003. - 256 с.
3. Якиманская И. С. Технология личностно ориентированного образования. - М.: Директор школы, 2000. - 172 с.

БОШЛАНҒИЧ ТАЪЛИМ ЎҚИШ ДАРСЛАРИГА ҚЎЙИЛАЁТГАН ЗАМОНАВИЙ ТАЛАБЛАР ВА УЛАРНИ ҲАЛ ЭТИШ УСУЛЛАРИ

Ш.О.Махматмуродов,
Самарқанд давлат университети, ф.ф.н., доцент

Мақолада бошланғич синфларда ўқиш дасрларини ташиқил қилиш, уларнинг вазифалари ҳамда ўқувчиларни баркамол ривожлантиришидаги ўрни ёритилган.

Калим сўзлар: *давлат таълим стандарти, оғзаки нутқ, асар таҳлили, тайёргарлик, ижодий фаоллик.*

В статье освещены организация уроков чтения в начальных классах, их задачи и роль в гармоничном развитии учеников.

Ключевые слова: *государственный образовательный стандарт, устная речь, анализ произведений, подготовка, творческая активность.*

This article discusses the role of primary school in reading classes, their tasks and their role in competitiveness of learners.

Key words: *public education standard, verbal speech, work analysis, preparation, creative activity.*

Маълумки, “Давлат таълим стандартини бажариш Ўзбекистон Республикаси ҳудудида фаолият кўрсатаётган барча умумий ўрта таълим муассасалари учун мажбурийдир” [1, 119-б.]. У “Кадрлар тайёрлаш миллий дастури”га ҳам асосланади. Кадрлар тайёрлаш Миллий дастурида эса таълимни тубдан ислоҳ қилишнинг асосий йўналишлари кўрсатиб берилган. Унда: "Узлуксиз таълим ижодкор, ижтимоий фаол, маънавий бой шахс шаклланиши ва юқори малакали рақобатбардош кадрлар илдам тайёрланиши учун зарур шарт-шароитлар яратади", - деб уқтирилган [2, 6-б.]. Шунингдек,

дастурда қўйилган мақсадга эришиш йўллари ҳам кўрсатилган. Таълим бериш илғор педагогик технологияларининг замонавий ўқув-услугий мажмуаларини яратиш ва ўқув-тарбия жараёнини дидактик жиҳатдан таъминлаш умумий ўрта таълимнинг асосий шартларидан бири сифатида белгиланган. Дарҳақиқат, илғор педагогик технологиялар таълим жараёнининг таъсирчанлигини оширади, ўқувчиларнинг мустақил фикрлаш жараёнини шакллантиради, ўқувчиларда билимга иштиёқ ва қизиқишни оширади, билимларни мустаҳкам ўзлаштириш, улардан амалиётда эркин фойдаланиш кўникма ва малакаларини шакллантиради.

Давлат таълим стандартлари талаби ҳам бу соҳада юқорида таъкидланганидек, катта аҳамият касб этади. Чунки давлат таълим стандартлари Кадрлар тайёрлаш Миллий дастури талаблари асосида тузилган бўлиб, унда мутахассислар тайёрлашда умумжаҳон талаблари асос қилиб олинган. Стандарт талаблари асосида таълим жараёнида илғор педагогик технология талабларига асосланиш, таълимни жаҳон тараққиёти даражасида ташкил қилиш имконияти мавжуддир.

Мактабда болаларни ўқишга ўргатишдан мақсад оғзаки нутқ юзасидан ўқувчиларда мустаҳкам билим ҳосил қилиш, ишлаб чиқаришнинг, ҳаётнинг ҳамма соҳаларида фаол ижодий фаолият кўрсата оладиган саводли ва маданиятли кишиларни тарбиялаб етиштиришдир. Шу билан бирга: “Бошланғич синфда болаларни мустақил фикрлашга ўргатиш ўрта ва юқори синфлардагига нисбатан фарқли кечади” [3, 16-б.]. Шу сабабли бошланғич синф ўқитувчисининг масъулияти янада кенг қамровлидир. Дарҳақиқат, ўқувчиларнинг мурғак қалбларига ватанпарварлик туйғулари зукко ва зийрак ўқитувчи ёрдамида ҳамда ўқиш дарслари орқали ҳам сингиб боради.

Ўқиш дарслари атроф-муҳит, инсоний муносабатлар, ватаннинг ўтмиши ва ҳозирги кундаги ҳаёти ҳақидаги ўқувчилар билимларини кенгайтиради, дунёқарашларининг шаклланишига, маънавий-ахлоқий тарбиясига катта таъсир кўрсатади. Натижада ўқувчиларда ижодий сифатлар шакллана бошлайди, ватанпарварлик, инсонпарварлик ҳислари ривожланади.

Масалан, 1-синф ўқиш китоби 7 бўлимдан иборат, булар: «Ўзбекистон – Ватаним менинг», «Биз – буюклар авлоди», «Кўклам – яшарди олам», «Илм – ақл чироғи», «Халқ ўғити – бахт калити», «Одоб – инсонга ҳусн», «Меҳнатнинг таги – роҳат».

Дарсликнинг ҳар бир бўлими маълум мақсад асосида тузилган.

Биринчи бўлим "Ўзбекистон – Ватаним менинг" бўлими ўқувчиларни ватан тушунчаси билан таништириб, унинг такрори йўқлигига ишонтиради, уни асраб-авайлашга, унинг тупроғини эъзозлашга ўргатади. Шунингдек, ватаннинг ўтмиши ва ҳозирги куни ҳақидаги материаллар ҳам ўқувчиларда ватан-парварлик ҳисларини ривожланишига таъсир кўрсатади.

Иккинчи бўлим: "Биз – буюклар авлоди" деб номланган. Бу бўлимда ўқувчилар ўзбек халқининг буюк халқ эканлигини, унинг донишманд фарзандларини бутун дунё билишини ўрганиб, уларда ватанпарварлик, инсонпарварлик сифатлари тар-бияланади. Бу бўлимда улар миллатимиз фахри бўлган Амир Темур, Алишер Навоий, Абу Али ибн Сино, Мирзо Улуғбек, Бобур каби алломалар ҳақидаги маълумотлар билан танишадилар. Уларнинг ҳаёти ҳақидаги ривоятларни ўрганадилар.

Учинчи бўлимда ўқувчилар баҳор фасли, унда ўтадиган байрамлар, баҳорда бажариладиган ишлар ҳақидаги маълумотлар билан танишадилар.

Тўртинчи бўлим илмга, ўқишга, китобга меҳрни тар-биялаш мақсадини кўзлайди.

Ўқувчилар бу бўлимни ўрганиш орқали илмнинг инсон ҳаётидаги аҳамиятини билиб оладилар. Ақлли бўлиш учун кўпроқ ўқиш, ўрганиш лозимлигини англайдилар.

Бешинчи бўлим «Халқ ўғити – бахт калити» деб номланиб, халқ оғзаки ижодини ўрганишга бағишланган, бунда 1-синф ўқувчиларининг ёши, ўзлаштириш хусусиятларига мос материаллар танланган. Асосий мақсад ўқувчиларда умуминсоний сифатларни тарбиялашга қаратилган.

Олтинчи бўлим "Одоб – инсонга ҳусн". Бу бўлимда инсоннинг энг гўзал

фазилатларидан бири – одобрилиқ ҳақида гап боради. Бу бўлимни ўрганиш орқали ўқувчилар кундалиқ ҳаётидаги инсоний муносабатларни, ундаги ахлоқ нормаларини, умуминсоний сифатларни билиб, ўзлаштириб оладилар.

Еттинчи бўлим "Меҳнатнинг таги – роҳат". Бунда ўқувчилар меҳнат инсонга бахт келтиришини, инсонлар ҳаёти-да бахтли яшаш учун бирор касбни эгаллашлари зарурлиги ҳақидаги мавзуларни ўрганадилар. Уларда меҳнатга ҳурмат, меҳнатсеварлик, касб эгаллашга қизиқиш ҳислари тарбияланади.

Ҳар бир мавзу сўнгида саволлар ва топшириқлар берилган.

Ўқитувчи бадиий матн устида ишлаганда ушбу савол ва топшириқлардан фойдаланади. У матнни аввал ифодали қилиб ўқиб беради. Кейин матн мазмуни устида суҳбат уюштиради. Бунда ўқитувчи саволлар ва тасвирий воситалардан фойдаланади. Ўқувчиларнинг ўзларига ичида ўқиш, мазмунини тушуниш топширилади. Кейин навбатма-навбат ўқитилади. Луғат устида ишлаб, янги сўзлар маъноси тушунтирилади, ўқувчиларнинг луғат бойлигини оширишга эътибор қаратилади. Охирида савол-жавоб, тест, бошқотирма, ребус ечиб, ўқувчилар билими умумлаштирилади, рейтинги эълон қилинади.

Ҳар бир бўлим охирида топишмоқ, мақол, ҳикматли сўзлар, тез айтишлар берилган. Бундан ўқитувчи ҳар бир дарснинг мазмунига қараб фойдаланиши мумкин.

Ҳар бир бўлим тугаши билан такрорлаш-умумлаштириш дарслари ўтилади. Шунга эришиш лозимки, бу дарслар ўқувчилар учун байрам шаклида, қизиқарли бўлсин. Чунки бу дарсда ўқувчиларнинг бўлимни ўрганиш давомида эгаллаган билимлари умумлаштирилади ва синалади. Шунинг учун ҳам бу дарслар эртак дарс, сахна дарси ва бошқа шу каби қизиқарли ноанъанавий дарс тарзида ўтилиши лозим. Бундай дарсларни ташкил этиш учун дарсликда турли бошқотирма, ребус ва тестлар берилган. Ўқитувчи дарсга ижодий ёндошиб уни янада бойитиши мумкин [5].

Мухтасар қилиб айтганда, 1-синф ўқиш дарсларининг асосий вазифалари куйидагилардан иборат:

1. Тўғри, тез, онгли ва ифодали ўқишга ўргатиш. Ўқиш малакаларини такомиллаштириш.

2. Ўқиш дарсларида ўқувчиларни тарбиялаш ва ривожлантириш вазифаларини аниқ белгилаш. Таълим бериш орқали ўқувчи-ларда ижобий, ахлоқий сифатларни тарбиялаш, дунёқарашини шакллантириш. Шунинг билан бирга экологик, эстетик, меҳнат, иқтисодий ва ҳуқуқий тарбия бериш.

3. Ўқувчиларда ижодий тасавур, нутқ ва тафаккурини ўстириш.

4. Қадим-қадимдан ардоқланиб келинган китобга меҳр-муҳаббатни тарбиялаш, уни эъзозлашга ўргатиш.

Ўқиш инсон ҳаётида муҳим аҳамиятга эга. Ўқишни билмаган одамнинг кўзи ожиз кишидан фарқи йўқ. Ўқиш фаолияти бошланғич синфларда барча предмет дарсларида амалга оширилади, лекин ўқишга ўргатиш ўқиш дарсларининг асосий вазифасидир. Кичик ёшдаги ўқувчини ўқишга ўргатишда уларнинг умумий ривожланишини, психологиясини ҳисобга олиш зарур. Ўқув материали ҳажмини ошириб юбориш, тинмай бир маромдаги ўқишни ташкил этиш болани ўқиш машғулотида бездиради.

Ўқувчиларни қизиқарли топшириқлар асосида ўқитиш ўқишга ўйин тусини беради. Бола ўйнаб чарчамагандек, ўқиб чарчаганини сезмайди.

1-синфда ўқиш дарслари бир қанча вазифаларни бажаради:

Ўқувчилар асар мазмунини тўғри идрок этишлари, билимларни мукамал эгаллашлари учун ҳаёт ҳақида маълум тасаввурга эга бўлишлари зарур. Бунинг учун тайёргарлик ишлари ўтказилади.

Тайёргарлик ишларининг вазифалари:

1. Ўқувчиларнинг асарда акс эттирилган воқеа-ҳодисалар ҳақидаги тасаввурларини бойитиш, матнни онгли идрок қилишига таъсир этадиган янги маълумотлар бериш, бадиий асарда тасвир-ланган воқеа-ҳодисаларни ўқувчилар ўз ҳаётида кузатганлари билан боғлай

олишларига шароит яратиш.

2. Ёзувчининг ҳаёти билан элементар тарзда таништириш, возувчига, унунг ҳаётига, ижодига қизиқиш уйғотиш.

3. Ўқувчиларни асарни эмотсионал идрок этишга тайёрлаш

4. Асар мазмунини тушунишга халал бередиган сўзларнинг луғавий маъноларини тушунтиришдан иборат.

Тайёргарлик ишларининг шакллари хилма – хил бўлиб ўқитувчи асар мазмуни ва шароитга қараб иш турини танлайди

Тайёргарлик даври учун 2-5 дақиқа ажратилади.

Асар таҳлилида асар тилини ўрганиш ўқувчилар луғатини бойитади, нутқини ўстиради. Дарс ишланмаларида бунга алоҳида эътибор берилди. Ўқитувчи ҳам синф ўқувчиларининг савиясидан келиб чиқиб, асар тили таҳлилинини чуқурроқ, кенгроқ кўламда уюштириши мумкин.

Ўқиш дарсларида асар таҳлили билан боғлиқ ҳар бир иш ўқувчи шахсини шакллантиришда муҳим аҳамият касб этади.

Ўқиш дарсларида болаларнинг ижодий фаоллигини ошириш учун ўқувчиларнинг ўқиган ва кузатган материаллари асосида асарни саҳналаштириш, ҳикоя қилиш, оғзаки ҳикоялар тузиш, ролларга бўлиб ўқиш, танлаб ўқиш каби топшириқларни бажартириш фойдалидир. Ўқиш дарсларида ўқувчилар асарларнинг ўхшатиш, сифатлаш, муболаға, жонлантириш каби бадиий-тасвирий воситаларини, яқин маъноли, қарама-қарши маъноли, кўп маъноли сўзлар, иборалар устида ишлашни, шеърини асарларни ўқиганда мисраларни шарҳлашни ўрганадилар. Бу эса ўқувчиларнинг эстетик дидини ошириш имконини беради.

Ўқиш дарслари теварак-атроф, ижтимоий фойдали меҳнат билан ўзаро узвий боғлиқ ҳолда бўлиши лозим. Болаларни ўқишга ўргатишда уларнинг кўрган-билган воқеаларидан, шунингдек, илғор педагогик технология методларидан фойдаланиш ҳам назарда тутилган. Биринчи синф ўқувчилари ўқишнинг бир неча турларини, яъни равон, тез ўқишни, айни пайтда, турли жанрдаги матнларни ўқиб, ўрганиб олган бўладилар. Иккинчи синф ўқувчилари билан ана шу малакаларни такомиллаштиришга қаратилган иш тизими олиб борилади. Болаларнинг ўқиш тезлигини ошириш, ифодали ўқиш малакаларини эгаллаш, бадиий матн устида ишлаш, шеър ва кичик матнларни ёд олиш, тушунганларини гапириб бериш каби иш турларини кўпроқ ўтказиш кўзда тутилади.

Фойдаланилган адабиётлар рўйхати:

1. Умумий ўрта таълимнинг давлат таълим стандарти. – Ўзбекистон Республикаси қонун ҳужжатлари тўплами, 2017 й., 14 (774)-сон, 230-модда.
2. Кадрлар тайёрлаш Миллий дастури // www. ЗиёНет.уз
3. Хусанбоева Қ. “Ўқиш китоби” ва “Адабиёт” дарсликлари мазмунини белгилаш тамойиллари // Таҳлил – адабиётни англаш йўли.- Т.: Муҳаррир, 2013.
4. Ғаффорова Т., Шодмонов Э., Эштурдиева Г. Ўқиш китоби. 1-синф учун дарслик. –Т.: Шарқ, 2015.
5. Зайнутдинова М. – Ўқувчиларнинг мустақил фикрлаш фаолиятларини ривожлантириш омиллари. Халқ таълими журнали, № 1, 2004 -йил.

ПЕДАГОГИК ДИАГНОСТИКА ВА КОРРЕКЦИЯНИНГ ИЛМИЙ-НАЗАРИЙ ТАВСИФИ, УНИНГ ФУНКЦИЯЛАРИ ВА ИЖТМОИЙ ТАМОЙИЛЛАРИ

Х.И.Ибрагимов,
Ўзбекистон давлат жаҳон тиллари университети, п.ф.д., профессор

Мақолада Ўзбекистон Республикасида таълим соҳасидаги ислохотлар, педагогика фани ва таълимдаги узвий боғлиқлик жараёнлари ўз аксини топган. Замонавий педагогика фанининг устувор йуналишлари ҳамда педагог ходимларни қайта тайёрлаш ва малакасини ошириш масалалари аниқ

далиллар асосида келтирилган.

Калим сўзлар: диагностика, коррекция, педагогик диагностика, ижтимоий таълимлар, коррекция тавсифи, коррекциянинг функциялари.

В статье анализируются реформы в образовании республики Узбекистан, педагогическая наука и непрерывное образование, современная педагогическая наука и ее приоритетное направление и сущность повышения квалификации учителей.

Ключевые слова: навык, реформа образования, педагогический процесс, направления, профессиональные качества учителей, диагностика, коррекция, педагогическая диагностика.

The article analyzes the reforms in the education of the Republic of Uzbekistan, pedagogical science and continuing education, modern pedagogical science and its prioritized direction and the essence of professional development of teachers.

Key words: skill, reform of education, pedagogical process, direction, professional quality of teachers, diagnostics, correction, pedagogical diagnostics.

Мустақил Ўзбекистоннинг ҳар томонлама ривожланиши ва амалга оширилаётган ислохотларнинг муваффақияти аҳолининг, айниқса, ёш авлоднинг билими, тарбияси ва маънавий қиёфасининг қай даражада шаклланишига боғлиқ. Мустақил, маърифий-маданий, адолатли ва инсонпарвар жамиятда ёш авлодни ҳар томонлама етук, ахлоқли, одобли инсонлар сифатида камол топтириш долзарб вазифадир. Ўзбекистон Республикасининг «Таълим тўғрисида»ги Қонуни, «Кадрлар тайёрлаш миллий дастури», «Педагогика фани Концепцияси» талаблари билан ҳамоҳанг равишда баркамол инсонни вояга етказиш учун зарур бўлган қуйидаги хусусиятларни шакллантириш лозим:

- ижобий фазилатлар моҳияти ва мазмунини тўғри тушуниш ҳамда таҳлил қилиш, шахсий муносабатини билдира олиш;

- жамоада яшаш, меҳнат қилиш малакаларини эгаллаш;

- баркамол инсон сиймосини идрок этиш, унинг маънавий қиёфасини шакллантириш усулларини излаш.

Ёшларни маънавий бой, жисмоний жиҳатдан соғлом қилиб тарбиялаш мақсадида дастлаб, уларнинг тарбияланганлик даражасини аниқлаш лозим.

Педагогикада илгари етарли даражада эътибор берилмаган йўналиш-педагогик диагностика ва шахснинг маънавий қиёфасини социокоррекциялаш, хусусан, хулқ-атвордаги нуқсонларини бартараф этиш масалалари бугунги кунда салмоқли аҳамиятга эга бўлиб бормоқда ва у қуйидагиларда ўз аксини топади:

1. Жамиятимизда ижтимоий янгиланиш тарбияланганликка янгича ёндашиш, қараш, муносабат, мезон, талаб, моҳият, мазмун, шакл, атрибут тақозо этиши.

2. Миллийлик билан динийликнинг уйғунликка эга эканлиги, миллатлараро муносабатлардаги бағрикенглик тарбияланганлик феноменологияси кўламини янада кенгайтиришни талаб қилиши.

3. Тарбияланганлик замонавий педагогик технологиялар, интерфаол ёндашув асосида талқин қилинишига ижтимоий зарурат туғилиши.

4. Хулқ-атворда оғиш, яъни девиант ҳолати кўламини бартараф қилиш эҳтиёжи умумбашарий аҳамият касб этиши кабилар.

Ёшлар жамоасида педагогик диагностика ва педагогик коррекция ишлари методик жиҳатдан тўғри йўналтирилганда жамиятнинг ҳар бир аъзоси онгига миллий истиқлол ғояларини сингдиришда, мафкуравий иммунитет ҳосил қилишда, уларнинг ўзлигини англашда, ватанпарварлик ва фидоийлик туйғуларини, миллатлараро тотувликни, диний бағрикенгликни, толерантликни шакллантиришда ҳамда комил инсонга хос бўлган фазилатларни: софдиллик, тўғрисиўзлик, адолатпарварлик, саховатлилик, ор-номуслик, тантилик сифатларини таркиб топтиришда ижобий самараларга эришиш мумкин.

Инсоншунослик фанида инсон-жамият, жамият-инсон шаклида ўзаро таъсирни тақозо этар экан, биринчи ва иккинчиси ҳам тўғри, ҳам тескари алоқани ўрнатиши жоиз.

Абдулла Авлоний ўз даврида башорат қилганидек: «Агар педагогика инсонни ҳар томонлама тарбиялашни хоҳлар экан, унда инсонни ҳар томонлама ўрганиши зарур».

Худди шу боис, таълим-тарбия жараёнида баркамол инсонни шакллантириш, унинг натижаси, маҳсуласи орқали мустақил фикрловчи, ижодий изланувчи, кучли иродали, ишчан, ғоявий эътиқодли, маънавияти юксак, пок виждонли шахсни камол топтириш жоиз. Бу ўринда педагогик диагностика катта аҳамият касб этади, жамиятнинг баркамол шахсни етиштиришдек мақсадига мос келиши айтиш мумкин.

Диагностика (юнон тилида «dia»- шаффоф, «gnosis» - билим деган маънони билдиради) - ўрганилаётган объект ёки жараён тўғрисида аниқ маълумот олишнинг умумий воситаси бўлиб хизмат қилади. Диагностиканинг аҳамиятини медицина нуқтаи назаридан қарасак, касаллик белгилари ва уларнинг келиб чиқиш сабаблари тўғри аниқланса, даволаниш натижасида бемор тузалиб кетишининг кафолати ошади. Хато диагноз эса фақат шифокорларнинг ақлий ҳаракатини йўққа чиқарибгина қолмай, балки касалнинг тузалиш имкониятини ҳам сусайтириши мумкин. Тана аъзолари саломатлиги тўғрисида айтилган ушбу фикрлар руҳий соғлиққа ҳам бевосита алоқадордир.

Инсон жисмоний ривожланишини диагноз қилиш анча осон кечади, бунинг учун айрим машқлар бажарилгач, унинг натижасига биноан хулоса чиқариш мумкин. Лекин руҳий, маънавий, ижтимоий ривожланишни диагностика қилиш машаққатли фаолиятнинг маҳсуласи ҳисобланади. Бу мақсадда қўлланаётган методикалар муайян даражада мураккаб бўлиб, ҳар доим ҳам тўғри натижа бераверади, деб хулоса чиқариш, шошилиш қарор қабул қилиш ноҳуш оқибатларга олиб келади. Педагогик амалиётда педагог-психологлар ва ўқитувчилар шахснинг алоҳида сифатларини ўрганадилар, лекин олинган натижаларга асосланган ҳолда, ривожланишнинг барча таркибларига умумий баҳо беришга ҳар доим ҳам мушарраф бўлавермайдилар. Чунки тажриба узлуксизлигини таъминлаш интегратив ёндашишни тақозо этади, кўпомиллик таҳлилгина унинг ечимига ижобий таъсир этади, холос.

Ижтимоий педагогик диагностика - педагогик омилларнинг самарадорлигини ошириш мақсадида шахсга ахлоқий, интеллектуал, эстетик, жисмоний, социологик, экологик ва ижтимоий-психологик таъсир кўрсатиш ҳақидаги ахборотларнинг мажмуи. Ёшлар жамоасидаги ҳар бир шахснинг тарбияланганлик даражасини ташхис қилиш учун авваламбор «тарбия» ва «тарбияланганлик» атамасининг таркибий қисмлари, мезонлари нима билан белгиланишини тушуниш зарур.

Жаҳон педагогикасида «тарбия» атамаси кенг қамровли тушунча сифатида баҳоланганлиги туфайли, унинг моҳияти хусусида турли назариялар мавжуд. Тарбияни катталар (ўқитувчилар, мураббийлар ва ота-оналар)нинг болаларга таъсир кўрсатиш жараёни сифатида тушуниш энг кўп тарқалган тенденциядир. Бу ўринда катталар тўғри деб ҳисоблайдиган, баҳолайдиган идеаллар, мақсадлар, вазифалар, нормалар ва талабларга мувофиқ тарзда таъсир кўрсатиш кўзда тутилади, албатта.

Тарбияни бундай тушуниш ҳақиқатга яқинроқ, бироқ у бир томонлама хусусиятга эга бўлиб, мазкур жараённинг фақат муайян қисмини акс эттиради, холос. Тарбияга бундай таъриф беришда болага катталарнинг таъсири йўналтирилган объект сифатидагина қаралади. Педагогик ташхислашнинг асосий мақсади ҳам ташаббускор ва мустақил шахсларни тарбиялашни назарда тутадиган бўлса, у тарбияланувчига педагогика жараёнида фаол ҳаракат қилувчи субъект ролини беради.

Шахснинг ўзи, ўз хулқ-атвори хусусиятлари, жамиятдаги мавқеини тасаввур қилиш орқали ҳосил бўлган образ- «Мен»-образи деб аталиб, унинг қанчалик адекватлиги ва реалликка яқинлиги инсоннинг жамиятдаги ижтимоий мавқеини белгилайди ва баркамоллик мезонлари бўлиб ҳисобланади.

«Мен» - образининг ижтимоий психологик аҳамияти шундаки, у шахс тарбиясининг ва унинг тарбияланганлик даражаси омилларидан бири ҳисобланади. Шу нуқтаи назардан олиб қаралганда, «тарбияни шахснинг ўзи ва ўз сифатлари тўғрисидаги тасаввурларининг шаклланиши жараёнидир, деб таъриф бериш мумкин». Демак, ҳар бир инсон ўзини, ўзлигини қанчалик аниқ ва тўғри англаса, тасаввур қилса, унда жамиятнинг ахлоқ нормаларига зид ҳаракат қилиш эҳтимоли ҳам шунчалик камаяди.

Абдулла Авлоний ўзининг «Туркий Гулистон ёхуд ахлоқ» асарида инсон камолотида тарбиянинг ўрнини алоҳида таъкидлаб, «Жаноби Ҳақ инсонларнинг асл хилқатда истеъдод ва қобилиятли, яхши ила ёмонни, фойда ила зарарни, оқ ила қорани айирадиган қилиб яратган. Лекин, бу инсондаги қобилиятни камолга етказмоқ тарбия воситасида бўладир. Агар бола яхши тарбия топиб, бузук хулқдан сақланиб, гўзал хулқларга одатланиб катта бўлса, бахтиёр бир инсон бўлиб чиқади. Агар тарбиясиз, ахлоқи бузилиб ўсса, насихатни қулоғига олмайдиган, ҳар хил бузук ишларни қиладиган нодон, жоҳил бир расвои одам бўлиб чиқади»-деб таъкидлайди. Шундай экан, бугунги кунда педагогик назария ва амалиёт муаммоларини тадқиқ қилиш ва ечимини топишда педагогик диагностика ҳамда коррекция муҳим аҳамият касб этади.

Педагогик диагностика ўз моҳиятига биноан коррекцион тадбирларни амалга оширишни назарда тутади.

Коррекциялаш жараёни-ёшларнинг онгига, ҳис-туйғуларига таъсир этувчи ва турли ижобий қобилиятлари ҳамда шахсий фазилатларни шакллантирувчи фаолият туридир. Коррекциялаш таъсирида уларнинг ғоявий, ахлоқий, иродавий, эстетик хислатлари шаклланади, табиатга, жамиятга нисбатан илмий қарашлари тизими таркиб топади, жисмоний куч-қувватлари мустаҳкамланади ва шу билан биргаликда тарбиявий масалалар амалга оширилади» [2, 76-б.].

Коррекция жараёнида ёшларда жамиятнинг шахсга қўядиган ахлоқий талабларига мувофиқ келадиган хулқ-атвор малака ва одатлари ҳосил қилинади. Бунга эришиш кезида ёшларнинг онгига (таълим жараёнида), ҳиссиётига (дарсда ва синфдан ташқари ишларда), иродасига (фаолиятни уюштириш, хулқни идора қилиш жараёнида) тизимли ва мунтазам таъсир этиб борилади.

Педагогик диагностика ва коррекция жараёнида шахснинг тафаккури, онги, ҳиссиёти, иродаси, қарашлари эътибордан четда қолса, у ҳолда мақсадга эришиш қийинлашади.

«Муайян бир мақсадга қаратилган тарбия жараёнининг моҳияти ва вазифалари тарбиячи томонидан режалаштирилади ва тартибга солинади. У ўқувчининг қайси хислатини шакллантириш ёки иллатини йўқотиш мақсадида режалаштирилади», - деб ёзади Флейк Хобсон ўзининг «Развитие ребёнка и его отношение с окружающими» асарида. Унинг фикрича, шу хислатларни тарбиялаш ёки иллатларни йўқотиш учун хизмат қилувчи манбалар излаб топилади ва белгиланган мақсадни рўёбга чиқаришга хизмат қиладиган назарий ва амалий манбаларнинг қайсисини ва қаерда ишлатиш мумкинлиги режалаштирилади.

Режа асосида ўтказилган тарбия моҳияти таълим - тарбия тизимини, жамият ва инсонларнинг интеллектуал ва жисмоний фаолиятини ташкил қилади. Педагогик диагностика ва коррекция режа асосида, тизимли ва мақсадли олиб борилса, комил инсонни тарбиялашдек асрлардан бери азалий орзуни амалга ошириш истиқболлари, имкониятлари кўлами янада кенгайди.

Ислом Каримовнинг: «Маънавият ҳақида гап кетар экан, мен, аввало, инсонни руҳий покланиш ва юксалишга даъват этадиган, инсон ички оламини бойитадиган, унинг иймон-иродасини, эътиқодини мустаҳкамлайдиган, виждонини уйғотадиган қудратли кучни тасаввур қиламан» дейишида чуқур назарий ва илмий маъно бор.

Республикаимиз олимлари Р.Ҳ.Жўраев, М.Курошов, К.Зариповлар томонидан яратилган «Педагогика фани Концепцияси»да ҳам педагогика фани таълим-тарбия даражаси ҳамда шахснинг маънавий қиёфаси, уни социокоррекция қилиш йўллари ва қонуниятлари, инсоннинг интеллектуал салоҳияти орасидаги алоқадорликни ҳар томонлама ўрганиб, илмий жиҳатдан асослаб бериши кераклиги алоҳида таъкидланган. «Бунда педагогик диагностика ҳамда диагностиканинг асосий йўналишларидан бири-когнитив диагностика усулидан фойдаланиш кўзда тутилади», деб алоҳида қайд этилади. Худди шу нуқтаи назардан келиб чиққан ҳолда, ўқув муассасалари таълим-тарбия таъсирчанлигини ошириш йўлларини тадқиқ этиш тақозо этилади.

Хориж давлатларида педагогик диагностика масалалари билан бир қатор олимлар иш олиб борганлар. Хусусан, Карлхайнц Ингенкамп, Инго Хартман, Линерт, Фрике, Люманн, Роршах, Дидерих, Хегингер, Бахмайр(Германия); Большо, Бурк, Роллет, Ройлеке (Англия); Жорж Фишер, Жеймс Райс, Т.Стоун(Америка); А. В. Мудрик, В. Д. Семёнова, Г. Н. Филова, С. Д. Смирнов И. В. Дубровина, Й. Лангмейер, Г. М. Бреслав, Л. П. Фридман, Е. И. Рогов (Россия)республикамиз олимлари: К. Зарипов, О. Мусурмонова, О. Ҳасанбоеваларнинг педагогик диагностикага оид карашлари, рисолалари мавжуд.

Педагогик диагностиканинг жамиятимиздаги ёш авлод ички имкониятларини рўёбга чиқаришдаги аҳамиятини илмий асослаб бериш, уларнинг маънавий қиёфаси, уларни социокоррекция қилиш йўллари ва қонуниятлари, интеллектуал салоҳияти орасидаги алоқадорликни аниқлаш, мавжуд маънавий-маърифий ишларнинг бугунги ҳолатидан келиб чиққан ҳолда унинг таълим босқичлариаро узвийлик ва узлуксизлигини таъминлайдиган методикани яратиш долзарб муаммо ҳисобланади.

Инсон тарбияси ва унинг тарбияланганлик даражаси ўз даврининг илмий-амалий мезонлари бўйича тадқиқ этишлик кўп асрлик фан тарихига эга. Инсониятнинг ер юзига келишидан эътиборан кишилар муайян социумнинг аъзоси тариқасида шахслараро муносабатга киришиши, мулоқот ўрнатиши, муомала маромига риоя қилиши лозим, деб белгиланиши тарбияланганлик ўлчовларининг вужудга келишига сабаб бўлган. Тараққиёт, ижтимоий онг, ақл-заковат, комфортга интилиш ҳисси тарбияланганликнинг ҳам ҳаракатлантирувчиси, ҳам механизми, ҳам зарурат эканлигини таъкидловчи омил бўлиб хизмат қилган ва бундан кейин ҳам кўп функционал вазифани адо этаверади.

Тарбияланганликнинг асосий белгилари қуйидагилардан иборат, деб ҳисоблайди мутафаккир Алишер Навоий:

- жаҳл чиққанда ўзини боса олиш; ҳар бир ишни қилганда «етти ўлчаб бир кесиш»; сир сақлай олиш, мулоҳаза қилиб, айрим гапларни ичга ютиш;

- доимо ишонч билан яшаш ва олға интилиш; андиша чегарасидан чиқмаган ҳолда дадил бўлиш;

- бир ишни бошлагандан кейин уни охирига етказмай қўймаслик

- топган-тутганини тежаб-тергаб сарфлаш ва хоказолар.

Аз-Замахшарийнинг фикрича, тарбияланганликнинг ўнта нишонаси фарқланади:

- биринчиси- халқ тўғри деб топганнарсани нотўғри деб қарамаслик;

- иккинчиси - ўзнафсига эрк бермаслик;

- учинчиси -бировдан айб қидирмаслик;

- тўртинчиси - ёмонликни яхшиликка йўйишлик;

- бешинчиси - агар гуноҳкор узр сураса, узрини қабул қилиш;

- олтинчиси - мухожирлар ҳожатини чиқариш;

- еттинчиси - эл ғамини ейиш;

- саккизинчиси - ўз айбини тан олиш;

- тўққизинчиси - эл билан очиқ юзли бўлиш;

- ўнинчиси - одамлар билан ширин муомалада бўлиш.

«Хушхулқлик, яхши муомала, ширин сўзлик ва олижаноблик - тарбияланганликнинг асл белгиларидан», - еб таъкидлайди Ғайбуллоҳ ас-Салом.

«Хушхулқли, яхши тарбия кўрган киши яқинлари, ёру дўстлари учун мисли ўчмас чирокдир»,-деб ёзади Сервантес.

Тарбияланганлик-жамиятда қабул қилинган ахлоқий нормаларга бўйсунуш ва ўзгаларнинг нафратини қўзғатадиган ҳатти-ҳаракатлардан ўзини тия билиш.

Абдулла Авлонийнинг фикрича, «хулқ-нафснинг суврати» бўлса, Ҳамза Ҳакимзоданинг таърифлашича: «Ахлоқ хулқни жаъмидур. Ахлоқ икки қисм ўлур. Бири ахлоқи хусния (яхши хулқлар), иккинчиси ахлоқи замима (ёмон хулқлар)дур. Ахлоқи хусния инсоният оламининг бир гулшанидирки, анда ҳаё, ҳилм, саҳо, қаноат, ризо, шукр, сабр| тавба, сидқ, тавозъу, ажз, фақрга ўхшаш адолат гуллари била музайян ва муаттар ўлур. Ахлоқи замима бир шўразоредурки, они аксинча жафо, зулм, ҳасад, кибр, куфр, тамаъ,

ғазаб, нифок, гасб, намима, кизб, бўҳтон, ғийбат, бухл, хиёнат, исроф, хирс, пойриқ, таъжил, фитна, ҳосил; бунга ўхшаш турлу қабоҳат нимарсадан бошқа шайлар кўкармаслар». Демак, тарбияланганлик барча ижобий хулқларни ўзида мужассамлаштириб, салбий хулқлардан фориг бўлиш демакдир.

Ёшларда ахлоқий хислатлар билан бирга, умуминсоний фазилатларни, маънавий сифатларни тарбиялашда педагогик диагностика ва коорекциялаш фаолиятига мурожаат этиш зарур. Бунинг учун, энг аввало, инсон фазилатларининг ўзаро муносабатларини ва ўрнини аниқлаб олмоқ лозим. Маънавият эса ақлий, ахлоқий, ҳуқуқий, иқтисодий ва сиёсий билимлар замирида шаклланади. Мазкур билимлар ўз навбатида инсон ижобий сифатларининг камол топиб, бойиб боришига олиб келади.

Режали ва мақсадли ўқитиш ва тарбиялаш жараёнида натижаларни аниқлаш зарурияти педагогик диагностикани вужудга келтирган. Ўз ибтидосида бу натижалар оддий педагогик методлар орқали аниқланган.

Педагогик диагностиканинг функциялари (вазифалари) ва тамойиллари. Педагогик диагностиканинг натижалари кадрлар тайёрлаш ва уларнинг касбий малакаларини оширишда катта аҳамиятга эга. Диагностикада мавжуд педагогик муаммолар равшанлашади, уларнинг ечимини топиш зарурати борлиги аниқланади. Муаммолар ечими фаолиятнинг таркибий қисмларида, вазифаларни оқилона тақсимлашда ўз аксини топиши мумкин. Педагогик диагностика функциялари айнан шу нуқтаи назардан келиб чиқади:

- тескари алоқа функцияси-кўзланган ўқув-тарбиявий мақсадларга эришиш шакллари ва йўллари таҳлил қилиш;

- мақсад ва вазифаларни белгилаш функцияси- жамоанинг тараққий қилиш истикболларини, истикболий режаларини аниқлаш;

- тақсимот функцияси-жамоа аъзолари ўртасида бурч ва вазифаларни тақсимлаш;

- яратиш функцияси- катталарнинг ёшлар билан мулоқот қилишининг соғлом муҳитини таркиб топтириш;

- педагогик тажрибани ўрганиш ва умумлаштириш функцияси;

- педагогик коррекциялаш функцияси-ёшлар хулқидаги, таълимий фаолияти, тарбиявий жараёндаги нуқсонларни бартараф этиш вазифасини ўтайди, таълим берувчи ва таълим олувчиларни аттестациялашда қўл келади;

- мотивация ва рағбатлантириш функцияси-ўқувчи-ёшларнинг ҳамда мураббий-ўқитувчиларнинг таълим олиш ва таълим бериш фаолиятини рағбатлантиришни, ташқи стимулларни адекват қабул қилишни назарда тутди. Тарбиявий жараёнда комилликка интилишни кучайтиради;

- назорат функцияси-таълимий-тарбиявий жараёнда турли хил назорат турларини ўтказишни назарда тутди, чунки диагностика маънавий-маърифий жараён ҳолати тўғрисидаги ахборотга эга бўлишни билдиради.

Рус олими Н.С.Сунцовнинг таъкидлашича, педагогик диагностика кўйидаги тамойиллар асосида олиб борилади: мақсадга йўналтирилганлик; аниқлик ва ишонарлилик; тизимлилик ва узвийлик.

Диагностиканинг *мақсадга йўналтирилганлиги* авваламбор, ташкилий шакл, восита ва методларнинг охириги натижалар билан мутаносиблиги ва педагогларнинг касбий талаблари: ўқув-тарбиявий ишларнинг самарадорлигини оширишга қаратилганлиги билан белгиланади.

Диагностиканинг *маълум объектга йўналтирилганлиги* таълим беришда ўқувчи-ёшларнинг, тарбиячи-ўқитувчиларнинг индивидуал тафовутларини ҳисобга олиш, уларнинг интеллектуал ривожланишлари, жинси, ижтимоий нуфузига қараб белгиланади.

Диагностиканинг *аниқлик ва ишонарлилик* муолажалари метод ва воситаларнинг илмий асосларига боғлиқлиги билан белгиланади.

Ёшларнинг тарбияланганлик даражасини узвий ва тизимли диагностика қилиш кўп жиҳатдан таълимий-тарбиявий фаолиятнинг кўп қирралиги ва шахснинг ижтимоий-индивидуал хусусиятларининг хилма-хиллиги билан тавсифланади. Маълумки,

ёшларнинг билимларни идрок этишига унинг илгариги тажрибаси, аклий ривожланиш даражаси салмоқли таъсир кўрсатади. Агар янги материалга аниқ бўлмаган ёки нотўғри тасаввурлар ва тушунчалар кўшилса, бу янги таассурот ёшлар онгида ноадекват тарзда жой эгаллайди. Натижада уларда хато билимлар, нотўғри малакалар тўпланиб қолиши мумкин. Бу эса ёшларнинг хатти-харакатларида, ахлоқий хулқ нормаларидан чекиниш аломатларининг пайдо бўлишига сабаб бўлади.

Фойдаланилган адабиётлар рўйхати.

1. Ўзбекистон Республикасининг Таълим тўғрисидаги Қонуни, 1997 й.
2. Абдуллаева Ш.А. Педагогик диагностика. – Тошкент: Фан ва технологиялар, 2005. – 178 б.
3. К. Ингемкамф. Педагогик диагностика. – Тошкент: Ўқитувчи, 2007. – 178 б.

ЗАКОНОМЕРНОСТИ ВЗАИМОСВЯЗИ (ПЕДАГОГИКА И ХУДОЖЕСТВЕННАЯ ЛИТЕРАТУРА)

А.Ч.Чориев,
Каршинский государственный университет, д.п.н., профессор,
М.Э.Пулатова, Д.Н.Сулаймонова,
Самаркандский государственный университет

Мақолада педагогик тадқиқотнинг методологик асослари педагогика ва бадиий адабиётнинг алоқадорлик қонуниятлари, инсоншунослик предметида мумтоз адабиётнинг тарихий ва манитиқий ўзаро алоқадорлиги асосида умумлаштирилган.

Калим сўзлар: адабиёт, мадраса, ўқитувчи, педагогик тадқиқотлар, методология.

В статье обобщены методологические основы педагогического исследования на стыке наук закономерности взаимосвязи педагогики и художественной литературы, исторические и логические взаимосвязи классической литературы в предмете человековедения.

Ключевые слова: литература, медресе, учитель, педагогические исследования, методология.

The article summarizes the methodological foundations of pedagogical research at the intersection of the sciences of the regularities of the relationship between pedagogy and fiction, historical and logical relationships between classical literary literature, in the subject of human studies.

Key words: literature, medrese, teacher, pedagogics investigation, metadologiya.

Испокон веков история педагогики и классической литературы народов Востока развивалась в тесной взаимосвязи. «Адабиёт» («литература») дословно означает: адаб - нравственность, мораль, ёт - учение, то есть учение о нравственности. Многие века в школах, медресе замечательные дидактические произведения изучались как учебники нравственности только в дидактических произведениях, но во всех художественных освещалась идея человеческих качеств личности, изучались закономерности, опыт воспитания и обучения. По-этому в историко-педагогических исследованиях преобладает анализ литературного наследия народов. Имеется целое направление исследований о воспитательно-образовательном значении современной литературы. Однако не разработаны методология и оптимальные методы педагогического исследования в объекте художественной литературы. Существуют различные подходы к педагогическому исследованию теоретического, воспитательно-образовательного значения художественной литературы.

В стратегии дальнейшего развития Узбекистана определены эффективности художественной литературы в повышение духовного пожелал общество организованы конкурсы в масштабе страны по литературном чтению молодежи.

В наших исследованиях выявлены закономерности взаимосвязи педагогики и художественной литературы, которые дают возможность определить реальные принципы и методологию исследований в этом направлении. Например:

- отображение педагогического процесса, педагогической технологии в типичных образах учителей как общественное явление;
- взаимообусловленности педагогики и художественной литературы, как форма общественного сознания;
- историческая и логическая взаимосвязанность педагогики и художественной литературы;
- диалектическое единство целостного изучения человека и взаимодействия в формировании личности;
- единство цели и взаимообусловленности задач в духовном развитии общества;
- единство педагогических и художественных требований к детской литературе;
- необходимость педагогического анализа, педагогических исследований художественной литературы;

Взаимообусловленности педагогики и художественной литературы как форма общественного сознания. В целом изучение и формирование человека основывается на положениях диалектического единства общественных явлений. Педагогика как наука о человеке изучает сущность и закономерности развития личности, разрабатывает теории и методики воспитания и образования. Художественная литература посредством образов отображает жизнь общества в целом, человеческие качества, и является средством духовного обогащения.

В обучении и формировании человека педагогика и художественная литература взаимодействуют, дополняют друг друга. Одной из характерных особенностей культурного наследия народов Средней Азии и Казахстана - исторические и логические взаимосвязи педагогики и художественной литературы.

Как отмечает немецкий ученый Ф. Хофман, наука развивалась как «мудрость о воспитании, педагогика и педагогика». Первый этап мудрость о воспитании нашел свое отображение в фольклорных произведениях, в устном народном творчестве. Второй этап развития педагогических идей в основном отображен в классической литературе. Поэтому педагогические идеи Абу Али ибн Сино, Юсуфа ХосХожиба, АбдурахманаЖами, Алишера Навои, Давани, Рудаки, Абая, Бердаха, Абдул-лыАвлони и других классиков были предметом историко-педагогических исследований. Третий этап развития педагогики как науки, вопросы педагогических технологий тоже освещается в художественных произведениях, в типичных образах современных учителей.

Следующая закономерность взаимосвязи педагогики и художественной литературы - единство цели и взаимообусловленности задач в духовном развитии общества - характеризуется:

- главной целью повышения духовного потенциала общества;
- задачей всестороннего гармоничного развития человека;

Один разрабатывает теоретические положения и методики обучения и воспитания, другой - посредством художественных образов формирует идеалы, воздействует на умы и сердца читателей.

Отображение педагогического процесса, педагогические технологии, типичные образы учителей являются одной из закономерностей взаимосвязи педагогики и художественной литературы. Ведь педагогический процесс, как составная часть общественных явлений, непременно станет темой художественного творчества. Будущие поэты, писатели сами формировались в этом процессе. Они глубоко осознали многообразие педагогического мастерства и недуги учителей. Поэтому созданы сотни художественных произведений на школьные, вузовские темы, тему семейного и общественного воспитания.

Единство художественных и педагогических требований к детской литературе можно рассматривать как закономерность.

То есть детская литература отображает процесс становления, формирования юной личности. Общественная жизнедеятельность детей непременно связана с учебно-воспитательным процессом, школой, которая является предметом педагогики.

При художественном отображении типичных явлений детской жизни, педагогического процесса соблюдается принцип обучения и воспитания, положениями формирования личности. Поэтому совместная работа литературоведов и педагогов, связь литературной критики и педагогического анализа повышают воспитательно - образовательное значение детской литературы.

Эти взаимообусловленные положения мы характеризовали как закономерное явление взаимосвязи педагогики и художественной литературы. Закономерностью в философии называется объективно существующая, устойчивая, повторяющаяся, необходимая и существенная связь между явлениями и процессами, характеризующая их развитие. Закономерные связи педагогики и художественной литературы способствуют системно-структурному анализу исследований предмета взаимообогащений. В результате чего нами определены своеобразные направления и методики педагогического исследования в объекте художественной литературы.

Например, педагогические исследования наследия классиков, народной педагогики; педагогические исследования воспитательно-образовательного значения детской литературы; исследования теоретического и практического значения произведений художественной литературы в духовно-образовательной работе; исследования методики литературного образования.

Каждое направление исходя из задачи имеет своеобразные методы исследования. Но закономерности взаимосвязи педагогики и художественной литературы является методологической основой исследования во всех направлениях.

В исследовании педагогического наследия великих мыслителей-художников можно рекомендовать следующую систему: историко-логический анализ педагогического кредо классических произведений; своеобразные особенности общественного развития данного этапа; отображение теоретических и практических положений воспитания (закономерности, принципы, методы, формы и средства); изображение дидактических проблем; отображение системы образования и педагогические профессио-граммы; теоретическое и практическое значение педагогического наследия на современном этапе. В данном направлении исследования приобретают историко-логический метод исследования.

Методика исследования педагогического кредо художественной литературы имеет свои особенности. В данном направлении исследования доминирует логическо-системный анализ. То есть проблемный анализ: отображение педагогической темы; вопросы педагогической теории; гармоничное развитие человека; вопросы дидактики; общечеловеческие и национальные ценности; нравственное, эстетическое, трудовое, экологическое воспитание.

Обобщают единство художественной литературы и педагогической ценности произведения. Исследования в направлении воспитательно-образовательного значения, качество духовного формирования личности подрастающего поколения имеют своеобразные методы. В этом направлении исследования закономерностей и принципов взаимосвязи педагогики и художественной литературы являются одной из методологических основ. На практике утвердились следующие оптимальные методы: педагогический эксперимент, беседа и анкетирование, математические методы, тестирование, изучение передового опыта.

Можно сделать вывод, что педагогика и художественная литература на основе человековедения тесно взаимосвязаны. Выявление закономерностей их взаимосвязи во-первых, обогащает друг друга, способствует успешному решению важных социальных задач духовного развития общества. Во-вторых, позволяет разрабатывать пути взаимодействия, оптимальные методы педагогических исследований.

Список использованной литературы:

1. Ф. Хофман, «Мудрость о воспитании, педагогика, педагогика», М., 1998 г.

ОБЩЕНАУЧНЫЕ МЕТОДЫ, СТРУКТУРА И ВОЗМОЖНОСТИ ИХ ИСПОЛЬЗОВАНИЯ В ИСТОРИИ ПСИХОЛОГИИ

Ф.Б.Нарзикулова,
РЦППКРНО при Самаркандском государственном университете, к.пс.н, доцент

Илмий билиш методологиясининг энг муҳим муаммолари каторига илмий метод муаммоси киради. Метод – илмий тадқиқотнинг самарасини, ўрганилаётган ҳодиса моҳиятини англаш чуқурлигини белгилайди ва ёритиб беради. Шу йул олимни илмий кашифётларга олиб келади, англаш мумкин булган ҳодисалар сирини очиб беради, амалий ва назарий вазифаларни бажаради.

Калит сўзлар: *психология тарихи, психологик гоялар, тарихий-назарий таҳлил, психик жараёнлар, психик функциялар.*

К числу наиболее важных проблем методологии научного познания относится проблема научного метода. Метод определяет эффективность научного исследования, глубину проникновения в сущность изучаемого явления. Он описывает путь, следуя которым ученый приходит к научным открытиям, расшифровывает тайны познаваемых явлений, решает практические и теоретические задачи.

Ключевые слова: *история психологии, психологические идеи, историко-теоретический анализ, психические процессы, психические функции.*

Scientific method is one of the main problems in the methodology of scientific cognition. The method defines the effectiveness of a scientific research, the degree of penetration into the essence of the investigated object. It describes the direction that scientists follow on the way to their discoveries, decipher secrets of the phenomena they cognize, solve practical and theoretical problems.

Key words: *history of psychology, psychological ideas, historical-theoretical analysis, mental processes, mental functions.*

К числу наиболее важных проблем методологии научного познания относится проблема научного метода. Разработка и совершенствование методического арсенала науки является необходимым условием её прогрессивного развития, является одним из важнейших конституирующих признаков любой науки. Для истории психологии проблема метода имеет особое значение, что объясняется спецификой её объекта – развития психологического познания в его исторической ретроспективе.

Принадлежность истории психологии к сфере гуманитарного знания определяет недоступность исследуемых ею явлений, для опытного экспериментального изучения. Традиционно история психологии ограничивается феноменологическим описательным способом исследования, опирается на качественный анализ и интерпретационные процедуры. Поэтому история психологии остается областью знания, в которой субъективный взгляд исследователя слабо органичен какими-либо методически-процессуальными требованиями и нормами. Объективность и достоверность историко-психологического анализа, обусловлены в первую очередь субъективно – личностными факторами: уровнем профессиональной компетентности ученого, его интуитивными способностями, научной добросовестностью, ответственностью и непредвзятостью. Это с одной стороны, создает серьезные трудности в проведении исследования и обеспечении его высокого научного уровня, с другой – открывается большие возможности для творческой самореализации историка психологии. Следствием этого является спорность и дискуссионность многих высказываемых положений, существование в историографии различных, порой альтернативных описаний прошлого психологической науки и ее современного состояния, противоречивость в оценках ее достижений, в определении места и роли тех или иных научных школ, течений и направлений психологий, вклада различных ученых в её становление и развитие. В связи с этим насущной необходимостью и первоочередной задачей является решение вопросов о формах и методах историко-психологического исследования. Проблеме метода, в зарубежной историографии посвящено крайне незначительное число работ. Отдельные методы, освещаются в работах М.Г. Ярошевского (категориальный анализ) и Б.П. Ананьева

(сравнительно – историческое изучение). Более детально и глубоко рассмотрены историко-биографический метод Н.А. Лигиновым, и метод интервью Н.А. Даниличевым и А.В. Климовым; метод интерпретации А.Н. Славской. В ряде работ описывается метод реконструкции прошлого (Е.А. Климов и О.Г. Носкова; В.А. Кольцова; Л.В. Спицина и др.). В последние годы рассматриваются возможности использования в истории психологии количественных методов исследования. Предпринимаются также попытки систематизации и классификации методов истории психологии (В.А. Кольцова, Г.В. Ожиганова и др.). Однако отсутствуют работы, посвященные систематическому и целостному рассмотрению данного вопроса.

Научный метод – совокупность регулятивных принципов осуществления познавательной деятельности. Метод определяет эффективность научного исследования, глубину проникновения в сущность изучаемого явления. Он описывает путь, следуя которым ученый приходит к научным открытиям, расшифровывает тайны познаваемых явлений, решает практические и теоретические задачи. Конструирование научного метода происходит произвольно. Оно определяется в первую очередь особенностями исследуемого объекта. Объектом истории психологии является психологическое познание, что определяет особенности используемых его методов. Психологическое познание – это реальность не настоящего, а прошлого; оно не дано исследователю целиком, в его непосредственной форме, не выступает во всех своих аспектах предметом прямого наблюдения или экспериментального изучения. Являясь идеальным по своей природе, объект истории психологии не может быть, подобно материальным явлениям, подвергнут физическому препарированию, аналитическому расчленению. Возможности исследователя ограничиваются лишь мысленным абстрагированием и анализом тех или иных его сторон и свойств и воссозданием на этой основе его целостности. Исследуемый историей психологией объект рассматривается в его реальном течении и в этой естественной для него исторической среде, в которой он возник и развивался. Поэтому с определенной долей условности историко-психологическое исследование может быть охарактеризовано, как «естественный макроисторический эксперимент» [1].

Особенностью психологического познания, как объекта истории психологии состоит в том, что оно является не становящимся и развивающимся на глазах исследователем, а уже сложившимся и состоявшимся процессом, оформившимся в виде конкретных структур знания. Исследователь не может целенаправленно и преднамеренно воздействовать на его естественное течение, которое осталось в прошлом, не в состоянии каким – либо образом преобразовывать его ход, вызвать новые тенденции в его развитии. Его задача состоит в том, чтобы наиболее понятно и точно воссоздать и осмыслить уже состоявшуюся: историю развития психологического познания. При этом важно, отталкиваясь от представленного в завершённой логической форме результата психологического познания, сформировавшейся системы знания, проникнуть к его истокам, выявить генезис и направления развития, раскрыть не только сложившиеся и оформившиеся, но и альтернативные линии познания, реально существовавшие в прошлом, но не выдержавшие противоборства с более успешными течениями мысли. Поэтому основными принципами исследования психологического познания являются, во-первых, целостное воссоздание явлений прошлого, во-вторых, нисходящая «регрессивная» стратегия их изучения: от настоящего – к прошлому; от развитых форм и состояний явлений – к их начальным, ранним и неразвитым стадиям, вплоть до их зарождения. Историкам иногда выгодней начать читать историю «наоборот», продвигаясь «от более известного, к более темному», так как близкие к исследователю периоды являются для него относительно более ясными [2].

История психологии восстанавливает, воссоздает изучаемые ею процессы, поэтому она является реконструкционной дисциплиной, а основным методом ее исследования выступает метод психолого-исторической реконструкции прошлого. Объективированной формой выражение психологического познания являются памятники культуры,

воплощающие и сохраняющие в себе мысль человека, обеспечивающие ее перенесение из прошлых веков в современную культуру, продолжение ее бытия независимо от создавшего ее субъекта. Историко-научное познание базируется на исторических источниках, непосредственно определяется их характером, поэтому по своей природе оно является опосредованным. Историк психологии может раскрыть в исследуемом или прошлом лишь то, что раскрывают ему исторические источники и настолько широко и полно, сколь широка и полна информация, содержащаяся в них. И это обуславливает определенную органичность исследовательских возможностей прошлого. Исторический источник – исходная и необходимая предпосылка и условие проведения историко-психологической реконструкции психологического знания прошлого. Иными словами, история психологии может быть определена, как источниковедческая наука, осуществляющая воссоздание истории психологического познания на основе методов источниковедческого анализа (сбора источников, их «критики», контекстного рассмотрения, опоры на данные других наук и т.д.). История психологии по сути своей интерпретационная область знания и метода интерпретации, и смысловое понимание занимают в ней большое место.

Задачи историка – неограничиваясь сделанным им умозаключением, критически оценивать ход своих мыслей, выявлять и преодолевать противоречия в логике своих рассуждений, стремиться к получению подтверждения своих выводов, их сопоставлению с результатами других работ, расширению их документальной базы. Особенно осторожными и взвешенными должны быть, даваемые ученым оценки, т.к. они опираются на систему ценностей принятых в современной культуре, и не всегда приложимы для оценки прошлого. Образно говоря, объектом истории психологии выступает саморефлексирующая мысль человечества. Поэтому большой вес в исследовании истории психологии занимает собственно психологический анализ, направленный на выявление особенностей творческой деятельности личности творца, его психического мира, движущих мотивов и причин [3].

История психологии опирается на методический арсенал, разработанный в психологической науке, используя его при решении своих задач. К числу апробированных в историко-научном познании методов психологии относятся методы контекста-анализа, интервью, опроса, семантического анализа, различные личностные методики, методы изучения творческой деятельности и т.д. В условиях возрастающей интеграции разных наук, расширяется также взаимодействие истории психологии со смежными и родственными областями знания - историей, источниковедением, культурологией, науковедением, социологией, лингвистикой и языкознанием. Соответственно в область истории психологии входят новые методы: методы источниковедческого и культурологического анализа, наукометрические процедуры, сравнительный метод языкознания, текстологические литературоведческие методы, социологические методы сбора и анализа данных и т.д.

В историко-психологическом исследовании соединяются и сопоставляются два различных культурных среза и смысловых пространства – прошлого и настоящего. Применение новых средств познания преобразует историю психологии, способствует превращению её из описательной в объяснительную область научного знания, выступая одновременно важным признаком роста её научной зрелости.

Список использованной литературы:

1. Кольцова В.А. Источниковедение истории психологии // Современная психология: состояние и перспективы исследований – Ч.4, М.: 2002. С.9-38.
2. Блок М. Апология истории или ремесло историка. – М.: 1986. С.28.
3. Нарзикулова Ф.Б. Историко - теоретический анализ психологических идей Абу Али Ибн Сино // Концептуальные подходы истории психологии. Дис. кан. психол. наук. - Ташкент, 2008 – С.60-73.

ОСОБЕННОСТИ ФОРМИРОВАНИЯ ИССЛЕДОВАТЕЛЬСКОЙ КОМПЕТЕНТНОСТИ СТУДЕНТОВ ВЫСШИХ ПЕДАГОГИЧЕСКИХ УЧЕБНЫХ ЗАВЕДЕНИЙ: ЗАРУБЕЖНЫЙ ОПЫТ

И.А. Чистякова,
Сумской государственной педагогической университет, к.п.н., доцент (Украина)

Мақолада талабаларнинг тадқиқотчилик компетенцияси мутахассис рақобатбардошлигининг муҳим хусусияти сифатида таърифланган. Муаллиф илмий адабиётларда келтирилган “компетенлик” тушунчасига турли ёндашувларни умумлаштирган. Тадқиқий-бошқарилувчи, тадқиқий-мўлжалловчи, тадқиқий-асосли ва тадқиқий-ўқув каби илмий-тадқиқот алоқаларини туркумлаш талабаларнинг ўрни ва тадқиқотга йўналтирилганлиги асосида яратилган.

Калим сўзлар: талаба, компетенлик, тадқиқотчилик компетентлиги, тадқиқий-бошқарилувчи ёндашув, тадқиқий-мўлжалловчи ёндашув, тадқиқий-асосли ёндашув, тадқиқий-ўқув ёндашуви.

В статье выделяется и описывается студенческая исследовательская компетенция как важная особенность конкурентоспособного специалиста. Автор подытоживает различные подходы к понятию «компетентность» в научной литературе. Типология таких научно-исследовательских связей, как исследовательски-руководимые, исследовательски-ориентированные, исследовательски-основанные подходы и исследовательски-учебный, была создана на основе исследовательской направленности и роли студентов.

Ключевые слова: студент, компетентность, исследовательская компетентность, исследовательски-руководимый подход, исследовательски-ориентированный подход, исследовательски-основанный подход, исследовательски-учебный подход.

The student research competence as an important feature of a competitive specialist is singled out and described; different approaches to the notion of the «competence» in scientific literature are investigated by the author. The typology of research-teaching linkages as «research-led», «research-oriented», «research-based» «research-tutored» approaches has been distinguished on the basis of research focus and the role of the students in the article.

Key words: student, competence, research competence, «research-led» approach, «research-oriented» approach, «research-based» approach, «research-tutored» approach.

Анализ многих образовательных систем показал, что в течение последнего десятилетия одним из путей обновления содержания образования и учебных технологий, согласование их с современными потребностями, интеграции в мировое образовательное пространство является ориентация учебных программ на компетентностный подход и создание эффективных механизмов его внедрения. Согласно современной парадигме европейского образования в основу образовательной деятельности поставлено формирование компетентной личности. Более пристальное внимание было уделено развитию исследовательской компетентности студентов, которая важна для формирования конкурентоспособного специалиста во время учебы в высшем учебном заведении.

В результате анализа большого количества научных исследований по этой проблеме можно констатировать, что нет консенсуса в отношении определения компетентности (Fletcher, 1997; Mansfeld, 1996; Roe 2002; Spencer and Spencer, 1993). Следует отметить, что практически невозможно найти одно определение, и еще сложнее найти адекватные переводы этого термина на многие языки. Существует также критический анализ концепции компетентности, поскольку он используется в высшем образовании [4].

Итак, П.Перренуд отметил, что «компетентность – это способность эффективно действовать в определенной ситуации, мобилизуя и сочетая в реальном времени и в уместном смысле интеллектуальные и эмоциональные ресурсы» [5, стр. 45]. Он считает компетентность продуктом обучения и в то же время основой человеческой деятельности. Компетентность – это личный и уникальный способ решения ситуации или решения проблемы как в профессиональной, так и в личной жизни [4].

Р.Э.Боядис (2007) определил компетенцию как «возможность или способность». «Это набор связанных, но разных наборов поведения, организованных вокруг базовой конструкции» [3, стр. 6]. Л.Х.Маркус, Х.Д.Купер-Томас и К.Н.Олпресс (1997) отмечают, что литература подходит к рассмотрению сути компетенции с трех различных контекстов: образовательного, поведенческого и делового [5, стр. 117-118]. В рамках образовательного контекста «компетенции были основаны на анализе функциональной роли и описывали либо результаты роли, либо знания, навыки и отношения, либо и то и другое, требуемое для выполнения ролей, и оценивались по критерию, обычно поведенческому стандарту» [5, стр. 117].

На основе анализа научной литературы по проблеме исследования И.Я.Чан, А.М.Лю, С.Цао и Р.Фред (2013) обратили внимание на то, что термины компетентность, компетенция и компетенции часто используются взаимозаменяемо, что может создать путаницу. Мы согласны с авторами в том, что эти термины, как правило, различаются в исследованиях следующим образом: 1) компетентность относится к аспектам работы, которую может выполнять сотрудник; 2) компетенция определяется как поведение, которое работник должен отображать, чтобы эффективно выполнять работу, например чувствительность; 3) компетенции относятся к атрибутам, лежащим в основе поведения [2].

Мы считаем необходимым подчеркнуть, что одной из основных целей профессионального обучения является базовые знания и опыт развития профессиональной деятельности студентов на исследовательском уровне. Таким образом, готовность к проведению научных исследований является частью этого развития, а также навыков исследовательского поведения, овладения практическими методами и технологиями в определенной области, определяемой направлением обучения, и умением работать в профессиональных ситуациях неопределенности. Студент должен уметь интерпретировать незнакомые явления в теории и практике, чтобы решать жизненные и профессиональные проблемы, осваивать методы теоретических и прикладных исследований и иметь возможность делать правильные выводы из проведенных исследований.

Дж.Д.Кух выделил (2008) десять высокоэффективных видов деятельности, включая исследования. Студентам-исследователям необходимо принимать участие во всех видах. Например, семинары и практические занятия первого года обучения могут основываться на исследованиях, в которых студенты участвуют в разработке вопросов исследования, создании или сборе данных. Общий интеллектуальный опыт может включать групповые исследовательские проекты, вне учебной программы, смешанные дисциплинарные группы. Учебные сообщества могут быть разработаны путем наставничества студенческих исследований в командах, например, с участием профессоров, младших сотрудников, аспирантов и магистров, работающих вместе. Убеждены, что совместные задания и проекты могут способствовать сотрудничеству между учащимися и персоналом или между студенческими группами. Работа в группах может повысить качество обучения. Служебные учебные возможности и стажировки – подходящий контекст, в котором можно принять исследовательскую деятельность студентов, позволяя учащимся играть активную роль и вносить свой вклад в исследование.

Гриффитс (2004) впервые создал типологию научно-исследовательских связей, представляя их как исследовательски-руководимые, исследовательски-ориентированные и исследовательски-основанные подходы. Хилей (2005) добавил четвертый подход – исследовательски-учебный. Четыре подхода были выделены на основе исследовательской направленности (например, процесс по сравнению с содержанием) и роли студентов (например, студенты как участники и студенты в качестве аудитории). Это привело к созданию четырех описаний учебных планов:

- Исследования под руководством: изучение современных исследований в дисциплине. Здесь основной задачей учебного плана является обеспечение того, чтобы учащиеся научились четко отражать современные исследования в своей дисциплине. Это могут быть исследования, проводимые преподавателями.

- Научные исследования: участие в научных дискуссиях. Здесь основное внимание уделяется тому, что студенты и сотрудники критически обсуждают исследования в дисциплине, например, на многих семинарах.

- Ориентированные на исследования: развитие исследовательских навыков и методов. Здесь основное внимание уделяется развитию знаний и способности учащих к проведению исследований, соответствующих их дисциплине (дисциплинам) или профессии.

- практические исследования: проведение исследований. Здесь основное внимание в учебной программе уделяется обеспечению того, чтобы как можно больше учащихся участвовали в исследованиях или запросах [5, стр. 42].

Далее мы опишем каждое направление отдельно. Студенты используют научное руководство как «сбор информации». Таким образом, студенты получают возможность «доказывать и развивать свои собственные идеи». Но самый просвещенный язык зарезервирован для учебной программы, основанной на исследованиях, где студенты формируют свои собственные запросы (независимо от того, изучают ли они существующие знания или создают новые знания), и их слова описывают это как «настоящее исследование». Как показали результаты изучения поднимаемой в этой статье проблемы, существуют различные уровни участия в исследованиях в области высшего образования, которые могут испытать студенты, поскольку они все чаще контролируют исследовательский процесс. Пять уровней участия студентов в исследованиях представлены в таблице 1 [6, с.42].

Пять уровней участия студентов в исследованиях

Уровень 5. Учащийся инициировал решение, принятое совместно с сотрудниками университета

На уровне 5 студенты сами инициируют исследование, они создают и проводят собственное исследование, но все это делается с помощью консультаций с персоналом университета на уровне, определяемом студентом. Это позволяет ему получать постоянную обратную связь, когда он этого хочет, и позволяет развивать отношения с университетским руководителем или наставником. Эта работа обычно проводится для отдельных исследований за последний год, и результаты могут варьироваться в зависимости от контекста, например, в то время как студенты могут быть вынуждены создавать квалификационную или диссертационную работу, исследование также может быть представлено в альтернативных форматах, например, в качестве исследовательских документов или через студенческие исследовательские конференции



Уровень 4. Студент как инициатор и направляющий

Уровень 4 может создать относительно необычную ситуацию. Студенты здесь принимают все решения и не консультируются с сотрудниками университета. Эта модель одинокого работника могла бы дать более эффективные результаты, если бы учащийся получил обратную связь во время учебного процесса



Уровень 3. Начало работы, во время которой решения принимаются студентами

На уровне 3 сотрудники изначально делают запрос, но учащиеся играют гораздо большую роль в процессе принятия решений в отношении разработки методов, перефразирования, определения курсов действий и ответственности за результаты и распространение. Примером может служить модуль, в котором преподаватель создает серию консультационных проектов с контактами местных сообществ для групп студентов, над которыми нужно работать. Наставник и группа сообщества, возможно, уже создали исследовательские программы, но у студентов есть возможность пересмотреть их, если это необходимо



Уровень 2. Студенты работают консультируясь

На уровне 2 студенты консультируются и получают информацию о результатах исследования. Например, студенты присоединяются к существующему исследовательскому проекту персонала. В

некоторых случаях результаты этого стиля руководства, направленного на преподавателя, приводят к соавторам и позволяют учащимся работать в составе исследовательских групп. Исследования в значительной степени имеют направленность, но студенты могут иметь возможность влиять на проект и способствовать его распространению



Уровень 1. Студенты назначаются, но информируются

На уровне 1 студенты назначаются на исследовательские задания, им сообщают об исследовании и почему они это делают. Примером такого уровня, часто принимаемого в качестве инициации в лабораторных науках, является то, где учащиеся выполняют обычные исследовательские задачи, следуя установленным методам. Уровень 1 - важный шаг в изучении методов дисциплины и их практической деятельности. Деятельность уровня 1 не означает отсутствие рефлексии или утонченности со стороны студента, но право собственности на задание остается у сотрудника. Сотрудник также контролирует сферу распространения исследований

Таким образом, способность к исследовательской деятельности является требованием времени для нынешних поколений студентов. Поэтому общей целью системы формирования исследовательской компетентности будущего специалиста в магистерских программах высших учебных заведений зарубежных стран является формирование способности решать различные типы профессиональных исследовательских задач.

Список использованной литературы:

1. Boyatzis, R. E. (2007). Competencies in the 21st century. *Journal of Management Development*, 27(1), p. 5-12.
2. Chan, I. Y. S., Liu, A. M. M., Cao, S., & Fellows, R. (2013). Competency and empowerment of project managers in China. In Proceedings of the 29th Annual ARCOM Conference, (pp. 383- 392). Reading, UK: Association of Researchers in Construction Management (ARCOM).
3. Healey, M., Flint, A., and Harrington, K. 2014. Engagement through partnership: students as partners in learning and teaching in Higher Education. York: HEA.
4. Lozano, J. F., Boni, A., Peris, J., & Hueso, A. (2012). Competencies in higher education: A critical analysis from the capabilities approach. *Journal of Philosophy of Education*, 46(1), 132-147.
5. Markus, L. H., Cooper-Thomas, H. D., & Allpress, K. N. (1997). Confounded by competencies? An evaluation of the evolution and use of competency models. *New Zealand Journal of Psychology*, 34(2), 117-126.
6. Perrenoud, P. (2013). Desenvolver competências ou ensinar saberes? A escola que prepara para a vida [Developing competencies or teaching knowledge? The school that prepares for life] (L. S. Pereira, Trans). Porto Alegre, RS: Editora Penso

ШАХС ПСИХОЛОГИЯСИДА КАСБИЙ МОТИВЛАРНИНГ ЎРНИ

Р.М.Сарсенбаева,
Тошкент молия институти, п.ф.н., доцент

Мазкур мақолада шахс психологиясида касбий мотивларнинг ўрни хусусидаги маълумотлар ижтимоий-психологик жиҳатдан ўз ифодасини топган.

Калит сўзлар: ўқувчи, шахс, психология, шахс психологияси, касб, мотив, касбий мотив

В этой статье социально-психологическая информация о роли профессиональных мотивов о психологии личности

Ключевые слова: ученик, личность, психология, психология личности, профессия, мотивация, профессиональная мотивация

In this article, socio-psychological information on the role of professional motives about the psychology of personality

Keywords: student, personality, psychology, personality psychology, profession, motivation, professional motivation

Маълумки, шахс ижтимоий тушунча бўлиб, одамнинг табиатдан устунлигини ва тарихийлигини ифодалайди. Одам шахс бўлиб туғилмайди, балки ижтимоий ва маданий тараққиёт натижасида вужудга келади. Одам биологик зот сифатида дунёга келади, ижтимоий тажриба орттириш жараёнида эса шахсга айлана боради. Демак, шахс деганда биз маълум жамиятнинг аъзосини, шу жамият аъзолари билан ижтимоий муносабатларга киришадиган аниқ одамни тушунаемиз.

Одамнинг шахси теварак-атрофдаги одамлар ва турли-туман нарсалар билан боғлиқ бўлган алоқалари уларнинг ишлаб чиқариш фаолиятларида, одамлар ўртасида юзага келадиган ҳар хил муносабатларида намоён бўлади. Шахс фақат психология фанининг ўрганиш объекти эмас, балки жуда кўп фанлар — социология, фалсафа, тарих, санъатшунослик, эстетика, этика, педагогика ва шу кабилар ҳам ҳар хил томондан, ҳар хил боғланиш ва муносабатларда, ўз предметига хос бўлган томондан шахсни ўрганади.

Психология фани шахснинг психик жараёнлари, психик ҳолатлари ва психик хусусиятларининг қонуниятларини ўрганади. Психология шахсни фаолиятда жамиятдаги одамлар билан ўзаро муносабатга киришиши жараёнида ўрганади.

“Мотивация” тушунчаси “мотив” тушунчасидан кенгроқ маъно ва мазмунга эга. Шахснинг жамиятда одамлар орасидаги ҳуқуқи ва ўзини тутиши сабабларини ўрганиш тарбиявий аҳамиятга эга бўлган нарса бўлиб, масалани ёритишнинг икки жиҳати фарқланади. Шуни ҳам таъкидлаб ўтиш керакки, мотивларнинг ривожланиши, мотивлашган янги маълумотларнинг пайдо бўлиши, фаолият муҳити доирасидаги ўзгаришлар туфайли амалга оширилади.

Умуман, мотивация тушунчасига барча адабиётларда, жумладан, луғатларда таърифлар кўп, уларни умумлаштириб, қуйидагича таърифлаш мумкин: мотивация – бу индивидуал фаолликка ундовчи ҳамда унинг йўналишини белгиловчи мотивлар мажмуасидир. Бошқача қилиб айтганда, мотивация – инсон ҳуқ-атвори, унинг боғланиши, йўналиши ва фаоллигини тушунтириб берувчи психологик сабаблар мажмуини билдиради. “Мотивация” тушунчаси “мотив” тушунчасидан кенгроқ маъно ва мазмунга эга. Мотив – лотинча “movere” – ҳаракатга келтирмоқ, туртки бермоқ маъносини англатиб, у асосан уч хил мазмунни англатади: субъектнинг муайян эҳтиёжларини қондириш билан боғлиқ фаолиятга ундаш; фаолиятнинг предметига алоқадор фаолликнинг йўналишини белгиловчи куч; шахс томонидан бирор хатти-ҳаракат ёки ҳуқ-атворнинг танланишига алоқадор анланган сабаб.

Демак, мотив – бу ундов, йўналтирувчи куч ва сабаб тариқасида шахснинг онгли ҳамда онгсиз фаоллиги, фаолиятини белгиловчи психологик тушунча. Ҳар қандай ҳаракат, ҳуқ, фикрлаш муайян мезонларга, мотивларга эга бўлади.

Турли мотивларнинг ҳуқ-атвор билан боғлиқ бўлиб, маълум бир ҳолатларни олдиндан айтиш мумкин. Масалан, мақсадли мотивацияси юқори бўлган ўқувчилар юқорироқ балл олишлари кузатилади. Шунингдек, ички мотивацияси юқори ўқувчилар ташқи мотивацияли ўқувчилардан кўра академик жиҳатдан яхшироқ натижаларни қўлга киритиши мумкин. Таълим олиш стратегиялари турли гуруҳ ўқувчиларида турлича бўлишини инobatга олган ҳолда айтиш жоизки, ички мотивацияланган ўқувчилар ташқи мотивацияга эга ўқувчиларга нисбатан тақдим этилаётган ўқиш материалларини чуқурроқ ўзлаштиришлари кузатилади. Шу жумладан, аниқ маълумотлар етарли бўлмасида, ички мотивациясига эга ўқувчилар баҳоланиш тизимига танқидий ёндашишлари ҳам тайин бўлади.

Мотивлар ва ҳуқ-атвор ўртасидаги боғлиқликнинг бир яққол далили ўқувчиларнинг таълим олишларидаги турлича ёндашувларни тадқиқ қилиш орқали кўрилади. Ҳозирги кунга келиб таълим соҳасида амалга оширилган изланишларнинг кўп қисми инвентар ўрганиш ёндашувларини қўллашга тегишли бўлиб қолмоқда. Ушбу изланишнинг асосий

жиҳати таълимда чуқур ва юзаки ёндашув ўртасидаги фарқ билан боғлиқ бўлган. Чуқур илм олиш ёндашуви ўқиш материалларини назарий жиҳатдан тушуниш ҳамда мавжуд билим билан солиштириш мулоҳазасини юритади. Юзаки ёндашувда эса, олинган билим ва малакани бошқа контекста қўллаш орқали материалларни давомли тарзда ўрганишни касб этади. Ҳар бир мазкур ёндашув мотивация туркумлари билан боғланган, яъни чуқур илм олиш ички мотивацияга ҳамда юзаки ёндашув ташқи мотивацияга яқинлаштириб олинади.

Касбий мотивлар деганда ҳар қандай аниқ фаолият ёки фақат ўзлаштириладиган касбий соҳа мотивларини эмас, балки субъектни ўзининг фаолияти – унинг усуллари, воситалари, шакллари, методлари ва бошқаларини такомиллаштиришга туртки бўладиган мотивларни тушунамиз. Касбий мотивлар юксалтирувчи бўлиб, фаолиятда эҳтиёжга эмас, балки ишлаб чиқаришга йўналтирувчи мотивлар ҳисобланади. Айтиш мумкинки, субъект ўзини-ўзи “кашф қилиши” мумкин; бироқ, касбий мотивлар эса, ўз табиатига кўра ўқув мотивлари ҳисобланади, шунинг учун ҳам у таълим ва тарбия жараёнида шаклланиши мумкин [1].

Куйида меҳнат фаолиятини шакллантиришга уринувчи касбий мотивларни кўриб чиқамиз. Таклиф қилинган таснифлардан бирида субъект учун муҳим аҳамиятга эга бўлган меҳнат фаолиятининг турли жиҳатларини акс эттирувчи мотивлар келтирилган:

- меҳнатни ташкиллаштириш;
- ижодкорлик имконияти;
- меҳнат фаолиятининг тури;
- меҳнатнинг санитар-гигиеник шароити; иш ҳақи миқдори;
- малакасини ошириш имконияти;
- касб нуфузи;
- маъмуриятнинг меҳнатга, кундалик турмушга ва ходимларнинг дам олишига муносабати;
- жамоа ва жамоа ичида ўзаро муносабатлар;
- мулоқот ва жамоавий фаолиятдаги эҳтиёж;
- индивидуал хусусиятларни амалга ошириш эҳтиёжи;
- касбнинг аҳамияти кабилар.

Фаолият мотивлари – иерархия принциплари, модаллик, динамиклик ва бошқаларнинг структура тузилиши принципларини ҳисобга олган ҳолда ишлаб чиқилган.

Ўқувчининг фаоллиги иккига – билиш ва касбий жиҳатга ажаралади, бу улар томонидан бажариладиган иш ва ҳаракат мақсадларининг аниқланиши билан изоҳланади. Фикримизнинг исботи сифатида куйидаги изоҳни келтирамиз: эҳтиёжлар фан доираларининг кенгайиши ҳисобига ривожланади; эҳтиёжлар таҳлили зарур бўлганда мотивлар таҳлилига олиб келади. Шундай қилиб, аниқ мотивнинг асосини аниқ эҳтиёж, талаб ташкил этади. Эҳтиёжлар кўп ҳолатларда индивидуал ҳамда мураккаб табиатли, ўзгаларга анча тушунарсиз бўлгани сабабли ҳам мотивларнинг табиати ҳамда келиб чиқиши ҳам мураккаб ҳисобланади. Бошқача қилиб айтганда, шахснинг *эҳтиёжлари* – бу одам томонидан онгли ёки онгсиз тарзда ҳис қилинадиган талаблар бўлиб, улар организмнинг ёки шахс тараққиётининг муҳим жиҳатларидир. Одамдаги уни аслида фаолликка ундовчи орзу-истаклар, интилишлар, ҳиссиётлар, эмоцияларнинг келиб чиқишида эҳтиёжлар катта роль ўйнайди [3].

Бевосита ишлаб чиқариш шароитларини назарда тутадиган бўлсак, ҳар қандай мутахассис ёки менежер ходимларни ишга, меҳнатга чорлаш, улардаги барча имкониятларни ишга солинишига эришиш учун уларни фаолиятга чорлаш ёки мотивация қилиш борасида ишлар олиб бориши шаклланган ички психологик турткидир. Амалиётда меҳнатдан манфаатдорлик, ундан қониқиш ҳиссининг мавжудлиги, ишга нисбатан эҳтиёж кабилар ижро фаолиятининг асосий мотиваторлари ҳисобланади. Ишлаб чиқариш шароитларида ишчи ва ходимларнинг меҳнатга ундаш ва улардаги манфаатдорликни оширишнинг ташқи омилларидан (моддий ва маънавий) кенг фойдаланилади. Маълумки, ишга нисбатан моддий рағбатлантириш ходимларга молиявий, пуллик имтиёзлар бериш

орқали амалга оширилса, номоддий рағбатлар – бу ишчи ва ходимларнинг ижтимоий эҳтиёжларини қондириш, яратилган шароитлар, ходим ҳурматини ўрнига қўйиш, ўзини-ўзи ҳурмат қилишига туртки бўлувчи турли чоралар тизимидан иборатдир.

Касбий мотивациянинг ривожланиш масалалари турли жиҳатдан таҳлил қилинган: касбий қизиқишлар, касбий интилишлар, касбий йўналганлик, касбий ўзини англаш, касбий мотивларнинг диагностикаси ва таснифи масалалари, уларнинг психологик хусусиятлари ва шаклланиш шароитлари ўрганилган. Бу жиҳатдан касбий мотивация умуман касбга ижобий муносабат сифатида, баъзан фаолиятни қандайдир касбий соҳага нисбатан майл уйғотувчи мотивларнинг иерархик ўзаро муносабатда бўлган мажмуи сифатида белгиланади. Касбий мотивлар сирасига, шунингдек, билиш, прагматик, муваффақиятга эришиш, кенг ижтимоий мотивлар ҳам киритилади.

Қатор тадқиқотларда ўқув ва касбий мотивлар ўқувчиларнинг ўқиш иерархиясида альтернатив мотивлар сифатида ўрганилган. Ўқувчиларнинг мотивацион доирасида касбий мотивларнинг устунлик қилиши ўқишнинг юқори натижаларига олиб келмайди, чунки бу мотивлар “билиш жараёнига нисбатан кўпинча ташқи ҳисобланади” [2]. Бундан ташқари, баъзи муаллифлар ўқувчиларнинг ўқиш мотивацияси структурасида билиш мотивларига нисбатан касбий мотивларнинг устунлиги тор мутахассисликка, бўлажак мутахассис дунёқарашининг чегараланишига олиб келади, деб ҳисоблаш мумкин. Бу ўқувчиларнинг ўқув фаолияти мотивацияси структураси ривожланишининг умумий динамикасида ўқув ва касбий мотивлар бир-бирини инкор этувчи сифатида юзага чиқади. Бошқа тадқиқотларда қарама-қарши позиция – ўқувчиларнинг ўқув фаолияти мотивациясидаги етакчи касбий мотив мақомларини эгаллашга хоҳиш ифодаланган. Касбий мотивлар ўқув мотивларига нисбатан ўқувчиларнинг ўқув фаолияти самарадорлигига интенсив таъсир қилиши исботланган.

Демак, шахс психологиясида касбий мотивларнинг ўрни юқори даражада эканлигини эътироф этган ҳолда, шахс психологиясида касбий мотивларнинг ривожланиши билиш мотивлари натижасида алоҳида ўринга эга бўлади ҳамда у ёки бу мотивларнинг шаклланиш фаолияти шахс ривожланиши мезонларининг субъекти сифатида юзага чиқади.

Фойдаланилган адабиётлар рўйхати:

1. Холйигитова Н.Х.. Шахс психологиясининг гуруҳий барқарорликдаги ўрни. Илмий рисола. –Т.: ТМИ, 2017. – 76 б.
2. Холйигитова Н.Х., Сарсенбаева Р.М. Ёшларда касбий мотивларни шакллантиришнинг ижтимоий-психологик масалалари. –Т.: ТМИ, - 52 б.
3. Хекхаузен Х. Мотивация и деятельность: - 2-е изд. - СПб.: Питер; М.: Смысл, 2003. - 860 с: ил. - (Серия «Мастера психологии»).

КОМПЕТЕНТНОСТНЫЙ ПОДХОД К РАЗВИТИЮ СПЕЦИАЛИСТОВ НА ОСНОВЕ ИННОВАЦИОННОГО ОБРАЗОВАНИЯ

И.Негматов,
Самаркандский государственный университет, к.ф.н., доцент,
С.Мушинов,
Самаркандский филиал ТУИТ, к.п.н., доцент,
Д.Негматова,
Самаркандский государственный университет

Мақолада инновацион таълим асосида мутахассисларни компетентлиги ва ривожланиш масалалари ёритилган

Калим сўзлар: компетентлик, ахборот компетентлик, ижтимоий-коммуникатив компетентлик, модулли ўқитиш.

В статье раскрываются вопросы о компетентностном подходе развитии специалистов на

основе инновационного образования.

Ключевые слова: компетентность, информационная компетентность, социально-коммуникативная компетентность, модульное обучения

This article is about the question of competent ways and development specialists on the basis of innovative education.

Key words: competence, information competence, social and communicative competence, module education.

21 век от других времен отличается бурным развитием новых информационных технологий, глобализацией и интеграцией, где активно протекает процесс разделения труда во всех пространствах мира. Поэтому поиск путей оптимального развития экономики и социального развития опирается на подготовку новых, инновационно мыслящих и работающих кадров – новаторов, изобретателей. Остро ощущая это требование времени, Президент нашей Республики Ш.М.Мирзиёев предложил назвать 2018-год годом поддержки предпринимательства и бизнеса, инновационных идей и технологий.

Известно, что в настоящее время Узбекистан переживает базисные изменения в социально-экономической сфере, суть которых – формирование рыночных отношений в экономике и либерализация социальной сферы. Мировая цивилизация вступила в принципиально новый этап своего развития, характерными особенностями которого являются интеллектуализация, технологизация, информатизация и глобализация экономики. На этом этапе ведущая роль человеческого фактора в экономическом развитии и национальном богатстве становится все более очевидной.

Сегодня все четче вырисовывается то, что развитие международного рынка рабочей силы вносит серьезные изменения в существующую практику трудовых отношений. Формируется новый тип международного работника, который достаточно гибко и быстро может приспосабливаться к возросшим требованиям современного производства, легко передвигаться, быть достаточно гибким в контактах с другими группами работников, уметь работать в команде, эффективно общаться. Именно из этого типа инновационно мыслящих работников формируется новый отряд занятых в международно - ориентированном производстве, которое под влиянием целого ряда факторов экономического и политического порядка продолжает непрерывно расти и развиваться.

Эффективность и качество базового (начального, среднего, высшего) профессионального образования принято измерять по показателям трудоустройства выпускников профессиональных образовательных учреждений, их социального самочувствия, уровню конкурентоспособности молодых рабочих и специалистов на рынке труда, показателям молодежной безработицы.

Сегодняшние выпускники попадают на современный рынок труда, основными характеристиками которого выступают изменчивость, гибкость, высокая инновационная динамика. Поэтому и требования работодателей к тем, кто трудоустраивается, существенно изменились. Опросы работодателей по персоналу предприятий и фирм России и Татарстана, показывают, что сегодня от молодых специалистов ждут:

- готовность к непрерывному самообразованию и модернизации (о современирования) профессиональной квалификации;
- умений и навыков делового общения, в том числе сотрудничества, работы в команде;
- способности к работе с различными источниками информации (ее поиск, обработка, хранение, воспроизведение и т.д.);
- умений действовать и принимать ответственные решения в нестандартных и неопределенных ситуациях;
- способности к критическому мышлению, самоуправлению деятельностью;
- готовности к эффективному поведению в конкурентной среде в условиях стрессогенных факторов и т.д.;

- способности к научно-исследовательской деятельности, мотивации к инновационной деятельности, изобретательству.

На данный момент практикой востребованы результаты профессионального образования не в виде того, что знает выпускник колледжа, вуза, а в форме его практической инновационной готовности (или способности) к деятельности в типовых и нестандартных ситуациях профессиональной жизни.

Такую готовность специалистов требуют:

- «давление» работодателей как основных «заказчиков» кадров, инициировавших социальный диалог по качеству профессионального образования и предъявивших особые требования к выпускникам профессиональных образовательных учреждений, как основные «заказчики» кадров;

- необходимость повысить конкурентоспособность выпускников на рынке труда и обеспечить их социальную адаптацию средствами эффективной профессионализации;

- создание основы для нострификации (взаимопризнания) профессиональных сертификатов выпускников в рамках создания единого европейского образовательного пространства и т.д.

Основные компетенции современного специалиста осуществляющего инновационную деятельность, в основном, выглядят таким образом:

1. Информационная компетенция:

- интерпретировать, систематизировать, критически оценивать, анализировать полученную информацию с позиции решаемой задачи;

- использовать и обрабатывать полученную информацию при планировании и реализации своей деятельности в той или иной ситуации;

- представлять имеющуюся информацию в ее различных формах и на различных носителях, в соответствии с запросом потребителя информации (в том числе – в виде таблиц, графиков, диаграмм и т.д.).

2. Социально-коммуникативная компетенция:

- соотносить свои устремления с интересами других людей и социальных групп;

- привлекать других людей и социальные институты к решению поставленных задач;

- продуктивно взаимодействовать с членами группы (команды), решающей общую задачу;

- грамотно оформлять необходимые в профессиональной и обыденной жизни документы;

- представлять и цивилизованно отстаивать собственную точку зрения в диалоге и публичном выступлении на основе признания разнообразия позиций и уважительного отношения к ценностям (религиозным, этническим, профессиональным, личностным и т.д.) других людей.

3. Компетенция в решении проблем:

- формулировать и анализировать проблемы;

- преобразовывать проблемы в задачи (осуществлять поиск недостающих данных, вести научно исследовательскую работу и т.д.);

- ставить реальные и диагностические цели;

- определять стратегию решения проблемы.

Модульное обучение как инновация в образовании, зародившее во второй половине XX века кардинально изменило представление ученых-педагогов о внутренних, системообразующих механизмах образовательного процесса, которые основаны на новое кибернетическое мышление педагогов, закономерности информационно - коммуникационных технологий, педагогики, психологии, физиологии и философии.

Современный педагог должен научиться умениям по инновационной работе. Применительно к педагогическому процессу инновация означает введение нового в

цели, содержание, методы и формы обучения и воспитания, организацию совместной деятельности учителя и учащегося. Педагогические инновации имеют такие критерии: новизна, оптимальность, высокая результативность, применяемость на практике.

Модульное обучение как инновационное направление в педагогике определило новое понимание структуры, формы, целей и методов обучения, которое призвано обеспечить оптимизацию познавательного процесса и гарантировать практическую результативность его. Оно как инновационный процесс опередило сам процесс подготовки учителей и преподавателей к такому обучению.

В психологическом плане для ясного понимания сущности модульного обучения как создания гибких образовательных структур и по содержанию и по организации обучения, гарантирующее удовлетворение потребностей человека, и определяющее вектора нового, возникающего интереса [2], необходимо осознать, что все это протекает по законам психологии и педагог как творчески работающий инженер должен знать и уметь управлять сложным, системным процессом познания и становления специалиста.

Модульное обучение базируется на принципах дидактики, которые определяют его цели, общую направленность, содержание, аксиологические способы структурирования и управления познавательной деятельностью. В. Загвязинский о принципах обучения отмечает, что «Принцип обучения - это выраженная в виде норм деятельности указания, правил, знание о сущности, содержании, структуре обучения, его законах и закономерностях». Эти принципы обучения будущих специалистов полностью используются при организации модульного обучения.

При разработке новых учебных программ и учебных планов предметов по модулям, необходимо учитывать идеи модульно-рейтинговой технологии, разработки и внедрения в учебный процесс психологически обоснованной методики вычисления рейтинга. Модульно-рейтинговая система - это один из эффективных методов организации учебного процесса стимулирует заинтересованную работу студентов. Это происходит за счет организации перевода от репродуктивного получения знаний к продуктивному и творческому пути получения знаний и приобретения навыков.

С точки зрения содержательно-управленческого подхода обобщенный модуль компетентности состоит из таких частных модулей:

- наличия цели;
- алгоритма активной деятельности;
- теоретических знаний;
- психологической установки;
- умений, навыков, способностей к инновациям;
- личностных и профессиональных качеств творческого мышления;
- профессионального инновационного опыта;
- методики внедрения нововведений.

Основным показателем уровня квалификации современного специалиста является его профессиональная компетентность, основывающаяся на глубокие знания, умения, навыки и особенности характера, что вместе образуют способность решать конкретные задачи самостоятельно, инновационно и достигнуть практического результата. Этот показатель включает в себя содержательный и профессиональный компоненты, которые являются связывающей цепочкой знаний, умений и навыков.

В сущности модульного обучения, обеспечивающего профессиональную компетентность специалиста, заложены все психические состояния, процессы и индивидуально-типологические творческие качества личности. Законы и принципы, открытые американским психологом Скиннером, являются основными в понимании содержания и формы модульного обучения изучаемым предметам.

Бихевиористы, изучая механизмы поведения, пришли к выводу, что главное, что делает человек, а не то, что он думает. Бихевиористы рассматривали человека не как социальное, а как чисто биологическое существо. Д. Уотсон - продолжая идею

бихевиористов, основал поведенческую психологию, которая изучала соотношения между воздействиями (стимулами) и ответными реакциями организма. Д. Уотсон сводит поведение к системе движений. Толмен считает, что поведение как психологическое образование качественно специфично, не сводимо к сумме элементарных реакций, которые входят в него.

В России закономерности обучения как деятельности и поведения исследовали С.Л. Рубинштейн и П.Я. Гальперин. С. Рубинштейн, анализируя систему Толмена добавляет: «за психологическим псевдообъективизмом бихевиоризма скрывается явный гносеологический субъективизм».

Новую эру в психологии обучения открыли исследования П.Я. Гальперина. Он обосновал системные типы ориентировочной основы действий учащихся, что позволяет формировать у них обобщенные приёмы познавательной деятельности, которые обеспечат их самостоятельную ориентировку в реальных проблемах и ситуационных задачах.

С психологической точки зрения анализ учения должен начинаться с выделения деятельности, что выполняет обучаемый, чтобы решить задачу; затем нужно идти к выделению слагающих её действий, потом – к структурному и функциональному анализу содержания каждого из них. Этот принцип лежит в основе модульной технологии обучения. Весь учебный материал делится на модули, модули, в свою очередь, на модульные единицы, а эти единицы разбиваются на модельные подструктуры. Так, педагог получает взаимосвязанную цепочку учебной информации, на основе которой целенаправленно управляет ходом познавательного процесса личности, учит её к самоуправлению этим процессом. Эти закономерности составляют основу профессиональной компетентности педагога.

Модуль как учебная единица, которая может быть изучена независимо от другой системы и формирует квалификационное умение решать какие-либо ситуационные задачи творчески. Модуль как основа развития профессиональной компетентности специалиста также рассматривается как блок информации, включающий в себя логически завершённую единицу учебного материала, целевую программу действий и методическое руководство, обеспечивающее достижение поставленных дидактических целей. В рамках междисциплинарного подхода под модулем понимается организационно-методическая междисциплинарная структура учебного материала, которая структурирует информацию с позиции логики познавательной деятельности.

Психолог К.Я. Вазина предлагает считать модуль средством системного отражения мира в мозгу человека. По её мнению модульное обучение основывается на психологию познания и педагогику управления этим сложным, системным процессом. Лишь поняв сущность развития реального мира как системы, можно осознать варианты проявления её в реальном мире, а значит, правильно и активно действовать. В таком случае проблема модульного обучения есть проблема организации системы ситуаций коллективной и индивидуальной мыследеятельности, в которой формируются нормативные способы действия[1].

Обучение, осуществляемое на основе такого понимания модуля:

- обеспечивает обязательную проработку каждого компонента дидактической системы дисциплины и наглядное их представление в модульной программе;
- предполагает четкую структуризацию содержания обучения, последовательное изложение теоретического материала, обеспечение учебного процесса методическим материалом, а также системой оценки и контроля усвоения знаний, позволяющими корректировать процесс обучения;
- предусматривает вариативность обучения, адаптацию учебного процесса к индивидуальным возможностям и запросам студентов.

Приведенные признаки модульного обучения обуславливают его высокую технологичность, связанную с особой организацией содержания дисциплины; четкой последовательностью предъявления всех элементов дидактической системы в форме

модульной программы; вариативностью структурных организационно-методических единиц. Модульный подход к обучению как инновационное направление предполагает изменение целей, содержания обучения и способов управления познавательной деятельностью.

Список использованной литературы:

1. Вазина К.Я. Саморазвитие человека и модульное обучение. -Н. Новгород, 1991
2. Мусинов С., Кубаев С., Холмуродова Н. Компетентная подготовка педагогов вуза к модульному обучению студентов. Германия. -2017г.-135с.

ПЕДАГОГИКА, ПСИХОЛОГИЯ, ДИДАКТИКА, МЕТОДИКА ДАН ИЖОДИЙ ФАОЛИЯТ МОҲИЯТИ

Б.И. Муранов,
Самарқанд давлат университети, п.ф.н., доцент,
Г.С. Пардаева,
Самарқанд давлат университети

Ушбу мақолада педагогика туркумига кирувчи фанлардан илмий ижодий изланишларни олиб боришнинг ўзига хос хусусиятлари ёритилган.

Калит сўзлар: педагогика, психология, дидактика, фан, методика, мутахассис, номутахассис, нопедагог.

В данной статье раскрыты своеобразные особенности ведения творческих исследований в системе педагогических наук.

Ключевые слова: наука, педагог, непедагог, творчество, обучение, воспитание, исследование.

In this article peculiar peculiarities of conducting scientific and creative searches in the system of pedagogical sciences.

Key words: pedagogy, psychology science, didactics, methods, specialist, no-teacher.

Педагогика - асрлар мобайнида шаклланаётган ўқувчи-ёшларда турли-хил хислат ва фазилатларни пайдо қилиш, тушунча ва тасаввурлани, дунёқарашларни ривожлантириш тўғрисидаги фандир. Педагогика болани келажакка етаклаш ҳақидаги фандир. Маълумки, шахс шаклланиш жараёнида турли хил тарбия турлари билан таниш бўлмоғи, унда турли-туман хислатлар, фазилатлар келгусида жамият тараққиётига ва шахснинг ўзининг равнақида хизмат қилиши лозим бўлади.

Маълумки, анъанавий педагогикада, халқ педагогикасида меҳнат, касбий, ҳунар, жисмоний, ҳуқуқий (ахлоқий), ақлий, экологик, (атроф-муҳит, табиат ва инсон муҳофазаси) иқтисодий, ижодкорлик, маънавий, ғоявий, сиёсий, ҳуқуқий, политехникавий, илмий кадрлар, диний бағрикенглик (толерантлик), компьютер одоби, тадбиркорлик (ишбилармонлик) каби ноананавий тарбиялар бериб келинмоқда.

Педагогика фанидан илмий тадқиқотлар олиб бориш учун юқорида кўрсатилган тарбия турларидан бири ёки бир нечасини ёки уларнинг қисмларини ёш авлодга сингдириш, улар белгиланган хислатлар ва фазилатлар ҳамда билим, кўникма ва малакаларнинг шакллантиришнинг технологияларини, методикаларини назарий жиҳатдан ишлаб чиқиш ва амалга жорий қилиш ишнинг асосий негизини ташкил этади.

Психология-кишининг ички дунёси, руҳий фазилатлари, уларнинг бир-бирлари билан мулоқотларида, муносабатларида бўлишларида намоён бўлишини даражаларини ўрганадиган фандир. Ҳозирги даврда кишиларнинг руҳий ривожланишлари тараққиёти айниқса, кўзга тез ва соз ҳолда кўринадиган даврдир. Чунки, кўпгина давлатларнинг мустақилликка эришишлари, улардаги ижтимоий, сиёсий, иқтисодий тузумларининг ўзгариши, кўпгина давлатларда молиявий, сиёсий инкирозларнинг юзага келиши, бутун дунё кишиларининг онгига интернет орқали мафкуравий, ғоявий ҳуқуқлар, давлатлар

ўртасида иқтисодий, меҳнат, касб ҳунар эмиграсиялари, учун чегараларнинг олиб ташланиши, кишиларнинг бошқа мамлакатларга бориб, нафақат, иқтисодий, балким маънавий, мафкуравий, маданий ишлаб чиқариш ахлоқий ва бошқа хил муносабатларда, мулоқотларда бўлишлари, албатта, психология фани ва унинг тармоқларини тараккий эттиришга сабаб бўлди. Психологик муносабатлар айниқса ишлаб чиқаришда хусусий мулкчиликнинг ривожланишида, мафкуравий соҳаларда глобаллашув туфайли, мафкуравий иммунитетнинг этишмай қолишида, бозор иқтисодиёти шароитида, маблағларнинг тезкор кўпайиши-ю, онг ва тафаккурнинг унга мос ҳолда бўлмаслиги, касб-ҳунарлар эмиграсиясида, кишиларнинг ёлланма меҳнат қилишга боришлари-ю, аммо, касб-ҳунарлар кўникма, малакаларнинг этишмаслиги ва жуда кўплаб шунга ўхшаш ҳолатлар содир бўлмоқда.

Кишининг психологик хусусиятлари: хаёл, онг, темперамент (мижози) характер, ирода, иқтидори (таланти) хотира, сезгилари (кўриш, ҳид ва таъм билиш) туйғуси, тафаккур ва бошқалар ҳозирги давр шароитида кескин таъсирларга дуч келмоқда. Шунинг учун, ишлаб чиқаришнинг ҳам халқ хўжалигининг ва таракқиётининг турли соҳаларининг ривожланишида кишилар ўртасидаги муносабатларга ва ушбу муносабатларнинг тўғри ўрнатилишига кўп жиҳатдан боғлиқдир. Демак, психологик илмий тадқиқот ишларининг долзарблиги, муҳимлиги ҳозирги вақтда айниқса тезкор равишда олиб борилмоқда оила ва спорт психологияси, педагогик психология, ҳарбий, ишлаб чиқариш, саноат, ёш, тиббий, савдо, бозор, ижтимоий психология каби соҳалар кенг ривожланмоқда.

Дидактика - таълим назарияси ва амалиёти қоидалари тўплами деган маъноларни англатади. Методика эса таълим-тарбия ишида ва бошқа ишларни амалга оширишда қўлланиладиган усуллар, услублар, шакллар, воситалар мажмуи бўлиб, мазмунни ўзлаштиришда намоён бўлади. Айниқса, ҳозирги даврда, яъни турли хил ижтимоий-иқтисодий ўзгаришлар даврида таълим-тарбия тизимининг ҳолатларини, турларини ҳам мақсад ва вазифалари, тузилиши кескин ўзгараётганлиги таълим тизимида янги технологияларни кўплаб самарали шаклларини келиб чиқишига сабаб бўлмоқда.

Ҳозирги вақтда таълим-тарбия тизимида кейинг 25-30 йил мобайнида қўлланилаётган янги, инновацион педагогик ёки таълим технологияларининг турлари 150 дан ошади [1, 147-б.]. Демак, узлуксиз таълим тизимида ўқитиш ўргатиш, ўқитиш методикаларини, технологияларини, методларининг янгиланиш даврида, албатта, ўқитувчи, методикаси педагогларнинг анъанавий ва ноанъанавий ўқитиш технологияларини, методикаларини яхши билишлари, сўнгра уларни таълим-тарбия амалиётига, педагогик жараёнга сифатли қилиб қўлай олишлари зарур бўлади. Кези келганда, шуни ҳам айтиш керакки, аслида, диплом ихтисослигига ва дарс беришга кўра, нопедагог, педагогик тизимга номутахассис ҳисобланган жуда кўплаб, минглаб муҳандислар, агрономлар, иқтисодчилар, тиббиёт ходимлари, математиклар, физиклар, биологлар (аниқ, табиий, гуманитар ижтимоий сиёсий фанлар, филология соҳалари вакиллари) ва бошқалар, таъли-тарбия тизимининг бирор босқичида фаолият кўрсатишларида, (бу ҳолат айниқса, олий таълим, баъзи ҳолларда, ўрта махсус, касб-ҳунар тизимида кўпроқ учрайди), яъни, педагог, методист ўқитувчи бўлиб, дарс беришларида жуда зарур ҳисобланади. Улар эса худди ҳеч нарса бўлмагандай, ўзларини педагогик, методик тизимни “яхши биладигандек” тутадилар. Энг ачинарлиси шундаки, ушбу номутахасис ва нопедагоглар ўз касбий маҳоратларини, касбий, методик кўникма ва малакаларини такомиллаштириш ва ривожлантириш устида ишламайдилар, ўзларининг таянч ихтисослик соҳалари бўйича ҳам илмий тадқиқот, касбий маҳорат ишларини ҳам ўз соҳасида ишламасликлари учун, у соҳани ҳам такомиллаштирмадилар.

Демак, таълим-тарбия соҳасида нопедагог ва номутахассисларнинг “фаолият кўрсатишлари” агар улар ўз методик ва илмий маҳоратларини такомиллаштириш учун фаол равишда иш олиб бормасалар, жуда ҳам, яни, одатдагига нисбатан, тахминан 6-8 маротаба зарарлидир.

Биринчидан, ушбу нопедагог ва номутахассислар ўз касбий маҳоратларини такомиллаштириш учун доимий равишда ишламайдилар, бу деган сўз, таълим-тарбия

йўналиш фанидаги ва ўз соҳасидаги янгиликлардан мутлақо беҳабар қоладилар.

Иккинчидан, уларнинг жойида ушбу таълим йўналиши учун яхши тайёрланган ўзига хос ва мос, зарур бўлган, мутахассис кадрлар ишлаши мумкин бўлса, уларни ўз соҳаларига яқинлаштирмай, ушбу соҳани банд қилиб туради, натижада ушбу таълим йўналиши, балким ўз соҳасини севувчи яхши тадқиқотчи, изланувчи моҳир педагогдан маҳрум бўлиб қолаверади.

Учинчидан, ушбу номутахассис, нопедагоглар ўзлари билмайдиган ва мутлақо тушунмайдиган ўқув фанларини “биладигандек бўлиб кўринади” гўёки, дарс бераётгандек бўлиб, эгаллаб оладилар, аммо, амалда, таълим олувчиларда шу соҳа бўйича билимлар, тушунча ва тасаввурлар ҳосил қилмайдилар, янги ахборот ва маълумот бермайдилар. Натижада, ушбу фанлар мазмуни бўйича таълим олувчилар ҳеч нарса ўрганмайдилар, саводсиз қоладилар. Энг қизиқарлиси шундаки, ушбу кўп минг сонли таълим олувчиларнинг саводсиз қолаётганлигини гўёки, “ҳеч ким сезмайди”, бу жараён узлуксиз давом этаверади.

Тўртинчидан, агар бир кафедрада таркибининг 25-30% фоизи, ана шундай номутахассис-нопедагоглардан иборат бўлса, қолган 65%-70% ходимлар ҳам булардан “ўрناق олиб”, методик, илмий-тадқиқот ишлари билан билан шуғилланмайдилар, негаки, ана у, нопедагог, номутахассислар “Ишламасалар ҳам ойлик маоши олаяпти-ку”, уларда “ҳеч ким ҳеч нарса қилмаяптику” деган зарарли руҳият кайфият барчага сингиб қолади, натижада ҳеч ким ҳеч нарса қилмаслик билан “шуғулланадилар”.

Бешинчидан, ушбу ўз соҳаси бўйича ҳам, эгаллаб турган лавозими бўйича ишламаётган кадрларнинг таъсири, “бирники ўнга, ўнники юзга, юзники туманга” деганларидек, бутун факультетга “таъсири” ўтади, “қасри уради”.

Олтинчидан, агар факультет раҳбари ёки кафедра мудири номутахассис ёки нопедагоглардан бўлиб қолса, ушбу зарарқунандалик, ишламаслик ҳолатлари 2-3 баровар тез ва шиддатли кечади, яъни, бутун факультетдаги таълим йўналишларидаги “саводсизлик” даражаси янада “юқори” бўлади.

Еттинчидан, ушбу номутахассис нопедагог кадрларнинг фақат раҳбарлик лавозимига келиши ва бу билан тўлиқ факультетни, ёки кафедранинг “ўз устида ишламасдан” касбий-илмий маҳоратини такомиллаштирмаслиги, шу бўғиннинг (кафедра ёки факультет) келажагини “ёпиб кўяди”, яъни қўлланмалар, дарсликлар, адабиётлар ёзилмайди, докторлик илмий тадқиқот ишлари устида иш олиб бормади, барча жамоа “хўжа кўрсинга келиб кетаверади” вақт эса ўтаверади, битирувчилар саводсиз ҳолда битириб кетаверади.

Саккизинчидан, таълим йўналиши бўйича “ишламайдиган”, унинг соҳаларини такомиллаштирмайдиган номутахассис ва нопедагоглар “тавжум” бўлган “жойда” талабалар чуқур билимга интилмайдилар, яъни, илм олиш учунмас, баҳо олиш учун, ўқийдилар улар орасидан номдор стипендиантлар, давлат мукофотлари совриндорлари, чемпионлар чиқиши гумон бўлиб қолади.

Тўққизинчидан, жамиятнинг “улар” бой жойдаги, яъни нопедагоглар ва номутахассислар “ҳукмронлик” қилаётган жойдаги бу маънавий “заҳарланиш”ни, яъни, жамиятнинг ушбу саводсиз битирувчилар етиштириб берилаётган қисмини, ушбу битирувчиларнинг ҳар 4-5 йилда геометрик прогрессия йўли билан ўзига ўхшаш “саводсиз” “битирувчилар”ни таёрлашини, ҳар ким сезавермайди ва унинг олдини ҳеч ким ола билмайди, натижада 25-30 йилда жамиятнинг жуда катта қатлами саводсизлашиб кетади. Шунинг учун, таълим-тарбия муассасасида ишлаётган ҳар бир киши аввало, педагогика, психология, дидактика ва методика фанларининг илмий тадқиқот ишлари ишланишлари билан шуғулланишлари ҳам қарз, ҳам фарздир.

Кишилиқ жамияти пайдо бўлгандан буён теварак атрофда юз бераётган воқеалар, ходисалар, жараёнлар сабаблари, нарсалар, буюмлар, турли хил қурилмалар ва уларнинг яратилиши билан қизиқиб келганлар, янги самарали кўринишларини яратганлар. Бундай жараён илмий ижодий фаолият дейилган ва турли даврларда турли кўринишда амалга оширилган. “Ижод-инсоннинг янги моддий ва маънавий неъматлар яратиш фаолияти” [4,

81-б.]. “Ижод (арабча)-кишининг яратувчилик маҳорати: бадиий илмий асар ёки моддий бойлик яратиш, вужудга келтириш: яратувчилик, ижодиёт” [2, 523-б.]. Демак, ижод ижодий фаолият инсонгагина хос бўлиб у тизимли равишда изланади, янгиликларни яратишга, борларини ривожлантиришга, такомиллаштиришни умуман амалда ўзгартиришни кўзда тутадиган жараён дир.

Манбаларда ижодни шартли равишда 2 га ажратилади: Илмий ва бадиий амалий: Олимлар, алломалар фаолияти илмий ижодга, санъаткорлар мусиқа, амалий ва тасвирий санъат, ихтирочилик, ёзувчилар ва бошқалар ижоди-бадиий ижодга бўлиниши мумкин. “Илмий ижодда табиат ва жамият ҳаётининг объектив қонуниятлари акс этса, бадиий ижодда маънавий ҳаёт муаллифларига санъаткорнинг субъектив ўзига хос қарашлари хис-туйғулари акс этади” [4, 81-б.].

Илм - инсоннинг ўқиш ўрганиш ва шахсий ҳаётидаги тажрибалар, кузатишлар натижасида шаклланган билим ва малакалар мажмуаси. Инсон камолотидаги илм эгаллаш қобилияти, унинг улкан, алоҳида хусусиятини фазилатларидан ҳисобланади.

Тажриба - воқеликни амалий жиҳатдан ҳиссий-емпирик билиш синов усули жараёни кенг манода-ўқув, билим, кўникма, малака ва маҳоратининг бирлигидан иборат.

Билим - теварак атрофдаги нарса, буюм, предметлар, борлик, ҳодиса жараён ва воқеликлар тўғрисида авлодлар томонидан яратилган ахборот, маълумотлар ва хабарлар тўпламининг бирор нарсага қоғозга, терига ва бошқа манбаларга ёздириб қолдирилишидир.

Фан - муайян йўналиш бўйича теварак атроф-дунё олам ва одам яратиши, борлиги ҳақидаги шаклланган объектив ва субъектив билимлар тизими маҳсулидир. Фан - ижтимоий онг шаклларида бири бўлиб, тарихий тараққиёт жараёнида фан-техника ривожланишида жамиятнинг ишлаб чиқариш кучига айланиб боради. Фан - табиат, жамият, тафаккур, руҳият ва улардаги сифат ва миқдор ўзгаришларини берувчи янги билимлар тизимини шакллантириш ҳамда улардан амалий фаолиятда, ҳаётда фойдаланиш жараёнларини ўз ичига олади. Фаннинг асосий мақсади инсониятни дунёга келишидан, унинг атроф-муҳит ҳақидаги олам сир-сарорларини илмий асослаш, табиат ва жамият ривожланиши қонуниятларини яратиш ҳамда, улардан кишилик жамияти равнақи учун фойдаланишга бўлган жараёни таъминлашдир.

Узлуксиз таълим тизимида илм фанни ўрганиш, билиш жараёнида муваффақиятли иштирок этиш шаклланаётган шахс учун муҳим омиллардан ҳисобланади. Аммо, таълим-тарбия тизимининг барча босқичларида ҳам, муассасаларида ҳам илмни, фанни ўрганишга фаол, тизимли, мақсадли равишда тайёрланавермайдилар. Шунинг учун, умумий ўрта махсус, касб-ҳунар, бакалавриатура ва магистратура босқичларидан илм-фаннинг назарий ва амалий асосларини тизимли, мақсадли равишда ўргатиш, ўрганиш лозим бўлади.

Фойдаланилган адабиётлар рўйхати:

1. Абдуқудусов О. Касб-ҳунар педагогикаси. дарслик. -Т.: Молия. 2014. 247 б.
2. Абдурахмонов А. Саодатга элтувчи билим.-Т.: Мовороуннахр. 2002. 718 б.
3. Туракулов Ф.А. Илмий ижодий методологияси.-Т.; Фан. 2016. 252-бет.
4. Ўзбекистон Миллий энциклопедияси. 5-жилд ПУМИдаги нашр. 2003 йил. 7 боб.

ШАХС АХЛОҚИЙ-ЭСТЕТИК ИДЕАЛИНИ ШАКЛЛАНИШИНИНГ ПЕДАГОГИК МУАММОЛАРИ ВА УНГА ИННОВАЦИОН ЁНДАШУВ

А.Р.Самадов,
Самарқанд давлат университети, ф.ф.н., доцент,
Л.Э.Турсунов,
Самарқанд давлат университети

Ушбу мақолада шахс ахлоқий-эстетик идеалининг шаклланишининг педагогик, аксиологик ва

фалсафий муаммолари тўғрисида фикр юритилган бўлиб, педагогика соҳасидаги шахс тарбияси масаласига янгича инновацион ёндашувлар, хулосалар берилган.

Калим сўзлар: ахлоқий-эстетик идеал, педагогика, аксиология, инновация, И.Кант, шахс тарбияси, тарбия назарияси, табиат.

В данной статье рассматриваются педагогические, аксиологические и философские проблемы формирования у личности этико-эстетического идеала, а также даётся заключение и инновационные подходы к вопросам воспитания личности в сфере педагогики

Ключевые слова: этика-эстетический идеал, педагогика, аксиология, инновация, И.Кант, воспитание личности, теория воспитания, природа

In this article are considered pedagogical, axiological and philosophical problems of formation of ethic-aesthetic ideal of personality, and also is given the conclusion and innovative approaches of education of the personality in the sphere of pedagogies.

Key words: ethic-aesthetic ideal, pedagogical, axiological, innovative, I.Kant, education of personality, theory of education, nature.

Мамлакатимизда олиб борилаётган инсон ва жамият ижтимоий ҳаётида туб ислохотларинсониятни абадий орзуси бўлган халқпаварлик, инсонпаварлик тамойилини тўла тантана қилишини назарий модели – ижтимоий идеал-фуқаролик жамияти сари илгарилама ҳаракати идеал ва умуммақсадларни маълум бир тизимга келтиришга ҳаракат деб баҳоланади. Бугунги кунга келиб эски, ўтган аср мафқураси асосида шакллланган маргиналлашган идеал ва қадриятлар ўрнини фуқаролик жамияти талаблари асосида шакллантирилган, адолат, қонун устуворлиги, халқнинг розилиги деганумуминсоний қадриятлар эгалламоқда. Инсон омили, шахснинг ахлоқий-эстетик қадриятларини қайтадан баҳоланиши, айниқса ёшларни ахлоқий-эстетик идеалининг бугунги кундаги ҳолати, ривожланиш мотивлари, эҳтиёжлари, глобаллашув даврида ахлоқий-эстетик идеалларини янги уфқлари, шаклланадиган идеални ички тизими, ривожланиш дитерминантлари, омилларини ўрганиш билан боғлиқ муаммолар илмий-назарий жиҳатдан долзарблигини яна бир бор белгиламоқда.

Ўтган асрда ижтимоий-маънавий идеалларнинг турлари сифатида, ахлоқий ва эстетик идеалларнинг мазмунини дифференциаллашиши, уларни алоҳида-алоҳида анализ қилиниши ўз даврининг рационал фан парадигмаларининганъаналаридан биридир. Ахлоқий-эстетик идеалларнинг дифференциал ўрганиш натижалари “ўз замони учун чин хулоса ва чинлиги нисбий, бир-бирини рад этувчи эмас, балки бир-бирини тўлдирувчидир” [1, 50-б]. Шахс ахлоқий-эстетик идеалларни шаклланишига диахроник ёндашув натижасида инсонни илк олам ҳақидаги билимлари ва ҳозирги дифференциаллашган қарашлар узоқ эволюцияни бошидан кечирганлигини гувоҳи бўлиш мумкин. Эманация концепциясига кўра инсоннинг борлиқни (ахлоқий ва бадий-эстетик) ўзлаштиришининг илк субстанциясида табиий ҳодисалар инсонни ахлоқий онгида императивлашиб ва бир вақтда ундан завқ олиши синкретик ҳодиса бўлган. Биз буни инсонни илк ахлоқий-эстетик хиссиёти, қарашлари, фикрлари жамланган “Авесто”да кўраимиз. “.....зардуштийлар таълимотига кўра, етгита табиатнинг элементи: олов, сув, ҳаво, тупроқ, ўсимлик, ҳайвон ва инсон Худо томонидан яратилган ва улар илоҳийлик, муқаддаслик мазмун-моҳиятига эга. Инсон уларнинг энг юксак олий тоифасидир ва шунинг учун ҳам у қолган бошқа олгита мавжудотга ғамхўрлик кўрсатиши: тупроқни серунум қилиши, ҳаво ва сувни, сув манбаларини тоза сақлаши, фойдали ўсимликлар ва ҳайвонларни кўпайтириши, инсоннинг Худо олдидаги бурчи саналган” [2, 12-б]. Синкретиклик аҳамиятига эга бўлган ахлоқий-эстетик қарашларни ибтидоси шу икки жабхани идеалини бир-бирига ягона тарзда шакллантирган. Инсоннинг хиссиёти ва ахлоқий онги бир бутунлиги экологик муносабатларида акс этгани тасодифий ҳолат эмас.

Шахснинг ахлоқий-эстетик идеали ҳақидаги қарашларнинг такомилли олмон мумтоз файласуфи И.Кант таълимотида “идеал масаласи”ни инсоннинг ахлоқий-эстетиккомиллиги билан боғлашга олиб келди: идеални – “мақсад қилиб қўйиш ва унга эришиш учун интилиш билан боғлиқдир” [3, 465-б], деб билди. Шунингдек, файласуф ахлоқий идеални ҳам,

эстетик идеални ҳам воқеликдан эмас тафаккурдан, ақлдан изламоқ кераклигини уқтиради. Бунда идеал нарса ва ҳодисаларнинг эмпирик воқелик туфайли туғилган ғоялардан эмас, тафаккур салоҳияти бўлган ҳаёлда пайдо бўлган ҳар хил образ, тушунча ва туйғуларнинг мантикий яхлитлигидан вужудга келади.

Ўтган асрда шахснинг ахлоқий ва эстетик идеаллари маълум қолиплар, маиший талабларга бўй сўндирилди. Аҳоқий ва эстетик кадриятлар алоҳида ўрганилиб, илмий тадқиқот натижаларини ўқувчи ёшлар педагогик тарбиясида, инсонни табиат ва жамиятга муносабатини мутаносиблаштиришда қўлланиб келинди. Ушбу масалага диахроник ёндашувда шу нарса аниқландики, даврлар оша инсон, шахс тарбиясида ягона модел, умумий маънавий идеал йўқлиги туфайли синкретик хусусиятга эга ахлоқий-эстетик идеал алоҳида инсон тафаккури, маданиятини бир белгиси сифатида ўз аслидан йироқлашган ҳолда педагогик, аксиологик, фалсафий тадқиқотлар объектига айланган.

Ахлоқий-эстетик идеални бир вақтда, синхроник ўрганишда қарашлар антогонизми, тадқиқотлар хилма-хиллиги шахсни ҳаётидаги бу синкретик, синтетик хусусиятга эга бўлган масалага турли хил ёндашганини гувоҳи бўлиш мумкин. Синхроник ёндашувда эса билимларни маълум даврда, айтиш мумкин-ки, бир вақтни ўзида хилма-хил йўналишлар ва қарашларни мавжуд бўлиш, уларнинг бир-бирига таъсир кўрсатишлари аниқланади, тадқиқ қилинади. Синхроник ёндашув нуқтаи-назарида таҳлил қилиш шахс ахлоқий-эстетик идеали муаммоси билан шуғулланадиган илм соҳаларини маълум вақт оралиғи доирасида ўзига хос горизонтал чизиққа “жойлаштириб” таҳлил қилишни билдиради. Бир вақтни ўзида шахс ахлоқий эстетик идеалини онтологик, гносеологик, аксиологик, праксиологик ва педагогик соҳаларда таҳлил қилинган бўлиб, шахс тарбиясининг бир-бутун бўлган идеални турли параметрларда ўрганишган.

Ўзбек халқ педагогикасининг тажрибасидан аниқки, ёшлар тарбиясида ақлий-ахлоқий ва эстетик-ҳиссий тарбияни асосий синкретик тамойил қилиб олиб, дидактик, панднасихат жанрида бола шахсни бир вақтда ҳам ахлоқий, ҳам эстетик дунёқарашини шакллантиришга ҳаракат қилинган. Ўз даврида шахс тарбиясидаги ахлоқий-эстетикликни бирлигини Ибн Сино ўз педагогик қарашларида тарбия “...ақлий тарбия, жисмоний соғломлаштириш, эстетик тарбия, маънавий тарбия, ҳунарга ўргатиш” [4, 44-б] сингари бир бутунликда деб қараган. Анъанавий тарбиянинг бир қисми бўлган касб-ҳунар меҳнат тарбияси асосида шахснинг ахлоқий сифатлари “устоз-шогирт” тизимида таркиб топтирилиб, унинг меҳнат жараёнида табиатга, атроф-муҳитга бўлган ҳиссий-эстетик муносабати, ўз меҳнатининг натижаси, профессионал маҳсулотидан завқланиш, меҳнат фаолияти натижасида фориғланиш сингари имманент хислатлар шакллантирилиб борилган.

Замонавий педагогика фанининг долзарб муаммоларидан бири бу тарбияланувчи болаларда ахлоқий-эстетик идеални комплекс шакллантиришдир. Педагогиканинг замонавий тарбия назарияси, турли дидактик воситалари ва натижалари ҳам шу синкретик ахлоқий-эстетик тарбияга қаратилмоғи керак. Соф ҳолдаги ахлоқий насихатгўйлик қилишлик, ортиқча дидактикадан фойдаланиш, етишиб келаётган баркамол авлодга нисбат педагогик таъсири тамомила йўқотиб бўлган. Ҳозирги замоннинг педагогика фани тарбияланувчи болаларни эстетик ва ахлоқий жиҳатдан тарбия топишининг янги йўллари унинг онгида гўзаллик ва эзгулик тўғрисидаги тасаввурларининг синкретлиги, мувофиқлиги ва бирлиги орқали изламоқда. Педагогика ўзининг хусусияти ёки илк мақсадидан анча узоклашиб, асл мақсади бўлган комплекс шаклланишни назардан қочириб қўйди. Педагогик технология таъсирига берилиб, оддий инсоннинг тарбияси учун керак бўладиган ахлоқ-эстетик идеални “анимия” даражасига чиқариб қўйди. Ҳозирги замон педагогик тадқиқотларидан маълумки, бу масалага фақат синкретик ёндашув тарбияланувчи болаларнинг камол топишини ҳамда уларнинг онгли равишдаги ахлоқини, хулқини ва эстетик жиҳатдан йўналтирилганлик, яратувчилик фаолиятини рағбатлантириши мумкин.

Таълим амалиётида анъанавийлик ва замонавийлик диалектикасини таъсирида

таълим фалсафаси вужудга келган бўлиб, бу ўз навбатида педагогика фанидаги мураккаб тизимлар ва тушунчалар классик таълим тизимидаги фалсафий ғоялар асосида кечган. Замонавий педагогика фанини асосий тенденцияси – унинг шахсни “англаш”, ўз дунёқарашига асосланишига эътибор қаратилганлигидадир [5, 47-6]. Педагогиканинг замонавий муаммолари юзасидан амалий кўрсатмалар берган файласуф И.Кантнинг бу борадаги фикри жуда асослидир. Кантнинг фикрича бола шахсида фақат ахлоқийлик усутувор бўлса-ю унинг эркинлиги, завқ-шавқини ўсишига тўсқинлик қилинса у ҳолда табиийлик бузилиб, мақсадга эришиш мумкин эмас. Унингча ушбу уйғунликка эришиш мумкинлиги ҳақида “системали тушунча бериш лозим. 1) Рухий-маънавий тарбия маданияти - у билим, маҳорат, эпчиллик ва такомиллашувга боғлиқ бўлиб, ё табиий ёки ахлоқий кўринишга эга бўлади. А) Табиий, бунда ҳамма нарса машқ ва тартиб-интизомга асосланади. Б) Ахлоқий, у тартиб-интизомга эмас, балки тамойилларга асосланади. Бунда дўк-пўписа, жазо бериш ва ҳоказоларга таяниладиган бўлса, тарбия бузилади. Чунки ҳаракатларнинг бутун ахлоқий кадр-киммати фақат яхшилик тамойилларидан иборат бўлиб, табиий тарбия ахлоқий тарбиядан тубдан фарқ қилади. 2) Рухий-маънавий тарбия маданияти, яъни билиш қобилияти, тасаввур кучи, хотира ва диққат-эътиборнинг кучлилиги ва ҳоказоларни таъкидлаш лозимки, болаларда тасаввур кучи ниҳоятда кучли бўлади [6, 53-54-б]. Кант ушбу фикри билан педагогикада бола шахси ва умуман шахс тарбиясида янги инновацион ғоялар қўллаш вақти келган, таълим жараёнида инсонпарвар тамойилларни устуворлигини ошириш, фикрни ўргатиш эмас, балки фикрлашни ўргатиш педагогик назарияни айланма ўқи, асоси бўлиши керак.

Ҳозирги кунда глобализациянинг ижтимоий-маданий феномени тарзида намоён бўлаётган спортда шахснинг ахлоқий-эстетик идеалини бирлиги масаласи долзарбланиётганлиги педагогик муаммодан фалсафий таҳлил объектига айланиб бораётганлигини кўрсатмоқда. Ҳозирги вақтда кишиларнинг ахлоқий-эстетик фазлатлари, туйғулари, дидлари ва маънавий эҳтиёжларини шаклланишида спорт ахлоқий-эстетик тарбиянинг энг самарали воситаларидан бири бўлаётганини гувоҳи бўлиш мумкин. Спорт томошабоплиги, тарбияловчи функцияси туфайли яққол кўзга ташланмоқда ва унинг бир вақтда шахс тарбияси учун ахлоқий-эстетик жиҳатини намоён бўлиши янги педагогик-праксиологик тарбия назариясини яратилишига асос бўлиши мумкин.

Шахс ахлоқий-эстетик идеалини синкретик хусусиятга эгаллиги, замонавий педагогикадаги айрим муаммоларни таҳлилдан келиб чиқибқуйидаги хулосаларга келиш мумкин: *биринчидан*, ахлоқий-эстетик идеал, обектив борликни бир вақтнинг ўзида ҳиссий-эмоционал идрокда гўзаллик ва гармония (ёки уйғунлик)ни тушуниш ҳамда абстракт-назарий билишда эзгулик ва яхшилик тушунчалари орқали инъикос этилади;

иккинчидан, шахснинг аксиологик онг доирасини кенгайтириш ҳамда ўзгартиришда ахлоқий-эстетик идеаллар алоҳида ўрин тутаяди, модомики айни ахлоқий-эстетик идеаллар шахснинг мукамаллик тўғрисидаги кадрли тасаввурлари сифатида доимо ўз таркибига (ёки ичига) қиёслаш жиҳатини қамраб олади (эзгулик ва ёвузлик, гўзаллик ва хунуклик тарзида) ҳамда хулқда, одатда ва инсонларнинг муайян ҳаётий вазиятида ахлоқий жиҳатдан танлаб олиш моделини белгилайди;

учинчидан, ахлоқий-эстетик идеал ижодий энергияни яратувчиликка йўналтиради, энг универсал инсоний интилишларнинг бирини рағбатлантиради – ўзини - ўзи рўёбга чиқариши ва ўзини-ўзи камолотга етказилиш сингари синергетик харкатерга эга бўлган интилишларни рағбатлантиради.

тўртинчидан, шахснинг ахлоқий-эстетик идеали маданий-маърифий функцияси устувор бўлиб, у спортда, санъатда ва замонавий педагогик тарбия назариясида инновацион ғоя сифатида юзага келади.

Фойдаланилган адабиётлар руйхати.

1. Каган М.С.Философская теория ценности. – СПб.: 1997. – С.50.

2. Айматов А. Шахснинг табиатга эко-эстетик муносабатини шакллантириш масалалари. Т.: Фан ва технологиялар, 2017, 12-бет.
3. Кант И. Критика чистого разума. – Ростов на Дону: Феникс, 1999 – С.465.
4. Калдибекова А. Ходжаев Б. Педагогик аксиология. Т.: Ўзбекистоннинг миллий кутубхонаси, 2009 йил, 44-бет.
5. Калдибекова А. Ходжаев Б. Педагогик аксиология. Т.: Ўзбекистоннинг миллий кутубхонаси, 2009 йил, 47-бет.
6. Кант И. Педагогика тўғрисида / П. Тешендорф (сўз боши), А. Х. Саидов (кириш сўзи); Немис тилидан М. Акбаров таржимаси.-Тошкент: 2013. -53-54-бетлар.

МЕЖДИСЦИПЛИНАРНЫЕ ПОДХОДЫ В ПОДГОТОВКЕ ВЫПУСКНИКА ВЫСШЕЙ ШКОЛЫ, С ЦЕЛЬЮ ПОВЫШЕНИЯ ЭФФЕКТИВНОСТИ В ДИАГНОСТИКИ И КОРРЕКЦИИ ДИЗОНТОГЕНЕТИЧЕСКОГО РАЗВИТИЯ

Л.Ю.Комарова,
Набережночелнинский институт КФУ, к.п.н., доцент (Россия)

Мақолада юқори даражали психолог-мутахассислар амалиётинда психологик педагогик билимлар шакллантириш, шунингдек, болалар ва катталарни психо-эмоционал, нутқ ва когнитив функцияларини самарали коррекциялаш технологияси ҳақида фикр билдирилган.

Калит сўзлар: *фанлараро ёндашувлар, мияни органик зарарлаш, психо-эмоционал ҳолат, тузатиш.*

В статье рассказывается технология в практике психологов специалистов высокого уровня сформированности психолого-педагогических навыков, но и других профессиональных компетенций для эффективной коррекции психо-эмоциональной, речевой и когнитивной функции детей и с взрослых с ОВЗ

Ключевые слова: *междисциплинарные подходы, органическое поражение мозга, психо-эмоциональное состояние, восстановительная коррекция.*

The article describes the technology in the practice of psychologists specialists of high level of formation of psychological and pedagogical skills, but also other professional competencies for effective correction of psycho-emotional, speech and cognitive functions of children and adults with OVZ

Key words: *interdisciplinary approaches, organic brain damage, psycho-emotional state, restorative correction.*

Актуальность заявленной в статье проблемы обусловлена тем, что применение современных междисциплинарных подходов и технологий в практике психолога требует от специалистов не только высокого уровня сформированности психолого-педагогических, но и других профессиональных компетенций для эффективной коррекции психо-эмоциональной, речевой и когнитивной функции детей и с взрослых с ОВЗ. Цель статьи заключается в разработке методических приемов и организации профессиональной деятельности психологов высшей школы с применением междисциплинарных подходов. Ведущим методом к исследованию данной проблемы является метод моделирования, позволяющий рассмотреть данную проблему как целенаправленный и организованный процесс по совершенствованию профессиональных, специальных компетенций. Структура представленной работы включает в себя целевой, содержательный, организационно-процессуальный и результативный компоненты. Оптимизация модели дифференцированного подхода к организации обучения психологов, как специалистов позволит максимально эффективно восстановить утраченные функции у лиц с ОВЗ, а также повысит профессиональные навыки самих специалистов.

1.1. Актуальность исследования – в реабилитации и сопровождении людей с ОВЗ в последнее время все большее внимание уделяется подготовке специалистов, как сопровождающих лиц, как тьюторов, воспитателей, когерентов и т.п. (Константинов, 2000). В ряду таких средств находятся традиционной подготовка клинических и

медицинских психологов, которые успешно справляются со своими обязанностями (Кадыков, Черникова, Шахпаронова, 2009). Однако подготовка специалистов общего профиля с ростом числа детей и взрослых нарушениями развития, все больше увеличивается требует более серьезной подготовки специалистов и других профилей.

1.2. В данной работе нами анализ особенностей выполнена апробация междисциплинарных подходов на уровне нашего отделения, в основе которого используется концепция всесторонней направленности в сопровождении будущих специалистов.

2.1. Методы исследования: В процессе исследования были использованы следующие методы исследования: анализ нормативных документов и продуктов деятельности, метод мысленного эксперимента, прогнозирование, систематизация и обобщение фактов и концепций, изучение и обобщение опыта.

2.2. Экспериментальная база исследования: Отделение социально-гуманитарных наук Набережночелнинского филиала К(П)ФУ.

2.3. Этапы исследования:

- на первом этапе – подготовительный этап – анализировалось современное состояние исследуемой проблемы в психологической теории и практике;

- на втором этапе – основной этап – изучались пожелания будущих специалистов, а также работодателей;

- на третьем этапе – заключительный этап – осуществлялись систематизация, осмысление и обобщение результатов исследования; уточнялись теоретические выводы.

3.1. Содержание работы: Междисциплинарные подходы нами выделены:

1. В рамках подготовки бакалавров по квалификации выпускника - бакалавр (направление подготовки 37.03.01. "Психология") посредством изучения дисциплин: "Психология развития и возрастная психология", "Нейропсихология", " Введение в клиническую психологию", "Основы возрастно-психологического консультирования", "Основы психокоррекции", Специальная психология", "основы патопсихологии", "Сексология".

2. С 2015 году на базе кафедры Социально гуманитарных наук Набережночелнинского филиала К(П)ФУ реализуется дополнительная программа профессиональной переподготовки по направлению "Логопедия. Дефектология" и повышение квалификации по теме «Современные аспекты в логопедической практики». Данная программа включена в республиканский реестр дополнительных профессиональных программ (модулей) повышения квалификации работников образования Республики Татарстан на 2015 год (приказ № 9645/15 от 30.11.15г.). Слушателями программы выступают учителя начальных классов, учителя-предметники, педагоги-психологи, медицинские сестры, родители детей с ОВЗ, логопеды из Казани, Альметьевска, Елабуги и других муниципальных районов РТ. В течение 10 месяцев слушатели программы знакомятся и осваивают инновационные технологии сопровождения лиц с ОВЗ, выстраивают модели инклюзивного образования, овладевают умениями и разработками адаптированных образовательных программ, необходимых для адресной работы педагогов и родителей с детьми с ограниченными возможностями здоровья.

3. Регулярно на базе кафедры Социально-гуманитарных наук Набережночелнинского филиала К(П)ФУ осуществляется волонтерская поддержка пациентов после нарушения мозгового кровообращения студентами отделения Регионального Сосудистого центра при ГАУЗ РТ "Больница Скорой Медицинской помощи " г. Набережные Челны, а также волонтерская поддержка детей-сирот "Детского Дома Ребенка".

4. Ведется грантовая программа при поддержке РФФИ, по созданию "Татарского Афазиологического словаря" для пациентов, перенесших инсульт.

5. Заключены договора по программа производственных практик (практика проводится без материальной поддержки принимаемой стороны) на базе БСМП, Дома ребенка, Герантологического центра.

6. 28 октября 2016 года была проведена I Региональная научно-практическая конференция «Консолидация науки и практики в сопровождении детей с особыми образовательными потребностями». Данная конференция была проведена на базе Набережночелнинского института (филиал) ФГАОУ ВО «Казанский (Приволжский) федеральный университет» при поддержке исполнительного комитета по делам молодежи и спорта, информационно-методического центра, дошкольных и школьных, специализированных учреждений, методического кабинета логопедов здравоохранения г. Набережные Челны, родителей. Всего участников – более 270 человек.

7. 13-14 апреля 2018 года пройдет II Республиканская научно-практическая конференция «Консолидация науки и практики в сопровождении детей с особыми образовательными потребностями». К участию в конференции будут приглашены руководители и сотрудники инклюзивных образовательных организаций, центров психолого-педагогической, медицинской и социальной помощи, психолого-медико-педагогических комиссий (ПМПК); представители профессиональных сообществ, ученые и практики, занимающиеся вопросами инклюзивного образования, представители органов государственной власти субъектов Российской Федерации в сфере образования, курирующие вопросы инклюзивного и специального (коррекционного) образования; представители заинтересованных общественных организаций инвалидов, занимающихся вопросами инклюзивного образования, а также участвующих в консультационно-просветительской деятельности в образовательных организациях по вопросам формирования толерантного отношения к лицам с ограниченными возможностями здоровья и инвалидностью в обществе и развитию социальной активности самих людей с инвалидностью и ограниченными возможностями здоровья.

Особенность междисциплинарных в подготовке выпускника высшей школы, с целью повышения эффективности в диагностике и коррекции дизонтогенетического развития - заключается в том, что перед Высшей школой подготовить специалиста только для работы с патологическими состояниями, а в первую очередь подготовка должна осуществляться в применении новых подходов, направленных на трансформацию собственного понимания структуры нарушения у лиц с ОВЗ.

Нами предлагаются следующие рекомендации:

1. обеспечивать изучение, обобщение и распространение положительного опыта по организации дополнительного образования на институциональном, муниципальном и областном уровнях;

2. обеспечивать расширение спектра образовательных услуг по переподготовке и повышению квалификации работников системы дополнительного образования, в том числе средствами дистанционных технологий;

3. использовать возможности модульно-накопительной системы повышения квалификации с учетом научно-методического потенциала образовательных учреждений;

4. обеспечивать научно-методическое сопровождение развития инновационной деятельности образовательных учреждений (научно-практические площадки);

5. разрабатывать и реализовывать инновационные проекты, программы экспериментальной и исследовательской деятельности по различным аспектам дополнительного образования;

6. разрабатывать и внедрять комплексные программы и модели интеграции общего и дополнительного образования;

7. использовать новые информационные технологии в образовательном процессе, включающие дистанционное обучение.

Результаты теоретических исследований позволяют совершенствовать клиническую подготовку психологов, оптимизировать лечебно-диагностический процесс на различных этапах работы психолога, а также позволит повысить эффективность всего восстановительного процесса. Установлено, что применение современных технологий в практике психолога позволяет наиболее эффективно преодолеть основные составляющие

нарушения психоэмоционального состояния у лиц с ОВЗ, так и решения психолого-педагогических и организационно-методических задач восстановительного периода, обеспечивая, тем самым, информационную конфиденциальность, экономическую эффективность. Материалы статьи могут быть полезны в практическом плане для специалистов и психологов медицинских центров, стационаров и в индивидуальной практической деятельности. С учетом полученных результатов данного исследования можно выделить ряд научных проблем и перспективных направлений, требующих дальнейшего рассмотрения: углубление и расширение некоторых положений, изложенных в статье, связанных с формированием и накоплением психолого-педагогического опыта.

References

1. Hecht, A. B., Bogolepova, A. N. And Sorokina I. B. (2001) Peculiarities of depressive syndrome in patients with ischemic stroke. *Journal of neurology and psychiatry*. В. 2: 35-39 p.
2. Fedotchev A. I., Bondar A. T., Kim, E. B. (2000) Adaptive biofeedback control and functional state of a person. *Human physiology* 33 (3): 79-96p.

АЛИШЕР НАВОИЙ ВА ОЛИМЛАРНИНГ ИНСОНПАРВАРЛИК ҚАРАШЛАРИДА ИНСОН ШАХСИ ҚАДРИЯТИ

Ш.З.Тайланова,
Самарқанд давлат университети, п.ф.н., доцент

Мазкур мақолада педагогик қадриятлар тизимида аксиологик ёндашувни таркиб топтиришидаги имкониятлари, педагогик қадриятлар тизими, аксиологик онгни таркиб топтиришининг ўзаро алоқадорлиги илмий асосланган.

Калим сўзлар: қадрият, аксиологик билиш, аксиологик дунёқараш, қадриятлар тизими, педагогик қадриятлар тизими.

В статье рассматриваются некоторые педагого-аксиологические аспекты, проблемы ценностных ориентации.

Ключевые слова: ценность, педагогические ценности, система ценности.

In article is considered some aspects, problems shaping the system valuables to avesto, as well as is brought forth categorization valuables to orientation, is generalized glances seen teacher on given to problem.

Key words: tradition, avesto pedagogical traditions. teaching tradisions, educasional traditions, system of tradisional imaginations.

Навоийнинг инсонпарварлик қарашларида инсон шахси қадрият сифатида қаралади ва шу тариқа инсоннинг шарафли зот эканлиги ҳақида қадриятлар ва тушунчалар тизими намоён бўлади. Салафлари сингари шоир ҳам инсоннинг кадр-қимматини унинг ахлоқий сифатлари – қалбан поклиги, олийҳимматлиги ва дўстликка садоқати, дунёни яхши томонга ўзгартиришга интилиши ва шу каби саъй-ҳаракатларида кўради. Инсон кадр-қиммати юқори насл-насаб ёки табақага мансублигида, бойлигида, ижтимоий келиб чиқишига қараб эмас, одамлар ва жамият равнақи учун сарф этаётган хатти-ҳаракатлари, амалий фаолияти билан ўлчанади. “Саъбаи сайёр” асарида Навоий ёзади: “Юқори мартаба ва унвон кишиларга обрў келтирмайди, хушахлоқлилик ва ор-номус уларнинг олийжаноблиги ва обрўсини белгилаб беради. Қачонки ёмғир(ахлоқийлик)нинг манбаи ор-номусдан шакланган бўлса, мазкур ёмғир томчиси сувсиз адир учун оби-ҳаёт беради. Ахлоқсиз кишилар хурматга сазовор бўла олишмайди, улар разил ва осмон гумбазининг остидадирлар”.

Навоий ижодининг асосини инсон ва унинг маънавий дунёси, муҳаббат ва гўзаллик тушунчалари ҳақидаги чуқур уй-хаёллар, ҳаёт мазмуни ҳақидаги фикрлар ташкил этади. Шоир назарида муҳаббат – бу инсонни ёмонликлардан ва эҳтиёжга берилишдан фориғ этувчи улуғ-вор ахлоқий куч. У ўзида олижаноблик ва мардонавор руҳни, вафодорлик-ни,

инсондаги барча имкониятлар ва маънавий кучларнинг фаол намоён бўлиши йўлларини акс эттиради. Инсон руҳининг гўзалликка интилиши ва бу гўзаллик учун ахлоқий жасорат кўрсатишга тайёрлик Навоийда шоирнинг ижодий тасаввурида яратилган юксак улуғворлик кўринишида тасвирланади.

Алишер Навоийнинг ёзишча, фақат инсон Аллоҳнинг илму ҳикматига ошно қилинган (“Қилдинг ани орифи ул маърифат”), фақат одамга маърифат ганжи ишониб топширилган. Навоий Қуръон оятларига ишора этиб, инсон улуғлигини бундай таъриф этади:

“Каррамно” – келди маноқиб анга

“Аҳсани тақвим” – муносиб анга.

Алишер Навоий инсонга биринчи навбатда ҳаётдаги кирдикорига қараб баҳо берган. Инсон жамиятга наф келтириши, фойдали ишлари билан қадрли. Бошқаларга зиён етказадиган, жамият тенглиги ва осойишталигини бузадиган, сийрати суратига тўғри келмайдиган кимсалар чин инсон эмас. У жамиятнинг ҳар бир аъзосидан – шоҳми, гадоми – инсон номига муносиб бўлишликни талаб этади. Навоийнинг фикрича, яхшиликнинг, одамийликнинг мезони – бу халқ ғам ташвиши билан яшашдир:

Одамий эрсанг, демагил одамий

Оники, йўқ халқ ғамидин ғами.

Навоий ҳиммати баланд, ҳожатбарор, адолатпаноҳ инсонларни шарафлайди. Маълумки, инсон аллақандай мавҳум тушунча эмас. Инсон ўз касбу кори, жамиятда эгаллаган мавқеи билан конкрет шахсдир.

Адабиётшунос олим Р. Баракаевнинг фикрича, Алишер Навоий ижодида ёш авлод маънавий камолоти ва маърифат масалаларига бағишланган асарлар катта ўрин тутиши маълум ҳақиқатдир. “Бадойеъ ул-бидоя” девони дебوحасидаги “Девоне топилғайким, анда маърифатомуз бир ғазал топилмағай. Ва ғазале бўлғайким, анда мавъизатангиз бир байт бўлмағай. Мундоқ девон битилса, худ асру беҳуда заҳмат ва зое машаққат тортилғон бўлғай”, – деган эътироф ҳам улуғ шоирнинг тарбиявийлик масалаларига катта аҳамият берганини тасдиқлайди.

Инсоннинг ахлоқий тарбиясида Навоий ақл (тафаккур)га асосий эътиборни қаратади. Алишер Навоийнинг инсон ҳақидаги концепцияси унинг олам ҳақидаги таълимоти билан бевосита боғлиқ. Маълумки, бизни ўраб турган ҳаёт илоҳийликни ўзида намоён этади, инсон эса унда илоҳий борлиқнинг соҳиби сифатида гавдаланади. Инсон ва Аллоҳ ҳақидаги бундай тасаввурларда мутафаккир-шоир ўзининг инсонпарварлик тамойилларини асослайди, инсонни улуғлайди, унинг шахси ҳурматга лойиқ эканлигини исботлайди, ахлоқийлик ва маънавий етуклик руҳидаги диний кўрсатмаларни шарҳлайди, шахс эътиқоди ғоясини илгари суради.

Бу вазибаларни бажаришда педагогика фани ўзининг кўп йиллик ютуқ ва тажрибаларига асосланган ҳолда ўз ҳиссасини қўшиши мумкин. Педагогика фани олий, ўрта ва ўрта махсус, касб-ҳунар мактабларига қанчалик самарали ёрдам кўрсатса, иқтисодий ислохотлар муаммоларини белгилаш ва келажакда уларни ҳал қилишга кодир бўлган, ижтимоий-сиёсий ҳаётда, мустақил равишда тўғри йўлни топа оладиган, юксак онгли, шунингдек, касбий маданиятли ижодий ҳамда ижтимоий фаол янги авлодни тарбиялашда шунчалик катта муваффақиятларга эришилади. Шунинг учун, бугунги кунда илмий педагогиканинг моҳияти, мезонлари ва вазибалари ҳақидаги масала долзарб бўлиб қолмоқда.

“Инсонпарварлик” тушунчаси моҳиятини, унинг турлари ва илмий педагогика билан муносабатларини қандай талқин қилиш керак? В.И. Даль мисол учун инсонпарварликнинг мазмунини «ҳақиқий маърифатли, билимли одамга хос бўлган бир одамийлик, инсонийлик» сифатида очиб беради. Инсонпарварлик – «одамийлик, инсонийлик, эзгулик, инсонни ҳурмат қилиш, раҳм-шафқат, меҳрибонликдир», «Фалсафий комусий (энциклопедик) луғат»да инсонпарварлик «... инсонни шахс сифатида унинг кадр-қимматини тан олувчи, эркинликка, бахт, ривожланиш ва ўзининг қобилиятларини

намоён этишга ҳукукини тан олувчи, инсоннинг фаровонлигини ижтимоий институтларни баҳолаш мезонлари, тенглик, адолат, одамийлик принципини эса – одамлар ўртасидаги қабул қилинган муносабатлар қоидаси деб ҳисобловчи тарихий ўзгарувчи дунёқарашлар тизими» сифатида қаралади. Яна бир фалсафий қомусий луғатда: «Инсонпарварлик, гуманизм – одамларга меҳр-муҳаббат билан қараш, уларни ҳурмат қилиш, инсоннинг моддий фаровонлигини юксалтириш ва кишиларда юксак маънавий фазилатларни ривожлантиришга ғамхўрлик қилиш билан суғорлиган дунёқараш», дея таърифланган.

“Педагогический энциклопедический словарь”да инсонпарварлик шахс сифатида инсон, унинг эркин ривожланиши ва ўз қобилиятларини намоён эта олишини қадрият сифатида қабул қилиш эканлиги уқтирилади. “Қисқача психологик луғат”да инсонпарварлик шахснинг маънавий қоидалар ва қадриятларга асосланган ижтимоий объектларга кўрсатмалар тизими сифатида тушунтирилади. Шу билан бир вақтда инсонпарварлик тушунчаси аниқ тарихий хусусиятга эга бўлади ва Ғарб психологларининг талқин қилишларидан фарқли равишда тенглик ва адолат тамойилларига асосланади.

Инсонпарварлик педагогикасининг фалсафий-ғоявий йўналганлиги педоцентризм ғояларига яқин. “Детоцентризм, педацентризм – тарбиявий концепция бўлиб, оиланинг қизиқишлари фақат болага қаратилади. Детоцентризм кўпроқ бир болали ва тўлиқсиз оилалар учун хос”. Инсонпарварлик педагогикасида тарбиянинг бош мақсади шахснинг ўз-ўзини актуаллаштиришидир. Инсонпарварлик педагогикаси эса янгича тарбиялаш ва “прогрессивизм” педоцентризми ғояларига яқинроқ. Педагогдан у болани қандай бўлса, шундайлигича қабул қилишни, унинг сезгиси ва эҳтиёжларини ҳис этишни талаб этади. АҚШда у бошланғич, ўрта ва олий мактабда ўқув курсларининг мазмунига ва қурилишига таъсир кўрсатади.

Бу мезонлар – икки турли. Объектив – педагогиканинг юзага келиш мажбурий шартлари сифатида. Субъектив – бутунлай тарбиячининг иродасига боғлиқ бўлади.

Педагогиканинг объектив асослари қаторига қуйидагилар киради: тарбия деганда ўсиб келаётган авлоднинг инсоният тўплаган тажрибаларни ўзлаштириши ва эгаллаши тушунилади; бола шахсининг ривожланиш эҳтиёжлари сабабли педагогик фаолият мақсадларини ишлаб чиқиш; балоғат ёшига етгунларича ҳамма болаларнинг таълим ва тарбияси умумтаълим ва умумий ривожлантириш хусусиятда бўлиши.

Инсонпарварлик педагогикасининг субъектив (мезонлари – белгилари) асос-ларига қуйидагилар киради: тарбиячининг болаларга содиқлик даражаси; уларга талаб ва ҳурматнинг бирга бўлиши; турли хил мафқуралардан четда бўлиш; уларнинг таъсиридан болаларни сақлаш ва менталитет хусусиятларини сақлаб қолиш; педагогнинг доимий ўзини такомиллаштириши.

Педагогиканинг инсонпарварлиги жамиятда бажариш учун унга қандай вазифалар юклатилганлиги ва бу вазифаларни қанчалик муваффақият билан бажарилишига кўп жиҳатдан боғлиқ бўлади. Қуйида биз улардан баъзиларини айтиб ўтамиз. Биринчи ўринда фуқаролик тарбиясини илмий-педагогик таъминлаш вазифаси туради. Гап ҳукукий давлатда яшовчи, жамоатчилик ва шахсий ҳаётида, ҳар қандай ҳолатда қонуннинг устуворлигини тан олувчи фуқароларни тарбиялаш назарияси, мазмуни ва методикасини ишлаб чиқиш ҳақида бормоқда.

Инсонпарварлик педагогикасининг муҳим вазифаси ўсиб келаётган авлодни инсонпарварлик руҳида тарбиялаш, ҳар бир одамни индивидуал-шахсий ва жамоатчилик ривожланиши назарияси ва амалиёти асосида тарбиялашдан иборат.

Фойдаланилган адабиётлар рўйхати:

1. Каримов И.А. Ўзбекистоннинг ўз истиқлол ва тараққиёт йўли. – Т.: Ўзбекистон, 1992. – 71 б.

2. Каримов И.А. Ўзбекистон XXI аср бўсағасида: хавфсизликка таҳдид, барқарорлик шартлари ва тараққиёт қафолатлари – Т.: Ўзбекистон, 1997. – 315 б.

3. Алишер Навоийнинг ижодий мероси ва унинг жаҳоншумул аҳамияти. – Т.: Фан, 2001. – 52 б.
4. Аль-Джинди Н.А. Педагогические идеи Абу Насра аль Фараби: Автореф. дис. ... канд. пед. наук. – М., 1991. – 17 с.
5. Амир Темур ва темурийлар даврида маданият ва санъат. – Т.: Ф.Фулум номидаги Адабиёт ва санъат нашриёти, 1996. – 88 б.
6. Калдыбекова А., Ходжаев Б. Педагогик аксиология. – Т.: Алишер Навоий номидаги Ўзбекистон Миллий кутубхонаси нашриёти, 2009. – 80 б.

GIFTED EDUCATION AS A PEDAGOGICAL PROBLEM: PSYCHOLOGICAL-PEDAGOGICAL ASPECT

M A Boichenko

Sumy state pedagogical university, PhD in Education, Associate Professor (Ukraine)

Мақолада иқтидорли болалар таълимнинг психологик-педагогик аспекти педагогик муаммо сифатида ёритилган. Қобилиятнинг Украиналик олимлар томонидан тадқиқ қилинган турли таснифлари асосий детерминант сифатида кўрсатилган.

Калит сўзлар: қобилият, қобилият психологияси, қобилият муаммоларининг психологик-педагогик тадқиқи.

В статье освещен психолого-педагогический аспект образования одаренных детей как педагогической проблемы. Рассмотрены различные классификации способностей, предложенные украинскими учёными, как основная детерминанта одаренности.

Ключевые слова: одаренность, психология одаренности, психолого-педагогические исследования проблем одаренности.

In the article the psychological-pedagogical aspect of gifted education as a pedagogical problem is highlighted. Different classifications of abilities, proposed by Ukrainian researchers, as the main determinant of giftedness are revealed.

Key words: giftedness, psychology of giftedness, psychological-pedagogical studies of the problems of giftedness.

Introduction. The problems of giftedness for several decades have been the subject of research of Ukrainian scholars in the sphere of pedagogy, comparative education, history of pedagogy, theory and methods of professional education, social pedagogy, pedagogical and age psychology, theory and methods of teaching different subjects. Among the works of the native authors in the context of our study the most interesting are the works where the experience of foreign countries in the education of gifted children and youth is highlighted, in particular the studies of V.Alfimov, O.Antonova, I.Babenko, O.Bevz, O.Bocharova, V.Volyk, M.Halchenko, Yu.Hotsuliak, M.Drobotenko, M.Kabanets, S.Kyrychenko, Ya.Kulchytska, N.Lavrychenko, M.Milenina, A.Sahalakova, A.Sbruieva, M.Sbruiev, V.Stryzhalkovska, P.Tadeiev, N.Telychko, I.Kholod, A.Chychuk, L.Chukhno and others.

Taking into account the fact that in their studies the researchers have revealed different aspects of gifted education, it seems logical to outline the main aspects of the problem under investigation. Such aspects, in our opinion, can be: theoretical - methodological; psychological - pedagogical; historical - pedagogical; organizational - pedagogical; professional - pedagogical; social - pedagogical.

The aim of the present article is to highlight psychological-pedagogical aspect of gifted education as a pedagogical problem.

Research results. The psychological-pedagogical dimension of the consideration of giftedness includes studies that explain the nature of giftedness in terms of processes occurring in the psyche of the individual, and substantiate the need for the use of such forms of pedagogical support for gifted children and youth that take into account these processes.

Within this dimension, as O.Antonov rightly observes, the concept of “giftedness” cannot be

considered detached from the concepts of “inclinations” and “abilities”, which in the present conditions are specified on the basis of general psychological and differential-psychological approaches. In the frames of the general psychological approach, under abilities implies are meant human capabilities (starting position: a person is capable of, can perform certain activities). From the standpoint of this approach, all people are capable, all of them can. Differential-psychological (individual-psychological) direction, on the contrary, emphasizes the innate differences between people in terms of abilities [1].

It is indisputable that in psychological science there are different classifications of abilities [11]: according to the content and nature of the activity in which they are manifested – general and special; the time of emergence – actual and potential; the product of activity – reproductive and creative.

It should be stressed that the first study of abilities as a component of giftedness was made by Russian psychologists (V.Krutetskyi, K.Platonov, S.Rubinstein, B.Teplov, and others) in the second half of the twentieth century. Prominent Russian psychologist V. Krutetskyi, who devoted a significant part of his research to the study of the nature and structure of abilities, in particular mathematical, considers the abilities as individual psychological features of a person that meet the requirements of this activity and is a condition for its successful implementation. Along with the individual peculiarities of mental processes (feelings and perceptions, memory, thinking, imagination), he refers to the abilities more complex individual-psychological peculiarities. They are formed on the basis of certain features of the person, include emotional-volitional moments, elements of attitude to activity and certain features of mental processes, but they are not limited to any particular mental manifestations (for example, pedagogical cycle, mathematical orientation of the mind or aesthetic position in the field of literary creativity) [3].

By distinguishing educational and creative abilities, V. Krutetskyi notes that educational abilities are associated with known methods of performing certain activities, acquiring knowledge, skills, and creative abilities associated with the search for new ways of performing certain activities.

The interdependence between talent, creativity and abilities was also studied by the Russian psychologist E.Ilyin [5], who emphasized that abilities reflect the difference between people in the manifestation of cognitive (perceptual, attentional, mnemonic, intellectual) and motor functions (which do not include autonomic functions associated with breathing, etching, etc.). However, each of them is characterized by certain properties (qualitative sides). Based on these considerations, the scientist argues that abilities are not just a difference in the degree of manifestation of a certain function; it is a difference in the degree of manifestation of the qualitative aspects of the function of different people. The level of manifestation of each qualitative side is determined, according to the author's research data, with a combination of certain contributions, while the more capabilities a certain person has, the more expressed is this ability [5, p. 44].

Thus, Russian scientists-psychologists consider giftedness as a combination of a number of abilities, which ensures the success (level and originality) of the performance of certain activities.

In Ukraine, the problems of the psychology of giftedness became the subject of special attention of the research school under the direction of academician V.Moliako and his followers (O.Kulchytska, M.Hnatko, O.Muzyka) in the early 90's of the twentieth century.

Focusing on the creative functions of the psyche, consciousness, V.Moliako examines the problems of organizing, managing the meaningful activity of consciousness by means of a multilevel and branched dispositional system, which, in his opinion, is the basis of giftedness (creative potential) [7, p.19]. In turn, under giftedness, the scientist understands the systematic formation of the personality, which is the coordinator, regulator, stimulator of creative activity, promotes finding such solutions that allow a person to adapt better to the world, the environment, other people and himself. Giftedness, the author emphasizes, is a peculiar measure of genetically and experimentally predetermined human abilities to adapt to life [7, p. 20].

Investigating first of all the processes of technical creativity (project-constructive

(design)activity at the stages of creation of subjectively evidence-based technical systems in the form of images-concepts), V. Moliakorepresents a holistic psychological concept of giftedness, which can be applied to other types of giftedness, and not only technical-design.

The concept of giftedness of V.Moliakoisbasedon the assumption that giftedness is one of the most important higher mental subsystems of the ordering of the system man – world. Giftedness is inextricably linked with all other mental functions of man, with his consciousness, sub-consciousness, general attitudes and dispositions, personal structures, emotional sphere, while the main functions of giftedness are adaptation to the world, the environment, finding solutions in all cases when new, unforeseen problems are created, whichrequire a creative approach[7, p. 20].

The manifestations of giftedness the researcher represents through: 1) domination of interests and motives; 2) emotional immersion into activity; 3) the will to find solutions, success; 4) general and aesthetic satisfaction from the process and products of activity; 5) understanding of the essence of the problem, task, situation; 6) unconscious, intuitive solution of the problem (“beyond logic”); 7) strategic thinking in intellectual behavior; 8) multivariate solutions; 9) the speed of estimates, decisions, forecasts; 10) art to find, choose (ingenuity).Taking into account the above-mentioned manifestations, V.Moliakopresentssuch a structure of giftedness, which includes a number of parameters: I –field of giftedness, its predominant type; II –manifestations of creativity; III –manifestations of intelligence; IV – dynamics of activity; V – levels of achievements; VI – emotional coloring [7; 8], while for each of the specified parameters, the author presents the defining characteristics.

Among the types of creative activity the scientist highlights: a) scientific-logical; b) technical-constructive; c) figurative-artistic; d) verbal-poetic; e) musical-motor; i) practical-technological; g) situational (spontaneousandprudent). Manifestations of the creative search, according to the author, can be represented by the following features: a) reconstructive creativity; b) combinatorial creativity; c) creativity through analogy.Fixing the manifestations of intelligence appears to the author possible through: a) understanding and structuring of the source information; b) setting tasks; c) search and design of solutions; d) forecasting of solutions (development of decision ideas), hypotheses. The dynamics of decisions and creative activity is determined by the following main types: a) slow; b) fast; c) super fast. Levels of achievement can be determined by the tasks set by the subject, or by the success that has been achieved. Within the parameter of the emotional response to the task execution V. Moliakodistinguishesthreetypes: a) inspired, b) confident; c) doubting.

According to the author’s assertion, the proposed structure makes it possible to describe various types of giftedness, their dominant characteristics, the uniqueness of the combination of the most important qualities. The scientist is convinced that all the characteristics describing creative talent are directly related to various types of special talent: scientific, technical, pedagogical, artistic, etc. in conditions oftaking into account certain dominant qualities characterizing the specificity of creativity in a particular area of human activity. Consequently, the study of special types of giftedness should be conducted through the study of the highlighted specific types of creative activity and vice versa [7, p. 24–25].

The psychological aspects of development of technical giftedness have become the subject of research of Ukrainian scientist O. Zazymko, whoinhisthesis determined the psychological principles of elaboration of the procedure for the identification of technical talent in adolescence and, on the basis of them, developed such a procedure, which makes it possible to take into account the degree of manifestation of age and individual personality traits and to identify both actual and potential levels of giftedness of this type in the period of youth by a number of criteria:the need for scientific-technical activity, connected with certain characteristics of temperament and internal motivation; cognitive and emotional sensitivity; high intellectual abilities; the individual peculiarity of the inner world, manifested in the peculiarities of the perception of the external world and the own image of the Self; a high level of understanding of the scientific-technical problem and readiness to find ways to solve it [5].

According to the author, the structure of technical giftedness is represented by such

components as: features of intellectual formations, needs and motivational characteristics, structures of consciousness and metacognitive experience, temperamental resources and technical creative abilities.

In turn, the student and follower of V.Moliako O.Muzyka [9; 10] considers giftedness “a complex systemic quality of the personality characterized by the following features: 1) high level of development of abilities and high achievements in a certain field of activity; 2) value attitude to one’s own abilities as a basis for personal identity; 3) the focus on self-development; 4) creative orientation of the individual; 5) internal (subjective-value) self-regulation”. The researcher is convinced that ability and talent as a higher level of development of abilities is not an inborn cause of high performance in one or another activity, but, first of all, the consequence of the development of innate inclinations in activities.

According to O.Muzyka, the abilities that have developed to a high level can form the basis of giftedness only in the case, when they are included in the structure of the person at all levels, in particular in the process of value regulation of the personal self-development [10]. In this context, the author identifies two main types of value regulation of the personal development, which, accordingly, regulate the development of an average and gifted personality and differ in the level of development of reflection and subjectivity – situational-value and subjective-value regulation. The first one is related to the orientation of the requirements of the situation, social norms and expectations. The second, subjective-value regulation of the personal development, is characteristic of certain types of personality, for example, for gifted people who, being in a minority, regulate their own development, guided primarily by internal value criteria. In this case the probability of value differences between the personal values of a gifted personality and the values of the contact social environment increases, and therefore the need for value support increases [9].

Ukrainian researcher O.Kulchytska considers talent to be a complex phenomenon that encompasses a set of cognitive, sensory and personal qualities of a person. According to the scholar, the main components of the concept of “giftedness” are: a high intellectual level, a person’s ability to creativity and persistence, which constitutes the basic quality of the individual, a kind of “alloy” of the desire to succeed, emotional enthusiasm and interest in the field of knowledge, in which his is engaged [6].

O.Kulchytska emphasizes that a creatively gifted, talented or brilliant person is formed by the unity of innate abilities and a supportive society, acquired mental qualities, freedom, perseverance and motivation for success [6].

In the thesis of the native scientist-psychologist O. Bobyr on the basis of theoretical and empirical research of the personal characteristics of youth with different forms of talent it has been proved that these characteristics reflect and generalize the peculiarities of functioning of the main structural components of giftedness and leading qualitative characteristics of the creative environment as a prerequisite for the discovery and development of creative personality. This approach allowed the author to identify the in-depth system-specific personal traits of a gifted personality, which are universal for the functioning of various forms of giftedness. Proposed by O. Bobyr approach to the identification and classification of deep system-based personal characteristics in the structure of giftedness allows, in the author’s opinion, to overcome the empirical multidimensionality of linear additive models of giftedness, which contain a large number of fragmented elements, most of which remain nonspecific for functioning of the creatively gifted personality, and specify the complex of the personal characteristics of giftedness, based on the analysis of the basic structural components of giftedness, in particular: the features of functioning of the theoretical consciousness and reflection, which are manifested, first of all, in tolerance of the personality to situations of uncertainty, his/her openness to new experience; formed strategic organization of consciousness as the highest level of intellectual self-regulation of productive forms of activity, which generalizes personal readiness for the implementation of creative activity; possibility to overcome individual restrictions, in particular gender role [2].

Conclusions. Thus, we can conclude that psychological-pedagogical aspects of giftedness

have become the subject of research of Ukrainian scholars in the late XX – early XXI cen. following the traditions of the Soviet school of psychology of giftedness. Despite the fact that Ukrainian scientific-pedagogical discourse includes a number of works which give a holistic view of the structure of giftedness as a psychological phenomenon, there are still unsolved problems, in particular concerning the comparison of the views of native and foreign researchers on psychology of giftedness, which will become the prospects for further research.

List of used literature:

1. Антонова О.Є. Теоретико-методологічні підходи до вивчення природи обдарованості. Педагогічний процес: теорія і практика: зб.-наук. праць. К.: Вид-во «Міленіум», 2006. Вип. 1. С. 7–17.
2. Бобир О.В. Особистісні характеристики юнацтва з різними формами обдарованості: дис. ... канд. психол. наук: 19.00.07. Дніпропетровськ, 2005. 198 с.
3. Вопросы психологии способностей / под ред. В.А. Крутецкого. М.: Просвещение, 1973. 216 с.
4. Зазимко О. В. Психологічні основи ідентифікації технічної обдарованості в юнацькому віці: дис. ... канд. психол. наук: 19.00.07. К., 2003. 163 с.
5. Ильин Е.П. Психология творчества, креативности, одаренности. СПб: Питер, 2012. 144 с.
6. Кульчицька О.І. Соціально-психологічні фактори формування таланту. Обдарована дитина. 2005. № 1. С. 2–11.
7. Моляко В.А. Проблемы психологии и творчества и разработка подхода к изучению одаренности. Обдарована дитина. 2002. №4. С. 19–25.
8. Моляко В.А. Техническая творческая одаренность. Обдарована дитина. 2002. № 4. С. 27–32.
9. Музика О.Л. Програма ціннісної підтримки здібностей та обдарованості «Три кроки». Житомир: Вид-во ЖДУ ім. І. Франка, 2008. 34 с.
10. Музика О.Л., Музика О.О. Ціннісні орієнтири і психологічна підтримка обдарованих дітей. На злеті думки. Залучення обдарованої молоді до науково-дослідницької роботи: зб. доповідей та тез науково-практичної конференції. Житомир: МАН, Житомирське регіональне відділення, 2013. С. 6–11.
11. Психология способностей: навч. посібник / Г. І. Кагальняк, Г. О. Шульдик, Б. А. Якимчук, Л. А. Данилевич. К.: Науковий світ, 2001. 75 с.

МАЪНАВИЙ ГЛОБАЛЛАШУВ, АХБОРОТЛАШГАН ЖАМИЯТ, ПЕДАГОГИК ИННОВАЦИЯЛАР ВА ЁШЛАР ТАРБИЯСИ

Ш.Ж.Хошимов,
Самарқанд давлат университети,
С.Х.Хошимова,
Пастдарғом Автомобил ва йўллар касб-хунар коллежи

Мақолада маънавий глобаллашув ва ахборотлашган жамият шароитида ёшлар таълим ва тарбияси жараёнида педагогик инновацияларни қўллашга доир фикр ва мулоҳазалар баён қилинган.

Калит сўзлар: *Маънавий глобаллашув, ахборотлашган жамият, педагогик инновациялар, ижодий ёндашув, янгиликка интилиш, педагогик технологиялар, интерфаол усуллар, ёшлар тарбияси.*

В статье рассматриваются места и роль новых педагогических инноваций в процессе обучения и воспитания молодёжи в обстановке духовной глобализации и информационного общества.

Ключевые слова: *Духовная глобализация. информационное общество, педагогические инновации, творческий подход, стремление к нововведению, педагогические технологии, интерактивные методы, воспитание молодёжи.*

In this article is considered the role of new pedagogical innovations in training activity and education of youth in conditions of globalization and in information society.

Key words: *globalization, information society, pedagogical innovations, creative approach, aspiration to new guiding, pedagogical technologies, interactive methods, education of youth.*

Ҳозирги давр жаҳон миқёсида глобаллашув жараёни кучаяётган, инсониятнинг ахборотлашган жамият босқичига ўтиши тобора чуқурлашиб бораётган даврдир. Тезкор ахборот ва коммуникация технологияларининг ривожланиши натижасида дунёдаги турли халқ ва элатлар орасида глобаллашув жараёнлари содир бўлаётган вақтда бутун инсоният, жумладан халқимиз ҳам маънавиятга салбий таъсир кўрсатиши мумкин бўлган турли мафкуравий таҳдидлар остида яшамоқда.

Бугунги кунда глобаллашув инсоният жамияти тараққиёти ва ижтимоий жараёнларнинг жаҳон миқёсида интеграциялашиб, оламшумул аҳамият касб этиб боришини ўзида ифодаловчи тушунча бўлиб, глобаллашув коммуникация воситаларидаги туб ўзгаришлар, инвестициялардаги янги жараёнлар, дунёга янгича қарашнинг вужудга келишида намоён бўлади. Глобаллашув муайян ҳодиса, жараённинг кўплаб минтакалар, давлатлар ва бутун ер юзини қамраб олганини ҳамда уларнинг инсоният тақдирига дахлдор эканлигини англатувчи тушунчадир.

Бугунги кунда глобаллашув замонавий цивилизация тараққиётининг муҳим хусусиятини ўзида ифодалаб, у жамият ҳаётининг иқтисодий, ижтимоий – сиёсий ва маънавий – мафкуравий соҳаларини қамраб олади. Ҳеч қандай миллий чегараларни тан олмайдиган, дунёда умумий технологик ва ахборот майдони юзага келаётганини ифодаловчи технологик глобаллашув, ижтимоий – сиёсий жараёнларни ўзида ифодаловчи сиёсий глобаллашув, фан, маданият, таълим ва ахлоқ соҳасидаги жараёнларни ифодаловчи ижтимоий – маданий глобаллашув жараёнлари содир бўлмоқда. Глобаллашув бугунги кунда жаҳон миқёсида ахборот оқимининг тезлашувига ҳам, таълим тизимидаги педагогик инновацияларга ҳам ўзининг таъсирини кўрсатмоқда.

Глобаллашув жараёнининг яна бир ўзига хос жиҳати унинг мафкуравий таъсир ўтказиш воситаси сифатида ғоявий жараёнларга таъсир кўрсатишидир.

Бугунги кунда глобаллашув жамият тараққиётидаги қонуний тарихий жараён бўлиб, глобаллашув жараёни инсоният жамияти янги цивилизациявий сифат ўзгаришини ўзида ифодаламоқда. Жамият ҳаётидаги бу янги сифат даражаси ахборот – техникавий ёки ахборот – компьютер цивилизацияси сифатида эътироф этилмоқда.

Глобаллашув ва ахборотлашув барча мамлакатларнинг иқтисодиёти, сиёсати ва маънавий ҳаётига ўз таъсирини ўтказди. Мафкуравий глобаллашув ахборот воситаларининг ривож ва бу соҳада содир бўлаётган ўзгаришлар билан боғлиқ бўлиб, ахборотни кенг жамоатчиликка етказиб берувчи матбуот, радио, телевидение каби ходисаларни ўзида бирлаштирувчи оммавий ахборот воситалари (ОАВ) жамият ҳаётига улкан таъсир ўтказиш имкониятига эга. Радио, телевидение, Интернет энг сўнгги илмий янгиликларни қисқа вақтда бутун дунёга маълум қилишга, илм – фан, маданият, адабиёт ва санъат ютуқларидан ҳар бир одам фойдалана олишига замин яратмоқда. Интернет бугунги ахборот маконининг муҳим бўғинига айланиб, бугунги кунда Интернетдан нафақат компьютер тармоғи, балки бошқа соҳаларда ҳам фойдаланилмоқда.

Маънавий ҳаётдаги глобаллашув жараёнлари, оммавий ахборот воситалари, Интернет, радио, телевидение, уяли алоқа воситалари орқали ахборотни етказишнинг фаоллашуви ҳам ижобий ҳам салбий оқибатларни келтириб чиқариб, бир томондан маънавий глобаллашув натижасида маънавий ҳаётимизга кириб келаётган илм – фан, маданият ва санъат, маънавий мерос ижобий аҳамиятга эга бўлса, иккинчи томондан турли зарарли ғоялар ҳамда мафкураларнинг жамиятимиз маънавий ҳаётига кириб келиши баркамол авлодни тарбиялаш, уларнинг мафкуравий иммунитетини мустаҳкамлаш вазифасини долзарб масала сифатида кун тартибига кўймоқда. Шунинг учун ҳам бугунги кунда оммавий ахборот воситалари ҳамда янги технологик воситалар асосида халқимиз ҳаётида содир бўлаётган ижобий ўзгаришлар ҳақида хикоя қилувчи чуқур таҳлилий

маълумотларни мунтазам бериб бориш, фуқароларнинг ижтимоий фаоллигини кучайтириш, турли ижтимоий тоифа ва гуруҳларнинг қизиқиш ва интилишлари, ҳаётий манфаатларини ёритиш, фикрга қарши фикр, ғояга қарши ғоя, жаҳолатга қарши маърифат билан курашиш тамойилини ижтимоий ҳаётга кенг татбиқ қилиш, ёшлар тарбиясида янги педагогик инновацияларни таълим тизимида кенг қўллаб ёшларнинг мафкуравий иммунитетини кучайтириш ҳар қачонгидан ҳам долзарброқ аҳамият касб этмоқда.

Инновация инглиз тилида янгилик киритиш деган маънони билдиради. Инновациялар долзарб, муҳим аҳамиятга эга бўлиб, бир тизимда шаклланган янги ёндашувларни ўзида ифодалайди. Таълим тизимидаги инновациялар ташаббуслар ва янгиликлар асосида вужудга келади ҳамда таълим тизимини замонавийлаштириш ва ривожлантиришга хизмат қилади. Инновация таълим тизими ривожига ижобий таъсир кўрсатувчи жараёндир. Инновация – маълум бир фаолият майдонидаги ёки ишлаб чиқаришдаги технология, шакл ва методлар, муаммони ечиш учун янги ёндашув ёки янги технологик жараённи қўллаш, олдингидан анча муваффақиятга эришишига олиб келиши маълум бўлган охириги натижани ўзида ифодаловчи жараёндир. Бугунги кунда таълим тизимидаги инновацияларни таснифлаганда, уларни бир неча турларга ажратиш мумкин. Инновациялар фаолият йўналишига қараб педагогик жараёндаги ва бошқарувдаги каби турларга бўлинади. Киритилган ўзгаришларнинг тавсифига кўра инновациялар радикал, модификацияланган ва комбинацияланган каби турларга бўлинади. Педагогик жараёнга киритилган ўзгаришларнинг тавсифига кўра инновациялар локал, модулли ва тизимли каби турларга бўлинади. Шу билан биргаликда инновациялар келиб чиқиш манбаига кўра муайян жамоага мўлжалланган ички ёки ташқаридан олинган ташқи инновациялар каби турларга ҳам бўлиниши мумкин. Педагогик инновациялар таълим тизимида муаммолар пайдо бўлган пайтда вужудга келади, янги масалаларни ҳал қилади ҳамда педагогик жараённинг узлуксиз янгиланиб боришига олиб келади.

Бугун биз давлат ва жамият ҳаётининг барча соҳаларини тубдан янгилашга қаратилган инновацион ривожланиш йўлига ўтмоқдамиз, - дейди Президент Шавкат Мирзиёев, - Бу бежиз эмас албатта. Чунки замон шиддат билан ривожланиб бораётган ҳозирги даврда ким ютади? Янги фикр, янги ғояга, инновацияга таянган давлат ютади. Инновация, бу – келажак дегани. Биз буюк келажакимизни барпо этишни бугундан бошлайдиган бўлсак, уни айнан инновацион ғоялар, инновацион ёндашув асосида бошлашимиз керак [1,2].

Таълим тизимидаги ҳар қандай янгилик инновация бўла олмайди. Агар фаолият қисқа муддатли бўлиб, яхлит тизим хусусиятига эга бўлмаса ва ўз олдига муайян тизимдаги фақат баъзи элементларни ўзгартиришни вазифа қилиб қўйган бўлса бу ҳолатни новация сифатида эътироф этиш мумкин. Агар фаолият концептуал асосда амалга оширилиб, унинг натижаси ўша тизим ривожланишига ёки унинг принципиал ўзгаришига олиб келса, бу жараён инновация деб ҳисобланади. Инновация амалдаги назария доирасида амалга оширилиб, инновацияда ёндашув услублари янгиланиб аввалги тизим такомиллаштирилади.

Инновацион фаолиятга тайёргарлик кўришдан мақсад – ўқитувчининг янгиликка интилувчанлиги, мустақил ўз устида ишлаш кўникмаси ва малакасини шакллантириш, янги педагогик технологиялар, интерфаол усуллардан фойдаланиб, дарс ва дарсдан ташқари машғулотларни ўтказиш малакаси такомиллаштирилади. Ўқитувчи инновация фаолиятига тайёр бўлиб, дарсга энг сўнгги янгиликларни олиб кириб, таълим жараёнини қизиқарли ва билим олувчининг талаб ва эҳтиёжига мос равишда ташкил этса, таълим жараёнидаги сифат ва самарадорликни кафолатлайди.

Инновацион фаолиятдаги энг муҳим масалалардан бири – бу ўқитувчининг шахсидир. Ўқитувчи – новатор сермахсул ижодий шахс бўлиши, ўз фаолиятини креатив асосда олиб бориши, педагогик инновациялардан самарали фойдаланиб, педагогик янгиликларга қизиқиш билан қараши лозим.

Ўқитувчининг инновацион фаолияти узлуксиз равишда янгиликлар асосида ишлаш

бўлиб, у узок вақт давомида шаклланиб, такомиллашиб боради. Инновацион фаолиятнинг тузилиши – ижодий ёндашув, ижодий фаоллик, янгиликни юритишга технологик ва методологик тайёргарлик, янгилик фикрлаш ва муомала маданиятидан иборат бўлиб, педагогик инновацион фаолият натижасида янгиликлар, инновациялар таълим жараёнига киритилади. Таълим тизимидаги инновацияларни педагогик жараёнга киритиш босқичма-босқич амалга оширилади. Таълим тизимидаги инновациялар замонавий педагогик технологиялар, интерфаол усуллар, дарс ва дарсдан ташқари машғулотларни ўтказиш малакасини такомиллаштириш асосида ҳаётга татбиқ этилади.

Ўзбекистонда таълим соҳасида амалга оширилаётган ислохотлардан, таълим соҳасида инновацияларни татбиқ қилишдан кўзланган асосий мақсад жаҳон стандартларига жавоб берадиган таълим тизimini шакллантириш ва сифатини оширишдан иборатдир. Таълим соҳасига янги педагогик инновацияларнинг жорий қилиниши натижасида республика таълим тизимида ўқитишнинг янги, замонавий усул ва воситалари татбиқ этиб келинмоқда. Таълимда асосий эътибор ҳар томонлама баркамол, етук шахсни тарбиялашга қаратилмоқда. Таълим олувчининг ақлий, ахлоқий, жисмоний тарбияси масалалари таълим соҳасидаги ислохотлардан кўзланган асосий мақсад бўлса, янги инновацион педагогик технологияларнинг таълим соҳасига жорий қилиниши бу мақсадга эришишнинг йўллари кўрсатиб берувчи воситадир.

Фойдаланилган адабиётлар рўйхати:

1. Ўзбекистон Республикаси Президенти Шавкат Мирзиёевнинг Олий Мажлисга муурожаатномаси. “Халқ сўзи” газетаси, 2017 йил 23 декабрь, 2-бет.

ОЛИЙ ТАЪЛИМ МУАССАСАЛАРИДА МУТАХАССИСНИ ИННОВАЦИОН ТАЙЁРЛАШНИНГ ДИДАКТИК ХУСУСИЯТЛАРИ

Ш.Р.Ўроков,
Самарқанд давлат университети

Ушбу мақолада бўлажак мутахассисларни инновацион тайёрлаш тушунчасининг моҳияти тизимли ёндашув асосида тадқиқ этилган. Шунингдек, «мутахассиснинг инновацион тайёргарлиги» тушунчасининг психологик-педагогик талқини ва дидактик хусусиятлари аниқланган.

Калим сўзлар: инновация, инновацион тайёргарлик, инновацион йўналганлик, мутахассиснинг инновацион тайёргарлиги, инновацион идрок этиши, тизимли ёндашув.

В статье исследована сущность понятие инновационной подготовки будущих специалистов с помощью системного подхода. А также определена психолого-педагогическая интерпретация и дидактические особенности инновационная подготовка специалиста.

Ключевые слова: инновация, инновационная подготовка, инновационная направленность, инновационная подготовка специалиста, инновационная восприимчивость, системный подход.

The article explores the essence of the concept of innovative training of future specialists with the help of a systematic approach. And also the psychological and pedagogical interpretation of the concept of "innovative training of a specialist" is defined.

Key words: innovation, innovative training, innovative orientation, innovative specialist training, innovative receptivity, system approach.

Тадқиқотлар педагог кадрларни тайёрлашда шахсининг касбий шаклланишини ўрганишга қаратилган ёндашувларни бешта асосий йўналишга ажратиш мумкинлигини кўрсатмоқда [1]:

1. Касб танлаш билан боғлиқ ёндашувлар. Мазкур ёндашув мактаб ва касб-хунар таълими муассасалари ўқувчилари таълимига оид бўлиб, уларнинг турли касбларга бўлган қизиқишларини ўрганиб чиқиш, шу қизиқишларни ривожлантириш борасида ишларни қамраб олади.

2. Фаолиятли ёндашув асосида талабанинг бўлажак касбий фаолият шароитлари билан боғлиқ қобилиятларни шакллантириш муаммоси масаласи ўрганилади. Айнан шу касбни танлаш асосида муҳим касбий жиҳатларнинг шаклланишида талаба шахсида юзага келган психологик ўзгаришлар даражаси аниқланади.

3. Компетент ёндашув касб таълими ўқитувчиларини тайёрлашда асосий эътиборнинг тайёрланаётган кадрнинг сифатли мутахассис бўлиб етишишига қаратилиши билан ажралиб туради, бугунги кунда бу борадаги муаммолар ечимини ишлаб чиқиш алоҳида долзарблик касб этади. Бугунги кунда таълим мазмунининг такомиллашиб бориш босқичида таклиф этилаётган ёндашув касб таълими ўқитувчисининг касбий аҳамиятли сифатларини белгилаб беришга хизмат қилади.

4. Акмеологик ёндашув. Энг юқори касбий малакалар ва натижаларга эришиш, шунингдек, қайта тайёрлаш ва малака ошириш масала, муаммолари тадқиқ қилинади. Замонавий педагогик таълим жараёнларига акмеологик ёндашувнинг моҳияти касбий мотивацияни кучайтириш, ижодий потенциални рағбатлантириш, касбий педагогик фаолиятда муваффақиятга эришиш учун шахсий имкониятларни аниқлаш ва унумли фойдаланишга интилиш билан белгиланади.

5. Комплекс ёндашув. Шахснинг комплекс шаклланиши ўрганилади – бир томондан, касб ва билим эгаллаш фаолиятига, иккинчи томондан, касбий ва таълимий фаолияти самаралигига таъсир этувчи фаолиятига.

Касб-хунар коллежларига ўқитувчиларни инновацион тайёрлаш мазмунини аниқлаш уларда касбий компетентлик оширишнинг муҳим шарти ҳисобланади. Чунки инновацион тайёрлаш мазмунида юқорида келтириб ўтилган йўналишлар мужассамлаштирилган бўлиб таълим олувчи шахсини педагогик жараён марказига қўядиган, унинг ички имкониятлари ва қобилиятларини рўйбга чиқаришга шароит яратадиган, билимларни ўзлаштиришдан аниқ касбий вазифаларни бажаришга йўналтирилган метод, шакл ва воситалар мужассамлашган.

Инновацион тайёрлаш инсонийлик фалсафаси, психологияси ва педагогикасининг уйғунлигини намойиш этади. Бунда педагогик жараён марказида ўзининг максимал имкониятларини ишга солиб билим олишга интилаётган, янги тажриба-синовларни қабул қила оладиган ва касбий фаолиятнинг амалий вазиятларида мустақил, онгли ва масъулият билан қарор қабул қилишга қодир бўлган таълим олувчи шахси туради.

Ҳозирги замон педагогикаси ва психологиясида инновацион фаолиятнинг мазмуни, шакллари ва тузилиши муаммолари чуқур тадқиқ этилмоқда, шунингдек инновацион фаолият структурасига мотивацион, креатив, технологик, рефлексив компонентлар ҳамда инновацион фаолиятнинг мезон ва даражалари киритилмоқда [2]. Ушбу мезонларга педагогик инновацияларни ижодий идрок этиш, ижодий фаоллик, янгиликларни тадбиқ қилишга методологик ва технологик тайёргарлик, инновацион педагогик тафаккур ҳамда мулоқот маданияти кабиларни киритиш мумкин.

Кўриб ўтганимиздек, мезонлар ичида ўқитувчининг инновацион жараёнлар тўғрисида маълумотга эгаллиги йўқ. Бу мезонни методологик тайёргарликка киритиш мумкин, лекин бу вазифа муаллифлар томонидан амалга оширилмаган. Шунга кўра бизнинг тадқиқотимиз инновациялардан хабардорлик билан педагогик вазифаларни инновацион ёндашувлар асосида ҳал этиш ижодий кўникмалари ўртасидаги муносабатларнинг юқори даражасини намоён этди.

Бизнинг тадқиқотимизда гап шунчаки инноватика ҳақидаги эмас, балки инновацион тайёрлашнинг дидактик хусусиятлари тўғрисида эканлиги инобатга олиб, бу жараённинг асосий компонентлари бўлган таълим тизимининг инновацион идрок этиш функциясини ҳисобга олиш лозим.

Бу борада олиб борилган тадқиқотлар инновацион тайёргарликни ижтимоий-иқтисодий муаммоларни ҳал этилишининг таълим воситаси сифатида қараш имконини беради ва ўз навбатида, замонавий анъанавий таълимга муқобил сифатида идрок этилади, бундаги муҳим жиҳат касбий тайёргарликнинг ўзагини ўзида мужассам этиб,

таълимдаги инновацион фаолият асосида ривожланади.

Бизнингча, «инновацион тайёргарлик» тушунчаси кенг маънода таълим фалсафаси сифатида қаралмоғи лозим, бунда, аввало, аксиологик аспект таъкидланиши керак, чунки инновацион тайёргарликда янги кадриятлар таълим соҳаси учун муҳим томонлардан бири сифатида фаоллашади. Бироқ бу ҳолда анъанавий кадриятлар ҳам инкор этилмаслиги керак. Инновацион тайёргарлик, назаримизда, таълим соҳасини ташкил этилиши ва ўз-ўзини намоён этишининг янги усули сифатида намоён бўлиши, шунингдек инноватика қонунларини амалга оширувчи полифоник тизим сифатида таълимни ҳар томонлама яхлитловчи омилга айланиши мумкин.

Касб-хунар коллежларига ўқитувчиларни тайёрлашда таълим мақсади ва мазмуни ҳамда технологияси ўртасидаги зиддиятлар таъкидланади. Анъанавий педагогикада бўлажак педагогни тарбиялашда фанларга йўналтирилганлик устуворлик қилган бўлиб, умумгуманитар ва педагогик-психологик тайёргарлик ортга чекинганлиги кузатилади. Бунинг барчаси охир оқибатда таълим сиёсатида функционал ёндашув етакчилигига олиб келди. Ҳозирга қадар амалда бўлажак ўқитувчиларнинг ижодий индивидуал ривожланиши учун зарур шарт-шароитларни яратиш амалга оширилмаган.

Касб-хунар коллежларига ўқитувчиларни «инновацион тайёргарлаш» тушунчасининг моҳиятини аниқлашнинг иккинчи босқичида биз педагогик фаолиятдаги шакл, услуб, мазмун, технологиялар хилма-хиллигига эътибор қаратиб, уларни таҳлил этиш асосида бу тушунчанинг қўллашнинг педагогик-психологик асосларини очишга ҳаракат қилдик. Бунда, аввало, шуни таъкидлаш жоизки, «педагогик жараён» тушунчасига нисбатан мавжуд яхлит ёндашувни эътироф этган ҳолда, биз асосий эътиборни ўқув жараёни ва уни ташхис қилиш усуллари, шунингдек креатив фикрлаш компетентлигини таъминловчи таълим шаклларига қаратдик, зеро бизнинг тадқиқотимиз объекти ушбу жараёндир.

Замонавий инновацион таълим стратегияси ўқитувчининг ўқувчига, ўз-ўзига бўлган муносабати ўзгаришини, бу муносабатни гуманистик ҳамкорликка йўналтиришни тақозо қилади. Билимнинг вазифаси – «учинчи ижтимоий кучга айланиш», инсонга замонавий маданият ва тамаддунда ўз ўрнини топиш имконини беради. Билим олиш мураккаб, зерикарли, қайта яратиш, эслаб қолиш жараёни бўлиб қолмасдан, фикр жараёни, сермахсул ижодий жараён маҳсулининг хилма-хил кўринишига айланади.

Таълим масалаларининг тадқиқотчилари ва ижодкор педагог олимлар ҳозирданок таълим назариясининг категориал тузилишини янгилаш, яратиш муаммоларини мутаносиб тарзда ҳал этишмоқда. Таълим назариясида бўлажак ўқитувчиларни инновацион тайёрлаш тушунчасининг моҳиятини аниқлаш мақсадида таълим атамасига эътибор қаратамиз:

«Таълим – бу мулоқот, бу жараёнда бошқариладиган билим олинади, ижтимоий-тарихий тажриба ўзлаштирилади, шахс шаклланиши асосида ётувчи у ёки бу муайян фаолият эгалланади, қайта яратилади» [3]. Кўряпмизки, муаллиф ўз муносабатини таълимга нисбатан замонавий стратегиялар билан ва истиқболни башорат қилган ҳолда уйғунлаштиради: бунда, биринчидан таълимни мулоқот сифатида қаралишига урғу беради, иккинчидан у ёки бу муайян фаолиятни ўзлаштирилиши сифатида англашга эътибор қаратади. Таълим тўғрисидаги ушбу тушунча бизни ўқитувчининг касбий тайёргарлигига йўналтиради, зеро, олий педагогик таълим муассаса талабаси шахсининг шаклланиши асосида педагогик фаолият ётади, айнан ушбу фаолиятни бўлажак ўқитувчи эгаллашга, ўзлаштиришга интилади.

«Педагогика ва психология» ўқув қўлланмасида муаллифлар эътиборни фаолликка қаратишади, таълимни «ўқув жараёнини бошқариш» воситаси сифатида қараб, олий таълим муассасалари таълимига қуйидагича таъриф беришади: «Таълимни ўқитувчи ва ўқувчи ўртасидаги ўзаро фаол ҳамкорлик жараёни деб таърифлаш мумкин, натижада ўқувчида ўз фаоллиги натижаси асосида муайян кўникма ва малака шаклланади» [94].

«Инновацион тайёргарлик» жараёнини психологик-педагогик позициялардан белгилаб, биз олий таълим муассасалари ўқитиш жараёнида ҳал этиладиган вазифалар таснифига мурожаат этдик.

Талаба жалб этилаётган замонавий объект ёхуд ҳодиса мазмунини бунда содир бўлган ўзгариш ва янгиликларсиз тасаввур қилиб бўлмайди. Бу эса нафақат педагогика ёки табиий фанларга, балки барча фанларга ҳам тегишлидир. Бу янгиликлар инсон омилининг инobatга олинишини тақозо қилади ва ўқувчидан талаб қилинадиган қуйидаги билим, кўникма ва малакани ўзлаштиришга йўналтирилган бўлади:

- жамиятдаги эътиборга молик ўзгаришларни инobatга олган ҳолда кадриятлар мезонини шакллантириш;

- мустақил равишда билим ва малакадан амалиётда фойдаланишга ўргатиш;

- индивидуал қобилиятларни аниқлаш ҳамда ривожлантириш;

- ижодий ўзлаштириш ва касбий фаолиятга қизиқиш ҳамда эҳтиёжни шакллантириш.

Ўзлаштирилаётган предмет мазмунига нисбатан бундай ёндашувлар нафақат талабанинг илмий-назарий фикрлашини ривожлантиради, балки ўрганилаётган предметни, моделни, унинг тузилишини янгича тасаввур қилишга, турли ташқи муносабатларга аралаштиришга, бошқаришга имконият беради.

Исталган предметнинг мазмуни маълумотнинг идрок этилиши, қабул қилиниши ва баҳоланишига боғлиқ [2]. Таълим мазмунидаги инновацион ўзгаришлар нафақат жамиятнинг тараққиёт даражаси ва талабларига, балки бу янгиликларни қабул қилаётган шахснинг батафсил характерига ҳам мос келмоғи лозим. Идрок, тафаккур, хотира қабиларнинг мураккаб ўзаро таъсири инноватика асосида ўрганилганда шахснинг эмоционал ва интеллектуал диссонансини юзага келтирмаслиги, маълумот шаклини бузилмаслиги, аксинча, талабаларнинг тадқиқотчилик қизиқишини пайдо бўлишига кўмаклашиши, уларнинг илмий ва шахсий маданиятини ривожлантириши лозим.

Фақат мазмун, назарий билимларгина инноватикага қизиқиш уйғотиши мумкин. Аммо инновацион маълумотни татбиқ этишнинг нозик томони шундаки, бунда замонавий талабанинг, бўлажак ўқитувчининг шахсий хусусиятлари инobatга олиниши лозим. Инновацион кўникма ва малака талаба томонидан фан мазмунини ўрганиш жараёнида ўзлаштирилиши мумкин, бундан ташқари эса педагогик амалиёт ҳам самарали бўлади.

Юқорида баён қилинган фикрлар «мутахассиснинг инновацион тайёргарлиги» тушунчасининг қуйидаги психологик-педагогик талқинини аниқлашга имкон беради: мутахассиснинг инновацион тайёрлаш – бу мураккаб фанлараро тизимли-тузилмали жараён бўлиб, замонавий ўқув жараёни вазифаларининг инновацион йўналтирилганлиги асосидаги умуммаданий, психологик-педагогик ҳамда предметли тайёргарлигини, доимий тарздаги инновацион ҳамда анъанавий мазмун мулоқотини, жамиятнинг инновацион эҳтиёжлари ва талаба, шунингдек ўқитувчининг чуқур характеристикасига мослигини назарда тутати.

Талаба инновацион тайёргарлик жараёнида педагогик фаолиятдаги инноватиканинг мазмуни асосларини ўзлаштиради, бу эса ўқитувчининг касбий меҳнат субъекти сифатидаги фаолиятини таъминлайди. Инновацион тайёргарликнинг ривожланаётган вазифалари бўлажак ўқитувчиларнинг тафаккурларидаги инновацион йўналганлигига, педагогик салоҳиятига ва инновацион идрокига, педагогик фаолиятга ижодий ёндашувларига таъсир кўрсатади.

Инновацион тайёргарлик ўқитувчининг барча профессионал-педагогик тайёргарлик босқичларини мувофиқлаштиради ва марказлаштиради, бу орқали унга замонавийлик, ҳатто истиқболни башорат қилиш хусусиятларини юзага келтиради. Шубҳасиз, бунда қуйидаги саволлар пайдо бўлади: инноватика мазмунини нималар ташкил этади; қайси коммуникатив, семантик, ташкилий, жараёнли, функционал ва бошқа усуллар билан давлат ва жамиятнинг стратегик параметрлари доирасидаги тегишли инновацион маълумотлилик даражасига эришилади, инновацион тайёргарликнинг қандайдир меъёрлари борми ёки бу жараён стихияли кечадими?

Инноватика нафақат янги мазмун, балки янги методлар, таълим технологияларини ҳам яратиш ва татбиқ қилишни назарда тутати. Бунда ҳар бир ўқитувчи ўзини инновацияларни яратувчиси ва тарқатувчиси сифатида намоён қилиши мумкин.

Бизнинг фаолиятимизда ўқув предмети мазмунини такомиллаштиришга йўналтирилган технологиялар кўп учрайди. Масалан, педагогика фанидан тушунчаларни шакллантиришнинг қадамли алгоритмик моделидан фойдаланиш. Агар алгоритмик ёндашув билимларни ўзлаштириш ҳамда ўзлаштирилган билимларни қайта ишлаб чиқишга қаратилган бўлса, унда муаммоли технологиялар талабаларнинг маҳсулдор фаолиятига асосланади.

Психологик-педагогик жиҳатдан биз инновацион тайёргарликни мураккаб фанлараро тизимли-тузилмали жараён эканлигини, умуммаданий, психологик-педагогик ва предметли тайёргарлик замонавий таълим жараёни вазифаларининг инновацион йўналганлиги асосида амалга оширилишини, анъанавий ҳамда инновацион мазмун ўртасида доимий мулоқот мавжудлигини, жамиятнинг адекват инновацион талаби ҳамда талаба ва ўқитувчи шахсининг чуқур характеристикасини аниқладик.

Бўлажак коллеж ўқитувчиларини инновацион тайёрлашнинг дидактик хусусиятлари бизга олий таълим муассасаларида педагогик фанларни ўқитишнинг инновацион шакл, метод ва воситаларини аниқлашга имкон беради. Инновацион тайёргарлик ўқитувчининг барча профессионал-педагогик тайёргарлик босқичларини мувофиқлаштиради ва марказлаштиради, бу орқали унга замонавийлик, ҳатто истиқболни башорат қилиш хусусиятларини юзага келтиради. Инновацион тайёрлаш ўқитувчининг касбий-педагогик тайёргарлигининг барча жиҳатларини мувофиқлаштиради, унинг замонавийлигини, шунингдек истиқболни белгилаш хусусиятларини таъминлайди.

Фойдаланилган адабиётлар рўйхати

1. Шарипов Ш. Касб таълими ўқитувчиси компетентлигини таъминлашда илмий-методологик ёндашувлар. <http://dr-sharipov.com/2014/03/02/>
2. Педагогика: Учеб. пособие для студентов пед. вузов и пед. коллежей / Под ред. П. И. Пидкасистого. –М.: Педагогическое общество России, 2003. – 608 с.
3. Новые педагогические и информационные технологии в системе образования: Учеб. пособие для студ. пед. вузов и системы повыш. квалиф. пед. кадров / Е.С. Полат, М.Ю. Бухаркина, М.В. Моисеева, А.Е. Петров; Под ред. Е.С. Полат. –М.: Издательский центр «Академия», 2003. –272 с.
4. Азизходжаева Н.Н. Педагогические технологии и педагогическое мастерство. –Ташкент: Молия, 2002.

ЎҚИТУВЧИЛАРНИНГ КАСБИЙ КОМПЕТЕНТЛИЛИГИНИ РИВОЖЛАНТИРИШ БОСҚИЧЛАРИ

М.Умаралиева,

Ўзбекистон педагогика фанлари илмий-тадқиқот институти

Мақолада педагогик жараёнларни ташиқил этиши, унинг сифат ва самарадорлигини таъминлаш ва таълим иштирокчиларининг уюшқоқлиги, ҳамкорлигини ривожлантириш вазифалари – бугунги ўқитувчининг касбий, маънавий ва маданий ҳамда шахсий сифатлари, яъни компетентлилигига боғлиқ эканлиги таъкидланган.

Калим сўзлар: ўқитувчи шахси, касбий тайёрлаш, компетентли ўқитувчи, малака ошириш, таълим сифати ва самарадорлиги.

В статье рассматриваются задачи организации педагогических процессов, обеспечение их качества и эффективности, сплоченности участников образования, а также подчеркивается их связь с профессиональными, духовными, культурными и личностными качествами учителя.

Ключевые слова: личность учителя, профессиональная подготовка, компетентный учитель, повышение квалификации, качество и эффективность образования.

The article deals with the problems of organization of pedagogical processes, ensuring their quality and efficiency, cohesion of educational participants, as well as emphasizes their relationship with the professional, spiritual, cultural and personal qualities of the teacher.

Key words: *personality of the teacher, professional training, competent teacher, professional development, quality and effectiveness of education.*

Мустақилликка эришганимиздан сўнг, Республикамизда барча соҳалардаги каби кадрлар тайёрлаш, уларни жой-жойига қўйиш ва қайта тайёрлаш муаммоси ҳам кун тартибига қўйилиб, ҳал қилиш йўллари изланмоқда. Замонавий ижтимоий-иқтисодий шарт-шароитларда ўқитувчининг роли ва унинг касбий компетентлилигини ривожлантириб бориш муҳим аҳамият касб этади. Шунингдек, ўқитувчи шахси, унинг касбий, маънавий ва маданий ҳамда шахсий сифатлари педагогик жараёнларни ташкил этиш, сифат ва самарадорлигини таъминлаш йўналишидаги масалаларни ҳал этиш ва педагогик жараён иштирокчиларининг уюшқоклиги, ҳамкорлигини таъминлаш учун асос сифатида хизмат қилади.

Ҳаракатлар Стратегиясининг “Ижтимоий соҳани ривожлантириши” деб номланган тўртинчи йўналишида белгиланган вазифалар, Ўзбекистон Республикаси Президенти Шавкат Мирзиёев раислигида 2017 йил 2 август куни ўтказилган “Умумтаълим мактаблари ва ўрта махсус, касб-хунар таълими муассасалари ўртасида ўзаро интеграцияни таъминлаган ҳолда босқичма-босқич 11 йиллик мажбурий ўрта таълимни жорий этиш тўғрисида”ги видеоселектор мажлисида берилган кўрсатмаларни амалга ошириш мақсадида Халқ таълими вазирлиги тизимидаги таълим муассасалари раҳбарлари ва педагог ходимларининг касбий ва педагогик компетентлилигини ривожлантириши, уларга амалий методик ёрдам кўрсатиши, узлуксиз малака ошириш жараёнларини такомиллаштириши асосида таълим-тарбия самарадорлигини ошириш тартибини белгиланди.

Ўқитувчиларни касбий тайёрлаш – бу қўшимча таълим тизимида субъектларнинг шахсий аҳамият касб этувчи ўзаро таъсир жараёни, яъни нафақат педагогик фаолиятни амалга оширишга ўқитувчиларнинг тайёргарлигини ривожлантириш, балки уларнинг ўзини-ўзи ривожлантириш ва касбий компетентлилик йўналишидаги эҳтиёжларини қондириш жараёни ҳисобланади.

Олиб борилган тадқиқотлар натижаларига асосланиб, ўқитувчилар малакасини ошириш жараёнида уларнинг касбий компетентлилигини ривожлантириш ва такомиллаштиришнинг асосий йўналишлари сифатида қуйидагиларни ажратиш кўрсатиш мумкин:

- мустақил таълим олишга ва малака оширишга ўқитувчиларнинг психологик ва педагогик тайёргарлиги даражасини кўтариш;
- малака ошириш мазмунида педагогик жараёнларни ташкил этиш ва бошқаришнинг мақсади ва методлари ҳамда таълим мазмунида психологиянинг ролини кучайтириш;
- ўқитишнинг оддий ахборотлар билан таъминлаш шаклидан фаол шаклига, яъни муаммоли суҳбат услублари ёрдамида ва педагогик жараёнларни ташкил этиш ва бошқариш йўналишидаги тушунча ва кўникмаларни шакллантиришга ўтиш;
- ўқитувчининг касбий маҳорати ривожланишининг натижасини уларда ижодий, касбий ва шахсий салоҳиятининг яхлит такомиллашиши сифатида кўриб чиқиш;
- компетентли ўқитувчининг шахсий позициясини таълим-тарбия жараёнининг субъекти сифатида шакллантириш.

Ўқитувчининг малакасини ошириш жараёнларини ташкил этишда компетентли ўқитувчини шахс сифатида умумий ривожланишини, шунингдек, унинг педагогик жараёнларни ташкил этиш ва бошқариш фаолиятига тайёргарлик даражасини ҳисобга олиш зарур. Агар ўқитувчида шахс сифатида янгиликларни яратишга ички мослашув ва фикрлаш усуллари шаклланган бўлса, у барча ўзгаришларга ўз муносабатини осон билдиради, уларни тўғри баҳолайди, бошқаради ва ўз касбий соҳасида уларни амалга оширади.

Бизнинг фикримизча, юқорида санаб ўтилган шахсий сифатларга эришиш учун ўқитувчи таълим жараёнида касбий шаклланишнинг учта босқичини босиб ўтади:

Биринчи босқич. Таълим муассасаси фаолиятига қўйилаётган янги ижтимоий талабларни ҳисобга олган ҳолда ўзининг фаолияти самарадорлигини таҳлил қилиш ва объектив баҳолаш.

Мазкур босқичда ўқитувчи ўзининг фаолиятини таҳлил қилади ва баҳолайди, мақсад ва воситалар, мақсад ва натижалар ўртасидаги зиддиятларни, тушунмовчиликларни ҳамда ўқитувчиликнинг негатив ва позитив томонларини аниқлайди. Бунда фаолиятнинг одатий стереотипларини йўқотиш, янги тушунчалар асосида ўзи ҳақида тасаввур ҳосил қилиш, аввалги эски услублар ёрдамида педагогик фаолиятни амалга ошириш мумкин эмаслигини тушуниб етиш назарда тутилади. Ўқитувчи ўз фаолиятига нисбатан рефлексив муносабатда бўлишга ўтади. Педагогик фаолиятини танқидий таҳлил қилиш асосида ўқитувчининг касбий-шахсий ривожланиш жараёнининг фаоллашиши вужудга келади.

Иккинчи босқич. Касбий компетентлилик йўналишидаги тушунчаларни ва янгиликни англашга нисбатан интилишнинг ўзгариши.

Бу босқичда ўқитувчининг билими, кўникма ва малакаларининг янгиланиши, маънавий ва маданий салоҳиятининг ривожланиши ҳамда ахборотлар алмашинуви амалга ошади. Таълим жараёни доирасида ўқитувчиларда касбий фаолият йўналишидаги тушунчаларнинг ўзгариши, шахсий ўзгаришлар вужудга келади. Ўқитувчи фаолиятининг асосий йўналиши ҳисобланадиган педагогик жараёнларни ташкил этиш ва бошқариш бўйича тажрибалари бойийди, касбий тажрибалар тўпланadi.

Учинчи босқич. Педагогик жараёнларни ташкил этиш ва бошқариш йўналишидаги фаолиятининг шахсий концепциясини ишлаб чиқиш.

Ўқитувчининг педагогик жараёнларни ташкил этиш ва бошқариш йўналишидаги фаолиятининг шахсий концепциясини лойиҳалаштириши унинг касбий фаолият йўналишидаги янги тасаввурлари асосида амалга оширилади. Ўқитувчиларнинг малакасини ошириш жараёни, мазкур жараённинг самарадорлигига таъсир кўрсатувчи қатор омиллар орқали ифодаланади.

Шундан келиб чиқиб айтиш мумкинки, ўқитиш технологияси изчилликни, лойиҳалашни, ўқитишни барча компонентларининг ўзаро алоқасини ва уларнинг мантиқий изчиллигини назарда тутувчи, ўқув жараёнини структуравий-мантиқий ташкил этиш. Буларга ахборот-технологиялари, ишчан ўйин, суҳбат, тренинг, гуруҳлар бўйича таълим, модулли-дифференциялаштирилган, тадқиқий, ташхис, рефлексив ва бошқа шаклдаги технологиялар қиради.

Барча технологиялар ўқитувчиларнинг касбий аҳамият касб этувчи ўзаро таъсир кўрсатишнинг амалга оширишга йўналтиради, ўқитувчиларнинг ўзини-ўзи ривожлантириш ва ўзлигини исботлаш жараёнларининг муҳимлигини исботлайди, шахснинг ўзига хос хусусиятларини инobatга олган ҳолда таълим-тарбия жараёнини лойиҳалаштириш учун имконият яратади.

Малака ошириш жараёни “маълумотли ўқитувчи”дан “компетентли ўқитувчи”га ўтишга, яъни ўз қобилиятини илмий асосларда йўналтирувчи, бошқаларни ҳам илм олишга етаклай оладиган мутахассисни шакллантиришга ва уларда ижобий ўқув мотивларини вужудга келтиришга хизмат қилувчи қулай ижодий таълимий муҳит сифатида ташкил этилиши зарур.

Юқоридагиларга асосланиб ўқитувчиларнинг касбий компетентлигини шакллантириш ва ривожлантириш мақсадида ташкил этиладиган малака ошириш жараёнлари самарадорлигини ошириш учун мазкур жараённи ташкил этишда қуйидагиларни инobatга олиш зарур:

– ўқитувчиларнинг касбий компетентлигини шакллантириш ва ривожлантириш жараёнлари тадқиқий ва таҳлилий йўналишга эга бўлиши зарур;

– замонавий билим, кўникма ва малакалар тизимини ишлаб чиқишда компетентли ўқитувчи шахси моделини ҳисобга олиш зарур;

– таълим жараёнида замонавий педагогик технологиялардан фойдаланишда компетентли ўқитувчи шахсини шакллантириш моделига асосланиш;

- ўзаро ижодий ҳамкорликка асосланган ўқитувчиларнинг касбий компетентлигини шакллантириш ва ривожлантириш жараёнларида рефлексив таълимий муҳитни вужудга келтириш;
- ўқитувчиларнинг касбий компетентлигини шакллантириш ва ривожлантириш жараёнларида субъект-субъект муносабатларини ривожлантиришга асосланиш;
- ўқитувчиларнинг касбий компетентлигини шакллантириш ва ривожлантириш жараёнларида компетентли ўқитувчи шахсини шакллантириш имкониятларини такомиллаштириш учун зарурий психологик муҳитни вужудга келтириш;
- ўқитувчиларнинг касбий компетентлигини шакллантириш ва ривожлантириш жараёнларида ўқитувчилар ўз амалий педагогик фаолиятида дуч келаётган муаммоларни таълим жараёни мазмуни билан уйғунлаштириш;
- ўқитувчиларнинг касбий компетентлигини шакллантириш ва ривожлантириш жараёнларида ўқитиш методлари ва шакллари, топшириқларни таълим олувчилар томонидан танлаб олиниши учун шарт-шароитлар яратиш;
- ўқитувчиларнинг касбий компетентлигини шакллантириш ва ривожлантириш жараёнларини ташкил этишда кўпроқ ўзаро ижодий ҳамкорликка асосланган муносабатлар жараёнларини шакллантиришга эришиш ўз ижобий натижасини беради.

Фойдаланилган адабиётлар рўйхати:

1. Ўзбекистон Республикаси Президенти Шавкат Мирзиёев раислигида 2017 йил 2 август куни ўтказилган “Умумтаълим мактаблари ва ўрта махсус, касб-ҳунар таълими муассасалари ўртасида ўзаро интеграцияни таъминлаган ҳолда босқичма-босқич 11 йиллик мажбурий ўрта таълимни жорий этиш тўғрисида”ги видеоселектор мажлисидаги нутқи.
2. Турғунов С.Т. Мақсудова Л.А, Умаралиева М.А. Педагогик жараёнларни ташкил этиш ва бошқариш технологиялари. –Тошкент: Сано-стандарт, 2012.–100бет.

УМУМТАЪЛИМ МАКТАБЛАРИДА МУМТОЗ АДАБИЁТ ЎҚИТИШНИНГ БАДИЙ-ЭСТЕТИК ВА ИЛМИЙ-ПЕДАГОГИК АСОСЛАРИ

И.Қ.Бўронов,
Жиззах давлат педагогика институти ҳузуридаги ХТХҚТМОҲМ

Мазкур мақолада мактаб адабиёти дарсликларида мумтоз адабиёт ўқитишнинг бадиий-эстетик ва илмий-педагогик асосларини ўқитишнинг ўзига хосликлари ҳақида қисқача маълумот берилган.

Калим сўзлар: *комил инсон, илоҳий ишқ, мазҳар, фалсафий матнлар, чуқур интим туйғулар.*

В данной статье даются краткие сведения о своеобразных свойствах обучения литературно-эстетических и научно-педагогических основ классической литературы в школьных учебниках по литературе.

Ключевые слова: *современный человек, божественная любовь, философский текст, глубокие интимные чувства.*

On this article gives short information's about artistic-aesthetic peculiarities, teaching scientific-pedagogical base of classic literature in textbooks for literature.

Key word: *perfect people, divine love, philosophical text, hole intime feelings.*

Мактабда адабий таълимнинг ғоят муҳим юмушларидан бири “ўқитишнинг мақсади, вазифаси ва мазмунини аниқлаб олишдан иборатдир. Чунки бу тушунчалар адабиёт ўқитишнинг асосларини ташкил этувчи категориялардир” [3,184-б.]. Ўзбек педагогикасида адабиёт ўқитишнинг бош мақсадини методист олим, профессор Қ. Йўлдошев илк бор тўлиқ ва тўғри белгилаб берган эди: “...баркамол шахсни шакллантириш марраси миллий мактабларимизда адабиёт ўқув предметини ўрганиш учун бош мақсад бўлиши мумкин эканлигини қадимий қадриятларимиз ҳам, маънавий анъаналаримиз ҳам, узоқ тарихга эга педагогик амалиётимиз ҳам, кишиларимиз руҳий оламига чуқур сингиб

кетган бадиий адабиётимиз ҳам тақозо этади” [4, 238-б.]. Ўқувчиларга мумтоз адабиёт намуналарини ўқишдан олдин комил инсон, илоҳий ишқ ва мазҳар каби тасаввуфий терминлар ҳақида қисқача маълумот бериш шарт.

Ҳақиқатан ҳам баркамол шахс, комил инсон ғояси педагогикамиз учун тасодифий ёки энди белгиланаётган марра бўлмай, ўзининг бир неча асрлик тарихий илдизларига, тажриба ва анъаналарига эга. Мумтоз адабиётимиз учун методологик асос бўлиб хизмат қилган тасаввуф таълимотида комил инсон тасвир марказида бўлган. Профессор Қ.Ўлдошев томонидан аниқланган мақсад бадиий адабиётнинг барча шакли, даври ва таълимнинг босқичларига тааллуқлидир. Хусусан, биз тадқиқ этаётганимиз мумтоз адабиёт намуналарини ўқиш учун ҳам.

Баркамол шахсни шакллантириш нафақат адабий таълим, балки Ўзбекистон мактабларидаги барча фанларни ўқишдан кўзланган бош мақсаддир. “Баркамол авлод орзуси” китобида мамлакатимиз биринчи раҳбарининг фикрлари, ўй-мулоҳазалари билан танишган одам баркамол шахс тарбиясига давлат миқёсида нечоғлиқ жиддий аҳамият берилаётганлигига амин бўлади. Таълим тизимидаги ҳар бир предметнинг бу борада муайян имкониятлари бор. Лекин уларнинг ҳар бири шахс комиллигининг қайсидир бир сифати, жиҳатини шакллантиришда алоҳида мавқега, имкониятга эга. Адабиёт эса ўқувчи шахсиятида руҳий поклик, маънавий юксаклик сифатларини тарбиялашда асосий омил бўлиб хизмат қилади. Маънавият инсонда яхлит ҳолда намоён бўладиган феномендир. Биринчи президентимиз таъкидлаганидек, “Инсонни, унинг маънавий оламини кашф этадиган яна бир қудратли восита борки, у ҳам бўлса, сўз санъати, бадиий адабиётдир. Адабиётнинг инсоншунослик деб, шоир ва ёзувчиларнинг эса инсон руҳининг муҳандислари деб таърифланиши бежиз эмас, албатта” [1, 136-б.].

Соғлом авлод учун кураш энг қадимий, айна пайтда, доимо долзарбдир. Бирон-бир жамият йўқки, ўзининг келажак авлоди учун қайғурмаган бўлса. Ушбу ҳаракатнинг биздаги ўзига хослиги унинг давлат сиёсати даражасига кўтарилганидандир. Шу ўринда табиий равишда мазкур ҳаракатнинг тарихий илдизлари борми деган савол туғилади. Соғлом авлод, баркамол шахс тарбиялашда қандай руҳий ва таълимий асосларини яратишда нимага таянилади?

Етук ва баркамол инсон ғояси барча диний, илоҳий китобларда асосий мақсад сифатида талқин қилинади. Бу борада улар орасида катта тафовут йўқ. Бунинг сабаби илоҳий китобларнинг манбаи бир – Оллоҳ таоло эканлиги билан изоҳланади. Айрим халқлар номи билан боғлиқ фалсафа ва таълимотларда (масалан, ҳинд, бобил, юнон фалсафалари) ҳам етук шахс ғояси етакчи бўлган. Барча замонлардаги арбобу уламолар ўз даврининг етук кишиси, замондошларининг камолот йўлидаги раҳбари бўлиб шуҳрат топган ва тарихга кирган. Ўтмишимиздан бунга юзлаб мисоллар келтириш мумкин.

Исломига таянган тасаввуф комил инсон тушунчасига тамомила ўзига хос ёндашади. Аксарият ҳолларда жисмоний, етук деганда соғлом, бақувват, жисмоний бениқсон киши англашилади. Ақлий баркамол деганда эса чуқур билимли, мантиқ кучига эга бўлган одам тушунилади. Маънан юксак деб соғлом руҳиятли, илмга кўнгил қўйган, адабиёт, санъатни ҳис этувчи маданиятли шахс тасаввур қилинади. Биламизки, кенг билимли, адабиёт ва санъатга ошно спортчилар кўп. Шунингдек, тўрт мучаси соғ, бир ёки бир неча спорт тури билан шуғулланадиган олимлар, адабиёт, санъат арбоблари бир талай. Улар маълум ҳудудда, республикасида ёки бутун дунёда танилган машҳур одамлар. Лекин баъзида уларнинг ахлоқи, турмуш йўсинида муайян иллатлар бўлади. Бундай шахслар ақлий, жисмоний имкониятларини маълум даражада ривожлантирганлар, лекин комиллашмаганлар. Тасаввуфга кўра инсоннинг жисмоний, ақлий, маънавий камолоти ўзаро узвий боғлиқликда бўлиши лозим. Пайғамбаримиз Муҳаммад алайҳиссаломнинг бир ҳадиси мазмунига кўра баданда бир аъзоси ноқис бўлган кишининг ҳис-туйғу, сезгиларида ҳам қандайдир ноқислик бўлади. Олим ёки адиб киши ахлоқсиз ёинки ичкиликбоз бўлса, олдин жисмонан заифлашади, сўнг маънан инқирозга юз тутади. Шунинг учун комил инсон концепциясида жисмонан етук деганда соғломлик, бақувватликдан ташқари, жисмоний

инстинктларни ақлга бўйсундириш, яъни уларни ақл билан оқилона бошқариш назарда тутилади.

Тасаввуфдаги комил инсон илоҳий мақомдаги кўз илғамас юксаклик соҳиби бўлмиш бир зот сифатида гавдалантирилади. Тасаввуфга кўра, ҳар бир оқил инсонда бу мақомга эришиш учун потенциал имконият мавжуд. Фақат ундан истак, ҳиммат, жаҳд талаб этилади, холос. Адабий таълим бош мақсад қилиб қўяётган баркамол шахс тасаввуфдаги комил инсон билан бирдай мазмунга эга эмас, албатта. Лекин ундан бутунлай узоқлашиб ҳам кетган эмас. Чунки илоҳий мақомга етган валий зотлар ҳам биз шакллантиришга интилаётган маънавий сифатларга эришибгина юксаклик томон илгарилаб борганлар. Шу ўринда адабиёт ўқитиш вазифасига берилган таърифга диққат қилайлик: "...адабиёт ўқитишнинг олдида оддий ўқувчидан китобхон ўқувчи тайёрлаш, болаларни бадий сўздан таъсирланадиган, унинг жозибасини ҳис қиладиган, бадий асарни танийдиган, ўқиган асарини таҳлил эта биладиган ва ундан ўзига хос хулоса чиқаришга қобил, ўзининг қарашларини оғзаки ва ёзма равишда равон ва таъсирли ифода эта биладиган бадий асар ўқишни биринчи ҳаётий эҳтиёжга айлантирган ўқувчи шахсини шакллантириш бош вазифа сифатида туради" [4, 42-б.]. Таърифни бежиз келтирмадик. Кишилиқ тарихидаги машҳур шахслар, адибларгина эмас, сиёсатчилар, аниқ ва табиий фанлар бўйича таниқли олимларнинг аксарияти болалиқдан бадий адабиётга ошно бўлганликлари, "бадий сўздан таъсирланадиган, унинг жозибасини ҳис қиладиган, бадий асарни танийдиган" шахслар бўлганлиги ҳеч кимга сир эмас. Шунингдек, ислом тарихидаги буюк олимлар, авлиё зотларнинг кўпи сўз санъатига яқин, бир қанчалари эса машҳур адиб бўлганликларини яхши биламиз. Айнан бадий адабиёт одамда ички сезги (интуиция), рухий идрок, ижодий тафаккур шаклланишига, ривожланишига туртки беради ва инсонни ҳар доим бу қобилиятларда янгилаб боради. Мазкур фазилатлар эса инсонда комиллик сифатларини шакллантиришдаги асосий омиллардандир.

Зикр этилган бош вазифани адо этиш асносида адабий таълим ўқувчига "ақлий тараққиёт, бор билимларни эгаллаш билан қаноатланмасдан, балки руҳни чиниқтириб, қалбни мусаффолаш орқали чексиз камолотга интилиш, ўз-ўзини такомиллаштириш" [5, 134-б.] турткисини беради ва у мавжуд шарт-шароит, имконият ҳамда ўз қобилияти доирасида муайян даражада комиллик сифатларини ола бошлайди. Шунда ҳаётда ўз хатти-ҳаракатига масъул, жамият ва борлиққа жавобгарлик ҳисси билан яшайдиган, олам ва одамни тушунишга қодир, ҳар ишга иймон ва эътиқод меъзонлари билан ёндашадиган комиллик сифат ва аломатларига эга шахс тарбияланади. Шундан келиб чиқса, адабиёт ўқитишнинг бош мақсади таърифини бир оз таҳрир қилиш эҳтиёжи туғилади. Уни қуйидагича ифода этиш мумкин: таълим босқичларида адабиёт ўқитишдан кўзланган бош мақсад тарбияланувчилар шахсиятида комиллик сифатларини муайян даражада шакллантиришдан иборат.

5-синфдан бошлаб мумтоз намуналар бир қадар тизимли ўрганилади. Адабиёт муаллимлари мактаб дарслигидаги мумтоз намуналарнинг мураккаблиги, айримларини тушунишда ўқувчилар тугул ўзларининг ҳам қийналаётганлигидан нолишади. Луғавий жиҳатдан арабий, форсий ўзлашмаларга бой, синтактик жиҳатдан шу тилларга хос изофа, инверсиялар мўл матнлар ҳақиқатан ҳам мураккаб. Ҳозирда 5-синф ўқувчисига тавсия этилаётган матнлар уларга оғирлик қилади. Кечагина 4-синфда бола тилига, тафаккур даражасига мослаб айтилган, ёзилган эртақларни ўқиб келган ўқувчига арузда ёзилган "Ҳар кишиким, тузлук эрур пешаси, Кажрав эса чарх не андешаси" каби байтлар [2, 243-б.], шунингдек, фалсафий, ирфоний матнлар ҳамда чуқур интим туйғулар баён этилган мисралардан иборат асар кўндаланг қилинса, унинг машғулотга муносабати қандай бўлиши мумкин?

Баъзи дарслик муаллифлари бу матнларни ўқувчи тугул ўқитувчи ҳам ҳазм қилолмаслигини билиб, уларнинг насрий баёнини бериб боришади. Дарсда, олдин айтилганидек, фақат насрий баён ўқитилади ва унинг мазмуни сўраб олинади. Деярли барча синфларда бу ҳолат давом этмоқда. Натижада биз мумтоз матнни кўрганда унинг насрий

баёнини ахтарадиган, асл матнни ўқишга ҳаракат қилмайдиган ўқувчиларга эга бўлмоқдамиз. Бизнингча, мазкур ҳолатни бартараф этиш учун мумтоз намуналарни беришда тадрижийликка – осондан қийинга, оддийдан мураккабликка бориш тамойилига амал қилиш зарур. Энг асосийси, ҳеч қачон асарни дарсликда насрий баён қилмаслик керак.

Тажрибалардан маълум бўлдики, 5-синфдан тили бир мунча содда, ифода тарзи бугунги адабий тилга яқин мумтоз матнларни бериб бориш билан болаларнинг матнга кириш, унинг мазмун-моҳиятини англаш, бадииятни ҳис қилиш кўникмаларини шакллантириб бориш мумкин. Кейинги синфларда назарий маълумотлар, методик тавсиялар бериш баробарида матнлар секин мураккаблаштириб борилади. Матнни тўғри танлаш ҳал қилувчи аҳамиятга эга ғоят муҳим масаладир.

Мумтоз адабиёт намуналари дастур ва дарсликларда икки шаклда а) мазмунига кўра турли рукнларга сочиб юборилган ҳолда б) алоҳида рукн остида бирин-кетин жойлаштирилмоқда. Иккаласининг ҳам ўзига хос афзаллиги бор. Биринчиси мавзу, мазмун ва ғоясига кўра ҳамоҳанг бўлган бошқа асарлар (халқ оғзаки ижоди, янги давр адабиёти намуналари) билан ягона рукн остида ўқувчиларда муайян маънавий сифат, ахлоқий қадриятларни шакллантиришда яхши натижа беради. Лекин биз учун иккинчиси маъқул кўринди. Негаки, мумтоз намуналар бирин-кетин берилар экан, бир асар орқали шаклланган билим, кўникма ва малака кейинги намуналарда изчил мустаҳкамлана боради ва бунда орада узилишлар бўлмайди. Натижада маълумотлар бирин-кетин йиғилиб, яхлит билимга; орттирилган кўникмалар ривожланиб шаклланган малакага; ҳис қилинган туйғулар бора-бора руҳий идрокка айланади. Ана шу яхлит билим, шаклланган малака ва руҳий идрок тарбияланувчи шахсиятида бирлашиб, мумтоз адабиётни англаш тажрибасини юзага чиқаради.

Фойдаланилган адабиётлар рўйхати:

1. Каримов. И. А. Юксак маънавият – енгилмас куч. – Т.: Маънавият, 2008. – 176 б.
2. Аҳмедов С., Қосимов Б., Қўчқоров Р. Рўзиёв Ш. Адабиёт. 5-синф учун дарслик. –Т.: Маънавият, 2007, 243 б.
3. Баркамол авлод орзуси. – Т.: Шарқ, 1999. – 184 б.136 б.
4. Йўлдошев Қ.Б. Янгиланган педагогик тафаккур ва умумтаълим мактабларида адабиёт ўқитишнинг илмий-методик асослари. Педагогика фанлари доктори илмий даражасини олиш учун ёз.дисс. – Т.: 1996. – 238 б.42б
5. Комилов Н. Комил инсон – миллат келажаги. – Т.: Ўзбекистон, 2000. – 134 б.

ЎҚУВЧИЛАРНИНГ ТАДҚИҚОТЧИЛИК КўНИКМАЛАРИНИ ТАЯНЧ КОМПЕТЕНЦИЯЛАР АСОСИДА МАШҒУЛОТЛАР ЖАРАЁНИДА ШАКЛЛАНТИРИШ

Н.Н.Нарзиева,
Самарқанд қишлоқ хўжалиги институти

Мақола бугунги кунда умумтаълим тизими сифатини янада оширишга қаратилган. Шунингдек, муаллиф фанлараро узвийликлар ва ўқувчиларда тадқиқотчилик кўникмаларини шакллантиришнинг таянч компетенцияларга асосланган таҳлилий қараешларни лойиҳа технологияси орқали батафсил ёритиб берган.

Калит сўзлар: кўникма, таянч компетенциялар, тадқиқотчилик элементлари, тадқиқотчилик кўникмалари, фанлараро интеграция, лойиҳали тадқиқотчилик фаолияти, мустақил фикрлаш, ижодкорлик,

Статья посвящена проблеме дальнейшего повышения качества обучения в системе среднего образования. Автором приведены сведения о межпредметных связях, а также обеспечить проектные технологии со стороны анализов формирование исследовательских навыков на основе базовых компетенций.

Ключевые слова: *навык, ключевые компетенции, элементы исследований, исследовательских*

навыков, межпредметных интеграций, проектных исследовательских деятельности, самостоятельное рассуждение, творчество.

The article is devoted to the problem of further improving the quality of education in the secondary education system. The author provides information on interdisciplinary links, as well as to provide project technologies on the part of analyzes, the formation of research skills based on basic competences

Key words: skills, core competencies, elements of the study, research skills, interdisciplinary integration, design research activities, self-argument, creation.

Умумтаълим мактаб ўқувчиларида таянч компетенциялар асосида таълим жараёнида фанлар орасидаги узвийлик тадқиқотчилик кўникмаларини шакллантириш учун муҳим бўлиб, улар шундай таълим муҳитида шаклланадики, унинг моҳияти тадқиқотчиликнинг шаклланишини, бу эса ўқувчиларга аниқ бир йўналишда шунчаки ишлашини эмас, балки ижодий фаолият юритишни, мустақил ижод қилишни таъминлаши лозим.

“Ўзбекистон Республикасида таълимнинг узлуксизлиги, узвийлиги, ўқувчи шахси ва қизиқишлари устуворлигидан келиб чиқиб, уларнинг ёш хусусиятларига мос равишда қуйидаги таянч компетенциялар шакллантирилади:

1. Коммуникатив компетенция;
2. Ахборотлар билан ишлаш компетенцияси;
3. Ўзини ўзи ривожлантириш компетенцияси;
4. Ижтимоий фаол фуқаролик компетенцияси;
5. Миллий ва умуммаданий компетенциялар;
6. Математик саводхонлик, фан ва техника янгиликларидан хабардор бўлиш ҳамда

фойдаланиш компетенцияси.

Ўқувчининг таянч компетенциялари - инсон ким ва қандай касб эгаси бўлишидан қатъий назар, шахсий ҳаётида, касбий фаолиятида, ижтимоий муносабатларда муваффақиятли бўлиши учун эгаллаши лозим бўлган лаёқатлар, қобилиятлар ва ҳаётий малака ва кўникмалар мажмуидан иборатдир. Бунда ҳар бир шахс коммуникатив бўлиши, ахборот билан ишлай олиши, шахс сифатида ўз-ўзини ривожлантириши, ижтимоий фаол фуқаро бўлиши, умуммаданий хислатларга эга ва фан-техника янгиликларидан хабардор бўлиши назарда тутилади [1, 17-18-б.].

Агар боланинг олган билимлари фақат фикрлаш қобилиятига эмас, балки қалбига ҳам кириб борса, унинг эмоционал ҳолатига таъсир эта олса, бу ахборот фақат билимгина бўлиб қолмасдан, жуда қимматли шахсий малакага айланади. Ушбу самарадорликка эришиш эса турли фанларни узвийлигини бирлаштирган тадқиқот лойиҳалари орқали амалга ошиши мумкин.

Лойиҳали тадқиқотчилик фаолияти тўғрисида А.И.Савенков ўз китобида шундай деб ёзади: “Тадқиқотчилик фаолияти шуниси билан қимматлики, у ўқув жараёни учун ишончли пойдевор ҳосил қилади, ушбу жараён – мустақил билим олиш ва мустақил ривожланишда муҳим рол ўйнайди, бу асослар боланинг мактабдаги илк қадамидаёқ қўйилиши ва ўз ечимини топмоғи лозим. Кўникма ва малакали тадқиқотлар, ҳақиқатга мустақил ижодиёт орқали эришиш, бу эса болаликдаги дарсларда, ўрта ва юқори синфларда эришилади. Лойиҳали фаолиятнинг бош натижаси - бу тенгдошлар ва ўқитувчилар билан қимматли(бебаҳо) мулоқотлар, ҳамкорлик, ўз қобилиятини намоён қилиш ва мустақил ривожланишдир”[3].

Биз лойиҳа технологияси орқали Самарқанд шаҳридаги 49-умумтаълим мактабида таянч компетенциялар асосида тадқиқотчилик кўникмаларини шакллантирганимизни кўриб чиқамиз.

Таълим болани ҳаётга ижтимоий кўникма беришнинг энг муҳим гарови сифатида қаралаётган бир пайтда, бола ва ижтимоий ҳаёт кўникмаси сифатида “Табиатшунослик” ўқув фанини танлаймиз, чунки фақат шу фан ўқувчини атрофдаги олам билан боғлайди, атрофдаги олам билан ўқувчи онгида узвийлик ривожланади. Бола кўрган нарсасини тадқиқ эта бошлайди.

“Табиатшунослик” дарсида олинган билимлар математика ёки филологик

тушунчалар, атамаларга караганда ўқувчига яқинроқ, ўқувчи томонидан тез қабул қилинади, у томонидан тез қабул қилинадиган фанга айланади. Таълим жараёнини ташкил этишда биз лойиҳалар тизимидан фойдаланамиз. Бу борада олинган тадқиқотчилик кўникмалари элементларини бадиий-эстетик цикл фанлари – мусиқа, тасвирий санъат ва бадиий меҳнат билан тўлдиришга ёрдам беради.

“Табиатшунослик” фанидан “Сирдарё, Жиззах ва Самарқанд вилоятлари табиати” мавзусини танладик. Ушбу мавзу жараёнида ўқувчилар бир муаммо билан тўқнаш келдилар, уларнинг ўз жонажон тарихи тўғрисида билимлари паст эканлиги маълум бўлди. Ахборот йиғиш жараёнида яна бир муаммо аниқланди, яъни Самарқанд замини тўғрисидаги китоблар, шу жумладан болалар китоблари етишмаслиги маълум бўлди.

Қуйида биз ушбу дарсда яна бир кичик мавзу бўйича лойиҳа тадқиқотчилик фаолиятини бажардик. Ушбу жараёни босқичма-босқич келтирамиз:

I. Бошланғич босқич.

1. “Самарқанд замини тарихи – эртақ ва афсоналарда” мавзуси танланди, лойиҳа мақсади Самарқанд замини тарихини афсоналар асосида ўрганиш. Лойиҳа натижасига кўра, Самарқанд замини тарихи ва табиати тўғрисида рисола яратиш.

2. Лойиҳа қатнашчилари сони ва гуруҳлар таркиби аниқлаб олинди.

3. Ўқитувчи томонидан тузилган матнни тадқиқот этишининг бошланғич билим кесими ўтказилди.

4. Кириш анкетаси тўлдирилди (Нима биламан, Нимани ўрганмоқчиман).

II. Режани ишлаб чиқиш босқичи.

1. Босқич вазифалари белгилаб олинди, материал жамлаш, ушбу жамланган материални эртақ ва афсоналар тилига ўгириш, ранг-тасвир бериш.

2. Ахборот йиғими ва таҳлили методлари қуйидагича белгиланди:

- Илмий-оммабоп матнни ўқиш;
- Асосий сўзларни белгилаб олиш;

- Матн тилини ва услубини ўзгартиришга ёрдам берадиган синоним, метафора ва афоризмлардан фойдаланиш;

- Ҳикоянафислик режаси тузилди.

3. Ахборот манбалари деб қуйидагилар белгиланди:

- Ўқитувчи тузган рўйхатдаги китоблар ёки ўқувчилар ўзлари кутубхонадан топган китоблар;

- Интернет тармоғи.

4. Ахборот жамлашнинг манба ва методлари қуйидагича белгилаб олинди:

- Топилган ахборотни мустақил ўрганиш;
- Ўқилган маълумотни биргаликда муҳокама қилиш;
- Мутахассис консультациясидан фойдаланиш.

5. Лойиҳа сифатини белгилаш мезонлари ва методлари муҳокама қилинди:

- Тадқиқ этилган материал ҳажми;
- Фикрлашнинг мустақиллиги;
- Нутқнинг қисқа, ёрқин ва тушунарлилиги;
- Матн ва иллюстрацион материал мутаносиблиги;
- База сифати;
- Тақдимотнинг такрорланмас, ўзгачалиги.

6. Тақдимот шакли натижаларига эртақ ва афсоналар китоби келтирилди.

7. Иш шакли (Якка, гуруҳли) аниқланди, вазифалар белгиланди:

- Бирламчи маълумотни жамлаш ва қайта ишлаш;
- Жамланган ахборотни эртақ ва афсоналар тилида айтиб бериш;
- Рангтасвир бериш;
- Китоб лойиҳасини тайёрлаш.

8. Лойиҳани бажариш муддатини аниқлаш.

III. Лойиҳани амалга ошириш.

1. Тадқиқотни қадим Самарқанд саёҳатидан бошладик, малакали экскурсоводдан қизиқтирган саволларга жавоблар олдик.

Илгари тузилган режага асосан, турли манбалардан ахборотлар йиғиш ва таҳлил этишни бошладик.

2. Олинган ахборотни қайд этиш, қайта ишлаш, қўчириш билан шуғулландик. Ахборотга расмлар ишладик.

Қайд этиш лозимки, лойиҳа устида ишлаш жараёнида ўқувчилар ахборот, мулоқот технологиялари билан ишлашни ўрганишди. Улар MS Word дастурида ҳужжатларни яратиш ва форматлашни бажаришди, интернет тармоғидан олинган ахборотларни жамлаш, таҳлил этиш, тизимлаш машғулотларини бажаришди, презентация яратишди, бу ишда графика, анимациялар ва MS Power Point дастури ёрдамида бажарилди, ҳамкорликда ишлаш юзасидан мулоқотлар ўтказилди.

3. Олинган материалларни таҳлил қилдик. Хулоса қилдикки, жонажон ўлкамиз, унинг тарихи ҳақидаги маълумотлар жуда оз, шунинг учун ўзимизнинг эртак ва афсоналаримизни жонажон шахримиз жойларини эртак ва афсоналар орқали баён этишга ҳаракат қилдик.

4. Тадқиқот мавзусига доир якуний билимлар хулосаси чиқарилди, натижалар таҳлил қилинди.

5. Тақдимотга доир материаллар шакллантирилди.

6. Ижро олдидан мактаб психологи суҳбатидан ўтдик.

IV. Якуний босқич.

1. Лойиҳа синф ўқувчилари ўртасида мунозарага қўйилди.

2. Қўйилган мезон асосида лойиҳа экспертизадан ўтказилди.

3. Турли хил мезонлар асосида иш жараёни ва натижаси, яъни гуруҳлар ва шахсий муваффақиятлар муҳокама қилинди.

4. Чиқиш сўровномаси тўлдирилди.

5. Ўқувчилар бажарилган ишлар бўйича тадқиқотчилик кўникмасига эга бўлишди. Улар “Нимани ўргандим?”, “Нимага эришдим?”, “Нима қилдим?”, “Илгари нимани қила олмас эдим, ҳозир бажара оляпман?”, “Кимга ёрдам бердим?” каби саволларга жавоб беришди.

6. Ўқувчилар илмий-тадқиқотчилар иштирок этадиган илмий-амалий конференцияларда, йиғилишларда чиқиш қилишиб, қўйилган саволларга жавоб бердилар, ўз нуқтаи-назарларини, қарашларини, фикр ва ғояларини ҳимоя қилишди ва якуний хулосалар чиқаришди.

Шубҳасиз, бундай катта лойиҳали ишлар ўқитувчининг ҳам кучли тайёргарлигини, турли фанлар мутахассисларини жалб қилинишини, лекин унинг натижасида ўқувчининг билим олиш иштиёқининг кучайиши, турли фанларни биргаликда ўрганиш, ўқувчиларнинг билим ва кўникмаларининг кучайиши, ўқувчида танқидий фикрлашни шакллантириш ахборот муҳитида мўлжал олишга ўрганиш, уларда тадқиқотчиликни шакллантириш ва ҳ.к.

Ўқувчилар ушбу тадқиқот билан шундай қизиқишдики, бажарилган иш билан қониқмасдан, иккинчи лойиҳа ва иккинчи китоб устида ишни бошлаб юборишди. Эртак ва афсоналар асосида Самарқанд вилоятида тарихий шахсларнинг ҳаёти ва фаолияти, урф-одатларининг алоҳида хусусиятлари муҳокамаси бошланди.

Табиий фанларга оид билимлардан ташқари, мусиқа ва ахборот технологиясига оид билимлар ҳам жалб қилинди. Ўқувчилар Самарқандликларни тарихини ўрганиш жараёнида уларнинг қўшиқларини тўплашди, ўзларини кулолчиликда, сопол буюмларга безак бериш жараёнида ҳам синаб кўрдилар. Тадқиқот лойиҳаси жараёнида ўрганилган илмлар, малакалар бир неча узвий ўрганишни талаб этган ҳолда, ўқувчиларнинг фақат онгида эмас, балки қалбида ҳам чуқур из қолдиради, ўқувчиларни фикрлаш қобилиятини ривожлантиради, олинган билимлар эса ҳаётга татбиқ этилади.

Ўқувчилар мактабда атроф-олам тадқиқотлари билан бир қаторда ўз ички олами ва

инсоний муносабатларни тадқиқот эта бошлайди. Ўқувчилар онгида фикрлаш қобилятида, дунёқарашида содир бўлаётган, синфдошлари билан бўлаётган мулоқотлардаги ўзгаришларга қараб хулоса қилиш мумкинки, тарбия жараёнини фаолият асосида, муаммоли-изланиш технологияларидан фойдаланган ҳолда олиб бориш мумкин.

Демак, лойиҳали тадқиқот жараёни фақатгина билим бериш билан чекланиб қолмасдан, ўқувчини тарбиялайди ҳам.

Лойиҳа тадқиқот предмети сифатида ўзбек халқ мақоллари ва маталлари келтирилган деворий газета олинади.

Олиб борилган тадқиқот натижасида аниқландики:

Ота ва оналар бир-бирларига ёрдам беришни энг яхши инсоний фазилат деб биладилар. Ушбу фикрни 4-синф ўқувчилари тўлиқ маъқуллашди. Бобо ва бувилар фикрича, энг яхши хислат бу итоаткор бўлиш, ўзини яхши тутиш. Бу фикрга ака-опалар рози бўлишди.

- Ўқитувчиларнинг фикрича энг яхши хислат бу – меҳрибон бўлиш;

- 4-синф ўқувчилари фикрича-дўстлик ва муҳаббат.

Энг “ёмон” одатлар бўйича ўтказилган сўров асосида;

- опа-ака ва 4-синф ўқувчилари-қўполликни;

- бобо ва бувилар-иккиюзламачиликни;

- ота-оналар-ёмон ўқишни;

- ҳеч нарсага қизиқмасликни, чаласаводликни;

- ўқитувчилар-бир-бирларини хафа қилишни;

- 4-синф ўқувчилари-уришқоқликни тилга олдилар.

Мактаб ўқувчилар йиғилишида ушбу иш “дебют” номинациясида фахрий ёрлик билан тақдирланди.

Лойиҳа таълим технологияси ўқувчиларни фаол инсоний муҳитга қўшилиш, мослашишини таъминлаш билан бирга, уни руҳий ва ахлоқий жиҳатдан тадқиқот этиш, юқори инсоний фазилатларга интилиш, ҳар бир инсон учун зарур бўлган яхши хислатларга интилиш, юқори инсоний фазилатларга эришган инсон мартабасига етишишга ҳаракат қилади.

Тўғридан-тўғри дидактик машғулотлардан четланган ҳолда ўқувчиларни фаол ҳаёт машғулотларига киришишларига йўл очиш, уларнинг онгига зўр туртки бўлиши ва олинган билим ва кўникма бир умр ҳаёт йўли давомида йўлдош бўлиши, керакли пайтларда ёрдам бериши муқаррар.

Юқоридагилардан келиб чиққан ҳолда хулоса қилиш мумкинки, лойиҳа тадқиқотли таълим турли фан узвийлиги жараёни асосида замонавий таълим олишнинг умуминсонийлик ва шахсий мўлжалли (манзилли) етук инсонни тарбияловчи, ўқувчи шахсини ва ҳуқуқларини ҳурмат қилиш, унинг танловига масъуллигини белгиловчи асосдир.

Муаммоли тадқиқот лойиҳасини (технологиясини) дарс ва дарсдан ташқари вақтда ўрганиш умуминсоний кадриятлардан келиб чиққан ҳолда доимий мустақил фикрлай олувчи ва мустақил қарорлар қабул қила олувчи ижодий шахсни тарбиялайди.

Фойдаланилган адабиётлар рўйхати

1. Ўзбекистон Республикаси Вазирлар Маҳкамасининг 2017 йил 6 апрелдаги 187-сон “Умумий ўрта ва ўрта махсус, касб-хунар таълимининг Давлат Таълим Стандартларини тасдиқлаш тўғрисида” қарорига 3-ИЛОВА 17-бет./ <http://www.lex.uz>

2. Турдиев Н.Ш., Шоисаева Г. Ўқувчиларда предметга оид компетенцияларни шакллантириш/“Умумтаълим фанлари методикаси” маънавий-маърифий, илмий, методик журнали. 2016 й. № 5. Б. 4-6.

3. Савенков А.И. Маленький исследователь: как научить младшего школьника приобретать знания. – Ярославль: Академия развития, 2002.-с 43-87.

4. Савенков, А.И. Содержание и организация исследовательского обучения школьников/ А. И. Савенков. – М.: Сентябрь, 2003. – 204 с.
5. Скрибицкий Э.Г., Скрибицкая И.Ю. Формирование компонентности начинающего исследователя//Ж. Инновации в образовании. 2007. №9. –С.80-90.

БЎЛАЖАК ЎҚИТУВЧИНИ ТАЙЁРЛАШ ЖАРАЁНИДА ЛОЙИХАВИЙ ФАОЛИЯТНИНГ АҲАМИЯТИ

Ш.Н.Эшпулатов,
Самарқанд давлат университети

Ушбу мақолада ўқитувчини тайёрлаш жараёнида лойиҳавий фаолиятнинг аҳамияти, уни педагогик таълим жараёнидаги салмоқли ўрни ва педагогик жараённи самарали ташкил этишига хизмат қилиши ёритиб берилган.

Калим сўзлар: фаолият, башорат қилиш, режаслаштириш, моделлаштириш, конструкциялаш.

Данная статья раскрывает значение проектной деятельности в процессе подготовке будущего учителя. Проектная деятельность занимает один из основных мест в процессе педагогического образования, и служит для эффективного обеспечения организации педагогического процесса.

Ключевые слова: деятельность, прогнозирование, планирование, моделирование, конструирование.

This article reveals the importance of design activity in the process of future teacher training. Designing activity occupies one of the main places in the process of pedagogical education, and serve for effective organization of pedagogical process.

Key words: activities, forecasting, planning, modeling, construction.

Олий таълим муассасалари томонидан мутахассислар тайёрлашни инсонпарварлаштириш муаммосини ечиш йўллари излаш ҳам ўқув фанларининг ўқитилишини ихчамлаштириш ва жадаллаштириш йўли бўйича, ҳам талабаларнинг яқка тартибда билим орттириш фазилатларини, уларнинг қизиқишлари, мойилликларини ҳисобга олинишини таъминлаш бўйича олиб борилмоқда. Ҳозирги кунда Ўзбекистон Республикасида таълимни такомиллаштириш шароитида аниқ методологик асосларни излаш долзарб ҳисобланади. Касбий таълим сифати муаммоларини таҳлил қилиш жараёнида методологик асос сифатида педагогик лойиҳалаш намоён бўлади.

Лойиҳавий фаолият, В.С.Безрукованинг фикрича, «бу таълим олувчилар ва педагогларнинг бўлажак фаолиятларининг асосий қисмларини биринчи галда ишлаб чиқишдан иборат» [1, 152-б.]. Ҳар қандай лойиҳалаш объектининг, бу педагогик тизимми, педагогик жараёнми, педагогик вазиятми, унинг асосий қисми - унинг иштирокчиларининг фаолияти ҳисобланади. Шунинг учун, биринчи навбатда, ўқитувчи ва таълим олувчининг фаолияти лойиҳалаштирилади. Лойиҳалаш исталган педагогнинг (ташкilotчилик, билиш ва муомала қила олиш билан бир қаторда) вазифасидир, мактабда ўқув-тарбия жараёнини технологиялаштиришга имкон яратади. В.С.Безруков педагогнинг лойиҳавий фаолияти билан педагогик технология ўртасидаги ўзаро боғланишни алоҳида таъкидлайди: «лойиҳалаш жараёнида ва у орқали педагогик жараён иштирокчиларининг ривожланишини таъминлайдиган педагогик технология ишлаб чиқилади». Биз технология лойиҳалаш маҳсулидир, деган фикрга қўшиламыз [1, 96-б.].

Лойиҳавий фаолият куйидагиларни ўз ичига олади: муаммо таҳлили; мақсаднинг қўйилиши; унга эришиш учун восита танлаш; ахборотни излаш ва қайта ишлаш, уни таҳлил қилиш ва умумлаштириш; олинган натижаларни баҳолаш ва хулосалар.

Предметли фаолият уч қисмдан ташкил топади: предметли, фаолиятли ва мулоқатли. Лойиҳавий фаолият ривожлантирувчи таълим услубларидан бири бўлиб, мустақил тадқиқотчилик кўникмасини ҳосил қилишга йўналтирилиб (муаммонинг қўйиш,

ахборотларни тўплаш ва уни қайта ишлаш, тажриба-синовлар ўтказиш, олинган натижаларни таҳлил қилиш), ижодий қобилият ва мантикий фикрлашнинг ривожланишига олиб келади, таълим жараёнида олинган билимларни бирлаштиради, ҳаётий муҳим муаммоларни моҳиятини тушунишга ёрдам беради.

Лойиҳавий фаолиятдан кутилаётган мақсад таълим олувчилар томонидан турли ўқув фанларини ўрганиш даврида мужассамлашган билим, маҳорат ва кўникмаларни тушуниш ва қўллай олишдан иборат.

Г.Е.Муравева [4, 44-б.] фикрича, педагог томонидан лойиҳалаш фаолиятни юқори даражада ўзлаштирганлигини олдиндан айта олиш, режалаштириш, туза олиш ва моделлаштириш кўникмаларини шаклландириш даражаси белгилайди. Бу тушунчаларнинг ва уларнинг мазмунини алоҳида қараб чиқамиз. Тадқиқотимиз объекти лойиҳалаш фаолияти бўлиб, у олдиндан айта олиш фаолияти билан жипс алоқада бўлади, шунга кўра башорат қилишни (олдиндан айта олишни) батафсилроқ қараб чиқилади.

Дастлабки тушунча: «башорат қилиш - келажакда бирон-бир воқеа-натijasини олдиндан кўрмоқ, олдиндан айтиб бермоқ» [8, 184-б.]. Дидактик башорат қилиш - дидактик воқеалар ривож топишини илмий тарзда олдиндан кўра олиш жараёни тушунилади.

Башорат қилиш лойиҳадан фарқли равишда ўзгармас мазмунга эга. Башорат қилувчи моделлар асосида таълим жараёнини жадаллаштириш учун тавсиялар ишлаб чиқилади. Дидактик башорат қилиш, шунингдек, педагогнинг ўқитиш фаолиятини режалаштиришга асос сифатида намоён бўлади. Башоратлашнинг оддий услубиёти тадқиқотнинг қуйидаги асосий босқичларини ўз ичига олади: «башоратлашдан олдинги мўлжал (объект, предмет, муаммо, мақсадлар, вазифалар, илгари кетиш вақти, ишчи фаразлар, усуллар, тадқиқот таркиби ва ташкил этишни аниқлаш); «башоратлаш муҳити (объект ривожланишига таъсир этувчи, башоратлашнинг ихтисослашмаган, қўшни тармоқлари бўйича маълумотларни тўплаш); дастлабки модел, яъни объект характери ва таркибини ёритувчи кўрсаткичлар, ўлчамлар тизими маълумотларини тўплаш; излаш башорати (дастлабки моделнинг келажакдаги лойиҳаси, бунда башорат муҳити омилларини эътиборга олган ҳолда кузатиладиган ҳолатлар бўйича ҳал қилиниши талаб этиладиган келажакдаги муаммолар аниқланади); меъёрий (берилган кўрсаткичлар бўйича кўрсатилган мақсад ва меъёрларга мувофиқ бўлган келажакдаги дастлабки модел лойиҳаси); ишончлилик даражасини баҳолаш ва башоратловчи моделларни аниқлаш, одатда, холис мутахассислардан сўраш йўли билан; башоратловчи моделларни таққослаш асосида ечимларни ихчамлаштириш учун тавсиялар тайёрлаш» [8, 275-б.]. Башоратлаш - объект ҳақида олдин бўлган маълумотларни олиш жараёни, илмий асосда олдиндан асослаштирилган ҳолатлар ва усуллар (Б.С.Гершунский) [2, 200-б.].

Иккинчи тушунча - режалаштириш. Режалаштириш - бирор нарсанинг режаси ёки лойиҳасини солиштириш бўлиб, режа - «умумий мақсадга бирлашган амалга оширилиши учун дастлаб бир қанча олдиндан уйлаб қўйилган ҳаракатлар, тадбирларни бажариш талаб этиладиган ният, лойиҳа, топшириқдир» [2, 369-б.]. Кўпинча режалаштириш ва лойиҳалаш синонимлар тарзида фойдаланилади. Режа ва лойиҳани тузиш мақсади нуқтаи назардан, ҳақиқатда фарқ йўқ. Режа ҳам, лойиҳа ҳам келгуси аниқ воқеликни ёритади ва уни амалга ошириш учун тузилади. Лекин, фикримизча, лойиҳалаш режалаштиришга қараганда кенгроқ тушунчага эга. Режалаштириш аниқ ҳаракат, уларнинг тартибини белгилаш билан боғлиқ, яъни, келажакнинг ўзгарувчан ташкил этувчиси бўлган фаолиятдан иборат. Педагогнинг касбий фаолиятида режалаштириш кенг ўрин эгаллайди. Режалаштириш жараёнида педагог олдида турган фаолиятга диққат билан иш тутаяди, мазмунини педагогик жиҳатдан қайта ишлаб чиқади. Уни ташкил этишнинг самарали, маҳсулдорроқ шакллари ва услубларини излайди. У унинг таркибини аниқлайди, унинг айрим қисмлари орасидаги боғланишни, айрим қисмлари орасидаги ўзаро боғланишларни аниқлайди, уларни бирлаштириш ва ўзаро таъсирининг нисбатан маҳсулли шакллари ва усулларини излайди ва ҳ.к., яъни ишнинг маҳсулдор, унумли тизимини шакллантиради [5, 20-б.].

Психологик нуқтаи назардан режа мияда ҳаракатлар қонуний кетма-кетлигини

аниқловчи шажаравий тузилган жараёнدير. Муаллиф фикрича режа тузиш - ишни лойиҳалаштиришдир. Режа ишнинг аниқ бир тизимидир, бундай тизимларни лойиҳалаш эса режалаштиришнинг асосини ташкил этиши лозим. Бу ҳолда тизимларни лойиҳалаш - ўқув-тарбия масалаларининг жадал, унумли психологик-педагогик ечимини излашдан иборат. И.П.Раченко педагогик фаолиятни режалаштиришга қуйидагиларни киритади: а) педагог олдида турган асосий мақсад нуктаи назаридан педагогик ҳолатни баҳолаш; б) олдиндан асосли тарзда айта олиш, ишнинг бориши ва натижаларини олдиндан кўриш, шунга боғлиқ тарзда унинг мақсад ва вазифаларини аниқлаш; в) зарурий чора-тадбирлар, ҳаракатлар кетма-кетлиги дастурини ишлаб чиқиш, уларни амалга ошириш учун энг унумли услублар, усуллар ва жиҳозларни танлаш; г) ишни вақт бўйича ҳисоб-китобини қилиш, унинг бошланиши ва охирини белгилаш; е) ҳисобга олиш ва назорат шакллари ва услубларини белгилаш [9, 12-б.].

П.Е.Решетников томонидан тайёрланган педагогик фаолиятни режалаш-тириш усуллари кизиқарлидир: дастурий - мақсадли, мажмуавий-тадбири, тизимли-технологик [6, 335-б.]. Дастурий-мақсадли режалаштиришда фаолиятнинг якуний ва оралиқ мақсадлари лойиҳаланади ва тавсифланади, режа, якуний ҳужжат шакли сифатида иш дастури хизмат қилади. Мажмуавий-тадбири режалаштиришда қуйидагилар лойиҳалаштирилади: а) энг муҳим масалалар, уларни ечиш учун йўналтирилади; б) ишнинг мажмуа шаклига эга бўлган айрим йўналишлари бўйича тадбирлар; в) бажариш муддатлари; г) бажарилиши учун масъуллар; д) назорат қилиш шакллари ва бажарувчилар; е) курс мавзуларини ўрганиш кетма-кетлиги; ж) дарснинг асосий босқичлари, унинг жиҳозланиши, ўқувчиларга бериладиган вазифалар.

Учинчи тушунча моделлаштириш. Бу - «билиш объектларини уларнинг моделларида тадқиқ қилиш услуги; аниқ мавжуд предметлар, воқеалар ва тузиладиган объектларнинг тавсифномаларини аниқлаш ёки яхшилаш, уларни ясаш усулларини қулайлаштириш, бошқариш кабилар учун ясаш ва ўрганиш» [7, 277-б.].

Модел - табиий ёки ижтимоий борлиқ муайян кўринишнинг, инсон маданияти, ғоявий-назарий таълим маҳсулининг, аслининг ўхшатмаси (чизмаси, таркиби, белгилари тизими). Бу ўхшатма асл бўлиб, унинг хоссалари ва тузилиши, уни ўзгартириш ёки бошқариш ҳақидаги билимларни (маълумотни) сақлаш ва кенгайтириш учун хизмат қилади. Модел - бу аслини билиш ва бошқаришдаги «вакили», «ўринбосари»дир. Муайян шартларда нусхани тайёрлаш ва тадқиқ қилиш натижалари асл нусхага ўтказилади» [7,277-б.]. Модел тушунтириш, олдиндан айтиш, топилмали воситаси сифатида, доимо билишга оид ролни бажаради.

Моделнинг лойиҳадан биринчи фарқи - уни тузиш мақсадидир. Модел нарса, ҳодисани ўрганиш, маълумот (ахборот) олиш, унинг қирраларини ўрганиш учун, шунингдек, уни ўзгартириш ва бошқариш учун фойдаланилади. Лойиҳа эса нарсани тузиш, борлиққа мужассамлаштиришда ишлатилади ва юқорида кўрсатилганидек, билишга оид вазифани бажаради.

Моделнинг бошқа ўзига хос хусусияти, юқорида келтирилган таърифга кўра, у аниқ мавжуд аслини «ифодалайди», «алмаштиради», лойиҳа эса ҳали мавжуд бўлмаган нарсаларни тавсифлайди. Модел – борлиқ қисмининг ўхшатмаси; уни тузишда муҳим бўлмаган ҳолатлардан четланилади, фақат бош асосий қисмлар ва тавсифномалар қайд этилади. Модел - хаёлий тузилма. Лойиҳада, аксинча, келажакдаги нарса ва жараёнлар тўғрисида, шартлар эътиборга олинган ҳолда, аниқ тасаввур аксланади.

Педагог ва талабаларнинг фаолияти, усуллар билан тўлдирилган ахборотли фаолият моделига, жараёнли моделга айланади. Педагог талабалардаги ва янги маълумотни, мавжуд ва зарур бўладиган одат ва кўникмаларни, боодобликликнинг аниқ ва зарурий даражасини ўзаро солиштиради ва фаразий тарзда талаба учраши мумкин бўладиган қийинчиликларни аниқлайди. Фаразга асосланиб, у муаммонинг ечилишини, бўлиши мумкин бўлган хатоликларни, мақсадга мувофиқ бўлган ёки бўлмаган ҳаракатларни олдиндан кўради, фаолиятнинг муваффақиятли бўлишини таъминловчи воситаларни танлайди, яъни, хаёлан

тажрибалар ўтказди. Бунинг учун хаёлий тажрибага яна битта шарт киритилиши лозим - талабаларни фаолиятга ундовчи шартларнинг ҳолати ва кучини, уларнинг қизиқишларини, ўз-ўзларини тарбиялашга истаклари борлигини назарда тутиш, зарур бўлса, интилишларини ривожлантириш чорасини кўриш лозим [2, 76-б.].

Педагогнинг юқорида тавсифланган ҳаракатлари, айнан фикран синаб кўриши, лойиҳалаш фаолиятига киритилиши мумкин, яъни моделлаштириш лойиҳалашнинг бир қисми бўлади. Дидактикада моделлаштиришни билиш учун педагогнинг лойиҳалаш фаолиятини аниқлаш лозимдир.

Тузиш-қуриш (конструкциялаш) тушунчаси. Тузиш-қуриш - «бирор-бир қурилиш, иншоот, қурилма қисмларининг таркиби ва ўзаро жойлашуви, шундай тузилишли қурилиш, иншоот, машинанинг ўзи» [9, 269-б.]. Тузиш-қуришда бирор-бир объектнинг таркиби бош тушунча бўлиб, тузувчилик фаолияти лойиҳалаш фаолиятдан фарқли равишда, хаёлий ва амалий (буюмли тузувчилик) фаолият бўлиши мумкин, хаёлий тузувчилик мазмуни бўйича лойиҳалашга яқин ва унинг ўхшаши сифатида кўплаб ишлатилади. Лекин, бизнинг фикримизча, тузиш лойиҳалашга нисбатан тор маънодаги тушунча, чунки, у яратилаётган объектнинг сиртқи томонини акслантиради, лойиҳалаш эса ички, ўзгарувчан ва бошқа ташкил этувчиларни ўз ичига олади,

Педагогик қомусда тузиш-қуриш таърифи қуйидагича келтирилган: «Тузиш-қуриш (конструкциялаш) - лойиҳалар ва ҳисоблашларни бажариш йўли билан модел, машина, иншоот, технологияни яшаш жараёнидир». Келтирилган таърифга кўра тузиш-қуриш объектлари сифатида нафақат қурилишлар, иншоотлар, машиналар, қурилмалар, балки, моделлар ва технологиялар ҳам намоён бўлиши мумкин. Бунда белгили, рамзли мавҳум эмас, балки моддий, нарсали моделлар кўзда тутилади. Технологиялар ҳақида эса, «технологияларни лойиҳалаш» сўз бирикмаси ўринлироқ, чунки технология жараён сифатида вақтинчалик, ўзгарувчан ташкил этувчига эга, қурилмалар эса тузиш маҳсули тарзида фақат ўзгармас тавсифномага эга. Бундан ташқари, кўрсатилган таърифда тузиш лойиҳалашни ўз ичига олади. Айрим муаллифлар (масалан, Я.Дитрих) тузишни лойиҳалаш натижасига таянадиган фаолият тарихида қарайдилар, ва «лойиҳавий - конструкторлик жараёни» атамасини ишлатадилар. В.С.Безрукова педагогик тузишни бир вақтда лойиҳалашнинг босқичи сифатида ва тузилган лойиҳани кейинги деталлаштирилишини батафсил аниқлаш сифатида қарайди. Бизнинг нуктаи назаримиздан лойиҳалаш тузишни ўз ичига олади, уни ўқув фаолиятини амалга ошириш учун зарур бўлган воситаларнинг яратилиши сифатида қараш мумкин.

Маъноси бўйича лойиҳалашга яқин бўлган моделлаш, башорат қилиш, режалаш, ўқув ва ўқитиш фаолиятини тузиш тушунчаларининг таҳлили, уларнинг умумийлиги ва фарқини аниқлаш таълим жараёнини лойиҳалаш маъноси ҳақида бир қатор хулосалар чиқаришга имкон беради.

Педагогик жараёни лойиҳалаш - бу педагогнинг табиий ва ижтимоий қонуниятларни назарда тутилган ҳолда маълум бир вақт бирлиги ичида талабаларни мақсадга мувофиқ ҳолда ривожлантиришнинг келажакдаги жараёни ва натижаси ўрин оладиган касбий фаолиятининг бир кўринишидир. Бўлажак таълим жараёнининг лойиҳаси лойиҳалашнинг маҳсулидан иборат.

Лойиҳалаш моделлашдан тузиш мақсади бўйича фарқ қилади. Лойиҳа лойиҳаланаётган объектни борлиққа мужассамлаштиришдан иборат; модел - объектни тадқиқ қилиш учун, дастлаб модел, сўнгра унинг асосида лойиҳа ишлаб чиқилса, моделлаш лойиҳалашнинг таркибий қисми бўлиши мумкин.

Лойиҳалаш у ёки бу даражада келажакдаги таълим жараёнини моделлаштириш, башорат қилиш, режалаштириш, тузиш-қуриш қисмларини ўз ичига олади. Таълим жараёнини лойиҳалаш - мураккаб фаолият бўлиб, педагогдан амалий, дидактик, услубий-методологик, буюмли ва бошқа билимларнинг тизимини талаб қилади, чунки, у хаёлий даражада ҳақиқий таълим жараёнини ёритиб беради.

Ўқитувчилар томонидан лойиҳалаш асосларини ўзлаштириш, уларда педагогик

жараёни самарали ташкил этишга ёрдам берувчи кўйидаги кўникма ва малакалар шакллантиради:

- режалаштиришни (педагог мақсадни аниқлай олиши, иш давомида кўйилган мақсадга эришишнинг асосий босқичларини ифода эта олиши);
- ахборот материалларни йиғиш ва уни қайта ишлаш кўникмасини (педагог керакли ахборотни танлай олиши ва ундан тўғри фойдалана олиши);
- таҳлил қила олиш кўникмасини (ижодий ва танқидий тафаккур);
- ёзма ҳисобот туза олиш кўникмасини (иш режасини туза олиши, ахборотларни аниқ тақдимот этиш, изоҳларни расмийлаштириш, зарурий адабиётлар (библиография) ҳақида тушунчага эга бўлиш);
- ишга ижобий муносабатда бўлишни (педагогик ташаббус кўрсатиш, ишни белгиланган режа ва тартиб бўйича ўз вақтида бажаришга ҳаракат қилиш).

Фойдаланилган адабиётлар рўйхати:

1. Безрукова В.С. Педагогика. Проективная педагогика. Учебное пособие. - Екат-бург: Деловая книга, 2006. 152 с.
2. Гершунский Б.С. Педагогическая прогностика: методология, теория, практика. - Киев.: Вища школа, 2006. 200 с.
3. Загвязинский В.И. Педагогическое предвидение. - М: Знание, 1987. 76 с.
4. Муравьева Г.Е. Проектирование технологий обучения. Учебное пособие. -Иваново, 2001. 44 с.
5. Раченко И.П. Диагностика и технология планирования педагогической деятельности педагога. - Ставрополь: 2004. 20 с.
6. Решетников П.Е. Технология профессионально-личностного развития будущих учителей: Опыт проектирования и экспериментальной апробации технологической образовательной системы. - М. - Белгород: Везелица. 1998.-с. 335
7. Фалсафий қомусий луғат - Т., Шарқ. 2004. 277 бет.
8. Ўзбек тилининг изоҳли луғати. - Т.:Ўзбекистон миллий энциклопедияси.2006. 1-жилд,184 бет.
9. Ўзбек тилининг изоҳли луғати. - Т.:Ўзбекистон миллий энциклопедияси. 2006. 3-жилд, 269 бет.

ЛОЙИҲАЛАШ ЭЛЕМЕНТЛАРИДАН ФОЙДАЛАНИБ ТАЛАБАЛАРНИНГ ФАЗОВИЙ ТАСАВВУРИ ВА ТАФАККУРИНИ РИВОЖЛАНТИРИШГА ОИД МЕТОДИК ТАВСИЯЛАР

Х.А.Тураев, Ҳ.Ў.Усмонов,
Термез давлат университети

Ушбу мақолада лойиҳалаш элементлари орқали талабаларнинг фазовий тасаввури ва тафаккурини ривожлантиришга оид бир-нечта амалий масалалар ва уларнинг ечимлари берилган. Бу маълумотлардан таълим тизимида кенг фойдаланилса ижобий натижалар беради.

Калим сўзлар: лойиҳалаш, фазовий тасаввур, ижодий масала, конструкторлик масалалари, техник детал.

В этой статье представлены несколько практических вопросов и решений для развития пространственного воображения и мышления через элементы проекта. Это даст положительные результаты, если их широко использовать в образовании.

Ключевые слова: дизайн, космическое воображение, творческие работы, вопросы дизайна, технические детали.

This article presents several practical questions and solutions for the development of spatial imagination and thinking through the elements of a project. This will give positive results if they are widely used in education.

Key words: design, cosmic imagination, creative works, design issues, technical details.

Инсон бирор нарсани яратиш, ўз ғояси ва ихтиросини маълум қилишда бирор матнда ёзма тарзда ифода қилади. Бироқ ифода қилишнинг бундай оддий усули ҳамма вақт ҳам тўла тасаввур қилишга етарли даражада ёрдам беравермайди. Ёки бошқача қилиб айтганда, оддий нарсанинг қиёфасини ифода қилиш учун жуда кўп саҳифаларда ёзма шаклдаги матнни талаб қилади ва бу ўринда, график тасвирлаш йўли билан ифода қилишга тўғри келади. Чунки кўплаб саҳифаларда ифода қилинаётган нарсани бир қарашда илғаб олишга қулай бўлган шартли график тасвирларда амалга ошириш мумкин.

Демак, «тасвирлаш» тушунчасининг ўзи ҳам кенг маънога эга бўлиб, қуйидагиларга бўлинади:

- ёзма (*матн*) тарзда тасвирлаш;
- оғзаки (*сўз ифодаси билан*) тасвирлаш;
- имо-ишора, ҳаракат ва мимика йўли билан тасвирлаш;
- график усулда (*схема, чизмалар билан*) тасвирлаш [1, 25-41 б].

Демак, график усулда ифода қилиш, яъни график тасвирлар яшаш, албатта, чизмалар чизиш билан боғлиқ. Шундай экан, чизмалар ҳам турли чизиқлар ва уларнинг шартли белгилари, ўзига хос ва ўзига мос келадиган шартли тасвирлари ҳам борки, ундан тўғри ва оқилона фойдаланиш керак бўлади.

Маълумки, илмий техникавий ривожланиш кўп жиҳатдан, техникавий лойиҳалашга асосланган. Техниканинг ривожини чизмаларсиз амалга ошмайди. Бунинг учун чизмачиликни ўқитиш жараёнида ва ҳар бир график ишни бажаришда талабалар онгига – ижодий ёндашиш (лойиҳалаш) элементларини сингдириб бориш зарур.

Фазовий тасаввур қилиш инсон онгида шаклланган образни кўз олдида келтириш ва фазовий тафаккур этиш, кўз олдида келтирган образни таҳлил қилиш ёки у билан мулоқотда бўлиш ҳамда лойиҳалаш имкониятига эга бўлган талабалар чизмачилиқдан ўтказиладиган Республика фан олимпиадасида муваффақият билан иштирок этиб, ғалабага эришиши мумкин.

Бажарилаётган чизма (техник расм) ва фазовий тафаккур этиш ўзаро диалектик муносабатда бўлгани учун улар бир-бирини қизиқарли ғоялар билан тўлдириб боради. Натижада фазовий тафаккур қилиш чизмани ортда қолдириб, қоғозда ўйлаган образини чизиш билан уни мустаҳкамлайди [2, 9-14-б].

Етарли даражада тез, аниқ ва қоғозда хатосиз тасвирлашни эплай олмайдиган одам, онгидаги фараз қилаётган образларни ҳам тезда қоғозга туширишда кўп қийинчиликларга дуч келади. Айниқса, ҳозирги замон компьютерларидан фойдаланишда тезкор фараз қилиш ва унга онгидаги образларни зудлик билан киритишни талаб қилади. Шу сабабли ҳар бир одам фазовий тасаввур ва тафаккур этиш билан бир қаторда онгида фараз қилаётган нарсани қоғозга тушириш маҳоратини ҳам эгаллаши зарур.

Бирор геометрик жисм, масалан, куб тўғрисида гап борганда у қандай кўринишга эга, қандай элементлардан тузилган, чизмада у қандай тасвирланади каби саволларга дуч келинади. Шундай саволларга жавоб топиш учун фикрлаш бошланади. Фикрлаш жараёнида тафаккур ёрдамга келади. Шунда куб ёқлари бир хил квадратлардан ташкил топганлиги ва у квадратлар олтига эканлиги аён бўлади ҳамда ушбу кубнинг яққол тасвирини чизишга уриниб кўрилади. Сўнгра проекцияларда тасвирлашга ўтилади [2, 13-15-б].

Шундай қилиб куб тўғрисидаги маълумотга эга бўлиш учун олдин фазовий тафаккурни ишга солиб, фазовий тасаввур қилишга эга бўлинади.

Энди куб билан боғлиқ бир нечта мисоллар ечиб кўриб чиқамиз.

1. X ва B да ўзаро тенг квадратлар чизлиган. B даги проекцияси орқали у қандай нарса эканлиги аниқлансин (1-чизма).

- X ва B га 45° бурчак остидаги тўғри чизиқ кесмаси тасвирланган (1-чизма, a);
- катетлари ўзаро тенг учбурчак тасвирланган (1-чизма, b);
- X ва B дагиларга тенг квадрат тасвирланган (1-чизма, c).

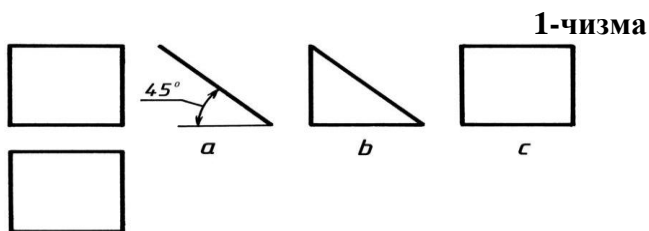

Мулоҳаза юритилса, a шакл иштирокида тўғри тўртбурчакли текислик; b шакл олинса яримта куб ва c шакл олинса тўлиқ куб тасвирланган ҳисобланади.

2. B ва X даги проекциялари бир хил квадрат ва ўртасида чизик чизилган (2-чизма). Унинг нималиги аниқлансин. 2-чизма, a, b, c, d, e ва f лар орқали ечими вариантларда кўрсатилган.

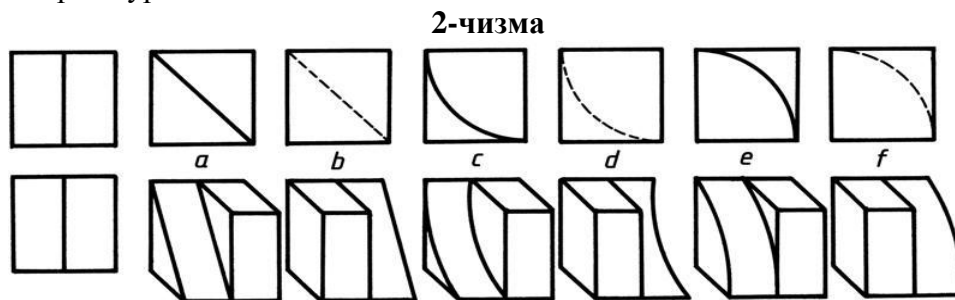

3. Битта сим бўлагидан ясалган моделнинг X ва B даги проекциялари берилган (3-чизма). Унинг учинчи проекцияси ва яққол тасвири бажарилсин [2, 55-73-б].

Моделнинг берилган иккита проекциясига мувофиқ учинчи проекциясини аниқлашдан аввал, кубнинг симдан ясалган яққол тасвири чизиб олинади. Сўнгра кубнинг B га пераллел ёғига B даги тасвир туширилади. Симнинг проекцияларига кубнинг қирралари деб қаралади. Модел бир бутун сим бўлагидан ясалганлиги учун кубнинг битта қиррасида сим икки марта такрорланмаслиги лозим. Яққол тасвир орқали моделнинг бешта варианты бўлиши мумкинлиги аниқланмоқда. (3-чизма, a, b, c, d, e). Шундай фазовий тафаккур қилиш машқларини кўпроқ такрорлашдан сўнг талабаларда фазовий тасаввур қилиш қобилияти ривожланиши аниқ.

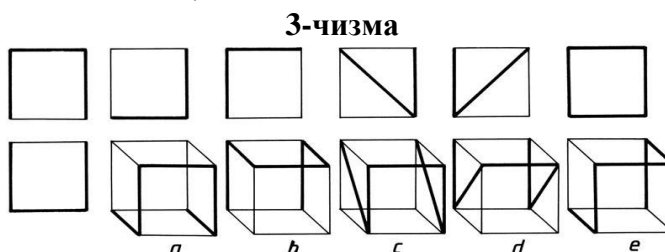

Лойиҳалашни ўрганиш мақсадида турли ижодий масалаларни ечиш машқ қилинади. Турли мосламаларни яшаш йўли билан шуғулланишга, баъзи қўпол ишланган буюмларни чиройли, ўзига жалб этадиган даражада қайта ишлаш лозим бўлади. Бунинг учун уларнинг шаклига ўзгартириш киритилади. Шундан кейин буюм гўзаллашган бўлса, қайта бадий лойиҳаланган бўлади.

Амалиётдаги деталнинг кўриниши ўзига жалб қила оладиган ҳолда унинг кўринишини ёқимли ва кўркем қилиб ўзгартириш, унинг вазнини ҳам камайтириб фойдаланиш учун қулай қилиб қайта лойиҳалашга **дизайн** дейилади. Дизайн инглизчада “*Design*” - чизма, расм, лойиҳа деб аталади.

Ҳозирда ҳар бир нарсани ўзига жалб қиладиган енгил, чиройли ва кўркем қилиб лойиҳалашни дизайн талабларига жавоб берадиган даражада бажарилган дейиш қабул қилинган. Конструкторлик (лойиҳалаш) масалаларини уч гуруҳга бўлиш мумкин: конструктив, технологик ва эксплуатация қилиш. Қуйида кўйилган вазифани турлича ечишга оид намуна келтирилади.

Масалан, 4-чизма, a даги деталнинг вазни (оғирлиги)ни камайтириш мақсадида унинг шакли геометрияси қисман дизайн талабида ўзгартирилган. Натижада 4-чизма, b, c ва d

лардаги кўринишга ўзгарди.

4-чизма

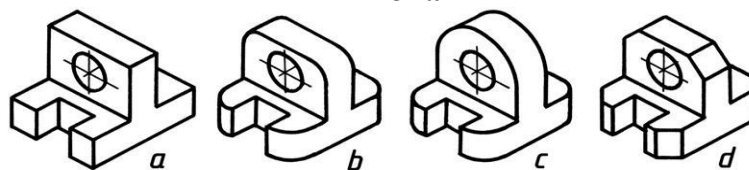

Энди техник деталларни таҳлил қилишни кўриб чиқайлик. 5-чизма, *a* да саралаш (тақсимлаш) мосламасининг схемаси берилган [2, 73-86-бетлар].

Шундай детал лойиҳалансинки, шарчалар гоҳ ўнгдаги, гоҳ чапдаги туйнукка тушиши ва ташқарига чиқиб кетиши таъминлансин.

Бунинг учун саралаш мосламаси камерасига *T* шаклидаги тўсқич ўрнатилиши лозим. Унинг геометрик шакли тарновларнинг кўндаланг қисмига боғлиқ бўлади. Кўндаланг кесими квадрат шаклида бўлса, мослама 5-чизма, *d* дагидек, айлана бўлса 5-чизма, *e* дагидек тайёрланади. Шарчаларни гоҳ чапдаги туйнукка ўтиши 5-чизма, *b* да, гоҳ ўнг томондаги туйнукка тушиши 5-чизма, *c* да берилган.

5-чизма

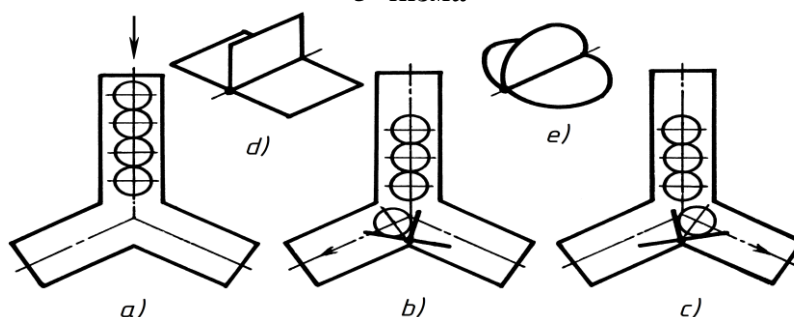

Хулоса қилиб айтганда юқоридаги кетма-кетлик ва тавсиялар асосида буюмларни лойиҳалаш жараёни талабаларга дарс ёки тўғарақларда ташкил қилиб берилса, уларнинг фазовий тасаввури янада ривожланиши таъминланади, шунингдек, ёшларимиз ичидан инновацион техникавий ғояларга бой бўлган ва Ватанимизнинг барқарор тараққиётига катта улуш қўша оладиган олимлар етишиб чиққан бўлар эди.

Фойдаланилган адабиётлар рўйхати

1. Раҳмонов И. ва бошқалар. “Педагогик технологиялар”. –Т.:ТДПУ, 2012.
2. Валиев А. ва бошқалар. “Чизмачиликда конструкциялаш асослари”. –Т.:“ТДПУ ризографи”. 2013 й.
3. Шарипов Ш. “Касб-хунар таълими тизимида ўқувчилар ижодкорлик қобилиятларини ривожлантиришнинг узлуксизлиги”. –Т.: “Фан”. 2005 й.

БЎЛАЖАК БОШЛАНГИЧ СИНФ ЎҚИТУВЧИЛАРИНИНГ МЕТОДИК-МАТЕМАТИК ТАЙЁРГАРЛИГИНИ ТАКОМИЛЛАШТИРИШ

Л.У.Акрамова,
Самарқанд давлат университети

Бўлажак бошланғич синф ўқитувчисининг методик-математик тайёргарлигини белгиловчи рағбатлантирувчи, когнитив, жараёнли, интегратив мезонларни такомиллаштириши, бўлажак бошланғич синф ўқитувчисининг методик-математик тайёргарлигининг концептуал, рефлексив, интегратив компонентларини такомиллаштириши механизмини ишлаб чиқиши.

Калим сўзлар: *концептуал, рефлексив, интегратив компонентлар.*

В когнитивном критерии методическо-математической подготовки будущих учителей начальных классов: психолого-педагогические знания — знание возрастных и индивидуальных, психофизиологических особенностей учащихся начальных классов, форм, методов и средств

организации учебного процесса, основной методике диагностики учащихся, инновационных педагогических технологий; знание дидактических принципов, требований к разработке дидактических и раздаточных материалов, закономерностей процесса обучения и воспитания; математические знания – знание целей математического развития учащихся начальных классов, содержания основных научных понятий (определений, свойств, правил, методов и др.).

Ключевые слова: когнитивные, процессуальные, интегративные критерии.

The aspects (motivational, cognitive, procedural, integrative) of methodical preparation of future primary school teachers have been improved, degrees that show methodical preparation (reproductive, effective, integrative) have been developed;

The technology which increase future primary teachers' methodical preparation has been created;

Keys words: reproductive, effective, integrative reproductive, effective, integrative

Жаҳонда замон талабларига мос методик-математика тайёргарликка эга бўлган педагогик кадрларни тайёрлаш, бўлажак бошланғич синф ўқитувчиларининг методик-математик тайёргарлигини такомиллаштириш механизмларини ишлаб чиқиш, методик-математик тайёргарликни такомиллаштириш моделларини, методик-математик тизими, мультимедиа электрон ресурслар яратиш бўйича кенг қўламли ишлар олиб борилмоқда. Шу билан биргаликда “таълим сифатини баҳолаш жараёни ва воситаларини такомиллаштириш, эришилган натижаларни аниқлаш имконини берувчи механизмларни амалиётга жорий этиш”га [1] зарурат борлиги қайд этилмоқда.

Давлатимиз мустақиллигининг дастлабки йиллариданоқ ёшлар таълим-тарбияси, уларнинг муносиб касб-хунар эгаллашлари, таълим-тарбия тизимини ислоҳ қилиш ва миллий кадрлар тайёрлашни замон талаби даражасига кўтариш масаласига аҳамият берилмоқда. Республикамиздаги умумтаълим мактабларининг бошланғич синфларида таълимни замонавий талаблар асосида ташкил этиш ва мазмунан янгилаш, узлуксиз таълим тизимининг фан ва ишлаб чиқариш билан интеграциялашуви, педагогика йўналишидаги олий таълим муассасалари тизимини янада такомиллаштириш, рақобатбардош ўқитувчининг касбий фаолиятида методик-математик тайёргарликни кучайтириш жамият талабларининг асосий йўналишларидан бири бўлиб, бу борада ҳам юқори натижаларга эришилди. Республикамизда “узлуксиз таълим тизимини янада такомиллаштириш йўлини давом эттириш, сифатли таълим хизматларига имкониятларни ошириш, меҳнат бозорининг замонавий эҳтиёжларига мувофиқ юқори малакали кадрларни тайёрлаш”, [2] шу билан биргаликда умумий ўрта таълим сифатини тубдан ошириш, информатика, математика каби талаб юқори бўлган фанларни чуқурлаштирилган тарзда ўргатиш; иш берувчиларнинг эҳтиёжларига жавоб берадиган мутахассисликлар бўйича тайёрлаш ҳамда олий таълим тизимида фаолиятининг сифати ва самарадорлигини ошириш устувор вазифасифатида кенг қўламли ишлар олиб борилмоқда.

Юртимизда бўлажак бошланғич синф ўқитувчиларининг методик тайёргарлиги доимий ўзгариб бораётган шароитда илғор хорижий тажрибаларни ўрганган ҳолда, олий таълим муассасасида уларнинг методик-математик тайёргарлигини такомиллаштириш технологиясини, дидактик асосларини ишлаб чиқиш, педагогик шарт-шароитлари, мазмуни ва тузилмаси, такомиллаштириш мезонлари ва шаклланганлик даражалари, шакл, метод, воситалари, модели, ўқитиш сифатининг самарадорлигини ошириш, шунингдек, педагогика олий таълим муассасасида бўлажак бошланғич синф ўқитувчиларини методик-математик тайёргарлигини такомиллаштиришнинг назарий ва амалий асосларини ишлаб чиқиш муҳим аҳамият касб этади. Бугунги янгиланиш, маънавий юксалиш даврида ҳар томонлама етук, билимдон, ижодкор ёшларни тарбиялаш ҳозирги куннинг асосий талабларидан биридир. Бундай масъулиятли ва шарафли вазифани ҳал этишда бошланғич синф ўқитувчисининг ўрни ва хизмати бениҳоя катта.

Бўлажак бошланғич синф ўқитувчисининг методик-математик тайёргарлигини белгиловчи рағбатлантирувчи, когнитив, жараёнли, интегратив мезонларни такомиллаштириш:

бўлажак бошланғич синф ўқитувчисининг методик-математик тайёргарлигининг

концептуал, рефлексив, интегратив компонентларини такомиллаштириш механизмини ишлаб чиқиш;

бўлажак бошланғич синф ўқитувчисининг методик-математик тайёргарлигини такомиллаштириш технологиясини ишлаб чиқиш;

бўлажак бошланғич синф ўқитувчилари методик-математик тайёргарлигининг мезонлари (рағбатлантирувчи, когнитив, жараёнли, интегратив) ривожлантирилган, методик тайёргарлигини белгиловчи даражалар (репродуктив, продуктив, интегратив) такомиллаштириш;

бўлажак бошланғич синф ўқитувчисининг методик-математик тайёргарлигини такомиллаштиришни оширишга қаратилган методик таъминот яратиш;

бўлажак бошланғич синф ўқитувчисининг методик-математик тайёргарлигини такомиллаштиришнинг концептуал, рефлексив, интегратив компонентларини ўз ичига олган механизм ишлаб чиқилиш;

бўлажак бошланғич синф ўқитувчилари методик-математик тайёргарлигини такомиллаштиришнинг ахборот-коммуникация ҳамда инновацион-педагогик технологияга асосланган ўқув-методик таъминоти, мультимедиа элекрон таълим ресурслари яратиш.

Математика ва математика ўқитиш методикаси фанларини ўқитиш жараёнида ахборот-коммуникация ва инновацион педагогик технологиялари асосида бўлажак бошланғич синф ўқитувчисининг методик-математик тайёргарлигини такомиллаштиришга хизмат қиладиган билим, ахборотларни тақдим этиш воситалари, йўллари ва усулларини такомиллаштиришни ўқитиш сифатига оид кўрсаткичлар тизими асосида ташкил этиш, бошланғич синф математика фанини давлат таълим стандарти ва ўқув дастурларини ахборот-коммуникация технологиялар ҳамда инновацион педагогик технологиялар асосида такомиллаштириш билан изоҳланади.

Амалий аҳамияти ахборот-коммуникация ва инновацион педагогик технологиялари асосида бошланғич синф ўқитувчиларининг методик-математик тайёргарлигини такомиллаштириш бўйича меъёрий-ҳуқуқий ҳужжатлар, чора-тадбирлар дастурларини тайёрлаш, бошланғич таълим мазмуни ва сифатига қўйиладиган математика фани бўйича давлат таълим стандартини ишлаб чиқиш, ўқитиш сифатини такомиллаштиришга хизмат қилади.

Мазкур компетенциялар асосида талабаларнинг билим, кўникма ва малакалар ҳосил қилиши, амалда қўллай олишларини ривожлантириш ҳамда математика ўқитиш методикаси фанининг мазмунини такомиллаштириб, бўлажак бошланғич синф ўқитувчисининг методик-математик тайёргарлигини такомиллаштириш методикасини ишлаб чиқиш орқали таълим жараёни самарадорлигини оширишга имкон берган;

Бошланғич таълимнинг сифат ва самарадорлигини оширишга оид меъёрий-ҳуқуқий ҳужжатларида бўлажак бошланғич синф ўқитувчиларининг методик-математик тайёргарлигини такомиллаштиришга эътибор қаратилади, бунда уларнинг фаолиятида инсонпарвалигида, ижтимоийлашув, интеграциялашув, демократлашиш. Индивидуаллаштириш, таълим жараёнини дифференциаллаш каби тамойилларга риоя этилган ҳолда математика ва математика ўқитиш методикаси фанларини ургатишда ривожлантирувчи самарага эришиш мақсад қилинади, шунингдек бошланғич синф ўқитувчиларининг методик тайёргарликка муҳим аҳамият берилади. Талабаларни интегратив ва компотенциявий ёндашувга асосланган методик-математик тайёргарликни такомиллаштириш назарда тутилади.

Талабаларни касбий (методик ва психологик-педагогик) тайёрлаш билан бир қатор тадқиқотчилар шуғулланишмоқда; бошланғич синф ўқитувчисининг прфессиограммаси ишлаб чиқилган, ўқитувчилар фаолияти узининг табиатига кура ижодий характер касб этиши қайд қилинган; бўлажак бошланғич синф ўқитувчиларининг математика ўқитиш методикаси фанидан методик тайёргарлик уларда янги, илгари маълум булмаган билимларни ҳосил қилиш ёки билим, куникма ва малакаларни ривожлантириш ҳамда такомиллаштиришга йуналтирилган;

Бўлажак бошлагич синф ўқитувчилари методик-математик тайёргарлигининг ҳозирги ҳолатини таҳлил қилиш шуни курсатадики, интегратив билимларни узлаштириш жараёни олий педагогик таълимни амалга оширишнинг инновацион тамойилларига тула мос келмайди, бошланғич таълим ривожлантиришидаги узгаришлар ва истикболлар унда етарлича акс этмайди.

Бўлажак бошлагич синф ўқитувчиларини методик-математик тайёрлаш ҳолатида қуйидаги қарама-қаршиликларни ажратиш курсатиш мумкин;

-бошланғич синф ўқувчиларига математика ўқитишнинг шахсга йуналтирилган методикаси мавжуд эмаслиги билан талабаларини методик-математик тайёрлаш мазмунига ушбу йуналишни куриб чиқиш ҳам киритилганлигини;

-талабалар тайёрлашнинг умумтаълим йуналганлиги билан амалий касбий куникмаларни узлаштириш зарурияти; олий таълим муассасасидаги анъанавий ёндашувлар билан мактабларнинг замонавий талабалари;

-бошланғич синф ўқувчиларига математика ўқитиш жараёнини компотенциявий ёндашувга асосланган мазмун асосида ишлаш билан таълим жараёнида яратувчанлик билан боғлиқ фаолиятнинг ортиши ва бошқалар;

-бўлажак бошланғич синф ўқувчиларининг методик-математик тайёргарлигини такомиллаштириш зарурияти куплаб методистлар томонидан қайд қилинади, бунда уларнинг ҳар бири у ёки бу йуналишни афзал куради. Бундан таълим жараёнининг асосий вазифаси сифатида бошланғич синф ўқитувчиларига математика ўқитиш учун талабаларни касбий тайёрлаш буйича батафсил тадқиқот утказиш зарурияти келиб чиқади;

-бўлажак бошланғич синф ўқитувчиларининг бошланғич синф ўқувчиларига математика ўқитиш учун методик тайёргарлигини такомиллаштириш ҳар бир талабанинг индивидуал қобилиятлари, ҳаётий ва касбий куникмаларига йуналтирилган мураккаб динамик тизим сифатида куриб чиқилиши;

-таълим натижалари нафақат билим, куникма ва малакаларни эгаллаш, балки интеллектуал фаолият тавсифи (фикрлаш амалларидан фойдаланиш қобилияти, мушоҳада методлари, билиш фаолияти методлари) сифатида куриб чиқилди.

-ўқитувчиларнинг касбий компетентлиги асосида методик-математик тайёргарликни пайдо булишига қадим замонлардаёқ замин яратилган (Афлотун, Арасту ва бошқалар таълимоти);

-“бошланғич синф ўқитувчиларининг касбий компетентлиги”, “компетенция”, “малака”, “профессионализм” каби тушунчалар билан чамбарчас боғлиқ.

Фойдананилган адабиётлар рўйхати:

1. Incheon declaration/ Education 2030: Towards inclusive and equitable quality education and lifelong learning for all (Word Education Forum, 19-22 may 2015, Incheon, Republic of Korea). - 48 p.

2. Ҳаракатлар стратегияси асосида жадал тараққиёт ва янгиланиш сари // Т.: “Ғ.Ғулом”, –2017.- 70б.

3. Абдуллаева Б.С. Фанлараро алоқадорлининг методологик-дидактик асослари: Пед. фан. Док. Дисс. -Тошкент: ДТПУ, 2006. 263-бет.

КРЕАТИВНЫЙ ПОДХОД К ФОРМИРОВАНИЮ ЛИЧНОСТИ УЧАЩИХСЯ НА ОСНОВЕ НАЦИОНАЛЬНЫХ РЕСУРСОВ

Р.Ю.Мусинова,
Самаркандский государственный университет, докторант

Мақолада миллий тарбия воситасида бошланғич синф ўқувчилари шахсини шакллантиришнинг креатив томонлари психологик асосланади.

Калим сўзлар: креатив ёндашув, миллий тарбия, шахс шаклланиши, назарий манба.

В статье рассматриваются теоретические основы креативного подхода формирования личности младших школьников посредством национального воспитания.

Ключевые слова: *креативный подход, национальное воспитание, формирование личности, теоретические основы.*

In this article we consider a theoretical bases on creative way in elementary schoolchildren' personality formation through national upbringing.

Key words: *creative way, national issues, formation personality, theoretically basics.*

Разработанная и применяемая ныне в образовательных учреждениях республики система воспитания основывается не только на упомянутых ценностях, но и на сформированной в первые годы независимости национальной идее – таким образом, открываются перспективы повышения воспитательных возможностей системы образования, принципиального обновления содержания воспитания, интеграции воспитательного и учебного процессов, креативной деятельности педагогов.

Однако сегодня мы обязаны принимать во внимание и внешние вызовы – при этом, особо подчеркнем, речь идет не только о религиозном экстремизме или терроризме, но, в первую очередь, о процессах глобализации, способствующих формированию у человека технократического мировоззрения, потребительского отношения к окружающему миру. Именно эти проблемы служат причиной, например, снижения духовно-нравственного потенциала человека. Игнорирование национальной самобытности, психологии, менталитета, отход от истоков национально-культурных ценностей или же их подмена формами космополитизма и псевдокультуры приведет к моральной деградации человека, росту его нестабильности в поведении, агрессивности по отношению к окружающему миру, падению его духовно-нравственного потенциала. В этих условиях национальное воспитание является своеобразным гарантом устойчивого успешного развития общества каждой из стран.

Проведенный нами анализ научной и методической литературы, посвященной тематике национального воспитания в Узбекистане (М.Куронов, О.Мусурмонова, Р.Хасанов, М.Хайруллаев, Х.Назаров и др.) показал, что в настоящий момент наиболее четко и последовательно разработаны общие теоретические вопросы рассматриваемой нами проблематики. Так, в частности, М. Куронов, определил содержание понятия «национальное воспитание» как многоаспектное и включил в него следующие толкования:

- целенаправленная воспитательная деятельность на основе национальных ценностей;
- общечеловеческое воспитание в форме, оптимально подходящей для каждого из народов;
- средство сохранения, возрождения и развития народа и его культуры;
- составная часть цели, задач и направлений Национальной программы подготовки кадров;
- источник духовного развития детей разных национальностей;
- воспитание культуры межнационального воспитания, путь и средство достижения общегражданского согласия;
- педагогическое условие подъема социальной и школьной педагогики [2, с.6].

Из приведенной цитаты очевидно, что школа должна стать главным участником национального воспитания. Для того, чтобы такое направление воспитания было наиболее эффективно организовано, нужно учесть множество факторов – уровень развития воспитательной системы школы; готовность педагога к ведению воспитательной работы; цели и содержание воспитания с учетом национальных целей, ментальных особенностей; учет современных прогрессивных педагогических течений, инноваций. Именно, как отмечает Ирисбаева М.Н., «интеграция национального и современного может дать ту результативность, которую ожидают в обществе. Совокупность этих объективных факторов в плюсе с условиями, целями, способами педагогического процесса, при котором также должны учитываться личность обучаемого, его семейные и национальные, порой метальные морально-этические, духовные ценности, желания, интересы, социальный заказ,

его образовательные потребности и возможность их реализовать. Интеграция национального и общемирового в процессе обучения может стать основой повышения эффективности данного процесса и максимального достижения педагогической цели» [1, с.134-135].

Таким образом, в числе ключевых условий оптимального осуществления национального воспитания в школе можно назвать:

1. Наличие четкой и научно обоснованной концепции воспитания;
2. Наличие и активное развитие воспитательной системы школы (класса).
3. Достаточный уровень профессиональной и личностной готовности педагогов к ведению национального воспитания.
4. Внедрение новшеств и оптимальных методов и средств, учитывающие возрастные, индивидуальные и иные особенности учеников в процесс национального воспитания.

Каким должно быть рассматриваемое нами направление воспитания в начальной школе? И на каком уровне оно осуществляется в настоящий момент? Эти два ключевых вопроса составляют суть нашей статьи.

Младший школьный возраст характеризуется рядом специфических черт, формирующихся и развивающихся в личности воспитанника в данный период - впечатлительность и эмоциональность ребёнка, его открытость и готовность к познанию нового, высокий авторитет учителя, стремление занять социально значимую позицию, ориентация на социальные нормы. Таким образом, данные характеристики создают благоприятные предпосылки приобщения ребенка к национальным ценностям, к воспитанию у него патриотизма, культуры межнационального общения. Вместе с тем проводимая в этот период работа по национальному воспитанию ни в коей степени не может быть формальной, выполняемой по единому, общему «трафарету». В обязательном порядке должно быть принято во внимание, что в период начального обучения у ребенка формируется этническая идентичность, четче, явственнее проявляются проблемы личностного развития. Следовательно, в младших классах должен быть осуществлен комплексный, личностно ориентированный подход к национальному воспитанию, основанный на принципах культуросообразности и этничности.

В процессе своего становления этническая идентичность проходит ряд этапов, соотносимых с этапами психического развития ребенка. Одним из первых концепцию развития у ребенка осознания принадлежности к национальной группе предложил Ж.Пиаже, который в 1951 году представил этническую идентичность как двухсторонний процесс – с одной стороны, формируется понятие «родина», с другой – образ «других стран/иностранцев». По мнению ученого, «этнические чувства, являются своего рода ответом на знания об этнических явлениях. Пиаже выделил три этапа в формировании этнической идентичности:

1) в 6–7 лет ребенок приобретает первые – фрагментарные и несистематичные – знания о своей этнической принадлежности. В этом возрасте наиболее значимыми для него являются семья и непосредственное социальное окружение, а не страна и этническая группа;

2) в 8–9 лет ребенок уже четко идентифицирует себя со своей этнической группой, выдвигает основания идентификации – национальность родителей, место проживания, родной язык. Просыпаются национальные чувства;

3) в младшем подростковом возрасте (10–11 лет) этническая идентичность формируется в полном объеме, в качестве особенностей разных народов ребенок отмечает уникальность истории, специфику традиционной бытовой культуры» [2, с.238-239].

Основываясь на рассмотренной теории Ж. Пиаже и учитывая многонациональный состав учащихся общеобразовательных школ СНГ, становится очевидно, что унификация процесса национального воспитания возможна лишь частично. Особо сложной нам представляется работа в русскоязычных начальных классах – педагогу необходимо владеть знаниями основ нескольких культур (например, русской, узбекской, армянской), иметь

четкие представления о воспитательном потенциале народной педагогики, уметь выбирать оптимальные формы, методы и средства формирования как этнической идентичности, так и культуры межнационального общения.

Таким образом, наше исследование показывает, что в настоящее время национальное воспитание является неотъемлемой составной частью воспитательного процесса в школе, а, учитывая специфику развития личности ребенка младшего дошкольного возраста, приобретает особое значение в начальных классах. Анализ воспитательного процесса в младших классах и итоги анкетирования привели нас к выводу, что накопился ряд проблем в рассматриваемой области воспитательного процесса, требующий тщательного исследования и продуманного пересмотра. Национальное воспитание в современной школе должно иметь четко поставленные, диагностические цели; обновленное содержание воспитания (с учетом потребностей, индивидуальных и этнических особенностей развития ребенка); современный методический инструментарий и всестороннюю методическую поддержку креативности педагога.

Список использованной литературы:

1. Ирисбаева М. Н. Педагогические технологии: интеграция национальных и современных традиций [Текст] // Актуальные вопросы современной педагогики: материалы междунар. науч. конф. (г. Уфа, июнь 2011 г.). — Уфа: Лето, 2011. - с. 134-136.
2. Стефаненко. Этнопсихология: Учебник для вузов/ Т. Г. Стефаненко. – 4-е изд., испр. и доп. – М.: Аспект Пресс, 2006

БЎЛАЖАК ЎҚИТУВЧИЛАРДА ИНСОНПАРВАРЛИК ҚАДРИЯТЛАРИНИ РИВОЖЛАНТИРИШ ОМИЛЛАРИ

Ш.Баратова,
Самарқанд давлат университети, магистр

Мазкур мақолада педагогик қадриятлар тизимида аксиологик ёндашувни таркиб топтиришидаги имкониятлари, педагогик қадриятлар тизими, аксиологик онғни таркиб топтиришининг ўзаро алоқадорлиги илмий асосланган.

Калит сўзлар: қадрият, аксиологик билиш, аксиологик дунёқараш, қадриятлар тизими, педагогик қадриятлар тизими.

В статье рассматриваются некоторые педагого-аксиологические аспекты, проблемы ценностных ориентации.

Ключевые слово; *ценность, педагогические ценности, система ценности.*

In article is considered some aspects, problems shaping the system valuables to avesto, as well as is brought forth categorization valuables to orientation, is generalized glances seen teacher on given to problem.

Key words: *Tradition, avesto pedagogical traditions. teaching tradisions, educasional traditions, system of tradisional imaginations.*

XX асрда замонавий таълим парадигмаларидан бири сифатида гуманистик (феноменологик) парадигма пайдо бўлди. Гуманистик (феноменологик) парадигмага кўра (А.Маслоу, А.Комбс, К.Роджерс, Л.С.Выготский ва бошқалар) таълим олувчи эркин шахс, ижтимоий муносабатлар субъекти сифатида ўзига хос ривожланиш имкониятларига эга. Улар болани ривожлантириш мақсадида уни шахслараро муносабатлар жараёнига йўналтиради. Таълимнинг феноменологик (феномен юнонча «phainomenon» – ҳисобланган, яъни, машхур, алоҳида нодир одам) модели ўқувчиларнинг индивидуал-психологик хусусиятларини ҳисобга олиб, уларнинг талаб ва қизиқишларига ҳурмат билан муносабатда бўлишни кўзда тутди. Унинг вакиллари ўқувчини нодир шахс деб ҳисоблайдилар. Гуманистик парадигма доирасида фаолият олиб борувчи ҳар бир таълим тизими ижодий ривожланиши ва ўқувчи ҳамда ўқитувчининг эркинлиги ва ижодкорлигини

ёқлайди.

Гуманистик парадигма ғоялари 1991 йилдан кейин республикаимиз узлуксиз таълим тизимига жорий этила бошланди. Парадигманинг диққат марказида ўқувчининг баркамол ривожланиши, унинг интеллектуал эҳтиёжлари, “эркин фикрлайдиган шахсни тарбиялаш” масаласининг ижобий ҳал этилиши ётади. Айни вақтда, республика таълим муассасаларида кўйидаги ғояларга амал қилинмоқда: “Демократик жамиятда болалар, умуман ҳар бир инсон эркин фикрлайдиган этиб тарбияланади. Агар болалар эркин фикрлашга ўрганмаса, берилган таълим самараси паст бўлиши муқаррар. ... Мустақил фикрлаш – ҳам катта бойликдир”.

Ўзбекистон ўзининг тарихий, миллий ривожланиш йўлидаги масъулиятли ва аҳамиятли даврни бошидан кечираётган шароитларда жамиятнинг истиқболли илмий асосланган стратегиясини ишлаб чиқиш, унинг асосий йўналишларини аниқлаш масаласи, айниқса, муҳим ҳисобланади. Мамлакатимизда жамият ҳаётини тубдан янгилаш борасидаги ислохотлар барча моддий ва маънавий соҳаларда, жадал суръатларда олиб борилмоқда. Педагогика соҳасида ҳам шундай кечиктириб бўлмас ишлар амалга ошириляпти.

Республикаимизда амалга ошириляётган ислохотлардан асосий мақсад ва уларни ҳаракатлантирувчи куч инсон, унинг баркамол ривожланиши, янгича фикрлаши ва ижтимоий хулқи ҳисобланади. Миллий тажрибаларимизни таҳлил қилиш асосида, таълим тизими соҳасида жаҳон фан ютуқларидан келиб чиққан ҳолда “Кадрлар тайёрлаш миллий дастури» ишлаб чиқилди (1997). Бу дастур талабларини амалга оширишдан мақсад “Ривожланган демократик давлатлар даражасида, юксак маънавий ва ахлоқий талабларга жавоб бера оладиган юқори малакали мутахассис кадрларни тайёрлаш миллий тизимини яратишдир”.

Абу Наср Форобий “инсонпарвар мутафаккир сифатида келажак жамиятнинг урушлар, кашшокликсиз бўлишини, умумий бахт, адолат ғалабаси, ҳуқуқ тенглиги, дўстлик, ўзаро ёрдам, бир-бирини ҳурматлаш, юксак маданият бўлган ер куррасидаги яхлит жамият сифатида тасаввур этади”. “Фозил одамлар шахри” асарида олим ҳукмдор тимсолида ақл, ирода, илм-фанга қизиқиш, адолатпарварлик, мулоҳазакорлик, уддабуронлик каби сифатларни жамловчи комил инсонга хос жиҳатларни мужассамлаштиради.

Инсон муаммоси ва унинг ривожланиши Форобий фалсафий тизи-мининг энг муҳим ва мураккаб таркибий қисмини ўзида акс эттиради. Бунинг сабаби, унинг ижтимоий, ижтимоий-сиёсий таълимоти марказида ҳар томонлама баркамол инсон ва инсоният, уларнинг умумий бахти, юксак фозилликка эришув йўллари ва усуллари муаммоси туради. Буларнинг барчаси олим дунёқараши юксак инсонпарварликка асосланганидан гувоҳлик беради.

Олим айниқса, ахлоқ, инсон хулқ-атвори, ва унинг таълим-тарбиясига катта аҳамият беради. Унинг фикрича, инсон маънавиятининг юқори даражаси унинг қалби, ақли ва фикрлашида акс этади. Одамларни, айниқса, ёшларни тарбиялаш тизимида Форобий инсоннинг юксак етукликка ва бахтга эришувини юқори даражада кафолатлайдиган ахлоқий тарбияни энг юқори ўринга қўяди. Ўзининг асарларида мутафаккир юксак ахлоқий сифатлар – мардлик, сахийлик, дўстлик, қаноатлилик, одамлар билан биргаликдаги фаолиятда инсоний хулқ-атвор меъёрларига амал қилиш зарурияти ҳақида алоҳида тўхталиб ўтади. Форобийнинг фикрича, ахлоқийлик интеллектуалликдан ташқарида бўлмайди. Шунинг учун у ақл, тафаккур, илмий эрудиция ва юксак ахлоқий сифатларнинг узвийлигини ҳисобга олишни шарт қилиб қўяди.

Ибн Сино кишиларнинг ўзаро муносабатларида уйғунлик ва ўзаро бир-бирини тушуниш мавжуд бўлган жамият зарурлиги ҳақида қатъийлик билан гапиради. Инсонпарвар олим бундай жамиятни ўзи жуда қизиқарли асослаб берган эди: одамлар бир-бири билан мулоқот қилмасдан, ҳамкорликсиз, ўзаро ёрдамсиз, бир-бирига хизмат қилмасдан, бир-бирига нисбатан яхшилик қилмасдан мавжуд ҳам бўлолмайди, яшай ҳам

олмайди. Шунинг учун олим ўзининг “Китоб аш-ишорат ва танбиҳот” асарида мана бундай ёзади: “Инсон ўзининг шахсий эҳтиёжларини якка-ёлғиз, ихоталанган ҳолда қондира олмайди, у фақат бошқа одамлар билан мулоқатдагина ана шу мақсадларига эриша олиши мумкин. Одамлар ўзаро мулоқотлар ва бир-бирига ёрдам бериш орқалигина ташвишлардан халос бўладилар. Агар одамзод ҳамма ташвишлардан қутилиш учун якка ўзи ҳаракат қилганида эди, у бунчалик оғир юкни кўтара олмаган бўлар эди. Маълум бўладики, одамлар ўртасида адолат ва қонун билан ўрнатилган меъёрлар зарур экан...”

Ибн Сино асарларини таҳлил қилиш натижасида биз унинг инсон-парварлик педагогикаси нуқтаи назарини ёқлаганлигига ишонч ҳосил қиламиз. Унинг педагогик қарашлари инсонпарварлик моҳият эътибори билан ниҳоят даражада тараққийпарвар ва кўп жиҳатдан замонавий педагогик назариялар билан уйғун. Олим педагогикасининг асосий тамойиллари – бола характерида ижобий жиҳатларни тарбиялаш, уни ибратли хулқ-атворга ўргатиш ва фойдали одатларга одатлантиришдир. Мутафаккир болалар ва ёшларнинг ҳар томонлама таълим ва тарбия олиши, савод чиқариши, илм-фан, ҳунармандчилик, савдо-сотик, санъат асосларини ўрганиши, шу орқали уларни ҳаётга тайёрлаш лозимлиги учун жонбозлик кўрсатди.

Инсонпарварлик анъаналарининг ривожланишида Абу Райҳон Беруний (973-1048)нинг ҳиссаси беқиёс бўлди. Инсонни ўз табиатига кўра ижтимоий мавжудот деб ҳисоблаган олим ахлоқийлик ва меҳнатсеварликни шахсдаги инсоний кадр-қимматнинг асосий мезонлари сифатида белгилайди.

Берунийнинг инсонпарварликка йўналтирилган педагогик қарашларида ўзаро инсоний муносабатлар, ахлоқийлик, жамоавийлик, билимнинг инсон тақдирига таъсири ҳақидаги фикрлар ўз аксини топган. Берунийнинг бундай қарашлари илм-фан, таълим ва маърифатпарварлик масалалари билангина чегараланиб қолмайди. Ёшларда тарбиялаш лозим бўлган эзгулик, зийраклик, кўнгилчанлик, ҳақиқатпарварлик, адолатли бўлишга интилишни ҳам у энг муҳим сифатлар қаторида санаб ўтади.

Берунийнинг инсонпарварлик таълимотида ақлий ва ахлоқий тарбия узвий боғланган. Олим ёшларнинг илмли бўлиши, ахлоқий тарбияси билан чамбарчас боғлиқлигига тўхталиб, улардан ротсғўй, раҳмдил, меҳрибон, саховатли, кишиларга илтифотли, хайрихоҳ бўлишни, нажотсиз одамга ёрдам қўлини чўзишни тарғиб қилиб, маккорлик, айёрлик, адолатсизлик, саботсизлик, хасислик, бойликка хирс қўйиш каби иллатларга йўл қўймасликни талаб этади ва мураббий сифатида ёшларга қуйидаги панд-насихатларини беради:

“Инсон энг олийжаноб фазилатлар соҳибидир, - деб ёзади Беруний “Минералогия” асарида, яқин дўсти бор киши чинакам бахтиёр кишидир. У дўст муносиб ҳаёт тарзига эга, ёқимли хусусиятлар соҳиби бўлиши лозимдир. Ана шундай чин дўст ҳар бир кишида битта бўлади. Бундан ортиқ бўлмайди. Одам ҳамиша бошқаларга яхшилик қилиш имкониятига эга бўлмасада, яхши тилаклар изҳор этсин», дейди у.

Фойдаланилган адабиётлар руйхати:

1. Каримов И.А. Ўзбекистон ХХI аср бўсағасида: хавфсизликка таҳдид, барқарорлик шартлари ва тараққиёт кафолатлари – Т.: Ўзбекистон, 1997. – 315 б.
2. Каримов И.А. Ўзбекистоннинг ўз истиқлол ва тараққиёт йўли. – Т.: Ўзбекистон, 1992. – 71 б.
3. Аль-Джинди Н.А. Педагогические идеи Абу Насра аль Фараби: Автореф. дис. ... канд. пед. наук. – М., 1991. – 17 с.
4. Амир Темур ва темурийлар даврида маданият ва санъат. – Т.: Ғ.Ғулом номидаги Адабиёт ва санъат нашриёти, 1996. – 88 б.
5. Қалдыбекова А., Ходжаев Б. Педагогик аксиология. – Т.: Алишер Навоий номидаги Ўзбекистон Миллий кутубхонаси нашриёти, 2009. – 80 б.

БАРКАМОЛ АВЛОДНИ ШАКЛЛАНТИРИШДА МАКТАБГАЧА ТАЪЛИМ-ТАРБИЯНИНГ ТУТГАН ЎРНИ

А.Ч.Чориев,
Қарши давлат университети, п.ф.д., профессор,
Н.Б.Муратова,
Самамарқанд давлат университети

Мақолада таълим-тарбиянинг давр талаби, мавжуд шарт-шароитга мослиги қонуниятидан келиб чиқиб мактабгача тақлимнинг баркамол авлодни шакллантиришидаги ўрни, XXI асрда уни такомиллаштириши концепцияси умумлаштирилган.

Калим сўзлар: мактабгача таълим, баркамол авлод, комил инсон, таълим тизими.

В статье обобщены закономерности обусловленности образования и воспитания отвечающие требованиям времени, концепция совершенствования дошкольного воспитания в формировании гармонично развитого поколения XXI века.

Ключевые слова: дошкольное образование, гармонично развитое поколение, разумная личность, система образования

The laws of conditionality of education and upbringing are in keeping with the requirements and time, the concepts of improving preschool education in the formation of all the strongly developed generation of the 21 st century.

Key words: laws, upbringing, keeping, preschool, developed, education, developed generation, conditionality.

XXI асрга келиб баркамол авлод таълимоти ижтимоий фанларнинг долзарб муаммосига айланди. Кишилиқ жамияти тарихий тараққиётида комил инсон, баркамол шахс ҳоиси ҳар бир даврда ўзига ҳос мазмун, моҳият касб этган. Ҳар бир халқ, миллат, давлатнинг тарихий тараққиёти таълим-тарбия, маънавият даражасига боғлиқ бўлган.

"Авесто"да "эзгу фикр, эзгу сўз, эзгу амал" комил инсон мезони сифатида талқин этилади. Азизиддин Насафий "«Билгилки, комил инсон деб, шариат ва тариқатда ва ҳақиқатда етук бўлган одамларга айтилар, билгилки, комил инсон шундай инсондирким унда қуйидаги тўрт нарса камолотга етган бўлсин: яхши феъл, яхши сўз, яхши ахлоқ ва маориф» [1, 42-б.] Демак, комил инсон, баркамол шахс предметида фан ва дин тарихан ва мантиқан узвий боғлиқ ривожланган. Абу Наср Фаробий "Фозил одамлар" фазилатларини таҳлил этса, тасаввуфда инсон ўзлигини билиши-оллоҳни билиши комиллик мезони сифатида ифодаланган.

Истиклол туфайли комил инсон таълимоти, жамият тараққиётида инсон омили, мамалакат, халқнинг, миллат маънавий кудрати ривожининг устивор масаласига Ўзбекистоннинг биринчи президенти сайланди. Биринчи Ислом Каримов XXI асрда комил инсон таълимотини ривожлантирди: "Биз комил инсон тарбиясини давлат сиёсатининг устувор соҳаси деб-эълон қилганмиз. Комил инсон деганда биз, аввало, онги юксак, мустақил фикрлай оладиган, хулқ-атвори билан ўзгаларга ибрат бўладиган билимли, маърифатли кишиларни тушунамиз» [3, 53-б.] деб ёзди.

Бугунги кунда жаҳон ҳамжамияти эътироф этаётган тараққиётнинг ўзбек моделига асос бўлган Ислом Каримовнинг "Ўзбекистоннинг ўзига ҳос истиклол ва тараққиёт йўли" асарида мамлакатимиз ривожланишининг маънавий-ахлоқий негизлари ҳаётда ўз ишотини топмоқда. Биринчи президентимизнинг "Баркамол авлод-Ўзбекистон тараққиётининг пойдевори" ҳақидаги таълимоти, Кадрлар тайёрлаш миллий модели баркамол авлод мазмун ва моҳиятини, методологиясини белгилаб берди. Фанда баракамол авлод назариясига асос солинди.

Баркамол авлод таълимотининг илмий амалий асосида юксак инсонпарварлик ҳар-бир ёшнинг камоли учун ғамхўрлик ва Ватан, миллат равнақи моҳияти ўз ифодасини топган. Кадрлар тайёрлаш миллий моделида узлуксиз таълим тизимининг баркамол авлодни шакллантириш имкониятлари ва вазифалари белгилаб берилди.

Ўзбекистонни янада ривожлантириш стратегиясида узлуксиз таълимнинг муҳим

бўғини мактабгача таълимни тубдан янгилаш дастури яратилган. Мамлакатимиз президенти Шавкат Мирзиёев томонидан қабул қилинган “Мактабгача таълим тизими” бошқарувини янада такомиллаштириш чора тadbирлари тўғрисидаги фармони “Ўзбекистон Республикасида мактабгача таълим вазирлиги фаолиятини ташкил этиш тўғрисида қарори” истиқболи йўнилиши белгилаб берди.

Жумладан, мактабгача таълим янги концепцияси яратилди.

Узлуксиз таълим тарбия тизими ўз мохияти ва ижтимоий вазифасига кўра ёш авлодни ҳаёт талабига мос, табиат ва жамият билан уйғун яшашга ўргатишни мақсад қилиб кўяди, мактабгача таълим муассасаларда бола онги, дунёқарашининг маънавий оламлари ва жисмоний соғломлигини қадриятларнинг, миллий ва умуминсоний қадриятларнинг пойдевори, тушунча ва кўникмалар шакллантирилади.

Мактабгача таълим бола соғлом ҳар томонлама камол топиб шаклланишини таъминлайди, унда ўқишга интилиш ҳиссини уйғотади, уни мунтазам таълим олишга тайёрлайди. Мактабгача таълим бола олти-етти ёшга етгунча давлат ва нодавлат мактабгача тарбия болалар муассасаларида ҳамда оилаларда амалга оширилди. Мактабгача таълим мақсади ва вазифаларини рўёбга чиқаришда маҳаллалар, жамоат ва ҳайрия ташкилотлари, халқаро фондлар фаол иштирок этади.

Демак, баркамол авлодни шакллантиришда мактабгача таълим муҳим ўрин тутади. Биринчидан, мактабгача таълим тизими боланинг дунёқарашининг муҳим бўғини, асосий омилдир. Бу қонуният Ислом Каримовнинг «Юксак маънавият-енгилмас куч» асарида илмий асосланган. “Кўп йиллик илмий кузатиш ва тadbиротлар шуни кўрсатадики, инсон ўз умри давомида оладиган барча информациянинг етмиш фоизини 5 ёшгачабўлган даврда олар экан.

Боланинг онги асосан 5-7 ёшда шаклланишини инобатга оладиган бўлсак, айнан шу даврда унинг калбида оиладаги муҳит таъсирида маънавиятнинг илк куртаклари намоён бўла бошлайди. Халқимизнинг «Куш уясида кўрганини қилади» деган доно мақоли, ўйлайманки, ана шу азалий ҳақиқатни яққол акс эттиради.

Одамзод учун бир умр зарур бўладиган табиий кўникма ва хусусиятлар, масалан ҳар қайси боланинг ўзига хос ва ўзига мос қобилияти, атрофидаги одамлар билан муомаласи, тенгдошлари орасида ўзини қандай ҳис қилиши, етакчилик ҳислатларга эга бўлиши ёки эга бўлмаслиги, керак бўлса, дунёқарашининг буларнинг барчаси аввало унинг туғма табиати билан бирга, оилада оладиган тарбиясига узвий боғлиқ эканини ҳаёт тажрибаси кўп мисолларда тасдиқлаб беради». Демак, киши характери асослари 5-6 ёшгача шаклланади, ундан кейинги тарбия - қайта тарбиялашдир деган илмий ҳулосалар ҳам бунинг исботидир.

Иккинчидан, мактабгача таълим-тарбия имкониятлари, самарадорлиги ҳам бу даврга эътибор қаратишни тақоза этади. «Ёшлиқда олинган таълим-тошга ўйилган ёзувга» ўхшатилиши ҳам мактабгача таълим аҳамиятидан далолат беради. “Ёш новда-ёшлигида осон эгилиши”ни мактабгача ёшдаги болаларни тарбиясига ўхшатилиши ҳам ҳаётий ҳақиқатдир.

Учинчидан, мактабгача ёшдаги болаларни тарбия тизимида тўла қамраб олиш имконияти, унинг оммавийлиги ҳам баркамол авлодни шакллантириш муҳим омил эканлигидан далолат беради. Юқорида таъкидлангандек, мактабгача тарбия билан барча давлат ва нодавлат болалар муассасалари, оила институти, маҳалла институти, жамоат ташкилотлари узвий боғлиқлиги, ҳамкорлиги мактабгача таълимни мақсадли амалга ошириш имкониятини беради.

Тўртинчидан, баркамол авлодни шакллантиришда мактабгача таълим самарадорлигини ошириш уни илмий методик таъминланишига боғлиқ 2010 йилни «Баркамол авлод йили» деб эълон қилиниши, «Баркамол авлод йили» давлат дастури бу борада улкан имкониятлар, истиқболли йўналишларни белгилаб берди.

Ахборот глобаллашуви, илм-фан техниканинг кенгайиши ёшларда замонавий ахборот тизимидан самарали фойдаланиш малакаси зарурлигини кўрсатади. Конституциянинг 17 йиллигига бағишланган тантанали мажлисда баркамол авлодни шакллантиришни муҳим

омилларидан бири куйидагича таъкидланди». «Ўқув жараёнига янги ахборот ва педагогик технологияларни кенг жорий этиш, болалармизни комил инсонлар этиб тарбиялашда таълим-тарбия тизимини сифат жаҳатдан бутунлай янги босқичга кўтариш диккатимиз марказида бўлиши даркор»

Яъни, XXI асрда баркамол авлод таълимотини куйидагича ифодалаш мумкин.

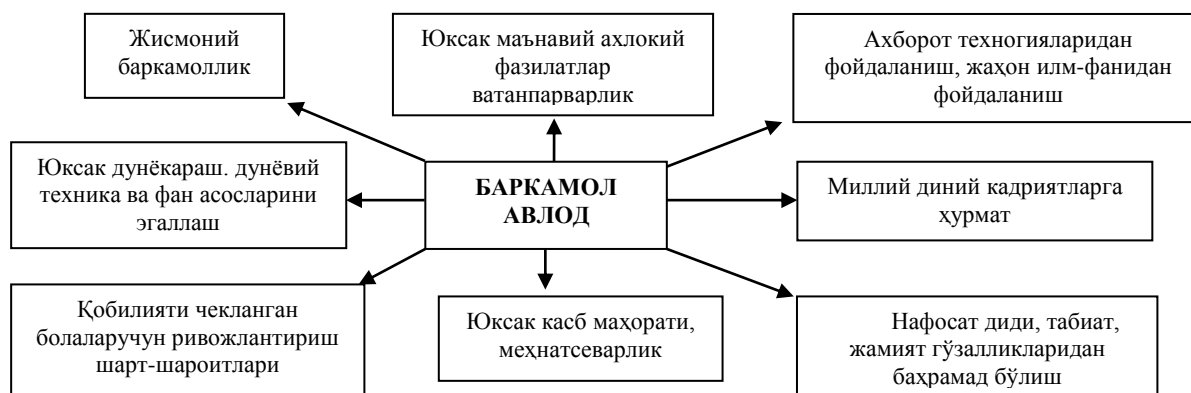

“Баркамол авлод йили” давлат дастурида бу фазилатларни шакллантириш тизими, уларнинг фазилатлари кўрсатилган. Дастурни амалга оширишни илмий-методик таъминлаш фаннинг зиммасига тушади.

Баркамол авлодни шакллантириш омиллари узвий боғлиқлиги куйидагича:



Демак, мактабгача таълим тизимини илмий методик такомиллаштириш:

- юқори малакали педагог кадрлар билан таъминлаш, уларни ҳозирги замон педагогик ва ахборот технологияларидан самарали фойдаланишга тайёрлаш;
- ўрта махсус таълим ва олий таълим битирувчиларини оилавий ҳаётга тайёрлашни такомиллаштириш;
- оила педагогикаси асосларини ўргатишни жорий этиш;
- мактаблар ва маҳалла қошида ота-оналар мактабларини ташкил этиш, маҳаллалар ходимларини мактабгача педагогика, психология курсидан малакасини ошириш;
- мактабгача таълим йўналиши бўйича илмий-тадқиқотларни ривожлантириш, илғор тажрибаларни ўрганиш ва оммалаштириш;
- радио, телевидение, оммавий ахборот, болалар адабиётининг педагогик қонуниятларга асосланганлиги кабилар.



Мамлакатимизда мактабгача таълим тизимини такомиллаштириш, мазкур муассасаларга болаларни тўлиқ қамраб олиш бўйича комплекс дастур яратилгани баркамол авлодни шакллантириш омили бўлади.

Фойдаланилган адабиётлар рўйхати:

1. Азизиддин Насафий “Зубдат-ул хақойик” Т., 1996 йил 42 бет ¹
2. “Баркамол авлод орзуси” Т., 2000 йил 109 бет
3. Каримов И.А. Юксак маъанвият енгилмас куч. Тошкент “Шарқ” 2008 йил 53 бет
4. Мактабгача таълимда янги педагогик ва ахборот технолоргияларни тадбиқ этишнинг долзарб масалалари “ Республика илмий амалий конференция материаллари ҚаршиДУ нашриёти , 2010 йил .

БОШЛАНГИЧ СИНФЛАРДА ЎҚУВ ЖАРАЁНИНИ ИНТЕГРАЦИЯЛАШТИРИШНИНГ ЎЗИГА ХОС ХУСУСИЯТЛАРИ

М.И.Нуриддинова,
Самарқанд давлат университети, б.ф.н., доцент

Ушбу мақолада бошланғич синфларда ўқув жараёнини интеграциялаштиришнинг ўзига хос хусусиятлари ҳақида сўз юритилади. Унда интеграциялаштирилган дарсларнинг моҳияти, уни режаслаштириш ва методик хусусиятлари ёритилади.

Калим сўзлар: интеграция, жараён, дарс, дарсларда жорий қилиш, табиатишунослик.

В статье раскрывается процессы интеграции и суть интегрированных уроков а также методические особенности применение интегрированных методов на уроках природоведения в начальных классах.

Ключевые слова: интеграция, процесс, урок, внедрение на уроках, природоведения.

The article reveals the processes of integration and the essence of integrated methods in natural

Мамлакатимизда амалга оширилаётган ўзгаришлар, таълим-тарбия жараёнида ҳам янги инновацион ғоялар ва интегратив жараёнларни амалга ағоширишда, янги педагогик технологияларни таълим жараёнида қуллаш учун кенг имкониятлар яратилапти. Ўтиш даврида янги ўқув режалар ва дастурларни ишлаб чиқиш, жамият ва атроф-муҳит ўртасидаги алоқаларни уйғунлаштириш, атроф-муҳитга жиддий муносабатни урнатиш ва шакллантириш масалалари муҳим аҳамият касб этмоқда.

Атроф-муҳитни ўрганиш бошланғич синфларда “Атрофимиздаги олам” фанини ўрганиш орқали амалга оширилади. Бу фанн орқали кичик ёшдаги ўқувчиларга атроф-муҳит объектлари, жонли ва жонсиз табиатнинг хусусиятлари, ҳодисалари, муносабатлари ва ўзларига хос қонуниятлари ўргатилади. Бошланғич синф ўқувчилари (3-4-синфларда) ушбу фандан олган маълумотларини “Табиатшунослик” фанларини ўқиш орқали янада такомиллаштиришади ва шу асосда табиат ҳақидаги янги тушунча ва маълумотларга эга бўлишади. Атроф-муҳитни муҳофаза этиш масалалари, экологик масалалар ҳамда инсон ва табиат ўртасидаги боғлиқликлар мавзулари шулар жумласидандир. Ушбу маълумотларни кичик ёшдаги ўқувчиларга етказиш, бу борада дарснинг янги шакллари ва методларини ишлаб чиқиш, янги педагогик услублардан дарс жараёнида кенг фойдаланиш ва бу борада янги изланишлар олиб бориш ҳозирги кунда таълим-тарбия жараёни олдига қўйилган муаммолардан биридир.

Бошланғич синф ўқувчиларининг ёш хусусиятларига жавоб берадиган ва давр талабларига мос келадиган мақсадни аниқлаш, ўқувчиларнинг ижодий фаолиятларини ривожлантириш, таълим ва тарбия соҳасидаги инновацион ва интегратив жараёнларни дарс жараёнларида мавзу ҳамда дарс мақсадига мослаб қўллаш бундай янгилашнининг асосий масаласидир.

Бошланғич синфларда таълим жараёнида интеграциялашган дарсларни ташкил этиш, интегратив усуллардан мавзўга ва қўйилган мақсадга мувофиқ фойдаланиш, бундай дарсларда ўқувчиларнинг фаоллигини таъминлаш, бошланғич синф ўқитувчилари олдига қўйилган асосий мақсадлар ҳисобланади. Бу ҳолатда бошланғич синфларда таълим-тарбия жараёнининг асосий мақсади-бир хил мақсад ва вазифаларга эга булган турли фанларнинг элемент ва қисмларини бир бутун бирлаштиришга йуналтирилган интеграцияни амалга оширишга ўқитувчиларга ёрдам беришга қаратилади.

Бошланғич синфларда интеграцияни амалга оширувчи бўғин вазифасини ўқитувчининг ўзи амалга оширади. У болаларни арифметикага, ёзишга, табиатга, кўпгина бошланғич тушунчаларга ва яна бошқа фаолият ва тушунчаларга ўргатади. Ўз куч ва имкониятлари даражасида бу ишни амалга оширади. Ҳар бир ўқитувчининг дарс беришини, интеграциянинг бир усули деб ҳисобласак ҳам бўлади, чунки ўқитувчи дарс жараёнида ҳар бир фандан ўтадиган мавзуларни бошқа фанлардаги мавзулар билан боғлаб ўтишга ҳаракат қилади ҳамда улардан мисоллар келтириб тушунтиради. Илмий нуқтаи назардан қарасак бошланғич синфларда интеграцион жараённинг энг содда усулларидан бири қўлланилиши лозим, бу ҳам бўлса предметлараро боғланиш дарсларидир.

Интеграцияни амалга оширишнинг усуллари яхши ёки ёмон бўлиши мумкин, муаммонинг моҳияти шундаки, усулларнинг бирларидан юз ўгириб, иккинчисидан, барча даражаларида ўқувчиларнинг (психологик ва физиологик) ёш хусусиятларини ҳисобга оладиган интеграцион чоралар тузишни киритишидир. Муаммонинг бундай қўйилиши интеграциянинг турли таълим поғоналарида турли хусусиятларга эга бўлишидир. Бошланғич синфларда интеграцияни бир-бирига нисбатан яқин фанларни бирлаштириш асосида кўриш мақсадга мувофиқ ҳисобланади. Таълимнинг кейинги поғоналарида у асосий фанларнинг чегараларини бирлаштиришга ҳаракат қилади.

Бошланғич таълим-тарбияни интеграциялашда ижобий ва салбий омиллар мавжудлигини ҳисобга олиш керак. Бу омиллар интеграциянинг усуллари белгилаб

беради. Ҳозирги кунда бошланғич таълимда дарс жараёнини интеграция қилиш ҳақида кўп гапириляпти. Бу тушунарли, чунки, кичик-мактаб ўқувчиси атрофдаги оламни бир бутунлигича қабул қилади. Унинг учун табиатшунослик, она тили, мусиқа ва бошқа ўқув предметларини номи эмас, балки атрофидаги олам объектларининг товушлар, ранглар, ҳажмларнинг турли-туманлиги мавжуддир. Болаларни табиат ва кундалик ҳаётдаги барча нарсаларнинг боғлиқлигини кўришга ўргатиш кераклигини ўқитувчи сезади, билади. Ўқув жараёнида интеграцияланган таълимдан фойдаланишга катта аҳамият бериляпти. Шундай экан таълим интеграцияси ҳозирги замон талабларидан биридир. Бу савол қандай ечилиши керак, унинг моҳияти нимада?

Таълимни интеграциялашнинг асосий мақсади бошланғич синфлардаёқ табиат ва жамият ҳақида яхши тасаввур асосларини қўйиши ва уларнинг ривожланиши қонунларига ўз муносабатларини шакллантиришдир. Мана шунинг учун кичик мактаб ўқувчиси предмет ёки воқеалик ҳодисаларнинг бир неча томондан кўриши муҳимдир: мантикий ва эмоционал томондан, бадиий асарда ва илмий оммабоп мақолада, биолог, сўз устаси, рассом, мусикачи нуқтаи назаридан ва бошқалар.

Асосий фанларни ўзлаштириш ва оламдаги бор нарсаларнинг қонуниятларини тушунишда предметлар ичидаги ва предметлараро алоқаларини ўрнатиш таълимда интеграциялашган ёндошувнинг методик асосидир. Бунга турли дарслар, тушунчаларга кўп маротаба қайтиши, уларни чуқурлаштириш ва бойитиш, шу ёшга тушунарли бўлган муҳим белгиларни аниқлаш орқали эришиш мумкин.

Шундай қилиб, яхши шаклланган тузилиш ва ўтказиш тартибига эга бўлган, таркибига шу ўқув фанига тегишли бўлган тушунчалар гурўҳи киритилган ҳар қандай дарс интеграцияга асос қилиб олинishi мумкин. Лекин интеграцияланган дарсга бошқа фанлар, бошқа ўқув предметлари билан боғлиқ тушунчалар таҳлил қилишнинг натижалари киритилади. Масалан, «қиш», «совуқ», «бўрон», каби тушунчалар ўқиш, она тили, табиатшунослик мусиқа, тасвирий санъат дарсларида кўриб чиқилади. Тушунчаларни таҳлил қилиш бошқа ўқув дарсларида ўзлаштирилган билимларга мурожаат қилинадиган дарслар интеграцияланган ҳисобланади. Дарс ижодий, эркин бўлиши билан бирга, яхлит, мантиқан кетма - кет, ўзига ҳос ўтиш методикасига эга бўлади. Ҳозирги кунда бир қатор ўқув предметлари учун умумий бўлган тушунчалар орасидаги алоқаларни ўрнатиш, психологик ва методик асоси бўлган интеграцияланган дарслар тизимини ишлаб чиқиш ва синовдан ўтказиш долзарб масалалардан бири булиб қолмоқда. Шу билан бирга предметлараро алоқалар дарс таркиби даражасида ўргатилиши ва зарур ўқитиш воситалари билан таъминланишини ҳам урганиш масалалари қуйилмоқда.

Интеграцияланган дарсларнинг тузилишини ўрганишнинг барча босқичларида ўрганилаётган материалларнинг аниқлигини ва изчиллигини, пухта ўрганилганлигини ва ўзаро мантикий алоқаларини инобатга олиш талаб қилинади. Масалан: 1-ва 2-синфдаги «Атрофимиздаги олам» фанининг барча мавзулари бир-бири билан чамбарчас боғлиқ. 3-ва 4-синфдаги «Табиатшунослик» фанларида «Атрофимиздаги олам» фанини давом эттиради. Унинг дастурига табиат ва инсонлар меҳнатидаги мавсумий ўзгаришларни кузатиш киритилган. Ўқувчилар томонидан атроф оламни ўрганиш, ўқиш, нутқ ўстириш, математика, меҳнат таълими дарсларида давом этади. Шундай экан, «Атрофимиздаги олам» фанидаги предметлараро алоқалар дарслари ўқитувчига барча ўқитилаётган дарсларда атроф олам ҳақидаги тушунчаларни шакллантириш бўйича иш олиб боришга имкон беради. Бошланғич синфлардаги ҳар бир фан бу интеграцияланган курс, мазмун жиҳатдан улар табиий -математик цикл фанлари билан узвий боғлиқ, бу кичик мактаб ўқувчилари учун тушунарли бўлган атроф-муҳит ҳақидаги билимларни ўзлаштиришни таъминлайди. Бу ёшдаги болаларда табиатни ўрганишга бўлган фақат эмоционал жозиба эмас, билим олиш мотивлари билан боғлиқ. Ўқувчиларнинг бу хусусиятини ҳисобга олиб, қизиқишларини қувватлаш учун билим олишга бўлган эҳтиёжларини янги мазмун билан тўлдириб туриш керак. Бу ўқувчиларга ҳаётдаги ўзаро алоқаларни очиб беришга ҳамда табиатдаги турли-туманликсиз инсон яшай олмаслигини тушуниб етишга ёрдам беради.

Предметлараро алоқаларни амалга ошириш-интеграция турларидан биридир. Болалар нутқини ўстириш учун табиатшунослик, ўқиш, хуснихат ва математикадан фойдаланилади. Бу ҳолатда нутқ ўстириш эркин шароитда, ҳозир ўқиладиган объектларга бўлган жонли қизиқиш асосида ўтади. Табиатшунослик, ўқиш, хуснихат ва математика нутқ ўстириш учун катта имкониятлар яратади.

Интеграция жараёни бошланғич синфларда табиатшунослик фанларини ўқитишда ўқувчиларни ўқитиш ва тарбиялашга янгича ёндошув бўлиб уни қуйидагича ифодалаш мумкин:

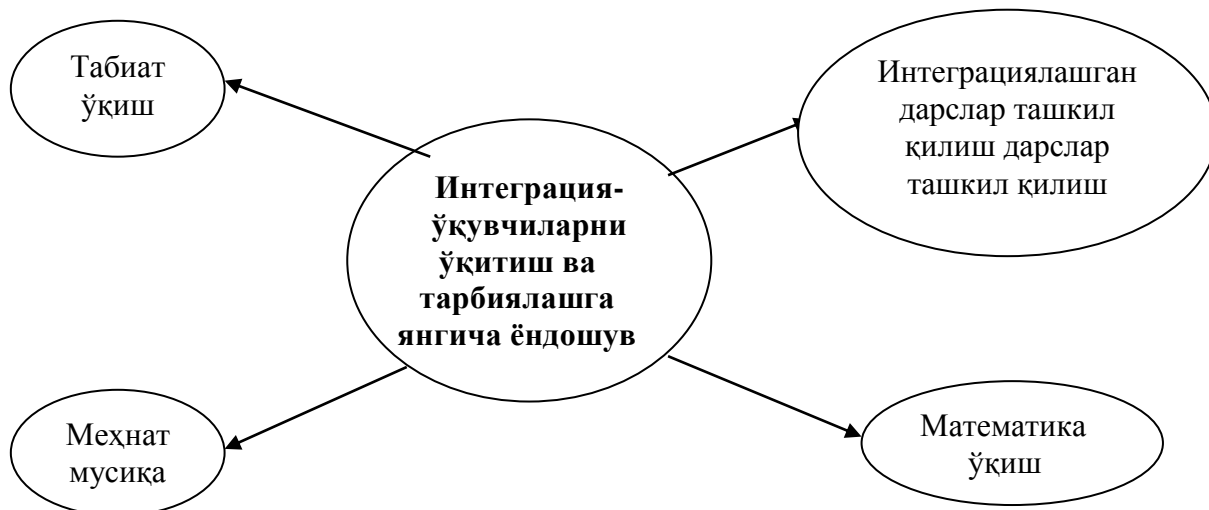

Ҳар бир дарсда нутқ ўстириш масалалари ҳал қилинади, бунда ўрганиладиган материалнинг ўзига хослиги ва нутқ ўстириш масаласини танлашнинг мақсадга мувофиқлиги ҳисобга олинади. Ўқувчилар бундай дарсларни жуда яхши кўрадилар. Уларга кўп янги ва керакли тушунчалар беради, тасаввурларини тартибга солади, ўқувчилар бошқа дарсларда олган билимларидан фойдаланишлари зарур бўлган ҳолатларни яратади. Бундай ҳолатда болалар ўрганиладиган материални яхшироқ ўзлаштирадилар, билимлар тизим ҳолига келади ва ўқувчилар учун жуда зарур бўлиб қолади.

Интеграция, интеграциялаш жараёнлари замонавий таълим-тарбия жараёнларига кириб келиб, фақат унинг мазмунини эмас, балки кичик ёшдаги ўқувчиларга ҳартомонлама таълим ва тарбия беришда унинг асосий ташкилий шакл ва услубларига ҳам айланиб борапти. Ўқитувчи билим олиш жараёнини шундай ташкил этиши керакки, унда ўқувчилар кўпроқ мустақил изланишлари, ўз ҳаракат ва фаолиятларининг оқибатларини олдиндан билишга ўрганишлари, баҳс-мунозараларда иштирок этишлари, табиий ва ижтимоий муҳитни ободонлаштиришнинг амалий кўникмаларини эгаллашлари керак. Шунинг учун, ўқиш вақтининг ярмини ўқувчилар табиат ва ижтимоий муҳитда ўтказишлари, амалий ижодий ва текшириш ишлари олиб боришлари керак. Бу вазифани таълимнинг турли шакллари бажариши мумкин: кузатишлар, тажриба ва синовлар ўтказиш, санъат асарларини қайта тиклаш, моделлаштириш, ижтимоий муҳитдаги ўз ҳаракат ва фаолиятларини натижасини кўра билиш, китоб билан ишлаш ва ҳоказо.

Ўқитувчи дарс самарадорлигини оширувчи, математика, она тили, ўқиш, табиатшунослик фанларини ўқитишнинг турли-туман усул ва шаклларига эга. Ҳар бир дарс ўқувчига илмий билим, тасаввур ва тушунчаларнинг маълум бир йиғиндисини бериши, ҳамда тарбиялаш ва ривожлантириши керак. Дастурдаги материални улар дарс давомида ўзлаштиришлари керак. Бу ўқувчиларнинг ўқув машғулотлари билан ортиқча юкланмаслигининг муҳим шартидир, чунки яхши ўзлаштирилган дарс уй вазифасини бажариш учун кетадиган вақтни анча қисқартиради. Бу ҳолатдаги асосий принцип: кичик мактаб ўқувчиларининг энг муҳим вазифаси - ўқиш, мустаҳкам билим олиш, дарсдаги вазифа эса ўқитувчи бошчилигидаги меҳнат.

Дарсга тайёрланар экан, ўқитувчи биринчи навбатда унинг мақсадини англайди ва шу

асосида дарснинг мазмуни танланади, асосий саволлар белгиланади. Бунда ўқитувчи фақат дарслик матнини гапириб бериш билан чекланмаслиги керак. Ўқувчиларни қўшимча материал билан кўмиб ташламаган ҳолда, уларга китобда йўқ мисолларни ҳам бериб бориши керак: турли шеърлар, бадий асарлардан парчалар, мақоллар, топишмоқлар ва бошқа материаллар ўқувчиларда жонли қизиқиш уйғотади ва таъсирлантиради.

Шунинг учун ҳам ҳар бир дарслар интегратив усуллар асосида утилиши лозим. Чунки бундай дарслар ўқувчини мустақил фикрлашга баҳс мунозарага, ўзини-ўзи таҳлил эта олишга, эгаллаган билимларини амалиётга қўллай олиш ҳамда бола тафаккурини ривожлантиришга хизмат қилиши керак. Бунинг учун ўқитувчи ҳар бир утиладиган дарсларини олдиндан режалаштирилиши лозим. Уни қуйидагича ифодалаш мумкин:

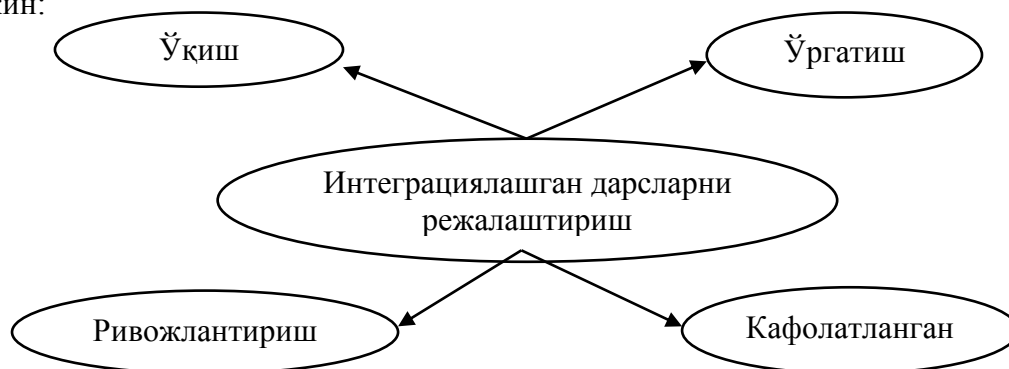

Шундай экан, ҳар бир дарснинг мазмунини белгилаётганда предмет ичидаги ва предметлараро алоқалар ҳисобга олинади. Дарснинг мазмунини белгилангач ўқитувчи унда қандай тасаввур ва тушунчалар ўз ривожини топишини, ўқувчи қандай билим ва кўникмаларга эга бўлишини аниқлайди. Дарснинг мавзўси, мақсади ва мазмунига мос равишда ўқитувчи таълим методларини танлайди. Ўқитувчи дарсда ўқитувчи ва ўқувчининг фаолиятлари бир-бири билан узвий боғлиқ бўлганлиги сабабли, бу фаолиятларнинг аниқ боқичларини белгилаб олиши керак. Бутун дарс давомида синфнинг фаол ишлаши учун, усул ва воситаларнинг тўғри алмашинувини аниқлаб олиши ҳам зарур. Бу эса ўқитувчидан катта масъулият ва педагогик маҳоратни талаб этади. Шунингдек, ҳар бир режалаштирилган интеграциялашган дарслар кафолатланган булиб, ўқувчиларнинг билим ва кўникмаларини ривожлантирилишига қаратилиши лозим.

Фойдаланилган адабиётлар рўйхати:

1. Мавлонова Р. Бошланғич таълимда педагогика, инновация, интеграция. – Т.: Гафур Гулом нашриёти, 2013.
2. Мавлонова Р.А., Раҳмонқулова Н.Х. Бошланғич таълимнинг интеграциялашган педагогикаси. – Т.: Илм-Зиё, 2009.
3. Нуриддинова М.И. Табиатшуносликни ўқитиш методикаси. – Т.: Чўлпон, 2005.

АРТ-ТЕРАПИЯ В ОБРАЗОВАТЕЛЬНОЙ СИСТЕМЕ XXI ВЕКА

Е.Н.Пасько,

Сумской государственной педагогический университет, к.ф.н., доцент (Украина)

Мақолада турли ёшдаги инсонларни ўз-ўзини қайта қилиши ва ривожланиши жараёнининг психологик таъминотида арт-терапиянинг имкониятлари ёритилган. Арт-терапия методи ва ундан фойдаланишининг хусусиятлари ҳақида фикр юритилган. Арт-терапия ишлари давомида олинган материаллар психолог ва шахс мулоқотининг воситаси сифатида қаралади.

Калим сўзлар: санъат терапияси, психология методи, арт-терапевтик методикалар.

В статье рассматриваются возможности арт-терапии в психологическом обеспечении самораскрытия и развития людей разного возраста. Дается определение метода арт-терапии,

раскрываются особенности его использования. Материал, полученный в ходе арт-терапевтической работы, рассматривается как средство общения между личностью и психологом.

Ключевые слова: терапия искусством, метод психологии, арт-терапевтические методики.

The article discusses the possibilities of art therapy in psychological guidance of self-discovery and development of people of different ages. Method of art therapy is defined, the peculiarities of its use are shown. The material obtained in the course of art therapy work, is seen as a means of communication between a person and a psychologist.

Key words: art therapy, method of psychology, art therapy techniques.

Учитывая реалии развития современного мира, система образования просто вынуждена внедрять в процесс обучения как детей, молодежи, так и взрослых людей новые, нестандартные технологии, техники, научные направления, знания и опыт целого ряда наук. Среди широко используемых в образовательной системе 21 века, можно назвать психологию и одно из ее востребованных направлений – арт-терапию.

В основе метода арт-терапии заложена художественная практика, поскольку в течение арт-терапевтических занятий клиенты активно привлекаются к изобразительной деятельности, креативно погружаясь в мир собственных открытий.

Попытки использования техник арт-терапии в системе образования вообще, и в педагогике в частности, осуществлялись как зарубежными, так и отечественными учеными. Следовательно, в разных странах имеются и общие, и отличительные модели и школы арт-терапии. Отсюда могут быть и различные подходы к указанной нами теме статьи.

В основном, арт-терапия в педагогике рассматривается как инструмент прогрессивной педагогики, цель которого – развитие потенциала психического здоровья детей и подростков, формирование полноценной, творческой личности.

В переводе с английского языка арт-терапия, дословно, означает «лечение, основанное на занятиях художественным творчеством» [2, с.3] либо «использование искусства как терапевтического фактора» [5, с.34].

Часто терапию искусством в англоязычных странах относят либо, к так называемым, визуальным искусствам, среди которых дизайн, скульптура, графика и живопись, либо к формам творчества, где визуальное восприятие превалирует над другими формами коммуникации, к таким как видеоарт, перформанс, компьютерное творчество и др. [3, с. 3].

При значительном количестве теоретических представлений и практических подходов к использованию терапии искусством с различными категориями клиентов, на сегодня отсутствует исчерпывающее общепринятое определение самого понятия арт-терапии.

В своем научном исследовании мы придерживаемся понимания арт-терапии как метода, направленного на стимуляцию потенциальной энергии личности, результатом которого должно стать творческое самораскрытие, личностный рост, благодаря воздействию на эмоциональную, мотивационную и адаптивную сферу ребенка, где присутствует соединение творчества и терапевтической практики [6, с.125].

В основном, терапия искусством представлена четырьмя базовыми направлениями: собственно арт-терапией, то есть психотерапией посредством изобразительного искусства; драматерапией – психотерапией посредством сценической игры; танцевально-двигательной терапией – психотерапией посредством танца и движения; музыкальной терапией – психотерапией посредством звуков, музыки.

Сегодня метод арт-терапии становится популярным в терапевтической работе с различными возрастными категориями населения. При этом, безусловно, каждый возрастной этап жизни имеет свои особенности, что отражается и в самой работе психолога с клиентом.

Работа с дошкольниками: взаимодействие с разными цветами красок привлекает внимание ребенка и делает занятия яркими и интересными, рисование требует аккуратности и точности, поэтому дети дошкольного возраста учатся концентрировать

внимание и их движения становятся, со временем, более скоординированными. Арт-терапевтические техники в работе с дошкольниками позволяют развивать мелкую моторику и, тем самым, подготавливать руку ребенка к письму. Развитые пальчики ребенка быстрее научатся правильно держать ручку и карандаш, выполнять различные задания учителя – чертить прямые линии, создавать правильные линии при копировании геометрических фигур, при написании печатных и прописных букв, вырезать необходимые формы ножницами при создании аппликаций на уроках труда и т.д. Техники арт-терапии способствуют выражению ребенком своих эмоций, переживаний, проблем – ведь достаточно часто дошкольник не может выразить словами, что, на самом деле, чувствует по поводу тех или иных событий, происходящих в его жизни, и, соответственно, не в состоянии найти выход из сложной для него ситуации. Намного проще ребенку проявить себя, демонстрируя проблему через какой-либо вид художественного творчества, нежели описывать ее словами. Также арт-терапия является прекрасным способом самовыражения, развития творческого воображения, поднятия самооценки ребенка.

Арт-терапия в работе с младшими школьниками может использоваться с целью гармонизации эмоциональной сферы детей, развития творческого мышления, как средство развития творческих способностей, коррекции дезадаптации, снятия тревожности у младших школьников, при трудностях различного плана – учебных, коммуникативных, эмоциональных, семейных и др.

Активная форма арт-терапии, побуждение учеников к самостоятельному изобразительному творчеству, может применяться на любом уроке. Творческий акт – рисование, лепка, работа с песком и др. может выступать основным корректирующим, лечебным фактором. На уроках вполне возможно объединение активной и пассивной форм арт-терапии. Так, обсуждая картину художника, можно предложить школьникам дорисовать то, что находится за границами картины.

В жизни младшего школьника очень важную роль играет учитель младших классов, те взаимоотношения, которые он выстраивает с детьми. Ведь учитель обучает своих воспитанников обдумывать, сравнивать, оценивать произведения искусства, помогает ребенку понять и найти себя в этом мире.

Стоит остановиться на нескольких условиях по подбору техник и приемов создания изображений, которые обеспечат успешность работы с младшими школьниками в арт-терапевтическом ключе:

во-первых, техники и приемы должны подбираться по принципу простоты и эффективности. Ребенок не должен испытывать трудности при создании изображения с помощью предложенной техники. Действия младшего школьника должны подпитываться интересом, оригинальностью, должны быть приятны ребенку;

во-вторых, интересными и привлекательными должны быть и процесс создания изображения, и результат. Обе составляющие в равной степени являются ценными для младшего школьника. И это отвечает природе детского рисования, выступает его особенностью;

в-третьих, арт-техники и способы изображения должны быть нетрадиционными.

Как правило, в ходе арт-терапевтических занятий младший школьник посредством лепки, рисования, игры с песком, создания различных образов, сказок и т.д. освобождает себя от страхов, барьеров общения и взаимодействия, от негативных эмоций, замкнутости, несдержанности и др.

Спецификой подросткового возраста является переход от детского состояния к взрослому и, соответственно, от незрелости к зрелости. Данный возраст считается кризисным из-за резких качественных изменений, затрагивающих все стороны развития и жизни подростка. Так, кризис подросткового возраста связан с изменением социальной ситуации развития и ведущего вида деятельности. В период взросления у подростка происходят качественные изменения в биологической, социальной, психологической и личностной сферах. Практически всегда подобные изменения сопровождаются

трудностями, такими как нарушения адаптации, эмоционального комфорта, самовосприятия, повышенным уровнем тревожности, агрессивности, одиночества, фрустрации и др. Актуальными в подростковом возрасте являются также потребности личности в самовыражении, саморазвитии, собственном утверждении, самореализации.

Таким образом, создание условий для индивидуального развития подростка, поиск способов гармонизации интересов личности подростка и общественных интересов, значимых личностных позиций, предоставление помощи в сложном процессе саморазвития и самореализации в обществе – является основной целью психологического сопровождения ребенка в пубертатном периоде.

Изобразительное творчество подростков может использоваться с психотерапевтической целью различным образом. В зависимости от того, с какой целью работа выполняется – соотношения изобразительного этапа и обсуждения рисунка могут варьироваться.

С.Валкер, ссылаясь на П.Амстер, перечисляет пять основных форм арт-терапевтической работы, которые могут использоваться с различными целями, среди них:

- психологическая оценка и постановка диагноза;
- установление отношений с ребенком;
- помощь ребенку в вербализации и осознании переживаний;
- помощь в осмыслении того символического материала, который воспринимается им как опасный;
- желание сформировать у подростка новые интересы, на которые, тот сможет затем опираться в повседневной жизни, и которые могут помочь его дальнейшему психологическому развитию [4, стр. 105-110].

Среди основных показаний для проведения терапии искусством О. Кабанова выделяет [1, с.86]:

- трудности эмоционального развития, актуальный стресс, депрессию, снижение эмоционального тонуса, лабильность, импульсивность эмоциональных реакций;
- эмоциональную депривацию, переживание ребенком эмоционального отвержения и чувства одиночества;
- наличие конфликтных межличностных отношений, неудовлетворенность внутрисемейной ситуацией, ревнивость к сиблингам;
- повышенную тревожность, страхи, фобические реакции;
- неактивную «Я-концепцию», низкую, дисгармоничную, искаженную самооценку, низкую степень самопринятия.

Арт-терапия предоставляет подростку широкие возможности для эмоционального отреагирования волнующих его проблемных ситуаций либо состояний социально приемлемым способом. Арт-терапевтический метод позволяет в ходе психологической работы с подростком объединить индивидуальный подход к решению его проблем и групповую форму работы. Так, в случае замкнутости подростка, стеснительности, низкой заинтересованности в сверстниках, трудностей общения – терапия искусством позволяет объединить детей в группу при сохранении индивидуального характера их деятельности, облегчить процесс их коммуникации, опосредовать его общим творческим процессом и его продуктом [4, с.105-110].

Использование арт-терапевтических методов в коррекционной работе:

- обеспечивает эффективное отреагирование, придает ему социально приемлемые формы;
- обеспечивает процесс коммуникации для замкнутых, стеснительных или слабо ориентированных на сверстников подростков;
- создает благоприятные условия для развития произвольности и способности к саморегуляции, оказывает дополнительное влияние на осознание своих чувств, переживаний и эмоциональных состояний;

- создает предпосылки для регуляции эмоциональных состояний и реакций;
- существенно повышает личностную ценность, содействует формированию позитивной «Я-концепции» и повышению уверенности в себе за счет социального признания ценности продукта, созданного ребенком [1, с.97; 4, с.105-110.].

Среди методов арт-терапевтического направления, которые могут быть использованы в работе с подростками, можно выделить изотерапию (воздействие средствами изобразительного искусства: лепка, рисование, декоративно-прикладное искусство и т.д.), игротерапию, фототерапию, песочную терапию (в частности кинетический песок), имаготерапию (воздействие через образ, драматизацию, театрализацию) и многие другие. Эффективными в работе с подростками являются ассоциативные карты на разную тематику - страхи, ожидания, планы, отношения с родными, семьей, любовь и дружба, эмоции и т.д.

В целом, основной целью использования арт-терапии в работе с детьми разного возраста является гармонизация личности ребенка посредством самопознания и самовыражения в ходе арт-терапевтических практик.

Таким образом, арт-терапия представляет собой относительно новое направление в образовательной практике, сочетающее методы влияния искусства и обучения. Метод арт-терапии содержит мощный потенциал, актуализация которого позволяет кардинально изменять дидактические подходы к процессу обучения и воспитания детей, развития личности, организации и реализации совместной интеллектуальной и эмоционально-художественной деятельности. Использование арт-терапевтических техник в работе с детьми повышает их мотивацию и значительно оптимизирует развитие их личности. Применение арт-технологий оказывает значительное воспитательное, учебное и коррекционно-развивающее влияние на рост и развитие гармоничной личности.

Список использованной литературы:

1. Карабанова О. Игра в коррекции психического развития./О.Карабанова. -М.: Российское педагогическое агентство, 1997. – 191 с.
2. Копытин А. И. Основы арт-терапии. / А. И. Копытин. – СПб.: Лань, 1999. – 256 с.
3. Лебедева Л. Д. Педагогические основы арт-терапии в образовании : [Монография]. СПб.: ЛОИРО, 2001. - 320 с.
4. Перепелкина Т. Е. Особенности использования методов арт-терапии в коррекции невротических нарушений у детей дошкольного возраста // Альманах современной науки и образования. Тамбов: Грамота, 2012. № 7 (62). С. 105-110.
5. Психотерапевтическая энциклопедия / Под ред. Б. Д. Карвасарского. -СПб.:Питер, 2000. 752 с.
6. Ekaterina N. Pasko The Peculiarities of the Use of Art Therapy Method in Work with Teenagers // Zhurnalministerstvanarodnogoprosveshcheniya, 2015, Vol.(5), Is. 3, pp. 123-128.

ТАЪЛИМ ИСЛОҲОТЛАРИ ШАРОИТИДА ТАЛАБАЛАР МУСИҚИЙ МАДАНИЯТИНИ ШАКЛЛАНТИРИШНИ ТАКОМИЛЛАШТИРИШНИНГ ЎЗИГА ХОС ХУСУСИЯТЛАРИ

Н.С.Киямов,
Самарқанд давлат университети, п.ф.н., доцент

Ушбу мақолада таълим соҳасини ислоҳ қилишда талабаларнинг муסיқий маданиятини шакллантиришининг замонавий хусусиятлари аниқланди.

Калит сўзлар: муסיқа, ритм, шеърят, рақс, кайфият, ҳиссий, товуш, рўйхатга олиш, фольклор, халқ кўшиқлари.

В данной статье раскрывается своеобразие особенности модернизации формирование музыкальной культуры студентов в условии реформа сферы образование.

Ключевые слова: музыки, ритм, поэзия, танец, настроение, эмоциональный, звук, регистр,

фольклор, народные песни.

In this article, unique features of the modernization of the formation of the musical culture of students in the reform of the sphere of education are revealed.

Keywords: *music, rhythm, poetry, dance, mood, emotional, sound, register, folklore, folk songs.*

Қадимдан муסיқа ва унинг асосий ифода воситалари – куй ва ритм инсон кайфиятини ўзгартиради, деб қаралган. Юнонистонда муסיқа санъати – шеърият, рақс ва асосан куй инсон руҳиятига энг буюк таъсир қилувчи куч, восита деб ҳисобланган. Муסיқа товуш товланишлари орқали фикр ва ҳис-туйғуларни акс эттиради, ҳаёт босқичларида инсониятни тўлқинлантириб келган ахлоқий муаммоларни баён қилади. Бунда муסיқанинг фалсафий моҳияти ҳам намоён бўлади. Ажойиб муסיқа асарлари чуқур фалсафий мазмун билан суғорилган бўлиб, муסיқада ҳаёт ва ўлим, шахс ва жамият, эзгулик ва зулм, қудрат ва заифлик каби масалалар акс этади.

Муסיқанинг инсон руҳиятига таъсир қилишининг чексиз имкониятлари қадимдан муסיқашунослар, мутафаккирлар ва олимлар диққатини ўзига тортган. Файласуфлар, психологлар, педагоглар ва жамоат арбоблари санъатлар ичида муסיқа санъатининг инсонни шахс сифатида шаклланишига таъсир қиладиган хусусиятларини аниқлашга уринганлар. Қадим замонлардан муסיқанинг, айниқса, унинг компонентлари – ритм ва куйнинг инсон кайфиятига таъсири, унинг ички дунёсини ўзгартириши ҳақида фикрлар мавжуд бўлган. Юнон мумтозасарларида муסיқа учта йўналишни – шеърият, рақс ва муסיқани бириктирувчи, инсон руҳиятига таъсир этувчи энг қудратли восита ҳисобланган. Ўсиб келаётганёш авлодни муסיқий тарбиялашнинг аҳамияти ҳақида қадимги юнон олимлари муҳим фикрларни баён этганлар. Чунки келажак жамият аъзосининг ахлоқий ва фуқаролик сифатларининг шаклланиши болаликдан бошланади. Ўша даврларда ҳам муסיқа шахснинг шаклланишидаги ўта муҳим воситалардан иборат деб ҳисобланган.

Чунки борлиқни акс эттиришда муסיқанинг хусусиятлари ва имкониятлари чексиз. Маълумки, инсон нутқининг бойлиги ва даставвал унинг оҳанг бойлиги муסיқадан маълум туйғу, кайфият, кечинмани ифодалаш учун фойдаланади. Бу, аввало ифодалаш санъати ҳисобланган муסיқанинг махсус образлиги асосидир. Масалан, баъзи ҳазин куйлар инсонда кайғу ҳисларини пайдо қилса, энгил, ўйноқи ёки тантанавор куйлар кишида шод-хуррамлик туйғусини келтириб чиқаради. Зеро, муסיқа – туйғу ва кайфият уйғотувчи инсон руҳий дунёсининг товушларда ифодаланишидир.

Муסיқа асарини ижод қилиш, яхши куйлаш ёки чолғу асбобини чалиш ўта мураккаб иш. Бу борада инсон муסיқа саводига эга бўлиш билан бирга, ўзининг туйғулари ва фикрлари дунёсини ифодалаш ва уни бошқаларга ўтиши ҳам муҳимдир. Ана шунда ижро этилган ёки ижод қилинган санъат асари бошқаларга таъсир эта олади. Муסיқа санъатнинг бошқа турлари каби кўрсатмалиликдан йироқ. Унинг асосий кучи инсоннинг ҳис-туйғуларини бевосита ўзгаларга ўтказишидадир. Чунки муסיқада завқ ёки маюслик, қувонч ёки жўшқинлик, тантана ёки умидсизлик, кўрқув ёки умидсизлик каби туйғулар унда тўлиқ ифодаланади. Муסיқанингана шу хусусияти, яъни у яратаётган образларнинг эмоционал бойлиги ифодаланади. Лекин муסיқанинг ифода таъсир кучи ҳаммага бир хил бўлмайди. Бу – унинг ифода воситаси эканлигидандир.

Шунга қарамай муסיқа конкрет ҳодисаларни – япроқларнинг шивири, кушларнинг сайраши, мовий денгиз тўлқинининг шовуллаши, тоғнинг акс-садосини бера олади ва инсон бу ҳодиса-воқеаларни аниқ тасаввур қила олади. Аммо образлар муסיқаси образларнинг умумий тузилишига асосий элемент бўла олади. Чунки муסיқа инсонга муסיқий товуш тили орқали маълум қондаларга, муסיқали ижод қонунларига кўра ташкил бўлган муסיқали товуш билан сўзлашади.

Маълумки, муסיқанинг ифода воситалари – бу оҳанг, усул, маром, товушнинг ўзига хос сифати, регистр ва уйғунлик. Ҳар қандай муסיқа асарининг асосини куй, яъни бир овоз билан ифодаланган муסיқий фикр ташкил этади. Шунга кўра ҳам куй – муסיқанинг юраги дейилади. Куй – бу бадий англаб олинган ва ташкил этилган товушлар қаторидир.

Машҳур инглиз шарқшуноси Х.Ж.Фармернинг қатор илмий асарлари ўрта асрларда ёзилган араб тилидаги муסיқий рисоаларнинг тарихий жараёндаги ўрнини белгилаб берган. Шу билан бирга Европа муסיқасига кўрсатган таъсири ва қадимий юнон муסיқа

назарияси билан бўлган алоқасини ҳам кўрсатди. Номланишидан қатъий назар, аслида араб тилида ёзилган ўрта асрлар мусиқа илмига оид китоблар ҳақидаги Ҳ.Ж.Фармернинг “Араб мусиқаси тарихи” ва “Араб мусиқаси манбалари” [1] каби катта асарлари билан бирга, ўрта асрлар Шарқ мусиқа илмининг йирик намояндалари Киндий, Форобий, Ибн Сино, Розий ва бошқаларга бағишланган ихчамроқ ҳажмдаги ишлари ва таржималари ҳам эътиборлидир [2; 4-б.].

Истиқлолга эришган этносларнинг тарихий-маънавий эҳтиёжи натижасида кенг тараққий этаётган фольклор-этнографик жамоалар халқ маданияти, ижодий анъаналарини тиклашда муҳим ўрин тутди. Аждодларимизнинг маданий мероси асосида ёш авлодни тарбиялашда ҳам бу мазкур жамоалар муҳим этнопедагогик восита сифатида хизмат қилади. Мазкур масалалар тадқиқотчи Е.Балабековнинг илмий ишида мусиқали фольклор жамоалар фаолияти орқали махсус тадқиқ этилган.

Тадқиқотда халқ ижоди ва маданий-маърифий фаолият назариясининг устувор йўналиши фольклор ҳаваскорлиги илмий асосини вужудга келтирувчи мусиқали фольклор жамоаларининг моҳияти, хусусияти, вазифалари ва тарбиявий имкониятлари аниқланган. Шунингдек, мусиқали фольклор жамоаларининг фаолиятлари ижтимоий-педагогик объект сифатида ўрганилиб, уларнинг моҳияти, хусусиятлари, асосий вазифалари ва тарбиявий имкониятлари, мусиқали фольклор жамоаларининг ҳозирги аҳволи, тарбиявий фаолиятлари, тажрибалари, ривожланиш тенденциялари ва уларни такомиллаштириш йўллари таҳлил қилинган [3].

Ўрта Осиё халқлари мусиқа маданиятининг ривожланишида миллий мусиқа асбобларининг ҳам ўз ўрни бўлиб, бу жуда қадимий тарихга эгадир. Айниқса Ўрта Осиё худудида археологик қазишмалар натижасида топилган турли хил ёдгорликларда турлича мусиқа асбобларининг тасвир ёки айрим ишлатилган нусхалари шуни кўрсатадики, қадим замонлардан то бизнинг давримизгача мусиқа асбоблари, умуман чолғу мусиқаси ўша давр мусиқа амалиётининг ривожига катта ҳисса қўшиб келган.

Улардан бири танбур мусиқа асбобидир. Танбур ва унинг оиласига мансуб сатор, сато, чортор, панжтор ва ҳоказолар ҳамда уларнинг мусиқа ижрочилигида қўлланган созанда, хонанда, ижодкор бастакорлар ҳақида араб, форс, турк, инглиз тилларида ёзилган манбаларда қимматли маълумотлар берилган [2].

Ўзбек мусиқашунослигининг атоқли вакиллари Д.Омонуллаев, О.Иброҳимов ва Ш.Ёрматовлар ўзбек халқ чолғу асбобларини қуйидаги гуруҳларга бўлишади:

1. Тирнама торли (ёки чертма) чолғу созлар – дутор, дўмбира, танбур, кашқар рубоби, афғон рубоби, уд, қонун.

2. Камонли чолғу созлар – ғижжак, сато, кўбиз.

3. Пуфлаб чалинадиган созлар – карнай, сурнай, най, қўшнайн, бўламон.

4. Урма (зарбли) чолғу созлар – чанг, доира, ноғора, қайроқ, сафойил, довул.

Асримиз давомида чолғу асбобларимиз асосида оркестр ижроси учун мўлжалланган рубоб, дутор, ғижжак сингари созларнинг хилма-хил турлари яратилди [4, 17-б.].

Шунингдек, ушбу педагоглар ўзбек халқи мусиқасини қуйидаги тўрт асосий маҳаллий услубга ажратиб кўрсатадилар:

1. Тошкент – Фарғона мусиқа услуби.

2. Самарқанд – Бухоро мусиқа услуби.

3. Сурхон – Қашқадарё (воҳалари) мусиқа услуби.

4. Хоразм воҳаси мусиқа услуби [4, 29-б.].

“Маълумки, она тилимиз нафақат сўз ва оҳанг бойлиги билан, балки ўлкамизда яшовчи юртдошларимизнинг ўзига хос шевада гапиришлари, турмуш тарзларида эса ўзаро фарқли маданий удумларни қўллашлари билан ҳам диққатга сазовордир.

Бу хусусият ҳар бир воҳанинг мусиқа амалиётида намоён бўлади. Мусиқа санъатининг ҳар бир воҳадаги бундай ўзига хос хусусияти маҳаллий мусиқий услуб дейилади. Ҳар бир воҳанинг ўзига хос жанрлари мавжуд. Масалан, Фарғона водийсида катта ашула, яллачилик, Сурхон ва Зарафшон водийларида эса дostonчилик ва беш қарсақ

қўшиқлари каби маҳаллий жанрлар кенг тарқалган. Шунингдек, ижрочиликда ҳам сезиларли даражада ўзига хос услуб мавжуд. Масалан, Самарқанд ва Сурхон водийсидаги бахшилар дostonларни бўғиқ овозда куйласалар, Хоразмдаги дostonчилари очик, эркин овозда ижро этадилар. Масалан, “Ўзбек халқ мусикаси” ўқув фильмини эслайлик, унда Самарқандлик Чори бахши “Насихат” термасини дўмбира жўрлигида бўғиқ овозда, хивалик Қурбонназар Абдуллаев “Ошиқ Ғариб ва Шоҳсанам” дostonидан “Ўғлима ўхшайди овозинг сенинг” ашуласини дотор ва доира жўрлигида очик ва эркин овозда ижро этган. Шу каби Фарғона катта ашулаларининг ижро услублари ва овоз ишлатиш йўллари ҳам Самарқанд ва Бухоро ҳофизлари услубларидан фарқ қилади [5].

Буларнинг ҳаммаси ҳар бир воҳанинг тили шеvasи, табиий турмуш шароитлари ва маданий анъаналарининг ўзига хослигидан келиб чикқандир.

Жамиятнинг маънавий-маърифий жабҳаларида олиб борилаётган янгилиниш, ислохотлар даврида халқимизнинг маънавияти, маданиятини қайта тиклаш ва янги қирраларни кашф этиш, республикамызда амалга оширилаётган мусиқий таълимни такомиллаштириш унинг самарадорлигини оширишнинг энг муҳим шартидир. Бунда Шарқ мусикасининг мусиқий ва поэтик асосларининг муштараклигига мазмун ва шакл жиҳатдан алоҳида эътибор қаратилиши талаб этилади [2].

Рақс қадимий санъат турларидан биридир. Унинг вужудга келиши минг йиллар билан ўлчанади. Санъатнинг бошқа турлари сингари, рақс санъатида ҳам ҳар бир халқнинг ўзига хос хусусияти, миллий руҳи, айниқса, мусикасининг оҳанг ифодаси ўз аксини топади.

Миллий рақс санъатимиз, мусиқа сингари, халқимизнинг меҳнат, маросим, ҳис-туйғу ва орзу-истакларини ёрқин ифода эта оладиган оддий рақс ҳаракатларидан бошлаб “Катта ўйин”, “Мақом ўйин”, “Занг”, “Гул ўйин”, “Ноғора ўйин”, “Қарсак ўйини”, “Пилла рақси”, “Пахта рақси” каби юксак даражадаги мураккаб санъат туригача ривожланган.

Халқ мусикаси сингари, рақс санъатида ҳам рақс ҳаракатларининг маҳаллий услублари, яъни ўз “шевалари” вужудга келган. Бунда миллий анъанадаги кийимлар алоҳида ўрин тутлади. Миллий рақс санъатининг маҳаллий услублари асосан уч турга бўлинади.

1. Фарғона (Фарғона-Тошкент) рақс услуби.
2. Бухоро (Бухоро-Самарқанд) рақс услуби.
3. Хоразм рақс услуби.

Кейинги даврда рақс санъати юксак даражада гуллаб яшнади. Бу ишда Уста Олим Комилов, Юсуфжон қизиқ Шакаржонов, халқ артистлари Тамара хоним ва Мукаррама Турғунбоева, Исоҳор Оқилов, Вилоят Оқилова, Галия Измайлова, Юлдуз Исмаатоваларнинг хизматлари бениҳоя катта бўлди [4].

Ҳар бир санъатнинг ўзига хос ифода воситаси бўлиб, қўшиқлардаги образлар ифодалилиги, эмоционал бойлиги, ҳар бирида мусиқий шакл ва усул мавжудлиги ва бошқа омиллар шеърият ва мусиканинг узвий уйғунлигини таъминлайди. Хушовоз хонанда ижросидаги қўшиқ оҳанглар гўзаллиги билан инсон қалбининг ёрқин ифодасига айланган сўз гўзаллигини ҳам намаён этади. Бу эса тингловчиларнинг ахлоқий эстетик оламини бойитади. Шу жиҳатдан қўшиқнинг киши қалбига чуқур кириб боришида ижро этувчиларнинг хизмати ҳам каттадир. Бадий ҳаваскорлик тўғараклари раҳбарлари ҳаваскорларга халқ қўшиқларини ўргатар экан, ўзи шу каби жиҳатларга жиддий эътибор бермоғи лозим бўлади. Зеро, халқ қўшиқларини ижро этиш орқали талаба аввало ижрочи сифатида унинг мазмун таркибига чуқур кириб боради, қолаверса, ўз ижроси билан атрофдагиларга ҳам эстетик таъсир этади. Унинг таъсир доираси, кучини ошириш ҳам, педагогик муаммо сифатида эътироф этилиши мумкин.

Халқ қўшиқларини талабалар онгли равишда тинглаб, ўрганиб, ўзлари ижро этишлари, ундан таъсирланиб эстетик завқ олишлари учун қўшиқ сўзлари тушунарли, улардаги фикрлар ижобий таъсирга эга, мусиқий ижро этилиши ёқимли бўлиши талаб этилади. Бу ҳам назарий-педагогик муаммо сифатида тадқиқ этилиб, бир қатор педагогик омиллар қатори айнан айтиб ўтганимыздек мазмун жиҳатидан тушунарли, ижро жиҳатидан

ёқимли мусиқий асарни муайян педагогик талаблар, мезонлар асосида танлаб олиниши лозим [4].

Хусусан, мусиқани замонавий педагогикжараёндақўллашўзига хос характер касб этади. Шу ўринда қарама-қаршиликлар юзага келадики, улар ўзига хос педагогик ечимларни талаб этади.

Мусиқа ёшлар тарбиясида жуда кўп нарсаларга қодир. У фақат ўзига ва ҳаётга ишонч-эътиқодни туғдирибгина қолмай, уларнинг туйғуларини «тозалайди» ва бойитади; юксак туйғулар, фикрларнинг бутун бир оламини ёритади, руҳан бой, соф, камолотга ундайди, ўзида янги, шу пайтгача маълум бўлмаган кучни ҳис этади.

Бу эса мусиқани идрок этиш учун маълум тайёргарликни талаб этади. Бунинг учун аввало мусиқа фани асосларини эгаллаш зарур бўлиб, талабаларда мусиқий маданиятни шакллантиришни такомиллаштиришда мусиқий таълимнинг тарихий тажрибаларини, замонавий мусиқанинг илғор ютуқларини, унинг ўзига хос қирраларини ўрганишни тақозо этади.

Мазкур жараёни психологик-педагогик ва илмий-назарий нуқтаи назардан ҳам, услубий жиҳатдан ҳам таъминлаш зарур. Мамлакатимиз ҳозир ўз тараққиётини халқ хўжалигини тубдан ўзгартириш билан боғлиқ бўлган ўта муҳим босқични бошидан кечирмоқда. Шу жиҳатдан ижтимоий ва иқтисодий соҳалардаги инқилобий ўзгаришлар миллий маданиятга бўлган руҳиятнинг тубдан ўзгаришига олиб келади. Талабаларда мусиқий маданиятни эгаллашга бўлган фаолиятини шакллантириш таълим жараёнида асосий омил бўлиб ҳисобланади. Бундай ҳолларда ижодий меҳнатгина инсон маънавий-жисмоний кучи ва имкониятларини шакллантирувчи асосий воситалардан бирига айланади.

Фойдаланилган адабиётлар рўйхати:

1. Farmer H.Q. A History of Arabian music to the 13th century. London Lusacco. LTD. 2 ed. 1973. – 244 p.
2. ОриповЗ. Шарқ мусиқий манбашуносилиги (X-XI асрлар). – Т.:Фан ва технология, 2008. – 160 б.
3. Балабеков Е.О. Воспитательное возможности музыкальных фольклорных коллективов: - Автореф. дисс. ... канд. пед. наук: - Т.: 1997. – 18 с.
4. Омонуллаев Д., Иброҳимов О., Ёрматов Ш. Мусиқа. 8-синф учун дарслик. – Т.: Ўқитувчи, 1995. – 79 б.
5. Абдукаримов М. Танбур, сато и сетор музыкальной традиции Узбекистана и Таджикистана: - Автореф. дисс. канд. пед. наук. – Т.: 1997. – 19 с.
6. Джамалова Д.А. Музыкально-поэтические традиции Востока в повышении эффективности музыкального воспитания учащихся (на материале внеклассной работы с учащимися 8-9 классов средней общеобразовательной школы): – Автореф. дисс. ... канд. пед. наук. – Т.: 2003. – 20 с.

ТЕХНОЛОГИЯ ФАНИ ЎҚИТУВЧИСИНИНГ КАСБИЙ МАҲОРАТИ БЎЙИЧА КОМПЕТЕНЦИЯСИ

Б.Б.Дониёв, Ш.А.Хужакулов,
Самарқанд давлат университети ҳузуридаги ХТХҚТМОМ

Технология фани ўқитувчиларини касбий компетенциясини ривожлантириши ҳамда уларга зарур бўлган билим, кўникма ва малакаларни шакллантиришга оид методик материаллар келтирилган.

Таянч иборалар: педагогик фаолият, касбий маҳорати, кўникма, малака, ўқитувчининг касбий маҳорати ва компетенцияси.

В данной статье предложен методический материал для формирования профессиональных

компетенций и развитие знаний, умений и навыков преподавателей по предмету "Технология".

Ключевые слова: педагогическая деятельность, профессиональное мастерство, навыки, опыт, компетенции и профессиональное мастерство преподавателя.

In this article, offered a methodological material for the formation of professional competencies and the development of knowledge, skills and attainments of teachers on the subject "Technology"

Key words: pedagogical activity, professional skills, skills, an experience, competence and professional skills of the teacher.

Ўзбекистон Республикаси Вазирлар Маҳкамасининг 2017 йил 6 апрелдаги “Умумий ўрта ва урта махсус, касб-хунар таълимининг давлат таълим стандартларини тасдиқлаш тўғрисида”ги 187-сонли Қарорида белгиланган устувор вазифалар мазмунидан келиб чиққан ҳолда тузилган бўлиб, у замонавий талаблар асосида технология фани ўқитувчилари малакасини ошириш жараёнларининг мазмунини такомиллаштириш ҳамда уларнинг касбий компетентлигини мунтазам ошириб боришни назарда тутди деб таъкидланган [1].

Технология фани ўқитувчиларини педагогик фаолиятини такомиллаштириш ҳамда уларнинг касбий компетентлигини ривожлантириш борасида ўқитувчи фаолияти учун зарур бўлган билим, кўникма ва малакалар ҳамда компетенциясини шакллантиришга алоҳида эътибор қаратмоқда.

Ҳозирги пайтда амалга оширилаётган туб ислохатлар ўқитувчидан фаолликни, ташаббускорликни, ижодий фаолиятни ривожлантириш устида тинимсиз изланиш олиб боришни талаб этмоқда. Бу ҳақда Биринчи Президент И.А.Каримов “Ўзбекистон XXI асрга интилоқда” мавзусида сўзлаган нутқида шундай деган эди: “Ўқитувчи маълум даражада ўзига хос мутахассис бўлиб, халқ таълими тизимида шаклланади ва сўнгра шу тизимда фаолият кўрасатади. Унинг фаолияти самарадорлиги олий ва ўрта мактаблардаги таълим мазмунинигина эмас, бутун мамлакатдаги маълумотлилиқ даражасини белгилайди [2]”.

Ўқитувчиларнинг жамиятда тутган ўрни, уларнинг олий таълим тизимида тайёрлаш ҳамда касбий маҳоратини такомиллаштириш жараёни билан боғлиқ муаммолар турли давлатлари ҳамда республикамиз олимларини томонидан ўрганиб бормоқда.

Касб таълими ўқитувчисининг касбий маҳорат компетенцияси олийгоҳларнинг умумий техника, физика-техника, саноат-педагогика, меҳнат ва касб таълими факультетлари мутахассис-педагог ихтисослиги бўйича битирувчиларида зарурий касбий билим, кўникма ва малакаларини шаклланиш ҳаётий зарурат бўлмоқда.

Технология фани ўқитувчисининг касбий фаолиятга тайёрлаш модели ва унинг педагогик фаолияти модели ҳозирги даврда педагог-мутахассис шахсига бўлган ижтимоий буюртманинг ўзгаришидан келиб чиқадиган талабларни ўз вақтида бажаришни, маҳаллий ва ҳудудий шароитларни ҳамда ўзига хосликларини ифодалай олишини тақозо этади .

Технология фани ўқитувчисини касбий фаолиятга тайёрлаш модели қуйидаги таълим мақсадларини ҳал этишга қаратилган: а) қишлоқ ва шаҳар мактаблари ўқитувчиларининг касбий тайёргарлигининг ўзига хосликларини ёритиш; б) ўқитувчилар, йўриқчилар, ишлаб чиқариш усталари ҳамда корхоналар вакилларининг ёшларни меҳнат ва касб танлашга йўллаш борасидаги вазифаларини бажариш; в) ўқитувчиларнинг мустақил таълим олиш ва ўз-ўзини тарбиялашни такомиллаштиришдан иборат.

Мутахассис-педагогнинг касбий тавсифномаси тузилишида уч муҳим вазифалар аниқ ёритилиши лозимлиги назарда тутилди: а) мамлакатда содир бўлаётган ижтимоий-иқтисодий ўзгаришлар, ишлаб чиқариш тараққиёти хусусиятлари билан боғлиқ вазифалар; б) таълим-тарбия тизимида берилган ижтимоий буюртмани бажаришга қаратилган вазифалар, яъни педагогик фаолият турлари; в) мутахассис кадрлар сифатига қўйилган талабларни ҳал этиш йўлларини кўрсатувчи вазифалар. Педагог кадрлар томонидан ўзлаштириладиган билимлар доимий равишда ўзгариб бориши туфайли уларда янги билимларни ўрганишга ҳаётий эҳтиёжни шакллантириш зарур.

Олий ўқув юртларида касбий тайёргарлик жараёни технология фани бўйича мутахассис педагог кадрларни доимий равишда янги билимлар билан қуроллантиришни ва

аклий ривожлантириб боришни назарда тутати. Технология фани ўқитувчиси қуйидаги касбий кўникма, малака ва компетенцияга эга бўлишни кўзда тутати: 1) турли адабиётлар билан ишлай олиш; 2) ўқув материалларини асосий ва қўшимча мазмунга ажрата олиш; 3) нотиклик, актёрлик, режиссёрлик маҳоратини шакллантира олиш; 4) педагогик-психологик муаммоли вазиятларни ҳал этишда керак бўладиган зарурий билимлар мажмуини ўзлаштиришни назарда тутати.

Шунингдек, ўқувчиларда техник-технологик ҳамда технологик жараён давомида бажариладиган операциялар юзасидан олган билим, кўникма ва малакаларини мустақил амалий фаолиятида қўллаш, касб-ҳунар танлаш, миллий ва умуминсоний кадриятлар асосида ижтимоий муносабатларга кириша олиш компетенцияларини шакллантиришдан иборат.

Ўқитувчи ўзи ишлаётган педагогик ва ўқувчилар жамоаси билан бўладиган ўқув-тарбиявий фаолиятда муаммоли ҳолатларни бартараф қилишга тайёр бўлмоғи лозим. Бироқ ҳозирги вақтда номутахассис педагог кадрларнинг услубий тайёргарлиги юқоридаги йўналишлардан анча четга чиқиб қолган. Маълумки, талабалар педагогик билим, кўникма ва малакаларни ўқув жараёнида, мустақил фаолиятда ва педагогик амалиётлар жараёнида орттириб борадилар. Олий мактабда бўлажак ўқитувчининг педагогик малакалари аудитория ва аудиториядан ташқарида ўтказиладиган қуйидаги амалий машғулотларда шаклланиб боради: лаборатория ва амалий ишларни бажариш вақтида; талабалар илмий ва ишлаб чиқариш уюшмалари фаолиятида; тажриба-синов ишларини ўтказишда; курс ва битирув ишларини бажаришда; илмий изланиш фаолиятида; талабаларнинг ишлаб чиқариш корхоналаридаги меҳнат фаолиятларида; ва ҳ.к.

Технология фани ўқитувчисининг тайёргарлик фаолияти ўқув юрти ихтисослигига мос ҳолда унинг касбий тавсифномасини яратиш технологиясини ишлаб чиқишни назарда тутати.

В.П.Беспальконинг юқори малакали мутахассисларни олий таълим тизимида тайёрлашнинг педагогик технологияси ва унинг қисмлари, мазмуни, мутахассисларнинг тайёргарлик даражаси ва сифатини аниқлашнинг самарали усуллари, шакллари, таълимини ўзлаштириш сифатини аниқлаш бўйича олиб борган илмий ишлари, айниқса жуда салмоқлидир. У фақатгина ўқитувчи-педагогларни эмас, балки халқ хўжалигининг турли соҳалари (тиббиёт, иқтисодиёт, саноат, ишлаб чиқариш, автомобилсозлик ва ҳ.к.) учун ҳам юқори малакали мутахассислар тайёрлашнинг педагогик технологияси тизимини яратди [3].

Технология фани ва касбий таълим ўқитувчилари касбий-педагогик тайёргарлиги мазмунининг моделини қуришда ва такомиллаштиришда мазкур ўқитувчининг ўқув муассасаларида муваффақиятли фаолият кўрсатишини назарда тутати. Уни ҳал этишда эса, ўқитувчи компетенцияси муҳим ҳисобланади.

Ушбу ишда технология фани ўқитувчисининг педагогик фаолияти ва касбий маҳорати, техника-технологиялар тўғрисидаги билим, кўникмаси, малака ва компетенциясига оид талабларга жавоб бериши ҳисобга олинади.

Технология фани ўқитувчисининг касбий компетенциясини шаклланишида қуйидаги келтирилган қисмларда ифодаланган: назарий тайёргарлик: психологик, педагогик ва услубий, илмий, маънавий-ахлоқий, ишлаб чиқариш бўйича: умумтехник, технологик; махсус касбий-мутахассислик ҳамда амалий-методик жиҳатдан тайёргарлик даражаси билан белгиланади. Шунингдек, ўқувчилар машғулотлар жараёнида маҳсулот таркиби, хоссалари ва хусусиятларини аниқлайди, тавсифлай олади; халқ ҳунармандчилиги соҳалари бўйича буюмларни технологик лойиҳалаш ва тайёрлашда технологик жараёнларни қўллаш олади; хом ашёларга бадий ишлов бера олади; халқ ҳунармандчилиги билан уйғунлашган касб-ҳунарларини содда иш усуллари воситасида қўллаш оладиган даражада кўникма ва малака талабларини шакллантиришда ўқитувчи масъулдир.

Ўқувчиларни ушбу малака талабларига эга бўлишда ёки компетенцисини шаклланишида, ўқитувчи дарсларни самарали ва янги инновацион технологиялар асосида

олиб бориши керак. Ўқувчи компетенциясини шакллантиришда педагогик технологияни қайси томондан таҳлил қилмайлик, унинг асоси таълим самарадорлигини оширишга, яъни кам вақт сарфлаб, кўпроқ сифатли натижага эришишга қаратилган бўлса, қўлланадиган педагогик технология натижаси эса, биринчи навбатда, технология фани ўқитувчисининг маҳоратига, педагогик классификация турларидан моҳир фойдалана олишига, илмий-касбий тажрибасига, шахсий хусусият ҳамда инсоний фазилатларига боғлиқдир.

Технология фани ўқитувчисининг ҳал этиши лозим бўлган вазифалари: а) ўқувчиларда шахсий ва касбий сифатларни шакллантиришни кўзда тутувчи ижтимоий-иқтисодий; б) ақлий, меҳнат жараёнига ва ташкилотчиликка оид; в) назарий таълим мазмунини ва амалий меҳнатни ишлаб чиқариш билан боғлаш; г) ақлий ва жисмоний меҳнат фаолиятларининг мустаҳкам бирлиги; д) ўқувчиларнинг ахлоқий, ақлий, жисмоний, касбий, экологик масалаларга жиддий муносабатда бўлишини шакллантириш билан боғлиқ бўлиб, у умумий ўрта таълим мактабларида мазкур вазифаларни қуйидагича ҳал этади: ўқувчиларда меҳнатсеварлик, меҳнат кишиларига муҳаббат, ҳурмат, турли касб кишиларини эъзозлашда уларнинг ҳис-туйғуларини тарбиялаб боради.

Шуниндек касбий компетенцияга эга ўқитувчилар қуйидагиларни билиши ва амалда тадбиқ эта олиши зарур:

1. Технология фани ўқитувчиси мактабда ўқув-дарс машғулотларни янги педагогик технологиялар асосида ташкил этиш ва ўтказиш бўйича педагогик маҳоратга эгаллиги;

2. Технология фанининг ўқув-тарбиявий, ташкилий ишларни ўтказиш бўйича савиясини юқори даражадалиги;

3. Мактабларда ўқувчиларнинг ишлаб чиқаришда маҳсулот тайёрлаш жараёнида бевосита иштирок этишларининг замонавий шакллари кўллаш бўйича технология фани ўқитувчисининг педагогик маҳорати ва касбий компетенциясини намоён қилиш.

Маълумки, умумий ўрта таълим мактабларида технология фани бўйича машғулотларни назарий билимларни ўрганиш, амалий кўникма ва малакаларни ҳамда компетенцияларни шакллантириш ва ишлаб чиқариш дарсларини бўлиб олиб бориш туфайли, у бошқа умумтаълим фанларидан жиддий фарқ қилади.

Фойдаланилган адабиётлар рўйхати:

1. Ўзбекистон Республикаси Вазирлар Маҳкамасининг 2017 йил 6 апрелдаги “Умумий ўрта ва урта махсус, касб-хунар таълимининг давлат таълим стандартларини тасдиқлаш тўғрисида”ги 187-сонли Қарори.

2. Каримов И.А. Ўзбекистон ХХI асрга интилоқда. –Т.: -1999. -48 б.

3. Беспалько В.П. и др. Системно-методическое обеспечение учебно-воспитательного процесса подготовка специалистов. –М.: Высш. школа, 1989. -144 с.

ФАКТОРЫ ВЛИЯЮЩИЕ НА ОБУЧЕНИЯ СТУДЕНТОВ ПЕДАГОГИЧЕСКОГО ФАКУЛЬТЕТА САМГУ

Р.Уразова, О.Имомкулова,
Самаркандский государственный университет

Maqolaning mazmuni o'quv jarayonining natija va xususiyalar sabablarini aniqlashdan iborat. Buning uchun anketa tuzildi. Ushbu anketada quyidagi savollar berildi: fakultetda o'qishdan oldin talabalar qaysi joyda yashayotganligi; fakultet haqida qayerdan ma'lum bo'ldi; o'zlarining tayyorgarlik darajasini qanday qilib belgilay oladilar va qanday qilib o'qish vaqtida yordam sifatida, hamda kasbni tanlash faktorlarini aniqlashda o'rin egalladi.

Калим сўзлар: анкета, сифат, стратегияни белгилаш, натижалар, сабаблар аҳамиятлилигини баҳолаш, омиллар муҳимлигини баҳолаш.

Целью данной статьи было определить ряд причин, влияющих на выбор профессии в высшем учебном заведении. Для этого была создана анкета, с помощью которой был проведен опрос: где проживали студенты до поступления на факультет; откуда они узнали про Вуз; как они

оценивают уровень своей подготовки и как это влияет на учебу, а также основные факторы выбора профессии.

Ключевые слова: анкета, качество, выбор стратегии, результаты, оценка значимости причин, оценка важности факторов.

Purpose of the article is to find some reasons, which influence upon quality of education. There was designed a special blank for that. There were some questions: where were students from; from what source had they heard about faculty before entered in the faculty; how do they judge their quality of preparation and how it can influence upon education process; and there were also advised to judge some factors, which affected to choose a profession in other ways.

Key words: questionnaire, quality, choice of strategy, results, assessment of the significance of the causes, assessment of the importance of factors.

«Строя новое общество и его культуру, не нужно отказываться от опыта, накопленного человечеством, наоборот, важно использовать этот опыт, все ценное, отбрасывая то, что неприемлемо для строительства нового общества» [1].

Без знания того, как развивалась теория и практика воспитания и обучения подрастающих поколений в прошлом, невозможно научное решение вопросов воспитания и обучения в новом развитии общества.

За период «2015-2017 учебные года, был проведен опрос студентов первого и второго курсов, обучающихся на педагогическом факультете, на основе которого был проведен анализ проблемы, влияющих на качество обучения. Цель исследования – выявление причин, которые влияют на качество обучения. Для этого была разработана специальная анкета. В ней были заданы следующие вопросы: в какой местности проживали студенты до поступления на факультет, из каких источников они узнали о факультете, как они оценивают качество своей подготовки и как она влияет на процесс обучения в вузе, а также предлагалось оценить по степени значимости факторы, которые повлияли на выбор специальности.

В анкете затрагивались вопросы, какой стратегии в обучении в течение семестра, обучающиеся отдают предпочтение, какие дисциплины являются наиболее сложными для изучения. Студентам было предложено указать трудности, возникающие в процессе освоения программы вуза в полном объеме, и выводы, которые они делают после окончания сессии, а также предложен вопрос о желании участвовать в научных конференциях встать в ряды молодежных организаций.

На основании проведенного опроса и анализа анкет были получены определенные результаты, которые и приведены в этой статье.

Большинство из опрошенных до поступления на педагогический факультет СамГУ проживали за пределами г. Самарканда. 35% студентов проживали в городе, 60% - жители сельской местности, 5% студентов - из других вилоятов. Европейские группы: 75% - проживали в городе, 22% - в сельской местности, 3% - жители других вилоятов.

Относительно источников информации, из которых студенты узнали о педагогическом факультете, были получены следующие ответы (опрашиваемые могли выбрать несколько вариантов ответов): узнали от друзей и знакомых – 59%; от родителей и родственников – 30%; от выпускников факультета – 11%

Качество подготовки студенты оценивают следующим образом: испытывают значительные трудности в освоении дисциплин – 5%; испытывают незначительные трудности в освоении дисциплин, самостоятельно могут восполнить пробелы в образовании – 45%; качество подготовки позволяет освоить программу вуза без затруднений - 50% студентов.

Относительно выбора стратегии, которой придерживаются студента в течение семестра, были получены следующие ответы: постоянно работают на занятиях в течение семестра, своевременно сдают самостоятельные работы – 90%; не прилагают больших усилий к учебе в течение семестра и сдачу работ оставляют на конец семестра – 10%.

После окончания сессии, оценивая собственные результаты студенты делают для себя

следующие выводы: считают, что необходимо больше внимания уделять учебе в течение семестра – 55%, считают, что необходима помощь репетиторов – 5%, необходима посещать консультации преподавателей в течение семестра – 17%; прилагать больше усилий для самостоятельного освоения дисциплин – 20%; можно не прилагать больших усилий в освоении программы в течение семестра, а сдавать все долги в конце семестра – 3% обучающихся.

Проблеме формирования интереса уделял внимание Я.А. Коменский. В «Великой дидактике» он советует «всеми возможными способами воспламенить в детях горячее стремление к знанию» [3]. В том, что главное в студенческой жизни – учеба, а не участие в различных мероприятиях уверены 21% обучающихся; студенческая жизнь должна запомниться различными мероприятиями – 79% студентов. В студенческих научных конференциях желают участвовать – 60%; не желают участвовать – 20%; затруднились ответить – 20%.

На вопрос о том, в каких мероприятиях хотели бы участвовать студентами были даны следующие ответы: участие в творческих музыкальных мероприятиях -15%, в КВН – 40%, в спартакиадах -15%, не желают участвовать – 30% (невесты)

Оценка значимости причин, влияющих на процесс обучения

Причина	Не важно	Скорее не важно	Скорее важно	Важно	Очень важно
Недостаточная подготовка	24%	14%	30%	21%	11%
Низкая способность преподавателя доходчиво объяснять материал	9%	28%	31%	23%	9%
Участие в различных мероприятиях, проводимых вузом	12%	17%	49%	6%	16%

Если говорить о факторах, которые влияют на выбор обучения в университете, то на первом месте стоит следующее: возможность получения специальности, которая обеспечит материальное благополучие в дальнейшей жизни – 40%; желание освоить выбранную специальность 26%; желание получить высшее образование – 34%;

Оценка важности факторов, которые оказали влияние на выбор обучения на педагогическом факультете

Факторы	Не важно	Скорее не важно	Скорее важно	Важно	Очень важно
Возможность получить высшее образование	4%	8%	24%	30%	34%
Желание освоить выбранную специальность	1,5%	4,5%	21%	29%	44%
Возможность получения специальности, которая обеспечит материальное благополучие в дальнейшей жизни	2%	6%	12%	30%	50%

Рассматривая варианты ответов, которых придерживаются в обучении студенты, можно сделать вывод: студенты, которые успевали в колледжах, лицеях и в университете, являются лидирующими студентами, с высокой мотивацией к получению знаний. Нужно отметить, что мотивация к овладению знаниям и стремление получать высокие оценки закладываются у учащихся еще в средне – специальном образовании, изменить ее в период обучения в вузе достаточно сложно. С возрастом происходит развитие взаимодействующих потребностей и мотивов, изменение ведущих доминирующих потребностей и их иерархизации. «...Мотивация учения складывается из ряда постоянно изменяющихся и вступающих в новые отношения друг с другом побуждений (потребности и смысл учения для учащихся, их мотивы, цели, эмоции, интересы). Поэтому становление мотивации есть не простое возрастание положительного или усугубление отрицательного отношения к

учению, а стоящее за ним усложнение структуры мотивационной сферы, входящих в нее побуждений, появление новых, более зрелых, иногда противоречивых отношении между ними» [4]. Обычно мотивация к получению знаний у студентов, повышается на старших курсах, когда они начинают изучать дисциплины по специальности. Приходит осознание, необходимости знаний для освоения будущей профессии – педагога.

На факультете со стороны руководства, а также молодежных организаций ведутся работы по развитию познавательного интереса у учащихся и привлечению студентов к мероприятиям, связанных с воспитательной работой вуза и развитию познавательного интереса у учащихся. Сущность познавательного интереса и его роль в воспитании личности рассматривает Г.И. Щукина. Она пишет, что «познавательный интерес, прежде всего, можно охарактеризовать как сложное отношение человека и явлениям окружающей действительности, в котором выражено его стремление к всестороннему, глубокому изучению, познанию их существенных свойств» [5].

Главное условие процветания нашего государства и народа – укрепление в сознании каждого человека, особенно молодого, только вступающего в жизнь, что он является той личностью, от устремленности, полной самоотдачи и безграничного трудолюбия которой зависит достижение поставленных целей. «...В центре устремлений каждого из нас стоит мечта вырастить наших детей физически и духовно здоровыми, ни в чем и никому не уступающими, увидеть их счастье и благополучное будущее» [2].

Студенческая жизнь должна запомниться интересными событиями – проведение различных конкурсов, спартакиад и других мероприятий благотворно влияющих на психологический климат студенческих групп, которые делают студентов более сплоченными, что особенно необходимо на первых курсах обучения.

Список использованной литературы:

1. Каримов И.А. «Гармонично развитое поколение – основа прогресса Узбекистана». Речь на 9-ой сессии Олий Мажлиса Республики Узбекистан. // Мечта о совершенном поколении.- Ташкент, 1998. - С. 66.
2. Каримов И.А. Конституция Узбекистана – прочный фундамент нашего продвижения на пути демократического развития и формирования гражданского общества / Доклад на собрании посв. 17 лет. Конституции Республики Узбекистан. – Учитель Узбекистана, № 50(208) - 8 дек. 2009 г.
3. Коменский Я.А. Великая дидактика. Педагогическое наследие. М.: Педагогика, 1998 г. -18 с.
4. Маркова А.К. Формирование мотивации учения в школьном возрасте. - М.: Просвещение, 1990. - 192 с.
5. Щукина Г.И. Активация познавательной деятельности учащихся в учебном процессе. - М.: Просвещение, 1979. – 97с.

БАРКАМОЛ ШАХС ТАРБИЯСИДА МИЛЛИЙ-МАЪНАВИЙ МЕРОСИМИЗНИНГ ЎРНИ

Р.Н.Эргашев,
Гулистон давлат университети, п.ф.н., доцент,
Н.Усарова, С.Абдураимова,
Гулистон давлат университети, талабалар

Ушбу тадқиқот ишида бўлажак педагог кадрларни бой маънавий-маданий мерос, миллий педагогик қадриятлар, буюк Шарқ мутафаккирининг педагогик қараши, таълимотлари билан қуроллантиришининг бугунги кундаги ўрни ва аҳамияти, шунингдек уни олий таълим тизимида амалга оширишининг самарали педагогик шакл, восита ва усуллари ўз ифодасини топган.

Калит сўзлар: шакл, восита, усул, педагогик технология ва техника

В этой работе раскрываются значение, место и роль вооружения студентов –будущих педагогических кадров духовно-культурным наследием, национальным педагогическим ценностям, педагогическими взглядами и концепциям великих учённых-мыслителей Востока, а также эффективные педагогические формы, средство и методы её осуществления в вузе.

Ключевые слова: форма, инструмент, метод, педагогические технологии и технологии

This work reveals the significance, place and role of the teaching of students of pedagogical cadres in the spirit of national pedagogical concepts of the great culinary landmarks of the East, as well as effective pedagogical forms, methods, the means of its implementation in the university.

Key words: Form, tool, method, pedagogical technologies and technologies

Ўзбекистон Республикаси давлат таълим ва тарбия сиёсатида ўсиб келаётган ёш авлодни ҳар томонлама ривожлантириш, уларда юксак маънавият ва маданиятни шакллантириш устувор йўналишлардан бири этиб белгиланган. Ёшларда юксак маънавият ва маданиятни юксалтириш асосий вазифалардан бири эканлигининг боиси шундаки, «ҳар қайси давлат, ҳар қайси миллат биринчи навбатда ўзининг юксак маданияти ва маънавияти билан кучлидир».

Ўзбекистон Республикасининг биринчи Президенти И.А.Каримов ўзининг «Юксак маънавият – енгилмас куч» асарида «маънавият» тушунчасига таъриф берар экан, бу инсоннинг барча қарашлари, яъни «ғоявий, мафкуравий, маърифий, маданий, диний, ахлоқий қарашлари мезонидир», деб таъкидлайди. Ёшларда бундай юксак маънавий қарашларни эса фақат «узлуксиз маънавий тарбия орқали» шакллантириш мумкин. Ушбу юксак вазифани рўёбга чиқарувчи ўқитувчи-мураббийларга давлат ва жамият катта ишонч билдириб, унинг шарафли меҳнатини улуғлайди.

Ёшларда юксак маънавият, маданий қарашларни шакллантиришда ўқитувчи ва мураббийлар барча омиллар: ўз ижодий-педагогик фаолияти, педагогик маҳорати, педагогик технология ва техникаси, педагогик мулоқот этика-эстетикаси, таълим ва тарбиянинг яхлит бир бутунлиги, ўтмиш мутафаккир-олим-педагоглар ва халқимизнинг бой маданий мероси, миллий ва умумбашарий маънавий-ахлоқий, бадий-эстетик кадриятлар, фольклор, санъат ва унинг ҳар хил турларидан самарали фойдаланиб, уларни «оммавий маданият» таъсиридан сақлаши лозим.

Ўзбекистон Республикаси Президенти Ш.М.Мирзиёевнинг 2017 йил 20 апрелдаги «Олий таълим тизимини янада ривожлантириш чора-тадбирлари тўғрисида»ги Қарорида кадрлар тайёрлаш мазмунини қайта кўриб чиқиш, янги авлод ўқув адабиётларини яратиш ва уларни олий таълим муассасалари таълим жараёнига кенг татбиқ этиш, олий таълим муассасаларини замонавий ўқув-методик ва илмий адабиётлар билан таъминлаш, олий таълимнинг маънавий-ахлоқий мазмунини ошириш, талаба-ёшларда мустақиллик ғоялари, юксак маънавият ва инсонийликнинг миллий анъаналарига содиқлик руҳини сингдириш каби тарбиявий ишларни юксак савияда олиб бориш долзарб вазифа этиб белгиланган.

Демак, ёшларни миллий-маънавий руҳда тарбиялашда ўз маданий кадриятларимиз ва буюк алломаларимизнинг бизга қолдирган меросларидан самарали фойдаланиш, уларнинг маънавий дунёқарашини янада кенгайтириш зарур. Натижада ўқувчи-ёшлар аждодлар тарихи, адабиёти, санъати, анъаналари ва урф-одатлари ҳақида чуқур билимга эга бўладилар, уларнинг маънавий меросга бўлган қизиқиши ошиб, маънавий-ахлоқий маданияти янада такомиллашади.

Буюк мутафаккир педагог-олимларимиздан бири ал-Фаробий ўзининг кўплаб асарларида таълим-тарбиянинг муҳимлиги, унда нималарга эътибор бериш зарурлиги, устоз ва шогирд, таълим-тарбия усуллари ва услуги ҳақида фикр юритади. «Фозил одамлар шахри», «Бахт саодатга эришув тўғрисида» каби асарларида бугунги кунда ҳам долзарб бўлган, ўқувчи-ёшларни ижтимоий-тарбиявий жиҳатдан комил инсон қилиб тарбиялаш ғоялари ўз ифодасини топган.

Фаробий ўз асарларида таълим-тарбияни биргаликда, узвий боғлаб олиб бориш ҳақида фикр юритар экан, уларнинг ҳар бири инсонни камолга етказишда ўз ўрни ва хусусияти бор эканлигини ҳам алоҳида таъкидлайди.

Унинг фикрича таълим-тарбия жараёни тажрибали педагог ўқитувчи томонидан ташкил этилиши муҳимдир. Чунки, ҳар бир одам ҳам бахтни ва нарса ҳодисаларни ўзича била олмайди. Унга бунинг учун ўқитувчи лозим. Бунга Форобий таълим-тарбияни тўғри йўлга қўйиш орқали эришиш мумкин, дейди. Чунки мақсадга мувофиқ амалга оширилган таълим-тарбия инсонни ҳам ақлий, ҳам ахлоқий жиҳатдан камолга етказди, хусусан, инсон табиат ва жамият қонун-қоидаларини тўғри билиб олади ва ҳаётда тўғри йўл тутди, бошқалар билан тўғри муносабатда бўлади, жамият тартиб-қоидаларига риоя этади.

Демак, Форобий таълим-тарбиянинг асосий вазифаси жамият талабларига жавоб бера оладиган ва шу жамият учун хизмат қиладиган етук инсонни тарбиялашдан иборат деб билади. Инсоннинг камолга етишида ҳам ақл, ҳам ахлоқий тарбиянинг ўзаро алоқаси муҳим аҳамият касб этади. Бунда Форобий тавсия этган таълим-тарбия усуллари ҳозирги даврда ҳам ўз аҳамиятини йўқотмаганлиги билан диққатга сазовордир.

Ана шундай педагог олимларимиздан яна бири Абу Райхон Берунийдир. Берунийнинг таълимий-тарбиявий қарашлари ҳозирги кунга қадар ўз аҳамиятини йўқотмаган. Унинг илмий билимларни эгаллаш йўллари, усуллари ҳақидаги фикрлари бугунги кунда ҳам долзарбдир. Ўқувчига билим беришда ўқувчини зериктирмаслик, билим беришда бир хил нарсага ёки бир хил фанга ўргатавермаслик, узвийлик, изчиллик, таҳлил қилиш ва таққослаш, маълумдан номаълумга, яқиндан узоққа, соддадан қийинга қараб бориш, тақрорлаш, янги мавзуларни қизиқарли, асосан, кўргазмали баён этиш ва ҳоказога эътибор бериш кераклигини уқтиради.

Беруний фан соҳасидаги ёдгорликларни, илмий билимларга оид қолдирилган барча бойликларни қунт билан ўрганишга даъват этади. Шунингдек, ҳар бир халқнинг ўзига хос таълим усуллари, йўллари, шакллари борлигини таъкидлаш билан бирга ҳар бир халқнинг ҳам ўқитиш тизими алифбодан бошланишини кўрсатади. У барча иллатларнинг асосий сабаби илмсизликда деб билади. Илмларни эгаллашда эса шахсда интилиш ва қизиқиш, муҳитни алоҳида таъкидлайди. Билим олишда тушуниб ўрганиш, илмий тадқиқотчининг покликка риоя этишига алоҳида эътибор беради. Жамиятнинг равнақи, маърифатнинг ривожига боғлиқ деган ғояларни илгари сўради. Олимнинг инсон турмушига хос ҳулқ-одоб қоидалари ҳақидаги фикрлари педагогик жиҳатдан муҳим аҳамият касб этади. Инсон ҳам ички, ҳам ташқи томондан гўзал бўлсагина ҳақиқий камолотга эришиши мумкин, дейди.

Беруний инсон камолотида уч нарса муҳимлигини таъкидлайди. Бу ҳозирги давр педагогикаси ҳам эътироф қилувчи ирсият, муҳит, тарбиядир.

Маълум бир даврда олимлар инсон камолотига ирсият, муҳитнинг таъсирини инкор этиб, фақат тарбияни тан олдилар. Лекин, Беруний ўз замондошлари – буюк мутафаккирлар Форобий, ибн Синолар каби инсон камолотида ҳар учаласини ҳам муҳим деб ҳисоблайди. Яъни, у инсоннинг камолотга етишида илму маърифат, санъат ва амалиёт асосий рол ўйнаса-да, насл-насаб, ижтимоий муҳит ва ижтимоий турмуш қонуниятлари ҳам катта аҳамиятга эга эканлигини таъкидлайди.

Абу Райхон Беруний назарида инсон камолга етишининг энг муҳим омиллари илм-маърифатли бўлиш ва юксак ахлоқлиқдир. Беруний илмий билишга оид, таълим методлари ҳақидаги қарашлари билан таълим назариясида ўзига хос мактаб яратди.

Юқоридагилардан кўриниб турибдики, Берунийнинг комил инсонни шакллантиришга оид бу фикрлари фақат ўз замонаси учун эмас, ҳозирги давр таълим-тарбия ишларини такомиллаштиришда ҳам катта аҳамиятга эга.

Зеро, унинг ўзи ҳам ҳақиқий комил инсонга хос хислатларга эга эканлигини, ҳаёти ва ижодий фаолияти, ёзган асарлари билан исботлаб, келажак авлодларга катта маънавий меърос қолдирди.

Маълумки, ибн Сино ҳам бошқа мутафаккирлар каби ўзининг таълим-тарбияга оид қарашларини ижтимоий-фалсафий қарашлари билан боғлиқ ҳолда ифодалаган, махсус рисолаларда талқин этган.

Ибн Сино болани мактабда ўқитиш ва тарбиялаш зарурлигини қайд этиб, мактабга барча кишиларнинг болалари тортилиши ва бирга ўқитилиши ва тарбияланиши лозим деб,

болани уй шароитида якка ўқитишга қарши бўлган. Болани мактабда жамоа бўлиб ўқишини фойдаси қуйидагича ифодаланган:

- агар ўқувчи бирга ўқиса у зерикмайди, фанни эгаллашга қизиқиш юзага келади, бир-биридан қолмаслик учун ҳаракат, мусобақалаш истаги ривожланади. Буларнинг ҳаммаси ўқишнинг яхшиланишига ёрдам беради;

- ўзаро суҳбатда ўқувчилар бир-бирига китобдан ўқиб олганлари, катталардан эшитганларини ҳикоя қиладилар;

- болалар бирга тўпланганларида бир-бирини ҳурмат қила бошлайдилар, дўстлашадилар, ўқув материалларини ўзлаштиришда бир-бирларига ёрдамлашадилар, бир-биридан яхши одатларни қабул қиладилар.

Билим олишда болаларни мактабда ўқитиш зарурлигини қайд этар экан, таълимда қуйидаги томонлар(тамойиллар)га риоя этиш зарурлигини таъкидлайди:

- Болага билим беришда бирданига китобга банд қилиб қўймаслик;

- Таълимда енгилдан оғирга бориш орқали билим бериш;

- Олиб бориладиган машқлар болалар ёшига мос бўлиши;

- Ўқитишда жамоа бўлиб мактабда ўқитишга эътибор бериш;

- Билим беришда болаларнинг майли, қизиқиши ва қобилиятини ҳисобга олиш;

- Ўқитишни жисмоний машқлар билан қўшиб олиб бориш.

Бу талаблар ҳозирги давр таълим тамойилларига ҳам мос келиши билан қимматлидир. Юқоридаги масалаларга ўзининг «Гадбири манзил» асарида махсус бўлим бағишлайди. «Болани мактабда ўқитиш ва тарбиялаш» бўлимида таълим ва тарбия жараёнини очиб беради. Юқоридаги тамойиллар эса болаларни енгил-елпи билим олиш эмас, балки ҳар томонлама чуқур ва мустаҳкам билим олишига ёрдам беради.

Ибн Синонинг тарбиявий қарашларида оила ва оилавий тарбия масалаларига кенг ўрин берилган. Чунки, инсон аввало оилада камолотга етади.

Олим оилада ота-онанинг вазифаси ва бурчига катта эътибор беради. Оила муносабатларига тўхталар экан, айниқса ота-оналарнинг оилада меҳнатсеварлиги билан фарзандларини ҳам касб ва ҳунарга ўргатиши борасида муҳим фикрлар баён этади. Инсоннинг хулқи ва руҳига меҳнатнинг ижобий таъсирини таъкидлаш билан бир қаторда турли касб эгалари: хунарсанд, деҳқонлар меҳнатини улуғлайди ва қиморбоз, судхўр кабиларни қоралайди. У меҳнатсиз ҳаёт кечириш инсонга ҳам жисмоний ҳам руҳий томондан салбий таъсир этишини тўғри талқин этади.

Ибн Сино ақлий, ахлоқий тарбия билан бир қаторда инсон камолотида жисмоний тарбиянинг муҳим аҳамиятини ҳам назарий, ҳам амалий жиҳатдан таҳлил этади.

Ибн Синогача инсоннинг камолга етишида жисмоний тарбиянинг таъсири ҳақида бир бутун, яхлит, таълимот ёритилмаган эди. Ибн Сино биринчи бўлиб жисмоний тарбиянинг илмий педагогик жиҳатдан бир бутун тизимини яратди. Жисмоний машқлар, тўғри овқатланиш, уйқу, баданни тоза тутиш тартибига риоя этиш инсон соғлиғини сақлашда муҳим омиллардан эканлигини ҳам илмий ҳам амалий жиҳатдан асослади.

Болага ҳам ҳали у туғилмасдан туриб ғамхўрлик қилиш, гўдаклик давридан бошлаб тарбияни бошлаш зарурлигини таъкидлайди. Боланинг етук инсон бўлиб шаклланишида унга ғамхўрлик, поклик, масъулиятни ҳис этиш, дўстона маносабатлар туйғусини сингдириб бориш зарур, дейди олим.

Чунки, Ибн Сино меросинининг асосий қиммат ва қудрати унинг кенг ва кучли гуманистик мазмунидир. У ўз илми, мероси билан ўрта аср Шарқининг илмий маданий қудратини бутун дунёга намоён қилди. Бутун инсоният маданиятининг ривожига улкан ҳисса қўшди. Демак, ибн Синонинг шахсий фаолияти дунёвий илмларни ўрганиш ҳақидаги таълимотлари, таълим-тарбия ҳақидаги мулоҳазалари, умуминсоний педагогик фикр тараққиётида ўзига хос ўринни эгаллайди.

Бўлғуси педагог кадрларни касбий фаолиятга ҳар томонлама тайёрлаш, уларни методологик, назарий, методик билимлар билан қуроллантиришда миллий-маънавий педагогик кадриятлар, буюк Шарқ мутафаккирларининг педагогик таълимотларига таяниб

иш кўриш муҳим аҳамият касб этади.

Олий педагогик таълим ва тарбия жараёнида талабаларнинг бундай билим, кўникмаларга эга бўлишлари нафақат педагогика фанларини ўқитиш, балки ижтимоий-гуманитар, хусусий методика фанларини ўзлаштириш жараёнида ҳам амалга оширилади. Кўзланган мақсадга эришиш учун профессор-ўқитувчилар ўқув-тарбия жараёнига пухта тайёргарлик кўрган, ўқув-услубий манбалар билан тўлиқ таъминланган, фанларни ўзаро интеграциялаш ишлари тўғри йўлга қўйилган бўлмоғи зарур.

Хулоса қилиб айтганда, олий таълим тизимида талаба – бўлғуси ўқитувчиларни қадимий ва бой меросларимиз, маънавий-маданий қадриятлар, мутафаккир-педагог-олимларимизнинг педагогик қарашлари, илм олиш йўллари ва сирлари ҳақидаги таълимотлари билан қуроллантириш ўсиб келаётган ёш авлодни ватанпарварлик, инсонпарварлик, маънавий меросга муҳаббат, садоқат, миллий ўзлик ва гурурни англаш руҳида камол топишга ўзининг муносиб ҳиссасини қўшади.

Фойдаланилган адабиётлар рўйхати:

1. И.А.Каримов.Юксак маънавият – енгилмас куч. Т., «Маънавият», 2008 й., 17-18-бетлар.
2. Абу Райҳон Беруний. Танл. Асарлар. I т. Т., 1968 й, 151 бет.
3. Ирисов А. Абу Али ибн Синоҳаётивайжодиймероси, Т., «Фан», 1980, 160-бет
4. К.Хошимов,С.Нишонова. Педагогика тарихи.Т.,2005 й., 58-66-бетлар.

БОШЛАНГИЧ СИНФ ЎҚИШ ДАРСЛАРИДА ИЖОБИЙ ВА САЛБИЙ ОБРАЗЛАРНИ ТАҚҚОСЛАБ ЎРГАНИШ

Ш.Ёқубов,

Термез давлат университети, п.ф.н., доцент

Бадий асарда ёзувчи ўз фикри ва қарашларини образлар орқали баён қилади. Образларни таққослаб ўрганиши асар мазмунини мукамал ўзлаштириб олиш имконини беради. Асарни ўрганишида яхши самара беради. Ўқувчиларни қилиб тарбиялашда муҳим рол ўйнайди.

Калит сўзлар: *матн, таққослаш, инсоний ҳислатлар, эзгу туйғулар, муаллиф тили, персонаж тили, ўқитиш методлари.*

В художественном произведении писатель изображает свою мысль и взгляды при помощи образов. Сравнительное изучение образов дает совершенно осваивать содержание произведения. При этом можно получить ожидаемый результат. Такой подход играет важную роль в достойном воспитании учащихся.

Ключевые слова: *текст, сопоставление, человеческие достоинства, благодеяния, чувства, язык автора, язык персонажа, методы преподавания.*

In the fiction the writer exposes his opinion and views through the characters. Comparing the characters leads to understand the fictions meaning thoroughly. It's considered as an effective method for studying the fiction and plays an important role to upbring students as real humans.

Key words: *text, comparison, human worth, feelings, author's language, character's language, teaching methods.*

Ўзбек халқи қадим замонлардан бошлаб ўз фарзандларини яхши хулқлар соҳиби қилиб тарбиялаш, уларнинг қалбига она-Ватанга чинакам муҳаббат ва ўз халқига чуқур ҳурмат-эътибор, меҳнат кишисини улуғлаш, катталарга-ҳурматда бўлиш ва кичикларни эъзозлаш руҳида тарбиялашга аҳамият беради. Аждодларимиз инсонлардаги яхши хулқларни улуғлаш билан бирга фақат ўзини ўйлаш, иккиюзламачилик, ёлғончилик, тўхмат, кўполлик, ўғирлик каби инсонга хос бўлмаган иллатларни қоралайди. Буюк аллома, қомусий олим Абу Райҳон Беруний "...Ҳақиқатда яхши хулқлар...илму ҳикматни эгаллаш ва имконият борича мавжуд нопокликлардан тозаланишдир. Кимда шундай сифатлар

топилса, ҳукм унинг фойдасига ва кимда булар етишмаса, ҳукмнинг зарарига бўлади”-дейди ва кишини ёмон хислатлардан тозаланишга ундайди. Биз ўқитувчилар ўқувчиларда пок ҳис-туйғуларни шакллантириш учун дарс ва дарсдан ташқари ишларда самарали иш олиб боришимиз лозим.

Болалар ёш бўлганлиги туфайли кўп нарсаларни тезда англаб ололмайди. Айрим ўқувчилар олган билимларини тезда эсдан чиқариш хусусиятига эга. Ўқувчини фикрлашга, ўйлашга ундашимиз лозим. Ҳар бир нарсанинг ўхшаш ва фарқли томонларини ажрата олишга ўргатишимиз керак. “Муаллимлар кўпинча ўқувчилар ўйлаш қобилиятига эга эмаслар, деб таъкидлайдилар. Аслида эса, таълим бериш жараёнида фикрлаш фаолиятига махсус эътибор берилмайди, ваҳоланки, бу фаолият ўз навбатида ўйлаш қобилиятини таъминлайди”. Ўқувчилар ўқиганлари юзасидан фикрлаш, таққослаш ва зидлаш орқали воқеанинг ўзига ҳос томонларини англаб олади.

Ўқувчи қалби оқ қоғозга ўхшайди. Унга инсоний фазилатларни зикр қилишимиз, зарарли урф-одатлардан ҳимоя қилиб боришимиз бугунги куннинг талаби ҳисобланади. Бу борада бошланғич синфларнинг ўқиш дарслари ўқувчиларни вояга етказишда муҳим восита ҳисобланади. Чунки 1-4-синф дарсликларига киритилган барча мавзулар Давлат таълим стандартига мос равишда комил инсонни вояга етказиш каби муҳим вазифани амалга оширишга қаратилган. Бошланғич синф ўқиш китобларидан ўрин олган мавзуларни ўрганиш жараёнидаги пировард натижа матн устида ишлашни тўғри ташкил қилиш ва асардаги образлар устида ишлашнинг қай даражада ташкил этилишига боғлиқ. Зеро, бадий адабиётда муаллиф олға сурган фикрлар, образлар ва уларни таҳлил қилиш асосида ўқувчи онгига сингдирилади. Бундай муҳим ишни амалга оширишда матн устида ишлашни тўғри йўлга қўйиш катта аҳамиятга эга. “Бошланғич синфларда адабий асарларни, илмий-оммабоп мақолаларни ўрганиш ва уни таҳлил қилиш кўп жиҳатдан матн устида олиб бориладиган ишларни тўғри ташкил қилишга ҳам боғлиқ. Матн устида ишлаш ҳам асар мазмунини тўғри англаш, қаҳрамонларнинг ўзига ҳос томонларини тушуниш воқеалар ривожининг сабаб-оқибат билан боғланишини идрок этиш, ўқувчиларнинг ўқиш, кўникма ва малакаларини ривожлантириб бориш, уларда инсоний фазилатларни тарбиялашда самарали таъсир этади”.

Бошланғич синфларда ўрганиладиган бадий асарларда қатнашувчи кишилар, ҳайвонлар, паррандалар образи ва персонажлари кўпчиликни ташкил қилади. Ўқувчилар бошланғич синфлар ўқиш китобида учрайдиган образ ва персонажларни дастлаб икки гуруҳга: ижобий ва салбий образларга бўлиб ўрганадилар. Бироқ ҳар бир образнинг ўзига ҳос жиҳатлари бор. Уларни бир-бирларидан ажратиб таҳлил қилиш ва ҳар бирига ҳос хусусиятни аниқ тасаввур қила билиш ўқувчиларга ҳаётни тўлароқ тушуниб олиш имкониятини яратади. Образ ва персонажларни таққослаб ўрганишда ижобий образ билан ижобий образни, салбий образ билан салбий образни, ижобий образ билан салбий образни таққослаб ўрганиш яхши натижа беради.

Бадий асар образларини таққослаб ўрганишда ижобий образлар билан салбий образларни таққослаб ўрганиш алоҳида аҳамиятга эга. Ўқувчи ҳаётини воқеаларни таҳлил қилишда нима яхши, нима ёмон эканлигини билиб олиши муҳим аҳамият касб этади. Ўқитувчи ўқувчиларда яхши билан ёмонни фарқлаш, яхши фазилатларга ҳавас билан, аксинча ёмон хислатли образларга нафрат билан қараш ҳиссини шакллантиради. Ана шундай образларни ўрганиш орқали ўқувчи ижобий персонажларнинг ҳатти-ҳаракатини ўзига ўзлаштириб олиш имконини беради.

3-синф ўқиш китобидаги Яйра Саъдуллаеванинг “Ёрдам берди” ҳикоясидаги, ижобий ва салбий персонажларни таққослаб, таҳлил қилиб чиқамиз. Ҳикоядаги Фариди образи салбий персонаж бўлиб, иш ёқмас, эринчоқ ва онасига бўлган бефарқлиги каби хислатлар соҳиби тарзида талқин этилган. Шоҳида образи эса ижобий персонаж ҳисобланиб, унда катталарга ҳурмат, меҳнаткаш, меҳрибонлик ва жонкуярлик каби ижобий фазилатлари баён қилинган. Ҳикояда икки дугонанинг тимсоли бир-бирига қарама-қарши хислат ва фазилатлар орқали очиб берилган. Фариди ва Шоҳида бир синфда ўқийди. Аммо уларнинг

фикрлаш доираси икки хил шаклланганлигига, уларнинг таълим-тарбия жараёнини бир хилда ўзлаштирмаганликларига ҳикояни ўқиётгандаёқ амин бўламиз.

Фарида ва Шоҳида образларини таққослашда - бу икки образ нутқининг қиёсий тавсифини келтириб таққослаймиз. Бунда бу образлар нутқи билан биргаликда ёзувчи келтириб ўтган нутққа эътибор қаратиш зарур. Таққослаш жараёнида ўқувчилар, биринчидан, персонаж тилини индивидуаллаштиришдаги ёзувчининг бадиий маҳорати билан яқиндан танишсалар, иккинчидан, ҳар қайси персонажнинг нутқи ўша персонажнинг маънавий қиёфасини намоён қилгани учун муҳим аҳамиятга эга эканлигини англаб оладилар.

Фарида ва Шоҳида персонажлари нутқининг қиёсий тавсифини қуйидагича таққослаш мумкин:

Кимга қарата сўзлайди?	Фарида	Кимга қарата сўзлайди?	Шоҳида
Онасига (ёзувчи нутқи)	-Фарида бугун анча барвақт турди. Қараса, ҳаммадан олдин уйғониб нонушта тайёрлайдиган онаси негадир, ҳали ҳам ётибди. Дарров унинг ётоқхонасига мўралади. -Вақтли кетаман, навбатчиман-деди.	Фариданинг онасига (ёзувчи нутқи)	Термометрни силкитиб ташлаб Инобат опага узатди. Ўзи эса бир пасда чой дамлаб келди. Термометр симоби 39 да эди. “Тез ёрдам”га тельефон қилди. Шу орада ёвғон хўрдага уннади. Бола йиғлаган эди. Унга сутини илитиб берди ва Инобат опага мажбурлаб овқатини едирди. Косаларини ювиб бўлгач “Тез ёрдам” етиб келди. -Ишим бор эди-деб қўя қолди Шоҳида.
Онасига	-Театрга кечга қоламан, ойи,-деди. -Бормасам бўлмайди, ўртоқларим кулади, -деди-ю чопқиллаб кетди. -Нега театрға бормадинг роса	Фаридага	
Шоҳидага	маза қилдик- деди Фарида.		

Шоҳида образининг нутқи, ўқувчилар онгида ижобий фазилатлар- меҳнатқашлик ва меҳрибонликнинг шаклланишида ёрдам беради.

Фарида образининг нутқи бўлса, ўқувчилар онгида салбий фазилатлар (дангасалик, эринчоқлик, ишёқмаслик) нинг шаклланмаслигида ёрдам бериб, унга нисбатан нафрат ҳис-туйғусининг уйғонишида ёрдам беради. Шоҳида ва Фарида образлари ўрнига ўқувчилар ўзларини ҳам қўйиб кўришади ва Шоҳидага ҳавас қилса, Фаридага ўхшамасликка ҳаракат қиладилар. Бу образлар нутқини ўқувчилар яхши ўзлаштириб олишлари учун ушбу тимсоллар бўйича саволлар тузиб, уларга: Фарида онасига нима деди? Шоҳида Фаридаларникига нимага борди? Шоҳида Инобат опага нима учун ёрдам берди? Фарида Шоҳидага нима деди? Кабиларга жавоблар топишлари қутилган самарани беради. Зеро, мурожаат қилиш ҳам маданият ҳамда унга риоя этиш ҳам таълим-тарбия жараёнида катта аҳамиятга эга.

Фарида ва Шоҳида образларини таққослашда уларнинг ўзига хос хусусиятларини таққослаб ўрганамиз. Бу усул ёзувчининг ўз қаҳрамонларига бўлган муносабати, ҳикоядаги ҳар қайси образнинг ички ва ташқи қиёфаси, уларнинг характеридаги фазилат ва хусусиятларини индивидуал тарзда тасвирлаб беришдаги ўзига хос услубини, бадиий маҳоратини англаб олишга, асар ғоясини чуқур тушунишга имкон беради.

Фарида ва Шоҳида образларининг хусусиятларини, уларнинг характеридаги ички ва ташқи қиёфасидаги қарама-қарши томонларини тўла ёритиб бериш учун уларга тавсиф бериб чиқамиз. Бу ишни қуйидагича олиб бориш мақсадга мувофиқ:

Фарида образининг тавсифи	Шоҳида образининг тавсифи
1.Фарида-ишёқмас. 2.Фарида-вақтини беҳуда ўтказувчи хаёлпараст	1.Шоҳида-меҳнатсевар. 2.Шоҳида- оддий ва камтар киз.

қиз. 3.Фариданинг онасига бўлган бепарқлиги. 4.Фарида-одобсиз ва ахлоқсиз. 5.Енгилтаклик, ўздан бошқаларни ўйламаслик Фаридага хос фазилатлардир	3.Шоҳиданинг Инобат опага бўлган самимий муҳаббати. 4.Шоҳида акли расо, гўзал қиз. 5.Вазминлик, оғир дамларда ўзгаларга ёрдам бериш Шоҳидага хос фазилатлардир.
--	---

“Ёрдам берди” ҳикоясидан келиб чиққан ҳолда Фарида ва Шоҳида образларининг тавсифини фикрлаб, изоҳлаб берамиз: ҳикояда Фариданинг ишэкмаслиги, у эрта турса ҳам кўлини бир ишга урмаслигида, онаси касал бўлганини сезмаслигида намоён бўлади. Шоҳиданинг меҳнатсевар, ишчан қиз эканлиги ҳикояда Шоҳиданинг Фариданинг онаси Инобат опага қилган ёрдамида, уй ишлари билан шуғулланиш жараёнида намоён бўлади. Фариданинг вақтни беҳуда ўтказувчи хаёлпараст, аразчи қиз эканлиги, ҳикояда- Фарида уйда эрта турган бўлса ҳам, у турли хил хаёлларга берилиб ўзига керакли бўлган нонуштасини ҳам ўзи тайёрламаганлигида, онаси ётган уйга қараб, унга “Нонушта қилинг” дегандай қарашида намоён бўлади.

Фойдаланилган адабиётлар рўйхати:

1. Абу Райҳон Беруний Ҳиндистон. - Тошкент: Фан, 1965, 143-б.
2. Мардонова Ф.И. Бошланғич синфларда таълим - тарбияни такомиллаштириш. - Тошкент: Шарқ, 1998, 10-б.
3. Ёқубов Ш. Матн устида ишлаш. - Тошкент: Зарқалам, 2006, 5-б.

МУСИҚА САНЪАТИНИНГ ИНСОН РУҲИЯТИГА ТАЪСИРИ ВА МУСИҚА ТЕРАПИЯСИ ТАРАҚҚИЁТИ ХУСУСИДА

Э.Джалилов, М.Ф.Ташпулатов,
Самарқанд давлат университети

Мазкур мақолада муסיқа санъатининг ижтимоий ҳаётдаги аҳамияти, хусусан, инсон руҳиятига таъсири хусусида маълумотлар ўрин олган. Бинобарин, муסיқатерапия тушунчаси ва унинг Шарқ ва Ғарб олимлари тадқиқотларида ўрганилиши юзасидан ҳам айрим мулоҳазалар баён этилган.

Калит сўзлар: тембр, тадқиқот, психология, соната, мазурка, ритм эстетика, амплитуда.

В этой статье представлена информация о роли музыки в общественной жизни, в частности в человеческом разуме. А также, описана концепция музыкальной терапии и ее интерпретация в трудах ученых Востока и Запада.

Ключевые слова: Тембр, исследования, психология, соната, ритм, эстетика, амплитуда.

This article provides information on the role of music in social life, in particular in the human mind. The concept of musical therapy and its interpretation in the works of the East West scientists are described in detail.

Key words: Tembr, research, pschology, sonata, rhythm, esthetics, amplitude.

Муסיқа кўп ҳолларда эрмак ва кўнгилочар восита сифатида хизмат қилсада, аслида у барча санъатлар ичида энг мукамал ва ёрқин санъат ҳисобланади. Муסיқа – инсоният қалбига кўнгил ҳасратларини ифодалайдиган, чуқур кириб борадиган санъат бўлиб, у жамики нарсаларни беихтиёр унутишга мажбур қилади. Зотан, товуш ва оҳанг қадим-қадимдан илк мулоқот воситаси ҳисобланган. Барча жонзотлар: қушлар, ҳайвонлар айнан товуш ва садолар орқали бир-бирларини тушунишган. Уларнинг овозлари тембри, баландлиги ва жаранги – кўрқув, муҳаббат ёки хавф-хатарни ифодалашга хизмат қилган. Зеро, ҳатто эндигина туғилган гўдак ҳам гапиришдан аввал ҳиссиёт ва муносабатларини муайян товушлар билан изҳор қилади. Инсоният сўзлашувни ўргангунга қадар ўз ҳиссиётларини паст ёки юқори тембрда, қисқа ёки узун чўзимларда ифодалаган. Инсон ўз кечинмаларини тил ва лаблари восита турли овозлар чиқариш билан акс эттириб, мазкур

садоларда унинг самимийлиги, қаҳр-ғазаби ва меҳр-муҳаббати инъикосини топган. Кейинчалик мазкур товушлар шаклланиб, муайян сўзларни ҳосил қилиб, ва ниҳоят мусиқа тилга яъни, сўзга айланиб борган. Аммо сўз ҳеч қачон мусиқанинг ўрнини тўла эгаллай олмайди. Зотан, бирор бир оҳангда айtilган сўз буйруқ ва ҳукм маъносини билдирса, худди ўша сўз бошқа бир оҳангда ўзгача маънони, масалан эзгу қарашни ифодалаш мумкин. Ёинки, бирор бир фикрни бир ритмик тезликда айtilганда, ундаги маъно шу ритмни тезлаштириб, секинлаштириб айtilганда ўзгариши мумкин. Бинобарин, сўзнинг муайян оҳанг, тембр, урғуси, бўғинларнинг талаффузи ҳам унинг семантикаси(маъно-мазмуни)га сезиларли таъсир кўрсатиши мумкин. Шунинг учун энг оддий ва содда ҳисобланган бирор бир тил ўрганилаётганда ҳам ундаги сўзларнинг талаффузи ижроси- мусиқий садоси алоҳида аҳамият касб этади.

Айтишларича Бағдод халифасининг бош табиби йирик анжуманда хоразмлик табибга шундай деб мурожаат қилибди: – “Бизнинг юртимизда даволашнинг 3 хили яъни, парҳез билан, дори-дармон билан ва тиф билан даволаш усуллари қўлланилади. Сизнинг юртингизда қайси усул кенг тарқалган” . Шунда хоразмлик табиб – “Бизда даволашнинг 4-усули кўпроқ қўлланилади” дебди. “Бу усул қандай усул экан-? ” деб таажжубланиб сўрашибди табиблар. Шунда хоразмлик табиб “Бу тўртинчи усул соз ва мусиқа билан даволашдир” деб жавоб берган экан. [2, 56-б]

Аристотель фикрига кўра, мусиқа ҳаракатни келтириб чиқаради, ҳар қандай ҳаракатда эса маълум бир эстетик хусусиятга эга қувват бўлади. Ўхшаш нарса ўхшаш нарсага интилади ва шунинг учун ҳам инсон айна пайтдаги характери ва кайфиятига тўғри келувчи мусикадан хузур олади. Қадимги юнонлар - Аристотель, Платон, Пифагорчлар учун мусиқа ташқи ҳаёт билан инсоннинг руҳий ҳолатини мувозанатга солиб туриш воситаси бўлган.

Мусиқа санъатининг яна бир мўъжизакор хусусияти у беқиёс таъсир кучига эга бўлиш билан бирга шаклсиз ҳамдир. Бутун дунёда, Шарқ ва Ғарбда мусиқанинг илоҳий кудратини инкор қиладиган куч йўқ. Зеро, мусиқа аввало кўнгилга олиб борувчи воситадир. Икки хил турли миллат вакили мусиқани тинглаб ўзича уни англаши мумкин. Мусиқа учун таржима ва изоҳ шартмас. Мусиқанинг кудрати ва инсон руҳиятига таъсири Шарқда жуда қадимдан ўрганилиб келинган. Нақл қилишларича буюк бобурий ҳукмдор Акбаршоҳ саройида Тансен исмли хонанда хизмат қилган экан. Жуда моҳир ва гўзал овоз соҳиби сифатида шуҳрат қозонган Тансендан бир куни Акбаршоҳ: “Эй буюк ҳофиз айтчи сенинг устозинг ким? Мен сени устозингни кўришни истайман” дебди. Шунда Тансен: “Устозим жуда буюк ва улуғ шахс. Афсуски, у бу саройга ташриф буюра олмайди” деб жавоб берибди. Акбаршоҳ: “Унда мен устозингни олдига ўзим бора оламанми дебди”. Ҳофиз Тансен: “У шунчалар ғурурли қалб эгасики, ҳеч бир шоҳ ва ҳукмдор олдида куйламайди!” деб жавоб берибди. Акбаршоҳ: “Унда мен сенинг хизматкоринг сифатида отингни жиловидан ушлаб бора қолай” деб таклиф билдирибди. Шу тариқа шоҳ ва ҳофиз Ҳимолай тоғларининг юқори чўққисига йўл олишибди. Йўл юриб буюк ҳофиз яшайдиган ғорга келишибди. Тансеннинг устози бир ажиб оҳангда қўшиқ ижро этибдики, унинг садоларидан наинки, шоҳ ҳатто Тансен ҳам ҳайратга тушиб, хушларидан кетибди. Мана шу пайтда буюк ҳофиз ғордан ғойиб бўлибди. Акбаршоҳ айтибди: “Қанийди мана шу навони яна тингласам эди!” Шаҳаншоҳ ва Тансен саройга қайтибдилар. Акбаршоҳ ҳофизга: “Ўша куни устозинг хониш қилган мақом қайси парда ва оҳангда эди.” сўрабди. Тансен худди ўша парда ва оҳанг йўлида куйлаб бергач шоҳ айтибди: “Гарчи устозинг айтган ашуланинг худди ўзи бўлс-да, унинг нафосати ва руҳияти етишмаяпти негадир” деб хомуш бўлибди. Тансен: “Бунинг сабаби шуки, мен мамлакат шоҳи ёнида куйладим, устозим эса Парвардигор ёнида куйлаган ” деб жавоб берган экан.

Х асрда Ғарбда тиббиёт ходими бўлишни истаган шахслар дастлаб мусиқани ўрганишлари шарт бўлган. XIII асрда мусиқа инсонни ёшартириш ва қаришни секинлаштирувчи восита сифатида ниҳоятда қадрланган. Роджер Бэкон (1215-1295 й.) биринчи марта ушбу хусусиятни аниқлаган. Габриэл Зерби ўзининг «Gerontocomia» рисоласида инсон танаси мусиқий гармония билан ҳамоҳанг эканлиги бунга асосий сабаб

эканлиги айтилади. Бу даврда Ғарб университетларида хусусан, 1426 йилда Париж тиббий куллиётларида таҳсил олган шахслар, доктор даражасини қўлга киритиш учун санъат ва мусиқа фанларидан имтиҳон топширишлари мажбурий бўлган. XIV-XV асрларда бу талаб янада кучаяди. XVII асрга келибгина мусиқа тиббиётдан ажралиб чиқади.

Мусиқа ҳар доим ҳар бир маросим ёки диний қадриятларнинг асоси бўлиб хизмат қилган. Юнон файласуфи Демокрит флейта чолғуси садолари инсонда турли зарарли инфекцияларни йўқотишини таъкидлаган. Платон эса мусиқани бош оғригига қарши восита ҳисоблаган.

Ўрта асрларда Ғарбда беморларни мусиқа орқали даволаш кенг тус олади. Яъни, улар касалнинг темперамент-мижозига қараб мусиқа тинглашни тавсия қилганлар. Меланхоликлар – жиддий ва ғамгин кайфиятдаги мусиқа тинглашни хуш кўрса, сангвиник ва холериклар рақсона, ўйноқи оҳанглари маъқул топади. Флегматиклар руҳиятига нафис аёл овозлари кучли таъсир кўрсатади. Шу тариқа, XIX асрда Европада мусиқатерапия яъни мусиқа орқали инсон руҳиятига таъсир кўрсатиш соҳаси пайдо бўлади. [1, 35.б.]

Америкада махсус “Мусиқатерапия институти” фаолият олиб бориб, олимлар мусиқа орқали сочи тўқилган беморларни сочларини ўстиришга муваффақ бўлганлар. 1961 йилда Англияда “Мусиқатерапия маркази” фаолиятини бошлади. 1985 йилда Германияда “Мусиқатерапия институти очилди.

1950 йилда Ақшда мусиқий терапевтлар ассоциацияси 3000 дан ортиқ мусиқачи врачларни бирлаштиради. Францияда беморга қон куйиш вақтида касаллик ва характериға қараб мусиқа қўйилиб туриши мажбурийдир.

Москва университети “Халқ анъанавий табобати ва мусиқа терапия” факультети олимлари бир октава доирасидаги 12 товушни тебраниш тўлқинлари инсон организмнинг 12 тизими билан боғлиқлигини аниқлашди. Яъни, юрак маълум бир тонга мувофиқ бўлса, асабларимиз бошқа бир тонга мос келади. Агар мазкур мусиқий тебранишлар маълум бир инсон аъзосига йўналтирилса, мазкур тебраниш ўша аъзони фаолиятини нормаллаштириши айтилади. Бундан ташқари, ҳар бир чолғу асбоби инсон аъзоларига турлича таъсир кўрсатади: скрипка, фортепиано садолари асабларни тинчлантирса, виолончель юракка ҳамдам. Кларнет жигар фаолиятини яхшилади. Албатта бунда мусиқа асари ва унинг ижро этилиш вақти ҳам ҳал қилувчи аҳамият касб этади. Бундан ташқари, шундай мусиқалар ҳам борки, улар захарловчи хусусиятга эга. У фақат унинг муаллифини руҳиятини юксалтириши, қалбини тозалаши мумкин. Аммо тингловчи уни тинглаганда беҳоллик, ҳорғинлик ва ғамгин психик кайфиятга тушиб қолиши бумкин. Масалан поляк композитори Фредерик Шопеннинг баъзи бир ноктюрнлари чуқур ғам қайғуни ифодалаб шундай салбий хусусиятга эгадир. Демак, мусиқа инсонга билвосита ва бевосита таъсир кўрсатар экан унинг мазкур хусусиятлари бир қатор тадқиқотларда ўз аксини топиб улгурди.

Мусиқа кишининг руҳий ҳолатига таъсир ўтказиши тўғрисида психологияда анчагина салмоқли натижаларга эришилган тадқиқотлар ўтказилган. Буни руҳшунослар ва санъатшунослар ҳамкорликда олиб боришган. Фақат кейинги йилларда мусиқатерапия бу соҳалараро илм деган тушунча пайдо бўлди. Негаки, у кўп илмий соҳалар туташган жойда намоён бўлади. Бу соф физикавий ҳодиса, чунки, мусиқа овоз тўлқинларининг тебраниши ва амплитуда (кўлам, кулоч, кенглик)дир. Бунинг тиббий томони: организм релаксацияси руҳий даражада ва алоҳида ҳужайра даражасида таснифланди. Шу боис, вужудга овоз ва акустик сигналлар орқали таъсир қилиши тўғрисида тўла хулосага келинди. [3, 47.б]

Аниқланадиги, бемор мусиқани тинглаганга нисбатан уни муайян чолғуда ижро этиши ва айниқса қўшиқ ижроси бемор томонидан бевосита олиб борилиши мақсадга мувофиқдир. Яъни қўшиқ ижросида беморнинг овоз найчалари тебранишлари тўғридан тўғри организмга таъсир кўрсатади ва бунда ижро темпи ва баландлиги касалнинг хоҳишига кўра белгиланиши талаб қилинади. Таниқли олим Гиббонснинг аниқлашича мусиқанинг танланишида инсоннинг ёши ҳам аҳамият касб этади. Кекса авлод вакиллари ҳозирги мусикадан кўра ўзлари ёшлик пайтларида машҳур бўлган куй-қўшиқларни

тинглашга иштиёқлари баланд бўлишини айтади.

Айтиш жоизки, Шопен "Мазурка ва "Прелюдиялари", Штраус "Вальслари", Ваҳима хисси ва ишончсизликни камайтиради, Бах "Кантатаси", Бетховен 14 соната (Ойдин сонатаси) "Лунная соната", серзарда ва жиззакилик, умидсизлик ва тушкунликни камайтиради, Бах скрипка учун "Концерт ре-минор", "Кантата 21", Барток фортепиано учун сонаталари, гипертония ва атрофдагиларга кескин муносабатни камайтиради, Моцарт "Дон Жуан" асари, Лист "Венгерча рапсодиялари" бош оғриғини қолдириш учун тавсия этилади.

Бутун дунёда энг машхур ва фойдали мусиқа сифатида машхур Австрия композитор Вольфганг Амадей Моцарт асарлари тан олинди. Унинг асарлари тез ҳам эмас, секин ҳам эмас. Оддий ва бир текис бўлиб, ҳеч қачон тингловчини зериктирмайди. Шунинг учун мусиканинг фойдали таъсир кўрсатиши мусикатерапияда "Моцарт эффекти" деб номланади.

Фойдаланилган адабиётлар рўйхати:

1. Инаят-Хан "Мистицизм звука" Москва – 2002
2. Усмонхўжаев А. "Муסיкий муолажа" Тошкент – 2007 й
3. Қодиров Р. Мусиқа психологияси Тошкент – 2005 й.
4. Ғозиев Э. Умумий психология Тошкент – 2002 й.

ТАЛАБАЛАРНИ МУСТАҚИЛ БИЛИМ ОЛИШГА ТАЙЁРЛАШНИНГ ИЖТИМОЙ-ПЕДАГОГИК ЖИҲАТЛАРИ.

Г.Ж.Эшназарова,
Самарқанд давлат университети

Мазкур мақолада бўлажак ўқитувчиларни тайёрлашда уларни мустақил билим олишга йўналтириш таълим жараёнини инсонпарварлаштириш контекстида таҳлил қилинган. Шунингдек, мазкур муаммони имлий-педагогик ҳал этишининг шарт-шароитлари келтирилган.

Калим сўзлар: *ижтимоийлаштириш, инсонпарварлаштириш, мустақил билим олиш, индивидуаллик, шарт-шароитлар.*

В данной статье проанализировано способы направления к самообразованию в период подготовки будущих учителей в контексте гуманизации процесса образования.

Ключевые слова: *социализация, гуманизация, самообразование, индивидуальность, условия.*

This article analyzes the teaching process in the context of humanization of future teachers who are oriented towards independent learning. There are also conditions for scientific-pedagogical solution of this problem.

Key words: *socialization, humanization, independent learning, individuality, conditions.*

Таълим парадигмаларининг ўзгариши шахснинг устунлигига эътиборни кучайтиришни, яъни шахс таълим жараёнининг объекти эмас, балки у асосий иштирок этувчиси, субъекти сифатида қарашга устуворликни тақозо қилмоқда. Бундай қариш шахснинг мустақил билим олишида унинг мустақиллигини ҳам англайди. Бироқ инсон таълим тизимида билим олса, ижтимоий тарбия ва ривожланиш, касбий ташкил топишдан ўтсагина шахсга айланади. Бу жараёнда шахснинг ижтимоийлашиши содир бўлади – у ижтимоий аҳамиятли вазифани бажаришга, ижтимоий ролини ўзлаштиришга, ўзининг мавқеини ижодий англашга қодир бўлади. Зеро, мамлакатимзда олиб борилаётган таълим соҳасидаги ислохотлар "...инсонни интеллектуал ва маънавий-ахлоқий жиҳатдан тарбиялаш билан узвий боғлиқ узлуксиз таълим тизими орқали ҳар томонлама баркамол шахс – фуқарони шакллантиришни назарда тутати" [1, 42-б.].

Демак, ўқувчиларнинг таълимини, ривожланишини ва ўзини ривожлантиришини инсонпарварона, шахсий-йўналтирилган тушуниш – шахсни "ўзини фаол йўналтириш" муаммоси қўйилади. Шунга мос равишда "ўқитишни" талқин қилишни қайта англашни

талаб этувчи узлуксиз таълимнинг мазмуни ва тизимини ривожлантириш янги стратегияси тузилади, – у янги маънога эга бўлади, яъни “инновацион ўқитиш” – унда қуйидагиларга жиддий эътибор бериш жуда муҳим ҳисобланади: шахснинг шахсий-қиммати, мезонлари, касбий-ижодий имкониятларини шакллантириш, касбий билим, малака ва қобилиятларидан ижодий фойдаланиши.

Таълимни инсонпарварлаштириш ижодий ёндашган ҳолда ўзини эркин ривожлантириш ва ўзини амалга оширишда, энг аввало ўзининг касбий-шахсий имкониятларини рўёбга чиқаришни назарда тутади.

Ижодий мустақил билим олиш – жараёнда ўзининг ижодий имкониятларини, мустақиллигининг устунликларини, ижодкорлик қувончини ва бу фаолият мазмунини англашдир. Мустақил билим олишни инсонпарварлаштириш талабаларнинг билим олишга йўналганлиги ва шахсий фаоллигини оширади, билимларни кадрлашни шакллантиради, уларга талабни, шахсий ижодий излаш қобилияти ва имкониятларини ривожлантиради.

Мустақил билим олиш жараёнини инсонпарварлаштириш қуйидаги хусусиятларга эга:

- бўлажак ўқитувчилар учун уларнинг интеллектуал имкониятларини аниқлаш ҳамда такомиллаштириш усуллари ва механизми;

- идрок этиш, интеллектуал-ижодий имкониятларини амалга ошириш йўллари йўзлаштириш;

- шахснинг ўзини амалга оширишини ва ҳар томонлама ривожланиш механизмларини ўзлаштириш йўли.

Шундай қилиб, мустақил билим олиш таълим олиш каби шахснинг шаклланиши ва ривожланиши шакли, усули каби тушунилади ҳамда қабул қилинади. Мақсад, вазифаларини мазмуни ва методларини ҳамда мустақил билим олишнинг воситаларини аниқлашда ҳал қилувчи кўрсатма ҳисобланади. Талабаларининг мустақил билим олишлари таълим жараёнида ўқитувчилар ва ўқувчиларнинг муносабатлари хусусиятлари ўзгаришига – ўқувчиларнинг фаоллиги ҳамда мустақиллигини ошишига, рағбатлантирилишига олиб келади. Талабалар объектдан ўқиш ва тарбиянинг субъектига, яъни ўз-ўзини яратиш субъектига айланадилар.

Инсонпарварликка асосланган мустақил билим олиш бўлажак ўқитувчи шахсининг касбий ташкил топишига маълум ҳиссасини қўшиб унинг одатий диапазонини ва вазифаларини кенгайтиради. Талабаларни мустақил билим олишга тайёрлаш жараёнида инсонпарварлаштиришнинг қуйидаги муҳим томонларини кўрсатамиз:

- инсонпарварлик асосида касбий мустақил билим олишнинг мезонлари;

- касбий мустақил билим олишнинг мазмунини касбий такомиллаштиришда, шахснинг умумий ривожланишида роли ва устунликларини тушуниш;

- ўзини идрок этиш, интеллектуал-ижодий имкониятларини англаб етиш, билимларга – идрок этиш фаоллигига қизиқишни, уларни кадрлашга интилишни, бўлажак ўқитувчиларнинг шахси интеллектуал ва ижодий имкониятлари, ижодий изланишга қобилиятларини юзага келтириш;

- касбий билимларини (ўқув ва мустақил олганларини) такомиллаштириш ва фойдаланиш;

- мустақил билим олиш кўникмаларини ва қобилиятларини такомиллаштириш, шу билан бирга амалга оширишнинг самарали йўллари ва механизмларини излаш;

- ўзини амалга ошириш, хусусан касбий, шу билан бир вақтда ўз ишидан қувонч ва қониқиш ҳосил қилиш;

- педагогик мустақил билим олиш ғояларини энг аввал касбий талаб, ҳаётий мазмун, шахснинг ривожланиши омили сифатида қабул қилиш;

- мустақил билим олиш жараёнида инсонпарварлик муносабатига раҳбарлик демократик усулда, талабаларнинг иложи борича мустақилликларига асосланган ўқитувчилар-талабаларнинг янги ўзаро муносабатлари;

- ўзини категориясидаги тушунчалар: ўзини фаоллаштириш, ўзини бошқариш, ўзини

назорат қилиш, ўзини намоён этиш, ўзини яратиш, ўзини лойихалаштириш, ўзини ўрганиш, ўзини таҳлил қилиш, ўзини баҳолаш нуқтаи назарларини ишга солиш.

Инсонпарварлаштиришга касбий мустақил билим олиш жараёнини инсонпарварлаштириш муҳимлигига ишонч ҳосил қилишнинг шарти, шарт-шароити, шакли, ахборот материали, воситаси, инсонпарварлик асосида амалга оширилиши, унга тайёргарлик сифатида қаралади. Талабаларни чуқур касбий мустақил билим олишга йўналтириш зарурлиги ижтимоий аҳамияти билан асосланиб, доимий касбий-педагогик қизиқишни шакллантириш ва ривожлантириш учун талаб даражасигача шароит яратишни талаб этади. Бундай шароитлар сифатида турли вазиятларда шахсни ва индивидуалликни ривожлантирувчи ташкил этувчилари ҳамда унинг ўзини ривожлантириш имкониятининг яратилишини қараш мумкин.

Шахснинг индивидуаллиги ҳозирги кунда ижтимоий қадрият сифатида қабул қилинмоқда. “Инсоннинг индивидуаллиги наслий мерослари билан биргаликда тарбиялаш жараёнида шакллантирилади ва бир вақтнинг ўзида, инсон учун асосийси – ўзини ривожлантириш, ўзини тарбиялаш, ўзини амалга ошириш жараёнида шакллантирилади” [2, 78-б.]. Шунингдек, таълим соҳасининг асосий масалаларидан бири сифатида “таълим ўқувчи шахсини ўрганиш ва предметининг фаолият субъекти сифатида индивидуал хусусиятларини аниқлашдан келиб чиқиб, унинг ривожланиши ва ўзини ривожлантиришни таъминлаши керак” [3, 89-б.].

Буларнинг ҳаммаси ўқитувчи ва ўқувчи янги муносабатлари тизимида психологик-педагогик асосда, ҳақиқий таълим жараёнида амалга оширилади. Педагогик таълим педагогик жараённинг аниқ кўриниши – ўқитишда, шахсга таълим бериш ижтимоий вазифаларнинг унинг ривожланиши ва тарбиялаш билан узвий боғлиқликда, давлат таълим стандартларини амалга оширувчи педагоглар раҳбарлиги остида содир бўлади. Билим олишни таъминлаш – бу энг аввал ўқувчининг мустақил билим олишда зарур бўлган идрок этиш фаолияти маълум малакаларини эгаллашидир. Мустақил билим олиш – мақсадга эришишда мақсадга интилувчанликни, қатъийликни ишлаб чиқишда ёрдам берувчи ўзини тарбиялаш воситасидир. Бу мустақил ишлар йўли билан ўқишдан ташқари жараёнда олинган таълим сифатида шахснинг ҳар томонлама, тўла ривожланиши масаласини ҳал этишда зарур шартидир.

Шу асосда, бўлажак ўқитувчиларнинг мустақил билим олишларини касбий-педагогик такомиллашиш учун зарур бўлган идрок этиш фаолиятини мақсадга мувофиқ, мунтазам жараёндир деган хулосага келиш мумкин. Функционал мазмунда эса бу психологик-педагогик билимлар билан боғлиқ идрок этиш фаолияти турларидан биридир.

Бўлажак ўқитувчи-бакалаврларни педагогик мустақил билим олишга тайёрлаш муаммосини ўрганишда уларни фақат кўшимча, янада чуқурроқ педагогик билимлар олишга, бунинг учун – зарур бўлган амалий билимларини, малака ва кўникмаларини такомиллаштиришга эмас, балки шахснинг маълум сифатларини шакллантиришга, уларни ривожлантиришга йўналтириш муҳим – бўлажак ўқитувчиларни педагогик мустақил билим олишлари ғояси айнан ана шундан иборатдир. Шундай қилиб, ушбу жараёнда шахсни тарбиялаш ва ҳар томонлама ривожлантириш устунлиги таъминланади.

Бундай мустақил билим олишда қуйидагилар талаб қилинади:

- шахсни жадал интеллектуал ривожланиши;
- чуқурлаштирилган ихтисосли, табақалаштирилган мустақил билим олиш, ўқувчининг танлаган касби ва мутахассилиги бўйича, қизиқишлари, қобилияти ва лаёқатига мос янада чуқур билимлар олиши;

- ижтимоий етук, умумий ва касбий маданиятга эга, мустақил фикрлайдиган, ижодий фаол, етарлича интеллектуал имкониятга эга, маънавий бой, жамият тараққиётига ўз хиссасини кўша оладиган шахсни шакллантириш;

- давлат таълим сиёсати билан талаб этилган юқори малакали мутахассис тайёрланади.

Шундай қилиб, бўлажак ўқитувчиларни мустақил билим олишга тайёрлаш муаммоси

жуда ҳам долзарб бўлиб, ижтимоий хусусиятга эга, ижтимоий аҳамият касб этади ва ўзининг кечиктирилмай илмий-педагогик ҳал этилишини талаб этади.

Ушбу муаммони илмий ишлаб чиқиш учун шарт-шароитлар қуйидагилар ҳисобланади:

- таълимнинг асосий объекти – ижтимоий кадрият сифатида ўқувчининг шахси, унинг ривожланиши ва тарбияси ҳисобланиши;

- ижтимоий омиллар сабабли, мустақил билим олишнинг таълим билан бир қаторда ўсиб бораётган роли;

- талабаларнинг ўзини такомиллаштиришида, биринчи навбатда касбий такомиллаштиришдаги эҳтиёжлари ва талаблари;

- педагогик амалиёт томонидан бўлажак ўқитувчиларда ижтимоий-шахсий сабаблар ва инсонпарварлик асосида касбий-педагогик мустақил билим олишга қизиқишлари ва талабларини шакллантиришнинг илмий асосланган, назарий-педагогик ва амалий асосларини талаб этилиши.

Хулоса қилиб айтиш мумкинки, бўлажак ўқитувчиларни тайёрлашда таълим жараёнини инсонпарварлаштириш асосида уларни ички потенциални ошириш, келажакдаги касбий фаолиятига масъулият ҳиссини шакллантириш, педагогик компетентлигини ривожлантиришда мустақил билим олиш таълим сифатига эришиш имкониятини яратади.

Фойдаланилган адабиётлар рўйхати.

1. Баркамол авлод – Ўзбекистон тараққиётининг пойдевори. – Тошкент: “Шарқ” НМК, 1997. – 64 б.

2. Коджаспирова Г.М. Культура профессионального самообразования педагога. – М, 1994. – 213 с.

3. Козанов В.А. Самостоятельная работа студентов и ее информационно-методическое обеспечение / учебное пособие. – Киев: Высшая школа, 1990. -246 с.

ЎЗБЕКИСТОНДА МУСИҚА ПЕДАГОГИКАСИ ТАРИХИ (АНЪАНА ВА ЗАМОНАВИЙЛИК)

М.Ташпулатов, З.Каримов,
Самарқанд давлат университети

Ушбу илмий мақолада Ўзбекистонда мусиқа педагогикаси, таълими, тараққиёти ва тадқиқотлари юзасидан қимматли маълумотлар ўрин олган. Шунунгдек, мусиқа педагогикасининг яқин ўтмиши ва бугунги аҳволи ҳақидаги айрим фикрлар ҳам келтирилган.

Калит сўзлар: мусиқа педагогикаси, анъана, санъат, консерватория, шаймақом, Брайл ёзуви.

В данной статье приведены ценные сведения о музыкальной педагогике Узбекистана, его развитие и проводимых исследованиях. А также, анализируется ближайшее прошлое и современное состояние музыкальной педагогики.

Ключевые слова: музыкальная педагогика, традиции, искусство, консерватория, шаймақом, шриффт Брайла.

This scientific article discusses the content and forms of national artistic traditions and provides effective guidance and guidance on the spiritual aesthetic education of students.

Key words: strong immunity, effectiveness, critical attitude, virtual-sociological research.

Миллатнинг келажакдаги ҳисобланган ёш авлодни ҳар томонлама етук шахс бўлиб вояга етишишида, уларнинг таълим-тарбияси, маънавий камолоти масаласи давлат сиёсати даражасига кўтарилиб, бу йўлда қатор мақсадли ислохотлар амалга оширилмоқда. Бугунги кунда ўзбек халқининг миллий ўзлигини англаш жараёни жадаллашиши муносабати билан

ёш авлодни маънавий-ахлоқий тарбиясининг аҳамияти сезиларли даражада ортиб бормоқда. Мустақиллик йилларида мамлакатимизда мусиқа санъатини ривожлантириш, фарзандларимиз мусиқий маданиятини оширишга қаратилган қатор дастур ва режалар амалга оширилмоқда. Истиқлол йилларида миллий маънавий меросга бўлган юксак эътибор натижаси ўлароқ юртимизда мазкур жабҳада салмоқли ишлар амалга оширилди. Хусусан, асрий қадриятлар негизда қарор топган бой мусиқа меросимизнинг ўтмиш тақдирини идроклаш, тарихини чуқур ва холис ўрганиш масалалари янги босқичга кўтарилмоқда. Бугунги кунда эркин ижод учун, миллий қадриятларимиз ва бой маънавиятимизни, халқимиз тарихини ва унинг сермазмун ҳаётини ҳаққоний акс эттириш учун зарур шароитлар яратилган. Ўзбекистон давлат консерваторияси, Олий мусиқа даргоҳлари, мусиқа ва санъат коллежлари, махсус мусиқа мактабларида анъанавий ижрочилик бўлимларида юзлаб ёшлар мақомларни чуқур ўрганишга интилиб, унинг сирларидан хабардор бўлмоқда. Айниқса, ёқимли мусиқа инсонни янги-янги зафарларга илҳомлантиради ва унинг руҳиятидаги яширин захираларни ишга солади. Кўпгина ота-оналар фарзандларининг мусиқа билан шуғулланишлари учун саъй-ҳаракат қилар эканлар, бу билан уларнинг қобилиятлари тараққий этишига кўмаклашадилар. Олимларнинг ўтказган тажрибалари натижасида шу нарса аниқланганки, мусиқа билан шуғулланган боланинг руҳий олами бойийди, ақл-идрок, заковати теранлашади. Мусиқа ва санъат мактабида таҳсил оладиган ўқувчилар ҳам оддий мактабларда таълим оладиган тенгдошларига нисбатан кўпроқ ижобий хислатларга эга эканликлари билан ажралиб туришади. Улар сабр-бардошли, босиқ, диққат-эътиборини бир жойга тўплай олишлари билан бошқалардан фарқ қилишади.

Мусиқа маданиятининг қадимий илдизлари Авесто ёдгорлиги билан боғланиб кетади. Зардуштох дастлаб бадиха йўли билан ижро этилган кўшиқлардир. Авестонинг маросимий қисмлари (ясна), Ахурамазда ва бошқа маҳбудларга бағишланган мадҳиялар ҳам аслида муайян ижро йўллари бўлган яккахон ва оммавий кўшиқлардир [3, 34-б.].

Ўзбек халқи узоқ мусиқий тарихий меросига эга. Марказий Осиё педагогик фикр тараққиётида мусиқанинг маънавий-тарбиявий омил сифатида кенг қамровда талқин этилиши уни педагогик илмлар билан бир қаторда фалсафа, тарих, мусиқашунослик, ахлоқ илми асослари билан узвий боғлиқликда ўрганилишини тақозо этади. Мусиқанинг инсоният ҳаётидаги бадиий-эстетик ва тарбиявий аҳамияти ҳақида қатор Шарқ мутафаккирлари ўзларининг бошқа соҳаларга бағишлаган асарлари ичида баён қилганлар, шунингдек мусиқий рисолалар ёзганлар. IX-XIII асрларда Мовароуннаҳрда маданият, илм-фан, санъат ва адабиёт ислом маданияти йўналишида ривожланди ва тараққий этди.

Аждодларимиз баркамол инсонни вояга етказишда бадиий-эстетик тарбия воситалари, жумладан, мусиқа санъатининг аҳамиятини чуқур англаб, ёшларнинг ички хиссий дунёсини бойитишда, маънавий-ахлоқий фазилатларини шакллантириш ва камол топтиришда мусиқанинг юксак ижтимоий жиҳатларига диққат-эътибор билан қарашган.

Темурийлар даври маданияти ва санъати тараққиётида Абдулқодир Мароғий бошчилигидаги Марказий Осиё мусиқаси назарияси ва амалиёти мактаби алоҳида ўрин тутади. Афсуски, ўша узоқ вақтларда қўлланилган ўқитиш тизими қайд этилган ёзма манбалар сақланиб қолган эмас. Фақат бадиий обидалар, замондошлар хотираларида, маданият тарихига оид умумий асарларда акс этган билвосита материаллар, маълумотлар мавжуд.

Бироқ бизнинг замонамизгача индивидуал шогирд тарзида мусиқа ўқитиш анъанаси етиб келган. Бунда профессионал мусиқачи ҳаваскор мусиқачини ўқитган. Кўпгина машҳур ўзбек ижрочилари ўзларининг бутун бир мактабларига эга бўлганлар, бунда таҳсил кўрганлар бутунлай устоз қарамовида бўлганлар. Шунингдек, бир қанча хусусий мактаблар ҳам бўлиб, унда машҳур мусиқачилар одатда муайян миқдорда шогирдлар ўқитганлар. Улар ўқитувчининг бутунлай моддий таъминотида бўлганлар. Бу мактаблар муайян даражада Италияда XV-XVI асрларда мавжуд бўлган бадиий мактабларни эслатади [3, 58-б.].

Уста кўлида 10-15 йил таҳсил кўрган шогирд товушининг ҳаракатчанлиги, нафас олиш, импровизасия қобилиятини эгаллаган. Бу мактаб анъаналарида турли регистр тўртта, хусусан, юқори регистрда кўшиқ айтиш кадрланган. Ўқитиш, асосан, устанинг шогирдга кўп миқдордаги куй, шеър, усулларни оғзаки ўргатишидан иборат бўлган. Шогирд уста қандай куйлаганини, мусиқа чалганини тинглаши, кўриши ва эслаб қолиши лозим бўлган. Мусиқа чолғулари чалишни ўрганганда, шогирд устанинг ижрочилик манерасини қабул қилган.

ХИХ аср охирларига келиб ўзбек мусиқий маданиятида ўзгаришлар даври бошланди. Бу албатта, Туркистон ўлкасини Россия томонидан истило қилиниши билан боғлиқдир. Бу борада икки томонлама қараш билан ўрганмоқ зарур бўлади. Чунки баҳзи бир ҳолларда миллий мусиқа маданиятимизга салбий таъсирини кузатсак, иккинчи томондан, ўзига хос ривожланиш даври бўлганлигини ҳам эътироф этиш зарур бўлади. Чунки нота ёзувининг кириб келиши, ўлкамизда миллий мусиқа санъатимизни илмий равишда ўрганиш, фолклор ва этнография соҳасидаги ривожланишга сезиларли таъсир этди.

Янги ҳукуматнинг ижтимоий-маданий ҳаётида фаол иштирок этиб келаётган Фитрат ташаббуси билан 1921 йилда Бухорода очилган “Шарқ мусиқа мактаби” ташкил қилинишини ҳамда даргоҳга Фитратнинг ўз уйини ажратиб бериши ва унинг фаолиятига мутассадилик қилиб, мактабга Ота Ғиёс, Левича, Домла Ҳалим Ибодов, Шохназар Шаҳобов, Бобоқул Файзуллаев, Маъруфжон Тошпўлатов каби машҳур ҳофизу мақомшуносларни жалб этиши бу борадаги муносиб қадамлардан бири бўлди. Бу даргоҳда асосан мумтоз мусиқа – Шашмақом тарғиботи ва таълими йўлга кўйилди. 1925 ўқув йилидан бошлаб “Бухоро давлат Шарқ мусиқа мактаби”ни ўқув дастурига Европа нота ёзуви, солфеджио, мусиқа назарияси, тарихи фанлари билан Европа чолғу созларни барча турлари киритилди. Уларда дарс бериш учун асосан Россия шаҳарларидан мутахассисларни таклиф қилди. Созанда, хонанда, композитор ва мусиқашуносларни тайёрлаш учун 3 босқич асосида шаҳарларда махсус давлат мусиқа мактаблари, техникумлари, консерватория ва санъат институтлари бирин-кетин ташкил қилина бошланди. Масалан 1924-25-йиллар Туркистон Халқ консерваторияси заминидан, “Тошкент давлат мусиқа техникуми” интернати ташкил топди [2, 65-б.].

1928 йилда Самарқанд мусиқа ва хореография институти ўз фаолиятини бошлади. Институтнинг раҳбари Н.Н.Миронов эди. Институт ўз олдида халқ ижодиётини тадқиқ этиш, миллий ва Европа рақс санъатларини ўргатиш ва мусиқа тарихига оид маълумотлари тўплаш, ҳамда нота намуналарини яратишдек улкан вазифаларни мақсад қилиб қўйган эди. Бу мусиқа даргоҳида В.А.Успенский, Е.Е.Романовская сингари мусиқашунос ва этнограф олимларнинг меҳнатларини айтиб ўтиш зурур бўлади. Илём Акбаров, Мутал Бурхонов, Юнус Ражабий, Толибжон Содиков, Мухтор Ашрафий сингари мусиқамиз дарғалари улардан сабоқ олдилар. Бундан ташқари, жаҳон мусиқий маданиятининг дурдоналари саналмиш фортопиано сози, опера ва балет, симфоник ижро, жаҳон классик мусиқий созларининг кириб келиши мусиқий маданиятимизнинг ҳар томонлама серқирра ривожига салмоқли ҳисса қўшди.

Сўнги 130 йил ичида мусиқий маданиятимиз мураккаб, кескин зиддиятларга, ижобий ва салбий кўринишларга тўла тарихий даврни бошидан кечирди. Ана шу ҳолатларга қарамай, ўтган даврлар мобайнида илм фан, санъат, жумладан, мусиқий маданият соҳасида фахрланишга арзигулик ишлар амалга оширилганлигини эътироф этиш зарур.

Маълумки, ўзбек халқининг маънавий гўзаллиги асрлар қаъридан келаётган куй-оҳангларда бетакрор бадиий инъикосини топган. Абу Наср Форобий, Абу Али Ибн Сино, Сафиуддин Урмавий, Маҳмуд Шерозий, Абдулқодир Мароғий, Нажмиддин Кавкабий, Дарвиш Али Чангий каби мусиқашунослар ўз тадқиқотларида батафсил тўхталганлар. Бу анъана хонликлар даврида, ХХ аср бошларида ҳатто ҳозир ҳам давом эттирилиб келинмоқда. Мулла Бекжон Раҳмон ўғли ва Муҳаммад Юсуф Девонзодаларнинг «Хоразм мусиқий тарихчаси», В.Успенскийнинг «Шашмақом» («Олти мусиқий дoston»)

нота тўплами ва «Ўзбекларнинг классик мусиқаси» мақоласи, А.Фитратнинг «Ўзбек классик мусиқаси ва унинг тарихи» рисолалари, Ғ.Зафарийнинг мақолалари ва «Фарғона-Тошкент устозларининг шажараси», И.Ражабовнинг «Мақомлар», О.Матёкубовнинг «Мақомот» монографиялари мусиқашунослик тарихида янги бурилишнинг юзага келтирди.

Демакки, мусиқа инсон камолотида устивор аҳамият касб этар экан, таълим даргоҳларда миллий менталитетимиз хусусан, миллий куй қўшиқларимиз тобора ёшлар онгига сингдирилиб борилиши зарурий эҳтиёж. Ўзбек мумтоз мусиқасининг гултожи бўлмиш Шашмақом халқимизнинг маънавий дунёсини оҳангларда мужассам этган нодир меросидир. Оғзаки анъанада шаклланиб, даврлар оша ўз салоҳияти ва нуфузини сақлаб келаётган Шашмақом доимо мумтоз мусиқа санъатимизнинг мукамал намунаси сифатида ардоқланиб келинмоқда [1, 45-б.].

2003-йилда «Шашмақом» Юнеско томонидан «Инсониятнинг оғзаки ва номоддий маданий мероси дурдонаси» сифатида тан олинди. Бу эса ушбу бебаҳо меросга бўлган қизиқишнинг тобора ортиб бораётганлигидан далолатдир. Хусусан, 2012 йилда Ўзбекистон давлат консерваторияси илмий ходими Комилжон Саидов томонидан Шашмақомнинг Брайл алифбосида чоп этилиши ўқувчилар учун мумтоз мусиқамиз нота намуналарини ўзлаштириш имконини беради. Демак, мақомлар тизимини бутун дунё кўзи ожизлари Брайл ёзувида ўқиб олишлари мумкин. Шу нуқтаи назардан Шашмақомнинг Брайл ёзувида нашр этилиши ва илк бор Ўзбекистонда бу ишнинг амалга оширилиши алоҳида аҳамиятга эга эканлигини эътироф этиш лозим. Зотан, мусиқий мероснинг ўрганилиши унинг келажак ривожини учун асос, қолаверса, ўзбек мусиқа дурдонасининг умумбашарият доирасидаги тарғиботига камтарона улуш бўлиб хизмат қилиши муқаррардир.

Бугунги кунда ўзбек мусиқа санъати нафақат асл анъанавий кўринишларида, балки композиторлик йўналишларида ҳам халқаро микёсда тобора кенгроқ тан олинмоқда. Бу маънода соф чолғу мусиқаси, хусусан, унинг анча мураккаб саналмиш симфоник ижодиёти алоҳида эътиборга молик. Эндиликда республикамиз композиторлиги шунчаки хилма хил мусиқа жанрларида ёзиш ва изланиш тажрибаларидан иборат бўлмай, балки ноёб анъаналарига, мумтоз намуналар хазинасига эга сермахсул оқимдир. Уни турли йилларда халқчил куй оҳанглар заминида яратилган ноёб ва бетакрор асарлар ташкил этади. Зеро, ҳар қандай андозада басталанган мусиқанинг миллийлик, бадий баркамоллик, ўзига хослик, мазмундорлик, таъсирчанлик каби фазилатлари ҳамиша қадрлидир.

Фойдаланилган адабиётлар рўйхати:

1. Мамиров Қ. Ўзбек халқ қўшиқлари Т.2008 й.
2. Мунавваров А.К. Педагогика – Т: Ўқитувчи, 1996.
3. Соипова Д. Мусиқа педагогикаси . Т. 2010 й.
4. Қодиров Р Мусиқа педагогикаси . Т. 2010 й.

ҲАМКОРЛИК ПЕДАГОГИКАСИНИ ТАШКИЛ ЭТИШДА КЕНГ ЖАМОАТЧИЛИКНИНГ ЎРНИ

К.Иноқов,

Ўзбекистон педагогика фанлари илмий-тадқиқот институти

Мақолада ҳамкорлик педагогикасини ташкил этишда кенг жамоатчилик – давлат ва хўжалик бошқарув органлари, жамоат ташкилотлари, оммавий ахборот воситаларининг иштироки ва ўрни, уларнинг вазифалари баён этилган.

Калит сўзлар: оила, маҳалла, таълим муассасаси, ҳамкорлик педагогикаси, давлат ва хўжалик бошқарув органлари, жамоат ташкилотлари, оммавий ахборот воситалари.

В статье рассматривается участие, место и задачи широкой общественности, органов государственного и хозяйственного управления, общественных организаций, средств массовой

информации в организации педагогики сотрудничества.

Ключевые слова: семья, махалля, образовательное учреждение, педагогика сотрудничества, органы государственного и хозяйственного управления, общественные организации, средства массовой информации.

The article deals with the participation, place and tasks of the General public, bodies of state and economic management, public organizations, mass media in the organization of pedagogics of cooperation.

Key word: family, makhalla, educational institution, pedagogics of cooperation, state and economic management bodies, public organizations, mass media.

Жисмонан соғлом, маънавий етук ва ҳар томонлама ривожланган баркамол авлодни тарбиялашда нафақат оила институти, ота-оналар ва фуқароларнинг ўзини ўзи бошқариш органларининг таълим муассасалари билан ўзаро ҳамкорлигини мустаҳкамлаш, балки бу жараёнга жамиятнинг барча тузилмаларини жалб этиш кўзланган мақсадга эришишнинг самарали ва сифатли йўлини таъминлаб беради.

Ҳамкорликнинг энг асосий мақсади – ҳар бир боланинг ҳаётда ўз ўрнини топиб, ўз бахти учун замин яратишига, эл-юрт олдидаги масъулиятини сеза оладиган, инсонпарвар бўлишига қаратилган.

Маълумки, Ўзбекистон Республикаси Вазирлар Маҳкамасининг 2012 йил 19 июндаги 175-сонли қарори билан “Оила – маҳалла – таълим муассасаси” ҳамкорлик механизмини кучайтириш бўйича чора-тадбирлар мажмуаси тасдиқланди ва Халқ таълими вазирлиги ҳузурида “Оила – маҳалла – таълим муассасаси” ҳамкорлиги Жамоат кенгашининг фаолияти йўлга қўйилди.

Юксак маънавиятли, мустақил фикрловчи, қатъий ҳаётий позиция, кенг дунёқараш ва чуқур билимларга эга бўлган ватанпарвар ёшларни тарбиялаш, уларда турли мафкуравий таҳдидларга қарши иммунитетни шакллантиришга қаратилган долзарб вазифаларни амалга ошириш ҳамкорликка асосланган педагогиканинг энг асосий вазифаларидан саналади.

Вазирлар Маҳкамасининг юқоридаги 175-сонли қароридида кўзда тутилган чора-тадбирларни фақат оила, маҳалла, таълим муассасаси эмас, балки кенг жамоатчилик – давлат ва хўжалик бошқарув органлари, жамоат ташкилотлари, оммавий ахборот воситаларининг бевосита иштироки орқали амалга ошириш муҳим аҳамият касб этади. Хусусан:

Ўзбекистон Республикаси Халқ таълими вазирлиги:

Жамоат кенгаши фаолиятини кенгашнинг Низоми асосида ҳамда қонунийлик, ошкоралик, ижтимоий адолат ва инсонпарварлик тамойилларига амал қилган ҳолда ташкил этади. Жамоат кенгашига аъзо бўлган вазирлик ва идораларнинг вазифаларини белгилайди, ўзаро ҳамкорликни мувофиқлаштиради ва мустаҳкамлайди. Жамоат кенгашининг йиллик режаси, йиғилиш қарори ва фаолият доирасидаги тегишли меъёрий ҳужжатларни тасдиқлайди ҳамда белгиланган вазифаларнинг бажарилишини ўрганади, кўмаклашади, муҳокамага олиб чиқади ва назорат қилади. Шунингдек:

– таълим-тарбия жараёнини илғор педагогик технологиялар, ахборот-коммуникация воситаларидан ўринли фойдаланган ҳолда ташкил этади;

– таълим муассасаларида аҳиллик, меҳр-оқибатлилиқ ва миллатлараро дўстлик муҳитини мустаҳкамлаш, зарурий шарт-шароит ва имконият яратади;

– таълим муассасалари негизида фаолият юритаётган педагогик, ҳуқуқий, психологик, маънавий ва маърифий билимлар берувчи “Ота-оналар университети” машғулотларини турли хил шакл ва усулда ташкил этади;

– ҳуқуқий тарбияни ўқувчи-ёшлар, ота-оналар, жамоатчилик билан амалга оширади;

– тарбия жараёнининг барча иштирокчилари орасида миллий мафқурани тарғиб қилиш, ақидапарастлик, диний экстремизм ва миллий тараққиётимизга зарарли бошқа ғояларнинг кириб келишига қарши муросасиз курашишни ташкил этади;

– ўқувчи-ёшларнинг таълим-тарбия олиш жараёнида турли хил чалғитувчи воситалар (уяли алоқа воситалари, видеотасмалар, интернет тармоғидаги маълумотлар,

компьютердаги ўйинлар)нинг зарари ва уларнинг оқибатларини олдини олиш бўйича кенг тарғибот-ташвиқот ишларини олиб боради;

– ҳозирги мураккаб шароитда ёш авлод онги ва шуурига таъсир этиш учун бўлаётган маънавий таҳдидларга нисбатан мафкуравий иммунитетни мустаҳкамлайди;

– ёшларни мустақил фикрлашга ўргатади, уларни истиқлол ғоялари ва миллий мафкурага садоқат руҳида тарбиялайди;

– ўқувчиларнинг имкониятлари ва қизиқишларини инobatга олиб, уларни турли соҳалар бўйича касб-ҳунарга йўналтириш ва таълимда табақалаштирилган ёндашувни жорий этиш;

– барча тарбиявий, маънавий-маърифий, маданий-оммавий ва спорт тадбирларининг оммавийлигини таъминлайди ва ҳ.к.

Касб-ҳунар таълими маркази:

Жамоат кенгаши фаолияти самарадорлигини янада оширишга қаратилган ташкилий ишларни кенгашнинг Низоми асосида амалга оширади, Жамоат кенгашига аъзо бўлган вазирлик ва идораларнинг ўзаро ҳамкорлигини мувофиқлаштиради. Жамоат кенгаши фаолиятини кенг тарғиб қилади, илғор иш тажрибаларини оммалаштириш ва фаол Жамоат кенгаши аъзоларини рағбатлантириш бўйича таклиф беради. Йиллик режа, йиғилиш қарори ва фаолият доирасидаги тегишли меъёрий ҳужжатларни тайёрлашда фаол иштирок этади ҳамда белгиланган вазифаларнинг бажарилишини ўрганади, кўмаклашади, муҳокамага олиб чиқади ва назорат қилади.

Шунингдек, асосий лавозим вазифалари доирасида ўрта махсус, касб-ҳунар таълими муассасаларида таълим-тарбия жараёнини ташкил этади, битирувчиларни иш билан таъминлайди ва назорат қилади. Умумий ўрта таълим мактабларининг 9-синф битирувчиларини қизиқишларига кўра касб-ҳунарга йўналтириш бўйича тарғибот-ташвиқот тадбирларини ташкил этади, уларни таълимнинг кейинги босқичига тўлиқ қамраб олиш чораларини кўради.

“Маҳалла” хайрия жамоат фонди:

– ёш авлодни миллий ва маънавий кадрятлар, ватанпарварлик ва инсонпарварлик руҳида тарбиялашда уларнинг таълим-тарбияси, ҳулқ-атвори, одоб-ахлоқи, касб-ҳунар эгаллаши ва иш билан таъминлашда жамоат назоратини амалга оширади;

– бу борада фуқароларни ўзини ўзи бошқариш органлари қошидаги комиссиялардан мақсадли фойдаланади;

оилалар ва маҳаллаларда ижтимоий-маънавий муҳитни соғломлаштиради, шунингдек, таълим муассасалари билан ҳамкорлик қилади;

кам таъминланган, боқувчисини йўқотган оилалар, ёлғиз кексалар, фахрийлар, ногиронлар ва етим-есирларга нисбатан меҳр-шафқатли муносабатда бўлиш ғояларини кенг тарғиб қилади, уларни моддий ва маънавий қўллаб-қувватлайди.

ёшларнинг маънавий, ахлоқий, ҳуқуқий, эстетик, жисмоний, меҳнат тарбиясида иштирок этади, уларда соғлом турмуш тарзини шакллантиришга кўмаклашади;

таълим-тарбия жараёнида амалга оширилиши керак бўлган масалаларга ечим топишда фаоллик кўрсатади;

таълим ва фуқаролар йиғини тизимидаги ютуқлар ва ислохотлар ҳақида ота-оналарнинг кенг маълумотга эга бўлишларини таъминлаш мақсадида маҳаллалар қошидаги “Ота-оналар университети” фаолиятини кучайтиради;

ёшлар ўртасида назоратсизлик, қаровсизлик, ҳуқуқбузарлик ва бошқа ғайриижтимоий хатти-ҳаракатларнинг, оммавий маданият салбий таъсирларининг олдини олиш ҳамда бунга имкон туғдирувчи сабаблар ва шароитларни аниқлаш ҳамда бартараф этиш чора-тадбирларини амалга оширади;

ёшлар ўртасида маънавий баркамолликни тарғиб қилиш, уларни маҳалла ҳудудида истиқомат қилаётган халқ усталари, санъаткорлар, зиёлилар имкониятларидан фойдаланиб фан, маданият, санъат тўғрисидаги жалб этади ва ҳ.к.

Ўзбекистон Республикаси Ички ишлар вазирлиги:

Вояга етмаганлар ўртасида назоратсизлик, қаровсизлик, ҳуқуқбузарлик ва жинойтчилик каби салбий ҳолатларнинг олдини олиш, шунингдек, дарс жараёнида ўқишга бормасдан бемақсад юрган, тунги вақтларда “Компьютер клуб”ларда вақт ўтказётган ва ноқонуний чет элга чиқиб кетган вояга етмаганларни аниқлаш, уларни ўқишга қайтариш, давоматни яхшилаш бўйича профилактик тадбирларни амалга оширади. Вояга етмаганлар, ота-оналар ва аҳоли ўртасида қонун устуворлигини кенг тарғиб қилади, ҳамкорлар ўртасида ўзаро тезкор ахборот алмашувини амалга оширади.

Шунингдек, ўқувчиларда қонунга итоаткорлик ҳулқ-атворини шакллантиришга, уларга жамиятда қабул қилинган ҳулқ-атвор нормалари ва қоидаларини сингдиришга йўналтирилган дастурлар ҳамда услубларни ишлаб чиқади ва таълим муассасаларининг иш амалиётига жорий этади; вояга етмаганлар орасида ҳуқуқбузарликлар содир этишга мойил бўлган шахсларни аниқлайди ҳамда уларга нисбатан ижтимоий реабилитация қилиш ва ижтимоий мослаштириш чора-тадбирларини кўради ва ҳ.к.

Ўзбекистон ёшлар иттифоқи Марказий Кенгаши:

Ўзбекистон Республикасида ёшларга оид давлат сиёсатини амалга оширади, ёшларни озод ва обод Ватан яратишдек улуғ мақсад йўлида бирлаштиради, ёшлар ўртасида лидерликни тарғиб этади, Ҳаракатнинг бошланғич ташкилоти ҳамда етакчилар ва сардорлар фаолияти самарадорлигини ошириш бўйича тегишли маънавий-маърифий тадбирларни амалга оширади. Шунингдек:

– баркамол, мустақил фикрлайдиган ёшларни шакллантиради, уларнинг сиёсий маданияти, ҳуқуқий саводхонлиги ва ҳуқуқий онгини юксалтиради;

– уюшмаган ёшларни маънавий-ахлоқий жиҳатдан ва ҳарбий ватанпарварлик руҳида тарбиялайди;

– ёшларнинг ҳуқуқ ва қонуний манфаатларини ҳимоя қилади, уларнинг замонавий касбларни эгаллашга бўлган интилишини кўллаб-қувватлайди ва ҳ.к.

Хулоса қилиб айтганда, ҳамкорлик педагогикасидан кўзланган мақсадга эришиш учун барча табақадаги ташкилот ва идоралар ўз вазифаларини масъулият билан бажариши лозим. Шундагина Президентимиз Шавкат Мирзиёев айтганидек, ёшларимизнинг мустақил фикрлайдиган, юксак интеллектуал ва маънавий салоҳиятга эга бўлиб, дунё миқёсида ўз тенгдошларига ҳеч қайси соҳада бўш келмайдиган инсонлар бўлиб камол топиши, бахтли бўлиши учун давлатимиз ва жамиятимизнинг бор куч ва имкониятларини сафарбар этсаккина, Ўзбекистонимизнинг буюк келажагини таъминлаган бўламиз.

Фойдаланилган адабиётлар:

1. Ўзбекистон Республикаси Вазирлар Маҳкамасининг “Баркамол авлодни тарбиялашда оила институти ва фуқароларнинг ўзини ўзи бошқариш органларининг таълим муассасалари билан ўзаро ҳамкорлигини янада ривожлантириш чора-тадбирлари тўғрисида”ги қарори. Ўзбекистон республикаси қонун ҳужжатлари тўплами, 2012 й., 25-сон, 273-модда.

2. Эркин ва фаровон, демократик Ўзбекистон давлатини мард ва олижаноб халқимиз билан бирга курамыш. // Шавкат Мирзиёевнинг Ўзбекистон Республикаси Президенти лавозимига киришиш тантанали маросимига бағишланган Олий Мажлис палаталарининг кўшма мажлисидаги нутқи. 2016 йил 14 декабр. www.uz.gov.

АНАЛИЗ СОДЕРЖАНИЯ ПОНЯТИЙ «ТЕХНОЛОГИЯ», «ИННОВАЦИЯ», «ОБРАЗОВАТЕЛЬНАЯ ТЕХНОЛОГИЯ», «ТЕХНОЛОГИЯ ОБУЧЕНИЯ», «ПЕДАГОГИЧЕСКАЯ ТЕХНОЛОГИЯ» И «ИННОВАЦИОННЫЕ ОБРАЗОВАТЕЛЬНЫЕ ТЕХНОЛОГИИ»

М.Джаббаров, Хашимов Т,
РЦППКРНО при Джизакском государственном педагогическом институте

Ушбу мақолада малакали мутахассисларни тайёрлашда замонавий таълимнинг айрим жиҳатлари мазмун - моҳияти хусусида тўхталиб ўтилган.

Калим сўзлар: технология, инновация, таълимий технология, технологик таълим, педагогик технология.

В статье излагается некоторые рассуждения о критерии повышения подготовки уровня будущих учителей для достижения хороших результатов в образовании.

Ключевые слова: технология, инновация, образовательная технология, технология обучения, педагогическая технология.

In this article it is described some ideas of enhancing future teachers in order achieving good results in education.

Key words: technology, innovation, education technology, teaching technology, pedagogic technology.

В документах ЮНЕСКО технология обучения рассматривается как системный метод создания, применения и определения всего процесса преподавания и усвоения знаний с учетом технических и человеческих ресурсов и их взаимодействия, ставящий своей задачей оптимизацию форм образования.

Этот подход в настоящее время распространен довольно широко, а в современной педагогической науке понятие «технология» является одним из самых многозначных. Анализ научно педагогической литературы позволил выявить большое количество определений термина «педагогическая технология». Его употребляют в различных по своему смыслу значениях: как алгоритм деятельности преподавателя и студента; как некую педагогическую систему построенную на основе определенных приемов; как описание педагогической системы и т.д.

В целом, понятие «технология», применяемое в педагогике, рассматривается исследователями с трех взаимодополняющих точек зрения:

- как синоним понятий «методика» и «форма организации обучения», т.е. как модель обучения, современной педагогической деятельности по организации учебного процесса;
- как совокупность стратегий и моделей, теорий их применения, совокупность и последовательность средств, методов и процессов (организационно-методического инструментария педагогического процесса), используемых для достижения педагогических целей и позволяющих получить продукт с заданными свойствами;
- как наука о способах воздействия педагога на учащегося в процессе обучения с применением необходимой для конкретной педагогической системы совокупности форм, методов и средств [1, с.92].

Понятие «инновация» имеет латинские корни и переводится как обновление, изменение, нововведение, новшество, а также как процесс введения этого новшества в практику. В психолого-педагогической литературе понятие «инновация» определяется исследователями как нововведение в педагогическую деятельность, изменение в содержании и технологии обучения и воспитания, имеющее целью повышение их эффективности, а также создание, распространение и использование педагогических новшеств (например, технологий), цель которых определяется возникновением качественно новых социальных потребностей и интересов людей, а также необходимостью их удовлетворения более совершенными средствами.

Образовательные технологии - это технологии, которые:

- обогащают учебно-воспитательный процесс за счет внедрения активных, аналитических, коммуникативных способов обучения;
- обеспечивают связь теории и фундаментального подхода в науке с практикой и прикладными исследованиями;
- меняют представление преподавателей и студентов об учебной деятельности;
- формируют современные компетенции у будущих специалистов, соответствующие требованию рынка труда;
- обеспечивают становление аналитических, организационных, проектных, коммуникативных навыков, способности принятия решения в неопределенных ситуациях,

умения строить и управлять индивидуальными образовательными программами;

- являются ресурсом для изменения содержания образования и структуры - образовательного процесса в соответствии с международными требованиями [2, с.47].

Изучив взгляды педагогов, психологов, методистов на содержание понятия «технология обучения», мы можем констатировать, что на сегодняшний день существуют и другие понятия, характеризующие конструирование учебного процесса и касающиеся какой-то одной из его составляющих, такие как: методика преподавания, методы обучения и др. Различные точки зрения современных исследователей можно объединить по трем направлениям, в рамках которых «технология обучения» рассматривается как:

1. Способ реализации содержания обучения, предусмотренный учебными программами, включающий в себя систему форм, методов и средств обучения, благодаря которым обеспечивается наиболее эффективное достижение тех или иных поставленных целей и результата;

2. Совокупность форм, методов, приемов и средств передачи социального опыта, а также техническое оснащение этого процесса;

3. Организация предметной деятельности обучаемого через адекватное варьирование учебной ситуацией. Данная позиция для нашего исследования представляется наиболее значимой.

Из приведенных выше определений, можно выделить наиболее существенные признаки (диагностическое цел образование, результативность, проектированность, целостность, управляемость) и основные характеристики технологии обучения, используемой в педагогической деятельности. К основным характеристикам технологии обучения относятся:

- она является частью целостной педагогической системы, предусматривающей диагностичность (социометрические, психологические и другие процедуры, содержащие критерии и инструментарий измерения результатов деятельности субъектов образовательного процесса) и возможность коррекции процесса обучения;

- представляет собой особую совокупность методов, форм и средств обучения, обеспечивающих устойчивость процесса гарантированного достижения ожидаемых результатов и поставленной дидактической цели обучения, в соответствии с которой она реализуется;

- предполагает оптимизацию учебного процесса, обеспечение планируемых результатов обучения при минимуме затрачиваемых на этих ресурсах (трудовых, временных и т.д.);

- в ее основу положена конкретная деятельность субъектов образовательных отношений с учетом особенностей учебно- воспитательного процесса и личности обучаемого.

Понятие «образовательная технология» более емкое, чем «технология обучения», так как оно подразумевает еще и воспитательный аспект, связанный с включением в дидактические цели не только формирование и развитие знаний, умений и навыков, определение их качества, но также и формирование, развитие личностных качеств будущего специалиста. В связи с этим, целесообразным является рассмотрение и анализ, прежде всего, образовательных технологий как технологий обучения и воспитания в их тесной взаимосвязи.

На данный момент ученые оперируют понятиями «педагогическая технология», «образовательная технология». Для традиционного процесса обучения всегда существовала своя «технология обучения», характерная для тех методов и средств, которые преподаватель использует при организации и проведении учебного процесса.

Педагогическая технология (технология, применяемая в педагогике) выделилась из социальной технологии в систему действий и операций, целью которых является закрепление социального опыта в индивидуальном и общественном сознании людей.

Педагогическая технология как целостная система, охватывающая все стороны

разработки системы обучения в высшей школе, должна иметь диагностические цели и способствовать оптимизации обучения через внедрение инновационных методов в педагогическую практику, обеспечивать реализацию педагогических задач.

Инновационная педагогическая технология - это система разработки и практического применения в соответствии с проектируемыми образовательными целями научно-обоснованных нововведений (содержания, форм, методов и средств обучения, воспитания и развития), гарантирующих результативное их достижение.

К особенностям применения инновационных образовательных технологии в процессе подготовки будущих специалистов, следует отнести:

Во-первых, студент из объекта педагогического воздействия превращается в субъекта познавательной деятельности, благодаря тому, что ставится в условия, побуждающие его к самостоятельному поиску способов решения поставленных учебных социально-правовых задач (ситуаций), получению правовых знаний и умений (проблемно-исследовательской деятельности);

Во-вторых, в процессе преподавания дисциплин наиболее целесообразным является реализация таких инновационных технологий, которые основаны на формировании механизмов мышления, творческих и рефлексивных способностей студентов;

В-третьих, инновационные технологии строятся таким образом, чтобы в ходе их реализации учебная ситуация, посредством которой происходит правовое обучение и воспитание будущего специалиста, становилась для студента лично значимой, дополняющей его социальный опыт [3, с.86].

Сегодня в отечественное образование интенсивно внедряются разнообразные инновационные модели обучения. К ним относятся: 1 - лично ориентированное обучение, 2 - технология развивающего обучения, 3 - игровые технологии, 4 - модульная технология, 5 - традиционная технология, 6 - имитационная технология, 7 - технология «Портфолио», 8-технология контекстного обучения, 9 - метод проектов, 10 - кейс-стади. Овладение ими - задача будущих преподавателей, поскольку знание различных образовательных технологий -залог их профессиональной мобильности, быстрого включения, адаптации к условиям «развивающей школы».

Подводя итоги, надеемся, что инновационные образовательные технологии будут более актуальны в учебном процессе повышения квалификации преподавателей.

Список использованной литературы:

1. Бесполько В.П. Педагогика и прогрессивные технологии обучения.-М.: ИРПО, 1995.
2. Монахов В.М. Методология педагогической технологии академика В.А.Монахова. -Москва: Михайловка. МЦОП. 1997.
3. Толипов У.К. Технология педагогического эксперимента // Материалы I международной научно-методической конференции. Том II. – Тараз: 1988.

ТАРИХ ФАНЛАРИНИ ЎҚИТИШДА МУЗЕЙ ПЕДАГОГИКАСИНИНГ ЎРНИ ВА АҲАМИЯТИ

Ж.Ж.Юлдашев, Н.А.Ахмеджанов,
Жиззах давлат педагогика институти хузуридаги ХТХҚТМОМ

Ушбу мақолада Ўзбекистон музейлар соҳасининг моддий- маданий қадриятлари ҳақида сўз юритилган. Музейлар ўзбек халқининг маънавий удумлари, миллий маданиятини тасвирлайдиган тарихий меъморчиликни асровчи ҳисобланади.

Калим сўзлар: музей педагогикаси, саёҳатлар, музей экспозицияси, виртуал музейлар.

Эта статья об одной из отраслей материально -культурных ценностей Узбекистана о музеях. Музеи считаются хранилищем исторического зодчества, где изображены литература, национальная культура, духовные традиции и другие стороны нашего Узбекского народа.

Ключевые слова: *педагогический музей, экспедиция, экспозиция музеев, виртуальный музей.*

It was given about one of the major fields of our culture "about museums of Uzbekistan" in this article. In this article it was written about that the museum is historical monuments, literature, art, traditions, scenery of our economic-social life.

Key words: *the pedagogic of museum, trips, the exposition of museum, virtual museums.*

Ўзбекистон Республикаси биринчи президенти И. Каримов музейларга катта ва юксак баҳо берган эди. И.Каримов айтганларидек, музейлар жойлашган даргоҳ бир узук бўлса, музей унинг кўзидир [4, 391-б.].

Юртимизда барча жабҳаларда бўлган ўзгаришлар каби музейларнинг фаолиятида ҳам янги даврни бошлади. Ўзбекистон Республикасининг Музейларни ривожлантиришга оид қатор Фармон ва қарорлари, айниқса 2014 йил 11 июлдаги “Давлат музейларининг болалар ва уларнинг ота- оналарига очиклигини таъминлаш чора-тадбирлари тўғрисида” ги Қарори айнан музей педагогикасини, хусусан музейларда болалар билан ишлар олиб боришни йўлга қўйиш бўйича чора-тадбирлар, дастурлаштириш таъминотини ишлаб чиқиш каби долзарб вазифаларни қўйди [7, 107-108-б.].

Болалар - маданий меросимиз ворислари сифатида музейнинг доимий иштирокчилари ҳисобланадилар. Музей- нафақат маънавий-маърифий маскан, балки кўرғазмали ашёлари билан билим берувчи катта қувватга эга бўлган тарбия ўчоғи ҳамдир. Шу боис, таълим тизимида амалга ошириладиган таълим-тарбия ишларининг самарадорлигини таъминлашда мактаб жамоаси учун синфдан ташқари ишларда музейларнинг аҳамияти каттадир. Бунинг учун фанларни олдиндан мувофиқлаштириб режага киритилган амалий машғулотлар, экспедиция-саёҳатлар билан мужассамлаштирган ҳолда ўтилиши мавзунини чуқур ўзлаштирилиши эффекттини орттиради.

Ўқувчи-ёшлар музейларнинг доимий иштирокчилари бўлгани учун улар билан ишлаш музейшуносликнинг доимий муҳим масалаларидан ҳисобланиб, бунинг учун замон талабига мос турли тадбирларни ҳам ишлаб чиқиш керак бўлади. Бу борада Ж.Исмоилованинг “Музей педагогикаси: тажриба ва изланишлар” [2, 61-б.] номли мақоласида қуйидаги фикрлар бизга музей педагогикасини ривожлантиришга ёрдам беради: XXI аср бошларига келиб замонавий музейларда ўқувчи ва талабалар билан ишлаш жараёнларининг янги йўналишлари ривожлана бошлади. Ҳатто мактабгача тарбия муассасалари билан ҳам мулоқот бўйича алоҳида тайёргарлик керак бўлади. Натижада тажрибалар негизида педагогика фанининг янги йўналиши - музей педагогикаси шаклланди. Музей педагогикаси ўзининг турли хил усуллари билан турли ёшдаги инсонлар қалбига йўл топишга катта ёрдам беради. Музей экспонатларини намойиш қилишга қўйилган осори-атиқалар болалар ва турли ёшдаги ўқувчилар учун жуда сирли ва қизиқарлидир. Маданий тарбия берувчи педагог шу сеҳрли дунёга олиб кирувчи йўлбошчи вазифасини бажаради.

Музей педагогикаси кичик ёшдаги ташрифчилар билан ишлашнинг турли шакллари: викторина, конкурслар, ролли ўйинлар орқали олиб боришни тавсия қилади. Болалар учун вазифа сифатида топшириқларни беради:

1. Менинг шажарам
2. Менинг уйимдаги ёдгорликлар
3. Юртим бўйлаб саёҳат
4. Менинг қишлоғим.

Музей педагогикасида, яъни жажжи ташрифчилар билан ишлашда қуйидагиларга амал қилиш керак:

1. Ёдгорликлар билан мулоқот қилиш кўникмалари ва талабларини шакллантириш;
2. Эстетик қониқиш ва ҳаяжонланиш ҳиссини, қобилиятини ривожлантириш;

3. Ёшларда тарихий хотирани шакллантириш;
4. Бошқа маданиятга нисбатан ҳурмат, тушуниш ҳиссини шакллантириш
5. Музей экспозициясини ўзига хос тилини ўзлаштира олиш
6. Маданий мерос билан алоқа қилиш кўникмалар, музейда ўзини тутиш, ўрганиш, предметларни кўриш кўникмасини ҳосил қилиш.

Музейлар моддий ва маънавий ёдгорликлар орқали илмий, тарихий, маданий кадрятларни ёш авлодга етказувчи марказ ҳисобланади. Шундай экан, музей педагогикасида экспонатлар, кўргазмалар таълим-тарбиявий қувватга эга бўлган дарсхона эканлиги жиҳатидан, ўсиб келаётган турли ёшдаги ташриф буюрувчилар учун дастурлаштирилган ҳолда ёндашишни талаб этади [7, 109-б.].

Музей педагогикаси ҳақида Ж.Исмоилованинг “Музей ва жамият” номли қўлланмасида батафсил маълумот берилган [3, 92-б]. Олима қайд этганидек, ҳозирги замонавий музейлар болалар билан ишлашнинг турли методик усулларни ишлаб чиқмоқда. Уларнинг сони ва масштаби жуда кенг бўлиб, ҳар бир музей ўзининг хусусияти ва фаолияти мазмунидан келиб чиққан ҳолда иш тутади [6, 20-б].

Ўзбекистонда ҳам илк бор музей педагогикаси тажрибасини қўлланган бўлиб, Ўзбекистон тарихи давлат музейи қошида 2011-йили “Мўъжизалар оламида” болалар музейи ташкил этилгани ва унга 4 ёшдан 14 ёшгача бўлган болаларга мўлжалланган маълумотлар базаси ишлаб чиқилгани эътиборга лойиқдир. Бу музей болаларнинг тарихий тафаккурини ривожлантириб, уларнинг тарихий давр билан эркин мулоқотга киришлари, ўша давр “жонли” муҳитида “яшаш”лари учун катта имконият яратади.

Ушбу фикрни Темурийлар тарихи давлат музейига тадбиқ этиладиган бўлса, музейга ташриф буюрувчиларнинг ёш психологик хусусиятларини инобатга олинган илмий маълумотнома аппаратининг шакллантирилиши, бунинг учун замонавий ахборот технологиялари ва воситаларидан кенг фойдаланишни жорий этилишини таъминлаш муҳимдир.

Музей педагогикаси кичик ёшдаги ташрифчилар билан ишлашнинг турли шакллари: викторина, конкурслар, ролли ўйинлар орқали олиб боришни тавсия қилади. Темурийлар тарихи давлат музейи бўйича болаларга вазифа сифатида топшириқларни беради. Бу топшириқларни қуйидагича тайёрланиши мумкин:

- Амир Темур шажарасини тузинг. Амир Темур фарзандлари ҳақида батафсил маълумот тайёрланг;
- Амир Темур ҳаёти ва фаолияти солномасини тузинг;
- Амир Темурнинг наслу насабини ёзинг;
- “Соҳибқирон” сўзининг маъносини айтинг;
- Амир Темур салтанати худудларини аниқланг ва “Амир Темур буюк саркарда” эканлиги ҳақида маълумот беринг;
- Амир Темур ва темурийлар даври ёдгорликлари ҳақида маълумот тайёрлаш;
- Музейдаги экспонатлардан “Амир Темур - бунёдкор” мавзусида иншо ёзинг.

Музей педагогикасида яъни жажжи ташрифчилар билан иш олиб боришда қуйидагиларга амал қилиш керак [8, 42-б.].

- Синчковлик, хушмуомалалик ва қатъият билан болалар ҳаракатини кузатиб боринг. Улардаги қизиқиш жўш уриб, ўзлари билмаган ҳолда музей экспонатига қўл теккизишлари ёки тирнашлари, бу эса ўз навбатида маданий бойликларни бут ва шикастсиз сақланишига салбий таъсир қилиши мумкин;

- Ёш болаларни музейда сақич чайнашларига йўл қўйманг. Чунки кўпчилик сақич чайновчилар сақичларини музей экспонатининг қаеригадир ёпиштириб кетиш ҳолатларини олдини олинг;

- Ёдгорликлар билан мулоқот қилиш кўникмалари ва талабларини шакллантириш;
- Эстетик завқланиш ҳисси ва қобилиятини ривожлантириш;
- Ёшларда тарихий хотирани шакллантириш;

- Бошқа маданиятга нисбатан ҳурмат, тушуниш ҳиссини шакллантириш;
- Музей экспозициясини ўзига хос тилини ўзлаштира олиш;
- Маданий мерос билан алоқа қилиш кўникмалар, музейда ўзини тутиш, ўрганиш, предметларни кўриш кўникмасини ҳосил қилиш [7, 111-б.].

Б.Ходжаевнинг “Музей педагогикаси: тараккиёт тарихи ва истикболи” номли мақоласида музей педагогикасининг концептуал асослари ва тарихий-тадрижий ривожланиш тавсифи баён этилган. Муаллиф музей педагогикасининг истикболли йўналиши сифатида виртуал музейлар яратишнинг назарий ва амалий жиҳатларини тадқиқ этган. Муаллиф, XX аср бошларида дунё бўйича фақат АҚШда бош шiori “илтимос ушлаб кўр” ибораси билан музей фаолият юритгани, 1990-йилларнинг бошларига келиб буларнинг сони 400 тадан ошгани, улар орасида Амстердамдаги Тропик музей, Гаагадаги (Нидерландия) “Мусеон” номли болалар маърифий маркази, Австриядаги “Болалар дунёси”, Буюк Британиядаги “Кашфиётлар фабрикаси” ва “Эврика” музейлари жуда машҳурлигини мисол тариқасида келтирган [5, 15-22-б].

Музей педагогикасининг ўзига хос жиҳати - ўқувчиларнинг музей материаллари билан ишлашини ташкил этиш уларнинг фан, техника, технология, ижодий соҳада эгаллаган билим, кўникма ва малакаларини интеграциялаш заруриятини юзага келтиради. Виртуал музейни яратиш иккита методиканинг-музей педагогикаси ва замонавий ахборот технологияларига асосланган лойиҳалар методи интеграцияси натижасида юзага келади [5, 15-22-б].

XX асрнинг 90-йилларида музейшуносликка кириб келган “виртуал музей” ибораси бугунги кунда замонавий музейшуносликнинг бутун бошли йўналишига айланиб улгурди. Виртуал музейда музейдаги материаллар кўргазмаси амалга оширилади. Виртуал музейларнинг афзаллиги шундаки, улар экспонатларни сақлаш, кенг, тез ва осонлик билан оммага тақдим этишни интернет технологиялари ёрдамида амалга оширади.

Ўқувчилар виртуал музейларга саёҳат қилиш орқали маънавий мероснинг тарихий илдишларини англайдилар, тарихий, абадий, санъат намуналарини бир бутун, яхлит маънавий мерос сифатида тушунишга эришилади. Демак, виртуал музейлар билан ўқувчиларнинг мустақил ишини ташкил қилиш ўқитувчининг ёрдами ва кўрсатмаси орқали амалга ошириш умумтаълим фанлари дастурларига музей педагогикасини кенг тарғиб этишни талаб этади. Бу эса ўқув дастурларига муайян ўзгартиришлар киритилишига олиб келади. Бундай ишларни олиб бориш анча самарали ҳисобланади [7, 112-б.].

Хулоса сифатида шуни қайд этиш лозимки, синфдан ташқари ишларда тарих курсини турли мавзуларини қамраб олади ва турли шаклларда олиб борилади. Синфдан ташқари ишларда жажжи болалар, турли ёшдаги ўқувчилар ўзларининг қизиқтирган саволларга жавоб олиш имкони туғилади.

Фойдаланилган адабиётлар рўйхати:

1. Ўзбекистон Республикаси Вазирлар Маҳкамасининг 2014 йил 11 июлдаги — Давлат музейларининг болалар ва уларнинг ота-оналарига очиклигини таъминлаш чора-тадбирлари тўғрисида”ги 189-сонли Қарори.
2. Исмоилова Ж. Музей педагогикаси: тажриба ва изланишлар // Мозийдан садо. 1 (61) 2014.
3. Исмоилова Ж.Х., Нишанова К.С., Муҳамедова М.С. Музей ва жамият. - Тошкент: Чинор ЭНК, 2015. - Б. 92.
4. Ўзбекистон Республикаси Фанлар Академияси, Ўзбекистон тарихи давлат музейи.-Моддий-маънавий мерос ва умумбашарий қадриятлар- (Илмий мақолалар тўплами)-Тошкент: “LESSON PRESS” 2017.-391 б.
5. Ходжаев б. Музей педагогикаси: тараккиёт тарихи ва ва истикболи // Педагогика. - Тошкент, 2016. 4-сон.Б.15-22.
6. Исмоилова Ж. Музей педагогикаси: тарихи, бугуни ва истикболи//Ўзбекистон музейлари истикболи.-Тошкент:Академнашр, 2013.-Б.20.

7. Низомий номидаги Тошкент Давлат Педагогика Университети ХТХҚТМОМ. Тарих фанини ўқитиш методикаси: Тошкент. 2017.-107-112 б.
8. Музей хафвсизлиги. ЮНЕСКОнинг Ўзбекистондаги Ваколатхонаси, 2008.-42 б.

ПЕДАГОГИЧЕСКИЕ ИДЕИ ВО ВЗГЛЯДАХ А. НАВОИ

Б.К.Амантурдиев,
Термезский государственный университет

Мақолада ўз даврининг шоири ва педагоги бўлган А.Навоийнинг педагогик гоялари ҳақида фикр юритилган.

Калим сўзлар: педагогика, шахс, ривожланиш, тарбия.

Автором статьи раскрываются вопросы педагогических идей поэта-педагога своего времени А. Навои.

Ключевые слова: педагогика, личность, развитие, воспитание.

The author considers the questions of pedagogical ideas of the poet and teacher of his time A. Navoi.

Key words: pedagogy, personality, development, education.

Происходящие перемены в обществе обусловили необходимость перемен в системе образования. В соответствии с изменившимися социальными заказами общества в значительной мере изменились и ориентиры в системе образования. Естественным образом повысился интерес к образованию, центральным звеном которого является лично-ориентированное обучение и развитие самостоятельной творческой личности.

Достаточно продолжительное время в системе образования преобладала педагогика, рассчитанная на "среднего" ученика и готовящая из него послушного участника производства. В этой ситуации личностные качества учащегося не всегда учитывались в должной мере и в недостаточной степени развивались.

Время радикальных перемен требует от школы воспитания не бездумных исполнителей, а людей социально активных, мыслящих творчески и свободно, способных самостоятельно приобретать и оценивать новую информацию, делать осознанный выбор, принимать взвешенные, адекватные решения.

А.Навои высоко ценил человеческий разум и науку. «Знание и мудрость – украшение человека» – писал он. В его поэтических и прозаических произведениях широко представлены вопросы воспитания и обучения. Педагогические взгляды Навои глубоко гуманистичны. Большое внимание он уделял вопросам формирования и воспитания ребенка, которого считал светилом в доме, приносящим в семью радость и счастье. Навои осуждал принуждающие методы воспитания как в школе, так и дома, выступал против телесных наказаний. Невежественные учителя – большой бич для школы. Учитель должен не только в совершенстве знать свой предмет и обладать глубокими знаниями, но и понимать нужды народа, показывать во всем пример [1, с.39]. Навои призывал прививать молодому поколению любовь к родине, уважение к человеку – самому высокому и ценному дару Вселенной. Значительное место в произведениях Навои занимают вопросы нравственного и трудового воспитания. Особую роль в духовной жизни народов Востока стала играть специфическая религиозная направленность мусульманской религии суфизм [2, с.53.]. Слово *суфи* означает человек, вступивший на путь духовного приближения к Всевышнему. Слово это с арабского переводится также как умный, знающий, верующий. Движение суфизма возникло в начале IX века в Аравии и постепенно распространялось в других странах. Суть этого учения сводилась к утверждению того, что все в природе является творением божества. Человек, являющийся наиболее совершенным творением Всевышнего призван стремиться к слиянию Души и Истиной (т.е. с Богом). Также несколько абстрактное представление о суфизме включало в себя различные течения с множеством оттенков. Такое разнообразие, точнее разно течения, видимо, объясняются

многими социально-экономическими и историческими условиями различных регионов мусульманского мира. Во многих странах суфизм зародился с осуждениями алчности и жестокости, мошенничества в обществе. Затем в этом учении появились новые направления нередко даже далёкие друг от друга. В суфизме встречаются требования аскетизма, ведения отшельнического образа жизни, отречение от благ сего бренного мира, предпочтения бедного образа жизни во имя бога на том свете. Одним из главных направлений этого учения считалось необходимость жития проповедников только своим трудом, быть при этом чистым и честным во всём. Так и развивалась педагогика. Педагогика – продукт древнего многоликого учения, принимавшего в зависимости от обстоятельств на протяжении всей своей 1400 - летней истории множество различных форм. Свое учение суфии сделали инструментом развития человека, что само по себе является доказательством обучающей миссии суфизма. Основанная на любви, педагогика утверждает, что реализация человеческих возможностей, прежде всего связана с его внутренним миром, саморазвитием и самосовершенствованием. Иными словами, эволюция суфия осуществляется внутри него самого, а также в его взаимоотношениях с обществом. А. Навои подчеркивает эволюционный характер усилий человека, которые всегда оправданы, независимо от того, прилагают ли эти усилия группы или отдельные люди. Гениальному мыслителю и поэту Алишера Навои принадлежит особая роль в развитии педагогической мысли. В своей системе обучения он использовал объяснения и интеллектуальные упражнения, размышления, деятельность и бездействие. Одной из его подлинно характеристик является то, что он почти за любым человеком оставляет возможность добиться определенных успехов в деле осуществления его предназначения. Используя притчи и иллюстрации, Навои разными способами выражает одну и ту же мысль с целью ее глубокого проникновения в ум читателя. Суфийские учителя считают, что идея может проникнуть в обусловленный (закрытый) ум, только если ей удастся пробиться через завесу обусловленности. Поэтому суфии используют основные элементы, присущие каждому человеку, которые еще не уничтожены различными проявлениями все той же обусловленности. Речь идет об элементах, определяющих собой суфийское развитие. Важнейшим и самым постоянным из них является любовь. Она представляет собой тот фактор, которому предстоит вести человека и все человечество к завершенности. Однако любовь находится в тесной связи с озарением, каждый из этих факторов усиливает друг друга. Сила огня познания слишком велика, чтобы выдержать ее без подготовки.

В современной педагогике предполагается постоянный пересмотр и коррекция воспитательного процесса в изменяющемся потоке знания о человеке. Если обратиться к истории западной и отечественной педагогики, увидим в ней различные течения и направления, имеющие важнейшие задачи воспитания личности учащихся. Одним из способов ередачи знания является метод находить решения в ситуации обучения через суфийские легенды и притчи, которые содержат в себе мудрость веков, учат находить решения проблем, развивают мышление, интуицию и воображение. Одни притчи несут вдохновение, другие – побуждают смеяться, третьи – задуматься. Они открывают новые жизненные ориентиры, ненавязчиво предлагая пути будущих изменений и личностного роста. Обращаясь к классикам педагогической мысли, находим и ряд других факторов, значимых в становлении личности обучаемого. Так, причиной всякого дискомфорта или всякой неудачи является не гармоничность; наиболее важная вещь, которую нужно сообщать сейчас при обучении, - это чувство гармонии. Развивать в детях чувство гармонии и обращать их внимание на это не так трудно, как может показаться; надо просто показывать ребенку различные проявления гармонии в самых разных жизненных делах. В современных педагогических исследованиях находим ряд свидетельств о необходимости гармоничного воспитания подрастающего поколения. Как отмечалось в нашем исследовании, творчество педагогической мысли выражено в том, что учитель по своему усмотрению выбирает средства обучения - специальные термины, идеи, упражнения и т.д. (субъектно - субъектные отношения). педагогика предлагает самые различные способы

постижения знания. По Аль-Газали, знание иногда идет от природного расположения, и иногда, что бывает чаще, от учения и дисциплины. Педагогическая практика обусловлена ее установками на необходимость следования: усвоения определенного комплекса знаний, переданного наставником, нравственное совершенствование, овладение специальным комплексом психофизических упражнений. Способность к пониманию развивается параллельно с духовным ростом человека. Восточная педагогическая мысль проявляет значимость духовного аспекта воспитания человека, формирования субъекта личности. Развивавшаяся тысячелетиями педагогическая мысль, ее мудрость необходимы в процессе решения острых проблем воспитания, обучения, образования как для современной педагогики, так и педагогики будущего. В стремительном темпе научно-технического прогресса XXI века развитие педагогики нуждается в увеличении профессионализма, деятельности талантливых, творческих личностей. Использование методов обучения, выверенных веками мастерами восточной духовной традиции, представляет значимый материал для обогащения современного педагогического процесса. В литературном наследии великих учителей как Навои суфизм выражены педагогические идеи нравственного совершенствования человека, представлена роль преемственности знания от поколения к поколению, духовный аспект воспитания. Произведения классиков наполнены мудростью, гуманизмом, пронизательностью, обращены к общечеловеческим ценностям с изысканностью восточного колорита в передаче образов. В педагогике познание человека заключается в его духовном, психо-эмоциональном (энергетическом), физическом аспектах. Их способы передачи этих знаний отличаются от западной педагогической школы. В суфизме, что может быть полезно для опыта современной педагогики, обучающий и обучаемый пребывают в ситуации диалога, самораскрытия, коммуникабельности (коммуникативная педагогика), в поиске новых форм и подходов обучения и воспитания в зависимости от учеников, места, времени – это живой процесс образования. По мнению П.Фрейберга сам образовательный акт должен быть актом переосмысления.

Обусловленность становления и развития педагогической мысли историко-педагогическими предпосылками своего времени, важнейшими среди которых стали открытый социальный протест людей, подорванных тяжелыми условиями жизни; разработка теории, появление общественной организации суфиев; возникновение внутри орденов школ, системы обучения и воспитания; влияние суфизма на арабо-мусульманскую философскую мысль, а также на культуру Востока в целом; проникновение суфизма в педагогику, литературу и широкая популярность благодаря творчеству поэтов и мыслителей, таких как Аль-Газали, Фаридаддин Аттар, Ибн аль-Фарид, Джалаладдин Руми, Баховуддин Накшбанд, Жамий, Алишера Наваи и т.д. Анализ содержания, основных направлений и методов педагогической мысли, главными среди которых являются призыв к учению, получению разносторонних знаний и применение их на практике; развитие ума; совершенствование нравственности с опорой на духовное учение традиции, соблюдение которых устранил имеющиеся многочисленные человеческие пороки и приведет к оздоровлению общества. Таким образом, разрешены некоторые просветительские задачи, в результате раскрытия всего многообразия связей педагогической мысли и современной педагогики. Обоснование преемственности связей передовой мысли с современной педагогической наукой и практикой, в частности, интерес к психологической и педагогической наукам обусловлен поиском связей современных методов, таких как, психоанализ, психосинтез, гуманистический и экзистенциальный подходы, трансперсональная психология, стадии развития человека по Э.Эриксону, Ж.Пиаже, З.Фрейдю, человекоцентрированный подход К.Роджерса и ряд других исследований, педагогическая ценность которых имеет место в истоках древней традиции; мастера традиции в качестве методов воспитания использовали притчи, метафоры, рассказы, беседы, меткие сравнения, опирающиеся на глубокие философские учения, на что переводится вся широта и объем духовного восприятия действительности; развитие

человека через самопознание и его духовный рост – путь очищения сердца, вследствие чего обучаемый достигает откровения – интуитивного постижения высшей реальности и т.д. Научный прогноз возможностей использования педагогической мысли в современном учебно-воспитательном процессе, в частности, в гуманизации и демократизации содержания образования и межличностных взаимоотношений, основанных на законности, гласности и открытости системы образования; комплексном воспитании в личности гуманных качеств, совершенствовании ее нравственности; патриотическом, интернациональном и толерантном воспитании молодого поколения; уважительном отношении и любви к историческому прошлому своего народа, его духовным ценностям; активном внедрении этнопедагогике, прогрессивных гуманистических идей суфизма в образовательный процесс; повышении роли семьи и родителей в гуманистическом воспитании молодежи.

Список использованной литературы:

1. С.Н.Абашин, В.О.Бобровников. Подвижники ислама: Культ святых и суфизм в Средней Азии и на Кавказе. – М.: Восточная литература, 2003. – 336с
2. Абдуль-Кадыр И. Истина суфизма. М: ИД Ансар, 2004. – 288 с.

ЎҚИТУВЧИЛАРНИНГ КАСБИЙ ДИАГНОСТИКА ОРҚАЛИ МАЛАКАСИНИ ОШИРИШ МЕХАНИЗМИ

Д.Т.Пулатова,
А.Авлоний номли ХТТРМХҚТМОМИ, докторант

Ушбу мақолада ўқитувчиларнинг касбий диагностикаси орқали малака ошириш механизми ҳақида сўз кетади. Ўқитувчининг касб малакаси, дарс бериш маҳорати, узлуксиз малака ошириш ва ўз устида мустақил ишлаш бўйича фикр ва мулоҳазалар келтирилган. Шунингдек мақолада эҳтиёжларга асосланган малака ошириш турлари ва йўналишлари ҳақида ҳам батафсил маълумотлар берилган.

Калим сўзлар: *Халқ таълими ходими, касбий диагностика, малака ошириш, ҳудудий малака ошириш маркази, эҳтиёж, таълим муассасаси.*

В данной статье отражены вопросы совершенствования механизма повышения квалификации кадров системы народного образования основанной на их потребностях. Так же в ней нашли о механизмах повышения квалификации педагогов через профессиональную диагностику.

Ключевые слова: *Профессиональная диагностика, региональный центр повышения квалификации, потребность, образовательное учреждение*

In this article, explained the issues of improving the qualification develop mechanism based on the needs of public education staff.

Key words: *Public education staff, professional diagnostics, qualification development, regional qualification develop centre, educational institution.*

Ўзбекистон Республикасининг ҳозирги тараққиётини таъминлаш ва буюк келажagini бунёд этиш йўлида иқтисодий, ижтимоий ва бошқа барча соҳаларни ривожлантириш, халқимиз ҳаёти фаровонлигини ошириш вазифаларини замон талаблари даражасида ҳал этиш учун чуқур билимли, юсак ахлоқ ва эътиқодли, ўз касбининг билимдони бўлган, ҳар томонлама етук шахсларни тарбиялаб вояга етказиб бориш энг долзарб масала ҳисобланади. Шунини ҳисобга олган ҳолда “Таълим тўғрисида”ги қонуннинг 3-моддасида “Таълим Ўзбекистон Республикаси ижтимоий тараққиёти соҳасида устувор деб эълон қилинади”, деб ёзиб қўйилган.

Ўзбекистон Республикаси Президентининг 2017 йил 7 февралдаги “Ўзбекистон Республикасини янада ривожлантириш бўйича Ҳаракатлар стратегияси тўғрисида”ги фармони билан “2017-2021 йилларда Ўзбекистон Республикасини ривожлантиришнинг бешта устувор йўналиши бўйича Ҳаракатлар стратегияси” тасдиқланди. Унинг “Ижтимоий

соҳани ривожлантириш” деб номланган тўртинчи йўналишидаги вазифалар орасида умумий ўрта таълим, ўрта махсус ва олий таълим сифатини яхшилаш ҳамда уларни ривожлантириш чора-тадбирларини амалга ошириш назарда тутилган. Шунга кўра таълим тизимини узлуксиз ривожлантириб бориш энг долзарб вазифалардан этиб белгиланганлигини таъкидлаб ўтиш лозим.

Жамият талаблари асосида халқ таълими ходимларининг малака оширишга бўлган эҳтиёжини қондириш мақсадида жаҳон миқёсида бир қатор илмий тадқиқот ишлари олиб борилган. Жумладан, И.В.Александрова, Ю.К.Бабанский, Н.М.Ващенко, Ю.К.Кулюткин, В.Н.Онушкин, О.Д.Полонская, А.Н.Ситник ва бошқалар бу соҳадаги изланишларида малака ошириш ишларининг ўзига хос томонларининг педагогик-психологик асосларини илмий баён этишган.

Ўқитувчиларнинг касбий билимлари, маҳоратларини ривожлантириш ва янгилашга ундайдиган эҳтиёжлар шахс, давлат ва жамиятнинг сифатли замонавий таълимга бўлган эҳтиёжларидан иборат бўлиб, уларни ҳисобга олган ҳолда таълим хизматлари бозорининг шаклланишига мос замонавий малака ошириш ва қайта тайёрлаш тизимини яратишга алоҳида эътибор берилмоқда. Бу йўналишда қабул қилинаётган қарорлар ва меъёрий ҳужжатларнинг бош мақсади - педагог кадрлар малакасини ошириш орқали улар ишлаётган таълим муассасаларидаги ўқув-тарбия жараёни сифатини кўтаришдан иборат.

Бундан кўринадики, эҳтиёжларга асосланган малака ошириш механизмини такомиллаштириш масаласини ҳал қилишда ушбу мақсадларга мувофиқ мазмун ва йўналишлар устуворликка эга бўлиши керак.

Бу мақсадлар халқ таълими ходимларининг эҳтиёжларга асосланган малака ошириш механизмини такомиллаштириш учун жиддий аҳамиятга эга эканлигини ҳисобга олган ҳолда уларни қуйидагича аниқ ифодалаш мақсадга мувофиқ:

халқ таълими раҳбар ходимларининг эгаллаб турган лавозимлари бўйича касбий ва педагогик маҳорати доимий равишда ўсиб боришини таъминлаш;

халқ таълими мутахассис ходимларининг эгаллаб турган лавозимлари ва мутахассислиги бўйича касбий ва педагогик маҳорати доимий равишда ўсиб боришини таъминлаш;

педагог ходимларнинг дарс берадиган фанлари бўйича касбий ва педагогик маҳорати доимий равишда ўсиб боришини таъминлаш;

педагог ходимларнинг илғор педагогик ва ахборот технологиялари, шунингдек ўқитишнинг интерфаол усуллари бўйича касбий билимлари, малака ва кўникмалари мунтазам равишда янгиланиб борилишини таъминлаш;

улардаги назарий билим ва амалий кўникмаларни чуқурлаштириш ҳамда янгилаш;

халқ таълимининг долзарб муаммолари билан таништириш;

таълимни ташкил этишнинг янги тамойиллари билан таништириш;

ўқув-тарбия жараёнини ташкил этишнинг замонавий усуллари, янги ўқув-методик материаллар билан таништириш;

давлат таълим стандартлари, ўқув режа, дастур ва норматив-ҳуқуқий ҳужжатларни чуқур ўзлаштиришларини таъминлаш.

Шу билан бирга, халқ таълими тизимида малака оширишга бўлган буюртмага юқорида айтилганидек, давлат томонидан белгиланган эҳтиёжларга мувофиқ равишда таълим муассасасининг ўз кадрлари малакасини оширишга бўлган эҳтиёжларини ҳамда шахс (раҳбар, мутахассис ва педагог ходимлар)нинг ўз малакасини оширишга бўлган эҳтиёжларини ҳам ўз ичига олади. Бунда таълим муассасасининг эҳтиёжлари уни ривожлантириш истиқболларига эришишни, шахсларнинг эҳтиёжлари эса, ўз касбий тайёргарликларидаги бўшлиқларни тўлдириш мақсадларини кўзда тутди.

Юқорида айтилганлар асосида малака оширишга бўлган эҳтиёжларни қуйидаги учта йўналишга ажратиш мумкин:

- таълим соҳасида давлат томонидан белгиланган ижтимоий эҳтиёжлар;

- таълим муассасасининг ўз кадрлари малакасини оширишга бўлган эҳтиёжлари;

- шахс (раҳбар, мутахассис ва педагог ходимлар)нинг ўз малакасини оширишга бўлган эҳтиёжлари.

Бу мақсадларни амалга ошириш таълим соҳасидаги жамият ва давлат эҳтиёжлари асосидаги буюртмани узлуксиз бажариб боришдан иборат. Эҳтиёжларга асосланган малака оширишни ташкил қилиш механизми қуйидаги таркибий элементларни ўз ичига олади:

касбий педагогик диагностика методлари;

касбий педагогик диагностика натижаларини аниқлаш ва таҳлил қилиш методлари;

таҳлил асосида реал тавсиялар ишлаб чиқиш методлари;

тавсияларга мувофиқ равишда малака ошириш мазмуни, шакллари белгилаш методлари;

малака ошириш жараёнида эҳтиёжларнинг қондирилишини таъминлаш ва назорат олиб бориш методлари.

Ушбу таркибий элементларнинг ҳар бири ўзига хос тузилишларга эга бўлиб, уларни қисқача кўриб чиқамиз.

Касбий педагогик диагностика методлари – педагог ходимнинг касбий тайёргарлиги даражасини ошириб бориш учун зарур эҳтиёжларини аниқлашга хизмат қилади. Улар қуйидагиларни ўз ичига олади:

- педагог ходимнинг ўзини ўзи диагностика қилиши;

- педагог ходимнинг дарсини кузатиш ва таҳлил қилиш;

- ҳужжатлар асосида малака оширишга эҳтиёжни аниқлаш;

- сўровномалар;

- суҳбат;

- педагог дарс бераётган ўқувчиларнинг ўзлаштириши таҳлили ва бошқалар.

Касбий педагогик диагностика натижаларини аниқлаш ва таҳлил қилиш методлари – амалга оширилган диагностика материаллари асосида малака ошириш жараёнида ҳисобга олиш керак бўлган маълумотларни аниқлашни назарда тутади. Улар қуйидаги усуллар орқали аниқланади:

- математик-статистик ҳисоблашлар;

- алоҳида фанлар, мавзулар бўйича натижаларни аниқлаш;

- натижаларни тегишли белги-сифатлари бўйича гуруҳларга ажратиш;

- натижаларни умумлаштириш асосида таҳлил қилиш;

- натижаларни қиёслаш, солиштириш асосида таҳлил қилиш;

- кўп такрорланган эҳтиёжларни белгилаш.

Таҳлил асосида реал тавсиялар ишлаб чиқиш методлари – педагогнинг билим, кўникма, малакаларини такомиллаштириш зарур бўлган қуйидаги йўналишлардан тегишлилари бўйича амалдаги ўқув режа, дастур, дарслик, методик қўлланма, ДТС ва бошқалар талабларига мувофиқ мавжуд имкониятларни ҳисобга олган ҳолда тавсиялар беришни назарда тутади:

- тегишли меъёрий-ҳуқуқий ҳужжатларни ўрганиш;

- ўқув-методик ҳужжатларни ўрганиш;

- илғор педагогик тажрибаларни ўрганиш, амалда қўллаш;

- педагогик маҳоратнинг муайян масалаларини такомиллаштириш;

- ўқитиш методикаси бўйича билимларни чуқурлаштириш, янгилаш;

- тарбия масалалари бўйича билимларни чуқурлаштириш, янгилаш;

- фаннинг назарий масалалари бўйича билимларни чуқурлаштириш, янгилаш;

Тавсияларга мувофиқ равишда малака ошириш мазмуни, шакллари белгилаш методлари - малака ошириш жараёнида ўрганилиши лозим бўлган мазмунни белгилашга хизмат қилади, улар қуйидагиларни назарда тутади:

- малака ошириш курси ўқув дастурини тузиш;

- малака ошириш курсининг мақсадга мувофиқ шакли ва турини белгилаш;

- малака ошириш курси ўқув машғулоти ишланмаларини тузиш;

- малака ошириш курси ўқув машғулотларини ташкил қилиш.

Малака ошириш жараёнида эҳтиёжларнинг қондирилишини таъминлаш ва назорат олиб бориш методлари – қуйидаги масалаларни қамраб олади:

- малака ошириш курси ўқув режа ва дастури тингловчиларнинг эҳтиёжлари асосида шакллантирилганлиги;

- машғулотлар учун зарур шароитлар мавжудлиги;

- машғулотлар учун тайёргарлик ишлари, маърузачилар таркиби, ўқув-методик таъминот талаблар даражасида эканлиги;

- малака ошириш курси ўқув машғулотларининг талаблар даражасида олиб борилиши;

- малака ошириш курси жараёнида тингловчиларнинг эҳтиёжлари қондирилишини таъминлаш юзасидан назорат олиб бориш усуллари (ўқув машғулотларини кузатиш ва таҳлил қилиш, дарс бераётган профессор-ўқитувчиларнинг ҳамда тингловчиларнинг фикр-мулоҳаза, таклифларини ўрганиш учун сўровномалар ўтказиш, суҳбатлар ташкил қилиш, якуний синов натижаларини таҳлил қилиш);

- тегишли хулосалар чиқариш ва уларни амалга ошириш.

Юқорида айтиб ўтилган ишлар эҳтиёжларга асосланган малака оширишни ташкил қилиш механизмининг тегишли қисмларини ташкил қилади. Бу механизмдан амалда фойдаланиш кўп ҳолларда малака ошириш курсларини табақалаштирган (тингловчилар эҳтиёжларини яқинлик даражасига мувофиқ алоҳида гуруҳларга ажратган) ҳолда ташкил қилишни талаб қилади. Педагогик касбининг хусусияти ўқитувчилар ўз билимлари, салоҳияти ва кўникмаларини узлуксиз тўлдириб боришларини тақозо этади.

Хулоса қилиб айтганимизда, халқ таълими тизимида эҳтиёжларга асосланган малака ошириш механизмини ҳозирги мавжуд шароитларни ҳисобга олган ҳолда ва касбий педагогик диагностика методларидан фойдаланиб такомиллаштириш, бунинг учун бу механизмнинг тузилиши, амалда қўллаш шакли, услуги, мазмунининг замонавий талаблар даражасида бўлишини таъминлаш зарур.

Фойдаланилган адабиётлар рўйхати

1. Ўзбекистон Республикаси Конституцияси.
2. Ўзбекистон Республикаси Олий мажлиси IX сессияси “Таълим тўғрисида”ги қонуни, “Кадрлар тайёрлаш миллий дастури”. 1997й 29 август.
3. Ўз. Р. Президентининг 2017 йил 7 феврал “Ўзбекистон Республикасини янада ривожлантириш бўйича Ҳаракатлар стратегияси тўғрисида”ги ПФ-4947-сон фармони, “2017-2021 йилларда Ўзбекистон Республикасини ривожлантиришнинг бешта устувор йўналиши бўйича Ҳаракатлар стратегияси”.

ОТА-ОНАЛАРНИ ОИЛА ИҚТИСОДИНИ БАРҚАРОР ҚИЛИШГА ТАЙЁРЛАШ

Ш.А.Усанов,
Самарқанд давлат университети ҳузуридаги ХТХҚТМОМ,
Ғ.Д.Бобоқулов, М.Э.Пулатова,
Самарқанд давлат университети

Мақолада ҳозирги кун оилалари иқтисодий жиҳатдан ўрганилиб, гуруҳланган. Иқтисоди ўртача ва иқтисоди беқарор оилалар ота-оналарига ўз оиласининг барқарор иқтисодини ташкил қилиш учун тавсиялар берилган.

Калим сўзлар: *оила, мустаҳкам, барқарор, иқтисод, иқтисодий таъминланганлик, меҳнат, фаровонлик, турмуш тарзи, оилавий ишлаб чиқариш, иқтисодий билим, иқтисодий малака, оилавий даромад, оила бюджети, савдо, қўшма корхона, иқтисодий-моддий таъминланганлик, оила маблағи*

В статье изучены и группированы современные семьи Узбекистана по показателям экономического благосостояния. Прослеживается и анализируется взаимосвязь материального

положения семьи и эффективности экономического воспитания ребенка. Разработаны рекомендации для родителей из семей со средней и неустойчивой экономикой по оптимизации семейной экономики.

Ключевые слова: семья, прочность, стабильность, экономика, экономическое обеспечение, труд, благополучность, образ жизни, семейное производство, экономические знания, экономические навыки, семейный доход, семейный бюджет, торговля, совместное предприятие, экономически-материальная обеспеченность семьи, семейный капитал.

The article studied and grouped modern family Uzbekistan about indicators of economic well-being. Tracks and analyzes the relationship of the material situation of the family and the efficiency of economic education of the child. Recommendations for parents from families with moderate and fragile economies to optimize the family economy.

Key words: family, strength, stability, economy, economic welfare, work, well-to-do family, lifestyle, family production, economic knowledge, economic skills, income families, family income, sale, joint venture, cost-material well-being of the family, family capital

Ўзбекистон Республикаси Конституцияси 63-моддасида «Оила жамиятнинг асосий бўғинидир ҳамда жамият ва давлат муҳофазасида бўлиш ҳуқуқига эга» [1]лиги алоҳида таъкидланган. Ҳақиқатан ҳам мамлакат оилалардан таркиб топади. Шунинг учун ҳам мамлакатимиздаги оилаларнинг барқарор иқтисодини таъминлаш долзарб ижтимоий муаммолардандир. Буни амалда ҳал қилиш учун аввало оилаларнинг иқтисодий барқарорлигига эришиш зарур. Оила ҳаётининг барқарор иқтисодини ташкил қилиш ота-оналар зиммасига юклатилган. Аммо барча ота-оналар ҳам бу масалани ҳал қилади деб бўлмайди. Ушбу ижтимоий ва давлат аҳамиятидаги ижтимоий муаммони ота-оналар ҳал қилиши учун ўз оиласининг мавжуд иқтисодий имкониятларини тўла ишга солишлари шарт.

Ота-оналар оила иқтисодини ва уни келтириб чиқарадиган тармоқлар (оила томорқаси, боғ, чорва, деҳқончилик, кўчат етиштириш, оила ишлаб чиқариши, кўшма корхона ва ҳоказо)дан фойдаланиш бўйича иқтисодий маълумотга ва тажрибага эга бўлишлари даркор. Шундан кейин ота-оналар ўз оиласининг иқтисодий маблағини жамғариш ва ўз оиласи иқтисодий барқарор ҳаётини таъминлаши ҳамда оила аъзоларининг муносиб турмуш тарзини ташкил қилишлари мумкин.

Бунинг учун ҳозир оилада ота-оналарнинг оила иқтисодини ва уни ташкил қиладиган, оилада етиштирилган ва ишлаб чиқариш тармоқларидан фойдаланиш сингари иқтисодий маълумотлари ва тажрибасини таркиб топтириш жуда муҳим ва ўта долзарб зарурий масаладир. Ота-оналарни оила иқтисодий имкониятларидан тўла фойдаланадиган кўп тармоқли ишлаб чиқариш тармоқларидан фойдаланиш, амалий кўникмалари ва тажрибасини таркиб топтиришга тайёрлаш даркор. Ота-оналарни оиланинг барқарор иқтисодига назарий, илмий тайёрлашда машҳур ўзбек педагоги Абдулла Авлонийнинг «Сихатимиз, саодатимиз, сарватимиз, қаноатимиз, сабримиз, фазилатимиз, ал-ҳосил, бутун ҳаётимиз ҳаракатларимизга боғлиқдир. Ҳаракатли кишилар тезгина мақсадларига етурлар, ялқов кишилар ҳар нарсадан маҳрум, доим бошқаларнинг ёрдамига муҳтож бўлиб хорликда қолурлар» [2], яна «Иқтисод деб пул ва мол каби неъматларнинг қадрини билмакка айтилу», ва яна «Дунёдаги барча миллатларнинг ҳол ва қудратлари уларнинг бойликлари ила ўлчанур», «Билган битар, билмаган йитар» [2] -деб билдирган фикрларини иқтисодий таҳлил қилиб ўрганиш амалий аҳамиятга эга.

Ҳақиқатан ҳам инсоннинг ҳаётда қандай яшаши оила дастурхонининг барча неъматларга тўла бўлиши оила бошлиқларининг ҳаётдаги ҳаракатига ва шу оила иқтисодининг барқарор ва бақувват бўлишига боғлиқ. Оила иқтисодининг барқарор бўлиши эса ушбу оила аъзолари айниқса ота-оналарнинг меҳнатдаги ҳаракати билан амалга оширилади. Меҳнат инсон эҳтиёжи учун зарур бўлган барча неъматларни бунёд қилишнинг асосий воситаси, манбаи ҳисобланади. Оила маблағи ўз-ўзидан жамғарилмайди, бу жараён оила аъзолари меҳнатлари эвазига даромад топиб оила маблағи жамғарилади.

Шунинг учун оиланинг барқарор иқтисодини таъминлаш учун аввало ота-оналарда

оила иқтисоди, даромади ва маблағини келтириб чиқадиган, оила ишлаб чиқариши кўп тармоқларидан фойдаланиш бўйича иқтисодий маълумотни таркиб топтириш шарт. Ота-оналарни оила иқтисодини барқарорлаштиришга тайёрлаш куйидаги шакл ва мазмунда амалга ошириш мумкин.

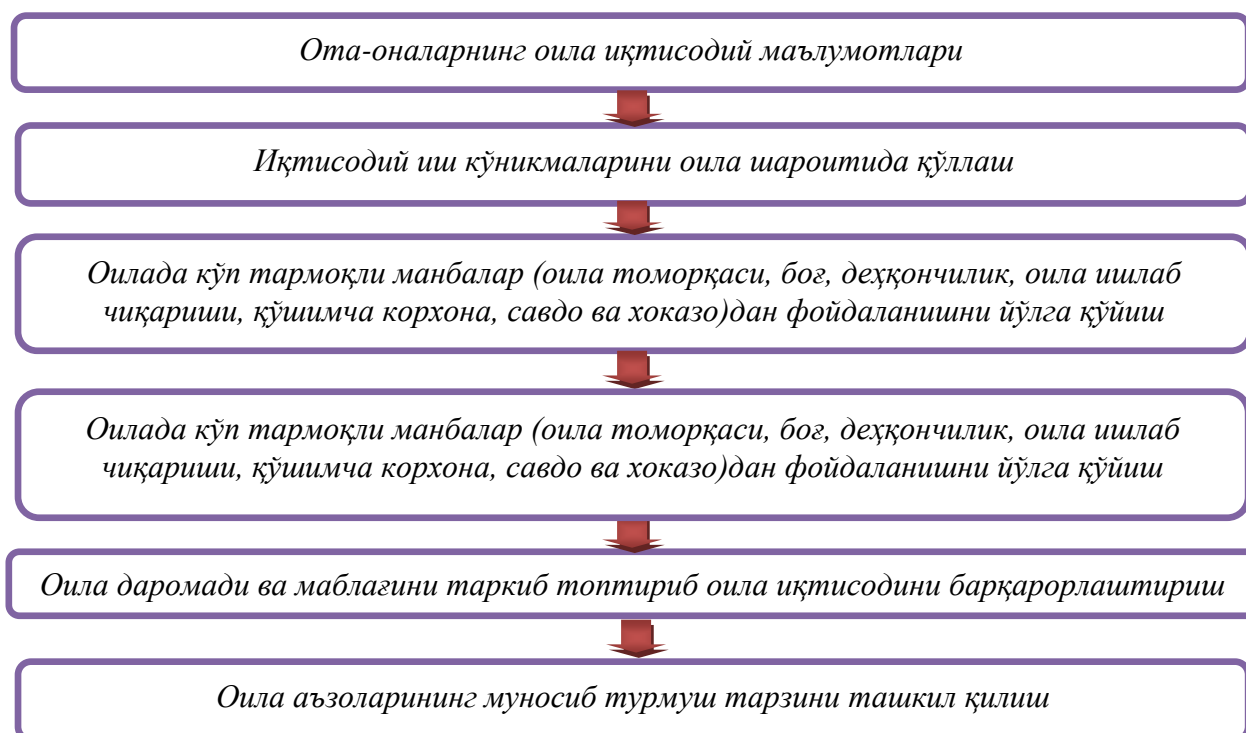

Оила иқтисодини ташкил қилиш, сақлаш бўйича ота-оналар маълумоти ва тажрибаларини тўғри англаш ва фарқлаш учун уларни шартли равишда уч гуруҳга бўлиб ўрганамиз. **Биринчи гуруҳ** оила иқтисодини ташкил қилишда онгли, интилувчан, ҳаракатчан ота-оналар оиласи яъни иқтисодий барқарор оилалар. **Иккинчи гуруҳ** оила иқтисоди ўртача бўлган ота-оналар оиласи. **Учинчи гуруҳ** оила иқтисодини ташкил қилишга лоқайд, бефарқ бўлган беқарор бўлган ота-оналар оиласи. Энди уч гуруҳнинг ҳар бирига алоҳида тўхталамиз.

Биринчи гуруҳ оила иқтисодини ташкил қилиш, сақлашга интилувчан, ҳаракатчан ота-оналар оила маблағининг оила иқтисодидаги ўрни, роли ва амалий аҳамиятини тўла англаб етади. Ота-оналар оиласининг иқтисодий имкониятларини ишга сола олади. Улар оила иқтисодини ташкил қилишда оила ишлаб чиқариши турли тармоқларидан қачон ва қайси вақтда фойдаланишни билади. Оила аъзолари оила иқтисодини ташкил қилишда меҳнатга таянади, меҳнат қилиш, меҳнатдан манфаат кўриш ва меҳнатни қадрлаш каби сифатлар таркиб топади. Ота-оналар маблағларини ўрнига сарф қилишни билади. Оила аҳил, жипс, бирлашган ва мустақкам. Шунинг учун оиланинг иқтисоди барқарор. Оила аъзоларининг турмуш тарзи тўла таъминланган, тўқ, ширин ва фаровон ҳаёт кечиради, замонавий енгил машиналарга эга. Буларнинг барчаси оила аъзоларининг муносиб ҳаёт кечиришларига замин яратади. Ота-оналарнинг оила ишлаб чиқаришда фарзандлари мукамал, ўз тажрибаларини уларга ўргатади. Шунинг учун бундай оилалар фақат иқтисодий барқарор бўлмай, балки ижтимоий жаҳатдан ишончли ва мустақкам оила саналади.

Оила иқтисодини ташкил қилишда *ўртача иш тутадиган ота-оналар оиласи* эса оила иқтисодининг ҳаётдаги ўрни, роли ва амалий аҳамиятини умумий ҳолда билади ва уни амалга оширади. Аммо оила иқтисодини ташкил қилишда доимо фаол, ҳаракатчан эмас. Оила ишлаб чиқаришининг баъзи турларидан ўз вақтида фойдаланади. Жамғарилган маблағдан оила аъзоларининг эҳтиёжларига сарф қилишда нуқсонларга йўл қўяди.

Ота-оналарда оилани иқтисодий бошқариш малакалари мукамал эмас. Ота-оналар оила иқтисодини жамғаришда фарзандларининг мавжуд имкониятларидан тўла фойдалана олмайди. Шунинг учун бу оилаларнинг иқтисодий ҳаёти тўла барқарор эмас. Оиланинг иқтисодий моддий таъминоти ўртача ва оила маблағи оиланинг барча эҳтиёжларини тўлик кондира олмайди. Бундай оилалар мамлакатимизда кўпчиликни ташкил қилади.

«Оила иқтисодини ташкил қилишга, сақлашга лоқайд, бефарқ бўлган ота-оналар оила иқтисодини ташкил қилишда онгли, интилувчан, ҳаракатчан ота-оналар оиласи сифатларининг аксини таркиб топтирган лоқайд ота-оналар оиласидир. Бундай ота-оналар оила иқтисодини ташкил қилишни номаълум моддий сабаблар кўрсатиб оиласининг иқтисодий имкониятидан вақтида фойдалана олмайди. Улар фарзандларига оила иқтисодини ташкил қилишда ўз таъсирини ўтказа олмайди. Оиланинг иқтисодий ҳаёти беқарор оилалар иқтисодий жиҳатдан қийналади» [3] -деб ўринли таъкидлайди тажрибали педагог А.Усанов.

Мамлакатимизда бундай оилалар кам бўлсада топилади. Ота-оналарни, оила иқтисодини барқарорлаштиришга тайёрлашда баъзи муаммолар мавжуд. Бизнингча кўплаб иқтисодий ўртача ва оила иқтисоди беқарор бўлган ота-оналар оилаларини кузатишимиз ва ўтказган суҳбатларимиз шуни кўрсатдики, оила иқтисодини ташкил қилиш бўйича уларнинг маълумот ва тажрибалари етарли ва тўла эмаслиги маълум бўлди.

Айниқса оила иқтисоди беқарор бўлган ота-оналар оила иқтисодини ташкил қилишда лоқайд, ҳаракатсиз ва пасивлиги аниқ бўлди. Бизнингча оила иқтисоди ўртача ва оила иқтисоди беқарор ота-оналар ўз оиласининг барқарор иқтисодини ташкил қилишда кўйидаги йўналишларда маълумот ва тажрибаларини ташкил қилиш мумкин. Улар:

- Оила иқтисоди, даромади ва маблағининг оила ҳаётида тутган ўрни, роли ва амалий аҳамиятини англашига;
- Оила иқтисодини тиклашда оила даромади ва маблағни ташкил қилиш бўйича илмий маълумотга эга бўлишга ва уни оила шароитида тадбиқ қилишига;
- Оила иқтисодий моддий базасини оила шароитида босқичма-босқич, аста-секин тиклаб ташкил қилишга;
- Оила даромади ва маблағларини ташкил қилиш кўникмаларини ўзларида таркиб топтиришига ва уни фарзандларига ўргата олишига;
- Оила иқтисодий ривожланишининг келажагини кўра кўра билиш ва мўлжаллай олишга;
- Оила иқтисодини тиклаш билан боғлиқ амалий кўникмага эга бўлиши ва уни амалга оширишда иродали, қатъиятли бўлишга;
- Оила иқтисодини ва маблағини қандай тармоқлари (чорва, деҳқончилик, ишлаб чиқариш, савдо, ҳунармандлик ва ҳоказо)дан ташкил қилишни билишига;
- Оила ишлаб чиқаришининг қайси тармоқлардан даромад (фойда) келишини билишга;
- Оила даромадини жамғаришда ишлаб чиқилган, етиштирилган маҳсулотларни қанчон, қайси вақтда сотиб оила маблағини жамғара олишга;
- Оила даромадини ва маблағининг жамғарилишига бефарқ, лоқайд бўлмаслигига;
- Оила иқтисодини ташкил қилиш ва сақлашда оила аъзоларининг бошини бирлаштира олишга;
- Жамғарилган оила маблағини тежай олишга ва шу аснода фарзандларини тарбиялай олишга;
- Оиланинг ўртача бир кунига, ойига ва йилига қанча маблағ кетишини билишга ҳамда уни режалаштириб боришга;
- Оилада соғлом иқтисодий муҳитни ташкил қилиш ва уни доимо сақлай олишга;
- Оила иқтисодини ташкил қилиш, сақлаш ва сарф қилишда мамлакат ва хориж илғор оила тажрибаларини ўрганиш асосида тўғри хулоса чиқара олишга;
- Оила иқтисодида қўлга киритилган ютуқ ва йўл қўйилган камчиликларни таҳлил қилиб ва ундан тўғри хулоса чиқаришига;

- Оила иқтисодини барқарор ташкил қилишда кўп тармоқли ишлаб чиқаришидан доимо фойдалана билишга;
- Оила иқтисодини ташкил қилишни билиш ва уни моҳирона бошқара олишига;
- Оила иқтисодини, даромадини ва маблағини ташкил қилиш ва сақлаш масъулиятини ҳис қилиб доимо уни бажара олишига;
- Оила иқтисодини, даромади ва маблағини таркиб топтиришда мустақил фикр юритиб қаттиққўллик билан амалга ошира олишга;
- Оила иқтисоди, даромади ва маблағини ташкил қилишда фарзандларга намуна бўлиб, фаол ва ҳаракатчан бўлишга;
- Оила иқтисодини ташкил қилишда ҳамфикр ва ҳамжиҳатликда иш кўришига;
- Жамғарилган оила маблағини оила аъзоларининг эҳтиёжларига қараб қайсиларининг муҳимлиги ва зарурлигини ҳисобга олиб сарфлашига;
- Оила маблағини жамғаришда иштирок этган оила аъзоларининг меҳнатини қадрлаб, рағбатлантириб уларга кўрсатиб боришига;
- Оила маблағини юритишда доимо аниқ ҳисоб-китоб билан оила ҳаётини узлуксиз ташкил қила олишга ва ҳоказо.

Юқорида таъкидланган оила иқтисодини барқарорлаштириш таркиблари оилада оила иқтисоди ўртача ва беқарор бўлган оилалар ота-оналарнинг оила иқтисодини барқарорлигини ташкил қилишнинг асосий таркибий қисмлари бўлиб, улар узвий яхлитлиги ота-оналар оила иқтисодини ташкил қилиш амалий кўникма ва тажрибасини таркиб топтиради. Бунинг учун ҳар бир ота-она юқоридаги таъкидланган таркибларни назарий, илмий жиҳатдан ўзлиштирмоғи ва уларни оила шароитларида тадбиқ қилишлари зарур. Агар ота-оналар бу талабларни амалга ошириш кўникмаларини ўзларида таркиб топтирсалар, ўз оилаларида барқарор оила иқтисодий муҳтини ва ҳаётини ташкил қилган бўлади.

Ёш ва тажрибаси кам ота-оналар оила иқтисодининг таркибий қисмларини назарий, илмий ўрганиб, оила шароитларида қўллаб аста-секин, босқичма-босқич ўзларида оила иқтисодини амалий ташкил қилиш кўникмалари ва тажрибасини таркиб топтиради.

Албатта бунинг учун ҳар бир ота-онада истак, хоҳиш, қаътият ва ирода бўлиши лозим. Оила иқтисоди ўртача ва оила иқтисоди беқарор оила ота-оналарнинг оила иқтисоди барқарорлигига эришиши учун маҳаллаларда ота-оналар ўқувини ташкил қилиш амалий аҳамиятга эга. Ота-оналар иқтисодий ўқув тизими қуйидагилардан таркиб топиши мумкин:

- а) ота-оналарнинг мустақил ўқиб ўрганиши;
- б) иқтисодчи мутахассислар ва илғор ота-оналарнинг маърузаси;
- в) амалий оила ишлаб чиқариши семинар кўргазмаси;
- г) илғор ота-оналар билан учрашув ва суҳбатлар ўтказиш;
- д) оила ишлаб чиқариши тармоқлари тасвирларини кўриб муҳокама қилиш;
- е) оиланинг иқтисодий имкониятлари бўйича сайёр экскурсияларни ташкил қилиш ва ҳоказо.

Ўқувни йилнинг қиш ва эрта баҳор фаслларида ташкил қилиш унинг самарадорлигини таъминлаб, оила иқтисодини ташкил қилиш бўйича ота-оналарнинг ҳаётдаги ҳаракат фаоллигини таркиб топтиради.

Оила иқтисодий барқарорлигига эришишда ота-оналар ўз оиласида иккита муҳим масалани ҳал қилади. **Биринчидан**, ота-оналар ўз оиласида барқарор соғлом иқтисодий муҳитни қўлга киритади. **Иккинчидан**, ўзлари ва оила аъзоларининг муносиб ҳаёт кечириш имкониятига эга бўлишади. Оиланинг таркиб топаётган барқарор иқтисоди аста-секин соғлом иқтисодий оилавий муҳитни ва ота-оналарнинг турмуш маданиятини юзага келтириб, фарзандларига тарбиявий таъсирини таъминлайди.

Фарзандлар оилада ўз ота-оналарининг оила иқтисодини ташкил қилиш кўникма ва тажрибасини ўрганиб, меҳнат кўникмаларига одатланади. Ўзлари, ота-оналари ва ўзгалар меҳнатини қадрлашни ўрганади. Муҳими фарзандлар меҳнат оила ҳаётининг асосийлигини англаб етади ва меҳнатдан манфаат кўришни ўрганади. Оила иқтисодининг барқарор

бўлиши аста-секин оила маблағини ташкил қилиш билан оила аъзоларининг аҳил, жипс бўлиб бирлашишига ва осойишта тинч-тотув, тўқ ва фаровон ҳаёт кечиришга замин яратади. Йиллар ўтиши билан ота-оналарнинг оила барқарор иқтисодини таклашдаги иқтисодий маълумоти, тажрибаси ва ҳаракатлари ўз натижасини кўрсатиб оила иқтисоди ўртача ва иқтисоди беқарор бўлган оилаларнинг моддий манфаатдорлиги таркиб топиб, оила аъзоларининг ва айниқса фарзандларнинг оилада етиштирилган ва ишлаб чиқилган маҳсулотларга бўлган қизиқишларини тарбиялайди. Аста-секин, охир оқибат оилада етиштирилган ва ишлаб чиқилган маҳсулотларнинг тикланиши, ривожланиши, оила маблағининг жамғарилиши, оила аъзолари турмуш тарзининг яхшиланишига олиб келади. Кейинчалик оила аъзоларида оила ишлаб чиқаришида ўз меҳнати билан иштирок этиш ва оила маблағини жамғаришига ҳисса қўшиш кўникмаларини таркиб топтиради. Оила аъзоларида юқорида таркиб топаётган амалий кўникма ва тажрибалар оила иқтисодининг барқарорлигини таркиб топтиради, мустаҳкамлайди.

Шундай қилиб, маҳаллаларда иқтисодий ўртача ва иқтисоди беқарор бўлган ота-оналарда оила иқтисодини барқарорлигини таъминлашдаги иқтисодий маълумотлари, амалий кўникмалар ва тажрибаси уларнинг ҳаётдаги ҳаракат фаоллиги оилаларнинг иқтисодий барқарорлигини таркиб топтириб уни мустаҳкамлар экан. Шунинг учун иқтисодий ўртача ва иқтисоди беқарор бўлган оилалар ота-оналарида оила иқтисодини ташкил қилишдаги иқтисодий маълумотлари амалий кўникма ва тажрибалари ҳаракат фаоллигини ташкил қилишга ўргатиши давлат аҳамиятига эга бўлган ижтимоий иш деб ҳисоблаш мумкин. Шунингдек, иқтисодий ўртача ва беқарор оилалар ота-оналарнинг оила иқтисоди бўйича иқтисодий маълумотлари, амалий кўникмалари ва ҳаракат фаоллигини ташкил қилишга ўргатиш барча оилалар иқтисодини барқарорлаштиришни, мустаҳкамлашнинг ҳамда мамлакат иқтисодий, маънавий ва ижтимоий тараққиётининг зарурий таркиби бўлмоғи даркор.

Фойдаланилган адабиётлар рўйхати:

1. Ўзбекистон Республикаси Конституцияси. Тошкент, «Ўзбекистон», 2010, 12 б.
2. Абдулла Авлоний. Туркий гулистон ёхуд ахлоқ. Т.: «Ўқитувчи», 1992, 5-33-б.
3. Усанов Абдулаҳат. Оила педагогикаси / Ўқув қўлланма. - Самарқанд: СамДУ нашри, 2005, 48 б.

ЎСМИРЛИК ВА ИЛК ЎСПИРИНЛИК ЁШИДАГИ ЙИГИТ ВА ҚИЗЛАРНИНГ ОИЛАВИЙ ҲАЁТ ТЎҒРИСИДАГИ ИЖТИМОЙ ТАСАВВУРЛАРИ

Г.С.Юнусова,
Фарғона давлат университети ҳузуридаги ХТХҚТМОМ

Мазкур мақолада Ўзбекистон шароитида ёшлар ва уларнинг оналарининг оилавий ҳаёт ва унинг қадриятлари тўғрисида тасаввурлари ҳамда, оилавий ҳаётга тайёрлик даражаси тест ва анкеталар ёрдамида ўрганилиб, ўтказилган коррекцион педагогик ҳамда психологик тренинглари ва амалиётимизнинг натижалари берилган.

Калим сўзлар: *оилавий муносабатлар, қадриятлар, оилавий ҳаёт, илк ўспирин, оналар, йигит ва қизлар, Шарқ алломалари, маънавий тайёрлик.*

В этой статье анализируются понятия молодежи и их матерей о семейной жизни и ценностях и уровень готовности к семейной жизни с помощью тестов и анкет в Узбекистане, а также результаты наших коррекционных педагогических и психологических тренингов и практик

Ключевые слова: *семейные отношения, ценности, семейная жизнь, взрослые впервые, матери, мальчики и девочки, восточные ученые, духовная готовность.*

This article analyzes the concepts of the young people and their mothers on family life and values and the level of readiness for family life through the tests and questionnaires in Uzbekistan, and the results of our correctional pedagogical and psychological trainings and practices.

Key words: *family relationships, values, family life, first-time adults, mothers, boys and girls, eastern*

Ёшларни ҳаётга тайёрлашда, уларда оила ҳақида, унинг мураккаб қирралари, оилавий муносабатларнинг миллий ўзига хослиги, оила қуриш мотивлари, севги, садоқат, келин-куёвнинг бир-бирини тушунишининг аҳамияти ҳақида тасаввурга эга эканлиги муҳимдир. Ўзбек оилаларида ўзаро ҳурмат, қатъий ички интизом асосида барча аъзоларнинг ўз бурч ва вазифаларини адо этишлари, бир-бирларига нисбатан эзгулик ва меҳр-оқибат кўрсатишлари қадимдан анъана бўлиб келган [2].

Коррекцион педагогик ҳамда психологик амалиётимизнинг дастлабки босқичидаги натижалари шуни кўрсатдики, танланган татбиқий гуруҳдаги ёшларда умуман оилавий ҳаёт ва унинг қадриятлари тўғрисида тасаввурлар мавжуд. Умуман “оила” тушунчаси уларнинг аксарияти учун бу – “жамиятнинг муҳим бўғини” (42%), “оила - бу ота-онам, ака-синглим, қариндош-уруғим, яқинларим” (43%), ўзим яшайдиган маскан (15%). Бу ерда ёшлардаги ижтимоий тасаввурлар бевосита оиладаги яқинлар, биринчи навбатда ота-оналар билан ассоциация қилиниши аниқроқ кўриниб турибди.

Ўсмир ҳамда илк ўспирин ёшли йигит-қизларга тақдим этилган анкетамизнинг яна бир саволи борки, унда ҳам шу масала бўйича ёшларнинг фикри ўрганилди. “Сизнингча, оилавий ҳаётга тайёрлик нима?” деб берилган саволга йигит ва қизларнинг жавоблари ҳам биз учун муҳим бўлди (жадвал -1).

Рақамлардан кўриниб турибдики, йигит-қизларнинг аксарияти масаланинг кўпроқ психологик томонига эътибор берганлар ва бу ижобий ҳолат сифатида биз томонимиздан баҳоланди. Яъни, улар билан дастлабки учрашувда оила тўғрисида умумлаштириб, энг кўп белгиланган қадриятлар аниқланди. Бу ўринда биз йигит ва қизларнинг фикрларини уларнинг оналаридан олинган умумий натижалар билан ҳам қиёсладик.

Жадвал- 1.

“Сизнингча, оилавий ҳаётга тайёрлик нима?” деб берилган саволга оналар ва ёшларнинг жавоблари % (фоизларда)

“Сизнингча, оилавий ҳаётга тайёрлик нима?” Жавоб вариантлари	Респондентлар			Жами n=200
	Оналар n=100	Ўғил болалар n=44	Қиз болалар n=56	
1. Уй-рўзғор ишларини бошқаришни билиш	32,2	52,3	32,1	38,9
2. Муомала маданияти, кўникувчанлик	32,2	29,5	39,3	33,7
3. Янги оила аъзолари билан тил топиша билиш	35,7	18,2	28,6	27,5

Юқоридаги фикрлар умумлаштирилган фикрлар бўлиб, сўралганларнинг аксарияти учун оилавий ҳаётга тайёрлик, бу – аввало оиладаги муомалага руҳан тайёрлик, муомала маданияти ва яна кўникувчанлик. Демак, бегона хонадонга келин бўлиш, унинг маромларига кўникиш (адаптация) муҳим эканлигини қизларнинг салкам ярми – 39,3 % англайди, оналар ҳам ушбу омилга анчагина катта аҳамият беришади. Улардан фарқли, йигитлар учун бу масала унчалик долзарб эмас (29,5%), шунга мос равишда янги оила аъзолари билан “тил топиша олиш” хусусиятига ҳам улар катта аҳамият бермайдилар (18,2%). Бу эркаклар психологияси ҳамда бизнинг Шарқ маданиятида қизлар йигитни кига келин бўлиб тушиши, ички куёв деган гап бизга унчалик хос эмаслиги билан боғлиқ, яъни, бизда эркаклар никоҳгача бу саволни деярли ўйлаб ҳам кўрмайдилар. Лекин ҳаёт кўрган, эр-хотин ва қайнона ва қайнота ва уларнинг яқинлари билан психологик мослашувнинг мураккаблигини ўз тажрибасига синаб кўрганлар, яъни, оналар учун охири омил ўта муҳим – оналарнинг салкам 36 % учун бу сифат ва қадрият ўта зарур. Қизлар ҳам бу омилни кўздан қочирмаганлар, ҳар қалай уларнинг салкам 29 % бунга катта эътибор берганлар.

Демак, деярли ҳар уч нафар қизнинг биттаси учун бу сифат ҳам муҳим.

“Уй-рўзғор ишларини бошқаришни билиш” кадрият сифатида ўғил болаларнинг ярмидан зиёди (52,3%) учун муҳимлигини англаш мушкул эмас, ва бизнинг ўтказган тренингларимиз ва машғулотлар, Шарқ алломаларининг фикрлари билан танишув йигитларда ушбу масалаларга эътиборни кучайтирган бўлса ажаб эмас. Бу ҳам тадқиқотимизнинг фойдаси ва самараси, десак бўлади. Қизлар ва уларнинг оналари жавобларидаги уйғунлик ҳам Шарқ аёлларининг психологиясидан келиб чиқади. Рўзғор кўрган оналар ҳам, уларнинг ҳали турмуш қурмаган қизлари учун муаммонинг психологик томони ташкилий томонидан муҳимроқ бўлиб чиқди. Яъни, энг аввало муомала маданияти ва сўнгра унинг асосида ўзгалар билан тил топишиб кетиш оилавий ҳаётнинг муҳим мезонлари сифатида иккала гуруҳ томонидан деярли тенг равишда эътироф этилган. Лекин умумий рейтингда уй-рўзғор ишларини бошқариш омили етакчи ўринга чиқди (салкам 40%).

Бундан ташқари биз жавоблар орасида оиланинг устуни ким бўлиши, лидерлик мақоми қандай тақсимланишига ҳам диққат қилдик. Маълум бўлишича, қизларнинг ярмидан зиёди (53 %) бу ролга “Эр” сазовор эканлигини тан олишган, кейинги ўринга “ота-она”ни қўйганлар кўпчилик – 47 %. Таажжубланарлиси шуки, эркаклар ва аёлларга тенг ҳуқуқ ва имкониятлар берилган бир шароитда аёл лидерлигини бирорта қиз тан олмаган. Лекин шунга қарамай, “Сизнингча, оиладаги юмушлар эр-хотин ўртасида тақсимланиши зарурми?” деб берган саволимизга энг кўп жавоб “қисман”(45 %) ва “ҳа албатта” дегувчилар 44 % ни ташкил этди. Шунини алоҳида таъкидлаш ўринлики, биз тадқиқот олиб борган қизларнинг аксарияти оилада тўнғич фарзанд (51%) ҳисобланади, демак, улар оила юмушлари нима эканлигини яхши биладилар.

Демак, таҳлил қилинган саволларнинг жавоблари асосида шунини таъкидлаш мумкинки, коллежда таҳсил олаётган йигитлар ва қизларда биз машғулотлар мобайнида умуман оила ва унинг функциялари, жамиятдаги ўрни хусусида муайян аниқ тасаввурларни шакллантира олдик. Айниқса, экспериментал босқичда биз Шарқ алломалари қарашлари асосида бу тасаввурлар нечоғли ўзгаришига эътиборни қаратамиз. Аввало биз йигит ва қизларнинг ҳам Шарқ алломалари ва миллий кадриятлардан хабардорлиги даражасини ўрганиб, сўнгра тажрибаларни бошладик.

Бу масалага янада аниқлик киритиш мақсадида “Шарқ мутафаккирларининг оила ва оилавий тарбия хусусидаги қарашлари тўғрисида маълумотга эгамисиз?” ва “Шарқ алломаларининг асарларидан парча ёки лавҳа кўрганмисиз?” деган савол билан мурожаат қилдик. Натижалар қуйидаги келтирилган

Жадвал-2

“Шарқ мутафаккирларининг оила ва оилавий тарбия хусусидаги қарашлари тўғрисида маълумотга эгамисиз?” саволига олинган жавоблар натижалари (рақамлар фоизда)

Шарқ мутафаккирларининг оила ва оилавий тарбия хусуси-даги қарашлари тўғрисида маълумотга эгамисиз?	Респондентлар			
	Жавоб вариантлари	Йигитлар n=44	Қизлар n=56	Ўртача n=100
1. Ҳа		25,0	51,5	38.25
2. Йўқ		38,8	21,2	30.0
3. Қисман эшитганман		36,1	27,2	31.65

Шундай қилиб, йигит ва қиз респондентларнинг Шарқ алломаларининг асарлари ва ўғитлари борасидаги билимдонлик даражаси шунини кўрсатмоқдаки, йигитларнинг кўпчилиги ушбу масалада қизларга нисбатан оқсоқроқ даражада, фақат 25 % йигитларгина бу борада нималарнидир билишларини эътироф этишган. Шунга қарамай, қисман эшитганликларини эътироф этганлар ҳам бор (36.1%). Бу масалада уларга нисбатан қизлар дадилроқдай, чунки уларнинг ярмидан зиёди бу хусусда билимларга эга эканликларини таъкидлаган бўлсалар, мутлоқ эшитмаганлар ва қизиқиш даражаси пастлар 21 % ни ташкил

этди. Ушбу ҳолат барибир бизни ўйлашга мажбур этади, чунки миллий кадрларни билиш ҳар бир йигит ва қиз учун зарурдир.

Текширувларимиз давомида биз яна бир жиҳатга эътибор қаратдик, у ҳам бўлса, юқоридаги саволларга жавоб берган ўқувчиларнинг ҳозирги пайтдаги оилавий ҳаётга маънавий тайёрлик даражасини текшириш бўлди. Мақсадимиз, оила ҳақида маълум тасаввурга эга бўлган, оилавий роллар доирасида ўзини тасаввур қила оладиган ёшларнинг маънавий жиҳатдан бунга нечоғлиқ ҳақлари борлигини аниқлаш бўлди.

Респондентларнинг ушбу муҳим жиҳатини аниқлаш мақсадида биз 100 нафар йигит ва қизларни Ғ.Б. Шоумаров ва Н.А.Соғиновлар томонидан маҳаллий муҳитга мослаштирилган, ўқувчи-қизларнинг оилавий ҳаётга, хусусан никоҳга маънавий тайёрлигини аниқлашга қаратилган “Никоҳга маънавий тайёрлик” тести ёрдамида текширдик [3].

Жадвал -3.

Ўқувчиларининг дастлабки текширувларда оилавий ҳаётга маънавий тайёрлигининг даражавий миқдори (абсолют рақамлар ва фоиз ҳисобида)

Даража	Респондентлар		
	Йигитлар (n=44)	Қизлар (n=56)	Ўртача қиймат (n=100)
55 балл ва ундан юқори	9/ 20,45	18 / 32,1	26,3
40-55 бал орасида	17/ 38,6	21 / 37,5	38,05
40 балдан кам	18 / 41,0	17 / 30,4	35,7
	100	100	100

Юқоридаги рақамлардан кўришиб турибдики, қизларимизнинг оилавий ҳаётга тайёрлигининг маънавий кўрсаткичлари умуман олганда, уларнинг тенгқурлари бўлган йигитларникидан биров бўлса-да, юқори, чунки улар орасида 55 ва ундан юқори балл тўплаганлар нисбатан кўпчиликини ташкил этади. Йигитларнинг эса кўпчилигида тест якунларига кўра 40 бал ундан кам балл олганлар анчагина фоизи – 41 %ни ташкил этган. Умуман ёшлар гуруҳи нуқтаи назаридан таҳлил шуни кўрсатдики, ёшларнинг оилавий ҳаётга маънавий жиҳатдан тайёрлиги даражаси ўртача деб баҳоланса бўлади (38,5 %). Демак, касб-ҳунар коллежини битириш арафасида турган ёшларнинг маънан оилага тайёрлиги етарли даражада эмас ва бу улар билан муттасил ишлашни тақозо этади. Ҳар қалай битирувчи қизларнинг оилавий ҳаёт тўғрисидаги тасаввурлари қолганларга нисбатан анчагина шаклланган ва аниқроқ.

Умуман олганда Шарқ алломалари асарларини машғулотларда ва уйда ўрганиш, тренинглардаги иштирокларидан сўнг 1 -1,5 ой ўтгач биз яна ёшларга “Сиз ўзингизни оила қуришга тайёр деб ўйлайсизми?” деб берган саволимизга тадқиқот сўнгида ҳам деярли бир хил жавоб олинди, рақамлар ўртасида аҳамиятли фарқ бўлмади. Лекин машғулотлар сўнгида “Сизнингча, оилавий ҳаётга тайёрлик нима?” деган саволга берилган жавобларда муайян фарқлар ажратилди (жадвал 4).

Жадвал- 4.

Респондентларнинг “Сизнингча, оилавий ҳаётга тайёрлик нима?” деб берилган саволга тажриба сўнгидаги жавоблари(фоизларда, тажрибагача/ тажрибадан сўнг)

Сизнингча, оилавий ҳаётга тайёрлик нима?	Жами респондентлар			Жами n=200
	Оналар гуруҳи n=100	йигитлар n=44	қизлар n=56	
1. Уй-рўзғор ишларини бошқаришни билиш	25,4 / 32,2	52,3/ 45,45	32,1/ 37,5	36,6 / 38,3
2. Муомала маданияти, кўниқувчанлик	41, 3 / 32,2	29,5 / 27,3	39,3/ 35,7	36,7 / 31,7

3. Янги оила аъзолари билан тил топиша билиш	33,3 / 35,7	18,2/ 27,3	28,6/ 26,8	26,7 / 30,0
--	----------------	---------------	---------------	----------------

Рақамлар тажриба сўнигида катталар ҳамда ёшлар онгида оила институти ва унда яшашга нисбатан установакаларда қисман бўлса-да, ўзгаришлар содир бўлганлигини кўрсатмоқда. Масалан, оналар учун оила аъзолари билан тил топишиб яшаш муҳим қадрият эканлигини англаш даражаси ошган бўлса (33,3 дан 35,7 %гача), шу каби ўзгариш йигитларда ҳам рўй берганлигини кўриш мумкин, яъни, улар ҳам экспериментгача оилавий ҳаётга тайёргарликни энг аввало уй-рўзғор ишларини бошқаришни билиш билан боғлиқ деб ҳисоблаган бўлсалар (52,3%), энди машғулот ва тренинглардан сўнг “Янги оила аъзолари билан тил топиша билиш” қадрияти 18,2 %дан 27,3 %гача ортганлиги йигитларнинг ҳам психологик омилларга нисбатан установакалари ижобий ўзгарганлигини кўрсатди. Аксинча, қизлар тажрибадан сўнг “Уй-рўзғор ишларини бошқаришни билиш”нинг аҳамияти борлигини англашлари кучайди (32,1 дан 37,5 %гача ўзгариш). Умуман барча респондентлар учун психологик ва коммуникатив омилнинг аҳамияти ортганлиги биз олиб борган психологик тажрибанинг позитив ҳосиласидир, десак бўлади. Бу нарса ёшларнинг “Сиз ўзингизни оила қуришга тайёр, деб ўйлайсизми?” деган саволимизга тажриба якунида берган жавоблари мисолида ҳам бироз бўлса-да, ижобий ўзгаришларни кўрсатди.

Жадвал -5

Ўсмир ва илк ўспиринлик ёшидаги йигит ва қизларни ҳамда уларнинг оналарини дастлабки ҳамда якуний текширувларда оилавий ҳаётга маънавий тайёрлигининг қиёсий таҳлили (фоиз ҳисобида, рақамларнинг биринчи сатри – тажрибагача; иккинчиси – тажрибадан сўнги балл, Ғ. Шоумаров тести бўйича)

Даража	Респондентлар гуруҳи			Гуруҳлар бўйича ўртача кўрсаткич
	Оналар (n=100)	Ўспирин йигитлар (n=44)	Ўспирин қизлар (n=56)	
Юқори: 55 балл ва ундан юқори	34,6 63,3	20,45 22,7	32,1 37,5	28,85 41,2
Ўрта: 40 - 55 бал орасида	34,2 24,1	38,6 43,2	37,5 35,7	36,8 34,3
Паст: 40 балдан кам	31,2 12,6	41,0 34,1	30,4 26,8	24,2 24,5
	100%	100%	100%	100%

Тажриба натижалари шуни кўрсатдики, ҳам оналарнинг, ҳам ўқувчиларнинг машғулотлар давомида олган билимлари уларнинг фикрлари ва муносабатларида муайян ўзгаришларга сабаб бўлди. Бу бевосита оилавий ҳаётга тайёрлик тушунчасига алоқадор бўлиб, кўриб турганимиздек, йигит ва қизларнинг тажриба якунида оилага маънавий жиҳатдан тайёрлик даражасининг ўзгаришларига ҳам олиб келди. Оналарнинг фикрлари ва даражаси деярли икки баробар ошган бўлса, фарзандларнинг тасаввурларида ўзгаришлар кескин бўлмасада, ҳар қалай ўзгаришлар кузатилди. Масалан, тест бўйича 40 балл ва ундан кам олганлар сони йигитлар орасида ҳам, қизлар орасида ҳам камайган бўлса, шунга мос ҳолда умуман жами респондентлар орасида ҳам (салкам 29 %дан 41 %гача), айрим олинган ёшлар гуруҳларида ҳам 55 баллдан юқори олганлар сони динамик кўрсаткични берди. Бу ҳолат ҳам махсус ташкил этилган машғулотлар ва тренингларнинг ёшлар ижтимоий тасаввурларида ўзгаришларга сабаб бўлишини изоҳлайди ва бизнинг тажрибамиз самарасини исботлайди.

Шундай қилиб, биз ўтказган эмпирик тадқиқот яъни ўқувчи-ёшлардаги оила-никоҳга алоқадор ижтимоий тасаввурларни мақсадли шакллантириш, улардаги никоҳга маънавий жиҳатдан тайёрлик мезонлари тўғрисида аниқ билимларга эга бўлишларида Шарқ алломаларининг меросидан ўринли фойдаланиш улар тасаввурлари мазмунинигина бойитиб қолмай, балки уларнинг никоҳ установакаларига боғлиқ ижтимоий хулқини ҳам

белгилаши мумкинлигини тасдиқлади.

Юқоридагилардан келиб чиқиб биз қуйидаги амалий хулосаларни чиқарамиз:

1) ўсмирлик ҳамда илк ўспиринлик ёшидаги ўқувчиларнинг ҳаётий қадриятлар, жумладан, оилавий ҳаётга оид аниқ тасаввурлар ҳосил қилиш учун махсус дарслар ва машғулотлар ташкил этиш мақсадга мувофиқдир;

2) ўсмир ва илк ўспиринлик ёшидаги йигит ва қизларнинг оилавий ҳаётга тайёрлигини махсус психологик тестлар ҳамда шу мақсадда тузилган анкеталар ёрдамида ҳам аниқласа бўлади, бундай тадбирларнинг ҳам ўзига хос таъсирчан ўрни мавжуд;

3) махсус машғулотларда энг илғор педагогик ҳамда психологик технологиялар, ижтимоий- психологик тренинглardan ташқари, Шарқ алломаларининг маънавий меросини акс эттирувчи материаллар тайёрлаб, улар юзасидан интерфаол усулда ташкил этилган машғулотлар ёшлар ижтимоий тасаввурларини ўзгартиради, фуқаролик позициясини мустаҳкамлайди;

4) биз ўтказган тадқиқот мақсадли педагогик ва психологик технологиялар самарали эканлигини яна бир қарра исботлади. Яъни ўқувчи-қизлардаги оилавий ҳаётга алоқадор ижтимоий тасаввурларни мақсадли шакллантириш, керак бўлса ўзгартириш, улардаги никоҳга биринчи навбатда маънавий жиҳатдан тайёр бўлиш керак, деган тушунчани шакллантириш, бу мақсадда даврнинг буюк инсонлари, Шарқ алломаларининг меросидан ўринли фойдаланиш уларнинг никоҳ установакаларига, яъни ижтимоий ҳулқига ҳам ижобий таъсир кўрсатиши изланишимиз давомида ўз тасдиғини олди.

Фойдаланилган адабиётлар рўйхати

1. И.Каримов. Амалга ошираётган ислохотларимизни янада чуқурлаштириш ва фуқаролик жамияти куриш – ёруғ келажагимизнинг асосий омилидир. - “Халқ сўзи”, 2013 йил 8 декабрь.

2. И.Каримов. Асосий вазифамиз -жамиятимизни ислоҳ этиш ва демократлаштириш, мамлакатимизни модернизация қилиш жараёнларини янги босқичга кўтаришдан иборат. - “Халқ сўзи”, 2015 йил 8 декабрь

3. Оила психологияси: Академик лицей ва касб-ҳунар коллежлари ўқувчилари учун / Ғ.Б.Шоумаров таҳрири остида./ - Т.: Шарқ, 2000 й.

4. Каримова В. Оила психологияси. - Т.: Фан ва технологиялар, 2008. – 170 б.

ТЕОРЕТИЧЕСКАЯ ОСНОВА ПРОФЕССИОНАЛЬНЫХ КАЧЕСТВ БУДУЩИХ УЧИТЕЛЕЙ АНГЛИЙСКОГО ЯЗЫКА

Ф.Х.Ибрагимова,
Ташкентский финансовый институт

Ушбу мақола келгусида чет тили ўқитувчиси учун касбий тайёргарлик самарадорлигини оширишда илмий билимларнинг ўрни ва ролини ўрганади. Мақолада самарадорлик соҳасидаги илмий билимларнинг роли ёритилган.

Калим сўзлар: компетентли ёндашув, интеграция, илмий билим, шахсий билим муҳити, ўз-ўзини ўқитиш, келажақдаги ўқитувчилар, касбий тайёргарлик, ўқитиш методикаси.

В данной статье рассматривается место и роль научного знания в повышении эффективности профессиональной подготовки будущего учителя иностранного языка.

Ключевые слова: компетентностный подход, интеграция, научное знание, индивидуальное когнитивное пространство, самообразование, будущий учитель, профессиональная подготовка, методика.

The article discloses the role of scientific knowledge in enhancing the efficiency of future teachers' professional training.

Key words: competency approach, integration, scientific knowledge, individual cognitive environment, self-education, future teacher, professional training, methods of teaching.

В главные функции современного учителя английского – языка входят не только профессиональные, но и социально-общественные качества личности.

Важные профессиональные качества учителя: «трудолюбие, работоспособность, дисциплинированность, ответственность, умение поставить цель, избрать пути ее достижения, организованность, настойчивость, систематическое и планомерное повышение своего профессионального уровня, стремление постоянно повышать качество своего труда».

Необходимые человеческие качества для учителя: «человечность, доброта, терпеливость, порядочность, честность, ответственность, справедливость, обязательность, объективность, щедрость, уважение к людям, высокая нравственность, оптимизм, эмоциональная уравновешенность, потребность к общению, интерес к жизни воспитанников, доброжелательность, самокритичность, дружелюбие, сдержанность, достоинство, патриотизм, религиозность, принципиальность, отзывчивость, эмоциональная культура и многие другие».

Гуманизм и душевная чуткость – обязательное качество учителя; гуманные отношения к учащимся; выдержка, самообладание. Учителю необходимы: активность, креатив, чувство профессионального долга. Обязательны – требовательность, прежде всего к себе. А также - педагогический такт, понимание воспитанников, любовь к ним. Учителю, формирующему у школьников интерес к культуре носителя языка (Англии), необходимы: интерес, увлеченность проблемой, владение предметом – культурологическими знаниями об Англии, достаточно широкая эрудиция и кругозор в культуре Англии, психологическая и педагогическая подготовка, организационная - технологическая, методическая, педагогическое мастерство, педагогические – такт, техника общения (педагогического), выступления.

В профессиограмме учителя английского языка выделяем следующие требования: не только хорошее знание своего предмета – английского языка, но и культуры народа, страны, давшей миру этот язык, ставший во многих странах международным.

Понимание и представление широких возможностей внеклассных занятий с учащимися по изучению культуры Англии, прежде всего, формированию у школьников интереса к этой культуре - как фактора более успешного изучения английского языка.

Необходимо знание педагогики формирования у школьников интереса к культуре Англии во внеклассных условиях – цель, задачи, содержание, технология, интересное изложение материала, использование эффективных методов, новаций в методике, достижение прогнозируемых результатов. Главное - желание, потребность и способность подготовки и реализации методической «продукции» по своему креативно-педагогическому опыту. С постоянным профессиональным самосовершенствованием.

Следует отметить и стремление к совершенствованию мастерства учителя – как интегрального качества. Приоритетным становится поиск нового, своего в воспитании/обучении учащихся.

Будущие учителя английского языка, в целях совершенствования педагогического мастерства, своей профкомпетенцией работают над конкретно-предметной профессионально-личностной мотивацией, расширяют свое необходимое словарно-понятийное «пространство», приобретают поэтапно-постепенно определенные культурологические знания, в их структурно-содержательной системе, осваивают технологии формирования у учащихся культурологического интереса, знаний к культуре Англии. Знают какие, как и когда использовать методы в этом процессе, прогнозировать и проектировать процесс заданного уровня и качества.

Будущие учителя ставятся в условия разноситуационных форм педагогического общения – и здесь требуется педагогическое мастерство, заключающееся в достаточно сложной технике общения. Проводятся «мастер-часы»: по ответу на неожиданный вопрос о культуре Англии, по привитию ученику интереса к культуре Англии, по

педагогическо-творческому решению культурологической задачи в сфере английской культуры.

От будущего учителя требуется активное самообразование и самоанализ. В центре внимания учителя английского языка (на внеклассных занятиях по изучению культуры Англии): активизация интереса учащихся к культуре Англии, развитие пытливости, самостоятельности, смелого мышления; стремления к познанию культуры Англии, оптимизация этого процесса, его связь с воспитательной работой.

Приветствуется активный поиск и изучение литературы по культуре Англии, педагогике культурологического познания, психологии формирования интереса, по современным методам и приемам обучения. Поощряется работа над профессиональным самосовершенствованием (с постоянным самоанализом).

Будущие учителя английского языка, которым предстоит приобщать учащихся к культуре Англии, получают наставление на профессионально-компетентное совершенствование.

В познавательно-педагогическом процессе главное – цель, которой подчинен этот процесс, его организация.

Обязательна активизация учащихся (с использованием для этого различных методов).

Необходимы эмоционально-положительный фон, атмосфера, условия; внимание воспитанию личности учащихся.

Непрерывно использование яркого, интересного и содержательного материала о культуре Англии.

Важно проявление учителем своей профессиональной культуры - предметных знаний, теоретической и практической педагогической подготовки, педагогической технологии и техники, искусства педагогического общения, особенно способности управлять вниманием учащихся - тактично, этично и педагогически действенно (профессионально-функционально).

В технике педагогического общения следить не только за культурой речи – речеграмотностью, дикцией, интонацией, голосом, но и за несловесным языком общения – мимикой, жестами, позой и т.д., т.е. невербальным педагогическим общением, такие как :

Неречевые средства общения

- | | | | |
|----------------------|-------------|-----------------|--------------|
| - Поза | - Интонация | - Рукопожатие | - Ориентация |
| - Жест | - Громкость | - Похлопывание | - Дистанция |
| - Мимика | - Тембр | - Поглаживание | |
| - Походка | - Пауза | - Прикосновение | |
| - Визуальный контакт | - Вздох | | |
| | - Смех | | |
| | - Кашель | | |

Будущие учителя задумываются над своими экспрессивно-выразительными движениями (как они могут быть восприняты учащимися), над тем, какие неречевые средства и как выражаются в процессе передачи школьникам культуры Англии (эмоционально-доброжелательно, психологически-комфортно, одухотворенно и радостно-взволнованно).

Учитель, приобщающий школьников к культуре Англии, должен соответствовать этому событию – «как английский джентльмен», вызывать о себе хорошее впечатление.

Студентам предлагаются основные параметры профессионального совершенствования, которым необходимо соответствовать:

Активно-творческая профессиональная деятельность по приобщению учащихся к культуре Англии.

Непрерывное профессиональное образование (самообразование).

Повышение качества учительского труда, педагогической деятельности.

Ответственность за результаты обучения и воспитания.

Кроме того, - психолого-педагогическая культура, знание культуры Англии,

теоретико-педагогическая подготовка к формированию у учащихся интереса и знаний в сфере английской культуры.

У будущих учителей английского языка (подготовленных к формированию у школьников интереса и знаний относительно культуры Англии) должны быть стремления к профессионально-компетентному совершенствованию (самосовершенствованию).

Проводится опрос будущих учителей по оценочному листу, тестам и вопросам, которые обращены к студентам – будущим учителям английского языка, готовым к формированию у школьников интереса к английской культуре, приобретению знаний о ней. Здесь полагаемся на объективную самооценку студентами своих сформировавшихся профессиональных качеств.

Современно-актуальным, социально-значимым, профессионально-необходимым и педагогически востребованным является активное изучение английского языка. С использованием оптимальных средств, приемов, способов и методик. На приоритете приобщения обучаемых к культуре Англии, давшей миру свой язык – общечеловеческого общения.

В работах и выступлениях И.А.Каримова обучению иностранным языкам, в том числе, английскому, придается значительное внимание. Имеется акцент на внеаудиторные занятия, обеспечивающие широкие возможности в более глубоком изучении предмета.

В Национальной программе по подготовке кадров, в современной педагогической методологии, новых направлениях образования выделяется культурологический концепт, а именно – использование историко-культурных ценностей, обращение к культурологическому аспекту изучаемых предметов.

В государственной образовательной политике, в Национальной программе по подготовке кадров провозглашается необходимость совершенствования, модернизации и модификации содержания, системно-педагогического подхода, технологий, методов и методик учебно-воспитательного процесса во всех структурах образования, в том числе, - в сфере изучения иностранных языков.

В педагогических вузах, на кафедрах иностранных языков, в частности, английского, провозглашено: в процессе подготовки будущих учителей английского языка важно усиление культурологического содержания – внимания культуре Англии, давшей миру язык, имеющий высокий коммуникативный статус – международного общения.

Поскольку учебный регламент не позволяет более основательно изучить культуру Англии, в этих целях в вузах усиливается приоритет внеаудиторных занятий (среди педагогического коллектива и студентов – будущих учителей английского языка).

Необходимо приветствовать и поощрять модернизацию, модификацию существующих программ внеаудиторных занятий по культуре Англии, особенно оригинальные креативно-творческие авторские программы (с методическими рекомендациями), целеопределенные, конкретно-предметные, научно обоснованные и педагогически аргументированные, практически целесообразные.

Крайне востребованы внеаудиторные программы по формированию у будущих учителей английского языка интереса к культуре Англии на профессионально-компетентном фоне. А также – методолого-педагогические, теоретико-педагогические- и практические основы решения упомянутой проблемы как социально педагогически значимой.

Профессиональное совершенствование будущих учителей английского языка заключается во включении их в процесс формирования интереса к культуре Англии, с ориентиром на профессиональное совершенствование/самосовершенствование до профкомпетентного уровня. На осмыслении технологии этого процесса, возможности перенесения его ключевых компонентов в практику школы; в соответствующей профессионально-личностной подготовке; в гарантии компетентного выполнения студентами своих функций в будущей профессиональной деятельности.

Положительные результаты формирования у будущих учителей английского языка

интереса к культуре Англии обусловлены тем, что исследуемый процесс происходит в системе профессионально-компетентного педагогического совершенствования.

В результате профессионально-компетентного совершенствования у будущих учителей английского языка:

расширяется круг культурологических знаний, необходимых учителю английского языка;

появляется доминантный интерес в сфере культуры Англии, побуждающий к познавательной-потребностной деятельности, к приобретению компетенции по конкретному явлению английской культуры;

есть знания и эрудиция в темах о культуре Англии, встречающихся в школьных учебниках английского языка;

есть познавательная база и педагогическая способность, а также - возможность организации и ведения в школе внеклассных занятий по изучению культуры Англии;

сформированы, развиты и более совершенны такие педагогические качества и способности, как: эмоциональная культура, острота восприятия (эстетического, художественного); мышление – логическое, смелое-собственное, принципиально-объективное;

способность работы над заданием, грамотного изложения текста, содержательного, интересного;

наличие своего информационно-познавательного, методического материала и рекомендаций – для будущей работы с учащимися по изучению культуры Англии, формированию у них интереса к культурному наследию на должном профессионально-компетентном уровне;

активно проявляются коммуникативные способности – межличностного, группового, публичного общения, в том числе, - педагогического;

обогащается социально-педагогический опыт (профессионально-личностной самосоциализации).

Таким образом, эффект профессионального совершенствования очевиден, о чем свидетельствуют еще и методические работы, да многочисленные выступления будущих учителей английского языка на разных коммуникативных уровнях, отличающиеся профессиональной компетенцией.

Будущие учителя английского языка ориентированы на знания таких позиций по профкомпетентному совершенствованию, как: профессиональная компетенция, профессионализм и профессиональная готовность, функции учителя английского языка в процессе приобщения учащихся к культуре Англии, требования к учителю в этом процессе; его мастерство, параметры оценки профессионально-педагогической деятельности в том же процессе.

Список использованной литературы:

1. Каримов И.А. Назначение науки – служить расцвету Родины: Наша цель: свободная и процветающая Родина. – Тошкент: Ўзбекистон, 1996. Т.2 – 380 с.
2. Каримов И.А. Современные кадры - важнейший фактор прогресса по пути безопасности и стабильного развития. – Тошкент: Ўзбекистон, 1998. Т.6. – 413 с.
3. Ариан М.А. Пути совершенствования профессиональной компетенции учителей иностранного языка // Иностранные языки в школе. – Москва, 2003. № 1. – С. 17-21.
4. Буранов Дж. Концепция обучения иностранным языкам в вузах Республики Узбекистан. – Тошкент: УзГУМЯ, 1997. - 32 с.

**УМУМТАЪЛИМ МАКТАБ ЎҚУВЧИЛАРИДА ИНТЕГРАТИВ ЁНДАШУВ
АСОСИДА МАТЕМАТИК САВОДХОНЛИК КОМПЕТЕНЦИЯСИНИ
ШАКЛЛАНТИРИШ**

Мақолада умумтаълим мактаб ўқувчиларида математик саводхонлик компетенциясини интегратив ёндашувчанлик фаолияти орқали тадқиқ қилиш, унинг натижасини амалиётга таъбиқ этишининг мазмун, моҳияти ва уни таълим жараёнидаги аҳамияти ҳақида фикр юритилган.

Калит сўзлар. интегратив ёндашувчанлик фаолияти, интеграция, фаолият, ўқувчиларнинг математик компетентлигини шакллантириш, компетенция.

Рассматриваются сущность и значение интегративно-деятельностного подхода как стратегии исследования, а также результаты его реализации к изучению процесса формирования математической компетентности учащихся школьного возраста в условиях дополнительного образования детей.

Ключевые слова: интегративно-деятельностный подход, интеграция, деятельность, формирование математической компетентности учащихся школьного возраста, компетенция.

The essence and significance of the integrative activity approach as a research strategy and also the results of its implementation to the study of the process of forming the mathematical competence of pupils of school age in conditions of additional education.

Key words: Integrative activity approach, additional education, forming the mathematical competence, implementation to the study of the process of forming, competence.

Умумий ўрта таълим мактаби ўқувчиларида математик саводхонлик компетенциясини шакллантириш ўқув фанларини, шу жумладан математикани табиатшунослик(биология, кимё, физика, география, астрономия), одобнома, ўқиш, технология, филология фанлари билан боғлаб ўқитишни талаб қилади.

Фанлараро алоқадорликлар, унинг мазмун моҳияти, таълим жараёни самарадорлигини оширишдаги аҳамияти ҳақида турли даврларда Н.А.Лошкарёва, П.Г.Кулагин, В.Н.Максимова, В.Н.Федорова, Э.Мамбетакуннов, П.Мусаев, Б.С.Абдуллаева, А.А.Саломов, А.Ч.Чориев, С.Т.Алиқулов, Х.Б.Норбўтаев, М.Қ.Мухлибоев, Н.Ж.Исақулова каби тадқиқотчилар томонидан илмий изланишлар олиб борилган.

Б.С.Абдуллаеванинг таъкидлашича, педагогик адабиётларда “фанлараро алоқадорлик” категориясининг 30 дан ортиқ тушунчаси бор. Уларни педагогик баҳолашда, турларга ажратишда турлича ёндашишлар мавжуд [1].

Фанлараро алоқадорликлар ўқув-тарбиявий жараённинг мазмуни, шакллари ва методларида ўз аксини топган ва уларнинг узвий алоқадорлигида таълимий, ривожлантирувчи ва тарбиявий вазифаларни бажарувчи реал мавжудлик объектлари, ҳодиса ва жараёнлари ўртасидаги бирлаштирувчи, жадаллаштирувчи муносабатларни ифода этувчи педагогик категория демакдир.

Олима Б.С.Абдуллаева фанлар интеграцияси ва фанлараро алоқадорликнинг таълим жараёнидаги аҳамияти тўғрисида фикр юритиб, қуйидагиларни таъкидлайди: “Бизнинг давримиз учун фанлар интеграцияси, оламнинг умумий ҳолати ҳақида янада изчилроқ тасаввурга эга бўлиш одатий ҳол. Лекин бундай муаммони бир фан доирасида ҳал этиш мумкин эмас. Шунинг учун ўқитиш назарияси ва амалиётида ўқув фанларини бирлаштириш тенденцияси кузатилмоқда, уларни фанлараро алоқадорлик асосида мужассамлаштириш ва умумий мазмунини яхлит моделларда ифодалаш жараёни давом этмоқда. Ўқув фанлараро алоқадорликни таъминлаш талабаларнинг билимларини тизимлаштиришга, уларнинг мустақил фикрлаш кўникма ва малакаларини ривожлантиришга, таълимнинг қуйи босқичларида эгаллаган билимларини чуқурлаштиришга ёрдам беради” [2].

Н.А.Лошкарёва фанлараро интеграцияни қуйидагича таърифлайди: “Фанлараро интеграция – билим, дунёқараш, ғоя, қатъий ишонч ва амалий ҳаракатлар шахсни шакллантиришининг барча босқичларида олиб борилиши шарт. Ички ва фанлараро уйғунликни таъминлашдаги саволлар ечимининг жавоби қуйидаги кетма-кетликда ечимини топмоғи лозим: муаммони қўйиш; савол тарихи; назарий саволни амалиётда ҳал

этиш ҳаракатлари”[3].

Таълимга интегратив ёндашишнинг асосий омиллари В.Бойденко, М.Бекоева, Е.Бондаревский, Э.Зеер, И.Зимней, З.Малеева, В.Сериков, А.Хуторский илмий ишларида шакллантирилган. Хусусан, “Касбий лаёқат” тушунчаси орқали Э.Зеер, О.Шахматов ва бошқалар - касбий билим ва кўникмаларнинг йиғиндисини, касбий фаолиятни бажариш усуллари аниқлашларини изҳор этишган.

Ўқув жараёнига таълимнинг интерфаол шакллари, технологиялари – интегратив дарс, интегратив кун, ўқувчини танқидий фикрлашга ундовчи методлар жадал жорий қилинмоқда. Таълимнинг глобаллашуви ҳамда соғлом ва муаммоли таълим муҳитини ташкил этиш орқали болаларни биргаликда ўқитиш мақсадига хизмат қиладиган интеграллашган ўқув юртларини ташкил қилиш ишлари амалга оширилмоқда. Илмий интеграция соҳасида ҳам бир қатор тадқиқотлар амалга оширилмоқда. Интеграллашган касблар пайдо бўлмоқда [4]. Ўқувчиларни Математик саводхонлик компетенциясини шакллантиришда интеграциялашган таълимнинг ўрни аниқрақ, муҳимдир.

Математик саводхонлик, фан ва техника янгиликларидан хабардор бўлиш ҳамда фойдаланиш компетенцияси ўқувчиларда:

- аниқ ҳисоб-китобларга асосланган ҳолда шахсий, оилавий, касбий ва иқтисодий режаларини туза олиш;
- шахсий, ижтимоий ва иқтисодий муносабатларда ҳисоб-китоб билан иш юритиш;
- кундалик фаолиятда турли формула, модел, чизма, график ва диаграммаларни ўқий олиш ва фойдаланиш;
- инсон меҳнатини енгиллаштирадиган, меҳнат унумдорлигини оширадиган ва қулай шарт-шароитга олиб келадиган фан ва техника янгиликларидан хабардор бўлиш ҳамда фойдалана олиш.

Хўш, ҳозирги кунда компетенциявий ёндашувга асосланган ДТС нима учун зарур бўлиб қолди? Бу саволга жавоб бериш учун “Кадрлар тайёрлаш Миллий дастури”нинг асосий таркибий қисмларига эътибор қаратиш лозим. Яъни таълим тизими, шахс, давлат ва жамият, фан ва ишлаб чиқаришдан иборат бўлган Миллий моделнинг айрим қисмларидаги улкан ўзгаришлар хусусан давлат ва жамиятнинг тубдан ўзгариши, ҳаётимизга кириб келган ахборот-коммуникацион воситалар, фаннинг энг сўнгги ютуқларига асосланган замонавий ишлаб чиқариш технологиялари ва олдинги ёшлардан тубдан фарқ қилувчи ўзгача фикрловчи ёшларнинг вужудга келганликларини келтириш мумкин.

Ундан ташқари, бутун дунёда бўлаётган таълим соҳасидаги ислохотлар ҳам, хусусан Жанубий–Шарқий Осиё давлатлари, Европа ва Америка қитъасидаги 10-15 йилдан буён амалга оширилаётган таълимий ислохотларни келтириш мумкин.

Амалиётда мактабда яхши ўзлаштирган айрим ўқувчилар дарс пайтида ҳамда ҳаётида учрайдиган ностандарт вазиятга тегишли масалаларни ечишда ўрганган билим ва кўникмаларини қўллай олмайдилар. Бунинг сабаби ўқувчиларда тегишли компетенциялар шаклланмаганлигидандир.

Демак юқоридаги масалаларнинг барчасида ўқувчиларнинг олган билим, кўникма ва малакаларни ҳаётга татбиқ этилишини кўриш мумкин.

Бошланғич таълим умумий ўрта таълимнинг пойдевори ҳисобланади. Шу боис мамлакатимизда бошланғич таълим сифатини оширишга алоҳида эътибор берилмоқда. Ўқитувчилар дарсда илғор педагогик технологиялар ва ўқитишнинг интерфаол усуллари кенг фойдаланмоқдалар. Ҳар бир таълим муассасасида бошланғич синф ўқувчилари учун қизиқарли ўқув-методик адабиётлар, жумладан, электрон ресурсларнинг катта захираси мавжуд.

Сифатли таълимий фаолиятни мултимедиа материаллари орқали ташкил этиш анъанавий услубларга нисбатан афзаллигини ўқитувчилар англаб етди. Ноанъанавий дарс олиб бориш натижасида ўқувчиларнинг фикрлаш қобилияти ўсади; бир вақтнинг ўзида ҳам кўради, ҳам эшитади; ўқувчиларга кўпроқ билим берилади; дарсларнинг самарадорлиги ошади; бошланғич синф ўқувчиларининг компьютер саводхонлиги шаклланади; дарсларда

толиқиб қолмаслиги учун дидактик материалларни анимациялар орқали кўрсатиш имконияти мавжуд; ўрганилаётган материалларни кичик лавҳаларга ажратган ҳолда ёки қайта намоёиш этиш мумкин.

Бошланғич синф математика фани ўқитувчисининг касбий салоҳияти ва маълумот даражаси, замонавий таълим методикасини билиши таълим сифатини оширишда муҳим аҳамиятга эга. Афсуски, айрим ўқитувчилар ҳали ҳам дарс жараёнида ахборот-коммуникация технологиялари ва мултимедиа воситаларидан, таълим тизимига оид сайтларда берилган методик тавсиялардан етарлича фойдаланмаяпти.

Янги ўқув йилида бошланғич таълимни такомиллаштириш орқали ўқув-тарбия жараёни сифати ва самарадорлигини оширишга оид бир қатор долзарб муаммоларга ечим топишимиз керак. Булар:

- дарслик ва ўқув қўлланмаларининг мазмуни компетенциявий ёндашувга асосланган давлат таълим стандарти ва ўқув дастурига мос бўлишини таъминлаш ҳамда ўқитувчиларни бу жараёнга ўқув семинарлари ва малака ошириш курслари орқали тайёрлаш;

- бошланғич таълим педагогикаси ва бу соҳадаги илғор тажрибалар, бошланғич таълим концепцияси ҳамда компетенциявий ёндашувга асосланган ДТС ва ўқув дастурлари талабларининг бажарилишига эришиш;

- математика дарс машғулоти жараёнида илғор педагогик ва ахборот-коммуникация технологиялари асосида яратилган методик қўлланмалар ҳамда дарсликларнинг мултимедиа иловаларидан барча фан ўқитувчиларининг самарали ва тўлиқ фойдаланишига эришиш;

- таълим-тарбия жараёни, дарс машғулотларининг сифатли ташкил этилишини таъминлаш мақсадида ўқитувчининг касб маҳоратини ошириш;

- жойларда олий таълим муассасалари ҳамда ҳудудий халқ таълими ходимларини қайта тайёрлаш ва малакасини ошириш институтлари профессор-ўқитувчиларини бириктирган ҳолда умумий ўрта таълим муассасалари негизида бошланғич таълим сифат-самарадорлигини оширишга қаратилган “Маҳорат мактаблари” фаолиятини такомиллаштириб бориш. Тўпланган самарали иш тажрибаларини ва илғор педагогик технологияларни барча умумтаълим мактаблари математика фани ўқитувчиларига ҳаракатдаги ўқув семинарлари орқали етказиш.

Биз ушбу тадқиқот ишларига таянган ҳолда, бу масалада математика фани ичида, яъни, курсларро алоқа (ички) ҳамда математиканинг бошқа фанлар билан алоқаси(ташқи)ни тадқиқ этдик.

Жумладан, математика ва табиатшунослик фанлари орасида алоқадорликка тўхталмоқчимиз. Ҳозирги кунда ўқувчилар табиат ва жамиятнинг ўзаро таъсири ҳақида бирмунча маълумотга эга бўлсаларда, улар математик муаммоли вазиятларнинг миқдорий тавсифи билан, яъни, инсоннинг атроф-муҳитга таъсирини ҳисоблаб чиқиш билан қизиқмайдилар. Ушбу бўшлиқни инсон ва табиатнинг ўзаро таъсири жараёнларининг миқдорий кўрсаткичларини ҳисоблаш ишларини ўқув жараёнига кенг тарзда татбиқ этиш билан тўлдириш мумкин.

Табиатшунослик дарсларида тегишли миқдорий кўрсаткичларни олишнинг самарали усулидан бири – бири бу муаммоли мазмундаги масалаларни тузиш ва ечишдир.

Мактаб ўқувчиларида билим, кўникма ва маданиятни ривожлантириш жараёнида математик ифодалардан фойдаланиш ўқувчиларнинг илмий дунёқарашларини кенгайтиради, рақамларни таққослаш, солиштиришга ўргатади ҳамда бу уларни тежамкорлик руҳида тарбиялашга хизмат қилади. Рақамлар устида ишлашни хуш кўрувчи ўқувчилар фаоллигини юқори даражада таъминлайди. Табиий жараёнларни баҳолаш ва башоратлаш кўникмаларини ривожлантиришда асосий омил ҳисобланади.

Айниқса, иктисодий-ижтимоий табиатшунослик курсларида математик масалалардан фойдаланиш муҳим аҳамиятга эга бўлиб, у ўқувчиларнинг экологик баҳолаш кўникма ва

малакаларини ривожлантиради. Айнан ушбу курсларда рақамлар устида энг кўп ишланади ва шу билан биргаликда улар ўзгарувчандир. Куйида улардан айримлари ҳақида фикр юритилади.

Хулоса сифатида шуни айтиш мумкинки, ҳозирги ахборотлар ҳажми кўпайган ва глобаллашув жараёнлари кучайган бир даврда математика фани ўқитувчиси ўқувчиларда Математик саводхонлик, фан ва техника янгиликларидан хабардор бўлиш ҳамда фойдаланиш компетенциясини шакллантиришда уларнинг турли фанлардан олган билим ва малакаларига таяниши, ҳар хил маълумотлардан фойдалана олишга ўргатиш орқали уларнинг математик фикрлаш қобилиятларини ривожлантириши зарур. Бу жараёнда ўқув фанларидан бериладиган ахборотларни тизимлаштириш, масалага мажмуали ёндашган ҳолда инсон ва табиат ўртасидаги алоқаларни очиқ бериш математика билан фанлараро алоқадорликда амалга оширилади.

Фойдаланилган адабиётлар рўйхати:

1. Абдуллаева Б.С. Фанлараро алоқадорлик турлари ҳақида // Узлуксиз таълим. – Тошкент: 2005. № 1. – Б. 12-16
2. Абдуллаева Б.С. Фанлараро алоқадорликнинг методологик-дидактик асослари (Ижтимоий-гуманитар йўналишдаги академик лицейларда математика ўқитиш мисолида). / Пед.фан.док... Дисс. – Тошкент: ТДПУ, 2006. – 264 б.
3. Лошкарева Н.А. Межпредметные связи как средство совершенствования учебно-воспитательного процесса. – Москва: Издательство Московский гос. пед. инс., 1981. – 170 стр
4. Кулагин П.Г. Межпредметные связи в обучении. – Москва: “Просвещение”, 1983. – 96 с

БОШЛАНГИЧ СИНФ ЎҚУВЧИЛАРНИНГ ИЖОДИЙ ҚОБИЛИЯТИНИ АНИҚЛАШ ШАРТ - ШАРОИТЛАРИ

Ш.Гиясова,
Самарқанд давлат университети

Мақолада бошланғич синф ўқувчиларнинг ижодий қобилиятини аниқлаш шарт-шароитлари ҳақида маълумот келтирилган. Ижодий қобилиятни ривожлантиришда билишга доир инновацион технологиялардан фойдаланиш ҳамда уларни уқиш жараёнида тадбиқ этиши.

Калим сўзлар: билим, малака, кўникма, қобилият, ижодкорлик

В статье освещаются проблемы подготовки учеников начальных классов к творческой деятельности. Согласно современным требованиям существуют ряд этапов инновационной деятельности. Авторы статьи предлагают рекомендации по улучшению подготовки к творческой деятельности. Среди них выделяются такие рекомендации как: необходимость учета личностных особенностей учеников, усиление воспитательной работы и др.

Ключевые слова: знания, навыки, способность, талант, талант, творчество

The article deals with the guest ions of preparation of the innovative activates in the example. According to the contemporary requirements, several stages of innovative activities exist. The authors of the article propose recommendations on the improvement of preparation to the innovative activities. Among them, such recommendations as; necessity of consideration of personal characteristics of pupils, string Honing of education worth and others can be Signified.

Key words: knowledge, skills, ability, talent, talent, creativity

«Кадрлар тайёрлаш миллий дастури»нинг мақсади- «Таълим соҳасини тубдан ислох қилиш, уни ўтмишдан қолган мафкуравий қарашлар ва шароитлардан тўла халос этиш, ривожланган демократик давлатлар даражасида, юксак маънавий-ахлоқий талабларга жавоб берувчи юқори малакали кадрлар тайёрлаш миллий тизимини яратиш»дан иборатдир. Бу эса ўз навбатида бошланғич синф ўқитувчиларига бошқача назар билан

қарашни талаб этади. Дунёга янги кўз билан қарайдиган, ижодкор, изланувчан, буюк келажагимиз пойдеворини қурувчи ва юксалтирувчи мутахассис кадрларни тайёрлаш, республикамиз педагоглари олдида турган энг муқим ва масъулиятли вазифадир. Худди шу боис, таълим-тарбия жараёнининг инсонпарварлик даражаси, шу жараёнда шахс ўзини намоён эта олиши, ўзидаги ҳамма таълим олиш имкониятларини, шу жумладан унинг эркинликка қобилияти, ижодга маъсулиятини очиб бериши учун шарт-шароитлар яратиб бериши билан белгиланади. Педагогиканинг асосий вазифаларидан бири барча болаларнинг ижодий қобилияти ҳар томонлама ривожланишини таъминлайдиган шарт-шароитлар яратишдан иборат. Шу билан бир қаторда муайян соҳаларда чуқур қизиқишини, интилиши ва қобилиятини намоён қилаётган ўқувчиларни аниқлаш, уларга бундан кейинги ривожланиши учун барча имкониятларни яратиб бериш лозим. Бунинг учун эса: Кичик мактаб ёшидаги ўқувчиларнинг ижодий қобилиятини аниқлаш йўллари муқим аҳамият касб этади. Бу борада:

1. ўқитувчиларни ўқувчилар ижодий қобилиятини ривожлантиришга доир инновацион фаолиятга тайёрлаш.

2. ўқитувчи ва ўқувчилар муносабатида ҳамкорлик фаолиятини вужудга келтириш.

3. Ижодий қобилиятни ривожлантиришда билишга доир инновацион технологиялардан фойдаланиш.

Ижодкорлик фаолиятига оид шарт-шароитлар деганда, аввало ана шу шарт-шароитларнинг пайдо бўлиши, амалга ошириши ҳамда ривожланиши жараёни тушинилади.

Уларга эса қуйидагилар киради :

1. ўқувчилар ижодий қобилиятини ривожлантиришда уларнинг бу борада эгаллаши лозим бўлган билим, кўникма ва малакалари.

2. Ижодий қобилиятни ривожлантиришда назарий билимлар билан амалиётнинг алоқадорлиги.

3. Ижодий қобилиятни ривожлантиришга доир машғулотлар эвристика муаммоли вазиятлар яратиш.

4. ўқувчиларнинг ижодий қобилиятини шакллантиришга технологик ёндашув.

Бу шарт-шароитлар қуйидагича амалга ошади :

ўқувчиларнинг ижодий қобилиятини шакллантиришда улар эгаллаши лозим бўлган билим, малака, кўникмаларга қуйидаги талаблар қўйилади.

-дастур материалларни қай даражада ўзлаштирганлиги ;

-мавзуларга доир асосий тушунча ва қоидаларни злаштирганлиги;

-танлаган мавзу бйича топшириқларни мустақил бажара олиши ;

-ўрганилаётган мавзулардаги асосий муаммоларни англаб олиши ;

-топшириқларни бажаришда ўқув ашёлари ва техника воситалар, ахборот технологиясидан фойдалана олиши ;

-ўз қобилиятини намоён этиши ва уни ривожлантира олиши ;

-мавзу бйича ўз олдида эришиладиган мақсадларни қя олиши, режалар тузиши ва натижаларни баҳолай олиши ;

-мавзуларни ўрганишда ўз фикрини далиллаш олиши;

-ўз вариантини тавсия эта олиши ва ҳоказолар.

Мазкур талаблар ўқитувчига ўқувчиларнинг қишга бўлган қизиқишлари, уларнинг ўқув-билув фаолияти, индивидуал мойилликларини билиш имконияти пайдо бўлади ва бу борада ўқув жараёни тузилмасини белгилаб олишга ёрдам беради.

Юқоридаги талаблар асосида муаммога доир таълимни мақсадга мувофиқ ташкил этишнинг устувор йналишлари белгилаб олинади.

Бола фаолиятида ижодкорлик унинг самарали таълим фаолиятини белгилаб берувчи илмий тасаввурлар эвристик таълимнинг психологик асоси саналади. ўқувчидаги билиш жараёни ижодкорли натижасида юз беради. Изланишлар жараёнида ижодкорлик қобилиятининг намоён бўлиши учун аниқ мақсадга йўналтирилган, режалаштирилган,

меъёрларга эга бўлган, ўз-ўзини англаган фаолият зарурияти сезилади. Бу эса ўқувчида ўқув- билув жараёнида учта асосий тури ёрдамида ҳаракатга келади:

Булар: атроф-олам объектлари ва улар ҳақидаги билимларни ўзлаштириш; таълим самарадорлигини вужудга келтириш, фаолиятнинг аввалги турларига таяниши. Ижодий қобилият сифатларига қуйидагиларни киритиш мумкин :

- эҳтиросли-образли сифатлар: ижодий вазиятлардан илҳомланиш, завқланиш, жўшқинлик; образлилик, уюшганлик, янгилик ва ғайриоддийликни ҳис этиш, зиддиятларга нисбатан сезгирлик, ижодий мойиллик, ички курашларни синашга бўлган қобилият, рамзий ижодкорлик ва бошқалар.

- ташаббускорлик, кашфиётчилик, зеҳн, ўзига хослик, ҳар хиллик, ностандартлик;

- ғояларни топишга, уларнинг индивидуал, ўзга инсонлар билиш объектлари билан муносабатларига нисбатан қобилияти;

- мактабда, оилада ва бошқа ижтимоий муҳитда бериладиган ахлоқ меъёрларини сақлаб қолиш кўникмаси билан уйғунлашадиган фикрлар, туйғулар ва ҳаракатлар эркинлиги;

- сезгирлик, таниш нарсаларни нотаниш нарсаларда кўра олиш ва аксинча; муаммоларни ҳал этишда стереотипларни енга олиш, ўзгача маконга чиқиш қобилияти;

- ўрганилаётган объект билан диалог олиб бора олиш ; билиш методларини танлай олиш; объектнинг ўхшаш объектлар билан вазифа ва алоқасини топиш; объектларнинг ўзгариши, унинг ўсиш ёки ривожланиш динамикасини аниқлаш; объектнинг хоссаларига кўра билишнинг янги методларини ярата олиш ;

- гипотезаларни таърифлай олиш тахминий фикрлар, қонуниятлар, формула, назарияларни, конструкциялаш: интуиция, медитацияга эга блиш ;

- ўз қобилиятини ижодий ишларни бажариш ва ҳимоялаш шаклида амалга ошириш, танловлар, олимпиадаларда иштирок этиш тажрибасига эга бўлиш.

Билишга доир сифатлар :

- физиологик сифатлар: ўрганилаётган объектни таълим ёрдамида кўриш, эшитиш, сезиш, ҳис эта билиш; ишқобилияти, шижоатни тарбиялаш;

- интеллектуал сифатлар: қизиқувчанлик , зеҳнлилик, мулоҳазалилик, зийраклик, мантикийлик, онглилик далиллаш, аналитик, синтетик ўхшашини топа олишга қодирлик, исботлашнинг турли шаклларидадан фойдаланиш, ишқибозлик ;

- синчковлик, заковатлилик, муаммоларда изланувчанлик, тажрибаларга мойиллик, саволлар бера билиш, зиддиятларни кўра олиш, муаммо ва гипотезаларни таърифлай олиш, назарий ва амалий тадқиқотларни бажара олиш, турли хил топшириқларни ечиш усулларига эга бўлиш, хулоса ва умумлашмалар қилиш, ҳаракатнинг тезкорлиги тафакқурининг хилма-хиллиги;

- Шахсий фаолиятида акс этган маданий меъёрлар ва анъаналарга эга бўлиш; ўз билимлари ва олган натижаларини далиллаш билиш ; танлаш вазиятларида танлай билиш ;

- пайдо бўлган ҳар қандай муаммо бўйича ўзининг тушингани ёки тушунмаганини билдиришга қодирлик; ўзгалар нуқтаи назарини тушуниш ва баҳолай олиш, мазмунли диалог ёки мунозарали чиқишлар қилиш;

- ўрганилаётган соҳаларни тизимли кўра билиш; объектлар алоқалари, уларнинг сабаблари, улар билан боғлиқ муаммоларни излаб топиш; ҳар қандай объект ва ҳодиса (табиат, маданият, сиёсат ва ҳоказо) моҳиятини аниқлашга тўғри ёндаша билиш ;

- объектлар орасидан асосийсини танлай билиш, улар орасидаги бир-бирига боғлиқликни излаш; танилган объектларнинг янги вазифалари ва алоқаларини кўра билиш; объектнинг келиб чиқиш сабабларини излашга қодирлик, объектнинг маъноси, унинг манбаини топишга қодирлик ;

- ўрганилаётган фанлар бўйича маълумотга, таянч билимларга малака ва кўникмаларга эга бўлиш; ўрганилаётган билимнинг асосий муаммоларини мўлжалга олиш;

- таълим самараси ва синфдошларининг эришган натижаларни қиёслай билиш, уларнинг ўхшаш ва фарқли томонларини ажратиш, шахсий таълимий натижаларни қайта аниқлаш ёки қайта ишлаш ;

-маданий-тарихий ўхшашликларнинг келиб чиқиш (намоён бўлиш) сабабларини излашга қодирлик, унинг тузилишини аниқлай билиш, ўхшаш идеал объектлар билан алоқаларни топиш, идеал объектлар тизимини тузиш, уларнинг шаклланган тамойиллар ва мезонлар асосида маданий- тарихий ўхшашликларнинг тегишли реал объектлар билан алоқалари тизимини англай билиш ;

- маънавий, моддий ва фаолият шаклида эришилган билимларни рубёга чиқаришга қодирлик.

Ташкилий фаолият- сифатлари :

- ўқувчи томонидан ўзининг индивидуал хусусиятларини, феъл-атворидаги белгиларини, ҳар бир ўқув фани ва таълим соҳасидаги машғулотларнинг мақбул шакллари билиш ;

- мавзу ёки бошқа ўқув фанидан ўз машғулотининг мақсадини англаб олиш ва тушунтира билиш, нималарни бажараётганини аниқ тушуна билиш;

- янги ёки эришилмаган яхши мақсад, унга эришиш дастурининг мавжудлиги, ишни охиригача етказиш учун қатъият, мақсадга содиқлик; мақсадни қўя билиш, мақсадга интилувчанлик мақсадга эришиш учун қатъиятлилик;

- берилган билим соҳасига ёки фаолиятга ўқув мақсадини қўя билиш, унга эришиш режасини туза олиш; ўзининг индивидуал хусусиятларидан келиб чиққан ҳолда белгиланган режани бажариш; ўз натижасини олиш ва англаш; уни синфдошларининг шунга ўхшаш натижалари билан қиёслаш;

- эгалланган малакада ифодаланадиган фаолият қоидалари, унинг қонунлари тизимини шакллантириш, фаолият натижаларини прогнозлаш ;

- ўз-ўзининг фаолиятини режалаштириш, ҳаракатни дастурлаш, фаолият босқичлари ва усулларини яхшилаш, ҳаракатнинг згарувчанлиги режаларнинг бажарилиши; фаолиятга ёндашувнинг хилма-хиллиги, айна пайтда турли хил муқобилларини эсда сақлаш ;

- ўзининг кейинги ўқиш режасини туза билиш; фаолияти маъно мазмунини аниқлаш, натижаларни мақсадлар билан бирлаштира олиш, ўз-ўзини кузатиш, ўз-ўзини таҳлил қилиш ва ўз-ўзини баҳолай билиш;

- таълимнинг бошқа субъектлари билан ҳамда атроф-олам билан ўзаро ҳаракатга қодирлик; ўз ғояларини ҳимоя қила билиш, атрофдагиларнинг мулоҳазаларини тинглай олиш, “зарбага дош бериш”; мустақиллик, интилувчанлик, қатъиятлилик, киришимлилик;

ўзгалар ижодий қобилиятини ташкил этишга қодирлик, бошқа ўқувчилар билан биргаликда ғоялар яратиш, унда иштирок этиш; ғоялар, баҳс - мунозараларни қиёслаш ва чоғиштириш.

Шундай қилиб эвристик таълим, кам деганда ўқувчининг учта интеграцион қобилияти; ижодий қобилияти билишга доир ва фаолиятга оид қобилиятига таянади. Демак, эвристик таълим дейилганда ўқувчининг таълим самарадорлигини таъминлашга қаратилган фаолият ва ҳаракатни амалга оширишдаги комплекс имкониятлари тушунилади.

Юқоридагиларга асосланган ҳолда ўқувчилар мақсадларни куйидагича гуруҳлаш мумкин;

Шахсга йўналган мақсад таълим мақсадини идрок этиш, ўзида ишонч ҳосил қилиш, ўзининг потенциал имкониятлари, аниқ индивидуал қобилиятларини амалга ошириш;

Ижодий қобилиятни шакллантиришга доир мақсад мажмуини тузиш; шарҳли иншо, техник моделларни конструкциялаш; расмлар чизиш ва бошқалар.

Билишга оид мақсад атрофдаги борлиқ объектларини билиш; пайдо бўлган муаммоларни ечиш усулларини ўрганиш, биринчи манбалар билан ишлаш малакасига эга бўлиш, тажриба қўйиш, тажрибани ўтказиш;

Ташкилий мақсад ўқув фаолиятини ўзи ташкил этиш малакасига эга билиш, ўз олдига мақсад қўя билиш ва фаолиятни режалаштириш, жамоада ишлаш малакасини ривожлантириш, мунозара олиб бориш техникасини эгаллаш;

Фанга оид мақсад ўрганилаётган фанга нисбатан ижобий муносабатни шакллантириш; ўрганилаётган мавзуга кирган асосий тушунча, воқеа - ҳодиса ва қонунларни билиш; оддий асбоблардан фойдаланиш кўникмасини ҳосил қилиш; мавзу бўйича ижодий топшириқларни изланишли таълимнинг асосий технологик элементи-дарсда изланувчан таълим вазиятини яратиш, яъни долзарб фаоллаштирувчи вазият, яратишдан иборат анъанавий дарсга муқобил ҳолатда бўлади. Унинг мақсади махсус ташкил этилган фаолият давомида ўқувчилар томонидан шахсий таълимий натижалар (ғоя, муаммо, гипотеза, чизма, тажриба, матн)ни таъминлашдан иборат.

Фойдаланилган адабиётлар рўйхати:

1. Ўзбекистон Республикасининг Кадрлар тайёрлаш миллий дастури. Баркамол авлод Ўзбекистон тараққиётининг пойдевори. Т., «Шарк», 1998й, 12-бет
2. Х.Ибрагимов, Ш. Абдуллаева. Педагогика- Т.: “Фан”, 2004 й, 22-28 б.
3. Шерматов М. Муаммоли таълим имкониятлари. Мактабда ўзбек, рус тиллари ва адабиёти.1991.№3. Б.23-24.
4. Мунавваров А. Педагогика. –Т.: Ўқитувчи, 1997.

УЗЛУКСИЗ ТАЪЛИМ ЖАРАЁНИДА ЎҚУВЧИЛАРНИ КАСБГА ЙЎНАЛТИРИШДА ЎЗARO ҲАМКОРЛИК

Н.Б.Муратова
Самарқанд давлат университети

Ушбу мақола шуниси билан аҳамиятлики, мақолада узлуксиз таълим жараёнида ўқувчиларни касб танлашга йўналтиришида ҳамкорликда ишларнинг аҳамияти, бу ишларни амалга оширишида оила, мактаб ва маҳалланинг вазифалари очиқ берилган. Ундан ташқари ўқувчиларни касбга йўналтириш ишлари узлуксиз таълимнинг барча босқичларида кетма-кет тизимли амалга оширилишининг мазмуни ва моҳияти кўрсатиб берилган.

Калит сўзлар: узлуксиз таълим, касбга йўналтириш, умумий ўрта таълим, ўрта махсус касб-хунар таълими, академик лицей, оила, ота-она, маҳалла, таълим муассасалари, касб танлаш.

Важность этой статьи, статья объясняет важность совместной работы по выбору студентов в процессе непрерывного образования и роли семьи, школы и сообщества в проведении этих мероприятий. Кроме того, был продемонстрирован контент и смысл систематической реализации профессиональной ориентации учеников на всех этапах непрерывного образования.

Ключевые слова: непрерывное образование, профессиональное образование, общее среднее образование, среднее профессиональное образование, академический лицей, семья, родители, махаллы, учебные заведения, профессиональный выбор.

The importance of this article, the article explains the importance of collaborative work for the selection of students in the process of continuous education and the role of family, school, and community in the conduct of these activities. In addition, the content and meaning of the systematic implementation of pupils' professional orientation at all stages of continuous education has been demonstrated.

Key words: Continuous education, vocational guidance, general secondary education, secondary vocational education, academic lyceum, family, parents, mahallas, educational institutions, professional choice.

Республикамизда халқ таълими тизимини замонавий даражада такомиллаштириш йўналишида олиб борилаётган кенг кўламли ишлардан кўзда тутиладиган пировард мақсад ўсиб келаётган авлодни ҳар тамонлама ривожланган баркамол шахслар этиб тарбиялаш, уларнинг ўзларига ҳар тамонлама мос бўлган касб-хунар эгаси бўлишлари, бунинг учун келгусидаги касб-хунарларини тўғри танлашлари ва пухта эгаллашларини таъминлаш ҳисобланади. Бундан келиб чиққан ҳолда, ўқувчиларни узлуксиз таълим жараёнида

касб-хунар танлашга йўналтириш ишларини илмий асосларда замонавий педагогик ва психологик талабларга мувофиқ даражада ташкил қилиш ҳамда бу жараённинг узлуксизлигини таъминлаб бориш халқ таълими тизимининг ҳозирги энг долзарб вазифалари қаторига киради.

Узлуксиз таълим жараёнида болаларни касб-хунарга йўналтиришдан мақсад-ўсиб келаётган ёш авлодни онгли равишда касб танлашга тайёрлашдан иборат бўлиб, бу жараён шахснинг бўлғуси касбий фаолият субъекти сифатида шаклланишини назарда тутади ҳамда унинг бозор иқтисодиёти муносабатларига мослашиб боришига кўмаклашади. Таълим шундай жараёнки, у узлуксиз янгилашиш ва ислохотларни талаб этади.

Ўзбекистонда касб-хунарга йўналтириш соҳаси ўзининг алоҳида ўрнига ва хусусиятларига эга. Бу борада биринчи президентимиз И.А.Каримов шундай фикр билдирган “Касб танлаш инсон ҳаётидаги энг муҳим қадамдир, ёш авлоднинг бутун ҳаётидаги муваффақияти жамиятга кўпроқ фойда келтириши, ҳаётда ва оилада ўз ўрнини топиши кўп жиҳатдан касбни тўғри танлашга боғлиқ. Касбни тўғри танлаш учун касбга йўналтириш ишларини муваффақиятли амалга ошириш зарур” [1].

Бугунги кунда касб-хунарга йўналтириш ишларининг узлуксизлигини таъминлаш учун мактабгача, мактаб, мактабдан ташқари ва махсус таълим муассасаларида тарбияланувчилар ва ўқувчиларни касб-хунарлар билан таништириш, улар орасидан ҳар бир ўқувчининг қизиқиши, мойиллиги, қобилияти, жисмоний имкониятлари, шу билан бирга тегишли ҳудудларнинг ижтимоий-иқтисодий ривожлантириб бориш истиқбол режаларига мувофиқ равишда касб-хунар танлашга педагогик-психологик ёрдам кўрсатиб бориш борилмоқда. Ёш авлодни таълим-тарбияси ва уларни касб-хунарга йўналтириш вазифаларини бажаришда мактаб, оила ва маҳалланинг ҳамкорлиги жиддий аҳамиятга эга. Бунга ҳисобга олган ҳолда мактаб, оила ва жамоатчилик ҳамкорлиги концепсияси ҳам ишлаб чиқилган.

Бугун барча таълим муассасалари айниқса, мактабнинг олдидаги муҳим йўналиш ва вазифалардан бири барча воситалар ёрдамида ҳамда ота-оналар билан ўзаро ҳамкорликда ўқувчиларни касб-хунарга йўналтиришдан иборат. Бу жараённи тўғри йўлга қўйиш ва амалга ошириш учун барча таълим муассасаларининг ўрни ва уларнинг ҳамкорликда иш олиб боришлари муҳимдир. Бу жараённи узлуксизлигини таъминлаш мақсадида касбга йўналтириш ишларини мактабгача таълим муассасаларидан бошлаб йўлга қўйилса мақсадга мувофиқ бўлади. Мактабгача таълим муассасаларида боланинг қизиқишлари, қобилияти, интилишлари ҳамда характер-хусусиятидан келиб чиққан ҳолда касбга йўналтирилади. Болаларнинг бундай қизиқишлари уларнинг ўйин фаолиятларида намоён бўлади. Бола ўйин фаолиятида ўзи қизиққан касб эгалари образини номоён қилувчи ролли ўйинларни ўз тенгқурлари билан биргаликда бажаради. Бу жараёнда эса тарбиячи боланинг қизиқишларини ҳисобга олиб у бажараётган ролли ўйинлар ва касб эгалари ҳақида тушунчаларини боланинг ёшига мос тарзда тушунтириб бориши лозим.

Болаларни боғча ёшидан касб-хунарга йўналтириш ишлари юзасидан ривожланган мамлакатларда ҳам бу соҳадаги ишларга катта эътибор қаратилиб келинмоқда. Масалан, Японияда турли ёшларда тарбиянинг турли муаммоларига урғу берилиб, 2- ёшда касбга ва меҳнатга бўлган ижобий муносабатни таркиб топтиришга қаратилган амалий ва қўл меҳнатига ўргатиш ҳамда 3-синфда эса касбга нисбатан бурч ҳис-туйғуларини таркиб топтиришга йўналтирилади. Францияда бошланғич таълимнинг 3-синфида асосан ўқувчиларни касбий фаолиятга йўналтириш ишлари олиб борилади. Германияда эса асосий мактабларда ўқувчилар фақатгина касбий билимлар билан қуроллантирилса, реал мактабларида эса ўқувчиларни олий таълимга тайёрлаш учун махсус билимлар бериб борилади.

Касб ва хунар асосларини эгаллашга оид Ў.Қ.Толипов шундай дейди: “Бизга маълумки, мустақиллик йилларида Ўзбекистон Республикасида ёшлар, шу жумладан, умумий ўрта таълим мактаблари ўқувчилари томонидан касб ва хунар асосларини эгаллаш, бу борада дастлабки касбий кўникма ва малакаларни ўзлаштиришлари учун барча

шарт-шароитлар яратилган. Хусусан, ушбу йўлда тизимли фаолиятни йўлга қўйишга йўналтирилган ўқув муассасаларининг барпо этилиши ва уларнинг фаолиятининг замонавий педагогик технологиялар асосида ташкил этилаётганлиги, айниқса, диққатга сазовордир»[3] Айни вақтда Ўзбекистон Республикасининг «Кадрлар тайёрлаш Миллий дастури» талаблари асосида «Баркамол шахс ва малакали мутахассисни тайёрлашда самарали таълим воситалари сифатида хизмат қилувчи ўқув дастурлари, дарсликлари ва қўлланмалар яратилаётганлиги ҳамда уларнинг мазмунига янги педагогик технология назариясининг ғоялари сингдирилаётганлиги ижобий ҳолдир» [2]. Малакали мутахассисга бўлган ижтимоий эҳтиёж ва заруриятни инобатга олиш, муаммога доир манбаларда илгари сурилган фикрларга таянган ҳолда умумий ўрта таълим муассасаларида «Ўқувчиларни касб-хунарга йўналтириш тизими»ни ишлаб чиқишни мақсадга мувофиқ деган хулосага келиш имконини яратади. «Ўқувчиларни касб-хунарга йўналтириш тизими»ни ишлаб чиқишдан кўзланган асосий мақсад – уларга жамиятда мавжуд бўлган касб ва хунарлар, уларнинг ўзига хос жиҳатлари, йўналишлари, ижтимоий аҳамияти, ушбу касб ёки хунарларнинг назарий ва амалий асосларини эгалловчи мутахассис шахси, унга хос бўлган ақлий, психологик ва иродавий сифатлар, касбий маълумотларни беришга йўналтирилган таълим муассасалари, уларнинг фаолияти мазмуни, шунингдек, мутахассисларни ишга жойлаштириш тартиби тўғрисида етарли даражада маълумотлар бера олувчи манбаларни тўплаш, ўқувчиларга бу борадаги назарий ва амалий маълумотларни етказишдан иборатдир.

Бу ишларни амалга ошириш орқали қуйидаги педагогик вазифаларнинг ҳал этилишини таъминлайди:

- ўқувчиларни касб-хунарга йўналтиришда умумий ўрта таълим мактабларига методик ёрдам кўрсатиш;

- ўқувчилар ўртасида касбий маърифатни ташкил этишнинг ягона, марказлашган тизимини яратиш;

- ўқувчилар томонидан маълум касб ёки хунарлар бўйича амалий фаолиятни ташкил этиш юзасидан кўникма ва малакаларнинг шаклланишига имкон берувчи машғулотларни уюштириш;

- ўқувчиларда муайян касб ёки хунар борасида касбий фаолиятни юритиш эҳтиёжи, қизиқиши, хоҳиш-истагини юзага келишини таъминлаш мақсадида уларга психологик ва педагогик ёрдам кўрсатиш ҳамда касбий маслаҳатларни уюштириш;

- ўқувчиларнинг маълум касб ёки хунар йўналишида самарали фаолият юритишлари учун имкон берувчи ақлий, ахлоқий, психологик ва физиологик хусусиятларини аниқлаш ва шу асосида уларни маълум бир касб соҳасига йўналтириш.

- мазкур жараёнда оила, таълим муассасаси, жамоатчилик ҳамда ишлаб чиқариш субъектлари ўртасидаги ҳамкорликни қарор топтириш;

- касб-хунарга йўналтириш ишлари бўйича масъул ходимлар ва мутахассисларга бу борадаги хорижий давлатлар ва Республика миқёсида қўлга киритилган ютуқлардан хабардор этиб бориш ҳамда касб-хунар эгаллашга оид тадбирларини белгилаш ва ҳ.к.

Юқорида билдирилган фикр ва мулоҳазалардан келиб чиқиб, ўқувчиларни касб-хунарга йўналтиришга оид қуйидаги тафсиялар ишлаб чиқилди:

1. Касб-хунарга йўналтириш фаолиятини йўлга қўйиш имконини берувчи шароитни яратиш (махсус хона ажратиш, уни жиҳозлаш).

2. Касб-хунарга йўналтириш фаолиятини ташкил этишга масъул бўлган шахсларни аниқлаш ва уларнинг вазифалари доирасини белгилаб олиш.

3. Касб-хунарга йўналтириш тизимини мақсад ва вазифаларини белгилаш.

4. Касб-хунарга йўналтириш тизимини бошқариш ва фаолиятни самарали ташкил этиш.

5. Фаолиятни самарали ташкил этишга нисбатан қўйилувчи педагогик талабларни ишлаб чиқиш.

6. Ўқувчиларни касбий фаолиятининг жорий ва истиқбол режаларини тузиш.

7. Ўқувчиларнинг ота-оналарига турли касб-хунар ҳақидаги тушунчаларни бериш; Шунингдек, «Ўқувчиларни касб-хунарга йўналтириш тизими» фаолияти негизида тадбирлар қуйидаги анъанавий ва ноанъанавий шакллар асосида ташкил этилган фаолият ёрдамида амалга оширилади:

Ўқувчилар ўртасида касбий маърифатни ташкил этиш – “Шахс ҳаётида касбий фаолиятнинг ўрни ва роли”, “Ким бўлсам экан?”, “Мен учун ўрнак бўлган мутахассис”, “Менинг орзуим ... бўлиш”, “Касбим-фахрим”, “Инсон саломатлиги ва касбий фаолият” каби мавзулардаги маъруза, семинар, тренинг, суҳбат, давра суҳбати, баҳс-мунозара, амалий кўргазма, кеча, анжуман, ўқувчилар конференцияси, экскурсия, учрашув ва бошқалар;

- ўқувчилар иштирокида махсус машғулотларни ўтказиш “Касб танлаш асослари” курслари, «Касбий фаолият ва касбий маҳорат» номли тўғрақ фаолиятини йўлга қўйиш;

- ўқувчиларни касб-хунарга йўналтириш масалалари борасида оила, таълим муассасаси, жамоатчилик ва ишлаб чиқариш субъектлари ўртасидаги ҳамкорликка таянган ҳолда фарзандларини муайян касб ёки хунарга йўналтириш борасида ота-оналар учун методик ёрдамни ташкил этиш;

- умумий ўрта таълим мактаблари ва ишлаб чиқариш субъектлари ўртасида мустаҳкам алоқани ташкил этиш асосида ўқувчиларнинг маълум йўналишлардаги ишлаб чиқариш жараёнларида бевосита иштирок этишларини таъминлаш ва бошқалар.

Узлуксиз таълим жараёнида касб-хунарга йўналтириш ишлари академик лицей ва касб-хунар коллежлари, психологик-педагогик ташхис ходимлари ва бошқа бир-икки мутахассис ёки ташкилотнинг эмас, балки кенг жамоатчиликнинг, ота-оналарнинг, маҳалланинг, ҳокимиятнинг, тарбиячиларнинг вазифаси эканлиги, ҳамкорликдаги ишларнинг натижалари, касб-хунарга йўналтириш ишларининг самарадорлигини оширишдаги ўрни аниқ мисоллар, далиллар орқали очиқ берилади. Бунинг натижасида қўйидагиларга эришиш имконияти ортади:

- Ўқувчининг касбий ўзлигини англаши ортади, касбий қарор қабул қилиши тезлашади.

- Касбий танловида иккиланаётганлар зарурий касбий маслаҳат топади.

- Ўқувчининг доимий касбий қизиқиши ва мойиллиги шаклланади.

- Касблар ҳақида ахборотларга эга бўлади.

- Танлаган касби ўзининг жисмоний имкониятига мос келиш-келмаслиги ҳақида тушунчага эга бўлади.

- Ўқувчиларда касб танлашда жамият олдидagi бурч ва масъулият ҳисси шакллантирилади.

- Ота-оналарнинг фарзанд келажаги қарашлари ижобий ўзгаради.

Хулоса қилиб айтганда, узлуксиз таълим жараёнида ўқувчиларни касб-хунар танлашга йўналтириш ишларининг замонавий талаблар даражасида сифатли ва самарали олиб борилишида оила, мактаб ва жамоатчилик ҳамкорлигини таъминлаш жиддий аҳамиятга эга вазифалардан ҳисобланади.

Фойдаланилган адабиётлар рўйхати:

1. И.А.Каримовнинг “Юксак билимли ва интеллектуал ривожланган авлодни тарбиялаш – мамлакатни барқарор тараққий эттириш ва модернизация қилишнинг энг муҳим шarti” мавзусидаги Ҳалқаро конференцияда сўзлаган нутқидан. – Тошкент, 2012 йил, 17 феврал.

2. “Таълим тўғрисидаги”ги Қонун, Кадрлар тайёрлаш миллий дастури, Баркамол авлод-Ўзбекистон тараққиётининг пойдевири. –Т.: Ўзбекистон, 1997. – б.

3. Р.Ҳ.Жураев, Ў.Қ.Толипов, Ш.С.Шарипов “Узлуксиз таълим тизимида ўқувчиларни касб-хунарга йўналтиришнинг илмий педагогик асослари”, -Т. 2012 йил. 44-бет.

ТАФАККУРНИ ШАКЛЛАНТИРИШНИНГ ПЕДАГОГИК-ПСИХОЛОГИК ЖИҲАТЛАРИ

Д.Н.Сулайманова,
Самарқанд давлат университети

Мақолада тафаккур ва креатив тафаккурнинг педагогик-психологик томонлари хорижий тажрибалар асосида ёритилган бўлиб, муаллиф бўлажак бошланғич синф ўқитувчиларида креатив тафаккурни шакллантиришнинг айрим жиҳатларини баён қилган.

Калим сўзлар: тафаккур, креатив тафаккур, бўлажак ўқитувчи, креативлик сифатлар, педагогик фаолият, шакллантириш.

В данной статье освещена педагогико-психологические стороны мышления и креативного мышления на основе зарубежного опыта, а также автором излагается некоторые особенности формирования креативного мышления у будущих учителей начальных классов.

Ключевые слова: мышление, творческое мышление, будущий учитель, атрибуты творчества, педагогическая деятельность, формирование.

This article reveals the creative approach of the pedagogue and the psychological side of the improvement of future primary school teachers. This issue is also considered on the basis of practice of foreign countries

Key words: thinking, creative thinking, the future teacher, attributes of creativity, pedagogical activity, formation.

Бугунги кунда Ўзбекистон тараққиётининг янги босқичида жамият ҳаётининг барча жабҳаси каби олий таълим соҳасини ҳам изчил ривожлантириш, бўлажак мутахассислар учун муносиб шарт-шароитларни яратишга жадал интилоқда. Хусусан, ҳукуматимиз томонидан чиқарилаётган қарор ва фармонлар айнан бўлажак мутахассисларнинг ҳар томонлама етук бўлиб шаклланишлари учун зарур шарт-шароитлар яратиш ва уларни қўллаб қувватлашга қаратилган. Жумладан, Ўзбекистон Республикаси Президенти томонидан 2017 йил 20 апрель 2909-сонли “Олий таълим муассасалари фаолиятини янада ривожлантириш чора тadbирлари тўғрисида”ги ПҚ-2909-сон Қарорида ҳам ҳар бир олий таълим муассасасини жаҳоннинг етакчи илмий-таълим муассасалари билан яқин ҳамкорлик алоқалари ўрнатиши, ўқув жараёнига халқаро таълим стандартларига асосланган илғор педагогик технологиялар, ўқув дастурлари ва ўқув-услубий материалларини кенг жорий қилиш, магистрант, ёш ўқитувчи ва илмий ходимларнинг стажировка ўташларини, профессор-ўқитувчиларни малакасини оширишни хорижий таълим ва илмий муассасаларда ташкил қилиш устувор вазифалар сифатида белгиланган.

Ана шу нуқтаи-назардан илғор хорижий тажрибалар асосида замонавий таълим мазмунини модернизациялаш, компетенцияларга асосланган инновацион таълим муҳитини шакллантирилиш, талабаларда креатив тафаккурини ривожлантиришга хизмат қиладиган интерфаол стратегия ва воситаларни амалиётга татбиқ этиш асосида талабаларда креативлик тафаккурини шакллантиришнинг педагогик-психологик механизмларини такомиллаштириш муҳим аҳамият касб этади. Шундай экан бўлажак мутахассислар, яъни бўлажак бошланғич таълим ўқитувчиларини ижодий фаолиятга тайёрлаш, уларда креатив (ижодий) тафаккурни шакллантириш бугунги кундаги долзарб вазифалардан биридир. Шу ўринда тафаккур, креатив тафаккурва креативликка берилган баъзи бир таърифларни келтириб ўтишни жоиз деб топдик.

Иванов П. ва Зуфарова М.лар таҳрири остида нашр этилган “Умумий психология” дарслигида тафаккурга қуйидагича таъриф беради: Тафаккур - шахснинг объектив воқеликдаги нарса ва ҳодисаларни уларнинг муҳим хусусиятларини боғланиш ҳамда муносабатларини бевосита умумлаштирилган ҳолда акс эттиришдан иборат бўлган ақлий фаолият. Тафаккур воқеликни сезги, идрок ва тасаввурларга қараганда чуқурроқ, кенгроқ, тўлиқ билишга имкон беради [4,188-б].

Тафаккур инсоннинг шундай ақлий фаолиятидирки, бу фаолият воқеликни энг аниқ (тўғри), тўлиқ, чуқур ва умумлаштириб акс эттиришига (билишга), инсоннинг янада

оқилонга амалий фаолият билан шуғулланишига имкон беради, дея таъриф беради профессор Х.Ибрагимов [2,401-б].

Креатив тафаккур - тафаккурнинг ижод жараёнини ташкил этиш ва ижод натижалари (маҳсуллари)ни башоратлашни ифодаловчи тушунча саналади.

Шахсда креативлик сифатларини ривожлантириш жараёнининг умумий моҳиятини тўлақонли англаш учун дастлаб “креативлик” тушунчасининг маъносини тушуниб олиш талаб этилади. Кен Бринсоннинг фикрига кўра “Креативлик - ўз қийматига эга оригинал ғоялар мажмуи” саналади. Гарден эса қуйидагича таъриф беради: “Креативлик - шахс томонидан амалга ошириладиган амалий ҳаракатлар бўлиб, у ўзида муайян янгиликларни акс эттириши ва маълум амалий қийматга эга бўлиши лозим”, Эмебайлнинг ёндашуви нуқтаи назаридан ифодаланса, креативлик “муайян соҳа бўйича ўзлаштирилган пухта билимлар билан бирга юқори даражада ноодатий кўникмаларга ҳам эга бўлиш” демакдир. С.Спирменнинг таъкидлашича, креативлик бу инсон ақл кучининг юқори даражасидир, у мавжуд алоқадорликларни ўзгартириш ва яратиш орқали янги мазмунни таркиб топтиради. В.Симпсон эса уни умум томонидан қабул қилинган, тафаккур жараёнида ғояларга амал қилишнинг одатий тартибидан бузишга қодирлик, деб изоҳлайди. Э.Торренс креативлик-бу махсус эмас, балки умумий интеллектнинг констелляцияси, сермахсул тафаккурга хос шахсий тавсиф ва қобилиятларга асосланган умумий қобилият, деб ҳисоблаган. У билим етарли эмаслиги шароитида, янги тузилма ва ахборотларга тегишли киритиш жараёнида, зарурий ахборотни идентификация қилишда, янги ечимларни излаш ва уларни текшириш вақтида, натижаларни тақдим этишда намоён бўлади. Креативлик остида у мавжуд камчиликларнинг кескин қабул қилинишини, билимлардаги нуқсонларни ва “оқ доғ”ларни тушунган [1,10-б.].

Юқорида билдирилган фикрларга таянган ҳолда “креативлик” тушунчасини қуйидагича шарҳлаш мумкин.

Креативлик - шахснинг яратувчилик, ижодкорлик хислатлари билан боғлиқ кўникмалар мажмуи сифатида намоён бўлади. Креативлик ўз ичига муаммолар нисбатан юқори даражадаги сезгирлик, интуиция, натижаларни олдиндан кўра билиш, фантазия, тадқиқотчилик ва рефлексияни қамраб олади.

Шахснинг креативлиги унинг тафаккурида, мулоқотида, ҳис-туйғуларида, муайян фаолият турларида намоён бўлади. Креативлик шахсни яхлит ҳолда ёки унинг муайян хусусиятларини тавсифлайди. Креативлик иқтидорнинг муҳим омил сифатида ҳам акс этади. Қолаверса, креативлик зеҳни ўткирликни белгилаб беради, “талабалар эътиборини таълим жараёнига фаол жалб этишни таъминлайди.

Кўришиб турибдики, креативлик бевосита шахснинг индивидуал-психологик хусусиятлари билан боғлиқ жараён ҳисобланади. Унинг ривожланиши эса интеллект-интуиция-мантикий фикрлаш жараёни таъсирида кечади [3,10-б].

Тадқиқотчи Г.Ибрагимова ўзининг фалсафа фанлари доктори (PhD) илмий даражасини олиш учун ёзган авторефератида талабаларда креативликни ривожлантириш таълим мазмунини ўзлаштиришда талабаларнинг билим савияси, ўзлаштириш даражаси, таълим манбаи, дидактик вазифаларига қараб, муносиб равишда ўқитиш жараёнини ташкил этишни талаб қилиши ва бунда қуйидаги педагогик шарт-шароитларга амал қилиш лозимгини алоҳида таъкидлайди:

- талабаларда креатив фаолиятни эгаллаш майлларини қарор топтириш, талабаларда билиш эҳтиёжларини шакллантириш ва таълим жараёнида мустақилликни намоён қилиш муҳитини таъминлаш;

- талабаларда ижодий фикрлаш учун қулай имконият яратиш;

- талабалар томонидан баён қилинган турли-туман фикрлар ва ғояларни бағрикенглик билан қабул қилиш ҳамда уларнинг ўқув жараёнидаги фаоллигини таъминлаш, ҳар бир талабада унинг ижодий фикрлашга қодирлиги ҳақидаги ишончли қарор топтириш, уларнинг ижодий фаолликларини мунтазам рағбатлантириш;

- ўқув жараёнини талаба шахсининг хусусиятлари, эҳтиёжлари ва интеллектуал салоҳиятидан келиб чиққан ҳолда индивидуаллаштириш;
- талабаларда индивидуал, кичик гуруҳлар ва жамоада ишлаш кўникмаларини шакллантириш, уларнинг ижодий имкониятларини кенгайтириш, уларни муаммоларни ҳал қилишда тайёр, стандарт ечимлар билан бирга ностандарт ечимлар қабул қилишга ундаш;
- креатив фаолиятни ривожлантиришнинг асоси бўлган когнитив билимларни амалда қайта ишлаб чиқиш ва такомиллаштириш имконини берадиган интерфаол машғулот шакллари ва методларини танлаш ва татбиқ этиш [3,10-б].

Юқорида билдирилган фикрларга таянган ҳолда талабаларда креатив тафаккурни шакллантиришга ҳар бир олий таълим педагоги қуйидагиларга амал қилишса мақсадга мувофиқ бўлар эди:

- аудиторияда талабанинг ижодий фикрлаши учун қулай муҳит яратиш;
- талабаларда мустақил ёки кичик гуруҳларда эркин ишлашлари учун имконият яратиш;
- таълим олиш жараёнида талабаларда ҳайратланиш ва қизиқиш ҳиссини уйғотиш, ижодий фаолият билан шуғулланиш мотивини кучайтириш;
- талабани кенг ижодий фикр юритишга даъват этиш;
- талабанинг имконияти, кучи, интилишига ишонч билдириш;
- талаларнинг ижодий билдирган ҳар бир фикрини рағбатлантириш;
- талабаларда креатив фикрлаш кўникмасини шакллантириш;
- талабаларнинг ўз ижодий фаолиятларини мустақил назорат қилиш, фаолияти самарадорлигини аниқлаш, ютуқлари ва йўл қўйган хатоларини таҳлил қилишга ўргатиш;
- таълим жараёнида ҳеч бир талабала тазйиқ ўтказмаслик;
- талабаларга толерант муносабатда бўлиш;
- талаба шахсини қўллаб-қувватлаш;

Хорижий мамлакатларда барча соҳаларнинг мутахассислари каби ўқитувчилар ҳам ўзларида креативлик сифатлари мавжудлиги ва унинг даражасини аниқлаб боради. Бунинг учун улар Э.П.Торренс томонидан 1987 йилда асосланган ва шахсинг креатив тафаккурига эгаллигини аниқловчи тестдан ўтади. Мазкур тест шахс креативлиги ва унинг даражасини ижодий фаолиятни ташкил этишдаги фаоллик, тезкор фикрлаш, ўзига хос (оригинал)лик ва такомиллашганлик каби мезонлар бўйича баҳолаш имкониятини яратади. Ўқувчи томонидан тавсия этилган саволларга бериладиган жавоблар айнан мана шу тўртта мезонни қаноатлантириши лозим.

Э.П.Торренс фикрича, “креативлик” тушунчаси негизида қуйидагилар ёритилади:

- Муаммони ёки илмий фаразларни илгари суриш;
- Фаразни текшириш ва ўзгартириш;
- Қарор натижаларини шакллантириш асосида муаммони аниқлаш;
- Муаммо ечимини топишда билим ва амалий ҳаракатларнинг ўзаро қарама қаршилигига нисбатан таъсирчанлик.

Э.П.Торренснинг фикрича, шахс креативлиги ўзида қуйидаги белгиларни намоён қилади:

- Саволлар, камчиликлар ва бир бирига зид маълумотларга эътиборсиз бўлмаслик;
- Муаммоларни аниқлаш учун ҳаракат қилиш, илгари сурилган тахминлар асосида уларнинг ечимини топишга интилиш.

Ўқитувчининг ижодкорлиги у томонидан ташкил этиладиган касбий фаолиятни ташкил этишга ижодий ёндашувида акс этади.

Талабаларда креатив фикрлаш кўникмасини шакллантиришдан олдин аудиторияда қулай муҳитни яратиш лозим. Креатив муҳитда таълим олаётган талабаларда аста-секин креатив вазибаларни бажаришга нисбатан қизиқиш ортади, шунингдек, креатив тафаккурга эга ўқитувчини кузатиш натижасида креатив фикрлашга мойил бўлди. Креативлик характердаги ўқув билиш муҳити талабаларда таълим жараёнида катта аҳамиятга эга бўлган танқидий ва креатив фикрлаш кўникмасининг ривожланишига олиб

келади.

Креативлик тафаккурга эга талабалар:

- Бошқа талабаларнинг хаёлига келмаган ғояларни билдиради;
- Ўзларини ифода этишнинг ўзига хос услубини танлайди;
- Баъзан мавзуга алоқаси йўқ ёки ғайриоддий саволлар беради;
- Ечими очиқ қолган вазифалардан завқланади;
- Ғояни аниқ далиллар асосида муҳокама қилишни афвал кўради;
- Муаммонинг ечимини топишда ноанъанавий ёнлашувни танлайди.

Шахсга хос креатив сифатлар қуйидагилар саналади:

- Ижодий йўналганлик;
- Эрудиция (билағонлик);
- Мантиқий фикрлаш қобилияти;
- Бой тасаввурга эгалик;
- Ижодий таъсирчанлик ва ташаббускорлик;
- Ўз ижодкорлигини тўла-тўқис намойиш этиш;
- Рефлексия қобилияти;
- Ҳиссиётга бойлик;
- Таваккал қила олиш қобилияти;
- Тафаккур тезлигига эгалик;
- Ички сезгининг ривожланганлиги;
- Ўзига хос (оригинал) ғояларни илгари сура олиш қобилияти;
- Инновацион қобилиятга эгалик;
- Юксак бадиий қадриятга эгалик;
- Мавжуд тажриба ва билимлар асосида янги қарорларни қабул қилиш малакаси.

Айтиб ўтилганидек, барча шахсларда бўлгани каби бўлажак бошланғич синф ўқитувчиларида ҳам ушбу сифатларнинг бўлиши муҳим саналади. Зеро, ўзига юқорида санаб ўтилган сифатларга эга талаба келгуси педагогик (ижодий) фаолиятида ҳар бир дарсларини ижодкорлик, креативлик руҳида ташкил этади, янги ғояларни таълим жараёнида санаб кўришга интилади. Демокчимизки, бўлажак бошланғич синф ўқитувчи келгуси педагогик фаолияти давомида текширувчи, серфикр, қарор қабул қилувчи, синчков, қатъий, тадқиқотчи, матонатли бўлсагина ҳар томонлама баркамол шахсни тарбиялашдек давлат буюртмасини бажарган бўлар эди.

Фойдаланилган адабиётлар рўйхати:

1. Арипджанова А. Таълимни ахборотлаштириш шароитида олий таълим муассасалари педагогларининг креатив салоҳиятини ривожлантириш. Педагогика фанлари бўйича фалсафа доктори (PhD)... дисс... автореферати. Тошкент. 2017, 20 б.
2. Ибрагимов Х., Йўлдошев У., Бобомирзаев Х. Педагогик-психология. Тошкент. Ўзбекистон файласуфлари миллий жамияти нашриёти. 2007, 401 б.
3. Ибрагимова Г. Интерфаол ўқитиш методлари ва технологиялари асосида талабаларнинг креативлик қобилиятларини ривожлантириш. Педагогика фанлари бўйича фалсафа доктори (PhD)... дисс... автореферати. Тошкент. 2017, 20 б.
4. Иванов П., Зуфарова М. Умумий психология. Тошкент. Ўзбекистон файласуфлари миллий жамияти нашриёти. 2008, 480 б.

КИЧИК МАКТАБ ЁШИДАГИ БОЛАЛАРДА ИЖОДИЙ ҚОБИЛИЯТНИ ШАКЛЛАНТИРИШ УЧУН ДИДАКТИК МАТЕРИАЛЛАР ҚЎЛЛАШ

Ш.Гиясова, И.Охонов,
Самарқанд давлат университети

Мақолада бошланғич синф ўқувчиларнинг ижодий қобилиятини шакллантириш учун

дидактик материаллардан фойдаланиш шарт-шароитлари хақида маълумот келтирилган. Ижодий қобилиятни ривожлантиришда билишга доир инновацион технологиялардан фойдаланиш ҳамда уларни таълим жараёнида тадбиқ этиши.

Калим сўзлар: дидактика, билим, малака, кўникма, қобилият, ижодкорлик

В статье освещаются творческие способности младших школьников как компонентлично ориентированного процесса воспитания. Согласно современным требованиям существуют ряд этапов инновационной деятельности. Авторы статьи предлагают рекомендации по улучшению подготовки к творческой деятельности. Среди них выделяются такие рекомендации как: необходимость учета личностных особенностей учеников, усиление воспитательной работы и др.

Ключевые слова: дидактика, знание, одаптирование, способность, творческое деятельность

The article deals with the guest ions of preparation of the innovative activates in the example. According to the contemporary requirements, several stages of innovative activities exist. The authors of the article propose recommendations on the improvement of preparation to the innovative activities. Among them, such recommendations as; necessity of consideration of personal characteristics of pupils, string Honing of education worth and others can be Signified.

Key works: knowlege, qualification, ability, creativity.

Узлуксиз таълим тизимини мукаммаллаштириш Ўзбекистон ижтимоий-иқтисодий ривожланишининг энг муҳим муаммоларидан бири ҳисобланади. Шу сабабли Ўзбекистон республикасининг «Таълим тўғрисида»ги қонуни, «Кадрлар тайёрлаш миллий дастури» да шахс ривожланишига алоҳида эътибор қаратилган. Чунки ишбилармон, ўз билим ва имкониятларини жамият тараққиётига тўлиқ сарфлай оладиган, мустақил фикрлайдиган, ижодий фаол мутахассис етишиб чиқмас экан, жамиятда туб ўзгаришлар бўлиши қийин.

Бугунги кунда республикадаги ҳар бир ўқув даргоҳи ўзининг таълим тизимини мукаммаллаштиришга ҳаракат қилмоқда. Янги авлод дарсликларининг яратилиши, таълимда рейтинг тизимининг жорий этилиши, турли йуналишлардаги назоратлар, таълим жараёнида фаол ўқитиш методларидан фойдаланиш ва бошқа шу каби ташкилий ишлар амалга оширилмоқда. Шунини алоҳида таъкидлаш лозимки, ҳар қандай иш услуги жорий этилганда ҳам, ўқувчи шахси, унинг билимга интилиши, мустақил мушоҳада қилиши, ижодий фикрлаш имкониятлари асосий муаммо бўлиб қолаверади. Бугунги кунда таълим-тарбия мазмуни янгиланиб бормоқдаки, “ижодий қобилият” категориясининг кенг талқин қилинишига эҳтиёж туғилмоқда. Бу эса ўз навбатида: мустақиллигимизни ҳис эта оладиган, ўзлигини англаб етадиган фуқороларни тарбиялаш, жамият, давлат ва оила олдидаги масъулиятни англайдиган етук, ақлли, интеллектуал, креатив фикрлайдиган шахсни шакллантириш каби вазифаларни кўяди. Бир қатор олимлар: (С. И. Орлов, К. Манн, Г. Кулюткин, В. Л. Леонтьев) «Ижодий қобилият – таълим-тарбия жараёнида ёшларга ностандарт фикрлашга жалб этиш, мунтазам равишда бу кўникмаларини ривожлантириш жараёнидир» деб ҳисоблайдилар. Ўзбек олимаси В. Каримова таъкидлашича: “Қобилиятлар- шахсдаги шундай индивидуал, турғун сифатларки, улар одамнинг турли хил фаолиятдаги кўрсаткичлари, ютуқларини таъминлайди”

Ижодий қобилиятларни шакллантиришнинг муҳим хусусиятларидан бири, боланинг ижодиётда турли қирраларини намоиш этишга йўл очиб бериш. Ижодий қобилиятларни шакллантириш деганда болаларда табиатдан берилган ақлий кучлар сезгилар, руҳий ҳолатлар, билувчанлик ва фаолият эркинлигини ривожлантириш натижасида инсонда мустақил фикр юритиб, олдига мақсад қўя олиш ҳамда кўзлаган мақсадига етишиш қобилияти тушунилади.

Фикримизча, ижодий қобилият ўқувчиларнинг ғоявий, ахлоқий, иродавий, эстетик ҳислатларини шаклланишида муҳим ўрин эгаллайди. Ўқувчиларнинг ижодий қобилиятларини шакллантириш яхлит педагогик жараёнда муҳим ўрин тутди. Бу жараённинг моҳияти, унинг ўрни ва ролини боланинг шаклланиши жараёнининг умумий тузилишида аниқлаш осонроқ. Ўқувчиларда ижодий қобилиятларни шакллантириш ўзаро боғлиқ икки фаолиятни – тарбиячи ва тарбияланувчи фаолиятини ўз ичига олади. Бу

жараёнда боланинг онги шакллана боради, ҳис-туйгулари ривожланади, унда жамиятнинг шахсга қўядиган ахлоқий талабларига мувофиқ келадиган хулқий малака ва кўникмалар ҳосил қилинади.

Ижодий қобилиятларни шакллантиришнинг муҳим хусусиятларидан бири, боланинг ижодиётда турли қирраларини намоиш этишга йўл очиб бериш. Ижодий қобилиятларни шакллантириш деганда болаларда табиатдан берилган ақлий кучлар сезгилар, руҳий ҳолатлар, билувчанлик ва фаолият эркинлигини ривожлантириш натижасида инсонда мустақил фикр юритиб, олдига мақсад қўя олиш ҳамда кўзлаган мақсадига етишиш қобилияти тушунилади.

Инглиз мутафаккири Жон Локк ўзининг «Табиат қонуни борасидаги тажрибалар асарида» «Агар ҳиссиётдан ақлга нарсалар қиёфаси етказиб берилмаса, у ҳолда тафаккур учун ҳеч қандай материал берилмаган бўлади ва ақл билишни тараққий эттириши борасида тош, ёғоч, қум ва ҳоказо қурилиш материалларисиз меъмор бино қуришда қанчалик иш қила олса, шунчагина иш бажаради»-, деб таъкидлайди.

Болаларда билишга оид қизиқишларини ривожлантиришга қаратилган мотивацион қизиқиш томонларига кўпроқ эътибор бериш лозим. Ана шу болалар билан олиб бориладиган ишнинг характерли хусусияти улар психикасининг ожиз томонларига пассивлик билан мосланиш эмас, балки ўқувчилар максимал даражада вояга етиши учун уларнинг ақлий ривожланишига актив таъсир кўрсатиш принципи бўлмоғи керак. Тарбиячи айрим болаларда ўзининг ўртача эканлиги, қобилиятсизлиги ва ҳатто мукамал эмаслиги ҳақида пайдо бўладиган тасаввурга фаоллик билан қаршилик кўрсатиши лозим. Таълим бундай ўқувчиларнинг индивидуал хусусиятларига мувофиқлашмайди, балки ўқувчининг ўзи тобора тезлашиб ва мураккаблашиб бораётган таълим процессига кўпроқ мослашади. Шундай экан, замонавий педагогларнинг асосий вазифаси барча болаларнинг қобилияти максимал даражада ва ҳар томонлама ривожланишини таъминлайдиган шарт-шароитларни аниқлашдан иборат. Шу билан бир каторда муайян соҳаларда чуқур қизиқишни, мойиллиги ва қобилиятини намоён қилаётган болаларни ҳам аниқлаш ва уларга бундан кейинги ривожланиши учун барча шарт-шароитларни яратиб бериш зарур.

Ижодий қобилиятларни шакллантиришнинг яна бир хусусияти шундаки, бу жараён икки томонлама хусусиятга эга бўлиб, унда боланинг ўзи ҳам фаол иштирок этади. Ўқувчи тарбиянинг фақат объектигина эмас, балки атрофдаги воқеаларга таъсир этувчи субъект ҳамдир. Шунинг учун тарбиячи боланинг ички имкониятларини, истак ва хоҳишларини, интилишини, унга бўлаётган бошқа таъсирларни, ташқи ахборот манбаларини ҳисобга олиши зарур. Бунда умумий ўрта таълим мактаблари ўқувчилари учун характерли бўлган ва муайян қонуниятларда намоён бўладиган ички алоқа ва муносабатларни акс эттирадиган ҳамкорлик муносабатлари алоҳида аҳамият касб этади.

Ижодкорлик - фаолиятнинг турли ҳолатларида пайдо бўлади. Қизиқиш илҳом, интилиш ва бошқалар ижодкорликнинг инсон онгида энг олий тарзда пайдо бўлишидан тортиб, то намоён бўлишигача жараёнини ўз ичига олади. Юқорида таъкидлаганимиздек, ҳар бир шахснинг ижодкорлик фазилатларининг шаклланиши айнан мактабда бошланади. Зеро, мактабда турли салоҳият ва қобилиятга эга болалар таълим олади ва болалардаги ана шу лаёқатни ва салоҳиятни ривожлантириш мактаб ўқитувчиларининг биринчи галдаги вазифасидир. Болалардаги ижодий қобилиятнинг ҳар қандай куртаклари таълим-тарбиядан ташқарида, фаолиятдан ташқарида камол топа олмайди.

Таълим-тарбия жараёнида болалардаги яширин истеъдодларни юзага чиқариш, кичик мактаб ёшидан бошлаб ўз фаолиятини намоён қилиши учун имконият яратиш, улардаги ижодкорлик қобилиятини ривожлантириш келажакда юксак салоҳиятли, ижтимоий фаол, ўтқир зехнли, кашфиётчилик қобилиятини намоён эта оладиган рақобатбардош кадрларни вояга етказиш гарови бўлиб ҳисобланади. Бу давлатимизнинг устувор йўналишларидан бири ҳар томонлама баркамол инсонни вояга етказиш ғоясига мос келади.

Ҳуқуқий демократик ва адолатли фуқаролик жамияти қуриш йўлидан бораётган мамлакатимизда тарбиянинг вазифаси ҳар томонлама етук, эркин ва мустақил фикрга эга бу

комил инсонни ва етук кадрларни тарбиялашдир. Демак, тарбия шахсни мақсадга мувофиқ такомиллаштириш учун уюштирилган педагогик жараён бўлиб, тарбияланувчининг шахсига мунтазам ва тизимли таъсир этиш имкониятини беради.

Инсон фаолияти – унинг ривожланиши учун зарур шароит бўлиб, унинг жараёнида шахс ҳаётий тажрибага эга бўлади, атроф - оламни идрок этади, билимларни ўзлаштиради, малака ва кўникма ҳосил қилади.

Ўқувчи шахсини ривожлантиришга йўналтирилган таълим жараёнида унинг ақлий интеллектуал, ижодий хусусиятлари намоён бўлади. Бу борада, айниқса, бошланғич синф ўқувчиларининг таълим жараёнида ижодий қобилиятини шакллантириш имкониятлари кенгрок бўлиб ҳисобланади. Чунки бошланғич таълимда ўқувчиларнинг ақлий қобилияти, диққати фикрлаш даражаси фаол ривожланади. Умумий ўрта таълим мактаблари ўқувчиларида ижодий қобилиятларни шакллантириш ўта долзарб масала бўлиб ҳисобланади. Чунки келажакда мамлакатимизнинг таянчи бўлган ёшларни ҳар томонлама камол топтиришимиз, ақл заковатларини ўстиришимиз кўп жиҳатдан мактаб тарбияланувчилари билан олиб бораётган ишларимиз, тадбирларимизга боғлиқ. Шу жиҳатдан бугунги кунда умумий ўрта таълим мактаблари ўқувчиларини тарбиялаш жараёни Педагогика фани Концепцияси талабларидан келиб чиққан ҳолда ёндашишни талаб қилади. Шарқ мутафаккирлари ҳам ўзларининг дидактик асарларида ёш авлодга пухта ва мустаҳкам билим беришда уларнинг ижодий қобилиятини ривожлантиришда ақлий қобилиятини, илмий салоҳиятини, истеъдодини такомиллаштиришга эътибор берганлар. Масалан, буюк Жалолиддин Давоний инсоннинг ақлий қобилияти, илмий ўқуви, истеъдоди, салоҳиятини тарбиялашда қуйидагиларга эътибор беради :

Биринчиси- зукколик. Зукколикни таркиб топтириш учун инсонда натижага эришишда тажриба ва ҳаракатчанлик талаб этилади.

Иккинчиси- фаҳм тезлиги. Фаҳм тезлигини тарбиялашда инсон диққатини зарур ва муҳим нарсаларга, яъни ҳал этилаётган масалаларнинг ичидан энг муҳимини ажратиш олиш қобилияти.

Учинчиси- зеҳн ўткирлиги. Ҳал этилаётган муаммони қийинчиликсиз, осон йл билан ҳал этиш.

Тўртинчиси- билимларни тез эгаллаш қобилияти. Бунда билимларни эгаллашда бутун диққатини рганилаётган муаммога қаратиш ва уни злаштириб олишга эришиш.

Бешинчиси- қўйилган муаммони тез англаб олишга бутун диққатини қаратиш.

Олтинчиси-ўрганган билимларини эсда сақлаш қобилияти.

Еттинчиси-хотирани мустаҳкамлаш қобилияти.

Кўришиб турибдики, юқоридаги ижодий қобилиятни ривожлантиришга қаратилган барча ишлар фаолиятни ижодкорликка йўналтирадиган илмий билиш масалалари билан боғлиқ экан. Ўқувчилар ижодий қобилиятни ривожлантириш тизимли, мақсадга мувофиқ, янгича ёндашув асосида самарали натижаларга эришиш мумкин. Ўқувчиларда ижодий қобилиятни ривожлантиришда таълимни инсонпарварлаштириш, ҳамда дифференциал ёндашув, таълим жараёнини технологиялаштириш ва ўз-ўзини англаш, таълимда тарихий тажрибалардан фойдаланиш кабилар муҳим аҳамият касб этади. Бошланғич таълимда ўқувчиларида ижодий қобилиятни ривожлантириш ўзига хос психологик-педагогик хусусиятга эга бўлиб, булар ўқувчиларнинг ақлий фаолиятини ривожлантириш билан боғлиқ ҳолда муаммоли вазиятлар яратиш, машғулотларга мақсадли ёндашув, ўқувчиларнинг қобилияти, қизиқиши, хоҳиш ва истакларини ҳисобга олиш, ахлоқий-эстетик ҳиссиётини тарбиялаш, билимлар тизимини, малака ва кўникмаларини фаолиятнинг турли шакл ва методларини эгаллаб олишга йўналтирилади.

Фойдаланилган адабиётлар рўйхати:

1. Ўзбекистон Республикасининг Кадрлар тайёрлаш миллий дастури. Баркамол авлод Ўзбекистон тараққиётининг пойдевори. Т., «Шарқ», 1998й, 12-бет
2. Х.Ибрагимов, Ш. Абдуллаева . Педагогика- Т.: “Фан”, 2004 й, 22-28 б.

3. Шерматов М. Муаммоли таълим имкониятлари. Мактабда ўзбек, рус тиллари ва адабиёти. 1991. №3. Б.23-24.
4. Мунавваров А. Педагогика. –Т.: Ўқитувчи, 1997.
5. Каримова. Психология.-Тошкент:Абдулла Қодирий номидаги халқ мероси нашриёти, 2002, 118 б.

БЎЛАЖАК БОШЛАНГИЧ СИНФ ЎҚИТУВЧИЛАРИ КАСБИЙ КОМПЕТЕНТЛИГИНИ ШАКЛЛАНТИРИШНИНГ ЎЗИГА ХОС ХУСУСИЯТЛАРИ

М.Э.Пулатова,
Самарқанд давлат университети

Мазкур мақолада бўлажак бошланғич синф ўқитувчиларини касбий компетентликлигини уларни мустақил билими олиш фаолиятини ташкил этишига йўналтириш ва мутахассисликка оид фанлар мазмунини ривожлантириш шакллантириш ҳақида фикр юритилган. Касбий ривожланиш ва ўз-ўзини ривожлантириш кўникмаларини кучайтириш касбий компетенцияни асоси эканлиги алоҳида таъкидланган.

Калим сўзлар: компетентлик, компетенция, касбий сифатлар, субъект, квалификация, қобилият, таълим.

В данной статье обсуждается формирование профессиональной компетентности у будущих учителей начальных классов путем организации самообразования и совершенствования содержания предметов по специальности. Подчеркивается укрепление навыков профессионального развития и саморазвития как основа профессиональной компетенции.

Ключевые слова: компетентность, компетенция, профессиональные качества, субъект, квалификация, способность, обучений.

In this article we are talking about improving the pedagogical competence of future teachers of primary classes. The manifestation of independent mastering of educational material is the main category. Навики повышения quality of the retention of special subjects and samoobrazovaniya pedagogical competence is one of the constituent parts of this problem.

Key words: competence, professional quality, subunit, ualification, ability, training.

Замонавий таълимнинг асосий мақсади жамият ва давлат учун ҳар томонлама ривожланган жамиятга, меҳнат фаолиятига ижтимоий мосланувчан, ўз устида ишлай оладиган шахсни тайёрлашдан иборат. Демак ҳар томонлама ривожланган шахс тарбиясида педагогларнинг компетентлик даражаси муҳим аҳамиятга эга. Педагогика фанида психологик-педагогик компетентлик тушунчаси педагогнинг таълим тарбия жараёнида энг юқори даражада натижага эришиши, юқори касбий салоҳият, шунингдек, мулоқатчанлик ва ижобий фазилатларга эга бўлиши сифатида қаралади. “Компетентлик” сўзининг маъноси хабардорлик, обрў, ўз соҳаси бўйича кенг қамровли тушунча ва тажрибага эга бўлиш билан белгиланади. Компетенция-шахсий сифат бўлиб, турли хил вазиятда педагогик фаолият ва ижтимоий ҳаётда ифодаланадиган қобилият, билим, кўникма ва малака ҳисобланади.

Касбий компетентлик тушунчаси бир қанча олимлар томонидан тадқиқ этилган. Жумладан, Э.Ф.Зеер замонавий шароиларда касбий компетентликни шаклланишига психологик нуқтаи назардан қарайди ва уни касбий аҳамиятли психофизиологик хусусиятлар, касбий муҳим сифатлар, шахсининг йўналганлиги билан бир қаторда касбий фаолият субъектининг асосий тузилмаси сифатида ифодалайди [2]. М.М.Шалашованиннг фикрича, мутахассиснинг компетентлиги унинг интеграллашган шахсий хусусияти бўлиб, ҳаётда ва иш фаолиятида юзага келадиган муаммоларни ўз билими, тажрибаси ва шахсий иқтидори асосида ҳал қила олиш қобилияти тушунилади [4].

Компетенция табиатини ўрганган олимларнинг барчаси унинг турли-туманлиги, кўп томонламалиги ва тизимли характерга эга эканлигини эътироф этадилар. Ш.Абдуллаеваниннг тадқиқотларида касбий компетентлик “ўз мутахассислиги ва

ихтисослиги доирасида билим, кўникма, малакага эга бўлиши билан белгиланади ва шахсий кадриятлари, сифатлари, квалификациясининг намоён бўлишида ифодаланади” [1, 14-б.]. Т.М.Сорокина ўқитувчининг касбий компетентлигини педагогик фаолиятни амалга оширишда назарий ва амалий тайёргарликнинг бирлиги тарзида талқин қилинади. Яъни, компетентлик ўқитувчининг педагогик фаолияти асосини ташкил қилувчи профессионализмнинг босқичларидан биридир [3, 110-111-б.].

Юқорида келтирилган тадқиқотлар асосида касбий компетентликни ўқитувчининг педагогик фаолиятини амалга ошириш учун зарур бўлган компетенцияларнинг эгаллаши ва амалиётда уларни моҳирлик билан қўллаш олиши сифатида изоҳладик.

Бўлажак ўқитувчиларнинг касбий компетентлигини шакллантириш педагогларни тайёрлашдаги мураккаб муаммолар қаторида ўзига хос ўрин тутади. Айниқса таълимни модернизациялаш билан боғлиқ ислохотларининг жорий босқичида касбий педагогик фаолиятга мослашиш муаммоси янада яққол намоён бўлмоқда. Бўлажак ўқитувчиларни амалий, психологик, методик, тадқиқотчилик турлари билан бир қаторда бошланғич синф ўқитувчисини касбий компетентлигини шакллантириш муаммоси ҳам тобора долзарб аҳамият касб этмоқда.

Касбий компетентлик ташҳиси касбий шаклланишининг моҳияти характеристикаларига диагностик, коммуникативлик, бошқарув ва проектив ўқувчилар гуруҳларини киритиш лозим. Педагогнинг билиш фаолияти кўп жиҳатдан ўрганилаётган нарсаларнинг мураккаблиги, динамикаси, ностандартлиги, ижтимоий ҳодисаларни ажратиш турадиган чегараларнинг таъсири, уларни излаш, ноаниқлик билан белгиланади, бу эса кузатувчанлик, суҳбатдошнинг ички дунёсини моделлаштириш малакасини назарда тутади. Мазкур ҳолда ўз-ўзини тартибга солиш хусусиятлари ўз билим ва малакаларини доимо такомиллаштириш зарурати, бошқа одамларга қаратилган ўз ҳатти-ҳаракатини каътий мувофиқлаштириш ўқуви билан тавсифланади.

Касбий компетентлик мутахасис томонидан алоҳида билим, малакаларнинг эгалланишини эмас, балки ҳар бир мустақил йўналиш бўйича интегратив билимлар ва ҳаракатларнинг ўзлаштирилишини назарда тутади. Шунингдек, компетенция мутахасислик билимларини доимо бойитиб боришни, янги ахборотларни ўрганишни, муҳим ижтимоий талабларни англай олишни, янги маълумотларни излаб топиш, уларни қайти ишлаш ва ўз фаолиятида қўллаш билишни тақозо этади.

Касбий компетентлик қуйидаги ҳолатларда яққол намоён бўлади:

- мураккаб жараёнларда;
- ноаниқ вазифаларни бажаришда;
- бир бирига зид маълумотлардан фойдаланишда;
- қўтилмаган вазиятда ҳаракат режасига эга бўла олишда.
- Касбий компетентликга эга мутахасис:
- ўз билимларини изчил бойитиб боради;
- янги ахборотларни ўзлаштиради;
- давр талабларини чуқур англайди;
- янги билимларни излаб топади;
- уларни қайта ишлайди ва ўз амалий фаолиятида самарали қўллайди.

Шахсга йўналтирилган ўқитиш аввало таълимнинг парадигмасини ўзгартиради. Шу пайтга қадар мавжуд таълим тизимида ўқитиш устувор саналган бўлса, айти пайтда жамиятнинг ахборотлашуви даврида устуворлик – ўқишга ўргатишга йўналтирилган. Замонавий педагог кадрлар янги мавқега эга бўлиб, унинг вазифаси энг аввало ёшларни мустақил билим олиш фаолиятини ташкил этишга, билимларни мустақил эгаллашга ва уларни амалиётда қўллаш малакаларини шакллантиришга қаратилмоғи лозим. Педагог бундай мақсадларда, ўқитишнинг методлари, технологияларини шундай танлаш керакки, улар ёшларга нафақат тайёр билимларни ўзлаштиришларида, балки билимларни турли манбалардан мустақил эгаллашлари, ўзларида шахсий нуқтаи назарнинг шаклланиши, уни асослаши ва эришилган билимларни янги билимлар олишларида фойдаланиш

малакаларига эга бўлишлари лозим.

Бўлажак бошланғич синф ўқитувчилари касбий компетентлигини шакллантиришда мутахассисликка оид фанлар мазмуни ҳам муҳим аҳамиятга эга бўлиб, қуйидаги сифатларни ривожлантиришда ифодаланади:

- бошланғич таълим педагогикаси асосларини, ёшга оид психология ва физиологияни, шахсинг ривожланиш қонуниятларини билиши;
- она тили ва адабиёти, математика, табиатшунослик, технология ва одобномага доир билимлар ва уларни ўқитиш методикасини мукамал эгаллаши;
- турли педагогик вазиятларда ечим топа олиш, касбий вазифаларни бажара олиш, олинган натижаларни таҳлил қилиш ва қайта ишлаш кўникмасига эга бўлиши;
- касбий фаолиятини режалаштириш, лойиҳалай олиш, ташхис қилиш ва натижаларни башоратлай олиш қобилиятига эга бўлиши;
- тарбия жараёнида мақбул метод ва шаклларни қўллай олиш кўникмасига эга бўлиши;
- педагогик фаолиятга онгли равишда қизиқишни ва юқори мотивацияни пайдо қилиш.

Бўлажак бошланғич таълим ўқитувчилари касбий компетентлигини шакллантиришга доир адабиётлар таҳлили асосида қуйидаги педагогик шарт-шароитлар яратилганда кутилган натижаларга эришиш мумкин деган хулосага келдик:

- бошланғич таълим ўқитувчиларини тайёрлаш ўқув мазмунини касбий компетентликни шакллантириш нуктаи назаридан такомиллаштириш;
- таълим жараёнида “субъект-субъект” муносабатларини рағбатлантириш ва талабаларда мустақилликни ривожлантириш;
- таълим жараёнида инновацион технологиялардан фойдаланиш;
- талабаларда лойиҳалаш кўникмаларини ривожлантиришга эътиборни кучайтириш;
- касбий фаолиятга ижобий мотивацияни ҳосил қилувчи ўқув муҳитини яратиш;
- таълим ресурсларидан (ўқув дастурлари, ўқув-методик таъминот, ахборот-коммуникация технологиялари ва б.) самарали фойдаланиш.

Хулоса ўрнида айтиш мумкинки, бўлажак бошланғич синф ўқитувчилари касбий компетентлигини шакллантириш жараёнини такомиллаштириш талабани тайёрлик даражасига янгича қараш, методик, технологик ва мазмунга доир аспектларни чуқур таҳлил қилиш, касбий ривожланиш ва ўз-ўзини ривожлантириш кўникмаларини кучайтиришга устуворлик беришга эътибор қаратишни такозо қилади.

Фойдаланган адабиётлар рўйхати:

1. Абдуллаева Ш.А., Собиров Б.Б., Султонмуродов Д. Замоनावий ўқитувчи компетенцияси. – Т.: Комрон пресс, 2015. – 92 б.
2. Зеер Э.Ф. Психология профессионального образования: учебной пособие для студ. высший учеб. Заведений. - М: Издательство Московского психолого-социального института; Воронеж: Издательство НПО «МОДЭК», 2003. - 480 с.
3. Сорокина Т.М. Развитие профессиональной компетенции будущего учителя средствами интегрированного учебного содержания// Начальная школа. – 2004. – №2. – С. 110-114
4. Шалашова М.М. Комплексная оценка компетентности будущих педагогов // Педагогика, 2008. № 7. С. 54-59.

ЎҚИТУВЧИЛАРНИНГ ПЕДАГОГИК МАҲОРАТИНИ ТАКОМИЛЛАШТИРИШ ШАРТЛАРИ

Ч.Абдурахмонова,
Самарқанд давлат университети ҳузуридаги ХТХҚТМОҲМ,
М.Жабборова,

Ушбу мақолада ўқитувчининг педагогик ва касбий тайёргарлигида билим, кўникма, малакаларга эга бўлиши ҳамда педагогик маҳоратини такомиллаштириш шартлар ётирилган.

Калим сўзлар: педагогик маҳорат, ўқитувчи, ўқувчи, дарс, муомала

В данной статье рассматривается условие совершенствование знаний преподавателя в процессе педагоги по профессиональной подготовки, усвоения, квалифицировавания, а также улучшить педагогическое творчество.

Ключевие слова: педагогическое мастерство, преподаватель, ученик, урок, общение.

This article describes teachers pedagogical and professional preparation conditions of developing education, skills and having ability and pedagogical qualifications.

Key words: pedagogical proficiency, teacher, pupil, lesson, manners.

Бугунги кунда баркамол ва соғлом авлодни она-Ватанга муҳаббат, садоқат руҳида тарбиялаш, рақобатбардош кадрларнинг янги авлодини шакллантириш ва уларга юксак маънавий-ахлоқий фазилатларни сингдириш республикамиз халқ таълими тизимида олиб борилаётган ислохотларнинг бош мақсадидир. Ўзбекистон Республикасининг “Таълим тўғрисида”ги ҳамда “Кадрлар тайёрлаш миллий дастури тўғрисида”ги Қонунларининг қабул қилиниши ҳам жамиятнинг ижтимоий тараққиёти ва ривожланиши, комил инсонни тарбиялаш концепциясининг асосий мезонларидир. Мамлакатимиз истикболини ватанпарвар, хур фикрли, миллий кадриятларимиз ва ватанимиз озодлигини асрашга қодир бўлган, қалбида миллий тафаккур ва соғлом дунёқараш асослари мустаҳкамланган, онгли яшашга ва ўз фикрига эга бўлган комил инсонлар куради. Республикамиз биринчи Президенти Ислом Каримов Олий Мажлиснинг XIV сессиясидаги маърузасида таъкидлаганидек, “Жамиятни маънавий жиҳатдан янгиламай туриб, республика фуқароларининг янги авлодини вояга этказмай туриб, эркин, мустақил фикрловчи шахсни тарбияламай туриб, фаровон, қудратли демократик давлат ва очиқ фуқаролик жамияти сари илдамлаб бўлмайди”.

Ҳозирги кунда таълим тизимини ривожлантириш йўналишида амалга оширилаётган ислохотлар барча таълим муассасаларида педагогик жараёнларни илмий асосда ташкил этиш ва бошқаришда фан-техника ютуқларига асосланган ўқитиш методларининг энг самарали ҳисобланган инновацион методларидан фойдаланиш заруратини белгилаган ҳолда ўқитувчилардан педагогик жараёнларни илмий асосда ташкил этиш ва бошқариш йўналишида зарурий билим, кўникма ва малакаларни ва касбий аҳамиятга эга бўлган шахсий сифатларни талаб қилади.

Педагогик тажрибалардан маълумки, педагог фаолияти ўзига хос мураккаб жараён бўлиб, у ўқитувчидан нафақат олий маълумотга, балки етарли касбий тайёргарликка, педагогик ва касбий тайёргарлик йўналишида билим, кўникма ва малакаларга, шунингдек, маълум тажрибага ҳам эга бўлишни талаб этади. Таълим-тарбия жараёнида ўқитувчиларнинг энг асосий ва муҳим аҳамият касб этувчи функцияларини амалга ошириш жараёни бир қанча вазифаларнинг бажарилишини, яъни педагогик жараён субъектларига зарурий шарт-шароитларни яратиш, уларнинг фаолиятини ташкил этиш, мувофиқлаштириш, назорат қилиш, таҳлил қилиш ва баҳолаш, шунингдек, янги педагогик ва ахборот технологиялари билан куруллантериш каби қатор вазифаларни ҳам амалга оширишни назарда тутади.

Педагогик маҳорат – 1) касбий кўникмаларнинг юксак даражада ривожланиши; 2) шахснинг касбий сифатлари, лаёқат қобилиятлари мажмуи; 3) санъат даражасидаги маҳорат; 4) педагогик моҳирлик, санъат ва билимдонлик [1].

Педагогик маҳорат – ўқитувчилар томонидан педагогик жараён субъектларининг имкониятлари, қобилияти ва бошланғич тушунчаларини инобатга олган ҳолда миллий кадриятларимизни, ҳаётий тажрибаларни, фан ва техника соҳаларидаги ютуқларимизни ўргатишни таъминлайди ҳамда уларнинг қобилиятларини ривожлантиришга хизмат қилади. Шунингдек, педагогик маҳорат деганда, ўқитувчининг устоз-мураббийлик

фазилатлари, ўқитувчилик касбининг сирларини чуқур эгаллаганлиги, инсонийлик ва истеъдоди ҳамда интеллектуал салоҳияти ва шу қабилари асосида ундаги касбий билим, тушунча, кўникма ва малкаларнинг мукамал шаклланган касбий фаолияти тушунилади.

Педагогик маҳоратли ўқитувчида камида қуйидаги қобилиятлар мужассам бўлмоғи лозим:

- ўқитувчи дарс материални аниқ ва равшан баён қила олиши керак;
- ўқитувчи ўз таълим олувчиларини иложи борича ўрганилаётган мавзу бўйича бир хил фикрга келтира олиши керак;
- ўқитувчи мавзу моҳиятини тўла очиб бера олиши керак ва керак бўлганда уларга бу мавзунинг ўз касбий фаолиятидаги ўрни ва роли ҳақида тушунча бера олиш керак;
- дарс давомида бефарқ қатнашаётган талабани тезда дарс мазмунини ўрганишга жалб қила олиш керак;
- ўқитувчининг дарсини яна давом эттиришини хоҳловчи таълим олувчилар сони аудиториядаги жами таълим олувчиларнинг қанча қисмини ташкил этишини баҳолаб бориш ва бу орқали ўз дарс ўтиш технологиясини такомиллаштириб бориш имкониятига эга бўлиш;
- ўқитувчининг дарс мақсадига эришганлигини баҳолай билиши ва хулосалаш қобилияти ва шу қабилар [2].

Ўқитувчи энг аввало ирода, сабр-матонат, педагогик маҳорат, ўқитувчилик ихтисослигига хос бўлган қуйидаги билим, малака, кўникмаларни эгаллаши лозимдир:

- ўқитувчи дунёқараши кенг, ҳамма воқеа-ҳодиса устида эркин фикр юрита олиши;
- ўқитувчи биринчи галда ўзи ўқитадиган фанини чуқур эгаллаши, ўқувчиларда касбий таълим сифатини ошириши, уларда фан-техника ҳамда амалий фаолиятга қизиқиш ва истак ҳосил қила олиши;
- ўқитувчининг умумий маданияти юқори бўлиши билан бирга у адабиёт ва санъат соҳасидаги билимларга ҳам эга бўлиши керак, чунки унга ўқувчилар ҳар соҳада мурожаат қилишлари мумкин. Шунингдек, ўқитувчи ўқувчиларга таълим-тарбия бериш жараёнида бир қанча хусусиятларни ўзида мужассамлаштириши керак.

Ўқитувчининг дарсидаги маҳорати. Дарс жараёнида ўқитувчи ва ўқувчилар шахслараро мулоқат ва муносабатларни, ўзаро ҳурмат ва ишонч ҳамкорлигини йўлга қўйишга эришиш керак. Гарчи бу жараён осон йўл бўлиб ҳисобланса ҳам, бироқ ана шу усул асосида иш кўрган ўқитувчи ўзи хоҳламаган ҳолда таълим мазмунини ва сифатини илмга мослаштириши лозим. Бунда ўқитувчи ва ўқувчиларни дидактик ҳамкорлиги ҳам яққол кўзга ташланади. Дарс давомида ўқувчиларда таълим мазмуни ва шакли орқали маданий, иродавий ва маънавий-ахлоқий сифатлар тарбиялаб борилади.

Ўқитувчининг ўқувчилар билан муомала одоби. Педагогик жараёндаги алоқалар тизимида ўқитувчи билан ўқувчи ўртасидаги муомала-муносабатлар катта ўрин эгаллайди. Бу жараёнда ўқувчи билимларни, ахлоқий тажрибани эгаллаб олади. Ўқитувчи педагогик жараёнда этакчи кишидир. Унга ёш авлодни ўқитиш ва тарбиялаш вазифаси юклатилган. Шунинг учун ҳам ўқитувчига, унинг ахлоқий сифатлари, хулқи, ўқувчилар билан муомаласига нисбатан алоҳида, юксак талаблар қўйилади.

Ўқитувчилик масъулияти. Ўқитувчи зиммасига ўқувчи шахсини ҳар томонлама камол топтириш масъулияти юкланади. Ўқитувчи ўқувчига таълим-тарбия бериши, уни ҳаётга, меҳнатга тайёрлаши лозим. Шу билан бирга, у ўқувчидаги мавжуд лаёқат ва қобилиятларни пайқаб, индивидуал муносабатда бўлиши, унда мавжуд бўлган ижобий ахлоқий сифатларни авайлаб ўстириши шарт.

Ўқитувчининг талабчан ва адолатлилиги. Ўқитувчининг профессионал ахлоқий фазилатларидан бири талабчан ва адолатли бўлишдир. Педагогнинг талабчанлигида унинг ўқувчи шахсига чуқур ҳурмати, ўқувчининг кучи, қобилияти ва имкониятларига бўлган ишонч ифодаланади.

Ўқитувчининг талабчанлиги адолатлилик билан узвий боғлиқ бўлмоғи зарур. Адолатлилик умуминсоний ва миллий ахлоқимизнинг муҳим хислатларидан ҳисобланади.

Адолатли бўлиш, ўз сўзида туриш, қатъийлик демакдир. Адолатли киши софдил, кўнгли хотиржам, хавф-хатар, қулфатдан узоқ бўлади, одамларнинг ишончини қозонади.

Ўқитувчи нутқининг хусусиятлари. Ўқитувчининг лексика, фонетика, талаффуз, гапларни тўғри тузиш, сўзларда урғуларни ўз жойига қўйиб гапириш ва ҳақозолар жиҳатидан тўғри бўлиши керак.

Ўқитувчининг нутқи унинг қандай маҳорат эгаси эканлигидан далолат бериб, ўқувчиларнинг таълим – тарбия талабларини бажариши керак. Ўқитувчи нутқи куйидагиларни таъминлаб бериши лозим:

- Ўқитувчи ва ўқувчилар орасида ўзаро таъсир этиш ва мулоқотнинг натижаллиги;
- тушунчаларни тўғрилаш ва шакллантириш мақсадида ўқитувчи ўқувчиларнинг тафаккурига, ҳис – туйғуларига ижобий таъсир этиш керак;
- таълим бериш жараёнида билимларни тўлиқ тушуниш ва мустаҳкамлаш, ўзлаштириб олиш;
- ўқувчиларнинг амалий ва ўқув фаолиятини самарали ташкил этиш.

Ўқитувчи тафаккурининг хусусиятлари. Ўқитувчининг тафаккури асосан ўқув материалларини мустақил режалаштириш ва системали баён этишда намоён бўлади. Ўқув материални системали равишда баён қилиш уни аниқроқ, онглироқ идрок қилишни ва яхшироқ эсда қолдиришни таъминлайди. Ўқитувчи ўқув материални китоб тилида, дарсликда бор бўлганларгагина асосланиб баён этмай, доимо ижодий иш кўриши лозим.

Ўқитувчининг иродавий сифатлари. Педагогик фаолият таълим-тарбия мақсадларига мувофиқ йўналтирилган ҳамда кўпгина қийинчиликларни бартараф этиш билан боғлиқ бўлган фаолиятдир. Шунинг учун ҳам бу фаолият кишидан катта иродавий куч талаб қилади. Бу қийинчиликлар дарсга тайёрланиш, ўқувчиларга билим бериш ва уларни ишонтириш ва ҳақозолардир. Бу қийинчиликларни бартараф қилиш учун ғайрат, чидам сабр – тоқат, умуман кучли ирода керакдир.

Ўқитувчининг ўқувчиларни педагогик кузатиши. Ўқувчиларни педагогик кузатиш – бу усул ўқувчиларни ўрганишнинг асосий усулидир. Кузатувчи ўқувчилар ҳаёти ва фаолиятининг одатдаги шароитларида уларни тизимли тарзда ўрганишга қаратмоғи лозим. Бу иш дарсларда, дарсдан ташқари вақтларда ижтимоий - фойдали меҳнат шароитларида олиб борилади. Ўқувчиларни ўрганиш тарбиячидан ўз ишига талабчан бўлишини тақазо этади.

Хулоса қилиб айтганда, замонавий ўқитувчи ҳозирги замон талабларига тўла жавоб бериши лозим. Фанга кириб келаётган ҳар бир янгилик ўқитувчи эътиборидан четда қолмаслиги лозим. Бунинг учун билим ва тафаккур талаб қилинади. Замонавий техника билан ишлаш, дарсда илғор педагогик усуллардан фойдаланиш ҳозирги даврнинг долзарб вазифаси ҳисобланади.

Фойдаланилган адабиётлар рўйхати:

1. Джураев Р.Х., Турғунов С.Т. Таълим муассасаларини бошқаришда менежментнинг асосий тушунчалари. – Тошкент: “Фан”, 2006.
2. Хасанбоев Ж., Х.Тўрақулов, М.Ҳайдаров, О.Хасанбоева, Н.Усманов. Педагогика фанидан изоҳли луғат. Т.: “Фан ва технология”, 2009. 672 бет.

БОШЛАНҒИЧ ТАЪЛИМДА МУСТАҚИЛ ТАЪЛИМНИ ШАКЛЛАНТИРИШ

Ж.Х.Шодиева,
Самарқанд давлат университети,
Ҳ.Худойбердиева,
Самарқанд давлат университети ҳузуридаги ХТХҚТМОҲМ

Мақолада мамлакатимизнинг гуллаб яшинаши учун, келажаги учун ҳар томонлама тарбияланган, назарий ва амалий билимларга эга бўлган ёшларни тарбиялаш ҳақида ёзилган. Буни

амалга ошириш учун давлатимиз бир қанча қарор ва қонунлар қабул қилган. Бу «Кадрлар тайёрлаш Миллий дастури», «Таълим тўғрисида» қонунлардир. Мақолада бошланғич синфда мустақил таълим ва унинг ўрни, уни таъкил қилиш фанлар асосида таҳлил қилинган

Калим сўзлар: мустақил таълим, мустақил фикрлаш, муаммоли вазият, укув, малака, математик нутқ, машқ, топшириқ.

В данной статье говорится о том, что одним из критериев способствующих благополучию и процветанию нашего государства и его будущего является воспитание всесторонне развитого человека, обладающего теоретическими и практическими знаниями. Для выполнения этой задачи наше государство выпустило ряд постановлений и законов. Это «Закон об образовании», «Национальная программа подготовки кадров». В статье указывается, что целесообразным в процессе учебы является формирование умения самостоятельно мыслить, получать навыки самообразования в начальной школе, приводятся примеры их самостоятельного мышления.

Ключевые слова: самостоятельное обучение, самостоятельное мыслить, проблемный положение, понимание, навык, математический речь, упражнение, задание.

One of the criterion promoting the well-being and prosperity of our country and its future is education of all-round developed man, possessing the theoretical and practical knowledge's. Our country brought out the decrees and laws for execution of this task. These are "The Education Law" and "National Programme of Specialists Preparation". The article says that expedient in training process is the forming of independent skills, receiving of self-education skills in primary school, and examples of independent thoughts are given.

Key words: independent learning, independent thinking, problematic situation, education, qualification, mathematical speech, exercise, task.

Жамиятнинг фаровонлигини, поклигини, равнақини, келажакини шу жамиятда фаолият кўрсатаётган инсонларнинг дунёқараши, онги, билими, маънавияти, иқтисодий таъминланганлигини белгилайди. Билимнинг кадр-қиймати, жамият тараққиёти, шахснинг маданий-маънавий камолоти тўғрисида буюк алломаларимиз асарларида сермазмун фикрлар баён қилинган. Абу Наср ал-Фаробий шахснинг маънавий камолотини адолатли жамият куришнинг асосий шарти деб ҳисоблаган.

Шундай экан, бугунги кунда таълим-тарбия тизими олдида турган ватанимиз келажакнинг фаровонлигини таъминлайдиган омиллардан бири ҳар томонлама назарий ва амалий билимларга ва инсоний фазилатларга эга бўлган комил инсонни тарбиялашдан иборат.

Бундай мураккаб вазифа Республикаимиз таълим-тарбия тизими олдида турган асосий вазифалардан биридир. Бу борада давлатимиз томонидан бир қатор чора-тадбирлар ишлаб чиқилди. «Кадрлар тайёрлаш Миллий дастури», «Таълим тўғрисида» қонунлар қабул қилинди [1, 8б]. Узлуксиз таълим тизими ишлаб чиқилди.

Таълим тизимининг ривожланиб бориш шаҳобчаларидан бири – умумий-маданий такомиллашув ва мустақил таълим шаҳобчасидир [2, 22-б].

Мустақил таълим – ёшларнинг мустақил таълим олишига ва уни камол топтиришга йўналтирилган жараёнлардан бири бўлиб, болаларда мустақиллик, ижодкорлик иштиёқини оширади, ўқувчиларнинг келажакда турли билимларни мустақил ўрганиш, ўзларича мустақил таҳлил қилиш, умумлаштириш, масалага ижодий ёндошишларига, фикрлаш қобилиятининг ривожланишига замин яратади. Шунинг учун ўқувчиларда ўқиш – ўрганиш жараёнида мустақил фикрлаш, мустақил таълим олиш кўникмаларини шакллантириш муҳим ўрин тутди.

Ўрта асрларда юлдуз туркумлари жадвалини тузган буюк аллома Мирзо Улуғбек таълимга янги мазмун бағишлаш, инсонни мустақил ҳаётга тайёрлаш зарурлигини уқтиради. Мустақил мутолаа қилиш – билим манбаидир, - деган фикрни илгари сурди. Мирзо Улуғбекнинг бундай оламшумул фикрлари таълимнинг ҳозирги замон босқичида ўз ифодасини топди. Давлатимизнинг узлуксиз таълим тизимида мустақил таълим ҳам эътиборга олинган.

Ўқувчиларда мустақил таълим олиш кўникмаси куртакларини бошланғич синфларда дарс давомида мустақил фикрлашларидан бошлаб шакллантириб бориш мақсадга

мувофикдир.

Бошланғич таълимда мустақил ишларни ташкил қилиш асосида фанларнинг қизиқарлигини ошириш орқали уларнинг қобилият ва қизиқишларини ривожлантиришдаги таъсири узвийликка эга, бу эса ўқувчиларга пухта билимларни эгаллашлари билан бирга, уларда умумий фикрлаш усуллари ва кўникмаларни ривожлантиришга таъсир кўрсатади.

Бошланғич синфларда ҳар бир дарсда ўқитувчи томонидан таълимий, тарбиявий вазифалар билан бир қаторда ўқувчиларнинг мустақил фикрлаши, яъни камол топтириш вазифаси эътибор билан амалга оширилиши лозим. Ўқувчиларни камол топтириш вазифаси билиш жараёнини фаоллаштириш, ўқувчиларнинг мустақил фикрлаш мантиғини таҳлил қилиш ва хулосалар чиқаришни ўзлаштиришидан, ўқишга ва атрофдаги оламни билишга қизиқишини шакллантиришдан иборат. Бу вазифани амалга оширишда ўқитувчи масалага ижодий ёндошиши, дарсда таълимий, тарбиявий камол топтириш вазифалари орасидаги боғланишни кўра олиш ва уни амалга ошириш усуллари излаши, режалаштириши зарур [3,676].

Ўқитувчи дастлаб ўқувчилар дарсда мустақил ўрганиши учун керакли материални тўғри танлаши лозим. Ўқувчилар мустақил ишлашни бошлашидан олдин ўқитувчи ўқувчиларни мустақил ўрганиладиган мавзудан хабардор қилиши, мавзунинг асосий масалаларига ўқувчилар эътиборини қаратиши, мустақил ишнинг тартибини белгилаши лозим. Масалан, бошланғич синфларда она тили дарсида ўқувчиларнинг мустақил фикрлашини, яъни камол топтириш вазифасини амалга оширишда дарсликларда ҳар бир мавзуга мос равишда ўқувчиларни мустақил фикрлашга ундайдиган машқлар келтирилган. Бу машқлардан дарсда жуда эътибор билан фойдаланиш, ўқувчиларнинг мустақил фикрлашларини кузатиш, зарур бўлганда ёрдамлашиш кутилган натижани бериши мумкин. Машқлар келтирилган сўзларда тушириб қолдирилган ҳарфларни мустақил фикрлаб топиб сўзда ўз ўрнига қўйиш, жумла тузилишида тушириб қолдирилган сўзларни жумла мазмунига мос ҳолда мустақил фикрлаб топиб ўз ўрнига қўйиб жумлани тўлдириб тўғри ёзиш, аралаш берилган сўзларни тўғри жойлаштириб мазмунли жумла тузиш, расмлар асосида мустақил фикрлаб ҳикоя тузиш, расмларга қараб саволларга жавоб ёзиш, сарлавҳа қўйиш, диалогларда диалог мазмунига қараб тегишли саволлар ёки жавоблар топиб ёзиш, диалогни давом эттириш, расмларда кўрсатилган буюмлар, йўл ҳаракати белгиларини айтиш, матн мазмунига мос саволлар қўйиш, боланинг билим доирасига мос равишда танланган мавзулар бўйича иншо ёзиш, айниқса топишмоқларга жавоб топиш каби машқлардан эътибор билан мақадга мувофиқ равишда фойдаланиш бошланғич синф болаларида мустақил фикрлаш, мустақил таълим вазифасини амалга оширишда муҳим омиллардан биридир.

Мустақил иш ўқувчилар олдига муаммоли вазиятни яратиш ва уларни ҳал қилиш йўллари топишга доир услубий кўрсатмалар мажмуасини бериш каби саволларга жавоб беради.

Шу билан бирга мустақил таълимни қўллаш болаларнинг ўқув ишлари самарадорлигини оширишнинг муҳим воситаларидан биридир. Билим, ўқув ва малакаларнинг тўла қийматли ўзлаштирилишига уларнинг ўзгарувчи шароитларда мустақил қўлланилиши натижасидагина эришиш мумкинлигини психологлар исботлашди. Болаларнинг мактабда бошланғич синфлардан кейинги синфга ўтишида албатта вужудга келадиган қийинчиликлар кўп даражада айнан ана шу асосда бартараф этилиши мумкин. Ва аксинча, агар ўқитувчи ҳар томонлама билимларга махсус эътибор бермаса ва болаларни бир хил турдаги саволларга, топширикларга, ифодаларга, масалаларга ўргатиб қўйса, бу 5-синфда фанлар бўйича ўқитишга ўтишдаги мураккабликни янада орттиради. Ушбу масала болалар билим қобилиятларини ўстиришнинг анча умумий масаласи билан узвий боғланган. Болаларда кузатиш ва таққослаш, солиштирилаётган ҳодисалардаги ўхшашлик ва фарқ киладиган белгиларни ажратиш, таҳлил, синтез, умумлаштириш, абстракциялаш, аниқлаштириш каби амалларни бажариш учун мустақил ишлар кўпроқ ташкил қилинган бўлиши керак.

Масалан: математикадан мустақил ишлар деганда ўқувчиларнинг математик билимларини кенгайтириш ва чуқурлаштириш мақсадида ташкил қилинган машғулотларни тушунамиз. Мустақил ишнинг асосий мақсади ўқувчилардаги фанга бўлган қизиқишни ривожлантириш, уларни дарсда олган билимларини тўлдирувчи математик билим, малака ва кўникмалар билан қуроллантиришдан фойдаланиш мумкин.

Бошланғич таълим математика ўқитишида мустақил таълим мисол ва масалалар ечиш орқали ўрганилган тушунча ва арифметик амаллар моҳиятини очиш орқали, ҳисоблаш кўникмаларини ўстириш билан бирга мантикий бири-бирига боғланган тушунчалар, таърифлар, қоидалар ва хулосаларни келтириб чиқариш ўқувчиларнинг математикага қизиқишларини оширишда муҳим рол ўйнайди.

Бошланғич таълимда математика ўқитишнинг мустақил таълими ўрганилган асосий тушунчалар ва уларга доир масалаларни ечиш кўргазмалар тасаввурлар билан бирга мантикий фикрлашни асослаш ва амалий қўлланишни талаб этади шунингдек, ўқувчилар олдида муаммоларни вазиятни яратиш ва уларни ҳал қилиш йўллари топишга доир услубий кўрсатмалар мажмуасини бериш каби саволларга жавоб беради.

Айрим мустақил таълим топшириқлари ўқитишнинг дастлабки босқичида кейинги синфларда муфассал қараб чиқишга тайёргарлик кўриш мақсадидагина киритилади ёки бирор малака ва кўникмаларни шакллантириш жараёнида фикрлаш қобилияти даражасини ошириш имкониятига эга бўлиш учун киритилади.

Математикада мустақил таълимнинг муҳим масалаларидан бири ўқувчиларда онгли ва мустақам ҳисоблаш (кўпинча автоматизмга етказилган) малакаларини шакллантириш эди ва шундай бўлиб қолади.

Бошланғич таълим математикасида мустақил таълим ўқувчилар кучи етадиган даражада ўқув материални умумлаштиришни, ўрганилган математик фактлар асосида ётувчи умумий усул ва қонуниятларни тушунишни, қараб чиқилаётган ҳодисалар орасида мавжуд бўлган боғланишларни тушунишни назарда тутати. Мустақил таълим амалий ўқув ва кўникмаларни эгаллашга ёрдам берибгина қолмай, назария ва амалиётнинг қараб чиқилаётган масалалари орасида математик муносабатларни ўрнатишга, математика ўқитиш самарадорлигини оширишга ўқитувчига ёрдам берувчи асосий воситалардан биридир. Бунда эгалланган билим, ўқув ва малакаларини турли хил шароитларда қўлланишга ўргатишни ўқитишнинг махсус масаласи сифатида қараш керак. Бу ўқувчиларни математик тайёргарлигига қаратилган ишнинг бошланишидир.

Математикада мустақил иш билан шуғулланиш фақат хотира ва тафаккурни шакллантириб қолмай, балки болаларнинг меҳнат тарбияси мактаби ҳам бўлади. У меҳнат қилишга одат қилишни ва меҳнатга эҳтиёжни тарбиялаш бўйича доимий ишлаш учун материал беради. Тафаккур интизомини ва меҳнатни аниқ ташкил этишни, фикрнинг бир жойга тўпланишини, аниқликни тарбиялайди. Бу соҳада ўқитувчидан жуда кўп нарса талаб қилинади. Ўқитувчи ўқувчиларнинг ишини уларнинг ўқув фаолияти ҳар бирини қониқтирадиган қилиб йўналтириб, педагогик тактга эга бўлиши ва мезонини сезиши керак. Бунинг учун даставвал болаларда узвий равишда мустақилликни ўстириш, ўқитиш жараёнида уларнинг мустақил ишлашларига бўлган талабни аста-секин орттира бориш зарур, Бунда тавсия этиладиган савол ва масалалар боладан маълум кучланишни талаб қилсада, унга кучи етадиган даражада бўлиши керак. Бу масалаларни ҳал қилиш фақат таълимнинг олдида қўйилган вазифаларни ҳисобга олиш билан боғлиқ бўлмай, балки ўқитишнинг бошқа ҳамма элементлари орасидаги ўзаро боғланишларни тўғри баҳолаш билан боғлиқ бўлишини таъминлаш лозимдир.

Бошланғич синфларда ўтиладиган бошқа фанларда ҳам ўқувчининг мустақил фикрлашига йўналтирилган машқлар, турли топшириқлар келтирилган. Ўқитувчи камол топтириш вазифасини амалга оширишда бундай машқ-топшириқлардан эътибор билан мақсадга мувофиқ равишда фойдаланиши ижобий натижаларга олиб келиши мумкин.

Фойдаланилган адабиётлар рўйхати:

1. Олий таълим меъёрий ҳужжатлар тўплами. Тошкент: «Шарқ» нашриёт-матбаа акциядорлик компанияси бош таҳририяти, 2001.
2. Йўлдошев Ж.Ф. Ўзбекистон Республикаси таълими-тараққиёт йўлида. Тошкент: Ўқитувчи.
3. Мавлонов Р., Тўраева О., Холиқбердиев К. Педагогика. Тошкент: Ўқитувчи, 2001.

ЎҚУВЧИЛАРНИ ТАРБИЯЛАШДА ОИЛА, МАҲАЛЛА, МАКТАБ ҲАМКОРЛИГИ ЖАРАЁНИ

С.Кулмуродова, М.Мирсаидова,
Самарқанд давлат университети

Ушбу мақолада ўқувчиларни тарбиялашда оила, мактаб, маҳалларнинг ўзаро ҳамкорлиги, ёшларни тарбиясига доир фикрлар келтириб ўтилган ва салбий хислатларни бартараф этиши йўллари кўрсатилган.

Калиб сўзлар: маҳалла, оила, мактаб, тарбия, концепция.

В статье рассматриваются актуальные вопросы взаимодействия семьи, школы, махалли в деле воспитания школьников. Предлагаются пути предотвращения формирования негативных качеств у молодёжи.

Ключевые слова: махалля, семья, школа концепция.

In this article the place of family, school and neighbourhood to bring up with mutual cooperation is illustrated about adults educate and complete all of them

Key words: family neighbourhood, school, behavior conception.

Минг йиллар давомида инсоният буюк даҳолар томонидан эътироф этилган, шарқона демократиянинг асосий тамойилларига ва жамоа фикрига асосланган, ўзбек халқининг маънавий урф-одатларини, тарихий миллий давлат бошқаруви маданиятини ва халқ жамият бошқарув тизимини аҳолига сингдириш учун хизмат қиладиган ижтимоий тузилма маҳалла деб аталиб келган [1, 49-б].

Миллий мафкурамиз ва қадриятларимиз халқимизнинг мақсад ва муддаоларини ифодалайди. Фарзандлар оила тимсолида жамиятнинг ижтимоий-маънавий қиёфасини кўради, жамият талаблари моҳиятини илк бора шу кичик жамоада англайди. Улар онгига дастлабки маънавий - ахлоқий билимларни сингдиришда оиланинг айниқса таълим - тарбия муассасаларининг ўрни муҳим аҳамият касб этади. Таълим-тарбия муассасалари, оила ва маҳалла кўмиталари ижтимоий институтларнинг асосий вазифаси миллий истиқлол ғоясини барча ёшларимиз маънавий бойлигига айланишига, уларнинг дунё қарашига сингдиришга кўмаклашиш, мазмун - моҳиятини ҳар тамонлама тушунтиришдан иборатдир.

Бунда эса инсон улғайишида асосий давр бўлган ўсмирликдаги тарбия ҳал қилувчи аҳамият касб этади. Бу паллада унинг ички дунёси ўзига хос хислатлари шаклланади. Бу даврда у яшаётган маҳалла, ота-она, устозлар улар тарбияси билан узвий равишда шуғулланишлари лозим. Уларнинг саломатлигига ҳам алоҳида диққат эътибор зарур. Шунинг ҳам унитмаслик керакки камолотга элтувчи йўл маърифат, шунга яраша ғайрат-шижоатдир. Ҳар бир халқ ҳар бир авлоднинг баркамоллик даражаси пировард натижада шу халқ истиқболини, тараққиёти ва тадбирини ҳал этади.

Маънавий ва жисмоний баркамол авлодни тарбиялаш - фақат миллий эҳтиёжгина эмас, балки умумдавлат аҳамиятига молик масала - кўп миллатли Ватанимизда туғилиб ўсган, томир ёйган барча қардош халқлар учун бирдай эзгу мурод мақсаддир. Бу нуқтада миллий ва умуминсоний қадриятлар, бой маънавий меъросимизнинг энг яхши анъаналари ҳамда шаклланиб келаётган янги удумлар бирлашади, тарбиянинг кудратли омилига айланади. Халқимиз ирсиятини бойитиш маънавий ва жисмоний соғлом авлодни тарбиялаш жараёнида маҳалла, давлат ва жамиятнинг муштарак муддаоси бўлмиш баркамол ёш авлодни комил инсон шахси – XXI аср одами шаклланади.

Фарзанд тарбияси аввало оиладаги ахлоқий-маънавий муҳитга боғлиқ.

Таълим-тарбия муассасалари билан оила ҳамкорлиги бунда муҳим аҳамият касб этади. Оила, маҳалла, мактаб ҳамкорлигининг асосий омили оилада соғлом муҳитни яратиш, фарзандлар учун ота-оналар ҳар томонлама ўрнатилган бўлиши фарзандларга оилавий кадрларга Оила юртга муҳаббатни шакллантириш, билимлар асосларини бериш, маърифатли ва маънавийли шахс сифатида вояга етказишларини таъминлаш, болаларни маънавий баркамол ва жисмонан соғлом бўлишлари учун иқтисодий ва ижтимоий муҳитни яратиш муҳим аҳамият касб этади.

Мазкур вазифалар маҳалла фаоллари томонидан тарбия муассасалари билан биргаликда таълим-тарбия жараёнида амалга оширилиши зарур бўлган масалаларни муҳокама қилиш ва уларни оқилона ҳал этишда фаоллик кўрсатиш, оилавий тарбия, тарбия жараёнларини қўллаб - қувватлашдан иборат. Ота-оналарнинг етарли даражада билим, кўникмаларга эга эканлиги мустаҳкам оила ва унда соғлом, ҳар томонлама баркамол фарзандлар вояга етиш кафолати ҳисобланади.

Оила ва маҳалла бошқа тарбиявий муассасалардан фарқли равишда одамнинг бутун ҳаёти давомида унинг барча томонларига, қирраларига таъсир кўрсатишга қодирдир ва одатда таъсир кўрсатади. Оила ва маҳалла ҳамкорлигидаги тарбия вазифасининг бу улкан миқёси унинг мафкуравий ва педагогик-психологик таъсир таъсир кўрсатишнинг чуқур ўзига хослиги билан уйғунлашиб кетади. Бу эса уни олий даражада таъсирчан қилибгина қолмай, шу билан бирга шахсни шакллантириш жараёнининг зарур бўғинига ҳам айлантиради.

Оила ва маҳалланинг юксак тарбиявий имконияти болалар ва ота-оналарнинг ўзига хос хусусиятлари: қон-қариндошлиги, кўни-қўшнилиги, муҳаббати, яқинлиги, ишончи, бурч ҳисси, обрўлиги ва ҳоказолар билан таъминланади.

Маълумки, хилма-хил фаолият шароитида боланинг қобилиятлари энг самарали ривожланади, унинг ижодий имкониятлари очилади, болани оила ва маҳалладан бошқа қаерда ҳам фаолиятнинг хилма-хил турларига жалб этиш мумкин. Оила ва маҳалла ҳамкорлигидаги тарбиянинг қимматлилиги ва аҳамияти Яна шундаки, кичик болалик пайтида оилада эгаллаган нарсалар бир умр сақланиб қолади. Худди шунинг учун ота-оналарнинг болаларни ҳар томонлама тарбиялаш мажбурияти қонуний тарзда белгилаб қўйилган.

Халқимиз олдида турган эндиги вазифа таълим-тарбия тарихини биз яшаб турган маҳалла гузарларида оилаларда, ҳамда таълим масканлари даврасида қунт билан ўрганиш унда олға сурилган илғор ғоялардан баҳраманд бўлишдир. Баркамол инсонни ҳар томонлама тарбиялаш инсониятнинг азалий орзуси бўлиб, аждодларимиз маърифат ва маданиятини қандай қилиб ёш авлодга ўргатиш уларни комилликка етаклаш йўллари, қонун, қоидаларини излаганлар. Чунончи ўзбек диёрида дунё илм-фан хазинасига беҳад улуш қўшган ал-Хоразимий, ал-Беруний, Аҳмад Фарғоний, ал-Фаробий, ибн Сино, аз-Замахшарий, Амир Темур, Мирзо Улуғбек, Заҳириддин Муҳаммад Бобур, Нақшбанд, Имом ал-Бухорий, ат-Термизий, Баҳоуддин Нақшбанд, Хўжа Аҳмад Яссавий каби алломалар замонлар яшаб ижод этганлар. Улар қолдирган маданий меъросни ўрганиш ҳар бир ўсиб келаётган баркамол авлод учун ҳам фарз, ҳам қарзидир.

Бугунги кунда мамлакатимизда 18 ёшгача бўлган ёшлар (вояга етмаганлар) умумий аҳолининг 61% дан ортиғини ташкил этади. Шунинг учун ҳам аҳолимизнинг асосий қисмини ташкил этадиган вояга етмаганларнинг ҳуқуқларини ҳимоя қилиш давлат сиёсатининг устувор йўналиши сифатида белгиланган. Албатта бундай ҳолларда уларнинг яшаш жойлари яъни маҳаллалар ҳамда таълим муассасаларини ёшларнинг бўш вақтларини унумли ташкил этиш борасида чора ва тадбирларни ташкиллаштириш кенг йўлга қўйилган. Шу ўринда халқимиз томонидан оғиздан-оғизга ўтиб келаётган “Бир болага етти маҳалла ота-она” деган ҳикматомуз нақлни таъкидлашимиз ўринлидир.

Барчамизга аёнки маҳаллаларимизда турли ёш, турли миллатли кишилардан ташкил топган Барча миллат кишилари тинч-тотув яшаши билан бир қаторда уларни соғлом, жисмонан бақувват баркамол қилиб тарбиялаш ҳам муҳим омил саналади. Дарҳақиқат

миллий ҳаракатли ўйинлар спорт турлари халқ қадриятларига ва даҳлдор бўлиб уларни йиғиб бойитиш ва болаларга такдим этиш соғлом авлодни тарбиялаш йўлидаги муҳим ва зарурий вазифалардан биридир. Маҳалладошлар ва кўшни маҳалла болалари билан олиб бориладиган мусобақалар уларни жисмоний баркамол бўлиши учунгина эмас, балки уларнинг ақлий маънавий ва ахлоқий жиҳатдан тарбиялашда ҳам муҳим аҳамият касб этади. Кўплаб ўйналандиган ўйинларда болалар мақсадга эришиш учун фаросати ва тадбиркорлигини, қатъиятини кўрсатиши, жамоат олдида фақат ўзининг эмас, балки ўртоқларининг ҳам хатти-ҳаракатлари жавобгарликлари учун ҳам жавобгарлик ҳиссини сеза олишни ўзида шакллантириб бориши зарур. Ҳаракатли ўйинлар чунончи, юриш, югуриш, сакраш, тирмашиб чиқиш билан биргаликда маҳаллалардаги шароитдан келиб чиққан ҳолда ташкил этиш мақсадга мувофиқ бўларди [2, 4-б.].

Маҳалла фаоллари ва маҳалла педагоги бошчилигида маҳалла болаларининг бўш вақтини дарс қилиш ва қўшимча машғулотларни бажарганликларини ҳисобга олган ҳолда ҳар бир ўтказиладиган ўйин ёки мусобақаларни режа асосида йиллик иш режага киритиши уни эса ҳар бир фаслга мослаштирган ҳолда ташкиллаштирилиши лозим.

Биз ўтмишдаги ота-боболаримиздан тортиб, келажагимизни ҳам оила мактаб, маҳалласиз таъсаввур эта олмаймиз. Шундай экан баркамол авлодни жамиятимизнинг ҳақиқий ворислари қилиб етказишимизда оила, мактаб, маҳалланинг ўрни бениҳоя каттадир. Зеро шундай экан аждодларимизнинг ҳақиқий издошлари бўлиб етишишини уларнинг бизга қолдирган ватандан тортиб унинг ҳар бир гиёҳини ҳам парваришлашни баркамол авлоднинг онгига сингдириш жамиятдаги ҳар бир кишининг ҳам фарзи, ҳам қарзи саналади. Ўз-ўзидан аёнки жамиятни эса мактаб, маҳалла, оила ташкил этади.

Фойдаланилган адабиётлар рўйхати:

1. И.А.Каримов «Соғлом авлодни тарбиялаш барчамизнинг бутун жамиятнинг асосий иши инсоний бурчдир».
2. Т.Усмонхўжаев, А.Толибжонов, Х.Мелиев, Н.Хотамов “500 ҳаракатли ўйинлар”-Т.: “Янги авлод 2014”, 316 б.
3. Маҳалла фуқаролари ўз-ўзининг бошқаришнинг ҳуқуқий асослари (Маҳаллалар фаолиятини тартибга солувчи қонун ҳужжатлари тўплами). – Тошкент, 2003.

ҚАДИМГИ МАРКАЗИЙ ОСИЁ МЕЪМОРЧИЛИК ЁДГОРЛИКЛАРИНИ ГЕОМЕТРИЯ АСОСИДА ЎРГАНИШ

Ж.Раҳматов, З.Истамов,
Самарқанд давлат университети,
А.Бердиев,
Самарқанд педагогика коллежи

Ушбу мақолада Марказий Осиё меъморчилик обидаларида мураккаб шаклдаги гумбазлар барпо этилганлиги, Марказий Осиё меъморчилик санъатининг классик намунаси ҳисобланган XV асрда қурилган Самарқанддаги Регистон ансамбли таркибига кирувчи Шердор мадрасаси тарихи ва гумбазининг геометрик таҳли ёритилди. Гумбазларнинг қандай геометрик сиртлардан тузилганлиги, иншоот гумбазининг ҳосил қилувчи эгри чизиқлар ва унинг текисликдаги модели орқали берилиши келтирилган.

Калит сўзлар: геометрия, арифметика, меъморчилик, гумбаз, конструкция, циклоида, координата системаси.

В этой статье раскрывается тема сложных форм куполов в архитектуре Центральной Азии на примере сложного геометрического купола медресе Шердор из ансамбля Регистан в Самарканде. При помощи схемы кривых и прямых линий раскрывается секрет модели геометрического купола

Ключевые слова: геометрия, арифметика, архитектура, купол, конструкция, циклоида, система координат.

In this article shown that how the complicated dome was built in Central Asia's old monuments. The Sherdor medresseh, which part of the Registan ensemble, was built in 15th century, history and its dome's geometrical analysis. The kinds of dome and their composing. How their exterior were built. The dome of the building was shown by curved line and its model at surface.

Key words: *geometry, arithmetic, architecture, dome, design, cycloid, coordinate system.*

Таълим ва тарбия жараёнининг сифат ва самарадорлигини ошириш, уни жаҳон илғор тажрибаларига мос равишда ривожлантириш бугунги куннинг долзарб масаласи ҳисобланади, бу эса педагогларнинг зиммасига маъсулият юклайди. Бу шарафли ишни амалга ошириш мақсадида олий ва ўрта махсус таълим муассасалари ва халқ таълими соҳасида хизмат қилаётган барча ўқитувчилар ва муираббий устозлар сафарбар қилинган. Мамлакатимиз тараққиёт сари юз тутган бир даврда бу масалани ҳал қилинишининг давлат томонидан қўллаб қувватланиши ҳамда шароитларнинг яратилганлиги имконият манбаидир. Бунга мисол барча ўқув муассасаларининг қайта таъмирланиши, янгидан барпо этилиши ҳамда уларнинг янги технологиялар билан таъминланишидир.

Мамлакат ёшлари турли ўқув юртларида маълум бир мутахассисликларни эгаллашни мақсад қилиб билим олишмоқда. Бугунги кунда педагогика олийгоҳларида фаолият олиб бораётган тасвирий санъат оқитувчилари қаторида, ушбу ихтисослик бўйича таҳсил олаётган талабаларнинг таълимини ижодий фаолият билан боғлаб олиб бориш тўғри йўлга қўйилган. Бунда ўқитувчилар “Устоз шогирд” анъаналарини давом эттиришган ҳолда уларга кўникава малакалар бериб, ўз тажрибаларини ўргатишмоқда.

Ўзбекистоннинг қадимий меъморчилик ёдгорликлари жаҳон маданияти хазинасидан муносиб ўрин эгаллаган. Самарқанд – халқимиз миллатимиз довуғини бутун дунёга таратган минг-минг йиллик тарихга эга илоҳий маскандир. Муқаддас Самарқанд тупроғида қад кўтарган кўҳна тарихий обидалар уларни безашда қўлланилган нақшу - нигорлар неча асрлардан буён одамзотни лол қолдириб келмоқда. Аждодларимиздан меърос бўлган тарихий-маданий ёдгорликлар, меъморчилик обидаларининг тарихини илмий ва амалий асосда ўрганиш, уларни қайта тиклаш, сифатли таъмирлаш асл ҳолатига келтириш бугунги куннинг асосий вазифаларидан бири ҳисобланади. Ёш авлодни бадиий жиҳатдан баркамол, Ватанга ва миллий санъатга садоқат рўҳида тарбиялаб вояга этказишда меъморчилик санъатининг ўрни алоҳида аҳамият касб этади. Бу эса ўз навбатида олий ўқув юртилари, касб - ҳунар коллежлари ва умумий ўрта таълим мактабларида ўқитиладиган фанларининг чуқур ва асосли бўлишини тақозо этиб, педагог ва олимлар зиммасига юксак вазифаларни белгилайди. Марказий Осиёнинг қадимги меъморчилик ва шаҳарсозлик санъатини ўрганиш, меъморий обидаларнинг қўрилишини геометрик таҳлил этишдан мақсад, асрлар давомида аниқ тузилган ва геометрик лойиҳалар асосида аждодларимиз яратган меъморчиликка оид билим, маданият, санъатни таҳлил қилиш, чуқурроқ ўрганиш ва келажак авлодга ўргатишдан иборат. Қадимги меъморчилик обидалари ва уларнинг гумбазлари ўтмишда қандай усулда қурилган, уларнинг лойиҳалари бўлганми, баланд бештоқлари ва минорларга битилган нақшинкор ёзувлари қандай безатилган, усталари кимлар бўлган, деган саволлар туғилади.

Марказий Осиёнинг қадимги меъморчилик обидаларни ва ноёб қазилмаларни излаб топишда В. И. Вяткин, М. Мауэр, М. Е. Массон, Б. Засипкин, М. Саиджонов, В. Бартольд, Б. П. Денике, Л. Воронин, Б. А. Нилсен, В. А. Шишкин, Л. И. Ремпель, Г. А. Пугаченкова, С. П. Толстов, А. Асқаров, Я. Гуломов, М. Булатов каби археолог ва санъатшунос олимлар самарали меҳнат қилганлар. Улар қазилмаларда аждодларимиз томонидан юксак бадиий савияда яратилган кўплаб меъморчилик обидалари, деворий расмлар, ҳайкалтарошлик асарлари, амалий санъат буюмлари борлигини аниқланганлар.

Марказий Осиёдаги макбараларда меъморлар турли шаклдаги гумбазларни барпо этганлар.

Гумбаз - қубба шаклидаги ярим шарсимон том ёпмаси бўлиб, тарҳи айлана, тўғри тўртбурчак, кўпбурчак ва цилиндр шаклидаги пойгумбаз устида гумбаз усулида ғишт териш йўли билан ҳосил қилинган. Гумбаз асосан хом ғишт, пишиқ ғишт ва ёғоч

материаллардан кўшиб ишлатиш орқали ҳам қурилган. Гумбазнинг балхи, чорак, чархи, чоракунжак, кулоҳий ва бошқа турлари ҳам бор[1. 226 - б.]

Чортрак гумбаз - квадрат асосли хона устида қурилган тўртбурчакли дўпписимон гумбаздир. Чархи гумбаз - асоси айлана гумбаз бўлиб, давра гумбаз деб аталади. Чоркунжак гумбаз - тўғри тўртбурчак асосли хоналар устига қурилган гумбаз ҳисобланади. Кулоҳий гумбаз - кулоҳ (уч қалпоқ) шаклидаги гумбаз бўлиб, Бухородаги Чашмаи Айюб, Шахрисабздаги Ҳазрати Имом ёдгорликларида гумбазнинг турли намуналарини кўриш мумкин.

Машҳўр математик ва астроном Ғиёсиддин Жамшид Кошийнинг “Мифтоҳ ал-ҳуссоб фил-ҳисоб” (Арифметика калити) китобида бино ва иморатларни ўлчаш тўғрисидаги уч бўлимдан иборат махсус бобида, меъморлик назарияси масалалар ёритилган. Китобнинг биринчи бўлими тоқ ва равоқларни ўлчашга бағишланган. Иккинчи бўлими қубба - гумбазларнинг шакли ва уларни ўлчаш тартибига бағишланган. Ғиёсиддин Жамшид Коший қуббани тўрт турга ажратган.

1. Курра – ичи бўш бўлган ярим доира (шар), 2. Қатъа – шар сегменти шаклида, 3. Маҳрут – асоси кўп қиррали перамида, 4. Тоқ – эгри чизикнинг ўқ атрофида айланиши натижасида ҳосил бўладиган сфераконус шаклидаги гумбаз. [2. 112 - б.]

Марказий Осиё меъморчилигида айниқса учинчи ва тўрттинчи турга оид гумбазларнинг қурилиши кенг қўлланилган. Мураккаб гумбазларнинг шакли ва тузулишини геометрик таҳлил этиш, меъморий обидаларни тасвирлаш, таъмирлаш, янги турдаги гумбаз шакли том ёпмаларни конструкциялашда ҳам назарий ва амалий асос бўлади.

Маълумки бир циклнинг такрорланиши натижасида ҳосил бўлган эгри чизиклар циклик эгри чизиклар деб аталиб, бундай эгри чизикларга циклоида, эпициклоида, гипоциклоидалар киради. Циклоида (грекча куклоидес – доирасимон) эгри чизик бўлиб, бир тўғри чизик устида айлананинг сирпанмасдан бир текис ҳаракатланиши натижасида шу айланада олинган бирор нуқтанинг қолдирган изидан ҳосил бўлади.

Самарқанддаги Регистон ансамбли таркибига кирувчи Шердор мадрасаси алоҳида тарихга эга. Қуйида Шердор мадрасаси тарихи ва гумбазининг геометрик таҳлилини келтирамиз.

Марказий Осиё меъморчилиқ санъатининг классик намунаси ҳисобланган Самарқанддаги Регистон ансамбли, улўғвор меъморий майдон сифатида асосан XVII асрда барпо этилган. Регистон ансамбли 1117-1660 йилларда Самарқанднинг Регистон майдонида қурилган меъморий ёдгорликлар мажмуаси ҳисобланиб, Улуғбек мадрасаси, Тиллақори мадрасаси ва Шердор мадрасасидан иборатдир. Регистон ансамбли таркибига кириувчи Шердор мадрасаси 1619-йилда (1028 хижрий) Самарқанд ҳокими Ялангтўш Баҳодир буйруғи билан қад кўтарган. Улкан иморат (1619-1636 йиллар) ўша даврнинг меъмори устоз Абдужаббор томонидан бунёд этилган. Мадраса икки қаватли бош тарзидаги пештоқнинг икки ёнига гулдаста ишланган. Пештоқ ичкарасидаги кошинкор безак орасида зангори – қора заминли кошинга оқ харфлар билан “Ҳазо ал - иморат бисанъа - устод мулло Абдужаббор меъмор” сўзи ёзилган.

1– расм. Самарқанд. Шердор мадрасасининг умумий кўриниши (1619-1636).

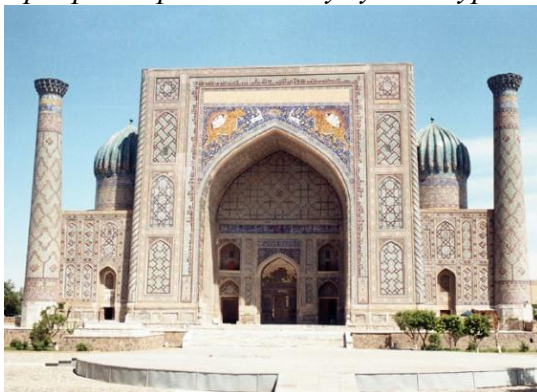

Улкан равоқ юкорисидаги қанос (тимпан)ларидаги қизғиш зарҳал тусли шер оқ охуни қувиши, қуёш бодомқовок, қийиқ кўзли қилиб тасвирланган ва юзи зарҳал тусли ёғду билан ҳошияланган [3. 96 - б.].

Пештоқнинг икки томонида гумбазли дарсхона ва масжид жойлашган. Ҳовли атрофидаги икки қаватли хужралар 54 та бўлиб, уларнинг олдида равоқли айвонлар жойлашган. Қуйида 2-, 3- расмларда Шердор мадрасаси гумбазли ва гумбаз шаклининг геометрик таҳлили келтирилган. Келтирилган 2-, 3- расмларда Шердор мадрасаси гумбазли, уларнинг ўқ кесимлари Декарт ва кутб координата системаларида тасвирланган геометрик модели берилган.

2 – расм. Шердор мадрасаси гумбазли.

3 – расм. Гумбаз шаклининг геометрик таҳлили .

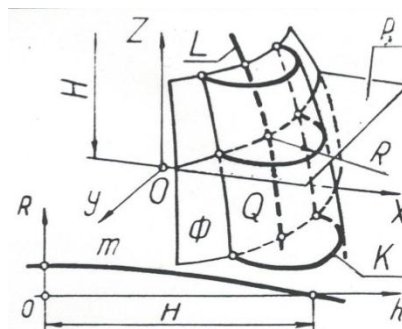
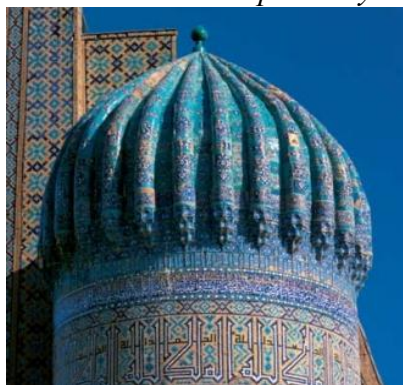

Шердор мадрасаси гумбазининг горизонтал кесимлари, гумбазнинг сфераконусли қисми ва ундаги қобирғаларнинг параметрларини аниқлашга ёрдам беради. Бу қисмларда айлана вужудга келади. Шунда шакл параметрларининг ўзгариш графиги ва қобирғаларининг горизонтал қисми ҳолати, декарт координаталар системасида параболани ифодалайди. Бу қобирғаларнинг марказий чизиғи гумбаз асоси ўқ қисмининг биттасида парабола эгрилигини ифодалайди. Шердор мадрасаси гумбазининг аниқловчисини асосий юза дейишимиз мумкин.

Ф – гумбазнинг сфераконусли қисми, Л – чизиқ маркази $13^{\circ} 20'$ интервалда (оралик масофада) гумбазининг С учидан ўтувчи, м қобирғаларини ҳосил қилувчи параметрларининг ўзгариш графигидир.

Шердор мадрасаси гумбазининг геометрик параметрлари қуйидагича:

- асос юзасининг диаметри $d = 8860$ мм;
- қобирғаларнинг горизонтал кесими радиус айланаси $r = 330$ мм га тенг, маркази эса юзанинг асосида жойлашган;
- гумбаз қисмининг баландлиги $h = 6200$ мм; қобиғлар сони 27 та;
- ён қиялик чизиқ шакли К – кабариклик, Р – параметрли парабола, параболанинг учи гумбаз асосининг радиуси бўлиб қияликда қўйидаги интервалларда $443 \leq R \leq 4760$;
- ўқ кесимида гумбазни ҳосил қилувчи, доимий С нуктасидан ўтувчи парабола танланган.
- текислик модели м – горизонтал кесим бошланғич белгидан, гумбаз қобирғаси ва эгриликдан иборат бўлган асосий юза кесими Декарт координата текислиги системасида олинган. У 27 та эгри қобирға кесими ва 27 та асосий юзанинг таркибига кирувчи эгриликлардан иборатдир.

Қадимги Марказий Осиё меъморлари тарихий обидалар ва меъморий шакллар барпо этишда юқори даражали билимдон, зукко инсонлар бўлганидан далолат беради. Арифметик ва геометрик назарий билимлар, асосида биноларни қуриш қадимий меъморчилик санъати усуллари бирлигининг бош мезони бўлган.

Марказий Осиёнинг қадимги меъморчилик ва шахарсозлик санъатини ўрганиш, меъморий обидаларнинг қўрилишини геометрик таҳлиллар асосида ҳам илмий, ҳам амалий

таълим жараёнига тадбиқ этиш ёшларимизни билим савиясини янада тўлақонли бўлишга ёрдам беради ҳамда қадимий меъморий обидаларнинг таъмирлашда назарий асос бўлади.

Фойдаланилган адабиётлар рўйхати:

1. П.Ш.Зоҳидов. “Меъмор олами”. Т. Қомуслар бош тахририяти, 1996. 226–227 бет.
2. П.Ш.Зоҳидов. “Зеб ичра зийнат” Т. Ғ. Ғулом номидаги адабиёт ва санъат нашриёти, 1985. 109 бет.
3. П.Ш.Зоҳидов. “Меъмор санъати” Т. Ғ. Ғулом номидаги адабиёт ва санъат нашриёти, 1978. 29–30 бет.
4. И.Л.Ремпель. “Архитектурный орнамент Узбекистана”. Государственное издательство художественной литературы Узбекистана. Ташкент -1961.
5. А.Хаққулов. “Самарқанд меъморчилик санъати”. Самарқанд - 1995.

МАКТАБГАЧА ТАЪЛИМ ЁШИДАГИ БОЛАЛАРДА ТЕЖАМКОРЛИК ТУШУНЧАЛАРИНИ ШАКЛЛАНТИРИШДА ИННОВАЦИОН ТЕХНОЛОГИЯЛАРДАН ФОЙДАЛАНИШ ЙЎЛЛАРИ

Р.Тухташева,
Самарқанд давлат университети, магистр

Ушбу мақолада мактабгача таълим ёшидаги болаларда тежамкорлик сифатларини шакллантиришда инновацион технологиялардан фойдаланиш йўллари ёритилган. Шунингдек, мактабгача таълим муассасаси тарбиячиларига инновацион технологиялардан фойдаланган ҳолда машғулотлар ўтиши учун методик тавсиялар берилган.

Калим сўзлар: инновация, мультимедиа, иқтисодий тарбия, тежамкорлик, мактабгача ёш даври, тарбиячи

В данное статье освещены пути использования как инновационных технологий в формировании качеств бережливости у детей дошкольного возраста. А также даются методические рекомендации воспитателям дошкольных учреждений проведения занятий с использованием инновационных технологий

Ключевые слова: инновация, мультимедиа, экономическое образование, экономика, дошкольный возраст, воспитатель

This article highlights the ways of using both innovative technologies in shaping the quality of thrift in pre-school children. And also give methodical recommendations to teachers of preschool institutions to conduct classes using innovative technologies.

Key words: Innovation, multimedia, economic education, economics, pre-school age, educator.

Мамлакатимизда олиб борилаётган ижтимоий-иқтисодий ислохотлар таълим тизимининг барча иштирокчиларида иқтисодий билимларга эга бўлишни талаб этилди. Мазкур талаблар чуқур иқтисодий билимларга эга, ташаббускор, амалий малака ва кўникмалар мужассам бўлган рақобатбардош кадрлар билан таъминлаш орқали ҳал этилади. Шу сабабдан мактабгача таълим ёшидаги болаларда дастлабки даврлардан бошлаб тежамкорлик тушунчаларини инновацион технологиялар орқали шакллантириб боришда мультимедиа воситалардан самарали фойдаланиш уларда ижобий ўзгаришларга туртки бўлади. Бу ҳолат мактабгача таълим муассасаларида фаолият олиб бораётган тарбиячиларга ҳам маълум компетентликка эга бўлишни долзарб қилиб қўяди. Тарбиячилар аввало мамлакатда янгиланаётган бугунги ислохотлардан хабардор бўлиши, иқтисодий муаммоларни тўғри баҳолай оладиган чуқур билимларга эга бўлиши, мультимедиа инновацион технологиялардан самарали фойдалана олиш кўникмаларига эга бўлишлари лозим.

Биринчи Президентимиз И.А.Каримов “Биз ёш авлодни мактабгача таълим муассасаларига қатнаётган давридан бошлаб, халқимизнинг асрлар давомида шаклланган Шарқ педагогикаси, умуминсоний қадриятлар асосида тарбиялашимиз лозим. Бозор

муносабатларига ўтиш даврида талабаларга иқтисодий билимларни, маркетинг, менежмент, бизнес соҳасида бизнинг иқтисодий ривожланишимизда бу тушунчаларнинг моҳияти ва роли борасида кўпроқ билим беришимиз мақсадга мувофиқдир”-деб таъкидалаганлар [3, 280-б.].

Ўзбекистон Республикаси “Кадрлар тайёрлаш миллий дастури”да мактабгача таълим-узлуксиз таълим тизимининг биринчи бўғини сифатида эътироф этилганлиги унинг самарали психологик-педагогик услубларини излаш ва жорий этиш зарурлигининг белгиланиши ҳам тизимни ривожлантириш учун амалга ошириладиган вазифаларни нечоғли улкан эканлигини кўрсатади.

Ўзбекистон Республикаси Президентининг “2017-2021 йилларда мактабгача таълим тизимини янада такомиллаштириш чора-тадбирлари тўғрисида”ги Қарорида “Мактабгача таълим тизимини янада такомиллаштириш, болаларни мактаб таълимига тайёрлаш даражасини тубдан яхшилаш, ...болаларни ҳар томонлама интеллектуал, ахлоқий, эстетик ва ижтимоий ривожлантириш учун шарт-шароитлар яратиш”га алоҳида эътибор берилганлиги ҳам ушбу соҳадаги илмий тадқиқотларнинг янада жонлантиришни кўзда тутди. Шу аснода мактабгача таълим муассасаси тарбияланувчиларига иқтисодий таълим-тарбия бериш, уларга иқтисодиётга оид айрим материаллар тўғрисида тасаввур ва тушунчаларни шакллантириш педагогика нуқтаи назаридан тадқиқ қилиш зарурияти тадқиқотимиз долзарблигини ҳам белгилайди. Ҳозир бозор муносабатларига асосланган жамиятда яшаш ҳар бир инсондан, айниқса, ёшлардан кенг иқтисодий билимларга эга бўлиб тарбия олишини назарда тутди. Шундай экан, мактабгача таълим муассасаларида тарбияланаётган ёш авлодни оилада ва таълим-тарбия муассасаларида тежамкорликка, иқтисодий муносабатларга ўргатиб боришимиз зарур. Маълумки, Ўзбекистон Республикасида узлуксиз таълим тизимини ислоҳ қилиш, соҳа ходимларида юқори касбий маданият, ижодий ва ижтимоий фаоллик, тежамкорлик, ижтимоий-сиёсий ҳаётда мустақил малака ва кўникма ҳамда чора-тадбирлар режаларини белгилаш ва унинг амалий ижросини таъминлаш қобилиятларини шакллантиришга йўналтирилганлиги билан эътиборлидир.

Мазкур вазифаларни амалий ижросини таъминлашда замонавий педагогик технологияларга мурожаат этиш мактабгача таълим муассасаларида амалга оширилиши белгиланди. Шу ўринда мактабгача таълим муассасаларида иқтисодий тушунчаларини тизимли шакллантириб боришга катта эътибор қаратилмоғи лозим. Шундай экан, инновацион усуллардан фойдаланишга аҳамиятни кучайтириш, мактабгача таълим муассасалари тарбияланувчиларига мультимедияли воситалардан фойдаланиб машғулотларни олиб бориш болаларда иқтисодий тежамкорлик ҳис-туйғуларини ёшлик даврларидан шакллантириб бориш талаб этилади. Таълим-тарбия жараёнини самарали руёбга чиқариш ҳар жиҳатдан таълим муассасаларида фаолият олиб бораётган тарбиячиларнинг қай даражада компьютер ва ахборот коммуникация ва инновацион технологиялардан билим, малака ва кўникмаларга эга эканлиги билан белгиланади.

Маълумки, инновация муаммоларига мурожаат этиш ва уларни бугунги кун учун муҳим бўлган замонавий илмий фикрлаш йўналишларида инновацион жараёнлар динамикасининг ўсиб бораётганлигини тушунишни билиш, ўрганиши натижасида пайдо бўлади. Адабиётларда инновация муаммолари ишлаб чиқаришдаги иқтисодий тадқиқотлар тизимида ўрганиб келмоқда. Аммо вақт ўтиши билан жамиятнинг барча соҳаларида инновацион ўзгаришлар асосида фақат ва фақат сифат кўрсаткичларини баҳолаш муаммоси юзага келди, аммо лекин бу ўзгаришларни фақатгина иқтисодий тежамкорлик назариялари билан аниқлаб бўлмайди. Мамлакатимизда педагогик инновациянинг ривожланиши жараёнида кенг жамоатчи педагоглар, мактабгача таълим муассасалари тарбиячилари мактабгача таълим муассасаларига бугунги кунда катта эътибор, ушбу таълим муассасаларининг тезкор ривожланишига бўлган талабга асосан мактабгача таълим муассасалари тарбиячи педагоглари инновацион технологиялардан фойдалана билмасликлари асосий муаммолардан ҳисобланади.

“Инновация” сўзи латин тилидан олинган бўлиб, янгилик киритиш деган маънони

билдиради. Шундай экан, мактабгача таълим муассасалари тарбияланувчиларида иқтисодий тежамкорлик тушунчаларини индивидуал технологияли мультимедияли воситаларидан фойдаланиш, мактабгача таълим муассасалари тарбияланувчиларини шу асосда тарбиялаш, уларни комил инсон қилиб тарбиялаш, болаларнинг қалбида ватанга муҳаббат руҳида тарбиялашни ёшлик даврларидан бошлаб шакллантириб боришни тақазо этади. Мактабгача таълим муассасалари тарбияланувчиларида тарбиячи педагоглар ўз вазифаларини танқидий кўриб чиқиб янги инновацион усулларидан, мультимедияли воситалардан фойдаланган ҳолда тарбияланувчиларга иқтисодий тежамкорлик тушунчаларини шакллантиришда қуйидаги педагогик вазифаларни амалга ошириш ижобий натижа беради (1-расм):

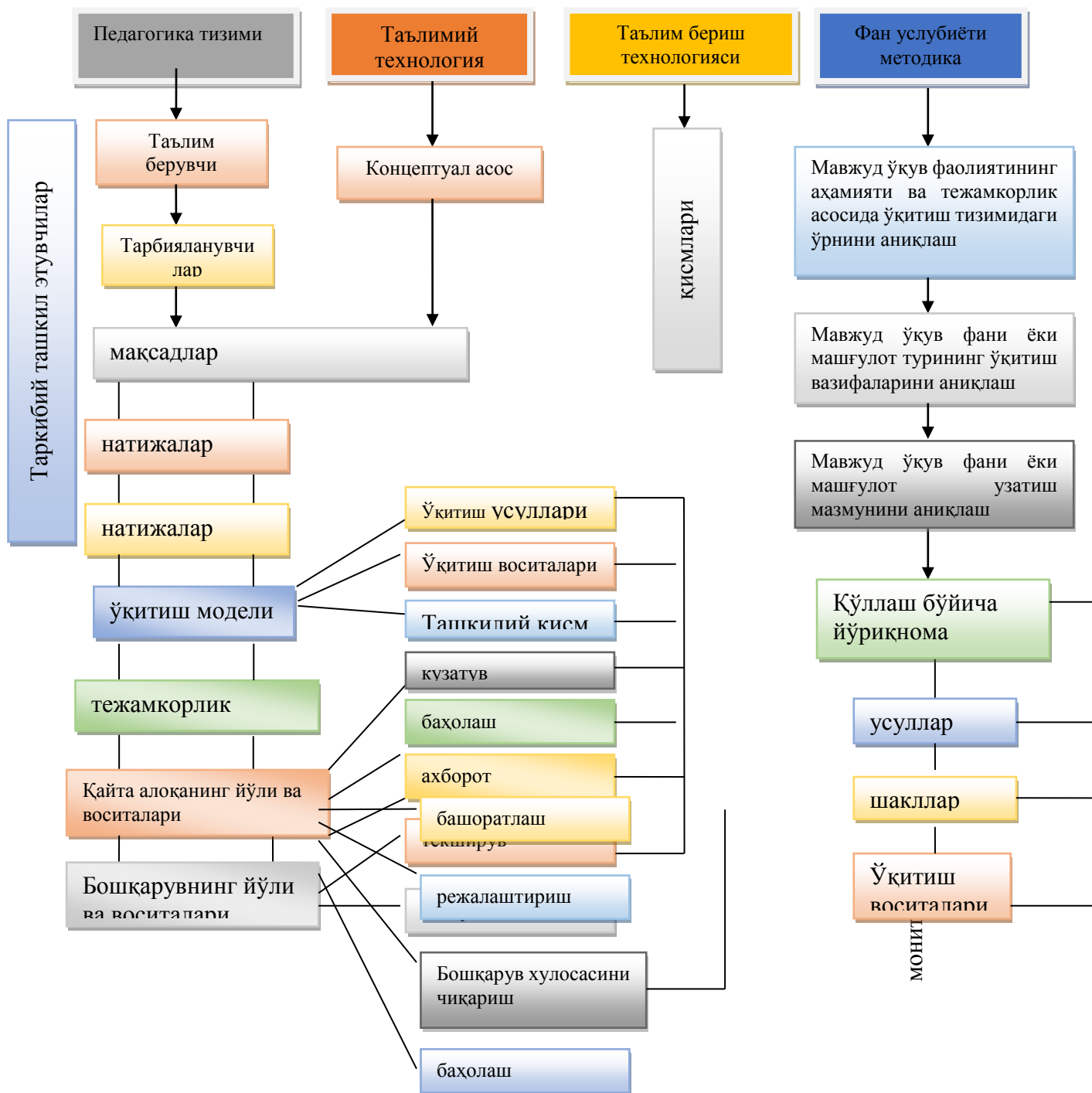

1-расм. Мактабгача таълимда таълимий тежамкорлик технологиялари модели.

биринчидан, мактабгача таълим муассасалари тарбияланувчиларининг индивидуал психологик хусусиятлари атрофлича ўрганилиб чиқилганда;

- иккинчидан, мактабгача таълим муассасалари тарбияланувчиларида иқтисодий-тежамкорлик тушунчаларни шакллантириш мақсадида комплекс инновацион услубий мультимедияли ишланмалар, топшириқлар мажмуи ишлаб чиқилганда;

- учинчидан, мактабгача таълим муассасалари тарбияланувчиларига касб-хунар бўйича чуқурлаштирилган иқтисодий-тежамкорлик асосида таълим берилса, шу асосда махсус дастур ва режалар ишлаб чиқилганида;

- тўртинчидан, мактабгача таълим муассасалари тарбияланувчиларининг интеллектуал ривожланишлари ва қобилиятлари, мойилликларига мувофиқ танланган касб-хунарда инновацияли технологиялар асосида мультимедияли воситаларидан фойдаланган ҳолда ёшлик давридаёқ малака ва кўникмаларини эгаллашни таъминлай оладиган “Иқтисодий тежамкорликка” оид тўғарақларнинг дастурлари ва тизимлари ишлаб чиқилганда мактабгача таълим муассасаларидаги тарбияланувчиларда иқтисодий тежамкорликка хос янги билимлар шаклланиб боради.

Юқорида келтирилган маълумотлардан маълум бўладики, мактабгача таълим ёшидаги болаларда тежамкорлик сифатларини тарбиялашда ахборот технологиялари яъни мультимедияли воситалардан фойдаланиш уни мактабгача таълим муассасаларида қўллаш бугунги куннинг асосий масалаларидан бири ҳисобланади.

Фойдаланилган адабиётлар рўйхати:

1. Ўзбекистон Республикасининг “Таълим тўғрисида”ги Қонуни//Баркамол авлод-Ўзбекистон тараққиётининг пойдевори. -Т.: Шарқ, 1998.

2. Ўзбекистон Республикасининг “Кадрлар тайёрлаш миллий дастури” Қонуни// Баркамол авлод-Ўзбекистон тараққиётининг пойдевори. -Т.: Шарқ, 1998.

3. Каримов И.А.Бунёдкорлик йўлида. -Т.: “Ўзбекистон”, 1996.-351 б.

ЎҚУВЧИЛАРНИ КАСБГА ЙЎНАЛТИРИШ ИЖТИМОЙ ПЕДАГОГИК МУАММО СИФАТИДА

Ч.Т.Турсунова,
Самарқанд давлат университети, магистр

Мазкур мақолада ўқувчиларни касбга йўналтиришга, ёшларнинг касбини эркин ва мустақил йўналишининг илмий амалий тизими сифатида қаралади. Шунингдек, мақола ўзининг қамрови ва имкон даражаси доирасида ўқувчиларни касб танлашга йўллаш борасидаги масалалар ечимига қаратилган.

Калим сўзлар: ўқувчилар, ўқитувчилар, психологлар, касб танлаш, касбга йўналтириш, касбга қизиқтириш, аждодлар мероси, ижтимоий ҳамкорлик, таълим тизими.

В этой статье рассматриваются практические направления учащихся по специальностям и является как научно-практическая система выбора профессии нашей молодёжи. В связи с этим статья предназначена для решения проблем выбора ремесел учащихся.

Ключевые слова: учащиеся, учителя, психологи, выбор профессии, профориентация, мотивация, технология совместного обучения, система образования, наследие мыслителей.

This article, is about the scientific and practical system of, choosing of youth profession independently; And as well as, about the problem solving of pupil's choosing their profession.

Key words: pupils, teachers, psychologists, choosing profession, interest in profession, ancestor's work, oriental states, Social relationship, education system.

Бугунги кунда ўқувчиларни касбга йўналтириш ижтимоий педагогик муаммо сифатида таълим соҳасида амалга оширилаётган тезкор ислохотлар жараёнида асосий бўлган ҳисоблаган умумий ўрта таълим мактаблари фаолиятда ўқувчиларни ҳаётга тайёрлаш ва касб танлашга йўналтириш энг муҳим вазифалардан бири бўлиб, ҳисобланади.

Касбга йўналтиришдан мақсад ўсиб келаётган ёш авлодни онгли равишда, тизимли равишда касб танлашга тайёрлашдан иборат бўлиб, бу жараён шахснинг бўлғуси касбий фаолият субъекти сифатида шаклланишини назарда тўтади ҳамда унинг бугунги бозор иқтисодиёти муносабатларига мослашиб боришга кўмаклашади. Ўзбекистон Республикасида ўқувчи – ёшларнинг маънавий қиёфасига, ақлий салоҳиятига ҳамда касбий маҳоратни оширишда, касбга йўналтиришга масъулият билан қаралмоқда. Айтиш жоизки, бу борада Ўзбекистон Республикасининг биринчи Президенти И.А.Каримов қуйидагиларни қайт этади: «Биз юртимизга янги авлод, янги тафаккур соҳибларини тарбиялашдек масъулиятли вазифаларни адо этишда биринчи галда ана шу машаққатли касб эгаларига суянимиз ва таянамиз, эртага урнимизга келадиган ёшларнинг маънавий дунёсини шакллантиришда уларнинг хизмати нақадар бекиёс эканини ўзимизга яхши тасаввур қиламиз» [1]. Шундан келиб чиқиб ўқитувчилардан ёш авлодни, ўқувчиларни касбга йўналтириш борасида тинимсиз ишлаш, малака ва кўникмаларига эга булишлари талаб этилади. Ўқувчиларни касбга йўналтиришга ёшларнинг касбини эркин ва мустақил танлашининг илмий-амалий тизими сифатида қаралади. Шунингдек мазкур мақола ўзининг қамрови ва имкон даражаси доирасида ўқувчиларни касб танлашга йўллаш борасидаги масалалар ечимини топишга қаратилганлиги билан аҳамиятлидир.

Кадрлар тайёрлаш миллий дастури «таълим тўғрисида»ги Ўзбекистон Республикаси қонун қоидаларига мувофиқ ҳолда тайёрланган бўлиб, миллий тажрибанинг тахлили ва таълим тизимидаги жаҳон миқёсидаги ютуқлар асосида тайёрланган ҳамда юксак умумий ва касб-ҳунар маданиятига, ижодий ва ижтимоий фаолликка, ижтимоий – сиёсий ҳаётда мустақил равишда мўлжални тўғри ола билиш маҳоратига эга бўлган, истиқбол вазифаларни илгари сўриш ва ҳал этишга қадар кадрларнинг янги авлодини шакллантиришга йўналтирилган.

Шунинг учун ҳам Ўзбекистон мустақиллигининг биринчи йиллариданоқ бизга ўқувчи-ёшларимизни касб таълимига, касб - ҳунар ўргатишга йўналтириш ишлари педагогик муаммо сифатида кўтарилди ва муаммо сифатида кўзга ташланиб қолди. Шу нуқтага назардан Биринчи Президентимиз И.А.Каримов: «Бозор муносабатларига ўтиш даврида касбий билимларни беришимиз мақсадга мувофиқдир» [2].

Дарҳақиқат инсоният тараққиётининг дастлабки даврларидан ёшларни касб танлашга йўллаш масаласи жамиятнинг доимий эътиборида бўлиб келган. Шахс сифатларини ўрганиш асосида ишлаб чиқиш, ҳарбий ёки ақлий меҳнат соҳасига тўғри йўналтириш, ёш авлодда зарур билим ва кўникмаларни шакллантириш хамиша давлат ва жамият тараққиётини белгиловчи асосий омиллардан бири бўлиб ҳисобланган.

Педагогик-психологик нуқтаи назардан кузатадиган бўлсангиз касб танлаш шундай қалтис жараёнки, у инсонни бир умрга бахтсиз ёки бахтли қилиши, барча ўйлаган режаларининг барбод бўлиши ёки амалга ошишига асосий сабабчи бўлиши мумкин. Бахтсизлик ва омадсизликни хоҳлаган инсон ўз танловига шубҳа қилмаган ҳолдагина ҳар томонлама мулоҳаза юритиб, қарор қабул қилиши лозим бўлади. Агар инсонни касб танлашга йўллашга асосий омиллар тўғрисида фикр билдирадиган бўлсак – бу жамият тараққиёти учун хизмат қиладиган, хизмат қилиш истаги ва шахс сифатида комилликка эришишдан иборат. Чунки шахснинг касб танлаши фақатгина унинг хоҳиши ва қобилятига боғлиқ бўлмай, балки у яшайдиган, таълим оладиган жамиятдаги эришилган моддий ва маънавий шарт-шароит, юқлар билан белгиланади. Биз ҳар доим ҳам ўз истеъдодимизга мувофиқ келадиган касбни танлай олмаймиз, баъзан жамиятдаги муносабатларимиз бизга боғлиқ бўлмаган ҳолда шундай шаклланиб борадики, натижада бирон бир таъсир кўрсатишга ожиз бўлиб қоламиз. Ўқувчиларни касбга йўналтириш, жамиятдаги ижтимоий муносабатлар, жамиятдаги шароит, касб танлаш ва мавжуд қобилятнинг ўзаро боғлиқлигига буюк мутафаккир Аҳмад ал-Фарғоний ҳаёти ва фаолиятини мисол қилиб кўрсатиш мумкин. Агар алломанинг ёшлик даврларидаги изланишлари ўзи тўғилиб ўсган қишлоғи доирасида чегараланиб қолганида эди Аҳмад ал-Фарғоний буюк астраном бўлиб етишмаган бўлур эди, чунки у тўғилиб ўсган қишлоқда

астрономик билимлар олиш учун етарли шарт-шароит мавжуд эмас эди. Унинг қобилияти ва иқтидори Шарқнинг кўплаб мамлакатлари бўйлаб йўналган улкан изланишлари орқали намаён бўлди. Шунинг учун ҳам бугунги янги даврда биринчи навбатда истеъдод жамиятнинг эҳтиёжи, касб танлаш масалан: долзарб муаммо бўлиб, бу ҳар учаласи бир бири билан ўзаро ўзвий боғлиқдир. Бирор касб-ҳунар истеъдоди, қобилияти, қизиқиши, мойиллиги бўлган ёшнинг бирон бир касбни эгаллашда жамиятда ушбу касбга бўлган эҳтиёжнинг мавжудлиги ва шу соҳа бўйича эришилган ютуқлар, касбга тайёрлаш учун моддий – техник базанинг мавжудлиги муҳим ўрин тўтади.

Шундай экан инсоният жамиятининг ривожланишда эҳтиёж туфайли ёш авлодни касб-ҳунарга йўллаш ва уни оғишмай танлаш зарурияти пайдо бўлди, демак агар касблар пайдо бўлмаса касбга йўллашнинг ўзига ҳам эҳтиёж тўғилмас эди. Демак касбларнинг пайдо бўлиши билан бир қаторда касб-ҳунарга йўллаш ҳам пайдо бўлди деб айтиш мумкин. Касб-ҳунарга йўллашнинг ҳам инсоният жамият сингари ўз тарихи ва муаммолари мавжуд. Бир неча асрлар илгарийек инсонинг касб-ҳунарга яроқли ёки яроқли эмаслигини баҳолашга оид баъзи ғоялар ва фикрлар кела бошлаган. Улар асосан, билим, маҳорат ва қобилиятни ташхис қилишга қаратилган эди.

Қадим замонлардан Шарқ давлатларида ёшларни касбга, ҳунарга йўналтириш, касб танлаш ва касбни саралаш билан боғлиқ бой тажрибалар йўналган манбалар бугунги кунгача етиб келган. Масалан: милоддан аввалги 3-минг йиллик ўрталарида қадимги Вавилонда мактабни битириб чиқувчиларни ҳаттотлик касби бўйича синовлардан ўтказилган. Ўша давр цивилизацияси учун ҳаттотлар энг бўюк ва асосий шахслардан бири ҳисобланган. У ер ўлчаш, мол-мўлк бўлиш, ашула айтиш, мусиқа асбобларида куй чала олиш каби фаолият турлари синалар эди. Синов даврида ҳаттотнинг металл, ўсимлик ва газламаларни фахмлай олиши, шунингдек, тўрт арифметик амални бажара олиши аниқлаб кўрилган.

Милоддан аввалги 3-минг йилликда Хитойда ҳокимият амалдорлари лавозимини олиш нуфузли ҳисобланган ва бу вазифага талабгорлар ҳам муайян тартибда тан олинган. Шу даврларда ушбу вазифани эгаллашга иштиёқи бўлган ёшлар давлат синов ва имтиҳонларидан ўтишлари керак бўлиб, маросим сифатида байрамонга кайфиятда ўтказилган. Шунинг учун ҳам кўп босқичли бўлиб ҳисобланган ушбу синов ва имтиҳон учун топшириқ (савол-жавоб) ларни кўпинча Хитой императорининг ўзи белгилаган ҳамда якуний натижаларини аниқлашда иштириок этган. Милоддан аввалги 900-600 йилларга оид ёзма манбаларда Ҳиндистонда заргарлик, темирчилик, саватчилик, арқончилик, тикўвчилик, бўёкчилик, дурадгорлик, кулолчилик, турли тоифадаги уй хизматкорлари, найсимон мусиқа асбоби (флейта) ижрочиси, раққослик каби куплаб касблар мавжуд бўлганлиги ва бу касб эгаларининг сифатлари ҳақида маълумотлар келтирилган.

Қадимги мисрда эса маълум синовлар тизимига бардош бера олганларигина кохинлик санъатини ўргана олишган. Номзод, аввало, сўхбатдан ўтказилиб, унинг таржимаи ҳоли суриштирилган, унинг ташқи киёфасига баҳо берилган, сўхбатга кирита олиш даражаси синаб кўрилган. Уларда меҳнат куникмаси, эшитиш сукут сақлаш қобилияти текширилган. Ўт, сўв, ўлим билан кўрқитиб эгалламоқчи бўлган соҳасига нисбатан иштиёқи ва ўз қобилиятига бўлган ишончи синаб кўрилган. Худди шу каби синовлардан қадимги Юнон файласуфи Пифагор ҳам ўз бошидан кечиргани ҳақида тарихий маълумотлар мавжуд. Биз биламизки Пифагор Грецияга қайтиб келганидан сўнг ўзининг шахсий мактабини барпо этган. Бу мактабга ўзи бошидан ўтказгани сингари синовларга бардош бера олган кишиларнигина қабул қилган. Пифагор шахсда мавжуд ақлий қобилиятга ва уни ташхис қилишга алоҳида эътибор қаратган. Бундан ташқари ўқувчи-ёшларнинг кулиши ва юришига ҳам диққат билан эътибор бериб, кулгу инсон тавсифининг аҳамиятли кўрсаткичларидан ҳисобланишини таъкидлаган. У ота-оналар ва ўқитувчилар тавсияларига диққат билан муносабатда бўлиб, ҳар бир янги ўқувчини синчиклаб кўзатган. Шунча ўзоқ кўзатувлардан сунггина ўқувчини суҳбатга таклиф этган.

Бундан ташқари Қадимги Спарта ва Афанада ҳам ўқувчиларни ҳарбий касбларга йўналтиришда афиналиклар ўқувчи-ёшларда жисмоний кўч, чаққонлик, танқирликни, спарталиқлар эса чидамлик, қатъиятлик, жисмоний кучни ривожлантириш масалаларига кўпроқ эътибор қаратганлар. Сафдаги барқарорлик ва ҳарбий шон-шарафни сақлаш, зехнлик сифатлари ҳам ўз даврида юқори баҳоланган.

Қадимги Римда эса ҳарбий хизматга фақат ёшлар олиниб, уларни жиддий ва мураккаб машғулотлар асосида жисмонан ривожлантиришга асосий эътибор қаратилган. Курол-яроғ билан ҳаракат қилишдан ташқари югуруш, қояга чиқиш, кураш, сузиш каби бир қатор машғулотлар аввал кийимсиз ҳолда, кейинчалик эса кийим-бош ва тўла аслаҳа-анжомлар билан ўтказилган. Шунча ўзоқ даврлардан силлиқланиб-сайқалланиб келинган касбга йўллаш тизими таркибига касбий ташҳис ва касб танлашнинг киритилишини эътиборга олган ҳолда айтиш мумкинки, касб-ҳунарга йўллаш ишлари қадим замонлардаёқ пайдо бўлган. Аммо лекин унга ижтимоий жараён сифатида қараб, юқорида зикр этилганидек, касбий ташҳис ва касб-ҳунар танлашдан ташқари касбий маърифат, маслаҳат, ижтимоий мослашув ва тарбия каби омилларни касб-ҳунарга йўллаш таркибига киритилиши, касб-ҳунар танлашнинг инсониятга хос илмий асосланган фаолият тури эканлиги, бу борада алоҳида фанларнинг интеграцияси натижасида, мазкур йўналишдаги илмий қарашларнинг кейинроқ вужудга келганлиги маълум бўлди.

Шуни таъкидлаш жойизки, ўз навбатида юқорида қайд этилаган ғоялар, фикрлар касб-ҳунарга йўллашнинг тарихини эмас, балки таркиб топишдаги ижтимоий омилларини изоҳлайди. Ўқувчиларни касбга йўллаш, касбга йўналтиришнинг тарихи ижтимоий омилларни изоҳлайди. Касбга йўллаш бугунги кунда ижтимоий жараёнларнинг жадаллашиши машинасозликнинг ривожланиши, автомобилсозликнинг жадал суръатлар билан усиши ишлаб чиқариш жараёнларининг такомиллашуви, махсус меҳнат турларининг пайдо бўлиши, ишчанлик касбига ўқувчи-ёшларни тайёрлаш ихтиёжлари пайдо бўла бошлади.

Бизнинг бугунги тушунчамиздаги касб-ҳунарга йўллаш ишларининг бошланиши сифатида АҚШнинг Бостон шаҳрида 1908 йилда биринчи бор касбий маслаҳат бюроси очилганлигини қайд этиш лозим. Мазкур бюро ўз олдида ўқувчиларнинг қобилиятларини чуқур таҳлилий ўрганиш, турли касблар томонидан инсонга қўйиладиган талабларни аниқлаш ва илмий текшириш каби устувор вазифаларни қўйди. Ушбу устувор вазифалар қўйидагилардан иборат:

- Инсон ҳаётида дуч келиши мумкин бўлган омадли тасодифга эмас, касбни тўғри танлашга интилиши лозим;
- Касб танлаш бўйича тавсияларга таянмасдан ва жиддий уйлаб кўрмасдан тўриб касб танламаслик керак;
- Ўқувчи-ёшлар қўлай ёки тасодифий ишга киришмасликлари, балки барча касблар билан танишишлари шарт;
- Касбий маслаҳатчининг касб танлови хусусиятларини, унинг касблар олами ва ўзи танлаган касбига оид билимларни синчиклаб ўрганиши натижасидагина касб танлаш мақсадга мувофиқ амалга оширилади.

Ушбу бюро аъзоларидан бири Ф.Парсонс касб танлашнинг мувоффақиятини таъминловчи учта асосий омилни кўрсатиб беради;

- шахс ўзининг мойиллик, қобилият, қизиқиш, интилиш, имконият ва чекловларини тўғри баҳолаши;
- танланаётган касби бўйича мувоффақиятли фаолият кўрсатиши учун зарур бўлган билимларни эгаллаши;
- касб талаб этувчи билимлар билан ўз-ўзини баҳолаш натижаларини солиштири олиш малакасига эга бўлишдир [3].

Юқорида турли хил мисолларда келтирган касб-ҳунар таълими тарихий тараққиёти, асрлар давомида ўқувчиларни касбга йўналтириб бориш бугунги кунда ҳам ўз мавқиени тушурмасдан ёшларни сидқи дилдан, чуқур ўйланган, онгни ва шартли равишда касб

танлашлари, касб танлашга қанчалик тайёр эканликлари таълим сифатини юқори даражада ташкил қилишга боғлиқ. Бунинг учун Президентимиз Ш.М.Мирзиёев барча ишларни амалга оширмоқда. Бугунги кунда касб-хунарга йўналтиришнинг назарий ва метадалогик асослари ишлаб чиқилган бўлиб, бу назария ва ғоялар орқали ўқувчиларни касбга йўналтириш ижтимоий педагогик муаммо сифатида ўрганилмоқда. Ушбу муаммодан келиб чиқиб, мамлакатимиздаги умумий ўрта таълим мактаблари фаолиятининг муҳим вазифаларидан бири ўқувчиларни ҳаётга тайёрлаш ва касб танлашга йўналтиришдан иборат.

Шундай қилиб юқоридаги муаммоли вазиятлар қайд этилганида муаммо пайдо бўлмаслиги учун касб-хунарга йўналтириш ишларини яхши йўлга қўйиш зарур. Бундай ҳолатда турли касб - хунарга йўналтириш ва педагогик-психологик ташхис марказлари ходимлари, мактаб ўқитувчилари, психологлар, касб-хунар коллежлари раҳбарлари ва ўқитувчиларининг касб-хунарга йўналтириш соҳаси бўйича фаолиятларини уйғунлаштириш ҳамда фаоллаштириш эҳтиёжи вужудга келади. Шундан келиб чиқиб касбга йўналтириш ёшларга уларнинг қизиқиш, лаёқат, қобилиятларига ва жамиятнинг турли хил касбларига бўлган эҳтиёжига мувофиқ ҳолда касб танлашга ёрдам берувчи мақсадли фаолият турларини амалга оширадilar. У фанлараро ривожланувчи назария ва амалиётнинг бирлиги асосида вужудга келиб, ўқув тарбия жараёнида амалга оширилади [4].

Демак касбга йўналтириш назарияси касб-хунарга йўналтириш фаолиятини самарали ташкил этишга қаратилган турли хил қарашлар мажмуаси, ғоялар, тасаввурлар йиғиндиси бўлиб, у айни вақтда икки жараённи бир-бирига боғлиқлиги қонуниятлари тўғрисида тўлиқ тасаввур берадиган илмий билимларни ташкил этиш шакли, ёшларни шахсий қизиқишлари, лаёқат ва қобилиятларига мос келадиган жамият учун зарур бўлган касбларга йўллашдир. Шунини қайд этиш жоизки, касб танлашга оид ёшлар тарихини ўрганиш, илмий асосда таҳлил қилинганда аجدодларимиз қадим замонлардан буён касб танлаш, касб эгаларини тўғри танлаш, саралаш ва уларга касбий билимлар бериш масаласига алоҳида эътибор билан қараб келганликлари маълум бўлади. Шундай экан жамиятнинг равнақи унинг ҳар бир аъзоси ижтимоий ҳаётда ўз ўрнини тўғри топиши, тўғри касб танлаши омилларига чамбарчас боғлиқлиги бугунги кунда Президентимиз раҳбарлигида амалга оширилаётган кадрлар тайёрлаш миллий моделида ҳам долзарб вазифа сифатида ўз аксини топганлиги мазкур мақоланинг метадалогик асосини белгилаб беради.

Фойдаланилган адабиётлар руйхати:

1. Баркамол авлод-Ўзбекистон тараққиётининг пойдевори. -Т.: Ўзбекитон, 1997. 20-21 б.
2. И.А.Каримов Ўзбекистон иктисодий ислохатларни чуқурлаштириш йўлида.- Т.: Ўзбекистон, 1995. 40-49 б.
3. Р.Ҳ.Жўраев ва бошқалар. Ўзлуксиз таълим тизимида ўқувчиларни касб-хунарга йўналтиришнинг илмий –педагогик асослари. -Т.: Фан 2004. 4-14 б.
4. Ўзбекистон Республикасининг “Кадрлар тайёрлаш миллий дастури тўғрисида” ги қонуни. // Баркамол авлод - Ўзбекистон тараққиётининг пойдевори.-Т.: Шарқ, 1997. 31-61 б.

МАКТАБГАЧА ТАЪЛИМ МУАССАСАЛАРИДА БОЛАЛАРГА МУСТАҚИЛ МЕҲНАТ ҚИЛИШ ВА КАСБЛАР ҲАҚИДА МАЪЛУМОТ БЕРИШ

Д.Нарзиева,
Самарқанд давлат университети, магистр

Мақолада мактабгача таълим муассасаларида болаларга мустақил меҳнат қилиш ва касблар ҳақида маълумот бериш методикаси ёритилган ва тавсиялар берилган.

Калим сўзлар: тарбиячи, педагог, меҳнат, касб-ҳунар, машғулот, метод, фаровонлик, кўникма, турмуш тарзи, фойдали, кундалик, ўз-ўзига меҳнат, ишлаб чиқариш, билим, меҳнат турлари, мустақил меҳнат, одат.

В статье (дается) излагается методика информирования о трудовых навыках выбора профессии самостоятельная работа детей в дошкольных учреждениях и перечислены ряд методических рекомендации по этому поводу

Ключевые слова: воспитатель педагог труд профессия занятия метод навыки труда образ жизни производства знание выди труда самостоятельная работа привычки.

The article provides a method of informing about labor skills of choosing a profession independent work of children in preschool institutions and lists a number of methodological recommendations in this regard.

Key words: Educator teacher, work profession, jccupation, method,skills, lifestyle, production, knowledge tupes of work, independent work, habits.

Меҳнат ва касб ҳар бир кишининг ва жамиятнинг энг зарур яшаш шартидир. Инсон нима билан фахрланса ва у нима билан эъзозланса, уларнинг ҳаммаси меҳнати натижасидир. Меҳнат барча бойликларнинг манбаи бўлиши билан бирга, у инсон ҳаётининг мазмуни ҳамдир. Меҳнат ва касб туфайли инсон ўзининг моддий ва маънавий эҳтиёжларини амалга оширилади.

Таълим ва тарбиянинг дастлабки бўғини бу мактабгача таълим муассасасидир. МТМда болалар қанчалик тиришқоқ бўлса, кейинги ҳаётида ҳам ўзини шундай тутати. Болани меҳнатга лаёқатли, тиришқоқ қилиб тарбиялаш қанча эрта бошланса, шунча яхши самара беради. Бинобарин мактабгача таълим муассасаларида ана шундай эзгу мақсадни кузлаб иш олиб бориш бола камолотида муҳим аҳмият касб этади. Таълим-тарбия самарадорлигини оширишда тарбиячидан пухта билимга эга бўлиш, мавзуга ижодий ёндошиш, машғулот жараёнида ранг-баранг методлардан, кўшимча материаллардан ўринли ва унумли фойдаланишни тақозо этилади.

“Мактабгача таълим тўғрисида”ги Концепция [3.] ва “Мактабгача таълим муассасаси тўғрисида”ги Низомда [4] “Тарбиячининг асосий вазифаси болаларини меҳнат асосида тарбиялаш билан ишлаб чиқаришга амалий тайёрлашни, болаларнинг ёш хусусиятларини, меҳнат тарбияси борасидаги тайёргарлигини ҳисобга олиб мақсадга эришишдан иборат” эканлиги алоҳида таъкидланган.

Мактабгача тарбия муассасаларида болаларнинг мустақил меҳнатини ташкил этишнинг икки шаклидан: якка тартибдаги меҳнат ва жамоа тарзидаги меҳнатдан фойдаланилади. Тарбиячининг вазифаси – болаларни тарбиялаш мақсадида уларнинг имкониятларини энг кўп даражада рўёбга чиқаришдир.

Болаларнинг якка тартибдаги меҳнати турли мақсадлар билан амалга оширилади. Энг кўп ҳолларда у тарбиячи тамонидан болалардан кимдир таълим берувчи машғулотда қатнаша олмаган ёки ўз шахсий хусусиятлари туфайли бирор меҳнат жараёнини ўзлаштира олмаган тақдирда ташкил этилади. Тарбиячининг болага меҳнат жараёнини яхлит ҳолда ёки унинг энг оғирроқ қисмини бажаришни ўргатишдан иборат.

Якка тартибдаги меҳнат бола мазкур меҳнат жараёнига қизиқиш билдириб, уни хатосиз бажаришни ўрганишга интилганда, унинг ташаббускори бўлиб майдонга чиққанда юз беради. Масалан, 5 ёшли қизча тарбиячига ўзини эртага навбатчи қилиб тайинлашларини сўраб мурожаат қилади: «Мен қошиқларни тахлашни ҳали ўрганиб оламан, бугун эса янгилишиб уларни ногўғри жойлаштириб қўйибман». Бу ўринда меҳнатга раҳбарлик қилиш ҳали ўзлаштириб олинмаган меҳнат усулларини шакллантиришга қаратилади. Кўполларда тарбиячи маслаҳат беришдан, меҳнат усулини, ўз-ўзини назорат қилиш усулини эслатишдан фойдаланилади, болани бу усулларни қўллашга, оралиқ ва пировард натижаларни баҳолашга ундайди.

Катта гуруҳдаги якка тартибдаги меҳнат у ёки бу меҳнат жараёнларига қизиқишнинг шаклланиш кўрсаткичи бўлиб қолади: болалар юксак меҳнат фаоллиги даражасига

эришадилар; мактабгача тарбия ёшидаги болалар ўз ташаббуслари билан ўзлари учун қизиқарли бўлган меҳнат тури билан шуғулланидилар: жониварларни павариш қиладилар, ўйинчоқлар ясаيدилар, бирор нарса тикадилар ва ҳоказо. Одатда, бу ёшда болалар меҳнат жараёнларини яхши эгаллайдилар, уларга катталарнинг ёрдами ва раҳбарлиги керак бўлмайди. Бундай ҳолда тарбиячи меҳнат жараёнларини яхши ўзлаштириб олган болаларнинг диққат-эътиборини бошқа болаларга ёрдам беришга қаратади, меҳнат мустақиллиги ва фаоллиги кўрсатишларини қўллаб-қувватлайди, якка тартибдаги меҳнат учун (меҳнат бурчаклари, меҳнат зоналари, материаллар зонаси ва шу кабиларни яратиш учун) шарт-шароит яратади.

Якка тартибдаги меҳнат ёнма-ён ишлаётган бир нечта боланинг меҳнати сифатида ўтиши мумкин. У тўрт ёшига қадам қўйган болалар гуруҳидаёқ вужудга келади. Болалар паралел меҳнат қилишади, ҳар ким ўзига юкланган топшириқни бажаради, ўз сурати билан меҳнат қилади, ўз натижаси учун ҳисоб беради. Ёнма-ён ишлаш тарбиячига бирданига бир нечта боланинг фаолиятига раҳбарлик қилиш, бир хил кўрсатма, маслаҳатлар бериш имконини яратади, лекин бунда аниқ шарт-шароитни ҳисобга олиб, раҳбарлик қилиш усулоарини ўзига хос тарзда ташкил этишга имкон беради. Ёнма-ён меҳнат қилиш жараёрида болалар бир-бирлари билан муомилада бўладилар, бировлар бошқаларга ёрдам берадилар. Буни педагог қўллаб-қувватлайди ва тўғри ўзаро муносабатларни тарбиялаш учун фойдаланади. Ёнма-ён меҳнат қилиш жамоа бўлиб меҳнат қилишга ўтиш босқичидир.

Болаларнинг жамоа бўлиб меҳнат қилишга ўргатиш мактабгача ёшиданоқ амалга оширилади. Жамоа меҳнатига қуйидаги хусусиятлар хосдир: умумий мақсад, ишловчилар ўртасида меҳнат тақсимоти, меҳнатнинг жамоа натижаси, унинг учун меҳнат иштирокчиларининг умумий масъулияти, уларнинг бир-бирларига боғлиқлиги, айна жамоа меҳнатида болаларни тарбиялаш, ўзаро ёрдам кўрсатиш, ўзаро талабчанлик, масъулият, ҳалоллик ва шу кабиларнинг пайдо бўлиш учун объектив шарт-шароитлар яратилади.

Жамоа меҳнатини ташкил этишнинг энг оддий тури умумий меҳнат бўлиб, у болаларни икки жиҳатдан бирлаштириш билан ажралиб туради, у ҳам бўлса – умумий мақсад ва меҳнатнинг умумий натижасидир. Меҳнат жараёни эса худди якка тартибдаги каби кечаверади. Масалан, ҳар бир бола биттадан ўсимликни артади, умумий якунда эса ҳамма ўсимликлар тоза бўлади. натижалари ягога меҳнат натижаси қилиб умумлаштириш ҳар кимга ўзини ишлаётган жамоа аъзоси деб ҳис қилиш, меҳнат натижаси ҳар кимнинг қилган ишига боғлиқлигини тушуниш имконини беради. Бироқ болалар тегишлик меҳнат жараёнларини ўрганиб олишгандан кейингина умумий жорий қилиш мумкин.

Умумий меҳнатга раҳбарлик қилиш вазифалари:

- 1) Болаларнинг жамоа меҳнатини, муносабатлари ва муомаласини шакллантириш;
- 2) Меҳнат жараёнида бола шахсини тарбиялаш имконини берадиган методлар ва усулларни белгилашдир.

Умумий меҳнат тарбиячининг умумий мақсадини қўйишидан, умумий иш ҳажминини белгилашидан, нима учун меҳнат болалар гуруҳи томонидан бажарилиши мумкинлигини тушунтиришдан бошланади: «бизнинг ишимиз кўп – қўғирчоқларнинг ҳамма идишларини ювиш керак (қўғирчоқнинг ифлос идишлари бир жойга қўйилган, улар ҳақиқатан ҳам кўп). Ҳар ким биттадан буюмни ювса, шунда ҳамма идишлар топ-тоза бўлади». Сўнгра болалар ўз иш ўринларини мустақил ташкил этадилар: зарур меҳнат жиҳозларини танлаб оладилар, уларни қулай қилиб жойлаштирадилар, шундан кейин меҳнатга киришиш учун рухсат сўрайдилар. Меҳнат жараёнида тарбиячи болаларнинг ишини назорат қилади. Меҳнатни тезда уддалаган болаларга навбатдаги топшириқ бериб борилади.

Болаларнинг кундаликдаги қиладиган меҳнатлари уларнинг бутун ҳаётига сингиб кетгандагина, улар кун сайин меҳнат вазифаларини бажариб боргандагина меҳнат тарбияси воситага айланади. мактабгача тарбия ёшидаги болаларнинг меҳнат тарбиясининг шарт-шароитлари деганда педагоглар томонидан яратиладиган махсус вазиятлар тушунилади. Бунда болаларнинг самарали меҳнат тарбияси амалга оширилади. Меҳнат тарбиясининг вазифаларини муваффақиятли бажариш қуйидаги бир қатор шарт-шароитлар

билан таъмин этилади. Булар:

1) Меҳнат ҳақидаги, болалар фаолиятининг тахминий асоси сифатида уни ташкил этиш тўғрисидаги билимлар тизимини ўз ичига оловчи меҳнат тарбияси дастурининг мавжудлиги; ёш гуруҳларида болалар ўзлаштириши лозим бўлган меҳнат жараёнлари рўйхатини, уларни бажаришга қўйиладиган талабларни ўз ичига оловчи дастурнинг мавжудлиги;

2) Меҳнат тарбияси тизимини қўллаш, таълим-тарбия жараёнида улардан тўғри фойдаланиш. Меҳнат тарбияси воситаларини қуйидаги изчилликда киритиш мақсадга мувофиқ; меҳнат жараёнлари тўғрисидаги мунтазам билимларни шакллантириш; меҳнат машғулотларида болаларни яхлит меҳнат жараёнларини бажаришга ўргатиш; болаларнинг олинган меҳнат билимлари ва кўникмаларини мустаҳкамлашга ва қўллашга қаратилган кундалик мустақил меҳнат фаолияти.

3) Тарбиячининг малакаси; у меҳнат тарбияси мазмуни ва меҳнат методикасини эгаллаши лозим, уни болалар боғчасининг ёш гуруҳларида татбиқ қилиш мақсадга мувофиқдир. Тарбиячининг педагогик маҳорати, унинг меҳнат тарбияси вазифаларини бажаришга ижодий ёндошув бу тарбия муваффақиятини белгалаб беради;

4) Меҳнатнинг барча турлари учун тегишли асбоб-ускуналарнинг мавжудлиги. У қуйидаги талабларни қаноатлантириши керак: у ёки бу меҳнат жараёнларини бажариш учун пишиқ-пухта ва қулай бўлиши; фойдаланишда хавфсиз бўлиши; вазни ва ҳажми бўйича болаларнинг имкониятларига мос келиши; ташқи кўриниши жиҳатидан жозибадор ва гигиеник бўлиши керак;

5) Барча меҳнат турлари учун асбоб-ускуналарни белгиланган жойда аниқ тартибда сақлашни тўғри ташкил этиш, улардан асбоб-ускуналар болаларнинг мустақил фойдаланиши учун осон олиниши, доимий тартибни сақлаш;

6) Меҳнатнинг ҳар куни бажарилиши, унинг ҳар хил турлари ва шаклларида ҳар бир боланинг доимо иштирок этиши, унинг меҳнат фаолиятининг ривожланиш даражаси;

7) Меҳнатнинг осон, болалар уддалай оладиган бўлиши, топшириқнинг етарли куч-ғайрат сарфлайдиган, лекин толиқтириб ҳам қўймайдиган бўлиши. Ҳамма жисмоний, ҳам руҳий топшириқларни назарда тутиш зарур. Жисмоний топшириқлар жисмоний куч сарфлашни талаб қиладиган бир қатор меҳнат жараёнлари мавжуд: ер қовлаш, ҳовлини тозалаш ва ҳоказо. Шу сабабли бундай меҳнат таурларининг суръати ва қанча вақтга чўзилишини тартибга солиш, бунинг учун танаффус ёки болаларни 7-10 минутда алмаштириб туриш муҳимдир.

Руҳий иш меҳнатнинг бир хиллиги шароитида кўпаяди: дўслашиш, иш стол устини безатиш, қурилиш материалларини йиғиштириб қўйиш, стулчаларни артиш ва ҳоказо. Бундай меҳнат ҳам вақт жиҳатидан чекланган бўлиши керак: унинг йўл қўйиладиган вақти кичик ва ўрта гуруҳларда 12-15 минут ва катта гуруҳларда 25-30 минутни ташкил этади. Ишларни тартибга солиш иш ҳажмини дозаларга бўлиш билан амалга оширилади. Масалан, ўрта гуруҳда ҳар бир навбатчи олдин бита столни безатади.

8) Алоҳида баҳо бериш вазифаси. Болалар меҳнат жараёнининг ўзлаштирар эканлар, кўпроқ хатога йўл қўядилар: улар айрим меҳнат ҳаракатларини тушуриб қолдирадилар ёки улрни нотўғри бажарадилар ёки буюмларни таққослашда хато қиладилар. Тарбиячи ишлага баҳо берар экан, ҳар бир бола қаерда, қандай хатога йўл қўйилганлигини кўрсатиб беради, сўнгра боланинг ўзини хатони топишга, уни тузатишга ундайди. Бундай баҳо бериш меҳнат фаолиятини такомиллаштиришга, меҳнат жараёнларини бажаришда такрорий хатоларга йўл қўймасликка ёрдам беради;

9) Оила билан алоқа. Фақат болалар боғчасида эмас, шу билан бирга уйда ҳам мунтазам вазифаларининг мавжудлиги турли шароитларда болаларни меҳнат кўникмаларида машқ қилдириш, доимий меҳнат вазифаларини бажариш одатини тарбиялаш имкониятини беради.

Ўсиб келаётган авлодни меҳнатсеварлик, бунёдкорлик руҳида тарбиялаш халқимизнинг азалий фазилатларидир. Бунинг учун эса, аввало, уларда меҳнатга,

касб-корга қизиқиш уйғотиш лозим. Маълум меҳнат ва касб, уни эгалаган мутахассис тўғрисида дастлабки тасаввур ва тушунча ҳосил қилинганданок, кичкинтой кўнглида илик хислар пайдо бўлади, ҳаёт учун керакли турли нарсаларни ҳурмат қилишга ўрганади.

Зеро, мактабгача таълим муассасаларида меҳнат тарбияси болаларни уюшқоқлик, меҳнат жараёнига шахсий ташаббус билан қўшилиш, меҳнат фаолиятида ўзини ўзи баҳо бериш, бршлаган ишини охирига етказиш, меҳнатга масъулият билан ёндошиш каби сифатлар билан бирга, ўзгаларнинг меҳнат натижасига ҳурмат, уларнинг касбга қизиқишни тарбиялайди. Шунинг учун ҳам мактабгача таълим муассасаларида болаларни катталар меҳнати билан таништиришда дастлаб ўзлари ҳар куни кўриб, билиб юрган касб эгалари (ошпаз, фаррош, боғбон, тарбиячи нонвой, тиббий ҳамшира ва бошқалар) меҳнати билан таништириш, уларнинг иши инсон учун қанчалик аҳамиятга эга эканлигига эътибор қаратиш зарур.

Бола ўса борган сари ижтимоий ҳаётнинг турли соҳаларида хизмат қилувчи ўқитувчи, хайдовчи, чорвадор, тикувчи, сотувчи, курувчи, ҳунарманд, банкир, меъмор (архитектор), тадбиркор, фермер ва бошқа касб эгалари билан ҳам танишиб боради. Яъни тарбиячи ҳар бир касбнинг ижтимоий аҳамиятини болага унинг ёшига мос тарзда аёнлаштириши, давлатимиз томонидан ҳар бир касб эгаларига берилаётган эътибор, улар учун яратилган имтиёзлар ва шарт-шароитлар ҳақида ҳам эса қоларли қилиб сўйлаб бериш зарур. Ана шунда, айтиш мумкинки, 1) болаларда маълум касб-корга хайрихоҳлик, қизиқишни уйғотиш. 2) ҳар бир касбнинг амалий аҳамиятини боланинг эҳтиёжига боғлаб тушунтириш. 3) касб-ҳунар билан таништиришда дастлаб болалар эътиборни меҳнат натижаси, маҳсулига, сўнгра эса меҳнат жараёни ва унда қўлланиладиган воситаларга қаратиш имкони ҳосил бўлади [2.25-б.].

Тарбиячи ўз фаолияти замирида болаларни касбга йўналтириш муаммоси турганлигини унутмаслиги лозим. Шу мақсадда у тарбияланувчилар билан қуйидаги мазмунда савол-жавоб ўтказиши фойдадан холи бўлмайди, деб ўйлаймиз:

- 1) Ота-онангиз қайси касбда ишлайди?
- 2) Қандай касбларни биласиз?
- 3) Сизга қайси касблар ва нима учун ёқади?
- 4) Сиз қайси касб эгаси бўлишни истасиз?
- 5) Сиз ёқтирган касбнинг бошқа инсонлар учун қандай фойдаси бор?
- 6) Сиз ёқтирган касбнинг оид қайси ўйинлари ўйнайсиз?

Тарбиячи ўтказилган савол-жавобларни ўрганиб, таҳлил қилиб чиққач, болаларни меҳнат фаолияти орқали касбга йўналтиришда қуйидагиларга эътибор қаратиши зарур:

- 1) Тарбиячи ўзининг йиллик, тақвим иш режаларига болаларни касбга йўналтириш масаласини киритиши.
- 2) Болалар меҳнат тарбиясида касбга йўналтириш бўйича маълумот берувчи манбаларни йиғиб бориши ва улардан самарали фойдаланиши.
- 3) Болаларга «теварак-атроф билан таништириш» машғулотлари орқали турли касблар ҳақида тушунча бериш, касбга қизиқишга оид машғулот ишланмаси мажмуаларини тузиши.
- 4) Болаларни касбга йўналтириш ишларини дастур асосида тизимли равишда изчил ташкил этиш.
- 5) Болалар меҳнатини ташкил орқали касбга йўналтириш бўйича услубий ишлар мазмунини бойитиб бориш.
- 6) Болаларни меҳнат тарбияси орқали касбга йўналтиришда халқ педагогикасидан фойдаланишга эришиш.
- 7) Болаларни касбга йўналтиришда оила, мактаб, меҳнат жамоалари билан ҳамкорлик ўрнатиш.

Тарбиячи томонидан юқоридаги масалаларни мақсадли амалга оширишда ўз навбатида мактабгача таълим муассасаларининг раҳбарияти томонидан қуйидагиларга алоҳида эътибор қаратиш фойдали бўлади. Бизнингча бунинг учун:

- Мактабгача таълим муассасаларида болаларни касбга йўналтиришда хизмат килувчи шарт-шароитларни (касбга йўналтиришга оид стендлар, буклетлар, плакатлар) яратиш;

- Мактабгача таълим муассасалари тажрибасида болаларни касбга йўналтиришга оид илғор тажрибаларини оммалаштириб бориш;

- Болаларни касбга йўналтириш бўйича ижодкор тарбиячиларни рағбатлантириб бориш.

Тарбиячилар ўз фаолиятларини «Таълим тўғрисида»ги Қонун ва Кадрлар тайёрлаш миллий дастури[1.] асосида олиб бориб, шу жумладан, болаларни мактабгача ёшидан бошлаб меҳнатсеварликка ўргатиб, бирор-бир касб-корнинг ҳақиқий эгаси бўлишлари учун йўналтирар эканлар, баркамол авлод - мамлакат келажаги эканини яхши биладилар, ўз ишлари билан ҳақли равишда ғурурландилар.

Шундай қилиб, болалар боғчасида бола меҳнат тарбиясининг бутун тизими бола шахсини, барча кишилар учун аҳамиятли бўлган меҳнатга муҳим фаолият сифатида муносабатда бўлишни шакллантиришга, меҳнат ва ахлоқий тарбиянинг бирлигини таъминлашга қаратилган бўлади.

Фойдаланилган адабиётлар рўйхати:

1. “Таълим тўғрисида”ги Қонун, “Кадрлар тайёрлаш миллий дастури” Баркамол авлод - Ўзбекистон тараққиётининг пойдевори. Т.: “Шарқ”, 1998 йил.

2. Ўзбекистон Республикаси мактабгача таълим муассасалари тўғриси Низом. Т.: 2007.

3. Қодирова Ф.Р., Қодирова Р.М., Мактабгача таълим концепцияси. Т.: “Фан ва технология”, 2011 йил.

4. Ўзбекистон Республикаси мактабгача таълим муассасалари тўғриси Низом.

5. Қодирова Ф. ва бошқалар. Мактабгача педагогика. Ўқув қўлланма. Т.: “Маънавият” 2013 йил, 160-б.

МИЛЛИЙ СПОРТ ВОСИТАСИДА ЎҚУВЧИ ЁШЛАРДА ҚАДРИЯТЛИ МУНОСАБАТНИ ШАКЛЛАНТИРИШНИНГ ПЕДАГОГИК АСОСЛАРИ

С.Э.Тўрахонов,
Термез давлат университети, магистр

Мақолада миллий спорт воситасида ўқувчи ёшларда қадриятли муносабатни шакллантиришнинг педагогик асослари ёритилади. Унда миллий спорт воситалари орқали тезлик, чаққонлик, чидамли абжир хислатларнинг шаклланиши мазмуни ёритилган.

Калим сўзлар: миллий спорт, ўқувчи ёшлар, қадриятли муносабат, восита, шакллантириш

В статье освещено с помощью средства национального спорта учащиеся молодежи раскрыто формирования отношение к ценности.

Ключевые слова: национальный спорт, студенческая молодежь, отношения ценностей, средство, формирование

The article is covered with the help of the national sports facility of youth students revealed the formation of attitude towards value.

Keywords: national sport, student youth, relations of values, means, formation.

Ўзбекистон мустақил давлат сифатида ривожланиши ва унинг истиқлол сари дадил бориши ижтимоий-иқтисодий, сиёсий-ҳуқуқий, маданий-маърифий соҳаларини янада тубдан такомиллаштиришни тақозо этади. Бу йўлда соғлиқни сақлаш, фан, маданият, техника, иқтисод, таълим-тарбия жисмоний тарбия, спорт ҳамда бошқа соҳаларда чуқур ислохатлар олиб борилмоқда. Маълумки бу жараёнларни ҳозирги кун талаблари асосида ташкил қилиш ва бошқариш асосий мақсад ҳисобланади.

Шу сабабдан мамлакатимизнинг мустақиллигини тўла таъминлаш, унинг жаҳонда

тараққий этган давлатлардан бири сифатидаги нуфузини халқаро ҳуқуқлар асосида юқори кўтариш каби фаолиятлар ниҳоятда муҳим. Бу фаолиятларни амалга оширишда эса мутахассис кадрларни тайёрлаш долзарб вазифалардан ҳисобланади. Бунда Ўзбекистон Республикасининг «Таълим тўғрисида»ги Қонуни, «Кадрлар тайёрлаш миллий дастури»нинг қабул қилиниши алоҳида аҳамиятга моликдир.

Хусусан, Ўзбекистон Республикасининг «Таълим тўғрисида»ги Қонуни ёшларга таълим-тарбия бериш, касб-хунар ўргатишнинг ҳуқуқий асосларини белгилайди. Ҳамда ҳар бир фуқорони билим олишдан иборат конституциявий ҳуқуқини таъминлашга қаратилгандир. Шу билан бирга, мазкур қонуннинг 17-моддасида болалар ва ўсмирларнинг яққа тартибдаги эҳтиёжларини қондириш, уларнинг бўш вақти ва дам олишларининг маълум қисмини болалар-ўсмирлар спорт мактабларида, соғломлаштириш муассасаларида ташкил этиш ва ўтказиш кўзда тутилган [1].

Янги турдаги таълим муассасаларида ўқув тарбия ишларининг сифат ва самарадорлигини ошириш, таълим олувчилар томонидан умумий ҳамда мутахассислик фанлари асосларининг пухта ўзлаштирилишига эришиш таълим тизимини такомилдлаштиришдан кўзланган асосий мақсаддир.

Баркамол ва етук авлод мустаҳкам соғлиққа эга бўлмоғи лозим. Шуни ҳисобга олиб, Ўзбекистон мустақиллигининг дастлабки йилларидан бошлаб республикамизда жисмоний тарбия ва спортга катта эътибор берилди. МДХ давлатлари орасида биринчилардан бўлиб Ўзбекистон Республикасининг биринчи Президенти И.А.Каримов раҳбарлигида мамлакатимизда жисмоний маданият, оммавий ва профессионал спортни ривожлантиришга доир «Жисмоний тарбия ва спорт тўғрисида»ги қонун, фармонлар ва қарорлар қабул қилинди.

Мамлакатда жисмоний тарбия ва спортни ҳар бир маҳалла, оила, қолаверса, кенг жамоатчилик орасида татбиқ этиш учун барча шарт-шароитлар яратилмоқда. Ўқувчи болалар ва ёшлар ўртасида «Умид ниҳоллари», «Баркамол авлод» ва «Универсиада» каби спорт мусобақалари кенг оммалашди.

Баркамол авлодни тарбиялашда миллий спорт турларидан бири бўлган курашнинг ўрни ёш авлодни маънавий тарбиялаш, шубҳасиз, жисмоний ва психик саломатликни ҳимоялаш ҳамда мустаҳкамлашни, соғлом турмуш тарзини шакллантиришни назарда тутлади. Ёшларда фаол ҳаётий мавқе, юксак маънавият, эзгулик ва инсонпарварлик ғояларини тарбиялаш жараёнида жисмоний тарбия ва миллий спорт воситалари ҳамда услубларидан фойдаланиш устуворлик касб этади.

Ўзбекистон Республикаси биринчи Президенти И.А.Каримов асарларида спортни такомиллаштириш, миллий-маънавий кадриятлар ва уларнинг ижтимоий-маънавий аҳамияти, уларга нисбатан тарихий ёндашув, мустақиллик йилларида миллий спортни қайта тиклаш йўлида олиб борилган амалий ҳаракатлар мазмуни ҳамда баркамол авлодда миллий спорт туйғуларининг намоён бўлиши каби масалалар ўз ифодасини топган.

А.Абдусатторов, А.Атоев, Н.Азизов, Э. Азизов, М. Алавия, Х.Алиқулов, А.Асқаров, Х.Ботиров, Ф.Каримов, У.Маҳкамов, Н.Маҳмудова, О.Мусурмоноваларнинг ишларида ўқувчида камолоти, унда маънавий-ахлоқий сифатларни тарбиялашнинг ижтимоий-фалсафий жиҳатлари, ўқувчида жисмоний тарбия миллий ўзликни англаш, миллий ғурур ва ифтихор туйғуларининг шаклланиши, бу жараёнда миллий маънавиятнинг ўрни ва роли таҳлил этилан.

“Бугунги кунда мамлакатимизда олиб борилаётган ислохотлар самараси авваламбор юксак маънавиятли, мустақил фикрлайдиган, Ватанимиз тақдири ва истиқболи учун масъулиятни ўз зиммасига олишга қодир ёш кадрлар сафини кенгайтиришга бевосита боғлиқ.

Шу мақсадда яна бир муҳим ҳужжат – “Ёшларга оид давлат сиёсати самарадорлигини ошириш ва Ўзбекистон ёшлар иттифоқи фаолиятини қўллаб-қувватлаш тўғрисида”ги Фармон қабул қилинди.

Бу ҳақда гапирганда, Ўзбекистон аҳолисининг 60 фоизидан зиёдини 30 ёшгача бўлган

ёшлар ташкил этишини таъкидлаш лозим. Биз ёшлар учун уларнинг соғлом туғилишидан бошлаб, токи мустақил ҳаётга киргунича барча зарур шароитларни яратиб бериш мақсадида қандай катта ишларни амалга ошираётганимиз сизларга яхши маълум.

Мана, биз Самарқандда Имом Бухорий номидаги Халқаро илмий-тадқиқот марказини, Тошкент шаҳрида эса Ислом цивилизацияси марказини барпо этмоқдамиз. Бу ишларни кимгадир кўз-кўз қилиш учун амалга ошираётганимиз йўқ. Мақсадимиз – ислом динининг ҳақиқий инсонпарварлик моҳиятини, маърифий исломни болаларимиз онгига сингдириш. Шу йўлда бизнинг буюк аجدодларимиз қандай улуғ ишларни амалга оширганлари ҳақида улар ана шундай масканларга келиб ўзлари учун керакли бўлган энг муҳим бўлган билим ва тасаввурларга эга бўлади. Энг асосийси, уларнинг қалбида бой тарихимиз, маданий меросимиз билан фахрланиш туйғуси камол топади” – деб таъкидлайди Ш.Мирзиёев, [2].

Бу жараёнларни миллий спорт воситасида ўқувчи спортчи ёшларда қадриятли муносабатларни шакллантиришда ва уларни унумли меҳнат қилишга тайёрлашда жисмоний тарбиянинг ўрни муҳим аҳамиятга эгадир. Миллий спорт воситаларининг ўқувчи ёшларда муҳим аҳамиятга эга бўлган хусусиятларидан ташқари уларда тезлик, кучлилиқ, чаққонлик, чидамлилиқ ва ўз навбатида руҳий хусусиятлардан матонат, иродали бўлиш ҳам муҳимдир.

Миллий спорт воситаларин орқали ўқувчи ёшларнинг турли хил жисмоний машқлар, ҳаракатли ўйинларни бажариши жисмоний тарбия ўқитувчисининг асосий бурчи ҳисобланади. Улар билан уй шароитида бадантарбия машқлари, мактабда, олий ўқув юртларида жисмоний тарбия дарслари, спорт секцияларида болалар ҳамда ўсмирлар спорт мактабларида шуғулланиладилар. Шунингдек, турли гуруҳ мускуллар, бўғим ва боғламларни мунтазам равишда машқ қилдириш уларнинг функцияси ва координациясини кучли ривожлантиради. Жисмоний юклама органлар ва организм системасини юрак-мускул, нафас олишни, ҳаракат аппаратларининг нормал фаолиятини таъминлайди, моддалар алмашинуви жараёнини машқ қилдиради. Турли хил машқларни ҳар куни маълум миқдорда бажариш, ўзини ҳеч қандай бўшаштиришга йўл қўймай уларни тўғри ва олдиндан белгиланган ҳажмда бажаришга интилиш, одатни, кейин эса ахлоқий қоидаларга қатъий риоя қилиш эҳтиёжини шакллантиради. Шулар туфайли ўқувчи ёшларда қадриятли муносабатларни шакллантириш жараёнида баркамол авлод интизомлилиги ортади, унинг иродаси мустаҳкамланиб бораверади.

XXI аср – интеллектуал қадриятлар устиворлик қиладиган аср эканлиги ҳозирги кунда ҳеч кимга сир эмас. Ёшлар жамиятнинг ижтимоий таркибида нисбатан мустақил тузилма бўлиб, умуман ижтимоий тизимга хос қонуниятлар унда муқаррар аксини топади.

2011 йил “Баркамол авлод – 2011” спорт мусобақаларининг финал босқичи Сурхондарё вилоятида ўтказилади. Шу муносабат билан Термиз шаҳрида бир қатор янги болалар спорти мажмуалари қурилмоқда. Хусусан, 10 минг томошабинга мўлжалланган футбол-енгил атлетика майдонига эга бўлган универсал спорт зали барпо этилмоқда. “Кураш” спорт мажмуасини реконструкция қилиш бўйича қўшимча ишлар амалга оширилмоқда.

Юртбошимиз Сурхон воҳасида биринчи марта ўтказилаётган бундай спорт мусобақасани мамлакатимиз ёшларининг катта анжумани, муҳим сиёсий-ижтимоий, маънавий аҳамиятга молик тадбир сифатида юксак савияда ўтказиш, бунинг учун пухта тайёргарлик ишларини олиб бориш бўйича ўзининг таклиф ва тавсияларини билдирди.

Шу боис юксак интеллектуал салоҳиятга эга бўлаётган спортчи ёшларни ижтимоий гуруҳларининг ҳаёт фаолияти хусусиятларининг тадқиқи уларнинг ахволини, ролини ва фаолият турларини жамият динамизми, ўз навбатида ёшларга ва уларнинг психологиясига кўп жиҳатдан таъсир кўрсатишни ҳисобга олган ҳолда белгилайдиган ижтимоий-иқтисодий ҳолатга доимо мос келиши даркор.

Ҳозирги илмий-техника революцияси шароитида турли-туман ахборот манбалари мавжудлигида мустақил ишлаш тўпланган билимларни ўзлаштиришнинг муҳим шакли

сифатида катта аҳамият касб этади. Мураккаб ижтимоий ҳодисаларни тушунишда мустақил ёндашув ўта муҳим аҳамиятга эга бўлади.

Ўқув жараёни бўлажак мутахассис шаклланишининг марказий бўғини, лекин у ёлғиз бўғин эмас. У дарсдан ташқари вақтдаги мактаблар, коллежлар, олий ўқув юр்தларининг бутун ҳаётини қамраб оладиган турли-туман ғоявий-тарбиявий ишлар билан тўлдирилади.

Хуллас, жумладан, спортчи ўқувчи ёшлар зиёлилар сафини тўлдирувчи асосий каналлардан бири ҳисобланади. Шу боисдан унинг сонининг ўзгариши динамикасини унинг таркибидаги турли ижтимоий-касбий гуруҳларнинг нисбатини, махсус ва ижтимоий-ахлоқий тайёргарлик сифатини аниқлаш жуда муҳим аҳамиятга эга, чунки улар илмий-техникавий ривожланиш, ижтимоий-сиёсий ва маънавий-маданий тараққиёт суръатлари билан бевосита боғлиқ деган умиддамиз.

Фойдаланилган адабиётлар рўйхати:

1. Ўзбекистон Республикасининг «Таълим тўғрисида» Қонуни //Баркамол авлод – Ўзбекистон тараққиётининг пойдевори. – Т.: Ўзбекистон, 1997.

2. Президент Шавкат Мирзиёевнинг Ўзбекистон Республикаси Конституцияси қабул қилинганининг 25 йиллигига бағишланган тантанали маросимдаги маърузаси. Ўзбекистон овози. 2017 йил 8 декабрь. 142 (32357)

БОШЛАНҒИЧ ТАБИАТ ТАЪЛИМИДА ЎҚУВЧИЛАРНИ МАЪНАВИЙ ТАРБИЯЛАШДА ИНТЕРФАОЛ УСУЛЛАРДАН ФОЙДАЛАНИШ

Н.Ш.Шодиев,
Самарқанд давлат университети, п.ф.д, профессор

Мақолада I-IV синфлар табиат туркум фанларини ўқитиш жараёнида таълимнинг интерфаол усулларида фойдаланиб кичик мактаб ёшидаги ўқувчиларни маънавий тарбиялаш билан боғлиқ масалалар қаралади.

Калит сўзлар: табиатунослик, дастур, дарслик, мафкура, маънавият, мерос, инсерт, синквейн, тез жавоб ўйини, топшимоқ, космик тезлик.

В статье рассматриваются вопросы, связанные с духовным воспитанием младших школьников в процессе преподавания природоведческих дисциплин путём использования интерактивных методов обучения.

Ключевые слова: природоведение, программа, учебник, идеология, духовность, наследие, инсерт, синквейн, космическая скорость, игра.

The article deals with the issues related to the spiritual education of younger schoolchildren in the process of teaching natural Sciences through the use of interactive teaching methods.

Key words: natural science, program, tutorial, ideology, spirituality, legacy, insert, sinquan, space, speed.

Биринчи Президент юртбошимиз И.А.Каримов “Ўзбекистон: Миллий истиқлол, иқтисод, сиёсат, мафкура” номли асарида “Табиатга яқинлик, жонажон ўлканинг бениҳоя гўзаллигидан баҳраманд бўлиш маънавиятга озик беради, кучайтиради”, - деб алоҳида таъкидлаганлар [2, 80-б].

Бу эса бошланғич синф ўқитувчилари олдида кичик мактаб ёшидаги ўқувчиларнинг табиат билан бўладиган муносабатини турли-туман шаклларида оқилона фойдаланиш орқали уларнинг маънавиятини кучайтириш ва ривожлантириш вазифасини кўяди.

Бироқ, бошланғич таълим ўқув режасидаги “Табиат” (“Атрофдаги олам” (1-2-синфлар) [3, 4-б], “Табиатунослик” (3-4-синфлар) [9, 10-б] фанлари дастурлари тушунтириш хатларида ҳам уларнинг мазмуни (мавзу, саволлари)да ҳам бошланғич синф ўқитувчиси зиммасига кичик ёшдаги ўқувчиларда ўзликларини англашларига ёрдам берадиган таълимий қадриятли материалларнинг етишмаётганлиги кўзга ташланмоқда. Шунингдек, мазкур фанлар дастурлари асосида тайёрланган амалдаги дарсликларда ҳам

буюк аждодларимизнинг табиат илми хазинасига кўшган дурдоналари, халқимизнинг табиат хилма-хиллигини бойитиб, уни асраб-авайлаб келгуси авлодларга етказиш бўйича тўплаган бой тажрибаси етарли даражада ўз ифодасини топмаган, десак хато бўлмайди [5, 13-б.].

Биринчи Президентимиз И.А.Каримовнинг 1997 йил 29 августда Олий Мажлиснинг IX сессиясида сўзлаган нутқида “Ахир, дарсликларда миллат фикрининг, миллат тафаккури ва миллат мафкурасининг энг илғор намуналари акс этиши керак эмасми?”,-деган даъватларига биноан ушбу ишда юқорида кўрсатилган камчиликларни маълум даражада бартараф этишга ҳаракат қилинди [1, 8-б.].

Ушбу мақсадда “Табиат” туркум фанлари намунавий дастурларининг ҳар бир мавзуси (саволи) таълимнинг ўлкашунослик, тарихийлик, илмийлик каби принциплари асосида таҳлил қилинди ва тегишли мавзу (савол)лар мазмунига табиатга оид ўзбек халқи тўплаган бой маънавий материаллар саралаб олинди ва сингдирилди. Мазкур ишланмалардан таълим жараёнида фойдаланиш қулай бўлиши учун улар жадвал кўринишида ифодаланди. Мисол тарикасида “Табиат” туркум фанларининг мавзу, саволлари асосида кичик мактаб ёшидаги ўқувчиларни маънавий тарбиялашнинг мазмуни бўйича айрим намуна (фрагмент)лар келтирамиз (1-жадвал).

1-жадвал

Мавзулар	Маънавий йўналтирилган таълим мазмуни
Биз яшайдиган ўлка-Ўзбекистон. Ўлкамизда далалар, яйловлар мавжудлиги	Ўқувчиларни ўзлари яшаб турган вилоятдаги ўсимликлар билан таништириш жараёнида уларнинг инсон ҳаётидаги аҳамияти (масалан, ёввойи ем-хашак ўсимликлар, доривор ўсимликлар, истеъмол қилинадиган ўсимликлар) мустақил Ўзбекистон Республикаси бойлигининг катта қисми маданий ўсимликларни парвариш қилиш, истиқлол йилларида ўзбек селекционер олимларининг технологик жиатдан мукамал эртапишар навларини яратиш бўйича эришган ютуқлари ҳақида маълумотлар бериш орқали уларда Ўзбекистоннинг буюк келажагига ишонч туйғусини уйғотишга эришиш. Ўқувчиларга ўсимлик тириклик манбаи эканлигини уқтириш баробарида уларга кийим-кечак саноатида хом ашё сифатида қўлланиладиган ўсимликлар (пахта, каноп, пилла ва ҳ.к), озик-овқат саноатида ишлатиладиган ўсимликлар (буғдой, кунгабоқар, зиғир, лавлаги, бодом, ёнғоқ ва ҳ.к)дан тайёрланадиган хилма-хил маҳсулотлар ҳақида маълумотлар бериш орқали халқимизни янада фаровон ҳаёт кечирishi учун бой имкониятлар борлигини кўрсатиш. Қадимда аждодларимиз ўсимлик (ялпиз, жағ-жағ, эрмон ва ҳ.к)лардан сомса, манти, чучвара, бичак каби таомлар тайёрлаб истеъмол қилиб келганликлари, улар инсон организмни турли витаминлар билан бойитиб, унга куч-қувват берганини ўқувчиларга тушунтириш орқали уларнинг маънавий тушунчаларини бойитиш.
Тоғ табиати: тоғдаги заҳарли ўсимликлар.	Улуғ бобомиз Абу Али ибн Сино томонидан беморда оғриқни қолдирадиган, уни чуқур хушсизлик ҳолатига кириши учун тутун ҳосил қилувчи банги девона, алоэ ўсимлиги хом шохидан яралардаги куртларни ўлдиришда барг ширасидан; тишни даволашда ривочдан фойдаланишни; тиш оғриғи ва қулоқ оғриғини даволашда анор уруғини асал билан бирга қўллашни; иштаҳани очиш ва ични юмшатиш учун шафтолини истеъмол қилишни тавсия қилганликларини кўрсатиш орқали ўқувчиларда она табиатга қизиқиш уйғотиш, улуғ аждодларимиз руҳига содиқ бўлишга эришиш.
Сув хавзаларининг ўсимликлари.	Ўзбек биолог (табиатшунос) ва физик олимлари томонидан сув ўтларини куёш нурларини бир жойга тўпловчи воситалар ёрдамида импульсли (узиб-узиб) нурлантириш орқали уларнинг жадал ривожланишига, ватанимиз биолог олимларининг “Сув ўти” компоти билан ишланган тут барги ёрдамида пилла қуртининг иштаҳасини ошириш орқали унинг тук пилла ўрашига эришиш мумкинлигини

	Ўқувчиларга тушунтириш орқали ўқувчиларни буюк келажакимизга ишонч руҳида тарбиялаш.
Дашт табиати: Ўзбекистон даштлари. Даштлардаги ўсимлик	Она табиатга собиқ шўролар даврида тураларча муносабатда бўлиш туфайли Орол денгизининг қуриб қолган ўзанидан тўхтовсиз чанг ва туз зарраларини кўтарилишини олдини олиш, қум ва чангларни кўчиб юриш йўлини кафолатли тўсиш мақсадида ўзбек табиатшунос ва селекционер олимлари, ўрмончилар ва бошқалар томонидан саксовул, черкез, кандим, изен ва ҳ.к дарахт, буталарнинг "чўлбоб навларини яратиш, парвариш қилиш бўйича тўпланган такрори йўк тажрибалари; қорақум, қизилқум чўлларининг қорақулчилик жадал ривожланган худудлари яйловларида кўйларини. меъеридан ортиқ миқдорда ва такрор-такрор боқилиши натижасида уларда чўлланиш жараёнининг бошланишини олдини олиш мақсадида емишбоп (изен, шувок, кандим, саксовул ва ҳ.к.) ўсимликлар майдонини ташкил қилиш бўйича республикамиз ботаниклари ва ўрмончилари ютуқлари билан ўқувчиларни таништириш орқали уларни она табиатга, Она Ватанга меҳр- муҳаббат руҳида тарбиялаш.
Қуёш-энг яқин юлдуз	Мустақиллик йилларида ўзбек олимлари, инженер-техник, ходимларининг ҳавони ифлословчи автотранспорт, металлургия корхоналари, иссиқлик электростанциялари, қозон қурилмалари ўрнига изчиллик билан электромобиллар, қуёш электростанцияларини лойиҳалаш ҳамда уй-жой, коммунал хизматлар учун электростанциялар, иситувчи қурилмаларни барпо этиш бўйича кенг қўламли фаолиятлари билан таништириш орқали ўқувчиларда ўзбек миллатига дахилдорлик ҳис-туйғуларини уйғотишга эришиш

Табиат туркум фанларини ўрганиш жараёнида кичик мактаб ёшидаги ўқувчиларнинг маънавиятини кучайтиришда ўқитувчи фақатгина ўтмишда ажодларимиз табиат хилма-хиллигини бойитиш, ер, сув, ҳавонинг муқаддаслигини ташвиқот-тарғибот қилиш, уни қандай тартиб қоидалар асосида муҳофаза қилганликлари билан чегараланмасдан, балки мустақиллик йилларида мазкур соҳада амалга оширилаётган кенг қўламли ишлар билан ҳам таништиришни ёддан чиқармаслиги керак.

“Табиат” туркум фанларини ўрганиш самарадорлигини оширишда интерфаол таълим усуллар ва дидактик уйинлардан фойдаланиш мақсадга мувофиқ [7,11-б.]. Жумладан, II ва III синфлар табиатшунослик фанларининг “Сув - ҳаёт манбаи”, “Сув - табиатда сув”, “Ўлкамиздаги сув ҳавзалари” мавзуларини ўрганишда **“Инсерт”** интерфаол усули асқотади.

Сув барча моддаларни ўзида сингдириш хусусиятига эга. Сувда эриган моддалар миқдорига қараб унинг шурланиш даражаси турлича бўлади, яъни таркибида 0,5-1 г миқдорда туз бўлган сув чучук, 7-10 г шўр сув, 10-15 г ўта шўр сув деб аталади.

Ер планетасининг 3/4 қисми сув билан қопланган бўлсада, унинг кўпчилик қисмида чучук сув (ичимлик суви)га бўлган талабни қондириш масаласи муаммо бўлиб қолмоқда.

Ер планетасида сув қобиғи қуйидагича: жаҳон океанлари 1370 млн км куб, ер ости сувлари - 60 млн км куб, ичиладиган дарё сувлари бор йўғи 0,23 млн км куб бўлиб, жами сув миқдори 1,4 млрд км куб даражасидадир.

Юқорида келтирилган рақамлардан кўринадикки, ичиладиган сувнинг ҳажми ер қуралидаги мавжуд сувларнинг 2% ни ташкил қилар экан.

Агар одам танасидаги сувнинг 2% ни йўқотса ташналикни сезади, 6-8% ни йўқотса у чала ҳушидан кетади, 10% ни йўқотса галлюцинация ҳодисаси юз беради. Тана 12-13% сув миқдорини йўқотса, инсон ҳалок бўлади.

Ифлосланган сув юқумли касалликлар манбаи ҳисобланади, ич терлама, ичбуруғ каби хавфли касалликлар сув орқали тарқалади. Сувни ифлосланишига ҳам инсонни ўзи сабабчидир, чунки у турли хил рўзғор чиқиндиларини, мол ахлатларини тўғридан-тўғри ариқ ва каналларга ташлайди.

Ўқувчилар матнни ўқиб чиқадилар ва ҳар бир гап (жумла) олдига “билардим (мен билган нарсани тасдиқлади)”, “билдим (янги маълумот олдим)”, “била олмадим (мен билган нарсага зид ёки мени ўйлантириб кўйди)” каби жавобларни ёзишлари керак бўлади.

Ўқитувчи матнларни йиғиб олиб танишади, хулоса чиқаради ва “била олмадим” тарзида ёзилган сатрлар муаллифларининг ҳар бирига тушунтириб беради.

II ва **III** синфлар табиатшунослик фанларининг “Донли экинлар”, “Ўзбекистон далаларида етиштириладиган мева-сабзавотлар”, “Полиз экин-лари” мавзуларини ўрганишда «Синквейн» интерфаол усули асқотади [13,5].

«**Синквейн**» интерфаол усулида эса ўқувчилар уч гуруҳга ажратилиб, ҳар бир гуруҳга биттадан табиатшуносликка оид сўз берилади. Ўқувчилар муайян сўзни мавзу “От” сифатида олиб, унга сифат ва феъллар кўйиб, сўз бирикмалари ҳамда гап тузадилар: Масалан,

1-гуруҳ. Мавзу: Кунгабоқар

сифат: сербарг, кичик (кунгабоқар ўсимлиги)

феъл: (кунгабоқар) гуллайди, ҳосил (уруғ) беради

гап: Кунгабоқар ўсимлиги чиройли гуллайди, кун давомида қуёшни кузатиб боради.

1-гуруҳ. Мавзу: Лавлаги

сифат: сершира, йирик баргли (лавлаги ўсимлиги) феъл: (лавлаги) гуллайди, мева беради

гап: Озиқ моддаларга бой илдизмева ҳосил қилади 1-гуруҳ. Мавзу: Бугдой

сифат: бошоқли тилларанг фойдали ва асосий ризқ-рўзи феъл: гуллайди, дон беради

гап: Бугдой унидан хушбуй нон пиширилади. Бугдой ҳосилидан ун заводида ун тортилади.

1-гуруҳ. Мавзу: Тоза сув сифат: тиникқ енгил, хидсиз

феъл: (Сув) кенгаяди, сикилади, буғланади, музлайди

гап: Тоза сув барча тирик мавжудотлар учун ҳаёт манбаи ҳисобланади

1-гуруҳ. Мавзу: Ифлос сув

сифат: зарарли, қаттиқ, оғир

феъл: (Ифлос сув) касалликларни тарқатади, одамларни захарлайди

гап: Ифлосланган сув ичак яллиғланиши, ички терлама, ич буруғ, сариқ каби ҳавfli юқумли касалликлар манбаи ҳисобланади.

1-гуруҳ. Мавзу: Минерал сув

сифат: фойдали ва шифобахш

феъл: (Минерал сув) даволайди, роҳатлантиради

гап: Минерал сув (таркибидаги кимёвий элементларига караб) турли касалликларга даводир.

“**Тез жавоб**” ўйини: Ўқитувчи қатор оралаб юриб ўқувчилардан бирини турғизади ва бирор тур номини айтади. Ўқувчи эса шу турга кирувчи сўз топиб айтиши лозим. Жавоб учгача санагунча айтилиши керак. Жавоб бера олмаган ўқувчи ўйиндан чиқади.

Ўйин токи бир ўқувчи қолгунча давом эттирилади. Бундай ўйин давомида ўқувчиларда хозир жавоблик, мустақил фикрлаш малакаси ривожланиб, атроф-мухитни, содир бўлаётган воқеа, ҳодисаларни синчковлик билан кузатиш каби кўникмалар шаклланади.

Бу ўйиндан дарс давомида ўтган мавзуларга боғлаб дарснинг мустаҳкамлаш қисмида ёки дам олиш дақиқаларида фойдаланиш мумкин.

Ўқитувчи 2-синф “Атрофдаги олам” фанининг “Ўлкамизда куз” мавзуси матнини ўрганишда [13]:

Ўқитувчи: “Қуёшга энг яқин сайёра”.

Ўқувчи: Ер.

Ўқитувчи: Кузда ҳам очиладиган чиройли, хушбўй гул.

Ўқувчи: Атиргул.

Ўқитувчи: Сайёралар тузилишини шарқда биринчи булиб ўрганган

мутафаккир ким?

Ўқувчи: Абу Райхон Беруний.

Ўқитувчи: Юлдузлар, сайёраларнинг ердан қанчалик масофада жойлашганини Мовароуннахрда ким аниқлаган?

Ўқувчи: Мирзо Улуғбек.

«Табиат» фанини ўрганиш жараёнида ўқувчиларни маънавий тарбиялаш самарадорлигини ошириш мақсадида «Ўқиш китоби», «Она тили», «Математика» фанлари билан предметлараро боғланишларни амалга ошириш орқали маънавий мазмунга эга, кичик мактаб ёшидаги ўқувчилар учун, қизиқарли бўлган ўзбек халқининг авлоддан-авлодга ўтиб келаётган топишмоқлари, тез айтишлари, мақолларидан ва ҳ.к. фойдаланиш аскотади [14].

Куйида маънавий йўғрилган топишмоқлардан намуналар келтирамиз:

1. Кунлардан бир куни чол ўғлига пул бериб шундай дебди: ўғлим шу пулга бир нарса олиб келгинки, унга биз ҳам, товугимиз ҳам, кўзимиз ҳам тўядиган бўлсин.

Айтингчи? - бола нима олиб келиши керак? (Қовун).

2. Ҳайвонлардан қайсиларининг номларини икки томондан, яъни чап томондан ўнг томонга, ўнг томондан чап томонга қараб ўқилса ҳам ўзгармайди. Бу қайси ҳайвонлар? (Кийик, кучук).

Топишмоқни икки қисмли кундаликда ёзинг:

1. Ер ҳайдасанг куз ҳайда,

Куз ҳайдамасанг юз ҳайда.

2. Офтоб кирмаган уйга Табиб киради:

Санок сонлар иштирок этадиган ўзбек топишмоқлари таълим мазмунини миллийлаштиришда жуда қўл келади. Бундай топишмоқларда нарса ёки ҳодисалар санок сонлар ёрдамида жумбоқланади. Қолаверса, улар орасидаги ўхшашлик ҳисобга олинади. Шундай экан, жунбоқни ечишда ўқувчилар таҳлил қиладилар, такқослайдилар, умумлаштирадилар, нарса ва ҳодисаларни ўзаро боғланган ҳолда текширадилар, сўнгра хулоса чиқарадилар, яъни синтез қилиш каби мантиқий операцияларни бажарадилар.

Топишмоқлар воситасида бериладиган билимлар ҳаёт билан боғлиқ бўлиб, амалий йўналтирилган бўлади.

Бир дарахт ўн икки шоҳ

Ҳар бир шоҳда ўттиз япроқ. Япроғининг бир ёни қора

Бир ёни оқ

(Жавоб: бир йил ўн икки ой ва ўттиз кеча-кундуз)

Мазкур жараёни психологик-педагогик ва илмий-назарий нуқтаи назардан ҳам услубий жиҳатдан ҳам таъминлаш зарур.

Табиатни муҳофаза қилишга қаратилган турли вазиятларда ўқувчиларда етарли билим, кўникмаларни шакллантиришга қаратилган топшириқлар:

1. Икки бола рогаткада уриб туширилган ярадор чумчуқни осмонга ирғитиб кийнамоқда. Сиз бундай вазиятда нима қилган бўлардингиз?

2. Кузда мевалар пишганда кўпинча олма ёки бошқа меваларни ўриб туширади ёки дарахт шоҳлари тепасига чиқиб, шоҳларини силкитиб мевалар туширилади. Бунда кўпинча дарахтлар шикастланиб қуриydi. Қандай қилса дарахтга ҳам меваларга ҳам зарар етказмаслик мумкин?

Табиат муҳофазаси бўйича мантиқий тафаккурни ривожлантиришга қаратилган топқирлик машқлари:

1. Баҳор ва куз пайтида деҳқонлар томонидан бажариладиган тадбир

(экиш)

1. Инсон сувсиз неча кун яшай олади?

А. Беш кеча-ю кундуз

Б. Бир ҳафта

В. Икки ҳафта

Г. Бир ой

3. Табиатда сув тугайдими?

А. Табиатда мавжуд бўлган сув тугамайди, аммо у ифлосланади. Шу сабабли тоза ичимлик суви тугайди дейилади

Б. Тугамайди

В. Тугаши мумкин

Г. Ичимлик суви тугайди.

Шундай қилиб, «Табиат» туркум фанларини ўрганиш жараёнида кичик мактаб ёшидаги ўқувчиларда она ватанимиз ўсимликлар дунёси, диёримиздаги ўсимликларни халқимизни фаровон яшаши, мамлакатимиз тараққиётидаги беқиёс аҳамияти билан таништириш баробарида уларда ўтмиш аجدодларимиз руҳига садокат, ўзбек олимларининг сермахсул ижодий фаолиятдан ғурурланиш ҳис-туйғусини шакллантириш бўйича кенг имкониятлар яратади.

Фойдаланилган адабиётлар рўйхати:

1. Баркамол авлод – Ўзбекистон тараққиётининг пойдевори. Президент И.А. Каримовнинг Ўзбекистон Республикаси Олий Мажлисининг IX сессиясида сўзлаган нутқи. 1997 йил 29 август // Баркамол авлод – Ўзбекистон тараққиётининг пойдевори. - Т.: Шарқ, 1997.

2. Каримов И.А. Ўзбекистон: Миллий истиклол, иқтисод, сиёсат, мафкура – Т. Ўзбекистон, 1996.

3. “Аτροφимиздаги олам” фани намунавий дастури 1-синф. - Т. 2016

4. “Аτροφимиздаги олам” фани намунавий дастури -синф. - Т. 2016.

5. Бахромов А. Табиатшунослик. Умумий ўрта таълим мактабларининг 3-синфлари учун дарслик. - Т. Чўлпон, 2014.

6. Бахромов А. Табиатшунослик. Умумий ўрта таълим мактабларининг 4-синфлари учун дарслик. - Т. Чўлпон, 2014.

7. Ишмухамедов О.Ж. Инновацион технологиялар ёрдамида таълим самарадорлигини ошириш йўллари. – Т.: ТошДУ, 2004.

8. Мамадинова Н., Аҳмедова М. Аτροφимиздаги олам. - 1-синф учун дарслик. - Т. Ўзбекистон НМУ, 2016.

9. “Табиатшунослик” фани намунавий ўқув дастури. 3-синф. - Т. 2016

10. “Табиатшунослик” фани намунавий ўқув дастури. 4-синф. - Т. 2016

11. Толипов У.Қ., Усмонов М.Х. ва бошқалар. Ўқув-тарбия жараёнига педагогик технологияларни тадбиқ этиш. – Т.: ЎзПФТИ, 2004.

12. Эшқораев Ч., Эшқораев У., Эшқораева Х. Математика фанидан баъзи дарсларни миллий кадрларимиз асосида ўқитиш// Касбий таълимни такомиллаштиришнинг назарияси ва амалиёти. – Қарши: Насаф, 2007. – Б. 283-285.

13. Гуломов Р. А. Аτροφимиздаги олам. 2-синф учун дарслик. - Т. Чўлпон, 2016.

14. Халқ мақоллари. - Т. 2017.

БОШЛАНГИЧ СИНФ ТАБИАТШУНОСЛИК ДАРСЛАРИНИ ИННОВАЦИОН ПЕДАГОГИК ТЕХНОЛОГИЯЛАР АСОСИДА ТАШКИЛ ЭТИШ ТАМОЙИЛЛАРИ

Х.Б.Норбўтаев,
Термез давлат университети, п.ф.н.

Мақолада бошланғич синф табиатшунослик дарсларида инновацион педагогик технологиялардан фойдаланишнинг ўрни ва аҳамияти, уни дарс жараёнида қўллаш методикаси ҳақида тўхталган.

Калит сўзи: инновация, инновацион фаолият, инновацион жараён, дарс лойиҳаси.

В статье рассматриваются вопросы и влияние инновационных педагогических технологий,

использования в процессе методики преподавания на занятиях преподавания в начальных классах.

Ключевые слова: инновация, преподавания, технология, процесс, занятия.

In the article is given the place and importance of using innovation pedagogic technologies in primary class nature studies lessons and its using methods in the lesson process.

Keys words: innovation, innovative activity, innovative process, lesson project.

Ахборот технологиялари инсоният тараққийтининг турли босқичларида ҳам мавжуд бўлган. Ҳозирги замон ахборотлашган жамиятнинг ўзига хос хусусияти шундаки, “цивилизация” тарихида биринчи марта билимларга эришиш ва ишлаб чиқаришга сарфланадиган куч, энергия, хомашё материаллар ва моддий истеъмол буюмларига сарфланадиган ҳаражатлардан ортиқ бўлди, яъни ахборот технологиялари барча мавжуд технологиялар ва хусусан, замонавий технологиялар орасида етакчи ўринни эгалламоқда.

Инновация янгилик яратиш, янгилик демакдир. Демак, анъанавий таълимдаги каби бир хил шаблонлар асосида эмас, балки янгиликлар асосида таълим жараёнининг таъсирчанлигини оширишга қаратилган иш шаклидан фойдаланиш инновация демакдир. Таълимда педагогик технологияларга асосланиш ва инновацияга интилиш, ўқувчиларни фаоллаштиришга қаратилган турли интерактив методлардан фойдаланиш таълим мақсадини самарали амалга оширишга ёрдам беради.

Шунингдек, таълим муассасасида инновация жараёнларини ташкил этишнинг педагогик шартлари сифатида қуйидагилар санаб ўтилади:

1. Инновация фаолиятининг ўзига хос хусусиятларини акс эттирувчи назарий - педагогик қоидалар мажмуини ишлаб чиқиш.

2. Таълим муассасасининг илмий тадқиқот салоҳиятини шакллантириш.

3. Инновация фаолиятини ташкил этишни таъминлашнинг асосий шартлари алоҳида бошқарув жиҳатлари, яъни мазкур фаолиятни ташкил қилишга йўналтирилган, янгиланган бошқарув тизимини шакллантириш.

Ўқувчиларни таълим тизимидаги инновация жараёнларига ва инновация фаолиятига тайёрлаш ўзига хос педагогик муаммо бўлиб, унинг асосида ўқувчининг ўз - ўзини касбий ривожлантиришга интилиши инновация жараёнларининг аҳамиятини англаши, ўзгаришлар ва янгиликларни мазмун - моҳиятини тушуниши ва мантиқан зарурлигини қабул қилиш каби омиллар ётади [1, 55-6].

Ривожланган педагогик технология ўқитувчига ўзини педагогик фаолиятда чуқурроқ ва яққолроқ кўрсатиш, болалар билан муомала қилганда ўз шахсиятидаги касбий жиҳатдан барча яхши аҳамиятли нарсаларни очиб беришга ёрдамлашади. Мукамал педагогик технология педагогнинг вақти ва кучларини ижодий иш учун бўшатиб беради. Педагогик ўзаро таъсир кўрсатиш жараёнида болалар билан муомала қилишда зарур сўзни топиш ёки мувоффақиятли чиқмаган гап оҳангини тушунтиришга ўз фикрини чалғитмаслик имконини яратади.

Замонавий таълимни амалга оширишнинг яна бир зарур шarti ўқув фанлари бўйича ахборот манбалари, шу жумладан, ахборот технологияларининг тез ва қулай фойдаланиш имконини берувчи турларидан ҳар бир ўқувчи ва ўқитувчи эркин фойдалана оладиган шароит яратишдан иборат, яъни ҳозирда сифатли таълим бериш учун анъанавий иккита томон - ўқитувчи ўқувчига зарур ахборотларни етказиб турувчи хизматдан иборат фаолиятни ташкил қилиш. Бу йўналиш ахборот технологияларини таълим - тарбия жараёнига жорий қилиш йўналиши деб номланади. Шу ахборотларни ўқувчилар тушуна оладиган мантиқий шаклларда ифодалаш, ҳамда ўқувчи билан ўқитувчининг вербал мулоқотини ташкил қилади.

Шунингдек, инновация жараёнларининг муҳим хусусияти шундаки, улар таълим тизимидаги долзарб вазифаларни самарали ҳал қилишга кўмаклашиши керак. Аксарият ҳолларда бунга етарли эътибор берилмайди, натижада янгиликларни ўқувчилар томонидан ўзлаштирилиши расмиятчиликка айланади. .

Инновация таълими ва инновация жараёнлари қуйидаги иккита вазифани ҳал этишга

қаратилган:

- воқеаларни олдиндан кўра билиши, шахснинг ўзини реал воқеаликка ва кейинги ижтимоий касбий фаолиятидаги ролини англаб етиш қобилиятини таркиб топтириш;

- шахснинг онгли, олдиндан англаб етилган муқобилларини, умумий хулқ-атворини, ишонч-эътиқодни ахлоқий кадриятларни, умуман дунёқарашини шакллантиришга йўналтириш.

- маҳаллий ташкилий-бошқарув даражасидан тортиб, глобал даражасигача, шахсга ижтимоий аҳамиятга ҳамда касбий қимматга эга бўлган муҳим қарорларни қабул қилиш жараёнида фаол иштирок этиш имконини берувчи “қатнашиш” тамойилини рўёбга чиқариш.

Таълимни ташкил этиш ва йўлга қўйиш борасидаги ўзгаришлар инновацион педагогик технологияларга асосланган интерфаол методларни юзага келтирди. Интерфаол методлар эркин фикрлайдиган, мустақил изланадиган ўқувчиларнинг илмий салоҳиятини шакллантиришга йўналтирилганлиги билан эътиборга лойиқдир. Таълим беришнинг бу методида ўқитиш жараёнидаги асосий иш ўқувчилар томонидан амалга оширилиши, улар таълимнинг объекти эмас, балки субъекти, яъни худди ўқитувчи сингари ижрочиси бўлиши кўзда тутилади. Интерфаол методлар асосида ўқитувчи билан ўқувчиларнинг биргаликдаги ишлашигина эмас, балки таълим олаётган ўқувчиларнинг ўзаро ҳамкорликда дидактик фаолият кўрсатиши туради. Демак, интерфаол методлар таълим мазмунининг тўлиқ ўзлаштиришда ўқувчиларнинг ўзаро бир-бирлари ва ўқитувчилари билан биргаликда фаолият кўрсатишлари кўзда тутилади.

Инновацион педагогик технологиялар таълим жараёнини мукамал лойиҳалаштиришни, аниқ масалалар қўйишни, режалаштирилган натижаларни амалга оширувчи узвий боғланган мажмуа ҳисобланади. Шундай экан, таълим-тарбияга эътибор бермасдан туриб, келажагимиз бўлган навқирон ва соғлом авлодни, билимли, саводли ёшларни тасаввур қилиб бўлмайди.

Инновация - бу муҳим аҳамиятга эга бўлган ва тизимли янгиликлардан иборат бўлиб, улар турли ташаббус ва янгиликни асосида юзага келади ҳамда таълимнинг тадрижий равишда ташкил топиши учун истикболли ҳисобланади, шунингдек, таълим муҳитининг ривожланишига ижобий таъсир кўрсатади.

Педагогик инновацион фаолият ўқитиш тизимини бир ҳолатдан иккинчи ҳолатга ўтказишга олиб келувчи янгиликни тарқатиш жараёнидан иборат. Инновацион таълим энг самарали шакл, восита, методларни излаш, янги ғояларни яратиш натижасида юзага келади. Шунинг учун инновация таълим эволюциясининг муҳим элементи ҳисобланади.

Инновацион технологияларнинг асосий моҳияти таълимда ўқувчиларга билим бериш ва шу билимларни тўлиқ ўзлаштирилишига эришишдир. Бошланғич синфларда инновацион технология асосида дарс ўтишда энг асосий талаб, ўқувчиларнинг аввал ўзлаштирган билимлари ва қизиқишлари асосида билим беришни кўзда тутати [2,154-б].

Бошланғич синфларда табиатшуносликни ўқитишни инновацион методлардан фойдаланиб ташкил этиш учун аввало дарснинг режаси ва лойиҳаси аниқ ишлаб чиқилиши лозим. Дарс лойиҳасини ўқитувчи ўзининг иш шакллари ва ўқувчиларнинг кўникма эгаллаш жараёнидаги ишлар доирасини аниқ белгилаб олиши, шунингдек, у қандай ўқитиш методлардан фойдаланиши ҳам муҳим аҳамиятга эга. Метод танлашда кўпроқ интерактив методларга эътибор қаратиш таълим самарадорлигини оширади .

Қуйида умумтаълим мактабларининг бошланғич синф “Табиатшунослик” дарсларида инновацион педагогик технологияларга асосланган дарс ишланмаси келтирилмоқда.

Дарснинг мавзуси: Одамнинг тузилиши (Табиатшунослик , 3-синф).

Дарснинг таълимий мақсади: Ўқувчиларга одам танаси қандай аъзолардан тузилганлиги ҳақида билим бериш орқали уларда ўз танасининг тузилишини ўрганишга қизиқиш уйғотиш.

Дарснинг тарбиявий мақсади: Ўқувчиларга одамнинг ички аъзолари тузилишини ўргатиш натижасида ўқувчиларда шахсий гигиенага амал қилишни ва соғлом турмуш -

тарзини йўлга қўйиш.

Дарсинг ривожлантирувчи мақсади: Ўқувчиларга “Одамнинг тузилиши” мавзуси орқали билим, кўникма ва малакаларини шакллантириш.

Дарс тури: Янги билим берувчи, ноанъанавий.

Дарсда фойдаланилган технология: Инновацион педагогик технология (кластер) методи.

Кузатилаётган натижалар: Ўқувчилар табиатшунослик дарсида инсон ва табиатнинг ўзаро боғлиқлигини англаш.

Дарсинг бориши:

1. Ташкилий қисм: Саломлашиш, навбатчи ахбороти, ўқувчиларни дарсга тайёрлаш.
2. Ўтган мавзу юзасидан ўқувчиларнинг ўзлаштирган назарий билимларини, амалий кўникма ва малакаларини назорат қилиш ва баҳолаш.

3. Ўқувчиларни дарс мавзуси, мақсади, бориши билан таништириш. Ўқитувчи мазкур дарсни ташкил этишда, энг аввало, ўқувчиларни 5 та кичик гуруҳларга ажратиб, улар билан муайян тайёргарлик ишларини олиб боради. Одамнинг тузилиши ҳақидаги илмий манбаларни компьютер ёрдамида анимация қилиб, мултимедиа ва виртуал стендга оид материаллар тайёрланади ва улардан фойдаланиб, компьютер дарслари ўтказилади. Дастурга киритилган таълим мавзусига доир тест саволлари ёрдамида ўз билимларини баҳолаш ҳақида тавсиялар берадилар.

4. Янги мавзу баёни: Ўқитувчи дарс жараёнида ўқувчиларга янги мавзуни тушунтиришда дарс сифати ва мазмунига эътибор берган ҳолда босқичма-босқич амалга оширади.

5. Дарсни мустахкамлаш. Бунда янги мавзуни болалар қай даражада эслаб қолганини билиш мақсадида хотира машқи ўтказилади.

1. Одам танасида қандай аъзолар бор?
2. Тери қандай вазифани бажаради?
3. Одам скелети нималардан иборат?
4. Юрак қандай вазифани бажаради?
5. Дарсни якунлаш. Ўқувчилар жавоблари умумлаштирилади. Янги мавзуга хулоса ясалади. Дарсда фаол қатнашган ўқувчилар рағбатлантирилади ва баҳоланади.
6. Уйга вазифа бериш. Мавзуга оид топшириқларни бажариш.

Фойдаланилган адабиётлар рўйхати:

1. Сайидахмедов Н. Янги педагогик технология моҳияти ва замонавий лойиҳаси. – Т.: Таълим маркази, 1999. – 55 б.

2. Т.Ғаффорова. “Бошланғич таълимда замонавий педагогик технологиялар”. Т.: Тафаккур. 2011. 154 б.

АМАЛИЙ-ЛАБОРАТОРИЯ ТАЪЛИМИДА ИННОВАЦИОН ЖАРАЁНЛАР

Э.А.Рузиев, Ж.Э.Рузиев,
Самарқанд давлат университети

Ҳозирги пайтда олий ўқув юртларида юқори малакали ва рақобатбардош кимёгар – аналитик мутахассисларни тайёрлаш учун амалий-лаборатория дарсларини ва талабалар билимини назорат қилишнинг тезкор усулларини қўллаш зарур.

Калит сўзлар: таълим, мутахассис, малака, билим, амалиёт, лаборатория.

В настоящее время для подготовки высококвалифицированных и конкурентноспособных специалистов-химиков-аналитиков в высших учебных заведениях необходимы ускоренные методы обучения лабораторно-практических занятий и контроля знаний студентов.

Ключевые слова: образование, специалист, квалификация, знания, практика, лаборатория.

Nowadays preparation of high-qualified and competitive chemist-analyst specialist for higher educational institutions requires the intensified methods of teaching in laboratory-practical classes as well

as controlling knowledge of students.

Key words: *education, specialist, qualification, knowledge, practical, laboratory.*

Мамлакатимизда таълим тизимининг барча йўналишларида ҳукуматимизнинг узлуксиз таълимнинг тамомила янги тизимини, янги таълим мазмунини такомиллаштиришда ҳамда янги илғор инновацион педагогик технологиялардан фойдаланиш босқичига, яъни таълим сифатини таъминлашга қаратилган босқичга кирди. Анализ жараёнлари билан боғлиқ бўлган олий таълим тизимида ўқитишда илмий тавсифга эга бўлган инновацион технологияларга асосланган ҳозирги замон таълим бериш ва таълим олиш услубларини яратиш, таълим жараёнида, айниқса, лаборатория-амалий дарсларни олиб боришда замонавий ахборот-технологиялари ва асбоб-ускуналардан фойдаланиш ҳам мутахассис кадрлар тайёрлаш сифатини оширишда катта аҳамият касб этади [1, 51-б.].

Инновацион педагогик технологиялар таълим жараёнини олдиндан режалаштиришни таълаб қилади ва бунда фан ўқитувчиси ўқувчи ёки талаба ўзлаштири олиши мумкин бўлган ўқув материалларидан дарс давомида фойдаланиш мумкин бўлган жиҳозлар, асбоб-ускуналар ахборот воситаларидан, амалий топшириқлар, масалалар, тест топшириқлари, лаборатория ишлари яъни ўқув режасидаги ва мустақил равишда бажариладиган лаборатория ишлари ҳамда аудиториядан ташқари топшириқлардан фойдаланишни кўзда тутди ва унга дарснинг мазмунини тушунтиришни ва амалда қўллашга ўргатишни мақсад қилиб қўяди. Талабаларга амалий ва лаборатория дарсларида ҳам аналитик кимёдан керакли зарурий ўқув материалларини бериш ва кимёвий анализнинг режадаги мавзуси сирларини ўргатиш билан бир вақтда уларни ўзи бажараётган лаборатория иши тўғрисида мустақил фикрга эга бўлган ҳолда ўрганаётган дарс мавзусига онгли муносабатда бўлиб ёндашиш, тушунча ёки аналитик ҳодиса ва реакцияларни кенг мушоҳада этиб уни ўзининг оғзаки, мантикий фикри асосида сўзлаб бериш ва ўз тушунчаларини эркин ҳолда ифодалай олиш қобилиятларининг шаклланишига ёрдам кўрсата олишимиз керак, албатта [2, 199-б.].

Тажриба ва тадқиқот тушунчалари кимёда нафақат илмий ишларнинг моҳиятини, аҳамиятини ва истиқболини белгилаб берувчи бўлиб қолмасдан, таълим тизимининг ҳам истиқболини намоён этувчи жараёндир. [3, 24-б.].

Ҳар бир дарсда амалий ва лаборатория ишлари яқунлангандан сўнг ўқитувчи ва талабалар ҳамкорликда кузатилган ҳодисалар, кимёвий жараёнлар тўғрисида хулосалар қилиб, реакция тенгламаларини ёзиб, тегишли ҳисобларни бажаргач, амалга оширилган ишлар ва назарий ўзлаштирилган кўникмалар асосида ўтилган мавзунини мустаҳкамлаш учун саволлар, масалалар ва топшириқларга тегишли жавобларни лаборатория дафтарларига ёзиб қўядилар.

Аналитик кимё фани таълимига ва унинг тармоқлари бўлган фанларни сифатий ўрганишга замонавий талаблардан фойдаланишнинг муҳим омили бу унинг янгиланган таркибини яратиш ва ва ўргатиш жараёнини замон талабини ташкил этишдан иборат. Бундай талабларга эришиш учун, унинг ҳажмини кенгайтмасдан [4, 373-б.], маълумотлар базасини чуқурлаштириш ва бойитиш ўқув материалларини асосланган ҳолда йиғиш таълим жараёнини ташкил этишни ва ўқитиш усулини янгилаш, ўқув соатларини меъёр даражасидан оширмасдан фанни ўрганишга бўлган услубий ёндашувни ўзгартириш, ўқув жараёнини, талабаларнинг тушуниши ва мустақил ишлашишини фаоллаштириш ва интенсификациялашдан иборат вазибаларни амалга оширишга тўғри келади. Самарқанд давлат университети аналитик кимё кафедрасида кимёвий анализ усуллари фанидан лаборатория дарсларини ўқитишда ташкил этилаётган инновацион ёндашувлар бўйича баъзи кузатувларимиз ва мулоҳазаларимиз билан фикр алмашмоқчимиз. Кимё йўналишида таълим олаётган биринчи ва иккинчи босқич талабаларига кимёвий анализнинг сифатий анализ усуллари йўналиши бўйича назорат иши берилди. Кафедра амалий ва лаборатория дарслари йўналишидан келиб чиқиб, назорат иши намаълум туз таркибли эритмадан иборат

бўлиб талабалар шу эритма таркибидаги катионларнинг биринчи ва иккинчи гуруҳлари вакиллари систематик анализ қилиш схемаси асосида аниқлашлари вазифа қилиб берилди. Назорат ишини бажариш учун талабаларга уч соат етарли бўлди. Чунки назорат ишларининг ҳар бирини кимёгар талабалар икки кишидан бўлиб амалга оширдилар. Шундан сўнг ўқитувчи систематик анализ усулининг бажарилиши тўғрисида мустақил равишда ҳар бир талабадан алоҳида-алоҳида анализ протоколи ёки ҳисоботи ёзишни ҳамда ёзган ҳисоботи асосида минбарга чиқиб маъруза тарзида гапириб беришини ва анализ жараёнида фойдаланилган, қўллаган аналитик реакциялари тенгламаларини ёзишни ва асослаб беришни талаб қилди. Бундай тартибдаги талабларга ҳатто биринчи босқич талабалари ҳам жуда қизиққан ҳолда ижобий муносабат билдирдилар. Талабанинг оғзаки равишда, маъруза шаклида қилган ҳисоботи ва аналитик реакцияни ёзув тахтасида тўғри ёки камчиликлар билан ёзганига қараб, гуруҳ талабалари билан муҳокама асосида ўқитувчи жорий назорат баҳосини ўқитувчи журналига қўйди. Кафедрамизнинг ёш ўқитувчилари ҳам лаборатория - амалиёт дарсларини ўқитишда замонавий таълим технологиясига ижобий ёндашувидан очик дарс жараёнидан мамнун бўлдик ва баъзи хулосаларимиз билан ўртоқлашдик:

- талабалар ўзи бажарган ишлари тўғрисида ўқитувчилар ва курсдошлари, яъни жамоа олдида ҳисобот бериш кўникмаларини шакллантиришга эришдилар;
- талабалар саволларга жавоб беришда ўзини тутиб олган ҳолда, эркин мулоқотга киришиш кўникмаларини ҳосил қилдилар;
- талабалар ҳисобот маърузасини ҳавола қилиш жараёнида бажарган ишини оғзаки нутқи асосида баён қилиш билан ўзининг шу йўналишдаги коммуникатив фаолиятини шакллантириб олади, бу эса, айниқса, аниқ ва табиий фанлар йўналишида етакчи мутахассислар тайёрлашда жуда катта аҳамият касб этади.

Замонавий таълим тизимининг бош мақсадларидан бири ҳам таълим жараёнининг фан ва ишлаб чиқариш билан боғлиқ интеграциясини ташкил этишдан иборат [5, 168-б.]. Юқорида қайд этилган лаборатория – амалий дарсларни замонавий инновацион технологиялар асосида ташкил этилаётганлиги тайёрланаётган аналитик мутахассисларнинг танлаган йўналишларида қийналмасдан ишлаб кета олишларига мустаҳкам замин тайёрлашига ишонамиз.

Барча тизимлар каби таълим жараёнининг ривожланиши мамлакатнинг иқтисодий жиҳатдан ривожланганлиги, таъминланганлигига боғлиқ. Бугунги кунда таълим тизимининг барча босқичларида ҳам дарсларни замонавий ўқув воситалари асосида кўргазмали тарзда ўтказишда катта эътибор қаратилмоқда. Тажриба ва тадқиқот тушунчалари билим ва илмнинг моҳиятини, аҳамиятини ва истиқболини белгилаб берувчи жараён дир. Шу боис ҳамиша илм-фан жамият тараққиётида муҳим аҳамиятга эга бўлган инновациялар устидагина тадқиқотлар олиб борилса у билимли ва маҳоратли мутахассислар томонидан ўтказилган тажриба натижаларига кўра ҳаётга, инсоният жамиятига фойдаси тегишини кўзда тутган ҳолда тадбиқ этилади.

Лаборатория - амалий дарсларни замонавий инновацион технологиялар асосида ташкил этиш учун таълим даргоҳларига тараққий этган мамлакатларнинг таълим грантлари асосида келтирилаётган кўплаб замонавий ускуналар ва жиҳозлардан фойдаланиш сифатини ва самарадолигини ошириш учун қулай бўлган ўқув - услубий қўлланмалар тайёрлаш ҳам аналитик кимё кафедрасининг кўп йиллик тажрибаларидан биридир. Асбоб – ускуналардан таълим жараёнида фойдаланиш учун Самарқанд давлат университети ўқув - услубий кенгаши томонидан нашрга тавсия этилиб тайёрланаётган ўқув - услубий қўлланмалар Ўзбекистон Республикаси оилий ва ўрта махсус таълим вазирлигининг кимё, аналитик кимё фанларидан таълим стандартлари, ўқув режалари ва намунавий ўқув дастурларига мос бўлишига катта эътибор берилмоқда. Ушбу кўп меҳнат ва изланишларимизнинг барчасида кўзланган мақсад эса битта, бу ҳам бўлса сифатли билим ва малакага эга бўлган келажак ворисларимизни тайёрлашдан иборат дир. Республикамизда миллий кадрлар тайёрлашни устувор вазифалардан бири қилиб белгилаб қўйилганлиги

келажак учун замин демакдир. Бугунги таълимга жуда катта эътибор берилган кунда мамлакатимиз ҳукумати олий ва ўрта махсус таълим тизимида тайёрланаётган бакалавр ва магистр даражасидаги мутахассис кадрлар кенг миқёсдаги билим ва кўникмаларга эга бўлишлари учун барча шароитларни яратиб бермоқдалар.

Таълим жараёнида қўлланилаётган ҳар қандай ижобий тусдаги инновацион услублар ўқув жараёнини ташкил этиш ва ўтказиш бўйича тавсиялар мажмуидир [6, 41-б.]. Кимё фанларида бўлгани каби ҳар қандай йўналишдаги таълим жараёнини ривожлантиришга ва мукамаллаштиришга қаратилган инновацион педагогик технология эса ўқитувчининг касбий фаолиятини янгиловчи, таълимда якуний натижани кафолатлайдиган йиғиндидан иборатдир.

Барча даврларда бўлгани каби олий ва ўрта махсус таълим тизимида ҳам ҳар бир педагогик давр ўз ўзгаришлари ва янгиликларини қўшиб боради. Инновацион педагогик технологияларнинг таъбиий фанлар соҳасидаги мақсади ҳам асосан таълим ва тарбия самарадорлигини оширишга қаратилгандир. Таълим тизимининг инновацион ғоя ва усуллари танлашда ҳар бир фанга оид дарсларнинг талабалар томонидан ижобий ўзлаштирилиши ҳам ҳисобга олинмоғи зарурдир.

Фойдаланилган адабиётлар рўйхати:

1. Рузиев Э.А., Каржавов А., Мусулманов Н., Кучкаров О. Замонавий олий тизимида аналитик кимёни ўқитишнинг илмий-методик асослари. - Глобал олий таълим тизимида илмий тадқиқотларнинг замонавий услублари. Халқаро илмий конференция материаллари. IV қисм. –Навоий, 2015.-481 б.

2. Рузиев Э., Норқулов У., Эралиева С. Таълим самарадорлигини оширишда ва ўқувчилар коммуникатив фаолиятини ривожлантиришда инновацион педагогик технологиялардан фойдаланиш. – Ўқувчи шахсини ривожлантиришга йўналтирилган таълим. Дастлабки натижалар, муаммолар ва истиқболдаги режалар. Республика илмий – амалий конференция материаллари. – Самарқанд, 2015.-509 б.

3. Рузиев Э., Рузиев Ё., Турғунов Д.Е., Эшонқулов З.А. Кимё фанларини ўқитишда лаборатория машғулотларини ўтказишдаги муаммо ва ечимлар. – Табиий ва аниқ фанларни ўқитишнинг долзарб масалалари. Республика илмий – амалий конференция материаллари. – Самарқанд, 2015.-276 б.

4. Комилов Қ.Ў., Ходжибеков С.Н. Техника олий ўқув юрларида кимё фанини ўқитишда инновацион ёндашув. – Кимё фанининг долзарб муаммолари ва уни ўқитишда инновацион технологиялар. Республика илмий – амалий анжумани материаллари. (Чет эллик олимлар иштирокида).–Тошкент, 2016.-454 б.

5. Рузиев Ё.А. Халқ таълими тизимида кимё фанидан лаборатория машғулотларини мукамаллаштириш муаммолари. – Амир Темур обод этган юрт. Республика илмий – амалий анжумани материаллари тўплами. 1 – жилд. – Китоб, 2016.-223 б.

6. Рузиев Э., Дўстмуродов М., Рузиев Ё.А., Эралиева С. Узлуксиз таълим тизимида таълим турлари ўртасидаги узвийлик ва узлуксизликни таъминлаш. - Олий ва ўрта махсус таълим тизимида фанларни ўқитишда илғор педагогик технологиялардан фойдаланиш. Республика илмий – амалий конференция материаллари. I қисм. – Самарқанд, 2016.-110 б.

“КУНТУҒМИШ” ДОСТОНИНИ ЎҚИТИШДА ПЕДАГОГИК ТЕХНОЛОГИЯЛАРДАН ФОЙДАЛАНИШ

Д.Ўринбаева,
Самарқанд давлат университети ҳузуридаги ХТХҚТМОҲМ, ф.ф.н., доцент

Мазкур мақолада 8-синфларда “Кунтуғмиш” достонини ўрганиш жараёнида танқидий тафаккурни ривожлантиришда педагогик технологиялардан фойдаланиш ҳақида фикр юритилган.

Калим сўзлар: нутқ, тафаккур, ижодий фикрлаш, ижодий тафаккур.

В данной статье предлагается использование педагогических технологий развития критического мышления при изучении дастана “Кунтуғмиш” в 8 классе.

Ключевые слова: *речь, мышление, творческое размышление, творческое мышление.*

The article suggests the using of pedagogical technology in developing critical intellection in learning the dastan «Kuntugmish» in the 8th form.

Key words: *speech, thought, creative think, creative thought.*

Ўзбек тили тараққийетининг янги даврида, адабийлашув ва оммалашув жараёни тобора мукамаллашиб бораётган ҳозирги босқичида унинг тарихий илдизлари ҳақида ахборот берадиган асосий манба ўзбек халқ оғзаки ижоди намуналари бўлиб қолмоқда. Шу боисдан муҳтарам Юртбошимиз Шавкат Мирзиёев 2018 йилнинг 19-20 январь кунлари Сурхондарё вилоятида бўлган пайтларида кўплаб ижтимоий - иқтисодий масалаларни ҳал этиш баробарида халқ оғзаки ижоди хусусида алоҳида тўхталиб ўтдилар: «Достончилик ва бахшичилик – миллий ғуруримиз. Унинг замиридаги эзгу қадриятларни халқимизга етказиш лозим. Бахшичилик мактаби халқ оғзаки ижодининг ноёб дурдоналарини асрашга, уни ривожлантиришга, бахшиларнинг обрўсини кўтаришга хизмат қилиши керак». Шундай экан, ўзбек халқ оғзаки ижоди асарларини ўқитиш орқали инсон шахсини ҳар томонлама камол топтириш, ўсиб келаётган ёш авлодда умуминсоний ва миллий қадриятларга ҳурмат туйғусини уйғотиш, миллий тил, ўз халқининг анъаналарига ифтихор ҳиссини камол топтириш каби фазилатларни шакллантириш долзарб масалалардандир. М.Ҳайдаров таъкидлашича: “Халқ оғзаки ижоди намуналаридаги одоб - ахлоқ, таълим - тарбия борасидаги пандномалар бағоят ҳаётий, халқчил ва ибратлидир. Хусусан анъанавий халқ достонлари ва эртақлари, кўшиқлар ва мақоллар - одобнома дарслари эканлигини, фольклорнинг бошқа катта - кичик жанрлари бошдан - оёқ пандномалигини унутмаслигимиз керак”.

Умумий ўрта таълим муассасаларининг 8-синф ўқув режасида “Кунтуғмиш” достони берилган. Достон ўзбек халқ достонлари орасида ғоявий-бадий жиҳатдан етук асарлардан биридир. Достонни ўқувчиларга ўргатиш, бир томондан, инсоний қадриятлар, юртсеварлик, дўстлик ва биродарлик, аҳиллик, меҳнатсеварлик, касб - ҳунарга муҳаббат, яхшилик ва ёмонлик, ботирлик ва кўрқоқлик, одоб ва одобсизлик каби ҳислатларни, иккинчи томондан, асарларни таҳлил қилиш жараёнида сўз бойлигини ошириш, нутқий салоҳиятини такомиллаштириш, изланувчанлик, ижодий ва мустақил фикрлаш каби компетенцияларни шакллантиради. Мавзунини ўқувчиларга тушунтиришда дарс қулай ва жонли бўлиши учун турли кўргазмали қуроқлар, «Ақлий ҳужум», «Заковат», «Модул дарс», «Зигзак», «Ўйин дарс», «Мунозарали-баҳсли дарс», «Саёҳат дарс», «Мусобақа дарс» каби инновацион усуллардан ўз вақтида ва ўрнида фойдаланишга ҳаракат қиламиз. Т.Зиёдованинг таъкидлашича, педагогик технологиялар ўқувчиларда мустақил, ижодий мушоҳада юритиш, ўз фикрини қулай ва ихчам ҳолда ўзгаларга етказиш ижодий кўникма ва малакаларини шакллантириш ва ривожлантиришга хизмат қилади. Шунингдек, ўқувчиларнинг сўз бойлигини ошириш, нутқий салоҳиятини такомиллаштиришда изланувчанлик, ижодий ва мустақил фикрлаш йўналишидаги ўйин-топшириқлар, усуллардан фойдаланиш самарали натижалар беради. Жумладан,

“Синквейн” методи французча беш деган маънони билдиради. Ўқувчига 5 қатор ок шеър ёзиш топширилади. Қофия бўлмаса-да ўқувчи шеърнинг мазмунли ва жарангдорлигини таъминлаши лозим.

1. _____ (от);
2. _____, _____ (сифат);
3. _____, _____, _____ (феъл);
4. _____, _____, _____ (жумла);
5. _____ (биринчи сўзнинг маънодоши);

Намуна

*Кунтуғмиш
Сабрли, вафодор
Ютади, йўқотади, излайди*

*Шу бўлди Ҳақнинг фармони
Ҳукмдор*

“Лимерик” методи фарнцузча олтилик деган маънони билдиради. Ўқувчига 6 қатор оқ шеър ёзиш топширилади. Қофия бўлмаса-да ўқувчи шеърнинг мазмунли ва жарангдорлигини таъминлаши лозим.

- 1) Ким? ёки Нима?
- 2) Қандай? Қанақа?
- 3) Қаердан?
- 4) Нима қилган?
- 5) Нима бўлган?
- 6) Нима билан тамомлади?

Намуна:

*Кунтуғмиш
Сабрли, вафодор
Нўгай юртидан
Ютган, йўқотган, излаган
Донг таратган
Жасорат тимсолига айланади*

“Диамант” методи французча еттилик деган маънони билдиради. Ўқувчига 7 қатор оқ шеър ёзиш топширилади.

- 1) _____ (от);
- 2) _____, _____ (сифат);
- 3) _____, _____, _____ (феъл);
- 4) _____, _____, _____, _____ (2 та жумла ёки ибора бири 1 қатор учун 2 чиси 7 қатор учун); _____ (от);
- 5) _____, _____ (2- жумла учун сифат);
- 6) _____, _____ (2- жумла учун феъл);
- 7) _____ (биринчи сўзнинг қарама қаршиси)

Намуна:

*Кунтуғмиш
Сабрли, вафодор
Ютади, йўқотади, излайди
Жасорат тимсоли – Кўнгли қора
Худбин, довжорак
Курашади, енгилади, чекинади
Азбархўжа*

“Реклама” усули. Бу усулда асардан олган хулосаларингизни умумлаштиринг. “Кунтуғмиш” достонининг ғояси, мазмун-моҳиятини, қаҳрамонларини, ўзига хосликларини ўқувчилар аниқлаб, тақдирот қилишлари керак бўлади. Рекламага ажратилган вақт 5 дақиқа, шу вақт мобайнида маҳсулот ҳақида тўлиқ маълумот берилиши керак. Масалан,

“Дам шу дамдир, ўзга дамни дам дема, Бошинг эсон, давлатингни кам дема! Одамлар-у одамлар! Эшитмадим деманглар! Кокиллари эшилгандир тол-тол, Ҳар толига берса етмас дунё мол, деб таърифланган қизлар, От чопса, гумбурлар тоғнинг дараси, Ботирни ингратар найза яраси, деб таърифланган йигитлар ҳақида билмоқчимисиз?! Унда «Кунтуғмиш» достонини ўқинг ва яқинларингизга маънавият улашинг!”

“Ўз-ўзига режиссёр” усули. Бу усулда асардан олган хулосаларингизни умумлаштиринг. Бунда ўқувчилар асар қаҳрамонларини ҳозирги кунда ёки келажакда қандай бўлишини тасвирлаб кичик сахна кўринишлари тайёрлашлари керак бўлади.

Хуллас, бугунги кунда замонавий таълим тизимининг кучли бўғинларидан бири бўлмиш ижодий ва танқидий фикрлашни ривожлантириш, унинг педагогик назариялари асосида замонавий технология ва методларини шакллантириш жадаллашмоқда. Ижодий ва танқидий фикрлашнинг фан ва техника тараққиётида инсон фаолияти самарадорлигини оширувчи асосий интеллектуал омил эканлигини эътироф этиб, уни ривожлантириш

усулларини ишлаб чиқиш ўқитувчиларга янги масъулият юклайди. Ижодий ва танқидий фикрлашни муҳитга мослашган ҳолда ривожлантириш, ўқувчилар томонидан қийин ўзлаштириладиган фанларни уларнинг фикрлаш доираларига етарлича яқинлаштирган ҳолда педагогик ёндашув билан олиб бориш, таълим самарадорлигини таъминлаш, рақобатбардош мутахассислар тайёрлашда ва уларнинг келажак истиқболини башоратлашда ўта муҳимдир.

Фойдаланлган адабиётлар рўйхати

1. Мирзиёев Ш. Истиқболли лойиҳалар халқимиз фарвонлигига хизмат қилмоқда / «Халқ сўзи» гатезаси, 2018 йил 23 январь.
2. Мусаев Ж. Ўқувчиларнинг мустақил фикрлаш салоҳиятини ривожлантириш. – Тошкент: “Шарқ” нашриёт матбаа акциядорлик компанияси бош таҳририяти. 2010.
3. Зиёдова Т. Ўқувчиларни мустақил фикрлашга ўргатиш. – Тошкент: Ўқитувчи, 2001, 34 бет.
4. Йўлдошев Қ. Адабиёт ўқитишнинг илмий – назарий асослари. - Тошкент, 1996.
5. Азамов А. Ўқувчиларга билим беришда инновацион усуллардан фойдаланиш. - Тошкент, 2004.

БОШЛАНҒИЧ СИНФЛАРДА “БУМЕРАНГ” ТЕХНОЛОГИЯСИДАН Фойдаланиш

Ғ.Яхшибоев,
Самарқанд давлат архитектура ва қурилиш институти, ф.ф.н., доцент,
Г. Эргашева,
Самарқанд давлат университети ҳузуридаги ХТХҚТМОХМ,
М.Очилова,
Нуробод туман 41-мактаб

Ушбу мақолада “Бумеранг” технологиясининг ўзига хос хусусиятлари, баркамол авлодни тарбиялашдаги ўрни, ушбу технологияни қўлланилиши тўғрисида билимлар бериш билан биргаликда, ўқувчилар дарс жараёнини чуқурроқ ўзлаштириши, маълумотларни янада кўпроқ эгаллаши мумкинлиги ҳақидаги масалалар ёритилган.

Калим сўзлар: *ахборот, фаолият, баҳолаш, жараён, дарс, суҳбат, технология.*

В данной статье рассматриваются свойства “Бумеранга” который поможет воспитывать будущего поколения и учить их использовать инновационных технологии, а также глубоко освоивать знания и информации.

Ключевые слова: *информация, деятельность, оценка, процесс, урок, беседа, технология.*

This article deal with significant features of technology called «Bumerang» the role of it in bringing up developed generation, teaching them how to use it and make students to involve to learning process and master ever more information.

Key words: *Information, activity, marking, process, lesson, conversation, technology.*

Баркамол авлодни тарбиялаш – “Таълим тўғрисида”ги Қонун ва “Кадрлар тайёрлаш миллий дастири”да республика таълим ходимлари зиммасига ўта маъсулиятли вазифалар юкланган. Бу вазифани амалга ошириш жараёни бошланғич синф ўқувчиларини таълим олишига янгича ёндашиш, ўқитувчиларни ўз касбига ва тарбияланувчиларга ўта маъсулиятли муносабатда бўлишни тақозо этади. Бу дастур юксак умумий ва касб-хунар маданиятига, ижодий, ижтимоий фаолликка, сиёсий ҳамда ижтимоий ҳаётда тўғри йўл топа олиш маҳоратига эга бўлган, истиқбол вазифаларини илгари суриш ва ҳал этишга қодир кадрларнинг янги авлодини шакллантириш, шунингдек, ҳар томонлама камол топган, жамиятда турмушга мослашган, таълим ва касб-хунар дастурларини онгли равишда танлаш ва кейинчалик пухта ўзлаштириш учун ижтимоий-сиёсий, ҳуқуқий, психологик-педагогик ва бошқа тарздаги шароитларни яратишни жамият, давлат ва оила олдида ўз

жавобгарлигини ҳис этадиган фуқароларни тарбиялашни назарда тутган педагогик ғояни илгари суради [1].

Педагогик технологиялар таълим жараёнининг унумдорлигини оширади, ўқувчиларнинг мустақил фикрлаш жараёнини шакллантиради, ўқувчиларда билимга иштиёқ ва қизиқишни оширади, билимларни мустақкам ўзлаштириш, улардан амалиётда эркин фойдаланиш кўникма ва малакаларини шакллантиради. Боланинг онги ва тафаккури энди шаклланиб келаётган бошланғич синфларда ўқитувчининг маҳорати, уни педагогик технологияларни таълим жараёнига моҳирона тадбиқ эта олиши, таълимнинг янги-янги йўл ва усуллариини излаши, педагогик тажрибалардан ижодий фойдалана олиши жуда муҳимдир. Чунки педагогик технологиялар, биринчидан, ўқувчиларни билим, кўникма ва малакаларини осон ва қизиқиб ўрганишлари учун имконият яратса, иккинчидан, ўқитувчининг ҳам профессионал ўсишига, ҳам маънавий ривожланишига ёрдам беради.

Ўқув-тарбия ишлари жараёнида ўқувчиларни ижодий фикрлашга, ўзгарувчан вазиятларга ўргатиш, эркин рақобат асосида фаолиятни ташкил этиш ҳамда уларнинг амалий машғулотларда педагогик технологиялар, ахборот технологиялари, электрон дарсликлар ва мултимедиалардан фойдалана олиши муҳимдир. Бу эса ўқувчиларда мустақиллик, эркин фикрлашни тарбиялаш, ўқув фаолиятини таҳлил қилиш, итсиқболда касбий маҳорат ва компьютер саводхонлигини орттириш уларнинг ички эҳтиёжига айлантирилишини талаб этади [2].

“Бумеранг” технологияси таснифи.

Мазкур технология бир машғулот давомида ўқув материални чуқур ва яхлит ҳолатда ўрганиш, ижодий тушуниб етиш, эркин эгаллашга ёналтирилган. У турли мазмун ва характерга (муаммоли, мунозарали, турли мазмунли) эга бўлган мавзуларни ўрганишга яроқли бўлиб, ўз ичига оғзаки ва ёзма иш шакллариини қамраб олади ҳамда бир машғулот давомида ҳар бир иштирокчининг турли топшириқларни бажариш, навбат билан ўқувчи ёки ўқитувчи ролида бўлиш, керакли баллни то‘плашга имконият беради.

Технология ҳақида тушунча.

Ушбу технология ўқувчиларни дарс жараёнида, дарсдан ташқарида турли адабиётлар, матнлар билан ишлаш, ўрганилган материални ёдида сақлаб қолиш, сўзлаб бера олиш, фикрини эркин ҳолда баён эта олиш ҳамда бир дарс давомида барча ўқувчиларни баҳолай олишга қаратилган.

Мақсад: тренинг давомида иштирокчиларга тарқатилган материалларнинг улар томонидан яқка ва гуруҳ ҳолатида ўзлаштириб олишлари ҳамда ўзаро суҳбат - мунозара орқали, турли саволлар орқали тарқатма материаллар, ундаги матнлар қай даражада ўзлаштирилганлигини назорат қилиш. Машғулот давомида ўқувчилар томонидан баҳо балларини эгаллашга имконият яратиш.

“Бумеранг” технологиясини ўтказиш тартиби.

Ушбу технология 14 босқичда ўтказилади:

1-босқич:

- ўқитувчи ишни тўғридан тўғри ўқувчиларни 4-5 кишидан иборат кичик гуруҳларга бўлишдан бошлайди;

- ўқитувчи ҳар бир гуруҳ ва унунг ҳар бир аъзосига мустақил аниқ ёзма тарқатма материал беради. Тарқатма материалда ўқитувчи томонидан танланган умумий мавзу бўйича бирон бир ҳажмдаги матн берилган, уларнинг сони гуруҳлар ва ўқувчилар сонига боғлиқ. Агар 4 та кичик гуруҳ бўлса, у ҳолда умумий мавзу 4 та кичик матнларга бўлиниб ҳар бир гуруҳга берилади;

- фаолият самарали бўлиши учун ҳар бир гуруҳга берилган матндан ҳар бир ўқувчига берилади. Шундай қилиб, 4 та гуруҳ умумий мавзу асосида 4 хил матнга эга, ҳар бир ўқувчи эса ўз гуруҳига тушган матнга эга бўлади. (матннинг ҳар бир хатбоши берилса ҳам бўлади)

2-босқич: гуруҳларга берилган матнни гуруҳ аъзолари яқка тартибда алоҳида ўрганишлари, матнни эслаб қолишлари, кейин эса керак бўлса бошқаларга ёки ўқитувчига гапириб беришлари, иложи борича матнни ўзлаштириб олишларини ўқитувчи уқтиради ва

тайёргарлик учун матннинг катта-кичиклигига қараб вақт беради. Ўзи эса гуруҳ ва ўқувчиларнинг иш фаолиятини кузатади.

3-босқич: - ўқитувчи олдиндан тайёрлаб қўйилган рақамлар ёзилган кичик қоғозлар билан ҳар бир гуруҳ ёнига келиб гуруҳ аъзоларидан ушбу қоғозлардан биттадан рақам тортиб олишларини сўрайди (қоғозлар сони гуруҳдаги тингловчилар сонига боғлиқ, масалан, гуруҳда 5 киши бўлса, қоғоздаги рақамлар 1, 2, 3, 4, 5 этиб тайёрланади, агар 4 та бўлса 1 дан 4 гача ва.х. Гуруҳлардаги барча ўқувчилар рақамлар ёзилган қоғоздан олишлари керак. Нечта гуруҳ бўлса, шунча гуруҳ аъзолари сонига қараб рақамлар олишлари керак. Нечта гуруҳ бўлса, шунча гуруҳ аъзолари сонига қараб рақамлар ёзилган қоғозлар тайёрланади.

Ўқитувчи рақамлар бўйича ўқувчилардан янги гуруҳлар тузишларини сўрайди. Масалан: ҳамма 1 рақамини олганлар 1 та янги гуруҳ, 2 рақамини олганлар 2- гуруҳ, 3 рақамини олганлар 3- гуруҳ, 4 рақамини олганлар 4- гуруҳ, 5 рақамини олганлар 5- гуруҳни ташкил этишларини сўрайди. Гуруҳ аъзолари янги гуруҳга ўтишларида ўзлари билан ўрганган матнни оладилар!

4-босқич. Рақамлар бўйича янги гуруҳ тузилганда ҳар бир янги гуруҳда аввалги гуруҳлардан биттадан вакиллар ўз-ўзидан тўпланиб қолади. Яъни 4 та гуруҳда 4 хил матн ўрганилган бўлса, бу янги гуруҳда ҳар битта гуруҳдан 1 тадан вакил тўпланади, умумий мавзу бўйича 4 ўқувчи ва 4 хил матн тўпланади.

5-босқич: Янги тузилган гуруҳларнинг ҳар бир аъзоси энди ўзига иккита вазифа, яъни ўқитувчи ва ўқувчи вазифасини олади ва қўйидагича фаолият кўрсатади:

1. Ўқитувчи (ўргатувчи) сифатида, узи аввал ўрганган материални гапириб беради, тушунтиради, ўзи мустақил ўрганган материалнинг барчанинг диққатини жалб этади. Бошқа гуруҳ аъзоларининг тушуниш ва ўзлаштириш қобилиятларини текширади. Фикрлайди ва ёдда сақлаб қолишга ҳаракат қилади.

2. Ўқитувчи сифатида гуруҳ аъзоларининг навбатма-навбат сўзлаб тушунтираётган матнларини эшитади, таҳлил қилади, фикрлайди ва ёдда сақлаб қолишга ҳаракат қилади. Ўқитувчи эса уларга ўз матнларини фақат сўзлаб беришлари кераклигини уқтиради. Бунга 20 дақиқа вақт беради. Матн хажмига ва умумий мазмуннинг қийин осонлигига қараб вақт ажратилади. Бу босқичда машғулот бошланишида тарқатилган барча материал тингловчилар томонидан ўзлаштирилган ҳисобланади.

6-босқич: Гуруҳдагилар бир-бирларига ўз матнларини сўзлаб бериб, барчалари ушбу матнни билиб олишгач ўқитувчи ўрганилган материал гуруҳ аъзолари томонидан қанчалик ўзлаштириб олганини текшириб кўриш учун ҳар бир гуруҳ аъзоси бир- бирларига ўз матнларидан келиб чиққан ҳолда саволлар беришлари мумкинлиги тушунтирилади. Шундай қилиб гуруҳ ичида ички назорат савол- жавоб орқали ўтказилади. Бу эса гуруҳдаги ўқувчиларни бир-бирларига сўзлаб берган материалларини бошқалар томонидан ўзлаштирганлик даражасини аниқлашга ва мустаҳкамлашга ёрдам беради.

7-босқич: Ўқитувчи барча ўқувчиларни яна қайтадан аввалги жойларига қайтишини сўрайди, яъни ҳамма яна машғулот бошидаги гуруҳларига қайтади.

8-босқич: Ўқитувчи синфдаги ўқувчиларнинг барчаси ҳаммага тарқатилган ёзма материаллар билан таниш эканликлари улар ҳақида тўлиқ маълумотга эга бўлганликларини ҳисобга олган ҳолда синфдаги ҳар бир ўқувчидан хоҳлаган материални сўраши мумкинлигини айтади.

9-босқич: Тингловчиларга тарқатилган барча материалларни улар томонидан қай даражада ўзлаштирилганлиги ни аниқлаш мақсадида ўқитувчи ёки махсус гуруҳ, ёки аппонент гуруҳ томонидан берилган назорат саволларга жавобларни рейтинг баллари орқали баҳоланиши тушунтирилади.

Масалан: саволларга берилган жавоблар- агар тўлиқ жавоб бўлса -3 балл, қўшимча қилинса-2 балл, ўтирган жойидан сўз ташласа-1 балл, жавоб берилмаса-0 балл қўшилиши белгиланади.

Гуруҳ аъзоларининг жавобларини юқорида кўрсатилган тартибда баҳолаш,

балларини кўйиб бориш, умумлаштириш учун ҳар бир гуруҳ ўзига гуруҳ катнашчиларидан бирини «ҳисобчи» этиб тайинлаши мумкин ҳисобчи ҳам даврада бўлаётган савол-жавоблар мулоқотига иштирок этади).

10-босқич: Ушбу босқичда ўқитувчи тарқатма материаллар асосида тузилган саволлар (5-6 та) билан ўқувчиларга мурожаат қилади. (саволлар иложи бориша ҳамма матнга тегишли бўлгани маъқул, шунингдек ўқитувчи синфдаги барча ўқувчиларни жавоб бериш учун қамраб олишга ҳаракат қилади.) Белгиланган саволларга жавоб бериш тугагач, ўқитувчи хаттахтада гуруҳлар томонидан тўпланган балларни ёзади ва машғулотнинг кейинги босқичига ўтади.

11-босқич: Бу босқичда гуруҳлар бар-бирларига саволлар берадилар. Гуруҳлардаги ҳисобчилар эса гуруҳ аъзоларининг жавобларини юқорида белгиланган тартибда ҳисоблаб борадилар жавоблар тўғри бўлса савол берган гуруҳ жавобни тўлдирмайди.

12-босқич: Ўқитувчи гуруҳ аъзолари тўплаган балларни яна бир маротаба доскага ёзади ва тўпланган балларнинг умумий сонини аниқлайди. Тўпланган балларнинг умумий сонини гуруҳ аъзолари сонига тепа- тенг бўлинади.

13-босқич: Ҳар бир ўқувчига баллари кўйилгач ўқитувчи машғулотларга яқин ясайди. Ўқувчиларнинг фаолиятига баҳо беради, берилган жавобларга ўз фикрини билдиради ва кўйидаги саволлар билан мурожаат қилади:

- Бугунги машғулотдан нималарни билиб олдингиз?
- Нималарни ўргандингиз?
- Нималар сизлар учун янгилик бўлди?
- Яна нималарни билишни истардингиз?

14-босқич: Ўқитувчи ўқувчиларнинг жавобларини диққат билан тинглаб уларга миннатдорчилик билдиради ва дарсни яқинлайди.

Бугунги кунда, бошланғич таълимда ўқувчиларнинг ёш хусусиятлари, саводхонлик даражалари, шахсий табиатларига кўра дидактик ўйинлар, эвристик суҳбат, мантикий бошқотирма, лойиҳалаштириш асосидаги методлар кенг қўлланилмоқда. Бу технологиялар ўқувчи фаолиятини фаоллаштириш ва жадаллаштиришга, ижодий имкониятларни рўёбга чиқариш ва ривожлантиришга, амалий ечимларини аниқлаш ва амалга оширишга, ички имкониятларини ишга туширишга, ўйлашга, эркин фикр юритишга, мулоқотга, ижодкорликка асосланган. Айниқса, унда атроф-муҳит, ҳаётни билишга қизиқиш ортади, учраган қийинчилик, тўсиқларни, қандай енгиш ва танқидий фикрлаш кўникмаларини шакллантиради.

Шундай экан, ҳар бир ўқитувчи ўқувчиларни дарс жараёнида фаоллаштира олса, болаларнинг ўқиш, ўзлаштириш, билим, кўникма, малакаларни эгаллаш даражаси юқори кўрсаткичларни ташкил этади, инновацион технологиялардан тўғри фойдаланиш эса, таълимнинг сифат ва самарадорлигини оширишга хизмат қилади.

Фойдаланилган адабиётлар рўйхати:

1. Ўзбекистон Республикасининг “Таълим тўғрисида”ги Қонуни // Баркамол авлод - Ўзбекистон тараққиётининг пойдевори. – Т.: Шарқ, 1998 й 23 бет
2. Йўлдошев Ж.Ғ., Усмонов С.А. Замоновий педагогик технологияларни амалиётга жорий қилиш – Т.: “Фан ва техника” 2008 й.

АЛИШЕР НАВОИЙ ҒАЗАЛЛАРИНИ СИНХРОН ЎРГАНИШ

Б.М.Мухитдинова,
Самарқанд давлат университети, ф.ф.н., доцент,
М.Қосимова,
Самарқанд давлат университети, талаба

Ушбу мақолада Алишер Навоий ғазалларини ноанъанавий усуллар ёрдамида, жумладан

синхрон методи орқали таҳлил қилиш йўллари ҳақида маълумот берилди.

Калим сўзлар: аллома, давлат арбоби, мутафаккир, юксак маънавият, миллий маънавият, зоя, таҳлил, вазн, луғат, шарҳ.

В данной статье даётся информация о нетрадиционных методах изучения, в частности о синхронном методе анализа стихотворений Алишера Навои.

Ключевые слова: мыслитель, государственный деятель, нравственность, национальная духовность, идея, анализ, ритм, словарь, комментарий.

This article gives information about methods of analysis of Alisher Navoi's gazelles through nontraditional, in particular synchronic methods.

Key words: scholar, statesman, thinker, higher value, national spirituality, idea, analysis, rhyme, vocabulary, comment.

Алишер Навоий ижодини ўрганиб борар эканмиз, унинг янада сержило қирраларини, мазмуни ва моҳиятини нақадар кенг эканлигини гувоҳи бўлиб бораверамиз. Алломанинг асарлари ҳар бир соҳада бизга таянч вазифасини ўтай олади. Хусусан, ёш авлодни ҳар томонлама соғлом, мустақил фикрлайдиган, юксак маънавиятли инсонлар қилиб вояга етказиш, уларнинг қалби ва онгига ватанпарварлик, инсонпарварлик, истиқлол ғояларига садоқат, миллий анъана ва кадрятларимизга ҳурмат туйғуларини чуқур сингдиришга қаратилган ишларда Алишер Навоийнинг бебаҳо мероси катта аҳамият касб этади.

Биринчи Президентимиз Ислом Каримов “Юксак маънавият – энгилмас куч” асарида таъкидлаганидек, “Инсон қалбининг қувонч-у қайғусини, эзгулик ва ҳаёт мазмунини Навоийдек теран ифода этган шоир жаҳон адабиёти тарихида камдан - кам топилади. Она тилга муҳаббат, унинг беқиёс бойлиги ва буюклигини англаш туйғуси ҳам бизнинг онг-у шууримиз, юрагимизга, аввало, Навоий асарлари билан кириб келади. Биз бу бебаҳо меросдан халқимизни, айниқса, ёшларимизни қанчалик кўп баҳраманд этсак, миллий маънавиятимизни юксалтиришда, жамиятимизда эзгу инсоний фазилатларни қарор топтиришда шунчалик қудратли маърифий қуролга эга бўламиз”[1, 48-б].

Шундай экан, адабиётнинг, миллий фахру ғуруримиз бўлган Ҳазрат Мир Алишер Навоий ижодий мероси ҳар қочонгидан ҳам муҳим долзарблик касб этиши шубҳасиздир. Адабиётшунос Н.Комилов ҳам: “...инсоният янги ХХІ асрда Навоий сингари улуғ мутафаккир ижодкорларга янада кўпроқ муҳтож бўлади. Чунки ҳозир инсоннинг ақлий кашфиёти беҳисоб ва ҳайратланарли. Аммо инсоният маънавий камолот жиҳатидан жуда ҳам олдиндан борган эмас, аксинча, Навоий маънавий чўққисидан қарайдиган бўлсак, анчагина орқага қараб кетганимиз маълум бўлади. Шу учун ҳам Навоийга қайтиш, Навоий оламининг янгидан кашф этишининг зарурати ва аҳамияти катта”[3, 6-б], деган эди ғоятда муҳим масалалардан бирига урғу бериб.

Президентимиз Ш.Мирзиёев ҳам “...Алишер Навоий бобомиз хотирасига ҳурмат-эҳтиром кўрсатиш, ул зотнинг табарруқ меросини ўрганиш, ёш авлодимизга безавол етказиш борасида ибратли ишлар қилинаётганлигини...” алоҳида таъкидлайдилар [2, 113-б]. Шу боис ҳам, адабиёт дарсларида Алишер Навоийнинг асарларининг ўрганилишида кўпроқ қайси жиҳатларга эътибор қаратиш лозимлиги, унинг шеърятининг бадиияти, маърифий аҳамияти ҳамда буни бугунги ёш авлод вакиллариغا етказиб бериш усуллари, йўллари нималардан иборат эканлигини тўла ёритиш асосий вазифаларимиздан биридир. Ҳақиқатдан ҳам Навоий ижоди билан яқиндан ошно бўлган киши доимо яхшилик сари юксалади. Бинобарин, 8-синф дарслигида келтирилган Алишер Навоий ғазалларини турли методлар ва самарали усуллар ёрдамида ўрганиш орқали ўқувчини фикр юритишга, таҳлил қилишга ҳамда хулоса чиқаришга ўргатади.

Дарсинг мақсади: ўқувчилар маънавиятини ошириш, уларда Ватанга бўлган муҳаббатни ошириш, инсонпарварлик, ўзаро ҳурматни юксалтириш, миллий кадрятлар руҳида тарбиялаш, улар дунёқарашини шакллантириш, мустақил фикрлашга ўргатиш.

Дарсинг жиҳози: дарслик, Алишер Навоий девони, ғазалларидан намуналар, ёзувчи ҳаёти ва ижодига бағишланган фотоалбом, Навоий ижоди биан ишлаш учун луғат, аудиодесклар, плакат, кўргазма материаллари, ўқувчиларнинг ҳисоб-китоб доскаси,

карточкалар, таркатма материаллар, компьютер такдимотлари.

Дарснинг бориши:

1. Ўтилган мавзуни сўраш:
2. Алишер Навоий ҳаёти ва ижоди ҳақида ўқувчилар ўқиб келган маълумотларини айтишади.
3. “Ким нима дейди?”
4. Янги мавзуни баён қилиш:
5. Ҳазалларнинг аҳамияти.
6. Ҳазал таҳлили (ўқитувчи томонидан).
7. Навоий ҳазали “Three strais” методида.
8. “Таҳлилни ўрганамиз”.
9. Навоий ҳазали ўқувчилар талқинида саҳналаштирилади.
10. “Навоийнинг издоши”.
12. Ўқувчиларнинг Навоий ҳазаллари тўғрисидаги фикрлари.
13. Ўқувчиларни баҳолаш, рағбатлантириш (дарс давомида ўқувчилар томонидан йиғиб борилган ачқоларни ҳисоблаш).
14. Уйга вазифа: Алишер Навоий ҳазалларидан ёдлаш. Ҳазал таҳлил қилиб келиш.

Янги дарс баёнига ўтишдан олдин ўтган дарсарсимизни бошлашдан олдин ўқувчилардан ўтган дарсда берилган вазифаларни сўраймиз. Бунда биз “**Занжир**” усулидан фойдаланамиз, яъни ўқувчилар қатор бошидан Навоий ҳақида бирма-бир маълумот айтиб кетаверадилар, улар ўртоқларини диққат билан тинглаб борадилар. Чунки айтилган маълумот айтилса ёки ўқувчи ҳеч қандай маълумот айта олмаса, занжир бузилади ва айта олмаган бола ўйиндан чиқади ҳамда у ўқувчига жарима карточкаси берилади.

Ўқувчилар бирор бир олим, ижодкор ёки давлат арбобининг Навоий ҳақида билдирган фикрларини уйда изланиб расмлари билан бирга топиб келишган бўлади (фикрлар расмнинг пастки қисмига ёзилади). Бу вазифани бажариб келган ўқувчи ўша кишининг расмини ва Навоий ҳақида билдирилган фикрларни ўртоқлари билан баҳам кўради. Масалан:



Анинг назми васфида тил қосир ва баён ожиздир.
Хусайн Бойқаро

Албатта, ўқувчи рағбатлантирилиб борилади.

Ўқитувчи ўқувчиларга янги мавзу ҳақида тушунча беради. Бугунги кунда Навоий ҳазаллари қандай аҳамият касб этаётганлиги баён қилади: Улуғ шоиримизнинг асарлари асарлар давомида турли даражада, турли тилларда изоҳланиб, шарҳланиб келинган. Бу унинг ўлмас ғояларидан кенг омманинг завқланишига кўмаклашган, таълим-тарбиясида муҳим рол ўйнаган. Аммо Навоийнинг ҳазалларини биз осонгина тушуниб кетолмаймиз, улар бирмунча шарҳталаб. Одатда, ҳазални шарҳлашда қуйидагилардан фойдаланиш тавсия этилади: 1) луғат билан ишлаш; 2) байтларнинг насрий баёнини бериш орқали ўқувчида тушунча ҳосил қилиш; 3) ҳазалнинг умумий бераётган мазмуни ҳақида мулоҳаза юритиш.

Ўқитувчи дарсликда берилган ҳазални ўқувчиларга вазни, тақтеъси, шарҳи, англашилаётган маъно(маънолар)си жиҳатидан таҳлил қилиб берилади. Масалан:

*Қаро кўзум, кел-у, мардумлиқ энди фан қилгил,
Кўзум қаросида мардум кеби ватан қилгил.*

Бу ғазал вазни: мужтасси мусаммани махбун ва махбуни мақтуъ, яъни *мафоилун-мафоилун-мафоилун-фаълун*.

Тактеъси қуйидагича: В - В - / В В - - /В - В - / - - .

Маъно кирраларидан бири: Қора кўзлигим, келгин-да, меҳр-мурувват, вафо расмини туз, вафо кил, мен учун сен кўзимнинг қорачиғидай азизсан, жойинг – кўзим ичидадир.

Барчамизга маълумки Навоий ғазаллари кўплаб сўз усталари томонидан ўқилган. Ўқитувчи “Three strairs” методининг биринчи босқичида ўша бирор бир сўз устаси томонидан вазнга солиниб ўқилган ғазал овозини кўйиб беради. Бу ўқувчида иммунитет ҳосил қилади. Кейинги босқичида ҳар бир ўқувчи икки байтдан ғазални вазнга, қонун-қоидага амал қилган ҳолда ўқишга ҳаракат қилишади. Учинчи поғонада ўқувчиларга Навоий ғазалларидан қўшиққа айланган бирор ғазали янграйди. Шундай қилиб, бу методда ўқувчилар ғазалнинг қандай тартибларга бўйсунган ҳолатда ўқиши, ғазалларга меҳр кўйиши таъминланади.

Бу қисмда ўқувчилар кўлидаги луғат китобларидан фойдаланган ҳолатда мустақил ўқиш учун берилган ғазаллардан бирортасини олиб ҳамма алоҳида таҳлил қилади. Бу таҳлил дарсда бажарилади, чунки ўқувчиларга таҳлил қилиш жараёнида ўқитувчи кўмаги керак бўлади. Кимнинг таҳлили кўнгилдагидай чиқса, ўша ўқувчига рағбат карточкаси берилади.

Ўқувчилар томонидан Навоийнинг “Жонға чун дермен: не эрди ўлмаким кайфияти?..” ғазали ролларга бўлиниб образлаштирилади. Кимдир жисм бўлса, кимдир бағир, кимдир эса кўнгил бўлади. Бу усул ҳам ўқувчини диққатини тортиб, Навоий ижодига қизиқишни бирмунча оширади.

Ўқитувчи ўқувчилар томонидан сўралган, улар тушунишмаган ёки улар қизикқан саволларга жавоб беради. Сўнг ўқитувчи асар ҳақида ўқувчиларнинг фикр-мулоҳазаларини эшитиб, умумлаштиради, асарнинг асосий ғояси аниқлаб олинади.

Дарсда “Навоийнинг издоши” деган алоҳида рағбат эълон қилинади. Бу икки босқичда баҳоланади: 1. Қайси ўқувчи кўлдан келганча ғазалга намуна бита олса; 2. Дарсда барча вазифаларни юз фоиз бажарган энг фаол ўқувчи бўла олса.

Мана шу талаблардан бирини бажарган битта ўқувчига “Навоий издоши” рағбати асосида Навоийнинг бирор бир китоби совға сифатида тақдим этилади.

Кейинги босқичда ўқувчилардан Навоий ғазаллари тўғрисида шахсий фикрлари ва таассуролари сўралади.

Дарс якуни: Ўқувчилар тўплаган ачколари ва дарсдаги фаоллигига кўра баҳоланишади.

Уйга вазифа:

- Алишер Навоий ғазалларидан ёдлаш;
- мустақил ўқиш учун берилган ғазалларни қолган қисмини ҳам таҳлил қилиб келиш;

- бошқа ғазал битган ижодкорлар ҳамда Навоий ижодини таққослаб келиш.

Алишер Навоий ижодини ўрганиш давомида эса уларнинг билимлари мустаҳкамланади ва шоирлар ҳақида кенгроқ тушунча ҳосил қиладилар. У кишининг ғазаллари ўқувчини янада чуқурроқ ўйлашга, теран фикрлашга ундайди. Киши Навоий ижоди билан яқинлашгани сари Алишер Навоий буюк даҳо эканлигини, тил ва адабиётга нақадар катта ҳисса қўшганлигини, шу билан бир қаторда нафақат бугунги балки эртанги кунимизда ҳам катта аҳамият касб этишини ҳис қилиб боради.

Фойдаланилган адабоётлар рўйхати:

1. Каримов И. Юксак маънавият – енгилмас куч. – Тошкент: Маънавият, 2008.
2. Мирзиёев Ш. Буюк келажакимизни марс ва олижаноб халқимиз билан бирга қурамыз. Т.: Ўзбекистон. – 2017.
3. Комилов Н. Хизр чашмаси. – Т., Маънавият, 2005.

“ЧАРХПАЛАК” УСУЛИНИ ҚЎЛЛАШДА ЎҚУВЧИЛАРДА МУСТАҚИЛ ФИКРЛАШ КЎНИКМАСИНИ ШАКЛЛАНТИРИШ

С.А.Юлдошева,
Самарқанд давлат университети ҳузуридаги ХТХҚТМОҲМ, ф.ф.н., доцент,
Г. Юсупова,
Пастдарғом тумани 29- мактаб

Мазкур мақолада ўзбек (давлат) тили таълимида ўқувчиларнинг коммуникатив компетенцияларини шакллантиришда интерфаол усуллардан фойдаланишнинг самарадорлиги тўғрисида фикр йиритилган. Хусусан, кичик гуруҳларда ишлашда “Чархпалак” усулидан фойдаланишнинг афзаллиги амалий ишланма орқали кўрсатиб берилган.

Калим сўзлар: коммуникатив компетенция, мустақил фикрлаш, интерфаол таълим, “Чархпалак” усули, ўзбек тили, лексик мавзу, босқичлар.

В данной статье показаны пути и способы формирования коммуникативной компетенции через использование интерактивного метода «Мельница».

Ключевые слова: коммуникативная компетенция, самостоятельное мышление, интерактивное обучение, метод «Мельница», узбекский язык, лексическая тема, этапы.

The given article shows the formation of communicative competence in learning uzbek language of pupils and effectiveness of using interactive methods. Particularly shows the advantages of using method “Water wheel” in practice of working with small groups.

Key words: communicative, competence, independent mind, interactive education, the method “Water wheel”, uzbek language, lexical theme, levels.

Бугунги замон талаби билан умумтаълим мактабларида ҳар бир фанни ўқитишда ўқувчиларда таянч ва хусусий компетенцияларни шакллантириш долзарбликни касб этмоқда. Жамиятимиз ўзбек (давлат) тили фани таълими олдида ўқувчи шахсида мустақил фикрлаш, ўзгалар фикрини англаш ва фикр маҳсулини оғзаки, ёзма шаклда саводли баён қила олиш, нутқи ва мулоқот маданияти ривожланган, яъни мустақил ва ижодий тафаккурни ҳамда нутқий-коммуникатив саводхонликни ривожлантириш вазифасини кўймоқда. Кишининг мустақил ақлий фаолият кўрсатиши, эркин фикрлаши орқалигина амалга оширилиши ҳеч кимга сир эмас. Ўқувчиларда қарийб ҳар бир дарсда мустақил фикрлаш ва ахборот билан ишлаш қобилияти янги мавзунини мустақил равишда ўзлаштиришда ва баён этишда, муаммоли вазиятни ҳал этишда, мавзу бўйича дебатда, баҳс-мунозарада иштирок этишда кузатилади. Ўзлаштирган билими асосида нуқтайи назарини, фикр-ғояларини ифодалашда, ўз фикрини ҳимоя этишда, далиллар келтиришда болалар шахс сифатида ўзини-ўзи ривожлантириб борадилар. Ўқувчилар билим, кўникма ва малакаларга эга бўлишлари билан биргаликда, ўз фикрини бошқаларга тушунтира олиш, бошқаларни тинглаб уларни тушуна олиш, баҳсга киришиш, кундалик ҳаётда муваффақиятларга эришиш учун ўқувчи ахборотларни излаб топиши, таҳлил қилиши, билим, кўникма ва малакалардан кундалик ҳаётларида учрайдиган муаммоларни ҳал этишда фойдалана олишларини шакллантириш зарур.

Қуйидаги ҳолатларда ўқувчилар коммуникатив компетентцияларни эгаллаган ҳисобланадилар:

- ўқувчи жамиятда ўзаро мулоқотга киришиши учун ўзбек тили ва бирорта хорижий тилни мукамал ўзлаштириши ҳамда мулоқотда самарали фойдалана олиши;
- ўз фикрини оғзаки ва ёзма тарзда аниқ ва тушунарли баён қила олиши, мавзудан келиб чиқиб саволларни мантиқан тўғри қўя олиши ва жавоб бериши;
- ижтимоий мослашувчан бўлиб, ўзаро мулоқотда муомала маданиятига амал қилиши, жамоавий ҳамкорликда ишлай олиши;
- мулоқотда суҳбатдош фикрини ҳурмат қилган ҳолда ўз позитсиясини ҳимоя қила билиши, уни ишонтира билиши;
- турли зиддиятли вазиятларда ўз эҳтиросларини бошқариши, муаммо ва келишмовчиликларни ҳал этишда зарур (конструктив) бўлган қарорларни қабул қила

олиши каби кўникма ва малакаларга эга бўлиши лозим.

Ҳозирги кунда таълим жараёнида интерфаол методлар, инновацион технологияларни ўқув жараёнида қўллашга бўлган қизиқиш кучаймоқда. Бу замонавий технологиялар ўқувчиларни эгалламоқчи бўлган билимларни ўзлари қидириб топишга, мустақил фикрлашга ўргатади, таълим жараёнида ўқувчи асосий фигурага айланади. Янги педагогик технология асосида дарс бераётган ўқитувчи таълимий ўйинлар, топишмоқлар, бошқотирмалардан дарснинг истаган вақтида фойдаланиши мумкин. Бундай ёндашув ўқувчиларни изланишга ундайди, уларнинг фанга бўлган қизиқишини орттириб, уларни пасив тингловчидан, фаол иштирокчига айлантиради [1]. Мухими, ўқувчиларнинг уй, синф, мактаб, кутубхоналардан унумли фойдаланиб, китоб билан мустақил ишлаш ва мустақил мутоаласини ривожлантириш ва қўйилган муаммо юзасидан шахсий изланиш ва фикрлашга эга бўлиши шу билан биргаликда дарс жараёнида ижодий мунозара йўли асосида ҳимоя қилиш кўникмасини ҳосил қилишдир.

Маълумки, ўзбек тили дарсларида ўқувчиларнинг оғзаки нутқининг ривожлантирилишига кўпроқ эътибор қаратилади. Ҳар бир мавзуда маълум лексик мавзу грамматик қоида билан қоришиқ ҳолда ўқитилади. Лексик мавзулар (масалан: “Ўзбекистон – менинг Ватаним”, “Қадрдон мактабим”, “Бизнинг синфимиз”, “Бизнинг уйимиз”, “Янги фанларни ўрганамиз”, “Менинг дўстим”, “Менинг дарсхонамъ”, “Машҳур кишилар” каби мавзулар)ни [2, 3-б.] ўқитишда турли интерфаол усуллар қатори “Чархпалак” усулидан фойдаланилса, дарснинг самарадорлиги янада ортади.

«Чархпалак» усули кичик гуруҳларда бирданига бир нечта масалани муҳокама қилиш имконини беради. Бунда гуруҳнинг ҳар бир аъзоси барча таклиф этилган масалалар муҳокамасида иштирок этиши ва ўз улушини қўшиши мумкин.

1-қадам. Масалани қўйиш. Ўқитувчи ҳар бир гуруҳга маълум муаммо ёки масалани беради.

2-қадам. Ҳар бир гуруҳ ўз масаласи устида ишлаш. Масалалар устида ишлаш кичик гуруҳларда амалга оширилади (одатда 5-10 минут).

3-қадам. Кичик гуруҳлар қўшни гуруҳлар масаласи ечимини охиригача етказишга ўтиш. Ҳар бир кичик гуруҳ ўз ғояларини ёзган катта варақни олмасдан доира бўйлаб силжийди.

4-қадам. Қўшни масаласи ечимини охиригача етказиш. Ҳар бир кичик гуруҳ катта вараққа ёзилган қўшни гуруҳ ғояларини ўрганади; савол белгиси билан рози бўлмаганларни белгилайди; қўшни масаласи эчими бўйича ўз ғояларини ёзади. 5 минутдан кейин гуруҳлар доира бўйлаб кейинги кичик гуруҳга ўтиб, яна жойлари билан алмашади. Силжишлар сони кичик гуруҳлар (қўйилган масалалар) сонига тенг.

5-қадам. Ўз масаласига қайтиш. Масаладан масалага доира бўйича ўтишлар ҳар бир кичик гуруҳ ўзининг дастлабки масаласига қайтиш билан тугалланади. Гуруҳлар катта варақларида йиғилган ғояларни ўрганадилар.

6-қадам. Такдимот (презентация) ва иш натижалари муҳокамаси. Ҳар бир гуруҳдан бир навбат билан ўзларининг қоғоз варақларида йиғилган натижалар (ғоялар)ни тушунтириш ва шарҳлар билан такдим этади. Бошқа гуруҳлар улар презентация қилаётган гуруҳ варағига ёзган ғояларни тушунтирадидлар ва шарҳлайдилар. Зарур ҳолларда ғоялар умумий гуруҳда муҳокама қилиниши мумкин. Шунингдек, ҳар бир гуруҳдан бир иштирокчи гид вазифасида иштирок этиши ва бошқа гуруҳ вакилларига ўз муаммосининг асосий ғоясини тушунтириши назарда тутилади.

6-синфда “Табиат ва иқлим”, 7-синфда “Миллий ҳунармандчилик” мавзуларини ўқитишда “Чархпалак” усулини қўллаб, амалий ишлашда қуйидагича ёндашилади:

6-синфда **“Табиат ва иқлим”** мавзуси [2, 33-б.].

1- босқич. Ўқувчилар 4та кичик гуруҳга бўлинади.

2- босқич. Гуруҳлар ўзлари учун “Табиат ва иқлим” мавзуси бўйича “Баҳорда табиат ва иқлим”, “Қишда табиат ва иқлим”, “Кузда табиат ва иқлим”, “Ёзда табиат ва иқлим” каби мавзулардан бирини танлайди ва шу юзасидан иш олиб боради.

3- босқич. Таянч сўзлар танланади.

4- босқич. Тезис ёзилади (“Баҳорда табиат ва иқлим”, “Қишда табиат ва иқлим”, “Кузда табиат ва иқлим”, “Ёзда табиат ва иқлим” мавзуларида).

5- босқич. Такдимот. Гуруҳларда олиб борилган ишни гуруҳдан битта гид бошқа гуруҳларга таништиради. Ўз гуруҳига қайтиб келган гидлар ўзининг гуруҳида бошқа гуруҳда олиб борилган ишлар бўйича (ушбу мавзу юзасидан) маълумот беради.

6- босқич. Баҳолаш. Ўқитувчи кичик гуруҳларнинг ишини баҳолайди

7-синфда **“Миллий ҳунармандчилик”** мавзусини [3, 47-б.] “Чархпалак” усулида ўқитиш.

1-босқич. Ўқувчилар кичик гуруҳларга бўлинади.

2-босқич. Гуруҳлар ўзлари учун “Миллий ҳунармандчилик” мавзуси бўйича маълум ҳунарлар (темирчилик, наққошлик, кулолчилик, каштачилик кабилар)дан бирини танлайди ва шу юзасидан иш олиб боради.

3- босқич. Таянч сўзлар танланади

4- босқич. Тезис ёзилади. Масалан:

- Темирчиликнинг ўрганиш машаққати;
- Кулолчилик – қадимий миллий ҳунармандчилик соҳаси;
- Каштачилик – ўзбек аёлларининг миллий ижод маҳсули;

5-босқич. Такдимот. Гуруҳларда олиб борилган ишни гуруҳдан битта гид бошқа гуруҳларга таништиради. Ўз гуруҳига қайтиб келган гидлар ўзининг гуруҳида бошқа гуруҳда олиб борилган ишлар бўйича (ушбу мавзу юзасидан) маълумот беради.

6-босқич. Баҳолаш. Ўқитувчи кичик гуруҳларнинг ишини баҳолайди

Хулоса қилиб айтиш мумкинки, интерфаол таълим бир вақтда бир нечта масалани ҳал этиш имкониятини беради. Булардан асосийси - ўқувчиларнинг мулоқот олиб бориш бўйича кўникма ва малакаларини ривожлантиради, ўқувчилар орасида эмоционал алоқалар ўрнатилишига ёрдам беради, уларни жамоа таркибида ишлашга, ўз ўртоқларининг фикрини тинглашга ўргатиш орқали тарбиявий вазифаларнинг бажарилишини таъминлайди. Шу билан бирга, амалиётдан маълум бўлишича, дарс жараёнида интерфаол методларни қўллаш ўқувчиларнинг асабий зўриқишларини бартараф қилади, улар фаолиятининг шаклини алмаштириб туриш, диққатларини дарс мавзусининг асосий масалаларига жалб қилиш имкониятини беради.

Фойдаланилган адабиётлар рўйхати:

1. Ишмухамедов Ж., Юлдашев М. Таълим ва тарбияда инновацион педагогик технологиялар. – Т.: Нихол, 2016.

2. Мухитдинова Х.С., Авлакулов Я.И., Нуриддинова Д.А. Ўзбек тили: таълим рус ва қардош тилларда олиб бориладиган мактабларнинг 6-синфи учун дарслик. –Т.: “Янги йўл полиграф сервис”, 2017.- 144б.

3. Мухитдинова Х.С., Авлакулов Я.И., Нуриддинова Д.А. Ўзбек тили: таълим рус ва қардош тилларда олиб бориладиган мактабларнинг 7-синфи учун дарслик. –Т.: “Ўқитувчи”, 2013. – 144б.

ЗНАЧЕНИЕ ЗАНИМАТЕЛЬНОЙ И ИНДИВИДУАЛЬНОЙ РАБОТЫ НА УРОКАХ РОДНОГО ЯЗЫКА В НАЧАЛЬНОЙ ШКОЛЕ.

Т.В.Османова,
Самаркандский государственный университет, к.ф.н., доцент
С.М. Юлдашева.
Самаркандский государственный университет, студентка

Мақолада бошланғич синф рус тили дарсларида қизқиқарли ва ўйинли материалларни фойдаланиш муаммолари ҳақида фикр юритилган.

Калим сўзлар: ўйинли технологиялар, фигуратив характер, даражали дифференция
В статье рассматриваются актуальные вопросы применения занимательного и игрового материала на уроках родного языка в начальных классах.

Ключевые слова: игровые технологии, наглядно-образный характер, уровневая дифференциация.

In the article the actual question about the use of entertaining and playful material in Russian language lessons in primary classes.

Key words: game technologies, visual-figurative character, level differentiation.

В свете современных требований в школе, когда перед учителем стоит задача научить каждого ребёнка самостоятельно учиться, особое значение приобретают вопросы формирования их познавательных интересов, активного деятельного отношения к учебному процессу.

Установлено, что дети хорошо воспринимают материал урока только в том случае, когда он им интересен. Интерес к уроку и к предмету прежде всего связан с мотивацией учения. К принципам, помогающим успешно решить эту проблему, относятся принцип занимательного в обучении и принцип индивидуального подхода к ребёнку в процессе его обучения и воспитания. Уроки традиционного построения урока и введение игрового сюжета привлекают внимание учащихся всего класса, активизируют их мыслительную деятельность, развивают наблюдательность, смекалку учащихся.

Введение занимательных моментов в обучение не должно идти около процесса обучения, а должно входить в него по существу. Значительного образовательного эффекта учитель может достигнуть в случаях, когда учебная задача так сочетается с игрой, что ученик совершенно определенно воспринимает ее именно как задачу, то есть подходит к ее решению сознательно.

В различных пособиях для учителей широко представлены, специально подобранные и популярно изложенные материалы по языку, главным образом по грамматике, используемые во внеклассной работе и на уроках для придания им занимательности [2].

Внесение элементов занимательности, непосредственно связанных с изучением материала, создает положительные эмоции, которые обеспечивают успешное протекание целенаправленной деятельности школьников. Но многие занимательные упражнения содержат материал различной трудности. Это дает возможность осуществлять индивидуальный подход к учащимся с разным уровнем знаний и учебной подготовленностью, возбуждать интерес к учебе. Не сразу все учащиеся начинают проявлять интерес к новому, включаются в активную познавательную деятельность. Некоторым необходима индивидуальная помощь в сознании того, что уже знают и что должны еще узнать.

Русский язык считается одним из трудных школьных предметов в начальных классах. С одной стороны знание родного языка дается детям с детства; с другой стороны, это сложная дисциплина, требующая большого труда. Поэтому обучению родному языку в начальной школе уделяется большое внимание. Очень важно сделать так, чтобы процесс обучения не превращался для учеников в скучное и однообразное занятие. Ведь наличие у учеников интереса к предмету является предпосылкой для появления более сложной его разновидности - познавательного интереса. А познавательный интерес способствует активности учащихся на уроках и росту качества знаний. Все это отражает актуальность проблемы развития познавательного интереса школьников для современного построения учебного процесса. Для того чтобы детям хотелось получать знания по родному языку, чтобы учащимся младших классов было интересно работать на уроках, нужно выбирать различные формы и приемы организации уроков родного языка, использовать занимательный материал.

Учебно-воспитательный процесс - это целостная система организации усвоения материала учебного предмета в школе. Важную роль в решении этой проблемы отводят занимательности. Применение игровых технологий - прием, который, воздействуя на

чувства ученика, способствует созданию положительного настроения к учению и готовности к активной мыслительной деятельности у всех учащихся.

Игра - особая разновидность миниатюрной задачи, процесс решения которой обязательно сопровождается интересом, является полезным упражнением, своеобразной гимнастикой, мобилизующей умственные силы учащихся, так как для её решения нужно совершить определённые мыслительные операции. Она дисциплинирует ум, приучает к чёткой логике, развивает способность делать выводы. И самое главное, в ней «доминируют эмоции», что делает процесс участия в игре удовольствием для учащихся, а это способствует возникновению положительных эмоций от процесса обучения, создаёт на уроке творческую доброжелательную обстановку, способствует увлечённости при изучении предмета.

Занимательность в обучении – фактор повышения интереса к занятиям по языку. Реализуется в процессе обучения с использованием различных материалов, игр, иллюстративного материала, демонстраций, художественной литературы, изобразительного искусства, музыки. Эти средства воздействуют на эмоциональную сферу, развивают познавательные интересы. Однако не все в обучении может быть занимательным: процесс обучения должен быть связан с преодолением трудностей, с систематическим трудом, с усвоением серьёзного научного материала [1].

Воображение - один из главных психических процессов, так как невозможно усвоить материал учебника, понять, о чем говорит учитель без умения оперировать наглядными образами. Характерной особенностью воображения младших школьников является его опора на конкретные предметы. Так, в игре дети используют вещи, игрушки и т.д. Без этого им трудно создать образы воображения. Первоначально в осмыслении текстов ребенок опирается на картинку, конкретный образ, а затем уже на слово.

В классных коллективах, как младших школьников, так и старших подростков на развитие их интересов влияет не столько возраст, сколько индивидуальность школьника, обусловленная его жизнедеятельностью, приобретением опыта разнообразной предметной деятельности, общением, влиянием семейных условий, средствами массовых коммуникаций и т.д.

У школьников одного и того же класса познавательный интерес может иметь разный уровень своего развития и различный характер проявлений, обусловленных различным опытом, особыми путями индивидуального развития.

Элементарным уровнем познавательного интереса можно считать открытый, непосредственный интерес к новым фактам, к занимательным явлениям, которые фигурируют в информации, получаемой учениками на уроке.

Более высоким уровнем его развития является интерес к познанию существенных свойств предметов или явлений, составляющих более глубокую и часто невидимую их внутреннюю суть. Этот уровень требует поиска, догадки, активного оперирования имеющимися знаниями, приобретёнными способами. На этом уровне интерес уже не находится на поверхности отдельных фактов, но ещё не проникает настолько в познание, чтобы обнаружить закономерности. Этот уровень можно назвать стадией описательства, в которой фиксация внешних признаков и существенных свойств изучаемого находится на равных началах.

Познавательный интерес - значительный фактор обучения, определяющий мотив учебной деятельности школьника, и очень важно знать его проявления, признаки, по которым можно судить о наличии его у учащихся, о том, какие стороны, приёмы обучения вызывают интерес, какие оставляют его нейтральным, а какие вовсе гасят интерес к учению.

Проявлением интереса учащихся в учебном процессе является их интеллектуальная активность, о которой можно судить по многим действиям. Вопросы ученика, обращённые к учителю, более всего знаменуют познавательный интерес. Вопрос выражает стремление постичь ещё неясное, глубже проникнуть в предмет своего интереса. Инертный,

равнодушный к учению ученик не задаёт вопросов, его интеллект не тревожат нерешённые вопросы. Другим показателем интеллектуальной активности являются стремления учащихся по собственному побуждению участвовать в деятельности, в обсуждении поднятых на уроке вопросов, в дополнениях, поправках ответов товарищей, в желании высказать свою точку зрения.

Отчётливым показателем интеллектуальной активности, сопутствующей интересу школьников, является их активное оперирование приобретённым багажом знаний и умений. Познавательный интерес не уживается со штампом и шаблоном, поэтому привлечение приобретённых знаний к различным ситуациям и задачам свидетельствует об их гибкости, их свободном использовании и может способствовать стремлению глубоко проникнуть в познание.

Ещё один очень ценный для интереса показатель интеллектуальной активности школьника - стремление поделиться с товарищами, учителем новой информацией, почерпнутой из различных источников за пределами обучения. Другим параметром показателей, по которым учитель может судить о наличии познавательного интереса учащихся, является эмоционально благополучный фон познавательной деятельности ученика.

Эмоциональные проявления учащихся служат достаточно ясными показателями для учителя. Эти проявления часто настолько тонки и неуловимы, что только по ним одним составить впечатление об уровне развития познавательного интереса бывает затруднительно. Лишь в совокупности с другими параметрами они могут создать полную картину интересов учащихся.

Параметром показателей познавательного интереса учащихся являются регулятивные процессы, которые во взаимодействии с эмоциональным настроением выражены в особенностях протекания познавательной деятельности учащихся. Прежде всего, они проявляются в сосредоточенности внимания и слабой отвлекаемости.

Активизация учащихся в процессе обучения - одно из основных направлений совершенствования учебно-воспитательного процесса в школе. Усвоить учебный материал можно лишь при достаточной активности у учащихся познавательных процессов и активном психическом состоянии.

Перед учителем встает задача - использовать имеющиеся стремления ребенка к знаниям, формировать и укреплять познавательные интересы. Ученик проявляет себя как личность в процессе усвоения материала. Важно понять какую важность для ученика имеет учебный материал и его познавательная деятельность [4].

Задача учителя - создавать условия для повышения общей познавательной активности учащихся в начальных классах, формировать положительное отношение к учению, воспитывать самостоятельность и работоспособность.

Применение различных игровых технологий активизирует учащихся, возбуждает их внимание и тем самым помогает их развитию, способствует более прочному усвоению материала, дает возможность экономить время.

В обучении родному языку используются различные виды игровых технологий. Вместе с дидактическими задачами, определенные ограничения на использование современных игровых средств накладывают и другие структурные компоненты педагогической системы: содержание и методы обучения, особенности мировосприятия и миропонимания учеников.

Так, с помощью современных информационных средств учитель имеет все технические возможности для того, чтобы в полной мере реализовать принцип выразительности речи письма за счет игровой насыщенности.

Как средство познания действительности родной язык обеспечивает развитие интеллектуальных и творческих способностей ученика, развивает его абстрактное мышление, память и воображение, формирует навыки самостоятельной учебной деятельности и самообразования. Принцип игровых технологий - это основное исходное

положение дидактики, определяющее направление работы с наглядным учебным материалом, предусматривающее обязательность его использования в учебном процессе. Средства игровых технологий используются при изложении учебного материала учителем, в ходе самостоятельной деятельности учеников по приобретению знаний и формированию умений и навыков, при контроле за усвоением материала и при других видах деятельности и учителя, и учеников. Однако, необоснованное, произвольное и избыточное применение игр на занятии может дать и отрицательный эффект.

В связи с этим рассматриваются ряд условий которые необходимо соблюдать при использовании игровых технологий:

1) Применяемые игры должны соответствовать возрасту, психофизическим особенностям учащихся.

2) Игровые технологии должны использоваться в меру и применять их следует только в соответствующий момент урока.

3) Игра должна быть точно согласована с содержанием материала.

4) Привлекать самих учеников к нахождению и анализу желаемой информации в определенной игре.

5) Необходимо рационально сочетать различные формы и методы сообщения учебного материала и учебного труда учеников с учетом содержания и специфики игровых технологий [3].

В современном обучении занимательный материал играет большую роль. На уроках родного языка осуществляются во взаимосвязи все основные принципы обучения: сознательность, наглядность, систематичность, прочность, учет возрастных возможностей, индивидуальный подход. В обучении родного языка особую роль играет принцип игровых технологий. Школа в целом сама выбирает, какой методике отдать предпочтение, какой автор больше других подходит к их разработанной системе обучения родного языка. Правильное использование игровых технологий на уроках родного языка в школе способствует формированию четких представлений о правилах и понятиях, содержательных понятий, развивает логическое мышление и речь, помогает прийти к обобщению, которые затем применяются на практике.

Список использованной литературы:

1. Александрович Н.Ф. Занимательная грамматика. Минск, 2003.
2. Арсирий А.Т., Дмитриева Г.М. Материалы по занимательной грамматике русского языка . – М.; 2003.
3. Зельменова Л.М. Наглядность в преподавании русского языка. - М.; 2004.
4. Львов М.Р., Рамзаева Т.Г., Светловская Н.Н. Методика обучения русскому языку в начальных классах. – М., 2007.

ИННОВАЦИОН ПЕДАГОГИК ТЕХНОЛОГИЯЛАР АСОСИДА ФИЗИКА ДАРСЛАРИДА ЎҚУВЧИЛАРДА ЭКОЛОГИК МАДАНИЯТНИ ШАКЛЛАНТИРИШ

А.К.Амируллаев,
Пайариқ тумани 44-мактаб, “Шухрат” медали сохиби,
Б.А.Амируллаева,
Самарқанд давлат университети хузуридаги ХТХҚТМОҲМ

Ушбу мақолада физика фанини ўқитиш жараёнида ўқувчиларда экологик маданиятни шакллантириш, табиатда юз бераётган экологик муаммолар ва уларнинг ечимларини топишда инновацион педагогик технологиялардан фойдаланиш ҳақида маълумотлар келтирилган.

Калим сўзлар: *инновацион технология, физикавий майдон, радиация оқими, табиат, экологик муаммо, физика таълими, физикавий қонунлар.*

В данной статье представлена информация об использовании инновационных педагогических

технологий в преподавании предмета физика, с целью формирования у учеников экологических культуры, определения экологических проблем, возникающих в природе и поиска их решений.

Ключевые слова: инновационная технология, физическая площадь, поток радиации, природа, экологическая проблема, обучение физики, законы физики.

The information about using innovational pedagogic technologies In teaching the subject of physics is indicated at this article, with the aim that to form ecological culture in pupils ,to identify ecological problems which came up in nature and searching their decisions .

Key words: innovational technologies, physical square, radiation flows, nature, ecological problems, teaching physics, physic laws.

Таълим жараёнига компетентлилик тушунчасининг киритилиши шу кунга қадар ўқитиш амалиётида учрайдиган назарий билим билан ундан амалиётда фойдаланиш ўртасидаги узилиш, яъни ўқувчи назарий билимга эга бўлган ҳолда, ундан муаммоли вазиятларда фойдаланишга қийналиш ҳолатларини бартараф қилади. Демак, анаъанавий таълимда устувор бўлган билиш парадигмаси ўрнига билимлардан муаммоли вазиятларда ўринли фойдаланиш парадигмаси устувор парадигмага айланади. Компетенциявий ёндошувга асосланган таълимдан кўзланган мақсад, киришувчан, юзага келган муаммонинг ечимини топа оладиган ижодкор ўқувчини тарбиялашдир. Бу мақсадга эришиш учун биринчи навбатда ўқитувчиларнинг ўзи компетенция нима эканлигини тушуниши, уни дарс жараёнида қандай шакллантиришни билишлари керак. Қуйида физика дарсларида инновацион технологиялардан фойдаланиб компетенциявий ёндошув асосида ўқувчиларда экологик маданиятни шакллантириш бўйича маълумотлар келтириб ўтамиз.

Ўқувчиларга физика фанини ўқитиш жараёнида қуйидагиларни эътиборга олиш муҳим илмий педагогик аҳамиятга эга:

- жонли ва жонсиз табиатда содир бўлаётган жараёнларни физикавий қонунлар орқали тушунтириш билан уларни атроф - муҳитда кузатилаётган экологик муаммоларни ҳал этиш имкониятларини ўрганиш;

- физикавий майдонларнинг атроф муҳитга таъсир доираси, механизмлари, даражаси ҳамда улардан ҳимояланиш усул ва воситаларини ўрганиш;

- атроф-муҳит мониторингини ишлаб чиқишда физикавий услуб ва воситалардан фойдаланишни ўрганиш;

- ўқувчиларда инсон-табиат маҳсули, унинг онгли бўлаги, ҳар бир шахс ўз фаолиятини табиат билан уйғунлаштириб олиб бориши зарурлиги ҳақидаги экологик онгни шакллантириши лозим.

Физика таълими жараёнида ўқувчиларнинг саломатликларига хавф солаётган экофизикавий ифлосланишларнинг олдини олиш мақсадида, ана шу кўшимча вазифага ўқитувчилар алоҳида эътиборларини қаратишлари лозим. Бу муаммони билмаган ўқувчилар ҳаёти физикавий майдонлар хавфи остида қолади. Ҳозирги кунда инсоният ана шу майдонлар ва радиатсия оқимлари ичида “чўмилмоқда”. Бу чўмилиш жараёни инсон саломатлигига қандай таъсир этади? Буларнинг кўпчилигини сезги органлари орқали сезиб бўлмайди. Худди шунингдек, уларнинг кўпчилигининг жонли организмларга таъсир механизмлари, меъёрлари ўрганилган эмас. Аммо буларнинг асосий келиб чиқиш манбаи глобал техника тараққиётидир. Бу муаммоларни узлуксиз таълим тизимининг барча босқичларининг физика, биология, кимё таълими жараёнида узвий равишда амалга ошириш мақсадга мувофиқдир. Масалан биргина қўл телефонида фойдаланиш амалиёти кичик мактаб ўқувчисидан тортиб, бутун узлуксиз таълим жараёни иштирокчиларида такомиллашиб бормоқда. Қўл телефонида чиқадиغان тўлқинлар ҳаёт учун хавфли, унинг биологик-гигиеник таъсири ҳақидаги тушунчалар ўқувчиларга биология дарсларида сингдирилади. Қўл телефонида узоқ вақт давомида фойдаланиш эслаш қобилияти ва фикрлашни ёмонлаштириб, рак касаллигини келтириб чиқаришини барча ўқувчилар билиши зарур. VI синфда физика ва техника тарққиёти мавзусини ўтганда қўл телефонида чиқадиغان электромагнит тўлқиннинг инсон саломатлигига таъсири ҳақидаги тушунчалар шакллантирилади.

Мактабда Қуёш энергиясидан фойдаланиш мавзусини ўрганиш жараёнида ўқувчиларга нур ҳақида тушунча берилади. Ультрабинафша нурларнинг биологик таъсирини физика дарсларида қуйидаги жадвал орқали тушунтиришимиз мумкин.

Сатҳи (баландлик)	Қуёш нури тушган хонада 1 см ³ даги микроблар сони	Қуёш нури тушмаган хонада 1 см ³ даги микроблар сони
Пол юзида	14	110
Полдан 0,5 м баландликда	5	88
Полдан 1,7 м баландликда	7	78
Полдан 2,3 м баландликда	4	89

Жадвалдаги сонлар таҳлили асосида қуйидагича хулоса қилинади. Демак, қуёш нури тушган уйга табиб қирмайди. Бу боболар ўғити. Ана шунга амал қилиш зарур. Ўқувчилар шуни билишлари зарурки, нур фақат касалликни даволамайди, агар меъеридан ошса ҳалокатга олиб келади. Шу сабабдан қуёш нуридан ҳимояланиш тавсия этилади. “Нурдан фойдаланишнинг зарарли ва фойдали оқибати” мавзусида ўқувчилар анжуманини ташкил этиш яхши натижа беради. Инсон ўзини ўраб турган табиатга бўлган муносабати ва унга боғлиқ туйғулари қанчалик кўп бўлса, унинг табиатга нисбатан қайғуриш ва жавобгарлик ҳисси ҳам шунчалик кўп бўлади. Инсоннинг етуқлиги унинг атроф-муҳитга бўлган муносабати билан белгиланади. Инсон доимо табиатга қараб интилади. Кўпчилигимиз катта шаҳарларда яшашимиздан қатъий назар табиат қўйнида, ўрмонларда, кўлларда, шаҳардан ташқарида дам олишга ҳаракат қиламиз. Биз табиатнинг ҳаётимиздаги аҳамиятини, бирлигимизни жуда яхши ҳис қиламиз. Шу муносабатдан келиб чиқиб ўқувчиларнинг табиатга бўлган муносабатини аниқлаш мақсадида қуйидаги машғулотни ўтказишимиз мумкин.

“Менинг табиатга бўлган муносабатим”

№	Саволлар	Жавоб ва баллар		
		Ҳа	Йўқ	Ҳар хил
1	Табиатга бўлган муносабатингиз ҳақида ўйлаб кўрганмисиз?			
2	Сиз табиий объектларни ўзига жалб қиладиган(чиройли) ёки жалб қилмайдиганларга ажратасизми?			
3	Сиз табиатга доимо эҳтиёткорлик билан муомала қиласизми?			
4	Атроф-муҳит ва унда рўй бераётган ҳодисалар, сизнинг фикрингизча дикқатга сазоворми?			
5	Атрофингизни ўраб турган табиатга ҳар доим ҳам эътибор берасизми?			
6	Табиатдаги ҳамма нарса сизни қизиқтирадими?			
7	Ушбу қизиқиш сизнинг ҳаракатларингизда кўзга ташланадими?			
8	Табиатдаги хилма хилликни қадрлайсизми?			
9	Табиат сизнинг ҳис туйғуларингизга таъсир қиладими?			
10	Табиатда бўлаётган ҳодисалар ёки табиат объектлари сизни нима билан ўзига жалб қилади, шуни тушунтириб бера оласизми?			
11	Бошқаларнинг табиатга келтираётган зарарларини кўрганингизда.... Сиз ушбу шароитда унга аралашасизми?			
12	Табиат тўғрисида ёзилган китобларни ўқишни ёқтирасизми?			
13	Сизнинг фикрингизча атроф-муҳит табиатга таъсир кўрсатадими?			
14	Табиат сизнинг ҳулқ атворингизга таъсир кўрсатадими?			
15	Сиз табиат қўйнида тез-тез дам олиб турасизми?			
16	Сиз эркин ёки ноэркин ҳолда табиатга қандай салбий таъсир кўрсатгансиз?			
17	Табиат қўйнида сиз ёқтириб бажарадиган қандайдир машқлар борми?			
18	Сиз табиатга нисбатан доимо ҳайрихоҳлик билдирасизми?			
19	I-V синфларда табиатни муҳофаза қилиш ишларида ўзингизни иштирокингизни бошладингизми?			

20	Ёки ундан катта ёшдами?			
21	Суръатлардаги хайвонлар, ўсимликлар ёки пейзажларни кўришни ёқтирасизми?			
22	Табиатга боғлиқ бўлган мусиқали асарлар сизга танишми?			
23	Табиий ашёлар билан ишлаб табиат тўғрисида расм чизиб ёки табиат тўғрисида шеър ёзиб кўрганмисиз?			
24	Атроф муҳитни тоза ушлаб туришда қилинадиган ишларга доимо чин дилдан муносабатда бўласизми?			
25	Сизнинг табиатга бўлган муносабатингизга дарслар ва ўқув машқлари таъсир қиладими?			

20 баллдан кам. Табиат билан санъат орқали танишиш, атроф-муҳит тўғрисида олинган билимлар, табиат билан мулоқотлардан ҳосил бўлган ҳиссиётлар сизнинг кўнглингизга тегмайди. Сиз табиатга нисбатан манманлик муносабатидасиз, унга боғлиқлигингизни ҳис этмайсиз. Атрофингизни ўраб турган табиатдан узоқлашиб ва узилиб қолган ҳиссиётларингизни енгиб ўтишингиз лозим. Сизга инсон ва табиат тарихи ўртасидаги узлуксиз алоқалар ва уларнинг аҳамияти билан танишиш фойдали бўлади.

21 дан 29 баллгача. Сизнинг табиатга бўлган муносабатингиз унчалик фаол эмас ва кам мулоҳаза қиласиз. Табиатга кўпроқ эътибор беринг. Ундан ўзингизни жалб қиладиган томонларини топинг. Табиатда содир бўлаётган ҳодисалар ҳақида фикр юритинг, унинг сабаблари ва келиб чиқадиган натижалар тўғрисида яратилган санъат асарлари билан танишинг. Атрофингизни ўраб турган инсонларнинг табиатга таъсирига эътибор беринг.

30 дан 39 баллгача. Сиз табиатга бўлган муносабатни тўғри ва чуқур мулоҳаза қиласиз. Бироқ айри ажратиб олинган жавоблар бу соҳада ҳаммаси ижобий эмаслигини ўзингиз англаб турибсиз. Табиатга ва атрофингиздаги одамларнинг хулқига эътиборлироқ бўлинг. Атроф-муҳитни ҳимоя қилишда фаол қатнашинг. Санъат асарлари билан доимо кизиқиб туринг, мусиқалар эшитинг ва кўпроқ ўқинг.

40 баллдан юқори. Сизнинг табиатга бўлган муносабатингиз етарлича шаклланмаган, сизнинг дунёқарашингиз фикрлашингизга, ҳиссиётларингизга, қилаётган ишларингизга танқидий қарашингизга кўпчилик ҳолларда халақит беради. Ўзингизга ва қилаётган ишларингизга ўзаро танқидий қаранг, уларни кўпроқ таҳлил қилинг.

Юқоридаги натижалардан келиб чиқиб шуни таъкидлаш мумкинки, ўтказиладиган бундай ишлар ўқувчиларни табиатни англаб етишларида, уни тушунишида ёрдам беради, унга онгли муносабатда бўлиш кўникма ва малакаларини шакллантиради. Бу эса ҳозирги куннинг энг долзарб муаммоси бўлган экологик муаммоларнинг ечимига имконият беради.

Фойдаланилган адабиётлар рўйхати.

1. О.У.Авлаев, С.Н. Жўраев, С.Р.Мирзаева. Таълим методлари. - Тошкент-2017. - “Навруз” нашриёти
2. В.И.Лукашик. Қизиқарли физика “Савол ва масалалар тўплами” / русча қайта ишланган 4-нашридан таржима. – Тошкент, 2016.
3. Э.О.Турдикулов. Ижтимоий экологик ғоялардан таълим жараёнида фойдаланиш. – Тошкент, 2014.

ЗАМОНАВИЙ МАТЕМАТИК ПАКЕТЛАРНИ МАТЕМАТИКА МАСАЛАЛАРИНИ ЕЧИШДАГИ ИМКОНИЯТЛАРИ ВА ТАЪЛИМ ЖАРАЁНИДА ҚЎЛЛАНИЛИШИ

Х.А.Бустанов, М.Алиева,
Самарқанд давлат университети

Ушбу мақола таълим жараёнида замонавий компьютерларнинг дастурий воситаларининг имкониятларини математика фаннинг масалаларини ечишда қўллашга бағишланган. Унда Maple

амалий дастурлар пакетининг имкониятларидан фойдаланиш қисқача баён этилган бўлиб, аниқ мисолларнинг ечимлари келтирилган.

Калит сўзлар: технология, компьютер, тизим, дастур, восита, буйруқ, профессионал, тенглама, тенгсизлик, система, ечим ва бошқалар.

В данной статье рассмотрены возможности использования современных программных средств при решении задачи математики в процессе образования. Здесь рассматриваются возможности математического пакета Maple и приведены решение некоторых математических примеров в Maple.

Ключевые слова: технология, компьютер, система, программа, средства, команда, профессионализм, уравнения, неравенства, решение и другие.

In this article, the possibilities of using modern software tools for solving the problem of mathematics in the education process are considered. Here we are considering the possibilities of the Maple mathematical package and the solution of some mathematical examples in Maple.

Key words: technology, computer, system, program, funds, command, professionalism, equation, inequality, decision and other.

Бизга маълумки, элементар математика фанини ўрганиш жараёнлари ва уларни таҳлил этишда асосий воситалардан бири сифатида замонавий дастурий воситалар эътироф этилади. Ушбу воситаларнинг имкониятларини самарали ва тезкор фойдаланишларда замонавий компьютер технологияларидан фойдаланиш мақсадга мувоқидир. Масалан, кўпгина ҳолларда учрайдиган математик масалаларни тезда ва аниқ ечиш учун профессионал математиклардан ўз соҳасини ва яна бирорта бошқа алгоритми дастурлаш тилини билишни талаб қилади. Лекин муаммо шундаки математиклар орасида дастурлаш тилларни яхши билмайдиганлари ҳам учрайди. Ушбу муаммоларни бартараф этиш учун XX асрнинг 90-йилларини бошига келиб математиклар учун анча қулайликларга эга бўлган математик тизимлар яратила бошланди. Буларга эса ўз навбатида профессионал математик пакетларга кирилади. Профессионал математик пакетлар деганда, одатда ҳозирги замонавий компьютерларда қўлланилаётган Mathematica, Maple, Matlab, Derive, Mathcad каби тизимлар назарда тутилади. «Профессионал пакет» атамаси «ўқув пакети» атамасига муқобил равишда танланган.

Ҳозирги пайтга келиб бу пакетлардан нафақат олий малакали мутахассислар, профессионал ўқитувчилар, балки олий мактаб талабалари, хаттоки, лицейлар, касб-хунар коллежлари ва мактаб ўқувчилари ҳам фойдаланилаётганларини кузатиш мумкин.

Бизнинг фикримизча, профессионал математик пакетлардан фойдаланишнинг оммалашишига асосий объектив сабабларни қуйидагилардан иборат деб ҳисоблаймиз:

- компьютерларнинг одатий уй жиҳозлари қаторидан жой олиши;
- компьютерларнинг махсус стандарт интерфейсларининг ишлаб чиқилишлари ва улардан оммавий равишда фойдаланишлар;
- ҳозирги замон талабасини, илмий ходимини ва мутахассисларининг ҳаётида Интернетдан фойдаланиш кундалик эҳтиёжга айланиб боришдари;
- талаба ва ўқувчиларга билим беришда профессионал математик пакетлардан ўқув воситаси сифатида фойдаланиш даражасининг ошиб боришлари;
- фундаментал ва амалий характердаги илмий тадқиқотлар билан шуғулланувчилар учун мос универсал математик пакетларнинг яратилишлари ўз навбатида илмий тадқиқот натижаларида ижобий таъсир кўрсатишлари;
- профессионал математик пакетлари (ўқув пакетлари) бўйича махсус адабиётларнинг кўпайишлари ҳамда уларнинг электрон нусхаларининг Интернет сайтларида тарқалишларидир.

Ҳозирги кунда ўрта таълим муассасаларини замонавий компьютер технологиялари ва уларнинг дастурий таъминотлари билан таъминланишлар жуда тез суратлар билан амалга ошиб бормоқда. Бунда замонавий компьютерларнинг техник-аппарат ва дастурий таъминотларининг ўзаро уйғунликлари жуда ката аҳамиятга эгадир. Шуларга асосан, ўрта таълим муассасаларида математикани ўқитишдаги замонавий усул сифатида Maple амалий дастурлар пакетининг имкониятларидан фойдаланишни қисқача баён этамиз. Уларда эса

элементар математиканинг мисол ва масалаларини ечиш учун керакли буйруқларни ҳам келтириб ўтамыз ва улар ёрдамида мисолларни ечиб кўрсатамыз [1, 2-б.].

Maple тизимида тенглама, тенгсизлик ва тенгламалар системасини ечиш. Тенглама ва тенгсизликларни ёки уларнинг системасини аналитик ечиш учун Mapleнинг куйидаги буйруқларидан фойдаланилади[1]:

a) solve(<тенглама>, <ўзгарувчи>);

b) solve({<тенглама1>, < тенглама2>,...}, {<ўзгарувчи1>, < ўзгарувчи2>,...}); буйруқларидан фойдаланилади. а) кўринишдаги буйруқ битта тенгламани ечади, б) кўринишдаги буйруқ эса тенгламалар системасини ечади.

Оддий тенгламаларни ечиш. Maple да тенгламаларни ечиш учун универсиал буйруғи solve(eq,x) мавжуд бўлиб, бу ерда eq – тенглама, x – ўзгарувчи.

Мисол 1. $420 : (160 - 1000/x) = 12$ дан x ни топинг.

> solve(420/(160-1000/x)=12,x); жавоб: x=8;

Мисол 2. $\frac{x}{3} + \frac{x}{15} + \frac{x}{35} + \frac{x}{63} + \frac{x}{99} + \frac{x}{143} = 12$ тенгламани ечинг.

> solve((x/3+x/15+x/35+x/63+x/99+x/143)=12,x); жавоб: x=26;

Мисол 3. $\frac{3x-2}{4} + \frac{2x+3}{2} - 2,5x + 2 = 0$ тенгламани ечинг.

> solve(((3*x-2)/4+(2*x+3)/2-2.5*x+2)=0,x); жавоб: x=4;

Агар тенглама бир нечта ечимга эга бўлса унда, name буйруғи орқали ҳисоблаш амалларини бажариш мумкин ва ундан ечимларни танлаб оламиз. Берилган тенгламанинг k- ечимини аниқлаш учун квадрат кавс ичида ечим таркибини кўрсатиш лозим: name[k] [1,2]. Масалан:

> x:=solve(x^2-a=0,x); javobi x := $-\sqrt{a}, \sqrt{a}$

> x[1]; $-\sqrt{a}$

> x[2]; \sqrt{a}

> x[1]+x[2]; 0

Мисол 4. Тенгламани ечинг. $1998x^2 - 2000x + 2 = 0$

> solve(1998*x^2-2000*x+2=0,x); javobi: 1, 1/999

> x:=solve(1998*x^2-2000*x+2=0,x); x=1, 1/999

> x[1]; x1=1

> x[2]; x2=1/999

Тенгламалар системасини ечиш. Тенгламалар системаси solve ({eq1,eq2,...}, {x1,x2,...}), буйруғи ёрдамида ечилади, лекин айланма қавслар ичидаги 1- фигурали кавс ичида тенгламалар, иккинчи қавс ичида эса тенгламаларнинг ўзгарувчилари киритилади. Агар сизга тенгламанинг ечимлари билан боғлиқ равишда тегишли ҳисоблашлар керак бўлса, унда solve буйруғидаги name қандайдир номни ифодалайди. Сўнгра эса assign(name) буйруғи уни тўлдиради. Шундан кейин ечимлар устида тегишли математик амалларни бажариш мумкин [1, 2].

Мисол 5. Ушбу тенгламалар системасини ечинг
$$\begin{cases} \frac{x+y}{2} - \frac{2y}{3} = \frac{5}{2} \\ \frac{3x}{2} + 2y = 0 \end{cases}$$

Уни Maple дастурида ечамиз:

> s:=solve({(x+y)/2-2*y/3=5/2, 3*x/2+2*y=0},{x,y}); s={y=-3, x=4}

Жавоб: (4, -3)

Мисол 6. Агар
$$\begin{cases} 3x + y = 45 \\ x + 3y = -15 \\ 3z + x = 6 \end{cases}$$
 булса ушбу тенгламалар системасини ечинг.

Maple дастурида ечиш:

```
> s:=solve({3*x+y=45, z+3*y=-15, 3*z+x=6},{x,y,z});
      s := {z = (-24)/7, y = (-27)/7, x = 114/7}
      жавоб: x=114/7, y=-27/7, z=-24/7
```

Чизиқли ва иккинчи даражали тенгламалар системасининг ечимини Maple тизимида осонгина топиш имконияти мавжуд. Буни мисол тариқасида Maple тизимида келтирамиз.

Мисол 7. Ушбу системанинг ечимини топинг.
$$\begin{cases} x^2 + y^2 - 2xy = 1 \\ x + y = 3 \end{cases}$$

Maple дастурида ечиш:

```
> s:=solve({x^2+y^2-2*x*y=1, x+y=3},{x,y}); s={y=1, x=2},{y=2, x=1}
> s[1]; {y=1, x=2}
> s[2]; {y=2, x=1}
Жавоб: (2;1) va (1;2)
```

Мисол 8. Ушбу тенгламалар системасини ечинг.
$$\begin{cases} y + 4 = 2 \\ x^2 y = -2 \end{cases}$$

Maple дастурида ечамиз:

```
> s:=solve({y+4=2, (x^2)*y=-2},{x,y}); s={y=-2, x=1},{y=-2, x=-1}
> s[1]; {y=-2, x=1}
> s[2]; {y=-2, x=-1}
Жавоб: (-1; -2), (1; -2)
```

Мисол 9. Ушбу
$$\begin{cases} \frac{xy}{x+y} = \frac{10}{7} \\ \frac{yz}{y+z} = \frac{40}{13} \\ \frac{zx}{x+z} = \frac{5}{8} \end{cases}$$
 тенгламалар системасидан x ни топинг.

Maple дастурида ечиш:

```
> S:=solve({x*y/(x+y)=10/7, y*z/(y+z)=40/13, z*x/(x+z)=5/8}, {x,y,z});
      S := {z = 80/49, y = -80/23, x = 80/79}
```

```
> assign(S); simplify(x); x=80/79
```

Жавоб: $x = \frac{80}{79}$

Mapleда тригонометрик тенгламаларни ечиш. Mapleда Тригонометрик тенгламаларни ечиш учун solve буйруғидан фойдаланишда яна қўшимча `_EnvAllSolutions:=true` буйруғи ишлатилади.

Мисол 10. Ушбу $\sin(x) = \cos(x)$ тригонометрик тенгламани ечинг.

Maple дастурида ечиш:

```
> _EnvAllSolutions:=true;
> solve(sin(x)=cos(x),x);
```

Ечим: $x = \frac{1}{4} \pi + \pi - Z \sim$

Мерда ушбу Z белги ўзгармаснинг бутун сонлилигини билдиради, шунинг учун ушбу тенгламанинг ечими куйидагича кўринишда бўлади $x := \pi / 4 + \pi n$, бу ерда n – бутун сон.

Трансцендент (мураккаб) тенгламаларни ечиш. Трансцендент тенгламаларни ечиш учун solve буйруғига қўшимча ушбу буйруқ талаб қилинади `_EnvExplicit:=true`.

Мисол 11. Мураккаб трансцендент тенгламаларни ечиш ва унинг ечимини кўринишини содалаштириш:

$$\begin{cases} 7 \cdot 3^x - 3 \cdot 2^{(z+y-x+2)} = 15 \\ 2 \cdot 3^{(x+1)} + 3 \cdot 2^{(z+y-x)} = 66 \\ \ln(x+y+z) - 3 \cdot \ln(x) - \ln(y \cdot z) = -\ln(4) \end{cases}$$

Maple дастурида ечиш:

```
> eq:={ 7*3^x-3*2^(z+y-x+2)=15, 2*3^(x+1)+3*2^(z+y-x)=66,
ln(x+y+z)-3*ln(x)-ln(y*z)=-ln(4) };
```

```
> _EnvExplicit:=true:
```

```
> s:=solve(eq,{x,y,z}):
```

```
> simplify(s[1]);simplify(s[2]);
```

Жавоб: $\{x=2, y=3, z=1\}, \{x=2, y=1, z=3\}$

Фойдаланилган адабиётлар рўйхати:

1. Матросов А. Решения задачи математики и механики системе Maple-6 . Санкт-Петербург . 2000
2. Савотченко С.Е., Кузьмичева Т.Г. Методы решения математических задач в Maple. : Учебное пособие – Белгород: Изд. Белаудит, 2001. – 116 с.

ИННОВАЦИОН ТАЪЛИМ ВА УНИНГ ТАРКИБИЙ ҚИСМЛАРИНИ ИЛМИЙ-УСЛУБИЙ ЖИҲАТЛАРИ

А.И.Инатов, И.Қ.Химматов, Д.А.Инатова,
Самарқанд давлат университети

Мазкур мақолада инновацион таълим ва унинг таркибий қисмларини илмий-услубий жиҳатлари: информацион технологияларидан фойдаланиш, индивидуаллаштирилган таълим, инновациявий таълимни қўллаш хусусиятлари, инновациявий таълим қамрови, структуравий ўзига хослиги ҳамда инновациявий таълимнинг фаолият сифатида анъанавий таълим усулларидан мазмундорлиги билан ажралиб туриш жиҳатлари баён этилган.

Калит сўзлар: таълим, таълим-тарбия, ахборот технологиялари, телекоммуникациявий ахборот технологиялари, коорпоратив бошқарув, таълимий жараёнларни ахборот технологиялари, мултимедиявий ахборот технологиялари, инновациявий таълим.

В данной статье описывается инновационное обучение и его составная части научно-методические аспекты: использование информационных технологий, индивидуализированное обучение, особенности применения инновационного обучения, содержание процесса и структурные особенности инновационного обучения, а также отличия содержания инновационного обучения как деятельность от традиционных методов обучения.

Ключевые слова: обучение, обучение-воспитание, информационные технологии, телекоммуникационные инновационные технологии, корпоративное управление, информационные технологии процессов обучение, мультимедийные информационные технологии, инновационные образование.

This article describes innovative teaching and its components scientific and methodological aspects: the usage of information technologies, individualized education, characteristics of usage innovational

education, innovational education area, structural special characters and the aspects of activities of innovation education with differing from traditional method of education are given.

Key words: *education, to bring up, information technology, the telecommunication of information technology, corporative management, educational process of information technology, multimedia information technology, innovational education.*

Таълим, кўп мазмунли тушунча ҳисобланиб, ижтимоий-маданий амалиёт соҳасини ҳам англатади. Таълим араб тилидан олинган бўлиб, бирор бир нимани ўргатиш деган маънони англатади. Таълим, маданиятни ривожланишини англатиб, унинг вазифаси фан, санъат, ҳуқуқ ва маиший-хўжалик кадриятларини ўзида мужассам этиб, табиий инсонни маданий инсон даражасига етказишдан иборат. Шу сабабли ахлоқий, маиший, илмий (назарий), бадиий, диний каби таълим турлари ҳақида фикр юритиш мумкин.

Тор маънода таълим деганда, таълим олувчи (ўқувчи, талаба) ва таълим берувчи (профессор-ўқитувчи) орасидаги муносабатлар тушунилиб, таълимий фаолият тушунчаси уларни бирлаштириб, таълим яхлит тизим сифатида амал қилишини кўрсатади. Шу сабабли, ҳар бир жамият таълим тизимини ривожлантиришдан манфаатдор бўлиб, жамиятнинг ҳаёти ва маданиятини таълим тизими таъминлашини кўрсатади. Натижада таълимнинг олдида бир қатор ечилиши шарт бўлган вазифалар жамият томонидан қўйилмоқдаки, унинг тизимийлиги (инновацион таълим ва унинг таркибий қисмларини илмий - услубий жиҳатлари), алоқадорлик даражаси тизим ости элементларини вазифадорлиги билан белгиланишини кўрсатади.

Инновацион таълим ҳам, таълим тизимини тизим ости элементи ҳисобланиб, педагогик жараённинг самарали кечишини таъминлаш учун хизмат қилади.

Замонавий компьютер технологиялари ва телекоммуникация технологиялари асосида ўтказиладиган таълимни, таълим олувчи ва таълим берувчиларнинг муносабатини инобатга олган ҳолда таълим методларини турлича ажратиш мумкин. Лекин, мақсади, вазифалари, натижага қаратилганлиги жиҳатлари бўйича уларнинг қаторида мустақил таълим олиш методлари алоҳида ўрин тутаяди.

Замонавий ахборот технологиялари асосида мустақил таълим олиш методлари яхши ривожланди. Анъанавий таълим бериш тарзида мустақил таълим олиш асосан китоб ўқиш шаклида кечган бўлса, янги технологиялар профессор-ўқитувчиларни минимал иштирокида таълим ресурсларидан фойдалана олишга эришди. Улардан бири бу, мултимедиавий ёндашув ҳисобланиб, таълим ресурслари турли воситалар асосида ишлаб чиқиладиган ва қисқа муддат давомида истеъмолчи - таълим олувчига етказилади. Бу йўсинда таълимий материалларнинг сифати таъминланиб, материалларни ўзлаштириш жараёнини самарали кечиши таъминланади. Шу сабабли, мустақил таълим олишда таълим олувчи манбаларни қидириш, манбаларни саралаш ва манбаларнинг сифатини баҳолаш мезонларини билиб, унга амал қилиши шарт ҳисобланади. Масалан, фақатгина манбаларни излашни бир нечта турлари мавжуд бўлиб, релевант излаш, яъни аниқ маълумотга бўлган эҳтиёжни қондириш, турли соҳаларга оид ўхшаш ёки яқин маълумотларни излаш ва бошқалар.

Фалсафа фанлари доктори Р.Самаров таълим-тарбия соҳасида вужудга келаётган муаммолар ҳақида муносабат билдириб, жумладан: “Ҳар қандай хавф вужудга келиши жиҳатидан аниқ маконда, аниқ мақсад ва аниқ соҳага (объектга) қаратилган бўлади. Мазкур ҳолатни фақатгина инсон англай олади. Бунда инсоннинг билимдонлиги амалий мазмун касб этиб, ўз навбатида билим маиший, махсус-илмий, концептуал, декларатив, процедуралӣ, структуравий, стратегик каби турларга ажратилади. Таълим-тарбия соҳасига қаратилган хавф ва хатарларни вужудга келиши, намоён бўлиши, шаклини ўзгартириши, таъсир кўрсатиши каби жиҳатларини инобатга олган ҳолда уларни эҳтимолийлари сифатида қуйидагиларни кўрсатиб ўтиш мумкин:

- таълим-тарбия жараёнида далилга эга бўлмаган ахборотни талаба (ўқувчи)ларга етказиш ҳолатининг вужудга келиши;

- экспертизадан ўтказилмаган таълим методларини педагогик амалиётда қўллаш (тавсия этиш) ҳолатининг вужудга келиши;

- таълим-тарбия жараёнини ташкил этишда талаба (ўқувчи)ларни фаоллаштиришга қаратилган методларни тарғиб этиш мақсадида асосий вақтни ташкилий масалаларга сарфлаш ҳолатининг юзага келиши;

- таълим-тарбия жараёнида талаба (ўқувчи)ларга вазиятли билим беришга эътиборни қаратиш;

- педагогик назоратни амалга ошириш давомида талаба (ўқувчи)ларни мустақил таълим олишларини ташкил этишда қолип (касбий қизиқиш, касбий тайёргарлигининг йўналиши) тарзда ёндашиш;

- ўқув машқларини бажаришда фақатгина шаклга эътибор қаратишни ўргатиш;

- таълимий манбаларда келтирилган маълумотлар янги ўтказилган илмий тадқиқотларнинг натижаларини ўзида қамраб олмаганлиги;

- ўқув, ўқув - услубий адабиётларни безатишда мавҳум чизма, суратлар ва ғазбни қўзғатувчи ранглардан фойдаланганлиги;

- талаба (ўқувчи)ларни дарсдан ташқари таълими учун мўлжалланган бадиий адабиёт ўқишини йўлга қўйишда, бадиий фильмларни тамоша қилишни тавсия этишда миллий урф - одат, ноанъанавий хулқ намуналари билан тўлдирилган сюжетларни ўқиш (томоша) қилишга йўналтириш;

- оммавий ахборот саҳифаларида билимдонлик, ўзликни англаш каби мавзуларга бағишланган маърифий рекламаларни мунтазам намойиш этмаслиги;

- таълим муассасасини йўналишини инобатга олган ҳолда миллий манфаатларимизни ҳимоялашга қаратилган ўқув - услубий адабиётларни, ўқув фильмларни кам яратилганлиги;

- таълим муассасалари учун тайёрланадиган ўқув материалларида қўлланилган тушунча ва ибораларнинг бирёқлама шарҳланганлиги, тушунчавий таржимачиликка йўл қўйилганлиги;

- педагогик жараёни режалаштиришда, бошқаришда миллий тараққиётни таъминлаш эҳтиёжидан келиб чиққан ҳолда педагогик диагностика ва прогностика натижаларидан фойдаланмаслик;

- таълимий материалларни тайёрлашда структуравий ёндашиб, мавзуга оид бўлган асосий контекстдан эмас, балки иккиламчи манбалардан фойдаланиш” кабиларни кўрсатиб ўтган [11,15-16 б.].

Биз томондан 1-жадвалда келтирилган анъанавий ва инновацион таълимнинг структуравий шарҳининг натижаси Р.Самаровнинг фикрини амалий мазмун касб этишини кўрсатади. Негаки, аудио-видео материаллар, таълимий компьютерли дастурлар, электрон журналлар, интерфаол маълумотлар захираси билан шунчалик танишишни ўзи камлик қилади. Негаки таълимий манбаларда инсон, жамият, табиат ва миллий манфатлар ҳимояланган бўлиши шарт.

Шунинг учун келтирилган далил, рақам ёки белгиларни сабаб ва оқибат алоқадорлигини аниқ макон мисолида ўзлаштириш таълимий фаолиятни мазмундорлигини таъминлайди.

Гарчи, компьютер тармоқлари воситасида таълимий материаллар етказилсада, қўйидаги тизим остиларнинг иштироқи амал қилмайди:

- таълимий таъсир кўрсатиш субъекти;

- таълимий таъсир кўрсатиш объекти;

- ўзаро фаолият предмети;

- таълим-тарбия мақсади;

- педагогик коммуникациянинг усул ва воситалари [7].

Ваҳоланки, функционаллиги жиҳатидан буларни ҳар бири алоҳида вазифаларни бажариб, таълим маконини яхлитликни таъминлайди.

Анъанавий ва инновацион таълимнинг структуравий шархи

Т/Р.	Анъанавий таълим	Иновацион таълим
1.	нашрий манбалар	нашрий материаллар; аудио-видео материаллар; таълимий компютерли дастурлар; электрон журналлар; интерфаол маълумотлар захираси; компютер тармоқлари воситасида этказиладиган бошқа таълимий материаллар.

Интерфаол маълумотлар базасига тушадиган маълумотлар тизимлаштирилади ва уларни компютерлар тармоғи воситасида қабул қилиш мумкин. Гарчи мустақил таълим олишда мазкур усул оддий ҳисоблансада, аммо ягона ҳисобланмайди.

Мустақил таълим олишда таълимий манба сифатида интерфаол журналлардан фойдаланилади. Бу журналлар даврий нашр ҳисобланиб, обуначиларга компютер тармоқлари орқали тарқатилади. Амалиётда талабалар, бу журналларга таълимий курсларнинг давоми ҳамда таркибий қисми ёки кўшимча мустақил иш сифатида муносабатда бўлиши мумкин.

Компютерли ўқув дастурлар дастурий таъминот ҳисобланиб, замонавий таълимда алоҳида ўрин тутаяди, чунки компютер тармоғлари орқали узоқда жойлашган компютерда мустақил таълим олиш учун фойдаланиш мумкин. Шу билан бирга, мустақил таълим олишда, амалий дастурлардан фойдаланиб, узоқда жойлашган ахборот-ресурс марказларини дастурий маҳсулларидан фойдаланишни таъминлай олади. Намуна тариқасида ФТП - файле трансфер протоколни кўрсатиб ўтишимиз мумкинки, амалий дастурий воситаларнинг нусхасини олиш имкониятига эгадир.

Шу тарзда, бугунги таълим тизимида мустақил таълим олиш алоҳида мазмун касб этиб, таълимий ресурслардан ўринли фойдаланишни тақозо этади. шу сабабли:

- биринчидан, таълим олувчиларнинг компютер саводхонлиги даражаси юқори бўлишини таъминлашга эришиш лозим;
- иккинчидан, таълим олувчиларда таълимий маълумотларни қидириш, жамлаш, саралаш ва гуруҳларга ажратиш кўникмасини шакллантириш лозим;
- учинчидан, мустақил таълим олиш технологияси мавзусида илмий изланишлар олиб бориб, олинган натижалар асосида қўлланмалар тайёрлаш мақсадга мувофиқдир.

Фойдаланилан адабиётлар рўйхати:

1. Ўзбекистон Республикасининг “Таълим тўғрисида”ги Қонуни. - Тошкент, 1997.
2. Ўзбекистон Республикаси “Кадрлар тайёрлаш Миллий дастури”. – Тошкент, 1997.
3. Ўзбекистон Республикаси Президентининг 2011 йил 20 майдаги “Олий таълим муассасаларининг моддий-техника базасини мустаҳкамлаш ва юқори малакали мутахассислар тайёрлаш сифатини тубдан яхшилаш чора-тадбирлари тўғрисида” ПҚ–1533-сонли қарори.
4. Сиссо: главная причина утечки данных – не хакеры, а неправильное поведение пользователей//Сиссо, 2008. // [Электронный ресурс]. – Режим доступа: <http://www.com/web/PU/news/releases/t/2008/1110086.html>.
5. А.И.Инатов, А.Н.Абдуллаев «Инновационный таълим ва унинг илмий-услубий жиҳатлари». / СамДУ илмий ахборотномаси 2016 йил 2-сон (96), 112-117 б.
6. А.И.Инатов «Таълим-тарбия сифатини таъминлашда педагогик такт». / СамДУ илмий ахборотномаси 2016 йил 2-сон (96), 109-112 б.
7. Кузьмина Н.В. Понятие «педагогическая система» и критерии ее оценки // Методы системного педагогического исследования. – Л., 1980.

8. Захарова И. Г. Информационные технологии в образовании. Учеб. пособие для студентов высших педагогических учебных заведений / И.Г.Захарова. - М.: Академия, 2005.
9. Маслениченко С.В. Субкультура хакеров как порождение информатизации общества: Автореф... дис. канд... культ. наук. - СПб, 2008. – 20 с. // [Электронный ресурс].
10. Поляков В.П. Информационная безопасность компьютерных систем в экономике как педагогическая проблема // [Электронный ресурс]. –Режим доступа: [хтти://www](http://www).
11. Самаров Р.С. Ахборотнинг психологик хавфсизлигини таъминлаш механизми (услугий кўлланма). - Тошкент: Университет, 2015.
12. Фельдштейн Д.И. Приоритетные направления развития психологических исследований в области образования и самообразования современного человека // Ж. Вопросы психологии 2003, №6.

БЎЛАЖАК ЎҚИТУВЧИЛАРДА КРЕАТИВ ТАФАККУРНИ ШАКЛЛАНТИРИШДА ШАХСГА ЙЎНАЛТИРИЛГАН ТАЪЛИМ ТЕХНОЛОГИЯЛАРИНИНГ ЎРНИ

Д.Н.Сулайманова, М.Э.Пулатова,
Самарқанд давлат университети

Мазкур мақолада бўлажак ўқитувчиларда креатив тафаккурни шакллантиришда шахсга йўналтирилган таълим технологияларининг ўрни ёритилган.

Калим сўзлар: креативлик, креатив тафаккур, бўлажак ўқитувчи, шахсга йўналтирилган технология, шакллантириш.

В данной статье освещена роль лично ориентированных образовательных технологий в формировании креативного мышления у будущих учителей.

Ключевые слова: творчество, творческое мышление, будущий учитель, человеко-ориентированная технология, формирование.

This article reveals the improvement of future teachers on the basis of a cratic approach and technology of joint learning, which is aimed at the personality of students.

Key words: creativity, creative thinking, the future teacher, human-oriented technology, formation.

Жамиятнинг ҳар томонлама равнақ топиши, тараққий этиши таълимнинг ривожланишига ва мазмунан такомиллашиб боришига боғлиқ. Таълим соҳасидаги энг катта потенциал куч бу шахсдир. Бизга маълумки, ҳар бир фан каби замонавий педагогиканинг мақсади мустақил фикрлайдиган ва фаолият юритадиган, жамият ҳаётида фаол иштирок этадиган шахсни тарбиялашдан иборат. Маълумки, ҳозирги кунга келиб, инсоннинг интеллектуал даражаси унинг қай даражада кўп билимларни эгаллаганлиги, хотирасида маълумот ва далилларни қанчалик кўп сақлаб қолганлигига эмас, балки танқидий, таҳлилий, ижодий таҳлил орқали зарур билимларни ажрата олиши, ахборотларни мулоҳазадан ўтказиб, мустақил ечимга кела олиши билан белгиланади.

Албатта, таълим жараёнида бўлажак мутахассисда креатив (ижодий) тафаккурни шакллантириш бугунги кундаги таълим олдига қўйилган асосий вазифалардан бири десак муболаға бўлмайди. Зеро, таълим соҳасида олиб борилаётган ислохотлар талабаларнинг атрофдагилар билан муомала қилишга, мавжуд вазифаларни тўғри баҳолашга, мустақил, танқидий, ижодий фикрлашга имкон берадиган ўқув вазиятларини ташкил этиш заруриятини қўймоқда. Бу эса таълим жараёнида бўлгуси мутахассисларнинг шу жумладан, бўлажак бошланғич синф ўқитувчиларининг индивидуал имкониятларига қараб, уларнинг билиш фаоллигини ошириш, танқидий, ижодий тафаккурини шакллантириш орқали келгуси педагогик фаолиятга тайёрлашнинг назарий-амалий асосларини ишлаб чиқишни тақозо этади. Айнан шахсга йўналтирилган таълимда нафақат талаба шахсининг интеллектуал даражасини кучайтиришга, балки улардаги креатив (ижодий) тафаккурни шакллантириш ва ривожлантириш назарда тутилган. Шахснинг маънавияти юксалиши билан унинг фикрлаши ва тафаккури ҳам ривожланиб, шаклланиб боради. Зеро, тафаккур

инсоннинг шундай ақлий фаолиятидирки, бу фаолият воқеликни энг аниқ (тўғри), тўлиқ, чуқур ва умумлаштириб акс эттиришига (билишга), инсоннинг янада оқилона амалий фаолият билан шуғулланишига имкон беради. Креативлик индивиднинг янги ғояларни ишлаб чиқаришга тайёргарликни тавсифловчи ва мустақил омил сифатида иқтидорлиликнинг таркибига кирувчи ижодий қобилияти маъносини ифодалайди. Креатив тафаккур эса тафаккурнинг ижод жараёнини ташкил этиш ва ижод натижалари (маҳсуллари)ни башоратлашни ифодалувчи тушунча саналади.

Креатив фикрлаш ўқитувчи фаолиятида яққол кўриниб туриши лозим. Шу маънода ўқитувчининг ижодкорлиги касбий фаолиятига ижодий (креатив) ёндашувида акс этади. Креативлик педагогнинг анъанавий педагогик фикрлашдан фарқли равишда таълим ва тарбия жараёнининг самарадорлигини таъминлашга хизмат қилувчи янги ғояларни яратиш, шунингдек, мавжуд педагогик муаммоларни ижодий ҳал қилишга бўлган тайёргарлигини тавсифловчи хусусиятидир. Ўқитувчининг креативлиги фаолиятининг қуйидаги ҳолатларида намоён бўлиши зарур:

1) Ўқитувчилар томонидан ўқув фанларини паст ўзлаштираётган ва уларни ўрганишга зерикарли деб ҳисоблаётган талабалар эътиборларини фан асосларини ўзлаштиришга жалб этиш;

2) Ўқитувчиларга талабаларда креатив фикрлаш ва ижодий фаолият натижаларини рағбатлантиришга хизмат қиладиган стратегия ва воситаларни тавсия этиш орқали аудиторияда улардан самарали фойдаланишлари учун имконият яратиш.

Ўқитувчининг креативлик сифатларга эга бўлмаслиги сабабли талабалар қизиқарли ва ажойиб ғояларга эга бўлсаларда, бироқ уларни ифодалашда сусткашликка йўл қўядилар. Натижада таълим жараёнида қўлланилаётган методлар талабаларда эркин, мустақил фикрлаш кўникмаларини шакллантиришга хизмат қилмаслиги билан белгиланади.

Ўқитувчида креативлик сифатлари ўз-ўзидан ривожланмайди. Шунга кўра тадқиқотларда шахс (жумладан, педагог)ларда креативлик сифатларини муваффақиятли ривожлантиришнинг бир қатор йўллари ёритилган. Патти Дрепеау томонидан шахс (педагог)ларда креативлик сифатлари муваффақиятли ривожлантиришнинг тўртта йўли кўрсатилган:

1-йўл: креатив фикрлаш кўникмасини шакллантириш.

2-йўл: амалий креатив ҳаракат кўникмаларини ривожлантириш.

3-йўл: креатив фаолият жараёнларни ташкил этиш.

4-йўл: креатив маҳсулот (ишланма)лардан фойдаланиш.

Муаллиф томонидан тавсия қилинган ушбу стратегия талабаларда креативликни ривожлантиришда ўқитувчилар учун қўл келиши ҳамда талабаларда ўқув фанларини ўрганишга бўлган қизиқиш, интилишни ривожлантириши шубҳасиз [1, 6-б].

Шахсга йўналтирилган таълим талаба шахсидаги мустақиллик, ташаббускорлик, ижодийликни ҳис этиш каби сифатларни тарбиялайди. [2, 86-87 б]. Ушбу технологиянинг диққат марказида турли ҳаётий вазиятларда онгли танлашга қобилиятли, янги тажрибаларни идрок этишга тайёр, ўз имкониятларни ўзи амалга оширишга иштиёқманд ноёб инсон туради. Бундай шахснинг муваффақияти анъанавий технологиядаги билим ва ижтимоий меъёрларни тарбияланувчиларга формал узатишдан фарқли равишда, эркин фикрли шахсни шакллантириш эканлигини билдиради.

Бундан ташқари ушбу технологияларнинг ўзига хослиги шундаки, улар шахс ривожланишини қандайдир буюртма асосида шакллантиришга эмас, аксинча унинг (шахснинг) табиий қобилиятлари асосида шакллантиришга йўналтирилган бўлади.

Таълим мазмуни ўзида бола шахси шаклланиши ва ривожланишидан келиб чиқувчи муҳитни акс эттиради. Унинг инсонпарварлик хусусияти инсонга, инсонпарвар меъёрларга ва идеалларга эътибор қаратилганлигидир.

Шахсга йўналтирилган технология ҳар бир талабанинг индивидуал ўзига хослиги билан боғлиқликда таълим ва тарбиянинг метод ва воситаларини излаб топишга ҳаракат қилади. Технология анъанавий технологиядаги болага авторитар, мустақиллигини эътироф

этмаган холда қарашга қарама-қарши қўйилади. Севиш, ғамхўрлик, ҳамкорлик асосида шахс ижодийлиги ва ўзини-ўзи ривожлантириши учун шароит яратади. Зотан ўқитишнинг шахсга йўналтирилган технологияларига қуйидаги асосий тамойиллар хосдир:

- *инсонпарварлик*, яъни инсонга ҳар томонлама ҳурмат ва муҳаббат кўрсатиш, унга ёрдамлашиш, унинг ижодий қобилиятига ишонч билан қараш, зўрлашдан тўла воз кечиш;
- *ҳамкорлик*, яъни педагог ва ўқувчилар муносабатидаги демократизм, тенглик, шериклик;

- *эркин тарбиялаш*, яъни шахсга унинг ҳаёт фаолиятини кенг ёки тор доирасида танлаб олиш эркинлиги ва мустақилликни бериш, натижаларни ташқи таъсирдан эмас, ички ҳиссиётлардан келтириб чиқариш. Шахсга йўналтирилган технологияларнинг коммуникатив асоси-педагогик жараёнда ўқувчига инсоний-шахсий ёндашув ҳисобланади.

Юқорида айтилганидек, шахсга йўналтирилган таълим технологияларида педагогик жараёнда шахс объект эмас, субъект ҳисобланади; ҳар бир талаба қобилият эгаси, кўпчилиги эса истеъдод эгаси саналади; юқори этик кадриятлар (сахийлик, муҳаббат, меҳнатсеварлик, виждон ва бошқалар) шахснинг устувор хислатлари сифатида тан олинади. Талабаларда креатив тафаккурни шакллантиришда шахсга йўналтирилган таълим технологияларининг айрим хусусиятлари қуйидаги жадвалда келтирилган.

Шахсга йўналтирилган таълим технологияси	Талабаларда креатив тафаккурни шакллантириш мазмуни
<i>Шахсга инсонпарварлик ёндашуви</i>	Технология ўзининг инсонийлиги, психотерапевтик йўналиши билан ажралиб туради. Ушбу технологиянинг мазмуни талаба шахсини ҳар томонлама қўллаб-қувватлаш ва талабани ижодий қобилиятларини ривожлантиришдир. Талабага нисбатан ҳурмат ва меҳр билан қараш ва мажбурийликдан воз кечишдан иборатдир .
<i>Ҳамкорлик технологияси.</i>	Бу технология демократия, ҳамкорлик, тенглик каби ғоялар асосида қурилган бўлиб, ўқитувчи ва талаба орасидаги муносабатлар субъект-субъект сифатида қаралади. Биргаликда таълим жараёни ташкил этилади ва биргаликда ижод этилади.
<i>Муаммоли ўқитиш технологияси.</i>	Ушбу технологияда педагог томонидан муаммоли вазиятлар яратилади ва уни ечиш учун талабаларнинг фаол мустақил фаолияти ташкил этилади. Ўқув материални муаммоли тақдим этилишининг моҳияти шундаки, унда ўқитувчи билимларни тайёр ҳолда тақдим этмасдан, ўқувчилар олдига муаммоли масалалар қўяди, уларни ечимининг йўллари ва воситаларини излашга ундайди.
<i>Табақалаштирилган ўқитиш технологияси.</i>	Ўқув жараёнининг ташкил этишни бу шакли умумий дидактика тизимига асосланган бўлиб, махсус ташкил этирилган талабаларнинг гомоген гуруҳларда, ўқув жараёнини махсуслаштиришни таъминлайди. Талабалар индивидуал психологик, ақлий ривожланиш даражалари, ижодий фикрлашларига кўрар табақалаштирилади.
<i>Индивидуаллаштирилган ўқитиш технологияси.</i>	Индивидуаллаштирилган ўқитишнинг асоси, талабанинг индивидуал-педагогик хусусиятларини ўрнатиш ҳисобланади. Бу технология асосида талабаларда мустақиллик, меҳнатсеварлик, ижодиёт фазилатлари шакллантирилади.
<i>Ўйин технологияси.</i>	Бу фаолият жамоятчилик тажрибасини қайта тиклаш ва ўзлаштиришга қаратилган, ўқитишни аниқ мақсад қилиб қўйган вазиятлар шароитида педагогик натижаларни яққол кўринишда намоён этади. Бу технология мавзунини ўзлаштириш, такрорлаш, ижодий қобилиятларни ривожлантириш вазифаларини бажариш имконини беради.
<i>Эркин тарбия технологияси.</i>	Талабага танлаш, мустақиллик эркинлиги берилади. Талаба ўзи танлаган восита ва мазмунни тўлиқ қабул қилади, ҳамда бу фаолиятни хоҳиш билан бажаради. Ички эҳтиёж билан уйғунлик ҳосил бўлади.

Замонавий шароитда таълим жараёнининг барча имкониятларига кўра шахсни ривожлантириш, ижтимоийлаштириш ва унда мустақил, танқидий, ижодий фикрлаш қобилиятини тарбиялашга йўналтириш талаб қилинмоқда. Ўзида ана шу имкониятларни намоён эта олган таълим шахсга йўналтирилган таълимдир. Зеро шахсга йўналтирилган таълим-талабанинг фикрлаш ва ҳаракат стратегиясини инобатга олган ҳолда унинг шахси, ўзига хос хусусиятлари, қобилиятларини ривожлантиришга йўналтирилган таълимдир. Бу таълим ўқитиш муҳитининг талаба имкониятига мослаштирилишини назарда тутади. Шахсга йўналтирилган таълимнинг ўзига хос жиҳати таълим олувчи шахсини тан олиш, уни ҳар томонлама ривожлантириш учун қулай, зарур муҳитни яратишдан иборат.

Шахсга йўналтирилган таълим талабани таълим тизимида педагог сифатида ҳар бир талабанинг ҳурмати ва ишончини қозона олиши мослаштирилишини эмас, аксинча, унинг индивидуал хусусиятларини инобатга олган ҳолда ҳар томонлама ривожланиши, шахс сифатида камолга етиши учун зарур шарт-шароитларни яратишни назарда тутади. Бу турдаги таълим талабаларни ўз-ўзини ривожлантиришга, мустақил билим олишга ўзининг ички имконияти, қобилиятларини тўла намоён эта олиш, энг асосийси креатив тафаккурларининг шаклланиши учун зарур шароитни вужудга келтиради.

Фойдаланилган адабиётлар рўйхати:

1. Drapeau Patti. Sparking student creativity (practical ways to promote innovative thinking and problem solving).-Alexandria-Virginia, USA: ASCD, 2014.
2. Санақулова С. Шахсга йўналтирилган таълим технологиясининг ўзига хос хусусиятлари//“Таълим технологиялари” журнали, Тошкент, 2017. №1, 85-88-б.

ТАЪЛИМ ОЛУВЧИНИНГ МУСТАҚИЛ ФИКРЛАШ ДАРАЖАСИ САМАРАДОРЛИГИГА ЭРИШИШДА ИННОВАЦИОН ЁНДАШУВ

Ш.М.Чориев,
Термез давлат университети

Таълим жараёни таълим олувчининг мустақил фикрлаш даражаси кўтарилгандагина самарадор бўлади. Таълим технологиясининг асосий мақсади ва моҳияти танқидий фикрлашни ўстириш, фикрлашга ўргатишидир.

Калит сўзлар: кўрғазмали идрок, электрон тақдимот, сарф-ҳаражат иллюстрация-масвирий воситалар-плакатлар, тарқатма материаллар, расмлар.

Возможность развития самостоятельного мышления в процессе обучения с помощью технологии образования.

Ключевые слова: наглядное воспритчне, электронное воспритчне, раздоточный материал, рисунки.

The education process will be profitable when independent mind degree of pupil increases. The aim and essence of educational technology are to increase critical mind and to teach to think

Key words: exhibition perception, electron presentation, consumption costs, illustrated banners-posters, handouts, picturers.

Республикаимиз мустақиллигининг дастлабки йилларидаёқ таълим соҳасида, туб ислохотлар бошлаб юборилди. Зеро, бундан буён “Маънавий жиҳатдан мукаммал ривожланган инсонни тарбиялаш, таълим ва маорифни юксалтириш, миллий уйғониш ғоясини руёбга чиқарадиган янги авлодни вояга етказиш давлатимизнинг энг муҳим вазифаларидан бири бўлиб қолади” [1].

Ўтган қисқа давр ичида “Тил ўқитиш концепсияси”, Ўзбекистон Республикасининг “Таълим тўғрисида”ги Қонуни, “Кадрлар тайёрлаш Миллий дастури” қабул қилиниб, унинг талабларига кўра синовдан ўтказилган давлат таълим стандартлари тасдиқланди ва янги мазмундаги дарсликлар яратилди. Ўқитувчилар педагогик технология, ахборот ҳамда инновацион технологияларни ишлаб чиқиш ва ўз фаолиятларида қўллашга бўлган

қизиқишлари кучайди, ўқувчиларнинг ижодий ишлаш кўникма ва малакаларини ривожлантириш бош мақсадга айланди; ўқитишнинг энг самарали, айниқса, ноанъанавий, интерфаол метод, восита ва усулларини татбиқ этишга бўлган интилишлари ортди. Янгиланиш борасидаги муваффақиятларни кўрсатиш, камчиликларни аниқлаш, бажарилмаётган ишларни белгилаш долзарб муаммога айланди.

Ўқитишнинг кўргазмали методларини қўллаш Я.А.Коменскийнинг “Буюк дидактика” асарида ўз ифодасини топган кўргазмалиликнинг дидактик принциpidан келиб чиқади. Ўқувчилар сезиб идрок этиши мумкин бўлган нарсаларни, албатта, сезгилар воситаси билан, яъни кўриш мумкин бўлган нарсаларни кўз билан кўриб, эшитиш мумкин бўлган нарсаларни кулоқ билан эшитиб, хиди бор нарсаларни хидлаб кўриб, таъмини сезиш мумкин бўлган нарсаларни татиб кўриб, ушлаб сезиш мумкин бўлган нарсаларни билиб олишлари керак”, - деб ёзган эди.

Ўқитишнинг кўргазмали методларини барча йирик педагоглар маъқуллашган ва ривожлантиришган. И.Г.Песталоци бундай ёзган эди: “Менинг энг муҳим, бошланғич нуқтайи назарим қуйидагилардан иборатдир: табиатнинг ўзини киши томонидан мушоҳада қилиши ўқитишнинг ягона ҳақиқий пойдевори ҳисобланади, чунки у инсон билимининг ягона асоси ҳисобланади. Бундан кейин келадиганларнинг ҳаммаси ана шу ҳиссий идрокнинг шунчаки бир натижаси ёки мавҳум тушунчаси ҳисобланади ”. Песталоци кўргазмалилик принципини маълум даражада бойитди. У кўргазмалиликнинг зарурлигини химоя қилиш билан бир вақтда, сезги органлари атрофимиздаги борлиқ тўғрисида тартибсиз маълумотлар олиб келади, деб ҳисоблаган эди. Таълим кузатишларидаги тартибсизликни бартараф этиш, буюмларни аниқ белгилаб бериши, уларнинг бир турдагиларини ва ўзаро яқинларини эса бирлаштириши, яъни тушунчани шакллантириши керак.

Кўргазмалиликнинг ўқув жараёнида ниҳоятда муҳим аҳамиятга эга эканлиги тўғрисида кундалик кузатишлар ва кишиларнинг кундалик иш тажрибаларигина эмас (юз марта эшитгандан бир марта кўрган яхши), балки махсус тажрибалар ҳам гувоҳлик беради.

Кўргазмали идрок катта имкониятларга эга. Эслаб қолишда кўргазмалиликнинг ўзи эмас, балки уларнинг нутқ ва амалий фаолият билан бириктирилиши энг юқори самарадорликка эга бўлади.

Ўқитишда қўлланиладиган кўргазмали воситаларга қуйидагилар киради: ўқитувчининг намойиш қилиши, экскурсия, сайр ва ҳоказолар давомида ўқувчилар танишадиган асл ҳолидаги табиий объектлар.

Шундан таълимнинг кўргазмали методларини икки гуруҳга: иллюстрация методлари ва намойиш қилиш методларига ажратиш мумкин. Иллюстрация методларига-плакатлар, карталар, чизмалар, схемалар, тарқатма материаллар, расмлар, фотосуратлар, жадваллар, графиклар киради. Намойиш қилиш методларига-приборлар, динамик қўлланмалар, техник намойиш қилиш воситалари-кино, диафилмлар, диапозитивлар, товуш, кўриш-эшитиш воситалари киради.

Дарсларда кўргазма воситалардан, тарқатма материаллар ўқувчиларнинг фикрлаш фаолиятларини, нутқий муомаласини оширади. Яъни ўқувчи чуқур ва мустаҳкам эслаб ҳамда хотирада сақлаб қолиши шарт бўлган нарсалар, унинг савияси, дунёқарашининг бир қисмига айланадигани - у мустаҳкам эслаб қоладиган объектдир.

Маълумки, ўқитувчи ўқув йили давомида ҳар бир дарсда тарқатма материалдан фойдаланади. Бу материаллар шу синфнинг она тили дарслиги материалларига қўшимча бўлиб, анча илгари ўтилган материалларни такрорлаш, эсга тушуриш, чуқурлаштиришда ҳам ўқитувчига ёрдамчи материал сифатида хизмат қилади.

Таълим олувчи дастлаб дарсликда берилган топшириқларини гоҳ ўқитувчи ёрдамида, гоҳ мустақил равишда ўқиб, уни бажариш тартибини ва йўлларини ўргандилар, ундан сўнг тарқатма карточкалар билан мустақил ишлайдилар.

Тарқатма материалларининг топшириқлари хилма-хил бўлиб, улар ўқувчиларнинг мустақил ишини уюштиришда ва шу орқали уларда мустақил фикр юритиш, изланиш,

таҳлил қилиш, хулосалар чиқариш каби малакаларни ҳосил қилишда муҳим аҳамиятга эга. Тарқатма материаллардан аудиторияда бажариладиган топшириқ сифатида ҳам, уй вазифаси сифатида ҳам фойдаланиш мумкин. Шунингдек, бир карточка материалдан бошқа мавзуда фойдаланиш ҳам мумкин.

Ўқитувчи бу дидактик материалларидан фойдаланиш даврида талабаларнинг билим даражасини, мустақил ишлаш олиш хусусиятини ҳисобга олиши лозим. Ўқитувчи ҳар бир карточка шартини ўзгартирган ҳолда фойдаланиши ёки бир навбатда берилган карточкадан бошқа навбат материали сифатида фойдаланиши ҳам мумкин. Шунингдек, бир карточкага илова қилинган бир неча шартни улардан айрим шартларни танлаб олиш асосида фойдаланиши ҳам мумкин. Шунинг усхун ҳам ушбу дидактик материаллар турлича ўзлаштирувчи талабалар савиясини ҳисобга олган ҳолда тузилади.

Педагогик инновацион технологияда асосий мақсад ҳар бир дарсда аниқ топшириқ шаклида берилган материални ўзлаштиришга эришиш ҳисобланади. Ҳар бир ўқитувчи ўз дарсига дастурга асосланган ҳолда ўқувчилар эгаллаши зарур бўлган билимлар ҳажмини аниқ белгилайди. Педагогик инновацион технология билимларни ўзлаштиришда ўқувчининг фаол ишлаши ва фикрлаши зарурий элементи ҳисобланади. “Янги педагогик технологияда” ўқувчиларни танқидий фикрлашга ўргатиш талаб этилади. Танқидий фикрлаш деганда ўрганилаётган билимнинг турли томонлари ҳақида мулоҳаза юритиш назарда тутилади. Танқидий фикрлашни мулоҳазали фикрлаш дейиш ҳам мумкин.

Таълим жараёни таълим олувчининг мустақил фикрлаш даражасига кўтарилгандагина самарадор бўлади. Таълим технологиясининг асосий мақсади ва моҳияти танқидий фикрлашни ўстириш, фикрлашга ўргатишдир. Чунки фақат мустақил ўқиб, фикрлаб ўзлаштирилган билим мустаҳкам бўлади ва билим эгаси уни турли шароитларда қўллаши мумкин.

Таълимида компьютердан фойдаланиш, унинг афзалликлари, шу билан бирга салбий жиҳатлари ҳақида бир қанча олимлар илмий мулоҳазаларини баён қилганлар [2]. Бу соҳада сўнгги йилларда Ўзбекистон олимлари ҳам махсус тадқиқотлар олиб бордилар [3]. Компютер ўқитувчига энг яқин ёрдамчи бўла олади. Айниқса, дарслик, қўлланмаларга катта эҳтиёж сезилаётган, барча ўқувчиларни зарур материаллар билан таъминлашнинг имконияти бўлмаётган бир пайтда компютер хизматига муҳтож бўламиз. Дарс учун зарур матнлар, топшириқлар, тарқатма материаллар, ҳар хил расмлар, жадваллар компютерда сифатли тайёрланиб ўқувчиларга ҳавола қилиниши мумкин.

Ш.Бегимқулов эътироф этганидек, ўқув жараёнида янги технологияларни жорий этилиши, ўқитувчини техник воситалар томонидан сиқиб чиқишга эмас, балки унинг вазифалари, ролини ўзгартиради, ўқитувчилик фаолиятининг мураккаблашувига олиб келади. Энди ўқитувчидан:

- ўқув курслари дизайнери – ўқув курсларини яратувчи;
- фасилитейтор – ўқитиш методлари бўйича маслаҳатчи;
- тьютор – ўқув курсларини интерфаол тақдим этиш бўйича мутахассис;
- инвигилатор – таълим натижаларини назорат қилиш усуллари бўйича мутахассис бўлиш талаб этилади [4].

Ўқув курсини яратишда қуйидагилар ҳисобга олинishi лозим:

- машғулотларнинг мақсади;
- мақсадга эришиш йўллари;
- ўқув материалларини тақдим этиш усуллари;
- ўқитиш методлари;
- ўқув топшириқларининг турлари;
- муҳокама учун саволлар;
- мунозара ва баҳсларни ташкил этиш йўллари;

Педагоглар компютер технологияларидан фойдаланиш кўникмасига эга бўлиш билан бирга қуйидагиларни амалиётда қўллай олиши лозим:

- янги ўқув материалларини тушунтиришда компютернинг намоиш

имкониятларидан фойдаланиш;

- ҳар бир дарс машғулоти уسخун презентация тақдимотларини тайёрлаш;
- интернет, ўргатувчи ва назорат қилувчи дастурий маҳсулотлар асосида дарсларни ташкил этиши;

-дарсга методик тайёрланиш, қўшимча ахборотларни излаш ва тизимлаштириш, дидактик материалларни тайёрлаш;

-компьютер технологиялари асосида ўқув жараёнини ташкил этиш ва бошқаришда фойдаланиш малакалари.

Слайд – маълум бир ўлсҳамга эга бўлган мулоқот варақалари бўлиб, унга муайян бир мақсад билан яратилаётган намоиш элементлари жойлаштирилади. Муайян мақсад билан яратилаётган намоиш воситалари дарснинг мақсадидан келиб чиқиши ва дарснинг мазмун – моҳиятидан келиб чиқиши лозим.

Намоиш воситалари бу – слайдга жойлаштирилган ҳар бир матн, расм, жадвал, диаграмма, шу билан бирга анимация ва овозлар ҳам ташкил этади.

Электрон тақдимот-дарсда слайдлардан кўргазмали материал сифатида фойдаланиш ўқитувчи учун кенг имконият яратади. Ўқув материалнинг электрон тақдимида анимациялар асосида ўтилатилган материалнинг берилиши мавзунини талабалар томонидан ўзлаштирилишини енгиллаштиради ва кўргазмалиликни оширади. Намоиш слайдларини ўқувчиларга тарқатма материал сифатида ҳам бериш мумкин. Слайдларга талабалар ўзларини муносабатини билдириши, уни таҳлил қилиши мумкин.

Бу орқали ўқувчилар куйидаги малакаларга эга бўладилар:

- берилган маълумотларни узоқ вақт хотирада сақланиши;
- оламни кенгроқ идрок этади;
- фикрларни жамлайди;
- тафаккур қилиш қобилияти ўсади;
- сўз бойлиги ортади;
- муҳокама этилатилган мавзу бўйича хулосалар ва саволларни шакллантириш;
- ўз билим ва кўникмаларини таҳлил қилиш, тизимлаштириш;
- ўзининг ўқув билув фаолиятини режалаштириш;

Дарсларида фаннинг мазмунидан келиб чиқиб, ахборот мажмуи-маълумотномалар, энциклопедиялар, виртуал кутубхоналар, географик хариталар, расмлар, чизмалар, анимациялар, матнлар, тасвирий ахборотнинг статистик ва динамик ифодалари, овозли образлар (ёзилган овоз, мусиқа ва бошқалар) фойдаланиш мумкин.

Янги педагогик ёндошув асосида дарсларни олиб бориш масаласини ҳал этиш ҳам осон, ҳам тез ва асосийси, сарф-ҳаражатни жуда ҳам кам бўлишини таъминлайди.

«Демократик жамиятда болалар, умуман ҳар бир инсон эркин фикрлайдиган этиб тарбияланади. Агар болалар эркин фиклашни ўрганмаса, берилган таълим самараси паст бўлиши муқаррар. Албатта, билим керак. Аммо ... мустақил фикрлаш катта бойликдир», - деб миллат равнақи ва жамият тараққиётида мустақил фикрлашнинг аҳамияти нечоғлик зарурлигини кўрсатиб берди. Тарқатма материаллар ўтилган мавзуларни такрорлаш, мустаҳкамлаш, олинган билимларни системалаштириш мақсадида ишлатилади. Карточкаларни тарқатишдан аввал талабалар ўқитувчи билан биргаликда дарсликда берилган машқларни бажариб, машқлар шартини тушуниш, бажарилиш тартибини ва йўллариини ўрганишга қаратилиши лозим.

Хулоса қилиб айтганда, таълим самарадорлигини таъмин этувчи асосий омил ўқувчининг билим ўзлаштиришга бўлган қизиқиши ва фаоллигидир. Шундай экан, ҳар бир педагог ўқувчини руҳан озиклантирадиган ва фаолликка ундайдиган янги замонавий технология ва усулларнинг ижодкори ҳамда тарғиботчиси бўлиши лозим.

Фойдаланилган адабиётлар рўйхати:

1. Марчук Ю.Н. Применение ЭВМ в учебной лексикографии // Проблемы учебной лексикографии и обучения лексики. – М.: 1978.- 161-168 с.

2. Юсупова Ш.Ж. Она тили таълими самарадорлигини оширишда илғор педагогик технологияларни жорий этиш / ноанъанавий усуллар ва компьютердан фойдаланиш/: пед фан. номз. ...дис. автореф. – Т.: 1998, -25 б.;
3. Адилова С. Ўзбек тили машғулотларини компьютер технологиялари воситасида ташкил этиш (Олий таълим муассасаларининг русийзабон гуруҳларида): пед фан номз. ...дис. – Т.: 2004. -160 б.;
4. Юсупова Ш.Ж. Ҳозирги ўзбек адабий тили дарсларида ўқувчилар тафаккурини ўстиришнинг илмий-методик асослари (академик лицейлар мисолида): пед. фан докт. ...дис. – Т.: 2005. – 277 б.;
5. Умарова Н. Тил таълими ва таълимий-электрон ишланмалар // Тил ва адабиёт таълими. – 2005 йил – № 6. – Б. 75-79;
6. Мухамедова С. Ҳаракат феъллари асосида компьютер дастурлари учун лингвистик тамин яратиш.-Тошкент, 2006.
7. Аҳмедов А., Тайлақов Н. Информатика. Академик лицей ва касб-хунар коллежлари учун дарслик. — Т.: Ўзбекистон, 2002.

БОШЛАНҒИЧ ТАЪЛИМ ТИЗИМИДА МУЛЬТИМЕДИЯ ВОСИТАЛАРИНИ ЯРАТИШ ВА ФОЙДАЛАНИШ

А.М.Суяров, Д.Ф.Ходжаева, И.Б.Аминов.
Самарқанд давлат университети

Мультимедиа технологияларидан фойдаланиш ўқув жараёнини ташкил этишда ҳамда ўқувчиларни ижодий қобилиятларини ривожлантиришда кенг имкониятларни яратади. Педагогик ходимларнинг ҳамкорлиги асосида таълим мазмуни, методи ва ўқитиш технологияларига интеграцион ёндошувни аниқлайдиган янги ахборот таълим муҳити яратилади.

Калим сўзлар: мультимедиа технологиялари, ўқув жараёнининг ахборот базаси,интерфаол мулоқот,визуал материалларни намоиш қилиш, мультимедиа воситалари, электрон ўқитиш тизими.

Использование мультимедийных технологий открывает новые возможности в организации учебного процесса, а также в развитии творческих способностей обучающихся. Совместными усилиями работников сферы образования создается новая информационная образовательная среда, в которой определяющим становится интеграция образовательных и информационных подходов к содержанию образования, методам и технологиям обучения.

Ключевые слова: мультимедийные технологии, информационная база учебного процесса, интерактивный интерфейс, демонстрация визуальных материалов, мультимедийные средства, электронные системы обучения.

Using multimedia technologies opens new opportunities in educational process as well as in development of creative abilities of students. Educators, scientists, programmers, producers of multimedia teaching aids, teachers-practitioners all together open new informational educational environment where the determinant is integration of educational and informational approaches to educational content, methods and learning technologies

Key words: multimedia technologies, informational base of educational process, interactive interface, demonstration of visual materials, multimedia equipment, electronic learning systems.

Бугунги кунда барча соҳалар каби ўқув муассасаларининг, шу жумладан бошланғич таълим - тарбия тизимида ҳам компьютер ва ахборот технологияларининг замонвий технологияларидан самарали фойдаланишга алоҳида эътибор берилмоқда.

Бошланғич таълим тизимида талабалар замон талаблари асосида билим ва малакага эга бўлишларида ахборот технологияларининг замонвий воситаларидан, айниқса, мультимедиа ўқув курсларидан электрон кўринишда фойдаланишлари янада юқори самара бермоқда.

Мультимедиа технологияларидан таълим тизимида фойдаланишнинг асосий педагогик ва психологик мақсадлари куйидагилардан иборат[2]:

– талабаларнинг ақлий фикрлаш ва тасаввурлаш малакаларини ривожлан-тириш, уларни замонавий ахборотлашган жамиятдаги мустақил иш фаолиятига тайёрлаш, яъни бирор мураккаб жараёни амалга оширишда мустақил қарорлар қабул қилиш, ўзининг фикрини ва мулоҳазасини баён қилишга ўргатиш, ҳамда изланувчанлик фаолиятини шакллантириш;

– замонвий ахборотлашган жамиятда барча ижтимоий талабларни бажариш;

– барча таълим тизимларида ўқитиш жараёнларини тезлаштириш;

– ахборот-коммуникацион технологияларининг имкониятларини жорий этишда таълим соҳасининг мукаммалигини, унумдорлигини, сифатини ва самарадорлигини ошириш;

– ахборот-коммуникацион технологиялардан фойдаланган ҳолда талабаларнинг мустақил тасаввур қилиш фаолиятини фаоллаштириш;

– ахборот-коммуникацион технологиялардан фойдаланишда фанлараро алоқаларни чуқурлаштириш;

– тармоқ технологиялардан фойдаланиш асосида масофадан ўқитиш таълим тизимини тадбиқ этиш.

Мультимедиа воситалари асосида ўқитиш жараёнини ташкиллаштиришда машғулот ўтишининг турли услублари ва технологияларидан фойдаланиш лозим. Бунинг учун талабаларнинг ўқув аудиторияларида, компьютер синфларида, ўқитишнинг техник воситалари хонасида, услубий кабинетда, кутубхоналарда амалий шуғулланишларини ташкиллаштириш керак бўлади.

Бошланғич таълим тизими учун яратилган барча мультимедиа воситалари амалий тадбиқдан ва тажрибадан ўтган бўлиши билан бирга, ўзига хос хусусиятларга ҳам эга бўлиши керак. Бошланғич таълим тизимида мультимедиа воситаларининг хусусиятлари билим ва кўникмаларни шакллантириш учун фойдаланиладиган ўқув материалларининг тасвирланиш ҳамда ифодаланиш формасига ва кўринишига боғлиқ бўлади [1]. Улар фақатгина мисол ва масалалар ечиш, амалий ва лаборатория машғулотларини бажариш жараёнидагина эмас, балки бутун ўқув жараёнида талабаларни профессионал билим, малака ва кўникмаларини шакллантиришга қаратилиши лозим.

Мультимедиа ўқув курсларидан фойдаланиш маърузавий намоиш-ларнинг сифатли видео ёзувларини, компьютерли лаборатория ишлари ва амалиётларни, педагогик жараёнларнинг имитацион анимацияли моделларини яратиш имконини беради, бу эса рўй бераётган жараёнларни таъсирчанлигини ва ҳаққонийлигини кўрсата олади.

Бошланғич таълим тизимида мультимедиа курсларини яратишда шу соҳанинг асосий дидактик масалаларидан бири – ўқитишни моделлаштириш ва тасаввурлаш объектларига таъсир қилишнинг умумий методлари муҳим ўринлардан бирини эгаллайди.

Мультимедиа ўқув курслари аввалги анъанавий ўқув қўлланмалардан кўп жиҳатлари билан фарқ қилади. Шу жумладан, ўқув материалларини талабаларга тавсия этиш мультимедиа: графика, анимация, видео, овозли ва товушли ҳаракатлар, реал воқеа ва ходисаларни моделлаштириш каби бошқа кўплаб элементлар орқали амалга оширилади. Бу эса талабаларни ўрганаётган жараёнлари бўйича билим ва малакаларни шакллантиришда ва оширишда муҳим аҳамиятга эга бўлади.

Бошланғич таълим тизимида мультимедиа ўқув курсларининг асосий хусусиятларидан бири, шу фанни ўрганишнинг маълум бир нозик жиҳатлари билан аниқланади, улар эса ўз навбатида катта сондаги кўрғазмали материалларни талаб қилади, чунки уларнинг иштирокисиз жонли дунёнинг турли туманлигини, уни қуришни зарурлигини, биологик, химик ва физика жараёнларнинг ҳосил бўлиш механизминини ва ривожланишини тўлиқ намоиш қилиб бўлмайди.

Бошланғич таълим тизимини кўрғазмали қурооллар билан таъминлаш муаммосини маълум бир ҳолда мультимедиа орқали ҳал қилиш мумкин. Мультимедиа ўқув курсларида ўқув материалларини тўлдирувчи ва унинг қабул қилиш даражасини оширувчи кўрғазмали воситалари алоҳида кўрғазмали жадваллар, график схемалар, расмлар ва бошқалардан

иборат бўлган слайдлар, видеофильмлар ва бошқа шунга ўхшаш кўргазмали назарий материаллар орқали тасвирланилиши мумкин [3].

Бошланғич таълим тизимини мультимедиали ўқув курслари асосида ташкил этишда видео-маърузалар, анимацион моделлар, компьютерли лаборатория амалиётларидан фойдаланиш ўз самарасини беради, чунки улар натурал объектлар ва кўргазмали куролларнинг камчиликларини маълум бир миқдорда ёки тўлиқ қоплаш имконини беради. Бу эса қуйидаги афзалликларни келтириб чиқаради:

- талабалар бевосита кўриб бўлмайдиган жараёнларни дастурий воситалар ёрдамида кузатади, яъни визуал кўриш амалга оширилади;
- ўқув материаллари мукамалроқ ўзлаштирилади, вақт тежалди;
- олинган билимлар амалда қўлланилади ва ўқувчилар хотирасида узоқ вақт сақланади.

- машғулотлар чиройли ўқув кўрмасмалари асосида ташкиллаштирилади ҳамда талабалар билан интерфаол мулоқот қилиш имкони пайдо бўлади.

Бошланғич таълим тизимини компьютер технологиялари ва мультимедиа ўқув курслари асосида ўқитишнинг асосий ўқув-услубий ва дастурий таъминоти - гиперматн, видео ва аудио-иловалар, анимациялар, катта сондаги намоёиш материалларидан фойдаланиладиган мультимедиали ўқув қўлланмалари ҳисобланади..

Бошланғич таълим тизимида асосий эътибор таълим сифатига қаратилиши зарур. Буни амалга оширишнинг асосий усулларидан бири ўқув жараёнида замонавий мультимедияли ўқув курсларини яратиш, ўқитувчи ва ўқувчининг интерфаол ўзаро алоқаларини таъминлаш, ўқув курслари ва дарсликларини ишлаб чиқишда юқори малакали кадрларни жалб этишдан иборат бўлади.

Мультимедиа ўқув курсларини яратишда ва улардан фойдаланиш локал компьютер ва Интернет тармоғи кенг имкониятларни очиб беради. Мультимедиали ўқув курсларини бутун дунё компьютер тармоғига жойлаштирилиши, улардан ўқув жараёни фойдаланишда тўғридан-тўғри мурожаат қилиш имконини беради, бу эса талабаларга ахборотларни топиш, излаш ва ўрга-ниш фаолиятини шакллантириш ва кенгайтириш имкониятларини яратади.

Мультимедиа воситаларни яратишда энг аввало турли дастурий воситалар билан яратиладиган интерфаол компонент-таларга асосий эътиборни қаратиш лозим. Мультимедиа воситаларининг асосий элементларини тайёрлашда эса турли замонавий махсус дастурий воситалар, масалан, Adobe Photoshop – растрли тасвирларни тайёрлашда, CorelDraw - график ва расмларни тайёрлашда, SoundForge - овоз ва товушларни қайта ишлаш, Adobe Premier – видео тасвирларни қайта ишлаш, Macromedia Flash MX - анимацион роликлар яратишда, Macromedia Authorware – барча компоненталарни бир бутун қилиб бирлаштириш ва уни бажариладиган ехе-файл шаклига келтиришда ишлатилади[3].

Бизга маълумки, ахборот технологиялари ҳар доим таълим жараёнларини ажралмас қисми бўлиб келган. Шу билан бирга малакали мутахассисларни тайёрлаш жараёнининг ўзи ҳам ахборот жараёни ҳисобланади.

Замонавий компьютер технологиялари пайдо бўлгандан кейингина ахборот ва телекоммуникация тенологияларининг ўқиш жараёнидаги роли ва ўрни сезиларли даражада ўзгарди. Бошланғич таълим тизимида ўқув машғулотларини мультимедиа технологиялари воситаларидан фойдаланиш асосида талабалар қуйидаги-ларга эга бўладилар:

- ноанъанавий манбалардан фойдаланиб ўқиш ва ўрганиш;
- мустақил ишлаш самарадорлиги ва унумдорлигини ошириш;
- фаолият соҳаларини кенгайтириш ва янги имкониятларни яратиш;
- ижодий қобилиятларини намоён этиш;
- рўй бераётган ҳодиса, воқеа ва янгиликлардан хабардор бўлиш ҳамда улардан иш фаолиятларида фойдаланиш.

Хулоса сифатида шу нарсани таъкидлаш лозимки, бошланғич таълим жараёнида

талабаларга турли фанлардан билим берувчи педагогларни ахборот технологияларининг замонавий воситалаларидан фойдаланишлари учун, энг аввало уларнинг ўзларини бу соҳадаги билим ва малака даражаларини ошириш ҳамда мустақкамлаш керак бўлади, яъни бунда бошланғич таълим тизимини техник жиҳатдан таъминлаш, интернетдан фойдаланиш имкониятларини тўла яратиб бериш орқалигини самарали натижага эришиш мумкин.

Фойдаланилган адабиётлар рўйхати:

1. Захарова, И. Г. Информационные технологии в образовании: [учебное пособие для высших педагогических учебных заведений] / И. Г. Захарова. - М.: Академия, 2003. - 188 с.
2. Новиков С.П. Применение новых информационных технологий в образовательном процессе / С.П.Новиков // Педагогика. - 2003. - № 9. - С. 32 - 38.
3. Смолянинова, О. Мультимедиа для ученика и учителя / О. Смолянинова // Информатика и образование. - 2002. - № 2. - С. 48 - 54.

ЎҚУВЧИЛАРНИНГ МУСТАҚИЛ ИШЛАШНИ ТАШКИЛ ЭТИШДА АХБОРОТ ВА ИННОВАЦИОН ЁНДАШУВ САМАРАДОРЛИГИ

Д.Қаршиева, В.Турапов,
Самарқанд давлат университети ҳузуридаги ХТХҚТМОҲМ

Таълим жараёнида ўқувчиларни мустақил ишлашни ташкил этишида ахборот ва инновацион технологиялардан фойдаланиб ижодий-услубий малакаларини шакллантириш мумкин. Ушбу мақолада ўқувчиларнинг мустақил ишлаш фаолиятини ташкил этишида ахборот ва инновацион технологиялардан фойдаланишнинг услубий асослари ёритилган.

Калит сўзлар: ахборот ва инновацион технологиялар, мустақил иш шакллари, ўқувчиларни мустақил ишлашни ташкил этишида интефаол воситалардан фойдаланиш самарадорлиги.

Формирование профессионально-методических умений возможно на занятиях в организации самостоятельной деятельности учащихся с использованием информационных и инновационных технологий. В работе рассматриваются методические основы использования информационных и педагогических технологий при организации самостоятельной деятельности учащихся.

Ключевые слова: информационные и инновационные технологии, формы самостоятельной работы, эффективность использования интер-активные презентации для организации самостоятельной работы учащихся.

The formation of professional - methodical skills is possible on occupations in organization of independent activity of the students with use information and innovation of technology. In job is considered methodical bases of use of information and pedagogical technologies at organization of independent activity of the pupils.

Key words: information and innovation technology, form of independent job, efficiency of use interactive presentations for organization of independent job of the pupils.

«2017—2021-йилларда Ўзбекистонни ривожлантиришнинг бешта устувор йуналишлари буйича харакатлар стратегияси» да юртимиз таълим тизимини тубдан ислох этиш жараёнида таълим муассасаларининг моддий-техник базасини мустақкамлаш ва ундан самарали фойдаланишни таъминлаш, ўқув дастурлари ва ўқув-услубий адабиётларни такомил-лаштириш масаласига алоҳида эътибор қаратилмоқда. Чунки, бугунги кунда аксарият ёшларимиз билимга чанқоклиги, ўқиш, изланиш ва жамоат ишларида фаоллиги, илмий ва ижодий салоҳияти билан бир қаторда замонавий ахборот технология-ларининг сўнгги ютуқларини ўзлаштиришга бўлган интилиши билан ҳам ажралиб туради. Шунинг учун ҳам барча таълим муассасаларида таълим жараёнини, шу жумладан талабаларнинг мустақил ишларини янги ахборот ва инновацион технологиялари асосида ташкиллаштириш ҳамда улардан самарали фойдаланиш энг муҳим мавзулардан бири бўлиб ҳисобланади.

Ўқувчиларнинг ахборот технологиялари асосида мустақил ишларини ташкил

этишдан асосий мақсад ўқувчиларнинг фундаментал билимларини, кўникма ва малакаларни, ижодий қизиқиш ва тажрибаларни етарли равишда шакллантиришдан иборат.

Ўқувчиларнинг мустақил ишлаш жараёнини ахборот технологиялари асосида бошқаришнинг асосий моҳияти- бу шу жараёни шундай ташкил этишдан иборатки, бунда ўқувчилар берилган топшириқларни бажарсинлар ва мустақил излаш йўли билан илмий тасаввурлаш методини ўзлаштирсин, ўз устида ишлаш кўникмаларини шакллантирсин, ўзининг ўқув фаолиятида ижодий ёндошувга бўлган қизиқиши ривожлансин ҳамда шу билан бирга ижодий вазифасини муваффақиятли бажариш учун зарур бўлган хусусиятлари, қобилиятлари, характерини мукаммалаштирсин [2]. Бундан шу нарса келиб чиқадики тўғри ташкиллаштирилган мустақил ишлар нафақат таълимий балки шахсий-ижодий аҳамиятга ҳам эга бўлади. Ўқувчиларда назарий ва амалий масалаларни мустақил ҳал қилиш кўникмалари маълум бир миқдорда ўқув жараёни давомида шаклланади.

Таълим тизимида ўқувчиларнинг мустақил ишларини ташкил этиш учун қуйидаги шарт шароитларга эга бўлиш керак:

- ўқувчиларни мустақил ишлашга тайёргарлиги;
- эгаллаган билимлар мотивацияси ва ижодий фаолият кўникмаларини эгаллаши;
- барча керакли ўқув-методик қўлланмалар ва маълумотларнинг мав-жудлиги ва улардан фойдаланиш имкониятини мавжудлиги;
- мустақил ишларни бажарилганлигини мунтазам назорат қилиб боровчи тизимнинг мавжудлиги ва фаолият кўрсатиши.

Ўқувчиларнинг мустақил ишлари ҳар қандай таълим турининг ажралмас қисми бўлиб ҳисобланади. Ўқувчиларнинг мустақил ишларининг энг асосий функциялари сифатида назарий материалларни сифатли ўрганиш, мустақил ишлаш кўникма ва малакаларини шакллантириш, билимларни эҳтиёжга асосан доимий тўлдириш ва янгилаш, мустақил ишлашнинг рационал қоидалари ва методларини ўзлаштириш тушунилади.

Бугунги кунда барча таълим муассасаларида ўқувчиларни мустақил ишлаши учун замонавий ахборот ва инновацион технологиялари воситалари кенг имкониятлар яратиб бермоқда. Ахборот технологиялари воситалари ўқувчиларнинг мустақил ишлашида қуйидаги имкониятларни яратади[2]:

- олинган маълумотларни хотирада керакли вақтга сақлаб туриш, уларни таҳрирлаш, чоп этиш, нусхалаш ва ҳоказо;
- керакли материалларни маълум бир мақсадлар учун яратилган мультимедияли маълумотлар орқали интерфаол усулида ўрганиш;
- турли ахборот манбаларига, шу жумладан узоқлашган ва тақсимланган маълумотлар базасига, Internet тизим орқали бутун дунё бўйича конференцияларга кириш;
- ҳамкорлик телекоммуникацион лойиҳаларни, шу жумладан халқаро, электрон конференциялар, компьютерли аудио-видеоконференцияларни ташкиллаштириш. Ахборот ва компьютер технологиялари ўқувчиларга ўзлари учун янгилик ҳисобланган маълумотлар билан мустақил ишлаш, муҳим ва шахсий-ижодий аҳамиятли фактларни ажратиш кўникмаларини эгаллаш имконини беради.

Ўқувчиларнинг мустақил ишларини фаоллаштириш ўқув материалари-дан фойдаланишни ўрганиш, мукаммаллаштириш ва ижодий ёндошиш, янги ижодий билимларни эгаллаш, интерфаолликни ривожлантириш, илмий адабиётлар ва ахборот ресурслар билан ишлаш амалий кўникма ва малакаларини шаклланиши билан асосланади.

Ўқув жараёнида билим олиш ва ўрганиш жараёнининг анъанавий, инновацион ва мустақил шаклларида биргаликда фойдаланиш ўқувчиларни талаб даражасида керакли билимга эга бўлиш, мустақил тасаввурлаш ва фикрлаш, таълим жараёни ўзининг шахсий режалаштирилган мақсадларига эришишнинг асосий ютуғи сифатида қабул қилиш қобилиятларини мукаммаллаштиришда ката аҳамиятга эга бўлади.

Ахборот ва инновацион ёндошув орқали ўқувчиларни мустақил билим олиши маълум бир миқдорда ўзининг натижасини ёки самарасини бериш керак бўлади. Бунинг учун

Ўқувчиларни фаол ижодий фаолиятни олиб бориш, уларда ижодий ишлашга бўлган қизиқиш ва интилишни шакл-лантириш, ҳосил бўлган муаммоларнинг ижобий ечимларини мустақил излаб топиш ва ўз фикр мулоҳазаларини баён этишга жалб қилиш лозим бўлади. Бу масалаларни ечиш мустақил топшириқлар тизими орқали амалга оширилиши зарур.

Таълим тизимида ўқувчиларнинг мустақил ишларини ташкил этишда масофадан ўқитиш тизимини ташкил этишни анъанавий ўқитиш тизими билан уйғунлашган ҳолда самарали амалга оширилиши қуйидаги бир нечта омилларга боғлиқ бўлади:

- таълим муассасаларида замонавий ахборот ва компьютер технологиялари базасининг мавжудлиги ва етарлилиги;
- Internet тармоғида ишлашнинг узлуксизлиги;
- масофадан билим олаётган ўқувчиларнинг билим олиш иштиёқи, қизиқиши ва ўзлаштириш даражасининг юқорилиги;
- масофадан ўқитиш тизимига билимли, малакали ва тажрибали мутахассис ва ўқитувчиларнинг жалб этилиши;
- масофадан ўқитиш тизимининг керакли ва сифатли ўқув материаллари, электрон дарсликлар ва ўқув курслари билан таъминланганлиги ва уларнинг етарлилиги;
- масофадан ўқитиш тизимида барча машғулотларни тизимли тарзда олиб борилиши.

Таълим тизимида ўқувчиларнинг мустақил ишларини ташкил жараёнида масофадан ўқитиш воситаларига анъанавий ўқитиш воситалардан ташқари қуйидагилар ҳам қиради:

- электрон ўқув нашрлар;
- компьютер ўқитиш тизимлари;
- аудио-видео ўқув материаллари;
- турли адабиёт ва ахборотлар манбалари томонидан тавсия этилган ўқув-назорат тестлари;
- кутубхона маълумотлар баъзаси билан алоқа;
- виртуал материаллар ва лабораториялар;
- ўқувчилар билимларини баҳолаш мезонлари ва материаллари.

Ўқувчилар мустақил билим олишида, ўтилган мавзуларни такрорлашда, ҳамда олган билимлари асосида назоратлар топширишда ўргатувчи, ахборот – маълумотли, назорат қилиш дастурлари ахборот технологиялари асосида масофадан ўқитиш самарадорлигини оширишда муҳим аҳамиятга эга бўлади.

Масофавий ўқитиш барча ўқувчиларга ўзларининг индивидуал хусусиятларига мувофиқ билим даражаларини ошириш имкониятини беради. Ўқитишнинг бундай усулида ўқувчи аниқ бир вақтларда мустақил тарзда интерфаол тарзда ўқув – услубий материалларни ўзлаштиради, тест синовларидан ўтади, ўқитувчи раҳбарлигида назорат ишларини бажаради ва «виртуал» ўқув гуруҳидаги бошқа шқучилар билан ўзаро алоқа қилади.

Кейс услуби ва технологияси таълим тизимида ўқувчиларнинг мустақил ишларини ташкил этишнинг илғор воситасидир [3]. Кейс таълим мақсадини амалга ошириш, амалий муаммоли вазиятларни таҳлил этиш ва ўқув натижаларига кафолатли етишишнинг оптимал усул ва воситалари мажмуасидан иборат бўлган таълим технологиясидир. Кейс технологиясида ўқувчиларга ўқув ва ўқув-амалий материаллар «Кейс» ёки портфел кўринишида берилади. Бу материаллар компакт-диск ёки бошқа ахборот ташиш воситаларида жойлашган бўлади. Ўқувчиларда унда берилган назарий маълумотларни мустақил ўрганиш билан бирга, амалий масалалар ечимига нисбатан ўзларининг фикр мулоҳазаларини билдирадилар.

Таълим тизимида ахборот ва инновацион технологиялар асосида мустақил ишларини ташкил этиш ўқувчиларни мустақил билим олиши, уларнинг фаол ижодий фаолиятни олиб

бориш, уларда ижодий ишлашга бўлган қизиқиш ва интилишни шакллантириш, ҳосил бўлган муаммоларнинг ижобий ечимларини мустақил излаб топиш ва ўз фикр мулоҳазаларини баён этиш имконини яратади.

Фойдаланилган адабиётлар рўйхати:

1. Беляева А. Управление самостоятельной работой студентов / Высшее образование в России, №6, 2003
2. Демеусов А. Особенности планирования, организации и контроля внеаудиторной самостоятельной работы студентов // Высшая школа Казахстана, 2004. - С.52-54.
3. Фуряева Т.В. Методические рекомендации по организации самостоятельной работы студентов. – Красноярск, 1987.

БЎЛАЖАК ЧЕТ ТИЛ ЎҚИТУВЧИЛАРИДА ТОЛЕРАНТЛИККА ОИД ТУШУНЧАЛАРНИ ШАКЛЛАНТИРИШНИНГ ПЕДАГОГИК АСОСЛАРИ

Ҳ.С.Надинова,
Жиззах давлат педагогика институти ҳузуридаги ХТХҚТМОҲМ

Мазкур мақолада бўлажак чет тил ўқитувчиларини толерантлик руҳида тарбиялашнинг муҳим вазифалари сифатида толерантлик тушунчаларини шакллантиришнинг муҳим ва маҳсулдор усул ва методларини аниқлаш масалалари ёритилган.

Калим сўзлар: толерант, глобаллашув, принтсип, толерантлик муаммоси, толерантлик маданиятини.

В данной статье указываются важные и продуктивные способы и методы определения толерантности будущих учителей иностранных языков.

Ключевые слова: толерантность, глобализация, принцип, проблема толерантности, культура толерантности.

On this article represent in spirit tolerance educating as essential functions forming concepts of tolerance significant methods of clarifying problems future teachers foreign languages.

Key words: tolerance, globalization, principles, problem of tolerance, culture of tolerance.

Ҳозирги кундаги илму-фан, таълимга қаратилаётган катта эътибор нафақат устоз мураббийлар балки, жамийки инсониятнинг ўзаро коммуникатив алоқаларини тубдан такомиллаштириш жаҳон ҳамжамияти олдида турган асосий муаммолардан бири бўлиб бормоқда. Мамлакатимизда бўлажак ўқитувчиларнинг коммуникатив, толерантлик лаёқатини шакллантиришга бўлган эътиборни кундалик турмушимиз орқали биламиз. Ҳар қандай чет тилини ўргатишда қайси тил бўлмасин унинг оғзаки нутқини, муомила маданиятини ўргатиш долзарблигича қолмоқда. Уларни ўргатиш методикасини хорижий ва маҳаллий олимлар адабиётлари орқали ўрганиш ҳар қандай инсондан катта куч ва ғайрат талаб қилади.

Бугунги кунда Ўзбекистонда 130 дан ортиқ миллат вакиллари яшайди. Бахтимиз қомуси Конституциямизнинг 4-, 8-, 18-, 31-моддаларида айнан турли дин, миллат вакилларининг ҳуқуқлари хусусида фикр юритилган. “Ўзбекистон Республикасида барча фуқоролар бир хил ҳуқуқ ва эркинликларга эга бўлиб, жинси, ирки, миллати, тили, дини, ижтимоий келиб чиқиши, эътиқоди, шахсий ва ижтимоий мавқеидан қатъий назар қонун олдида тенгдирла” [1. 35-б]. Кўп миллатлилиқ Республикамиз учун бу муҳим аҳамиятга эга.

Толерантлик лотинча сўз бўлиб, бағрикенглик-ўзгаларнинг турмуш тарзи, хулқ-атвори, одатлари, ҳис-туйғулари, фикр-мулоҳазалари, ғоялари ва эътиқодларига нисбатан тоқатли бўлишни англатади [4. 366-б].

Толерантлик жамият тараққиётининг омили бўлиб, ўзида шу жамиятга хос менталитет, инсоний меҳр-муҳаббат ҳамда бағрикенглик даражаларини акс эттиради.

“Бизнинг мақсадимиз – дунёнинг барча халқлари билан тенг бўлиб, уларнинг бахт-саодатидан қувониб, улар билан дўст ва ҳамкор бўлиб яшаш. Униб-ўсиб келаётган

фарзандларимизни ҳам мана шу руҳда тарбиялаяпмиз”, - деб ёзган эди Ўзбекистон Республикаси биринчи Президенти И.А.Каримов [3. 704-б].

“Толерантлик принциплари Декларацияси”га биноан, толерантлик нафақат маънавий бурч, балки алоҳида кишилар, гуруҳ ва давлатга нисбатан қўйиладиган сиёсий ҳамда ҳуқуқий талаб сифатида эътироф этилган. Декларацияга мувофиқ барча давлатлар мулоқот жараёнидаги тенгликни таъминлайдиган ҳамда турли гуруҳ, дин ва миллатга мансуб кишилар учун қулай бўлган янги қонунчиликни яратишлари лозим.

Толерантлик – бу чекиниш ёки ўзлигига қарши бориш бўлмай, балки шахснинг эркинлиги ва умуминсоний ҳуқуқларини тан олиш асосида шаклландиган фаол муносабатдир.

1. Таъкидлаш жоизки, кўп миллатли Ўзбекистон жамиятида толерантлик муаммоси, айниқса долзарб аҳамият касб этмоқда. Чунки бир давлат чегарасида турли хилдаги маданий қадрият ва ижтимоий тажриба, биологик фарқлар ва ягона руҳий таркибга эга бўлган кишилар ҳамжамияти бирга ҳаёт кечирадилар. Ҳар бир миллат ушбу сифатларини асрлар давомида у ёки бу даражада ўзгарган ҳолда сақлаб келмоқда. Бугунги ижтимоий-иқтисодий ўзгарувчанлик шароитида бошқа этник муҳитга тушган миллат томонидан ўз миллий хусусиятларини намойиш этиш борасидаги ҳаракатлари салбий оқибатларни келтириб чиқариши мумкин. Маҳаллий халқда ушбу вазият кўрқув, хавф-хатарнинг вужудга келиши ва миллий ғурурнинг камситилиши каби ҳолатларни вужудга келтиради. Шундай бўлса-да, айрим пайтларда бир халқ иккинчисига нисбатан жаҳл, ҳасад ёки менсимаслик назари билан қарашга ҳақли эмаслиги ёддан кўтарилади ва одамлар орасида кўрқув, зўравонлик, жамиятда эса миллатчилик, диний экстремистик, босқинчилик ғоялари пайдо бўлади [2, 429-б.].

Ёшларда толерантликка оид тушунчаларни шакллантирмасдан туриб Ўзбекистон Республикасида экстремизмга қарши курашиб бўлмайди. Ўқув муассасаларида толерантлик тарбиясини ривожлантиришнинг янгидан-янги имкониятларини излаб топиш чоралари кўриломоқда. Бунинг учун барча ўқув муассасалари ягона педагогик мажмуа сифатида, шу мақсад атрофида бирлашиши керак. 2015 йилгача бўлган даврда таълим мазмунини модернизатсиялашнинг контсептуал асосларида ҳам толерантлик тарбиясини жадаллаштиришга эришиш устувор мақсад сифатида назарда тутилиши лозим. Таълим-тарбия соҳасида кириб келаётган инновацион технологиялардан кичик мактаб ёшидаги ўқувчиларда толерантликка оид тушунчаларни шакллантиришда оқилона фойдаланиш йўллари излаш муҳим аҳамиятга эга. Борлиққа нисбатан ўхшаш муносабатлар, нуқтаи назарларнинг шаклланиши ҳамда ахлоқий жиҳатдан йўналтирилган ижтимоий хулқ-атворнинг таркиб топиши натижасида толерантлик кўникмалари шаклланиб мустаҳкамланади ва кенгайиб боради. Худди шу тарзда ижтимоий хулқ-атвор ва онгли хатти-ҳаракатларнинг асослари ва тамойиллари ёшлар онгида таркиб топа бошлайди. Толерантлик кўникмаларини эгаллашга йўналтирилган интеллектуал куч ва интилиш ортиб боради.

Инсоннинг шаклланиши ва ривожланиши жамият ҳаёти, ундаги кишиларнинг ўзаро муносабати билан алоқадорликда амалга ошади. Чунки ҳар бир шахс ижтимоий мавжудот сифатида жамиятнинг бошқа аъзолари билан бирга ишчан, ижтимоий мулоқотга киришади. Шундагина жамият ва шахс ўзаро алоқадорликда баробар ривожланади. Толерантлик эса худди шу ижтимоий мулоқотни таъминловчи қудратли омил ҳисобланади.

Толерантлик олий даражадаги инсоний фазилат эканлигини таълимнинг илк босқичларидан бошлаб ўқувчи онгига сингдиришга эришиш лозим. Ўқувчини жамият ҳаётига тайёрлаш мақсадида кўп миллатли халқлар турмуш тарзи мавжуд бўлган Ўзбекистон Республикасида турлича киши ва ғоялар дунёсида яшаш маҳорати, бошқа кишиларнинг ҳуқуқ ва эркинликларини бузмаган ҳолда ўз ҳуқуқ ва эркинликларига эга бўлишга одатлантириш ниҳоятда зарурдир.

Толерантлик инсоннинг ортга чекиниши, иккиюзламачилиги, лаганбардорликка қарама-қарши қўйиладиган тушунча эканлигини ўқувчилар тушуниб етишларига эришиш

керак. Болалар ўзгаларнинг мавжудлигини тан олишдек, объектив нуқтаи назарни эгаллашлари лозим. Юқоридагилар асосида шуни таъкидлаш керакки, толерантлик таълим жараёнида шакллантириладиган тарбиявий ҳодисадир. Толерантликни шакллантиришда муомала маданиятини қарор топтириш биринчи даражали аҳамиятга эга. Жамиятдаги кўпгина келишмовчиликларнинг асосини кишиларда маданий муомаланинг шаклланмаганлиги ташкил этади. Кўпинча кишилар бир-бирларини табиий тарзда қабул қилиш ўрнига ўзларини нотўғри тутадилар. Бир-бирлари билан кўпол муомалада бўладилар. Аксарият ҳолларда бундай муомала диний ва миллий низоларга сабаб бўлади. Ўқувчиларда мактабдаёқ бир-бирларига нисбатан чидамли бўлиш кўникмасини изчил шакллантириб бориш керак.

Муаллим билан ўқувчи орасидаги “Ҳамкорлик педагогикаси” ва толерантлик тушунчаларини қўлламай туриб, таълим тизимида ислохотларни амалга ошириш, ҳар томонлама ривожланган шахсни камол топтириш мумкин эмас.

Ҳақиқатдан ҳам, юқорида келтирилган декларатсияда кўрсатилганидек, таълим жараёни жамиятдаги толерантлик тушунчаларини ривожлантиришнинг асосий воситасидир. Кенг маънода толерантлик тушунчаларининг пойдевори индивидуал даражадан ташкил топган. Зеро, индивидуал фазилатлар ўз ичига толерантликнинг барча қирраларини олади.

Бизнингча, ҳар бир кишида “ўзга” ни ҳурмат қилиш ҳиссини тарбиялаш толерантлик муаммосини ечишни осонлаштиради.

Муаллим ва ўқувчи орасидаги субъект-субъект даражасидаги муносабатнинг асосини толерантлик ташкил қилади. Мазкур муносабат орқали ўқувчиларда ўзининг «мен»и, ғурур ва шахсият маданияти қарор топа бошлайди. Нотўғри жавоб беришдан қўрқиш ҳисси йўқолиб, тушуниш, англаб етиш ҳисси пайдо бўла бошлайди.

XXI асрда турли миллат ва динларга мансуб шахслараро толерантлик – бу, инсониятнинг тинч-тотув яшаши учун асосий восита, инсонпарвар жамият ва турмуш тарзини барпо этишнинг муҳим шартидир.

Таълимнинг илк босқичларидан бошлаб ўқувчиларда толерантлик маданиятини изчил шакллантириб бориш зарур. Шунинг учун ҳам бўлажак чет тил муаллимларига толерантлик тушунчаларини сингдириш ўта долзарб масаладир. Таълим-тарбиянинг айнан шу босқичида ўқувчиларда микросотсиумда муносиб ўрин эгаллаш учун тайёргарлик, халқнинг ҳаёт тажрибасини ўзлаштириш, тўлиқсиз коммуникатив кўникмаларга эга бўлиш жараёни бошланади. Ўқитиш жараёнини муваффақиятли тарзда амалга ошириш учун толерантлик тушунчаларини ўқувчиларга сингдиришни ягона йўналиш асосида ташкил этиш лозим. Ўқувчилар ва муаллим орасидаги эркин ўзаро ҳурмат асосида қурилган муносабатлар толерантликни таъминлаш орқали вужудга келади. Муаллим ҳамда ўқувчи орасидаги авторитар муносабатни бартараф этмасдан уларда толерантликни таркиб топтириш мумкин эмас. Толерантлик маданиятини шакллантиришнинг асосий шартларидан бири таълим жараёнини ташкил этишнинг демократик механизмларини ишлаб чиқиш ва амалиётда тадбиқ этишдан иборат.

Бўлажак чет тил муаллимларини толерантлик руҳида тарбиялашнинг муҳим вазифалари сифатида толерантлик тушунчаларини шакллантиришнинг муҳим ва маҳсулдор усул ва методларини аниқлаш лозим.

Ўзбекистон Республикасининг таълим соҳасида амалга ошираётган сиёсати натижасида яратилаётган ўқув дастурлари ва дарсликлар ўқувчиларда ўзаро тушунувчанликни мустаҳкамлашга хизмат қилиб, бирдамлик, этник, ижтимоий, маданий ҳамда диний алоқаларни янада яқинлаштириши керак. Шу билан бир қаторда, толерантлик туйғуси ўқувчи ёшларда мустақил фикрлаш, ўз-ўзини танқидий англаш, барча халқлар, элатлар ва миллатларнинг миллий, маънавий қадриятларини ҳурмат қилишга ўргатиши лозим.

Алоҳида шахс доирасида кўриб чиқиладиган бўлса, толерантлик – бу рақиб фикрини эшитишга тайёргарликнинг кўринишидир. Таъкидлаш жоизки, толерантлик – бу

чидамлилиқ ёки матонат дегани эмас. Чидамлилиқ – бу оғрик ёки зўравонлиқ таъсири остида пайдо бўладиган ҳиссиёт ва ҳаракатни ифодалайди. Матонат эса шахсий ёки жамоавий хусусият ҳисобланиб, дунёни яхлит, серқирра ҳодиса сифатида идрок этишни англатади. Ўқувчиларда толерантлик тушунчасини шакллантиришга йўналтирилган педагогик жараён қуйидаги тамойил асосида ташкил этилиши лозим. Ҳар бир ўқувчининг нуқтаи назари, бошқаларникига яқин ёки улардан фарқли бўлиб, ўзида бошқа муқобил фикрни мужассамлаштирмайди. Ўқувчилардаги бундай ҳолат мавжуд педагогик вазият ёки тақдим этилаётган билимлар сирасигагина боғлиқ бўлиб қолмай, муайян жамиятдаги ижтимоий, иқтисодий, сиёсий, маданий воқелик маҳсули ҳамдир. Умуман олганда, толерантлик тушунчалари ва уларни ўқувчиларда шакллантириш муаммоси ижтимоий ҳаётда шахслар, динлар, миллатлараро фарқлар, қарама-қаршилиқ ва можароларнинг мавжудлиги билан чамбарчас боғлиқ. Толерантлик туйғуси можароларни бартараф этишга йўналтирилган сермаҳсул фазилат ҳисобланиб, ҳар бир жамиятда яққол мавжуд бўлган тенгсизлик ва баҳс-мунозараларни зўравонлиқ асосида намоён бўлишига йўл қўймайдиган туйғудир.

Педагогик жараён, ўқувчилар, муаллимларнинг толерантлик, унга оид тушунчалардан хабардорлик даражаларини аниқлаш, дарсликларнинг таҳлили шуни яққол кўрсатдики, муаллимларнинг аксарият қисми толерантлик ҳамда унга оид тушунчалардан хабардор эмас.

Кузатишларимиз натижасида шу нарса аён бўлдики, кўпгина муаллимлар ўзларининг таълим-тарбия фаолиятларида толерантлик тарбиясига алоҳида эътибор қаратмас эканлар.

Дарсликларда толерантликка оид тушунчаларни тақдим қилишда муайян кетма-кетлик, изчилликка амал қилинмаганлигига таҳлилларимиз натижасида яққол гувоҳ бўлдик. Бундан ташқари барча дарсликларда айнан бир хил тушунчалар қайта-қайта такрорланган. Муаллимлар мазкур тушунчаларни шарҳлаб, уларнинг моҳиятини очишга алоҳида эътибор қаратмайдилар. Буларнинг барчаси бўлажак чет тил муаллимларига толерантликка оид тушунчаларни шакллантириш учун мустаҳкам дидактик асосга таяниб белгилаб берилган, изчил педагогик тизим зарур деган хулосага келишимизга асос бўлди.

Бўлажак чет тил муаллимларига толерантликка оид тушунчаларни ўргатиш жараёнини ташкил этишга қаратилган таълим-тарбия тизими мазмунини тажриба тарзида синовдан ўтказиш натижалари шуни кўрсатдики, ўқув жараёни ҳамда тарбиявий соатлар, тадбирларга толерантлик тушунчаларини тарғиб этишга хизмат қиладиган ўқув материалларидан ўринли фойдаланиш натижасида ўқувчиларнинг толерантликка оид билимлари муайян даражага ортганлиги аниқланди.

Фойдаланилган адабиётлар рўйхати

1. Ўзбекистон Республикаси Конституцияси. – Т.: Ўзбекистон, 1992 й. – 35 б.
2. Каримов И.А. Асарлар. 10: Хавфсизлик ва тинчлик учун курашмоқ керак. – Т.: Ўзбекистон, 2002 й. – 429 б.
3. Ўзбекистон Миллий энциклопедияси. 8-жилд. Солнома – Тўйтепа. – Т.: “Ўзбекистон миллий энциклопедияси” Давлат илмий нашриёти, 2004 й. – 704 б.
4. Каримов И.А. Ватан саждагоҳ каби муқаддасдир. Т.3. – Т.: Ўзбекистон, 1996 й. – 366 б.

КАТТА КАШФИЁТЛАР - КИЧИК ТАДҚИҚОТЛАРДАН БОШЛАНАДИ

А.Қудратова,
Самарқанд давлат университети ҳузуридаги ХТХҚТМОҲМ

Мақолада математика фанини ўқитишда инновацион ёндошувни амалга ошириш ва ижодкор кашфиётчиларни тарбиялашда тадқиқотчилик технологиясининг аҳамияти ёритилган.

Калит сўзлар: кашфиётчи, тадқиқотчилик, мақола, ўқитиш, тарбиялаш, фан,

математика, ёритмоқ.

В статье говорится о значении. технологии исследования в процессе обучения математики и также в воспитании будущих изобретателей.

Ключевые слова: изобретатель, исследование, статья, обучение, воспитание, предмет, математика, просвещать.

The article shows about importance of innovative technology research in teaching of mathematics and the education of future inventors.

Key words: inventor, research, newspaper article, teaching, educate, subject, mathematics, light up.

Бугунги давр фаол ҳаракатлар, изланишлар, тезкор ахборотлар, илғор технологиялар давридир. Жадаллик билан ўзгараётган кун устозлардан алоҳида масъулият, кучли билим, тинимсиз изланишни талаб қилади. «Таълим тўғрисида»ги ва «Кадрлар тайёрлаш миллий дастури тўғрисида»ги Ўзбекистон Республикаси қонунлари, 2017-2021-йилларга мўлжалланган Ўзбекистон Республикасини янада ривожлантириш бўйича Ҳаракатлар стратегияси таълим жараёнида Педагогик технологиялар қўллаш ва инновацион ёндошувни жорий қилишни таққозо этади.

Педагогик технология – таълим олувчилар ёши, имконияти инобатга олиниб, олдинга қўйилган мақсадга эришиш кафолати билан ташкил этилган, лойиҳалаштирилган педагогик жараён. Таърифда асосий урғу “олдинга қўйилган мақсадга эришиш кафолати”га берилган бўлиб, бу мақсадларга ДТС (давлат таълим стандарт)нинг таъминланиши, ижодкор ва мустақил фикрлайдиган ёшларни тарбиялашдир. ДТС –ёшидан келиб чиқиб, ўқув режа ва дастурда белгиланган мавзу юзасидан таълим олувчиларнинг ўзлаштириши керак бўлган билим кўникма, малакаларнинг минимал даражаси белгиланган меъёрий ҳужжатдир. Давлат таълим стандартлари синфдаги ўқувчиларнинг 10-15 тасига эмас, ҳаммасига қўйилади. 2017 йил 6 апрелда Вазирлар Маҳкамаси томонидан компетенциявий ёндашув асосида янгиланган Умумий ўрта ва ўрта махсус, касб-хунар таълимининг давлат таълим стандартлари тасдиқланди. Компетенциявий ёндашувнинг асосий мақсади таълим муассасаси битирувчисининг ижтимоий ҳаётга мослашишига ёрдам беришдан иборат.

Ҳеч қайси фан математика фаничалик ўқувчиларни ўйлашга ва фикрлашга мажбур қила олмайди. Математика дарсларида турли туман масала, муаммо ва жумбоқларини ечиш орқали ўқувчилар тўғри фикр юритиш, мантиқий фикрлашни ўрганадилар. Инсоннинг мантиқий фикрлай олиш лаёқати (қобилияти ёки компетенцияси) унинг энг муҳим ҳаётий эҳтиёжларидан бири ҳисобланади.

Ўқув-билиш фаолиятларини ташкил қилиш методлари ўқувчилар фикрининг ёъналиши бўйича индуктив, дедуктив ва аналогик таҳлил асосида олиб борилади. Бошланғич таълимда математика фанини ўқитишда биз индукция методини кўпроқ қўлаймиз. Индукция - билишнинг шундай ёълики, бунда фикр бирликдан умумийликка, хусусий хулосалардан умумий хулосаларга боради. Бу методдан фойдаланиб бирор қонуниятни ечиш ёки қонидани чиқариш мумкин. Юқори синфларга ўтганимиздан сўнг кўпроқ дедукцияга таянамиз. Дедукция - умумий билимлар асосида янги хусусий билимларни олишдан иборат. Дарсларни кўзатиш ва таҳлил қилиш натижалари асосида, умумтаълим мактаблари математика дарсларида вақтдан унумли фойдаланиш мақсадида ўқитувчи томонидан олдин қоида, таъриф, теоремалар тақдим этилиб, сўнг топшириқ (мисол, масала)лар бажарилиши кенг тадбиқ этилиши кўзатилмоқда. Бу эса ўқувчиларни кўпроқ “кашфиётчилар” эмас, балки “бажарувчилар” бўлишига сабаб бўлмоқда. Бошланғич синфларда математика фанини ўқитишнинг ютуғи шундаки, улар машқларни кунлик ҳаётимизда ўчрайдиган мисоллар (расм, чизмалар) асосида амалий тарзда бажаришади. Хусусий хулосалардан умумий хулосалар чиқарадилар. Яни нимани ва нима учун ўрганишаётганини билишади.

Математика фани ўқувчиларда мантиқий таффакур, тасаввур қилиш қобилиятини шакиллантиради. “Табиат математика тили билан гапиради. Бу тилнинг ҳарфлари – доиралар, учбурчаклар ва бошқа фигуралардир” – дейди Г.Галилей. Демак математикани табиат, бизни ўраб турган олам билан боғлаб ўтиш керак. Ижодкор кашфиётчиларни

тарбиялаш ва математика фанини ўқитишда инновацион ёндошувни амалга ошириш мақсадида таълим технологияларидан бири тадқиқотчилик технологиясини қарашимиз мумкин.

Тадқиқотчилик технологияси муаммоли таълимда марказий ўринни эгаллайди. Бу технология ўқитиш жараёнини ўқувчилар имкониятига мос тарзда содда ва тушунарли шаклда, айти вақтда, илмий тадқиқот жараёнига ўхшаш тарзда амалга оширилиши, тадқиқот жараёнининг асосий босқичлари – ўрганилаётган мавзудан тадқиқот жараёнига асос бўла оладиган тушунарсиз жиҳатларни очиб кўрсатиш, муаммони аниқлаш ва шакллантириш, фаразни илгари суриш, тадқиқот режасини тузиш ва амалга ошириш, номаълум фактларни ўрганиш ва амалга ошириш, илгари сурилган фаразни текшириш, натижаларни шакллантириш, олинган билимларнинг аҳамияти ва уларни қўллаш имкониятларини баҳолашни қўллаш демакдир.

Тадқиқотчилик ёндашуви таълим жараёнига нисбатан қадим замонлардан, инсониятда билим олишга эҳтиёж туғилган даврларданоқ мавжуд бўлган. Тадқиқотчилик методини илк бор ўқитиш ва ўргатиш амалиётига нисбатан қўллаган педагоглардан бири Сукрот эди. Машҳур немис олими Фридрих Адолф Дистервег унинг методини «сукрот суҳбатлари» деб атаб, уни ўқитувчилик санъатининг гултожи деб билган эди. Унинг қанотли тавсифларидан бири саналган «ёмон ўқитувчи ҳақиқатни тақдим этади, яхши ўқитувчи эса уни излаб топади (излаб топишга ўргатади)» дея ўқитирган эди.

Тадқиқот ўтказиш иштиёқини болаларда мактабгача таълим муассасаларидан (МТМ) бошлаб шакллантириш керак. Катталар учун сода ва оддий бўлган тушунча болажон учун янгилик, агар тўғри юналтирса кичик бир кашфиёт. *Катта кашфиётлар - кичик тадқиқотлардан бошланади.*

Бошланғич синфларда узлаштириши қийин бўлган маълумотни бевосита амалиёт билан боғлаб тадқиқот ўтказиш мақсадга мувофиқ. Масалан учбурчак турларини аниқлаш мақсадида, ўқувчига олдиндан тайёрланган 5-6 та учбурчакни гуния ёрдамида турини аниқлашни ва тадқиқот натижаларини синфдошларига дарсада тақдим этишини тақлиф қилиш мумкин. Ўқувчи бурчак турлари мавзусини билган ҳолда гуния ёрдамида учбурчак бурчакларини аниқлайди ва учбурчакларни турларига қараб ажратади.

Инсоннинг асосий сезиш аъзоларидан бири тил ва қўллар ҳисобланади. Бу азоларимиз орқали биз ҳис қиламиз. Шунинг учун қўлларимиз билан чизганимизда, қирққанимизда ёки ясаганимизда юракдан ҳис қиламиз. Тадқиқотимиз натижаларини унутмаймиз.

Тадқиқотчилик технологиясини геометрия дарсларида тадбиқ қилиш ўқувчиларда тасаввур қилиш, келтириб чиқариш, тушунтира олиш кўникмаларини шакллантиради. Берилган режа асосида ўтилган мавзуларни умумлаштириш учун амалий топшириқ сифатида ўқувчилар олдиға фигураларни қўйиб улар ўртасидаги умумийликни аниқлаш ва келтириб чиқариш тақлиф қилиниши керак. Бунда улар ўзларини тадқиқотчи сифатида намоён қилишади.

Ўқитишда маълум ҳажмдаги ўқув материални ўрганиб бўлгандан кейин, ундаги энг муҳим билимларни тушунчалар, қонуниятларни ажратиб кўрсатиш керак, яни умумлаштириш лозим. Умумлаштириш ўрганилган тишунсалар ўртасида мантиқий боғланишнирўёбга чиқаради, энг муҳими бу иш ўқувчиларни иккинчи даражали материалларни эслаб қолишдан, уларни ортиқча зўриқишдан озод қилади. Бу эса дарс самарадорлигини ошириш омилларидан биридир. Масалан трапесия юзини топпиш формуласини олиб қарайлик $S = \frac{a+b}{2}h$. Бу формула 7-синфда ўрганиладиган барча текис фигуралар юзини топпиш формулаларининг умумлашмасидир. Ундаги параметрларни ўзгартиришиға қараб трапесия учбурчак, параллелограм, тўғри тўртбурчак, квадрат, ромб ва керак бўлса нуктаға алмашади. Трапесия ўрта чизиғи $l = \frac{a+b}{2}$ бўлса, $S = l \cdot h$ бўлади. Бу формуладан учбурчак уйзини топпиш учун $b=0$, $l = \frac{a}{2}$ яни $S = \frac{a}{2}h$. Параллелограм, тўғри тўртбурчак, ромб, квадрат учун $b=a$, $l = \frac{a+a}{2} = a$ яни $S=ah$ ҳосил бўлади

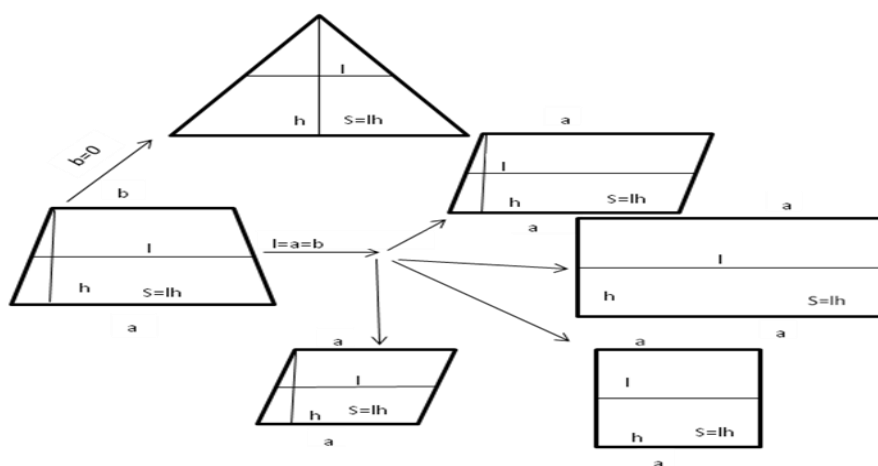

Чизмадан кўринадикки $S_{\text{учб}} = \frac{a}{2}h$, $S_{\text{кв}} = a^2$, $S_{\text{пар}} = ah$, $S_{\text{т.т}} = ab$.

Бу текис шакллардаги умумийликни қўйдаги расмда илғаш қийин эмас. Трапесиянинг нуқтага айланиш шартини кўрайлик $S = \frac{a+b}{2}h$ да $h=0$ бўлса, шакл тўғри чизиққа айланади ва унинг юзи $S=0$ (асослар устма-уст тушади). $a=0$ десак шакл нуқтага айланади. Нуқта эса ўлчовга эга эмас. Қолган ҳолатларни чизмадан илғаш қийин

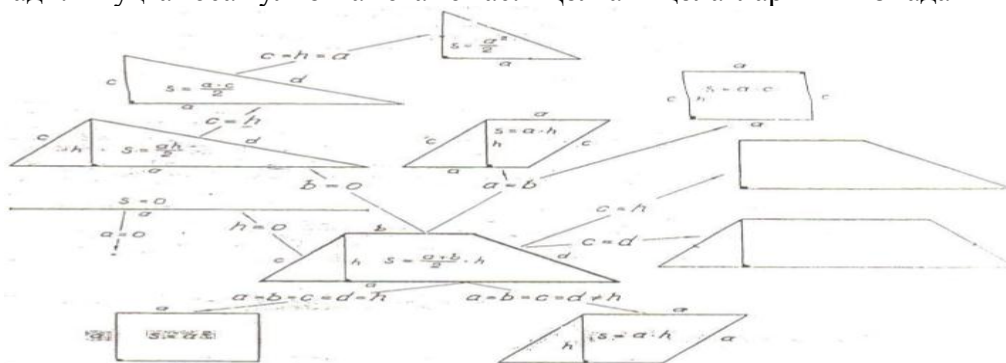

эмас.

Ўқувчиларга фақат тайёр билимлар бериш уларнинг мустақил билиш фаолиятини шакллантириш учун етарли эмас. Бунинг учун уларни ана шу билимларни қўлга киритиш юллари билан қуроллантириш керак.

Фойдаланилган адабиётлар рўйхати

1. Ўзбекистон Республикасининг «Таълим тўғрисида»ги қонуни
2. Ўзбекистон Республикасининг «Кадрлар тайёрлаш миллий дастури» Баркамол авлод – Ўзбекистон тараққиётининг пойдевори.– .: Шарқ нашриёт – матбаа концерни, 1997.
3. Азамов А. Хайдаров Б., Кучкаров А., Сариков Е., Сағдиев У. Геометрия. Умумий ўрта таълим мактаблари 7- синфи учун дарслик. –Т.: Янгийўл полиграф сервис||, 2017.
4. А.А. Раҳимқориев, М.А.Тўхтажўжаева Геометрия дарслиги 8-синф – 2014й. Тошкент: Янгийўл полиграф-сервис нашриёти.

КРЕАТИВНОСТЬ - ЭТО ВНУТРЕННИЙ ПОТЕНЦИАЛ ЛИЧНОСТИ ОРИЕНТИРОВАННЫЙ НА ТВОРЧЕСТВО И САМОАКТУАЛИЗАЦИЮ

З.Джаббарова, Н.Хайдарова
Андижанский государственный университет

Мазкур мақола ижодийлик масалаларига бағишланган. Ижодийлик шахснинг ички имконияти ёки янги маҳсулот яратилиши учун йўналтирилган жараён.

Калим сўзлар: ижодийлик, шахсга йўналтирилган, ижодиёт, ташаббускорлик, инновацион фаолият.

В данной статье рассмотрены вопросы креативности как внутренний потенциал личности

или это процесс, направленный на создание нового продукта.

Ключевые слова: *креативность, личностно-ориентированный, творчество, инициативность, инновационная деятельность.*

The given article is about creativity as an individual potential or it is a process directed to the creation new product.

Key words: *creativity, person oriented, creation, initiative, innovative active.*

Креативность личности определяет ее готовность изменяться, отказываться от стереотипов, помогает находить оригинальные решения сложных проблем в ситуации неопределенности; это внутренний ресурс человека, который поможет ему успешно самоопределиваться в обществе.

Говоря о традиционных взглядах на креативность, отраженных в современных исследованиях, А.В.Морозов отмечает, что она «рассматривалась как личностная категория, и споры в основном велись по поводу уточнения ее трактовки, а именно: креативность как дивергентное мышление (Дж.Гилфорд, О.К.Тихомиров), или интеллектуальная активность (Д.Б.Богоявленская, Л.Б.Ермолаева-Томина), или как интегрированное качество личности (Я.А.Пономарев и др.)» [8, с. 69]. В отечественных исследованиях активно разрабатывается несколько подходов к интерпретации феномена креативности. В одних креативность подразумевает создание нового продукта или результат творческого мышления (О.К.Тихомиров), в других — творческий процесс создания нового (А.В.Брушлинский, В.А.Моляко, П.М.Якобсон).

В настоящее время можно говорить о сложившейся традиции понимания креативности как способности, отражающей глубинное свойство индивидов создавать оригинальные ценности, принимать нестандартные решения, выходить за пределы известного; как интегрального свойства личности, воплощающего ее творческие возможности [10]. Среди отечественных исследователей проблем креативности, поддерживающих подход к интерпретации креативности как «интегративной способности, вбирающей в себя целые системы взаимосвязанных способностей элементов», можно выделить А.В.Хуторского [14, с.22]. В организации образовательного процесса он выделяет методологическую, когнитивную и креативную деятельность, на основе которых и происходит формирование соответствующих методологических, когнитивных и креативных качеств личности педагога. В частности, к креативным качествам относятся: ассоциативность, творческое воображение, развитая интуиция, изобретательность, смекалка, неординарность мышления и др.

Поскольку креативность - неперенный атрибут самоактуализации, она проявляется в способности во всем находить возможность для творчества. Креативные, ориентированные на творчество и самоактуализацию люди психологически готовы к инновациям в профессиональной деятельности, менее подвержены профессиональному «выгоранию» [2].

В рамках такого дифференцированного подхода творчество представляет собой процесс и его результаты, тогда как для определения креативности ссылаются на ее субъективно- обусловленный характер. Творчество - это процесс, направленный на создание нового продукта, а креативность - внутренний потенциал личности, предполагающий выход за рамки известного, отказ от стереотипов в мышлении и деятельности, способность к нестандартному, самобытному мышлению и т. п.

Среди наиболее перспективных направлений изучения творчества в настоящее время выделяются исследования Д.Б.Богоявленской, которая в своих экспериментальных работах выделила единицу анализа творчества. В качестве такой единицы была выделена интеллектуальная активность, которая отражает познавательные и мотивационные характеристики творческой личности в их единстве. Д.Б.Богоявленская рассматривает креативность как особенность интеллекта или уровень мышления, как качественную определенность высшего уровня интеллектуальной активности.

Говоря об источниках и условиях развития креативности, она характеризует ее как социально-обусловленное явление, которое развивается в деятельности. С точки зрения Д.

Б. Богоявленской, мерой интеллектуальной активности, ее наиболее качественной характеристикой является интеллектуальная инициатива - продолжение мыслительной деятельности за пределами ситуативной заданности, не обусловленное ни практическими нуждами, ни внешней или субъективной отрицательной оценкой работы [1, с.104].

При выполнении своей профессиональной деятельности педагог приходит к осознанию необходимости ее улучшения. Этого можно достичь двумя путями: просто усовершенствовать свой подход к выполнению деятельности, добавив определенные детали, или полностью отказаться от прежней позиции. Находясь в относительно одинаковых условиях, педагоги могут входить в инновационную деятельность по-разному. Различия в освоении инновационной деятельности определяются в том числе и уровнем креативности личности.

Принято считать, что креативные люди осваивают избранный вид деятельности практически на всех этапах этого процесса творчески, не прибегая к подражательным действиям. Однако существует подход к рассматриваемому явлению, который основан на предположении, что фактически любая деятельность, в том числе творческая, включает в себя элементы подражания (Н.М.Гнатко, А.Г.Ковалев, Б.Д.Ларыгин, В.А.Просецкий, П.А.Рудик и др.). Так, по мнению В.А.Просецкого, творческая деятельность, имея на первоначальных стадиях в значительной мере подражательный характер, постепенно освобождается от власти подражания и становится в подлинном смысле творчеством. [9, с.40-41].

Таким образом, прослеживается закономерная линия развития креативности от подражания - копирования через творческое подражание и подражательное творчество к подлинному творчеству. Исходный и конечный пункты этой линии представляют собой противоположности, крайние полюса, между которыми находятся промежуточные, переходные формы деятельности. Этот подход можно рассматривать в интеграции с теорией Н.М.Гнатко о потенциальной и актуальной креативности. Потенциальная креативность - это, по мнению автора, креативность додеятельностная, характеризующая индивидуума в плане его потенциальной предрасположенности, выражающейся в форме базовой готовности к обретению актуальной креативности в определенных внешних условиях, к проявлению творческой активности; потенциальная креативность - необходимое субъективное условие творчества.

Актуальная креативность - порождение взаимодействия индивидуальных характеристик потенциального креативного индивидуума с характеристиками того или иного вида деятельности, обуславливающее актуальную, непосредственную готовность ее носителя к проявлению творческой активности в соответствующем виде деятельности; актуальная креативность - достаточное субъективное условие творчества [4, с.10-11].

Таким образом, потенциальная креативность - креативность в возможности. Чтобы креативность в возможности стала креативностью в действительности - актуальной креативностью, первая должна претерпеть кардинальное преобразование от подражания до истинного творчества посредством освоения ее носителем определенного вида деятельности. Каждый человек от природы наделен потенциалом творчества.

Способности к творчеству, т.е. способности самостоятельного созидания нового, носят индивидуальный и полимерный характер, они так же разнообразны, как разнообразны виды человеческой деятельности. Они естественнее всего проявляются на различном уровне в повседневных видах деятельности, таких как учебно- познавательная, художественная, спортивная, организаторская, трудовая. В педагогическом опыте каждый педагог убеждается, как с изменением жизненных обстоятельств, мотиваций, характера педагогического взаимодействия и других условий повышается или понижается уровень проявления творчества. Очевидно, что характер педагогического процесса - важнейший фактор регулирования творческих способностей студентов. Педагогический процесс должен преобразовываться так, чтобы он обеспечивал проявление и максимально возможное развитие творческих способностей. Как показывает практика, формирование

креативности и развитие творческой индивидуальности специалиста способствуют повышению его компетентности и профессионализма. Социальная значимость изучения проблемы формирования креативности в период подготовки специалиста обусловлена тем, что является базой профессионального творчества, способствует развитию творческого потенциала специалиста и его самоактуализации в социальной сфере. Креативный образовательный процесс дает возможность каждому его участнику на каждом образовательном уровне не только развить исходный творческий потенциал, но и сформировать потребность в дальнейшем самопознании, творческом саморазвитии, объективной самооценке.

Современное вузовское образование ориентировано на создание условий, способствующих проявлению креативности студента, а это связано и с освоением профессиональных компетенций в их иерархии. Дальнейшая работа по созданию условий для реализации потенциальной креативности будущего специалиста в условиях вузовского образования необходима и для формирования его компетентности, и для развития его коммуникативных навыков.

Список использованной литературы:

1. Башина, Т.Ф. Креативность как основа инновационной педагогической деятельности // Молодой ученый. - 2013. - №4. - С. 521-525.
2. Богоявленская, Д. Б. Психология творческих способностей: Учеб.пособие для студ. высш. уч. заведений. - М.: Издат. Центр «Академия», 2002. - 320с
3. Гнатко, Н. М. Проблема креативности и явление подражания. - М, 1994.
4. Коджаспирова Г.М., Коджаспиров А.Ю. Педагогический словарь. -М.: Издательский центр «Академия», 2003. - 176с.
5. Лазарев, В. С. Управление нововведениями - путь к развитию школы//Сельская школа. - 2003. - № 1. - С.16
6. Любарт Т., Мишуру К. и др. Психология креативности / пер. С фр. -М.:Когнито-Центр, 2009. - 215с.

“НУТҚ ЖАРАЁНИДА ТОВУШЛАРНИНГ ЎЗГАРИШИ ХУСУСИЯТЛАРИ” МОДУЛИНИ ЎРГАНИШДА ИННОВАЦИОН ТЕХНОЛОГИЯЛАРДАН ФЙДАЛАНИШ

З.М.Амиркулова,
Термез давлат университети

Ушбу мақолада нутқ жараёнида нутқ товушларининг ўзгариши хусусиятлари ва уларни ўрганиши жараёнида қўллаш мумкин бўлган инновацион технологиялар ҳақида маълумотлар берилган.

Калим сўзлар: фонетика, нутқ товушлари, инновацион технологиялар.

В данной статье обсуждена роль эффективности применения инновационных технологий разговорной речи узбекского языка. Приведены конкретные примеры по использованию интерактивных методов занятий родного языка .

Ключевые слова: лингвистика, фонетика, инновационные технология.

This article is about changing of speech sounds with innovation technology.

Key words: linguistic, fonetk, grammatic, verb, uzбек language, innovatsion.

Бугунги кунда мустақил тараққийт йўлидан бораётган мамлакатимизнинг узлуксиз таълим тизимини ислох, қилиш ва такомиллаштириш, янги сифат босқичига кўтариш, унга илғор педагогик ва ахборот технологияларини жорий қилиш ҳамда таълим самарадорлигини ошириш давлат сиёсати даражасига кўтарилди. «Таълим тўғрисида»ги Қонун ва «Кадрлар тайёрлаш миллий дастури»нинг қабул қилиниши билан узлуксиз таълим тизими орқали замонавий кадрлар тайёрлашнинг асоси яратилди. Замонавий

компютер технологияларидан фойдаланиб дарс ўтиш янги таълим стандартига айланмоқда. Замонавий технологияларни қўллаш жараёни мустақил Ўзбекистон давлатининг таълим-тарбия тизимида умумий ўрта таълимнинг дастлабки босқичи сифатида намоён бўлади. Маълумки, амалдаги бошланғич таълим фанлари ўқитишга асосланган таълим жараёни бўлиб, унинг асосий мақсади болаларда элементар тарздаги ўқиш, ёзиш, ҳисоблаш кўникмаларини ҳосил қилишдан ҳамда обектив олам ҳақидаги тасаввурларини ривожлантиришдан иборат.

Дарҳақиқат, талабаларда илмийликни шакллантириш ўқитувчи ва талабанинг бир вақтдаги фаолиятини, ўзаро дидактик ҳамкорлигини кўзда тутати. Тушунчаларни ўзлаштириш икки хил даражада амалга оширилади: Билимлар даражасида, кўникмалар даражасида. Шунга мувофиқ биринчи масала ўқувчиларни интеллектуал тизими билан қуроллантириш орқали ечилади. Иккинчи масала эса, бўлажак ўқитувчиларида тушунчаларни шакллантиришга тайёрлаш ҳисобланади. Бунинг учун талабаларда тушунчаларни шакллантириш назарияси бўйича билимлар ва уларни ўзлаштириш бўйича умумлашган усулларни эгаллаш талаб қилинади. Ўзбек тилининг фонетик хусусиятлари, хусусан нутқ жараёнида нутқ товушларининг ўзгариши хусусиятлари ҳақидаги маълумотлар Ф.Абдуллаев, Ғ.Абдурахмонов, А.Рустамов, Э.Фозилов, Ш.Шукуров, А.Мажидов, С. Аширбоев, Ҳ.Неъматов, Б.Тўйчибоев каби тадқиқотчиларнинг ишларида берилган. Ҳозирги ўзбек адабий тилидаги фонетик ҳодисалар асосан А.Нурманов, А.Абдуазизов, М.Миртожиев, Ш.Раҳматуллаев, Э.Умаров, Д.Набийева, Х.Жамолхонов, Қ.Ёлдошев, Р. Сайфуллаева, З.Холмоновлар томонидан назарий асослаб берилган.

Дастлаб “Нутқ жараёнида товушларнинг ўзгариши хусусиятлари” модулининг назарий жиҳатларини таҳлил қилишдан аввал эски ўзбек адабий тилида нутқ товушларининг ўзгариш хусусиятларини кўриб ўтайлик: Нутқ товушларининг позитсион ва синтагматик хусусиятларидаги ўзгаришлар: а) қадимги туркий тилда р, л, в, ғ (г), з, д, н ундошлари сўз бошида қўлланмаган. Эски ўзбек адабий тили ва ҳозирги ўзбек адабий тилида эса бу товушлар ("н" дан бошқалари) сўз бошида ҳам ишлатилади; б) м ундоши қадимда сўз бошидаги "б" нинг варианты сифатида қўлланган, аммо сўз ўртасида ва охирида мустақил фонема бўлган. Унинг мустақил фонема сифатида сўз бошида қўлланиши эски ўзбек тилида бир қадар учраб туради, ҳозирги ўзбек адабий тилида эса унинг сўз бошида қўлланиши анча кенг тарқалган; в) қадимги туркий тилда ундош товушлар сўз бошида қаторлашиб келмаган. Бу хусусият эски ўзбек тилида ҳам сақланган, аммо ҳозирги ўзбек адабий тилида эса ундошларнинг сўз ёки бўғин бошида қаторлашиб келиши меъерий ҳолатга айланган; бу ҳодиса ўзбек тилига рус тилидан ўзлаштирилган сўзларга хос (бром, профессор, шкаф, трактор, троллейбус, трамвай каби); г) қадимги туркий тилда ундош товушларнинг сўз охирида қаторлашиб келиши жуда кам учрайди: кирк, алп ("мерган овчи"), арт ("елка") каби. Юқорида келтирилган манбалардан кўринадик, нутқ жараёнида товушларнинг ўзгариши хусусиятлари эски ўзбек тилида ҳам мавжуд бўлган. Ҳўш, бу ўзгаришлар ҳозирги ўзбек адабий тилида ҳам мавжуд ҳолатлар борми? Навбатда ҳозирги ўзбек адабий тилида ҳам нутқий ҳодиса сифатида сақланиб қолган бу товуш ўзгаришлари ҳақидаги назарияларни кўриб ўтамиз.

Нутқ жараёнида товушларнинг ўзгариши жараёнини ўрганишга етакчи тилшунос олимлар турлича ёндашган. Жумладан, тилшунос олима Р.Сайфуллаева (“Ҳозирги ўзбек адабий тили”, Т-2009.) ҳам нутқ жараёнида товушларнинг ўзгариши ҳодисасини комбинатор ва позицион товуш ўзгаришларига ажатган ҳолда, қуйидаги фикрларни айтиб ўтади: “Фонема нутқда вокеланар экан, унинг варианты нутқий шароит (ёнма-ён келган товушлар ёки қўшимчалар таъсирига учраши) туфайли турлича намоён бўлади. Натижада товуш сўз моҳиятида бўлмаган хоссаларга эга бўлади. Айрим товуш ёндош товушга мослашади, айрида ўзгариш кучайиб, бошқа товушга алмашиб кетади.

Тилшунос олим Х.Жамолхонов (“ Ҳозирги ўзбек адабий тили”, Т-2004) ушбу мавзу юзасидан ўз фикрларини асослаб фонеманинг нутқ оқимида турли оттенкаларда намоён бўлиши, бундай оттенкаларнинг юзага келишида комбинатор, позицион ёки аралаш

(комбинатор-позицион) ва бошқа омилларнинг иштироки борлиги, фонетик ҳодисалар ҳам аслида ана шу омиллар маҳсули сифатида содир бўлиши ҳақида тўхталиб ўтади. Юқоридаги келтирилган таснифдан фарқли равишда нутқ жараёнида товушларнинг ўзгаришини таснифлаб *сандхи (ишлар эди>ишларди, борган эмиш>борганмиш), аферезис (: не учун>нечун, мулла ака>муллака), гапология (минералогия<минералология, морфонология<морфофонология), геминатсия (яшамагур>яшишамагур, учаласи> бора бер>боравер (б>в), кабоб>кавоб (б>в) 2 каби товуш ўзгаришларини ҳам келтириб ўтган. Бу ҳодисаларда позитсион омил (интервокал ҳолат) билан бирга комбинатор омил (унлиларнинг ундошга таъсири) ҳам иштирок этган.*

Бу маълумотлар билан танишиш жараёнида тилшунос олима З.Холманованинг “Тилшуносликка кириш” курсидаги нутқ жараёнидаги фонетик ўзгаришларнинг таснифини ҳам келтириб ўтамиз. Олима нутқ жараёнида товушларнинг ўзгаришини тасниф қилар экан, сўзлардаги этимологик ва генеологик, яъни келиб чиқиш жиҳатидан ўхшашлик ва фарқли томонларига қараб бу ўзгаришларни тасниф қилишга ёндашган кўрамир: “Тил тараққиёти ва ривожини маълум қонуниятлар асосида юзага келади. Тил мураккаб ва кўп қиррали ижтимоий ҳодиса бўлиб, ундаги бирликлар барча жиҳатдан узвий боғланган.”

Биз дарсларда ўқувчилар билан биргаликда, жуфтликда, гуруҳларда ишлашда жуда кўплаб интерфаол метод ва машқлардан “Туруҳларда ишлаш”, “Такдимот», янги мавзунини баён қилишда “Кичик маъруза”, “Ролли ўйин”, “Ақлий ҳужум”, “Чархпалак” методларидан фойдаланишимиз мумкин. Бунда ўқувчилар таълим олиш жараёнида гуруҳларда, ҳамжиҳатликда ишлайдилар, мустақил бажарадилар ва эслаб қоладилар. Бунда биринчи навбатда ўқувчиларда дўстона келишув ва ҳаётини кўникмалар шаклланади.

Мавзунини ўрганиш жараёнида куйидаги интерфаол методлардан фойдаланиш мумкин:

“Венн” диаграммаси

Ушбу метод орқали ассимиляция ва диссимиляция ҳодисасининг ўхшаш ва фарқли томонларини таҳлил этамиз:



Ушбу технология бирор бўлим ўрганиб бўлингач қўлланилиши мумкин, чунки бу технология тингловчиларни ўз фикрини ҳимоя қилишга, эркин фикрлаш ва ўз фикрини бошқаларга ўтказишга, очиқ ҳолда баҳслашишга, шу билан бир қаторда ўқувчи талабаларни, ўқув жараёнида эгаллаган билимларини таҳлил этишга, қай даражада эгалликларини баҳолашга ҳамда тингловчиларни баҳслашиш маданиятига ўргатишга хизмат қилади.

«Нутқ жараёнида ундошларнинг жарангсизлашуви омили сабаблари нимада?» деган савол муҳокамага қўйилган.

Ф	Фикрингизни баён этинг	Талаффуз жараёнида жарангли ундошлар жарангсиз тарзда талаффуз қилинади.
С	Қарорнинг сабаби	Дарс жараёнларида товуш ўзгаришлари орқали ҳосил бўлган сўзларнинг тўғри талаффуз қилинишини ўрганиш лозим.
М	Мисол	Китоб-китоп, мактаб-мактап, обод-обот, мард-март;
У	Хулоса	Талабалар хутқ жараёнида товушларнинг ўзгаришини яхши билишлари лозим ва ёзма нутқда жаранглисини ёзишлари лозим.

“БББ” жадвалининг тахминий нусхаси

Биламан	Билишни хоҳлайман	Билиб олдим
Ундош товушларнинг нутқ жараёнида ўзгаришини	Протеза ҳодиса ҳақида	Товуш ўзгаришлари сўз таркибидаги товушларнинг бир-бирига ўзаро таъсири натижасида рўй беришини
Унли товушларнинг талаффуз жараёнида ўзгаришини	Редуксия ҳодиса ҳақида	Ассимиляцияда товушлардан бири иккинчи бир товушни ўзига айнан ёки қисман ўхшатиб олишини
Жарангли ундош товушларнинг талаффузда жарангсизлашишини	Елизия ҳодиса ҳақида	Прогрессив ассимиляцияда олдинги товуш ўзидан кейинги товушни ўзига ўхшатиб олишини
	Нутқ жараёнида товушларни тўғри талаффуз қилшда нималарга эътибор беришни	Регрессив ассимиляцияда кейинги товуш ўзидан олдинги товушни ўзига ўхшатиб олишини

Юқорида айтилган фикрларни хулоса қилиб, таълим жараёнида талабаларни фаоллаштиришга қаратилган “Венн” диаграммаси “, ФСМУ”, “БББ“ каби инновацион таълим технологияларидан дарс жараёнида фойдаланиш ҳақида тўхтаиб ўтилди. Бу албатта таълим самарадорлигини оширишга хизмат қилади, ҳамда талабаларда шахсий сифатларнинг ривожланишига, улардаги иқтидорнинг янада яққол намойён бўлишида, мустақил фикр юритиш кўникмаларининг шаклланишига ва мавзуларни юқори даражада ўзлаштириб олишларига ёрдам беради. Талабалар ва ўқитувчи ўртасидаги ўзаро ҳамкорликни таъминлайди, ҳамда талабаларнинг кўпроқ ўз устларида ишлаш маъсулиятини оширади. Чунки, интерфаол методларда ўқитувчи таъйёр билимни бермайди, у талабаларни тўғри йўл сари йўналтиради. Бунда таълим олувчиларнинг ўзларини ўқув фаолиятининг субъекти сифатида ҳис қилишлари, ўз устида ишлашлари, ўз-ўзини ривожлантиришлари муҳим аҳамият касб этади.

Фойдаланилган адабиётлар рўйхати:

1. Ишмухаммедов Р.Л ва бошқалар.Таълимда иноватсион технологиялар.-Т, Истеъдод , 2008
2. Холманова З. Тилшуносликка кириш www.ziyouz.com кутубхонаси.
3. Жамолхонов Х . Ҳозирги ўзбек адабий тили .,Т-2004.
4. Сайфуллаева Р. Ҳозирги ўзбек адабий тили”.,Т-2009.

РУССКАЯ НАРОДНАЯ СКАЗКА КАК СРЕДСТВО РАЗВИТИЯ ОБРАЗНОЙ РЕЧИ У ДЕТЕЙ ДОШКОЛЬНОГО ВОЗРАСТА

И.А.Раимкулова,
РЦППКРНО при Самаркандском государственном университете

Мазкур мақолада мактабгача таълим тарбияланувчиларининг ифодали нутқини ўстиришда рус халқ эртакларининг ўрни; эртакларни ўқитишда болалар томонидан тасвирий

ифода ва жумлаларни англаган ҳолда қўллашларига мўлжалланган усуллар тавсия этилган.

Калим сўзлар: *рус халқ эртаклари, ифодали нутқ, бадиий шакл, метафора, таққослаш, жонлантириш, эпитетлар, кўп маъноли сўзлар, иборалар, ижодий топшириқлар.*

В данной статье показана роль русской народной сказки в развитии образности речи дошкольников; предложены методы и приемы работы со сказкой, способствующие осознанному употреблению детьми образных слов и выражений.

Ключевые слова: *русская народная сказка, образная речь, художественная форма, метафора, сравнение, олицетворение, эпитеты, многозначные слова, фразеологизмы, творческие задания.*

The role of russian folk fairy-tales in developing figurative speech of preschool learners is indicated in this article, the methods and procedure at working with fairy-tales are offered, that conduct conscious use by children the figurative words and expressions.

Key words: *Russian folk fairy-tales, figurative speech, artistic form, metaphor, comparison, personification, epithet, multiple meaning words, phraseology, creative tasks.*

Дошкольный возраст является важным периодом для развития речи ребенка. В ходе своего развития речь детей тесно связана с характером их деятельности и общения. Развитие речи идет в нескольких направлениях: совершенствуется ее практическое употребление в общении с другими людьми, вместе с тем речь становится основой перестройки психических процессов, орудием мышления.

Культура речи является важнейшим условием воспитания общей и внутренней культуры человека. Владение литературным языком, постоянное совершенствование речевых навыков составляет необходимый компонент образованности и интеллигентности.

Одним из наиболее эффективных путей развития образной речи дошкольников, исследователи признают использование разных жанров литературы, устного народного творчества, в особенности – русской народной сказки.

Сказка – это кладезь народной мудрости, традиций и языка – это всем известно. Сказка воспитывает детей интеллектуально и нравственно, развивает воображение и сопровождает нас на протяжении всей жизни. Сказка оказывает огромное влияние и на развитие и обогащение речи ребенка.

Читая сказку, педагог учит детей замечать художественную форму, выражающую содержание. Дети приучаются не только замечать богатство языка, но постепенно осваивают его, обогащают свою речь образными выражениями, литературными оборотами, учатся пользоваться ими при выражении своих мыслей и чувств. Ребенок усваивает русскую речь, прежде всего подражая живому разговорному языку окружающих, который он слушает и образцам которого следует [1].

Через народное творчество ребенок общается с многомиллионным автором – народом, воспринимает его мысли и чувства. С малых лет через художественное слово детям становится доступным широкое духовное общение с писателями. Ребенок начинает понимать их идеи и чувства, строй мыслей и язык. В этом сила и значение художественного слова, литературы для ребенка, для его развития и воспитания. Значение художественной литературы для усвоения детьми словаря в единстве с грамматическим строем языка трудно переоценить.

Таким образом, русская народная сказка, с ее богатым, выразительным языком, являясь доступной восприятию дошкольников, выступает могущественным средством развития образной речи детей.

Говоря об образной речи, имеется в виду умение ребенка правильно использовать такие выразительные средства, как метафора, сравнение, олицетворение, эпитеты, многозначные слова, фразеологизмы, и с их помощью ярко, точно, убедительно выразить свои мысли и чувства.

Русская народная сказка, являясь доступной пониманию ребенка дошкольного возраста, является могущественным средством формирования образности речи. Именно в русской народной сказке имеется наличие всех необходимых элементов образности, сказка

оказывает большое воспитательное и обучающее влияние на ребенка. Русская народная сказка легко воспринимается детьми, на её основе у детей развиваются мышление и воображение.

Чтение русских народных раскрывает перед детьми неисчерпаемое богатство русского языка. При этом развивается чуткость к выразительным средствам художественной речи, умение воспроизводить эти средства в своем творчестве. Чем чаще дети их слышат, тем больше они впитывают гармонию слова, потому что сказки оказывают свое влияние на язык ребенка.

Исчерпывающую оценку сказки дал Ушинский: «Народная сказка читается детьми легко уже потому, что во всех народных сказках беспрестанно повторяются одни и те же слова и обороты, и из этих беспрестанных повторений слагается нечто целое, стройное, полное движения, жизни и интереса» [3].

Сказки необыкновенно богаты фразеологическими оборотами. Они делают сказки более образными, эмоциональными, колоритными. Образные выражения проникают из сказок, отделяются от них, рождаются в «живой» разговорной речи. Например, «конь вороной», «мороз трескучий», «стрелец-молодец», «видимо-невидимо», «мастер на все руки» и многие другие образно характеризуют поведение людей и явления природы [2].

Богатейшая сокровищница родного языка – народная сказка – может быть по-настоящему использована для воспитания детей только в том случае, если дети могут слышать хорошо рассказанную сказку. Произношение должно быть ясным и правильным, воспитателю не следует забывать о логических ударениях и паузах как внутри предложения, так и между отдельными частями сказки. Дошкольники способны различать более тонкие оттенки интонации, постепенный переход от одних интонаций к другим в связи с развертыванием сюжета и сменой настроений. Детям этого возраста доступны эмоциональное восприятие так называемых психологических пауз и других средств выразительности, используемые при чтении.

Сказка - это удивительное по силе психологического воздействия средство работы с внутренним миром ребенка, мощный инструмент развития. Сказка в определенной степени удовлетворяет три естественные психологические потребности ребенка:

Потребность в автономности (независимости). В каждой сказке герой действует самостоятельно, полагаясь на свои силы.

Потребность в компетентности (силе, всемогуществе). Герой оказывается способным преодолеть самые невероятные препятствия, оказывается победителем, достигает успеха.

Потребность в активности. Герой всегда находится в действии.

Русские народные сказки, вводя детей в круг необыкновенных событий, превращений, происходящих с их героями, выражают глубокие моральные идеи. Они учат доброму отношению к людям, показывают высокие чувства и стремления. К.И. Чуковский писал, что цель сказочника, и в первую очередь народного – «воспитать в ребенке человечность – эту дивную способность человека волноваться чужим несчастьем, радоваться радостям другого, переживать чужую судьбу, как свою» [4].

В действиях и поступках сказочных героев противопоставляется трудолюбие – ленивости, добро – злу, храбрость – трусости. Симпатии детей всегда привлекают те, кому свойственны: отзывчивость, любовь к труду, смелость. Дети радуются, когда торжествует добро, облегченно вздыхают, когда герои преодолевают трудности и наступает счастливая развязка.

Для развития образной речи у детей дошкольного возраста следует предлагать творческие задания, которые могут быть индивидуальными и коллективными. Результатом выполнения творческих заданий является появление продукта, отличающегося новизной, оригинальностью, уникальностью (нового образа, рисунка, сказки).

Приведем примеры выполнения детьми творческих заданий по сказке "Репка".

- Рассказать знакомую сказку по кругу.
- Разыграть сказку. Дети распределяют роли.

- Рассказать о пользе репы и о том, какие блюда из нее можно приготовить.
- Придумывание своей сказки "Капуста" или «Свекла» (по аналогии).
- Оформление книги "Полезные сказки" (обложка, иллюстрации).
- Изготовление костюмов-нагрудников "Овощи" (ткань, бумага).
- Разыгрывание придуманных сказок.
- Продолжить сказку. Вместо известной концовки сказки надо придумать свою. Дети

учатся фантазировать, размышлять.

Важно показать детям, из чего состоит сказка, как она «складывается», дать представление о героях, о системе событий и роли в них персонажей сказки, о богатстве изобразительных средств и образности народной речи, что будет способствовать развитию фантазии и творчества учащихся. За захватывающим фантастическим сюжетом, за разнообразием персонажей нужно помочь ребенку увидеть главное, что есть в народной сказке, – гибкость и тонкость смысла, яркость и чистоту красок, поэзию народного слова. Эта проблема находит свое решение только в комплексном подходе к изучению русской народной сказки.

Развитие воображения ребенка начинается с восприятия и осознания сюжетной линии и эмоционального контекста сказки, обсуждения нравственного урока, извлеченного из событийного содержания сказки. В этом плане у ребенка в процессе речевой деятельности проявляется воссоздающее воображение.

Следующим этапом является присоединение упражнений по развитию вербального воображения, словесных форм, поэтому основная работа направлена на активную работу со словом, с расширением речевого словаря ребенка. В плане активной работы со словом подходят упражнения: «рифмоплеты», «составление слов», «круги на воде», укрась слово» и т.п.

Постепенно обучающий процесс усложняется приемами работы с речевыми конструкциями, объединением в одно предложение набора из несвязанных между собой по смыслу слов, конструированием фраз. Обогащение речевого словаря упражнениями на развитие вербального воображения подготавливает переход к работе над собственным сочинением сказки.

Первоначально иллюстрация, рисунок ребенка к сказке, служит опорой, через которую он передает собственное творческое завершение сказки, изначально заданной педагогом.

На следующем этапе, такой опорой служат разнообразные предметы из «волшебного сундучка», которые включаются в контекст сказочной ситуации при коллективном сочинении сказки. На этом этапе педагог предлагает лишь начало сказки, помогая завершить ее при затруднении детей. В усложненной форме педагог предлагает тему, которую раскрывают дети при коллективном сочинении сказки или в индивидуальной работе, совмещая с процессом создания иллюстрации к собственной сказке.

Таким образом, работа со сказкой предполагает восприятие сказки, проживание и переработку ее нравственного урока, включение творческого воображения ребенка по разрешению проблемной ситуации сказки и раскрытию предложенной педагогом темы в сказочной форме.

Восприятие сказки и предпочтение определенных героев и сказочных сюжетов связано с возрастными особенностями. Ребенок дошкольного и младшего школьного возраста идентифицирует себя с человеческими персонажами: Принцами, Царевнами, Солдатами и пр. Интересны для ребенка становятся волшебные сказки с богатым сюжетным содержанием. Чем старше становится ребенок, тем с большим удовольствием он читает истории и сказки о людях, потому что в этих историях содержится рассказ о том, как человек познает мир.

Таким образом, русская народная сказка, с ее живым, выразительным, красочным языком является эффективным средством развития образности речи дошкольников. Основными методами работы со сказкой являются беседа о прочитанном, в ходе которой

используются самые разнообразные приемы, и драматизация, способствующая осознанному употреблению детьми образных слов и выражений. Русская народная сказка, с ее богатым, выразительным языком, являясь доступной восприятию дошкольников, выступает могущественным средством развития образной речи детей. Художественная литература и народный фольклор имеют огромное значение в деле воспитания человека и вместе с тем являются одним из могучих средств развития и обогащения речи детей.

Список использованной литературы:

1. Франц фон М.-Л. Психология сказки. Толкование волшебных сказок.- СПб, 1998. с – 76.
2. Пропп В. Я. Русская сказка. (Собрание трудов В. Я. Проппа).- М., 2000. с.- 67.
3. Зинкевич- Евстигнеева Т. Д. Практикум по сказкотерапии.- СПб, 2000. с – 112.
4. Фесюкова Л. Б. Воспитание сказкой. - Харьков, 1996. с – 93.

ИГРОВЫЕ ТЕХНОЛОГИИ НА УРОКАХ РУССКОГО ЯЗЫКА КАК СРЕДСТВО РАЗВИТИЯ ПОЗНАВАТЕЛЬНОЙ АКТИВНОСТИ У ШКОЛЬНИКОВ

М.К.Якубжанова,
РЦППКРНО при Самаркандском государственном университете

Мазкур мақолада ўқувчиларнинг билим олиш фаолиятини ривожлантиришида ролли ўйин технологияларнинг тутган ўрни тўғрисида фикр юритилган. Ўқувчиларнинг рус тилига бўлган қизиқишларини орттиришида қўлланиладиган усуллар тавсия этилган.

Калит сўзлар: таълимий ўйин технологиялари, таълим бериш, гуруҳлар фаолияти, шахсни ривожлантириш.

В данной статье показана роль игровых технологий в развитии познавательной активности школьников; предложены методы и приемы работы, способствующие повышению интереса к русскому языку.

Ключевые слова: мотивация, игровые технологии, обучение, групповая работа, развитие личности.

The role of game technologies in developing cognitive activeness of schoolchildren is indicated in this article; the methods and procedures at working conductively enhancing the interest to russian language.

Key words: motivation, game technologies, teaching, group work, developing of personality.

В настоящее время особое внимание стали уделять развитию творческой активности и интереса у школьников к предметам. Проводятся различные конкурсы, чемпионаты, олимпиады. Это говорит о том, что принцип активности ребёнка в процессе обучения был и остаётся одним из основных в дидактике. Под этим понятием подразумевается такое качество деятельности, которое характеризуется высоким уровнем мотивации, осознанной потребностью в усвоении знаний и умений, результативностью и соответствием социальным нормам. Такого рода активность сама по себе возникает нечасто, она является следствием целенаправленных управленческих педагогических воздействий и организации педагогической среды, т.е. применяемой педагогической технологии [2].

Любая технология обладает средствами, активизирующими и интенсифицирующими деятельность учащихся, в некоторых же технологиях эти средства составляют главную идею и основу эффективности результатов. К таким технологиям можно отнести игровые технологии. Именно их можно использовать на уроках русского языка. Девизом нашей педагогической деятельности могут быть слова: «Учение без принуждения». Задача - сделать процесс обучения занимательным, создать у детей бодрое рабочее настроение, облегчить преодоление трудностей в усвоении учебного материала.

Игра наряду с трудом и учением – один из основных видов деятельности человека. Игра, являясь развлечением, отдыхом, способна перерасти в обучение, в творчество.

Игру как метод обучения, передачи опыта старших поколений младшим люди использовали с древности. В современной школе, делающей ставку на активизацию и интенсификацию учебного процесса, игровая деятельность используется в следующих случаях:

- В качестве самостоятельных технологий для освоения понятия, темы и даже раздела учебного предмета;
- Как элементы (иногда весьма существенные) более обширной технологии;
- В качестве урока (занятия) или его части (введения, объяснения, закрепления, упражнения, контроля);
- Как технологии внеклассной работы [3].

Понятие «игровые педагогические технологии» включает достаточно обширную группу методов и приёмов организации педагогического процесса в форме различных педагогических игр. В отличие от игр вообще педагогическая игра обладает существенным признаком – чётко поставленной целью обучения и соответствующим ей педагогическим результатом, которые могут быть обоснованы, выделены в явном виде и характеризуются учебно – познавательной направленностью.

Характерной особенностью урока с дидактической игрой является включение игры в его конструкцию в качестве одного из структурных элементов урока. Существуют определенные требования к организации дидактических игр:

1. Игра – форма деятельности учащихся, в которой осознается окружающий мир, открывается простор для личной активности и творчества.

2. Игра должна быть построена на интересе, участники должны получать удовольствие от игры.

3. Обязателен элемент соревнования между участниками игры.

Требования к подбору игр следующие:

1. Игры должны соответствовать определенным учебно-воспитательным задачам, программным требованиям к знаниям, умениям, навыкам, требованиям стандарта.

2. Игры должны соответствовать изучаемому материалу и строиться с учетом подготовленности учащихся и их психологических особенностей.

3. Игры должны базироваться на определенном дидактическом материале и методике его применения [1].

Выделяют следующие виды дидактических игр:

1. Игры-упражнения. Они совершенствуют познавательные способности учащихся, способствуют закреплению учебного материала, развивают умение применять его в новых условиях. Примеры игр-упражнений: кроссворды, ребусы, викторины.

2. Игры-путешествия. Эти игры способствуют осмыслению и закреплению учебного материала. Активность учащихся в этих играх может быть выражена в виде рассказов, дискуссий, творческих заданий, высказывания гипотез.

3. Игры-соревнования. Такие игры включают все виды дидактических игр. Учащиеся соревнуются, разделившись на команды.

Помимо всего вышеперечисленного игры на уроке можно применять с целью преодоления познавательного эгоцентризма и расширения познавательных и коммуникативных способностей учащихся. В этом случае игры должны быть групповыми. Рассмотрим некоторые из игр, наиболее подходящих для групповой работы учащихся.

1. "Разброс мнений". "Разброс мнений" представляет собой организованное поочередное высказывание участниками групповой деятельности суждений по определенной проблеме или теме.

Методической особенностью такого группового дела служит многочисленный набор карточек с недописанными фразами по материалу урока. Их прочтение и произнесение вслух побуждает на ответное высказывание. Начатое должно быть закончено, поэтому тот,

кто получил карточку, имеет уже готовое начало своего короткого выступления по предложенной теме. Начальная фраза дает направление мысли, помогает школьнику в первый момент разговора.

Трудность подготовительной работы для педагога заключается в том, чтобы сформулировать начальные предложения проблемно, узнаваемо и лаконично. Число карточек равняется числу участников дискуссии. На карточке написаны первые слова, с которых начинается высказывание. Для успешной работы требуется создание атмосферы заинтересованности и взаимной поддержки. Мнения принимаются обоснованные. Данный вид работы оптимально проводить при освоении новой темы, чтобы актуализировать опыт житейский и предметный самих учащихся. Ответы строятся по принципу высказывания гипотезы и ее аргумента. Желательно подбирать темы, предусматривающие сосуществование различных подходов. В итоге можно суммировать полученные ответы и подвести к учебным понятиям [1].

2. "Вытащи вопрос". Данная формы работы обращена к проблеме постановки вопросов. Учителям необходимо объяснить ученикам, что в современном мире информация меняется с высокой скоростью, находиться в курсе дел можно только в том случае, если умеешь формулировать проблемы и задавать нужные вопросы. Данный вид работы может быть элементом урока, например, при освоении и закреплении материала.

Начать занятие можно с вопроса : " Знаете ли вы кого -нибудь, кто задает интересные вопросы? Можете ли привести пример интересного вопроса по нашему предмету? А теперь задайте скучный вопрос. Кем бы вы хотели стать: человеком, который умеет задавать хорошие вопросы, или же человеком, который умеет выдавать хорошие ответы?"

Предлагаю вам игру, в которой вы сможете придумать интересные вопросы по нашему предмету. Мы запишем эти вопросы на корточках, сложим их и перемешаем. Потом вы по - очереди будете вытаскивать вопрос и постараетесь ответить на него. После ответа выскажите свое мнение о том, интересен ли был вопрос и чем именно".

После занятия стоит проанализировать его с помощью вопросов:

- какие вопросы ученикам понравились;
- какой ответ показался более удачным;
- какие вопросы были трудными;
- доставило ли ученикам удовольствие придумывать вопросы.

Наиболее эффективно проведение данного вида работы с учащимися 6-8 классов.

3. "Правила игры". Данный вид работы позволяет учащимся занять определенную позицию по отношению к школьным правилам. Они могут рассказать о новых правилах, по которым им хотелось бы жить в школе.

Работа начинается в период знакомства с классом с вопроса: "Предположим, в школе ученики будут управлять наряду со взрослыми, разумно выдвигать и выполнять определенные требования. Какие правила ввел бы каждый из вас? Запишите список своих правил. Посоветуйтесь парами, предложите три правила организации урока и поведения на уроке, которые устраивают вас обоих".

После оглашения правил всеми парами, стоит провести анализ:

- какое из собственных правил учеников кажется им особенно важным?
- какое правило, предложенное другой парой, понравилось?
- с каким из школьных правил ученики поспорили бы?
- кого бы ученики хотели видеть лидером класса?
- извиняются ли ученики, когда они нарушают правила?
- каковы наиболее важные правила класса?
- с какого класса, по мнению учеников, они могли бы участвовать в обсуждении правил школьной жизни поддерживать их соблюдение?

Работа по составлению правил может проходить только в малой группе. То есть, чтобы поработать над правилами, нужно воспользоваться делением класса на группы и встретиться с каждой из них.

4. "Незавершенность". Недостатком любого курса обучения является то, что часть материала может быть плохо усвоенной. Как этот недостаток обернуть в позитивное качество? Попробуем провести эксперимент. У каждого ученика открыт учебник. За ограниченное время, полистав его, нужно освоить заданную информацию. А потом посмотреть, что осталось за пределами освоения.

Итак, Вы как учитель определяете, какой раздел учебника сейчас необходимо изучить (время- 10 минут). Обозначьте начало работы (по команде). Когда время пройдет, всем закрыть учебник. Ученикам требуется сформулировать несколько вопросов: что оказалось непонятным в тексте и записать их. Выбирается ведущий, который собирает все записки с вопросами и анализирует, какой из них показался наиболее интересным и полным. Пока ведущий выбирает интересный вопрос, предлагаете каждому полистать учебник и постараться найти ответ. Ведущий зачитывает вопросы, которые выбрал и просит ответить на них.

При использовании игровых технологий на уроках необходимо соблюдение следующих условий: 1) соответствие игры учебно-воспитательным целям урока; 2) доступность для учащихся данного возраста; 3) умеренность в использовании игр на уроках. Исходя из выше сказанного, можно сделать вывод о том, что игры необходимы для средней школы, и использовать их надо в системе, на разных этапах урока, включать в них различные виды деятельности школьников, применять игры при изучении сложного, трудного для понимания материала. Необходимо разрабатывать целые комплексы игр по определенным темам, для более систематизированного их использования.

Игра - это незаменимый инструмент в развитии личности школьника, с помощью которого можно повысить интерес к русскому языку и сделать этот предмет более «живым» и увлекательным.

Список использованной литературы:

1. Зверев А. 10 и 90 - Новая статистика интеллекта Знание - сила - 1997г.\ №4
2. Роджерс К. Вопросы, которые я бы себе задал, если бы был учителем // хрестоматия по педагогической психологии сост. Красило А. И. и др. - 1995г.,
3. Бонуэл Ч. К., Сазерленд Т. Е. Непрерывность активного обучения: выбор методов деятельности для активизации учебной работы студентов в аудитории // Университетское образование: от эффективного преподавания к эффективному учению. Сб. статей-рефератов по дидактике.

THE ADVANTAGES OF USING E-BOOKS IN TEACHING FOREIGN LANGUAGES

G.Zaynobiddinova, S.Soliyeva,
Andizhan state university

Мазкур маколада сўз электрон китобларнинг афзаллик томонлари хақида боради. Шунингдек уларни чет тили ўқитишидаги ўрни тилга олинган. Электрон ва чоп этилган китобларнинг фарқи хақида сўз боради.

Калим сўзлар: CEFR, электрон китоблар, босма китоблар, афзаллик тарафлари фойдаланиши учун осон.

В данной статье речь идёт об основных приоритетах электронных книг. А также их роль в обучении иностранным языкам. В статье также даётся сравнение электронных и печатных книг.

Ключевые слова: CEFR, электронные книги, печатные книги, легко для употребления.

The given article describe the main priorities of e-books. Their role in teaching foreign languages. And benefits of e-books than printed ones.

Key words: CEFR, e-books, benefits, printed books, easy to use.

Higher Education in Uzbekistan is initiating a major reform by implementing use of the

Common European Framework of Reference for languages -learning, teaching and assessment (CEFR) - and the National Program for Staff Training in the country.

This project was a part of the implementation of Presidential Decree Number 1875 on December, 2012 in enhancement of the teaching and learning of foreign languages in order to strengthen the communication skills and international effect of future Uzbekistan specialists in all fields.

The Uzbekistan State World Languages University is the main partner in implementing the use of the CEFR for General English, Medical English, English for Agriculture and other instances of English for Specific Purposes here in Uzbekistan.

However, this innovation brings a new way of learning, teaching and assessment in compulsory education for children from 7-19 years old and higher education for older youth, who are the intellectual potential of the country.

Therefore, the Government of Uzbekistan has been instructed the Presidential Decree 18/75 on December, 2012 to analyze the situation and realize an important project on this issue, together with international organizations and partners.

Trends come and go. This is not only true for subjects related to fashion, music, and art but also applies to academia. The sciences of language study and language teaching are not exception to this and have seen several trends and approaches to develop and dissolve in the last decades. All of these previous approaches, such as the grammar-translation method, the audio-lingual method, or the direct method, have had an impact on how foreign languages are taught today.

To the end of 20th century the role of knowledge incredibly increased all over the world. The level of educated young people, possessing good knowledge of the language or, more generally, the information, begins to define the political and economic status of the states. And nowadays for successful work the states need people - skilled specialists meet the highest requirements of the modern society.

Therefore on the millennium border the education transforms to one of the sources of the most valuable strategic resources - human capital and knowledge that, after all, defines the level of development of the modern societies. And the main accelerator of this development becomes informatization. The society computerisation, in turn, is practically impossible without the computerization of the education system, so this problem gets out now to the first place in pedagogical science by its importance. The priority of this problem strengthens also by the fact, that it is essentially new.

Let's remind that the education is a result of mastering of the systematized knowledge, practice and skills. The education in the 21st century requires new thinking, new philosophy, new judgment of everything. At a stage of transition to an information society the information and its highest form - the knowledge is the integral part of education, activity and life as a whole.

Training in original language, the Internet helps with formation of skills of informal conversation, and also in training to lexicon and grammar, providing original interest and, hence, efficiency. Moreover, the Internet develops skills, important not only for a foreign language. It, first of all, is connected with cognitive operations: the analysis, synthesis, abstraction, identification, comparison, verbal and semantic forecasting and anticipation etc. Thus, skills and the abilities formed by means of Internet technologies, fall outside the limits the competence speaking another language even within the limits of «language» aspect. The Internet develops social and psychological qualities of the trained: their self-trust and their ability to work in collective; creates atmosphere favourable for training, acting as means of the interactive approach. Interactivity not simply creates real situations from a life, but also forces pupils to react adequately to them by means of a foreign language. And when it starts to turn out, it is possible to speak about the language competence. Let it be even in the presence of errors. The main ability spontaneously, harmoniously to react to statements of others, expressing the feelings and emotions, being arranged and being reconstructed on the move i.e. we can consider interactivity as a way of self-development through the Internet: possibility to observe and copy language use, skills, samples of behaviour of partners; to take new values of problems during their joint discussion.

A book available in an electronic format called the e- book or digital book, which can be downloaded very easily by using a computer, laptop, tablet, PDA, Smartphone, Mac or any other technology based reading device. An eBook is just like a normal printed textbook that can have table of contents, numbered pages, images and graphics. Currently, the online or distant learning environment is very popular and well-liked approach for those who do not have enough time to attend traditional classroom. In this technological era, the eBooks are very popular among students and it has made online education even more interesting, convenient and affordable.

There are lots of benefits of e-books, and the current article is going to showing some of the most prominent benefits.

Purchasing and downloading e-books is now very simple and easy for students that can be done by the Internet. In fact, it is precisely like buying any other product or a printed textbook from a shop. However, the only difference is that you will not have to go physically at a physical shop. You can acquire your relevant eBook by paying online and following payment, you will be able to download a page or a complete book.

Once the download has been completed, you don't need to connect with the Internet to read your book, instead you can read your eBook without internet connection or offline. If you want to print out your eBook, you just need to click on the print button in the eBook and get your copy from your home printer. Indeed, eBook makes easy your academic life and you can now read and review your topic at home and write your assigned writing project.

Check out some of the following prominent benefits of e-books:

You can download your required eBooks very instantaneously, and within minutes you can download and start reading them. Now, students do not have to physically go elsewhere to purchase a book, neither wait for them for longer days.

They are easily portable. Now, students do not need to panic about lifting heavy bags or having a large number of textbooks cluttering up the desk. By using eBooks, students can keep their class materials organized digitally that can be easily accessed by using any device, as mentioned above.

E-Books accommodate more learning styles. For high school, college and university students who want to entertain themselves by watching video, finding some infographics or diagrams, or following along with a narrator, a digital book makes possible that students get an enriching experience. By using eBooks, they are able to expand immense learning opportunities.

The search feature of eBooks is hard to beat, and it is the most prominent benefit that makes eBooks the most preferred format for the majority of the students. The function of quick searching makes eBooks very convenient when it comes to completing an assignment. Besides this, students can bookmark important pages or chapters and takes notes as they do in traditional books. In fact, when students need certain information to complete their homework, they can get it instantaneously simply by downloading an e-book.

Another benefit of eBooks as its excellent aspect is that they take up less space. Students do not need any specific space to store them, such a big library or a specific room. You just need a technology based reading device, PC, laptop, tablet or Smartphone, to store hundreds and thousands of eBooks. Further, eBooks are more safely stored in these devices and students can easily carry them from their home to institute.

If we talk about non-fiction e-books, these are basically for disseminating the knowledge not pages. It means that evaluating an eBooks price as per the number of its pages is not correct. The price of an eBook should be evaluated by the information and knowledge it offered, its overall convenience and its significance.

Use the computer as a springboard for discussion. The Advantages of Computer in Organizing English Teaching and Learning: Looked at from the point of view of the teaching models and of language as information processing, the computer has certain strengths of handling the English teaching and learning. Four distinct advantages of the computer can be recognized:

1. Its capacity to control presentation. Unlike a book, it can present fragments which add up to a whole; it can do so with any built-in time delay chosen by the students or selected for him. It

can combine visual or graphic information with text; it can highlight features of text using color and movement. Potentially this is a great advantage over the linear fixed presentation of a book [16, p.45].

2. Its novelty and creativity Oddly enough the computer is creative. Unlike any other classroom aid, it can vary the exercise each time. It is done and adapted its language to what the students produce, within certain limits [17, p.23].

3. Feedback. The computer is capable of analyzing what the student does and taking account of this in what it does next. One way of using this capability is through error correction; the student's mistakes can be characterized and the appropriate advice given to him; or the computer may best its next move on an analysis of what the student types, whether in terms of increasing difficulty of the exercise, or of an answer in an exercise, or of altering the screen display [18, p.35].

4. Its adaptability. The first three advantages of the computer applied to the student, the last applies to the teacher. Unlike books or tapes, which are produced in a single uniform form from publisher, computer programs can be adapted by the teachers to suit the needs of their students. A sophisticated way of doing this is for the teacher to master sufficient programming expertise to adapt the vocabulary, the level, the scoring scheme, or whatever of a program to his or her students [19, p.65] foreign language through visual or audio perception. They must be capable of contributing to the achievement of the practical, cultural, and educational aims of learning a foreign language. Since pupils learn a foreign language for several years, it is necessary for the teacher to have a wide variety of materials which make it possible to progress with an increasing sophistication to match the pupils' continually growing command of the foreign language. Good teaching materials will help greatly to reinforce the pupils' initial desire to learn the language and to sustain their enthusiasm throughout the course.

References:

1. The resolution of the First President of Uzbekistan Islam Karimov "On measures to further improve system of foreign languages teaching" dated from 10 December 2012.

2. Ansari., M.N & Zuberi., B.A. (2010). Use of electronic resources among academics at the University of Karachi, Library Philosophy and Practice, pp.4-5. Barillan, J. Peritz., B.C & Wolman, Y. (2003).

3. Use of electronic databases and electronic Journals by Israeli Universities, Journal of Academic Librarianship, Vol.29., No.6., pp.346-361.

4. Heterick, B. (2002). Faculty attitudes towards electronic resources, EDUCAUSE-Review, July-Aug.2002, pp.10-11. Ibrahim, A.E. (2011). University Faculty Use of Electronic Resources: A Review of the Recent Literature, PNLQ Quarterly, Vol.75., No.4., pp.1-12. Igoun, S.E. (2005).

ИСПОЛЬЗОВАНИЕ ИННОВАЦИОННЫХ МЕТОДОВ НА ЗАНЯТИЯХ РУССКОГО ЯЗЫКА И ЛИТЕРАТУРЫ

Н.Г.Хаитбаев,
Самаркандская школа «Темурбеклар»

Ушбу мақолада рус тили ва адабиёти дарсларида ўқитишда турли хил замонавий инновацион методлардан фойдаланиш кўриб чиқилади.

Калим сўзлар: метод, инновация, ўйин технологияси, таҳлил, топшириқлар, "ақлий ҳужум".
В статье рассматриваются преподавание несколько современных инновационных методов на занятиях русского языка и литературы.

Ключевые слова: метод, инновация, игровая технология, анализ, задачи «мозговая атака».
In the article examined teaching of innovative methods on employments of Russian and literature.
Key words: method, innovation, playing technology, analysis, tasks, brainstorming.

Реализация игровых технологии требует использования методов развития творческой

деятельности учащихся. К методом развития опыта творческой деятельности относятся методы, активизирующие творческое мышление, помогающие выработать умения решать новые проблемы, ведущие к целенаправленному, сознательному поиску решения проблемы. Г.С.Альтшуллером, О.Г.Богдановой, А.В.Брушлинским, Г.Мелхорном, Б.Мироновым, П. Якобсоном были разработаны методы развития творческой деятельности. К ним относятся:

1. Метод временных ограничений основывается на учете существенного влияния временного фактора на конструкторскую деятельность: у одних учащихся временное ограничение вызывает повышение активности и достижение даже более высоких результатов, чем в «спокойной» обстановке; другие учащиеся (их больше всего) меняют свое поведение, снижают свои результаты и не всегда достигают конечного решения; на третью группу учащихся временные ограничения оказывают тормозящее влияние они приходят к замешательству, поддаются панике и отказываются от решения задачи.

2. Метод внезапных запрещений заключается в том, что на том или ином этапе запрещается использовать своих действиях какие либо механизмы, что способствует разрастанию штампов в творческой деятельности.

3. Метод скоростного эскизирования, в процессе которого требуется как можно чаще рисовать все то, что представляют учащийся в тот или иной карманный момент своей творческой деятельности, делать наброски и который приходят в голову, что способствует более строгому контролю своей деятельности, особенно на уроках рисования и кружке русского языка

4. Метод новых вариантов заключается в требовании выполнить задание по - другому, найти новые варианты его выполнения, когда уже имеется несколько вариантов решения.

5. Метод информационной насыщенности основывается на включении в исходное условие задачи заведомо излишних сведений.

6. Метод дневников: каждому учащемуся раздаются карманные записные книжки. Туда в течение недели они вписывают все возникающие идеи по обсуждаемой проблеме. Затем записи анализируются и обсуждаются. Этот метод ценен тем, что появившаяся идея, конкретные рациональные предложения приобретают коллективную окраску и выявляются различные точки зрения, выносятся всеобщее «усреднённое» мнение.

7. Прямая коллективная «мозговая атака». Цель этого метода заключается в сборе как можно большего количества идей, освобождения учащихся от инерции мышления, преодоления приличного хода мысли при решении творческих задач. Этот метод был предложен А.Ф.Осборном. Основные принципы и правила этого метода абсолютный запрет критики предложенных учащимся идей, поощрение все возможных реплик и шуток. Успех применения этого метода во многом зависит от учителя. Длительность урока до одного часа.

8. Массовая «Мозговая атака». Этот метод был предложен Дж.Дональдом Филипсон. Всех учеников делят на малые группы по 5-6 человек. Каждая такая малая группа самостоятельно проводит прямую «мозговую атаку» решаемой задачи, проблемы, вопросов в течение пятнадцати минут. После этого представители каждой малой группы сообщают идеи, накопленные в группе. Затем под руководством учителя проводится их оценка и выбирается наиболее оригинальная идея.

9. Метод «теневого мозгового штурма». Не каждый учащийся может творчески трудиться и генерировать идеи в присутствии посторонних лиц, они нуждаются для этого в уединении и тишине. Поэтому при «теновом мозговом штурме» учащихся делят на две группы: первые из них выдвигают идеи в ходе обычного мозгового штурма, вторые - не принимают участия в общем обсуждении. Такие учащийся записывают свои идеи и передают учителю. До сегодняшнего дня не разработано единого правильного способа проведения «мозговых атак», но существуют полезные рекомендации во время «мозговой атаки».

1. Необходимо посадить участников рядом, материалы по проблеме должны быть перед ними. Тот факт, что ученики сидят бок о бок, может стимулировать желание сообща заняться проблемой.

2. Запретить всякую негативную критику. Если идеи отвергаются до тех пор, пока не принимаются всеми учащимися, то очевидной целью становится выдвижение такой идеи, которую никто не отвергнет.

3. Не обращать внимание на то, кто какую идею выдвинул.

4. Записывать идеи так, чтобы всем было видно. Запись идей на доске или листах бумаги создает у учеников ощущение коллективного достижения; все это стимулирует новые идеи.

5. В процессе «мозговой атаки» необходимо поощрять всех к «генерированию» как можно большего количества идей. Следует поощрять самые фантастические идеи. Чем больше идей, тем лучше. В конечном итоге, количество порождает качество.

6. Необходимо побуждать всех участников развивать или изменять идеи других.

В классе можно повесить такой плакат с правилами для учащихся:

1. Говорите всё, что приходит вам в голову.

2. Не обсуждайте и не критикуйте высказывания других учеников.

3. Не стесняйтесь повторять идеи, предложенным кем-либо другим.

4. Расширение чужей-либо идей или её развитие поощряется.

5. Продолжайте думать, даже когда считаете, что ваша фантазия уже истощилась.

10. Метод ранжирования - анализ и обсуждение взглядов учащихся. При этом им предлагается сделать выбор между разными альтернативными вариантами. Например, учащимся предлагается сделать выбор, куда отнести междометия - к служебным частям речи или к особым частям речи. Цель этого метода - показать результат пространственно.

11. ПОПС - формула - этот метод полезен при проведении обсуждения спорных вопросов, упражнений в которых можно занять определенную позицию. Цель: представить учащимся во время урока простой формат, в котором необходимо выработать мнения и аргументы. Этот метод помогает прояснить свои мысли и сформулировать свое мнение в четкой и сжатой форме.

Порядок поведения: раздаются материалы по русскому языку, в которых приводятся 4 этапа метода ПОПС:

П - позиция - изложите свое мнение:

О - обоснование - приведите причину своего мнения:

П - пример - приведите пример для пояснения причины:

С - следы: вне - обобщите свое мнение.

12. Займите позицию - этот метод полезен при проведении дискуссии по спорной теме. В качестве проблем должны использоваться два законных, но спорных, противоположных мнения. Цель этого метода является полезным вступительным упражнением для того, чтобы продемонстрировать разнообразие мнений по изучаемой теме, дать учащимся возможность выразить свою точку зрения, и в конце оценить усвоение этой темы.

Порядок проведения работы с учащимися по этому методу: разместите плакаты в противоположных концах класса. На одном из них должно быть написано «согласен», на другом - «не согласен». Выдвинуть проблему.

Например: В прилагательном «серебряный» пишется одна буква «н» или две буквы «н». Попросить учащихся встать у плаката в зависимости от того, каково их мнение по обсуждаемой проблеме. Выбрать несколько участников и попросить их обосновать свою точку зрения. После изложения причин спросить, не изменили ли кто-либо из участников своего мнения и не хочет ли прийти к другому плакату. Тогда они должны объяснить свои причины перехода.

13. Аквариум - это вспомогательный метод. Он принимается в тех случаях, когда

задействовать весь класс невозможно, но есть необходимость участия всех учащихся. Этот метод можно представить как театр, в котором есть зрительный зал и сцена. Слушатели, исполняющие роли, выступают в качестве актёров, а ученики, которые за ними наблюдают - в качестве зрителей. Этот метод даёт возможность участникам анализировать действия, исполняемые другими и при этом не участвовать самим. Анализ ситуации развивает критическое мышление у учеников и даёт им возможность самим выработать пути решения возникшей проблемы без помощи учителя.

Порядок проведения аквариума: готовится место для ролевой игры. Участники ролевой игры разыгрывают ситуации, а остальным дается задание внимательно наблюдать за игрой. Затем происходит обсуждение и оценка игры. Участники и наблюдатели должны иметь возможность проанализировать и обсудить то, что происходило во время игры. После окончания игры учитель задаёт слушателям вопросы.

14. Моделирование ситуации - этот метод даёт возможность участникам отреагировать на специфическую проблему в заданной ситуации. Цель этого метода - развить способность вырабатывать альтернативные способы действия и способность сопереживания. Учащимся предлагается общая ситуация. Класс делится на две группы, первая подгруппа должна отстоять самостоятельные части речи, а вторая подгруппа должна отстоять служебные части речи. Каждая подгруппа принимает решения в поставленной ситуации, исходя из своих условий.

Таким образом, задействованными в процессе использования интерактивных методов оказываются практически все познавательные уровни, позволяющие как расширить теоретические знания, так и сформировать практические навыки и умения.

Список использованной литературы:

1. Национальная программа по подготовке кадров (Утверждена законом)
2. Азизходжаева Н.Н. Педагогические технологии в подготовке учителя. Ташкент, 2000.
3. Беспалько В.П. Педагогика и прогрессивные технологии обучения. М. 1995.
4. Бордовский Н.А. Новые технологии обучения педагогике. 1993. № 5.
5. Кларин М.В. Инновация в мировой педагогике. Рига, 1995.
6. Мотина Е.И. Язык и специальность: лингвометодические основы обучения русскому языку студентов-филологов. М. 1999.
7. Полат. Е.С., Бухаркина М.Ю. и др. Новые педагогические и информационные технологии в системе образования. М., 2000.

МУСИҚА МАДАНИЯТИ ДАРС САМАРАДОРЛИГИГА ЭРИШИШ ПЕДАГОГИК ТЕХНОЛОГИЯЛАРДАН ФОЙДАЛАНИШНИНГ ТАЯНЧ ОМИЛИ

А.Одилов, Ж.Хаджаев,
Самарқанд давлат университети

Мазкур мақолада умумтаълим мактабларида “мусиқа маданияти” дарсларини ўқитилиши билан боғлиқ айрим муаммолар ва уларнинг ечимларини таъминлаш йўллари баён қилинган. Мақолада “мусиқа маданияти” дарсларини ўқитишда педагогик технологияларни қўллашнинг методик жиҳатлари ўз аксини топган.

Калит сўзлар: педагогик технология, концерт, викторина, конкурс, интервью дарслари.

В этой статье изучены вопросы проблемы и некоторые методы на уроках «музыкальные культуры» в средних школах. В статье изучены методические основы педагогической технологии в процессах урока музыки.

Ключевые слова: педагогическая технология, на уроках концерт, викторина, конкурс, интервью.

In it to clause the questions of a problem and some methods at lessons " musical cultures " at average schools are investigated. In clause the methodical bases pedagogical technology are investigated during a

lesson to music.

Key words: *pedagogical technology, at lessons a concert, competition, interview.*

Ўзбекистон Республикасининг биринчи президенти И.А.Каримов ўзининг “Юксак маънавият енгилмас куч” асарида “Энг муҳими, бугунги кунда мусиқа санъати навқирон авлодимизнинг юксак маънавият руҳида камол топишида бошқа санъат турларига қараганда кўпроқ ва кучлироқ таъсир кўрсатмоқда”- деб таъкидлаган эди [1,141-б].

Мусиқа маданияти фанининг бошқа аниқ фанлардан фарқли томони шундаки у доимо замон билан ҳамоҳанг ҳолда олиб боришни ўқитувчидан узлуксиз ижодий фаолиятни талаб этади.

Ҳар бир фан (дарс)нинг ўзига хос хусусияти бўлиши табиийдир. Мусиқа ўқитишнинг ҳам ўзига хослик томонлари кўп албатта. Шунинг учун дарснинг ҳар бир фаолият турида илғор педагогик технологиялардан самарали фойдаланиш мумкин. Дарсда олиб бориладиган ўқитувчини турли фаолият шакллари маъруза, ҳикоя, тушунтириш, намоёиш қилиш, кўрсатиш, тинглантириш, суҳбат, савол – жавоб, жамоа бўлиб куйлаш, овоз созлаш машқлари кабиларни ҳар бирини мазмун ва моҳияти мавжуд шарт - шароит, ўқитувчи ва ўқувчилар имкониятига мувофиқ тарзда янги технологияларни тадбиқ этиш мумкин. Бунда мусиқа ўқитувчисининг ҳам ўзига хос хусусиятлари намоён бўлади. Мусиқа санъатига муҳаббат, қизиқиш, дарсни эмоционал кўтаринки руҳда ўтказиш, ўзида артистлик, режиссёрлик, драматурглик, маҳоратларини ривожлантириб бориш, болаларни севиш, улардаги мусиқий қобилият ва қизиқишларни эътиборга олиш уларни рўёбга чиқаришга интилиш, яхши хонандалик, чолғучилик маҳоратига эга бўлишлик шулар жумласидандир. Чунки, ўқитувчининг таъкидлаб ўтилган хусусиятларнинг ўзи ҳам дарсда ўқувчилар учун технологик ибрат сифатида хизмат қилиши мумкин [2, 34-б.].

Чунки ҳар қандай таълим шакли, модели, тури ўқитувчининг педагогик маҳорати, билими, малакаси ва артистлик иқтидорисиз кутилган натижани бермаслиги аниқ.

Мусиқа таълимининг ўзига хослиги ташкилий тузилиши, амалий ижрочилик фаолиятлари, шунингдек ўқитиш усуллари, уларнинг самарадорлигини таъминловчи омиллар, воситалар таҳлили ва уларни умумий ижодий – ижобий жиҳатларини умумлаштириш мусиқа таълимини ўзигагина хос бўлган янги турларини ишлаб чиқиш имконини берди. Булар ҳам ўз мақсади ва бажарадиган вазифаси мазмун ва моҳиятига кўра педагогик технология бўлиб, уларни мусиқа машғулотларига тадбиқ этиш яхши натижа бермоқда.

Ўқитувчи ўқитиш жараёнини олдиндан лойиҳалаштириши зарур, бу жараёнда педагог ўқув предметининг ўзига хос томонини, жой ва шароитини, энг асосийси, ўқувчининг имконияти ва эҳтиёжини ҳамда ҳамкорликдаги фаолиятини ташкил эта олишини ҳисобга олиши керак, шундагина, керакли кафолатланган натижага эришиш мумкин. Қисқа қилиб айтганда, ўқитувчи ўқувчини таълимнинг марказита олиб чиқиш керак.

Ушбу мақолада умумтаълим мактаб “мусиқа маданияти” дарсларини ўқитилиши билан боғлиқ айрим муаммолар ва уларнинг ечимини таъминлаш йўллари қисман бўлса – да, кўриб чиқишни лозим топдик.

Мактаб ўқувчиларининг мусиқа санъатига қизиқтириш ва таълим самарадорлигини таъминлашда бир қанча ўйин методлари ва таълим усуллари мавжуд. Улар қаторига ҳозирги кунда илғор, ташаббускор ўқитувчилар томонидан кенг қўлланилаётган қуйидаги технологик дарсларни алоҳида кўрсатишимиз мумкин:

- концерт дарслар;
- викторина дарслар;
- интервью дарслар;
- конкурс дарслар;
- йўналтирувчи дарслар;
- куйни топ;

- химоя дарслари;
- қувноқлар ва зукколар дарслари;
- баҳс – мунозара дарслари;
- мен дирижёр дарслари ва ҳ.к.

Бундай дарслар ўқувчиларда яхши кайфият, жўшқинлик, кўтаринки руҳ ва интилишни кучайтирмоқда. Мактаб ўқувчиларининг мусиқа санъатига қизиқтириш ва таълим самарадорлигини таъминлашда бир қанча ўйин методлари ва таълим усуллари мавжуд. Улар қаторига ҳозирги кунда илғор, ташаббускор ўқитувчилар томонидан кенг қўлланилаётган қуйидаги янги технологик дарсларни алоҳида кўрсатишимиз мумкин:

Бу дарсларнинг ҳар бири ўз тузилиши, вазифаси, мақсади ва методик асосларига эгадир. Мана шу айтиб ўтилганларнинг ўзига ҳам мусиқа дарсларини ўз табиатига кўра янги – янги ўзига хос ва замонавий интерфаол усуллардан фойдаланишида кенг имкониятларига эга эканлигини кўрсатади ва яна бир бор шу ўринда мусиқа ўқитувчисининг зукколиги, маҳорат, тажрибаси ва қандай технологиялардан, қандай фаолият мавзуларини ўтишда, педагогик шарт –шароит ва ўқувчиларнинг қизиқиши ва имкониятларини ҳисобга олган ҳолда танлаши ва қўллаши ҳал қилувчи аҳамият касб этади.

Масалан, *концерт дарсларини* ўқувчиларда саҳна маданиятини шаклланишига, ўзларини кўпчилик олдида кўрсатиш, яхши имкониятларини намойиш этиш, ўзини артистлардек тутиш хислатларини ўсишига, *викторина дарслари* ўқувчиларда топқирлик, изланувчанлик, тез фикрлаш, эслаб қолиш қобилият ва кўникмаларини ривожланишига, *баҳс – мунозара* дарслари ҳам ўқувчиларни мустақил фикрлаш, ҳозиржавоблик, мавзу ва масалаларга ижобий ёндошиш, нутқларини теранлашиб боришига ижобий таъсир этади.

Қувноқлар ва зукколар дарсида ўқувчилар ўзларининг топқирлик, зукколик, мақсад сари интилиш каби сифатларини намойиш этадилар.

Таҳлил дарсида мусиқа саводи, мусиқа тинглаш, кўшиқ куйлаш жараёнларида ўтилган асарларни таҳлил қилишга эътибор қаратилади, бунда ўқувчиларни назарий саводхонлик малакалари муҳим рол ўйнайди.

Ўйин дарслари жуда хилма – хил шаклларда ўтказилиши мумкин. Масалан, мусиқий чолғулар мавзусини ўтганда ўқувчиларга турли хилдаги мусиқа чолғу асбоблари сурати солинган карточкалар берилди. Ўқитувчи магнитофон ёрдамида бирор бир миллий чолғу асбобида ижро этилган мусиқани эшиттиради. Ўқувчилар ўз навбатида мусиқий асар қандай чолғу асбобида ижро этилганлигини қўлларидаги карточкалар орқали кўрсатадилар. Энг фаол қатнашган ва топқир ўқувчилар баҳоланадилар ва рағбатлантириладилар. *Викторина, концерт, баҳс – мунозара, куйни топ* каби дарслар ўқувчиларнинг назарий ва амалий ўзлаштирган билимларига асосланган ҳолда ўтказилади.

Таълимга технологик ёндашув педагогик жараёнга фаол таъсир этувчи ва унинг самарадорлиги, бир бутунлиги, муваффақиятини белгилаб берувчи воситалардандир [3, 42-б.].

Ҳозирги вақтда янги илғор педагогик технологиялар асосида ўқитиш ҳақида турли – туман фикр, қараш, ёндашувлар мавжуд. Бу ҳам тасодифий эмас албатта. Замонавий, янги педагогик технология асосида ўқитишни йўлга қўйиш, таълим жараёнини ўқувчилар учун тушунарли ва қизиқарли яратиш учун тинимсиз изланиш, педагог - ўқитувчининг муҳим вазифаси бўлиб қолмоқда [4,12-б.].

Ўқитувчи бундай янги технологияларини қўллаши натижасида ўқувчиларнинг ушбу дарсларга қизиқиши янада ортади, уларнинг диққатини жалб қилади ва хотирасини мустаҳкамлайди. Дарс жараёнида ўқитувчи томонидан тўғри танланган янги педагогик технологиялар ўқувчиларга билим беришда, уларни маънавий тарбиялашда ўз самарасини кўрсатади [5, 68-б]. Қайд этилган янги педагогик технологиялар ўқитувчи томонидан мусиқа маданияти дарслари жараёнида қўлланилса мақсадга мувофиқ бўлади.

Хулоса қилиб айтганда, ўқитувчи томонидан ўзи ўқитаётган мусиқа фаннинг ҳар бир мавзуси, ҳар бир дарс машғулоти бўйича тузилган юқоридаги каби янги педагогик технологияларни тадбиқ этиш, таълим методларидан самарали фойдаланиш, унга фан

предметини яхлит ҳолда тасаввур этиб ёндошишга, тушунишига яхлит ўқув жараёнининг бошланиши, мақсадидан тортиб, эришиладиган натижасига кўра таълим самарадорлигини оширишига ёрдам беради. Ушбу муаммоларни ижобий ҳал этиш умумтаълим мактабларида мусиқа маданияти дарслари жараёнида янги педагогик технологиялар билан ўқувчи - ёшларни ҳар томонлама чуқур таништириб бориш, уларда мусиқа санъатига хурмат, меҳр-муҳаббат, мусиқани ўрганишга ва шу орқали уларни тарбиялаш ишларини самарали кечишига имконият яратади.

Фойдаланилган адабиётлар рўйхати:

1. Каримов И.А. «Юксак маънавият - энгилмас куч». – Т: Маънавият, 2016.
2. Ахмедов Ш.. Узлуксиз таълим, фан ва ишлаб чиқаришнинг интеграциялашуви. – Т., 2005.
3. Гулбоев Т, Янги педагогик технологиялар ва уларни таълим жараёнига тадбиқ этиш. – Навоий, 2001
4. Саидахмедов Н. Янги педагогик технологиялар. – Т.: Молия, 2003.

ЎЙИНЛИ ЎҚИТИШ ТЕХНОЛОГИЯЛАРИ АСОСИДА БОШЛАНҒИЧ СИНФ ЎҚУВЧИЛАРИДА КАСБИЙ БИЛИМЛАРГА ОИД ТУШУНЧАЛАРНИ ШАКЛЛАНТИРИШ

Б.С.Неъматов, М.Қ.Исмаилов
Термез давлат университети

Ушбу мақолада ўйинли ўқитиш технологиялари, уларнинг қисқача мазмуни ва тарихи ҳамда ўқувчиларда касбий тушунчаларни шакллантиришдаги имкониятлари ҳақида таҳлилий фикрлар келтирилган.

Калим сўзлар: ўйинли ўқитиш технологияси, ўйин, касбий тушунчалар, “ғоялар банки”, дидактик ўйинлар, шибилармонлик ўйинлари.

Статья посвящена изучению и анализ игровой технологии, история, содержания профессиональные термины определения, идей их возможности в формирования.

Ключевой слова: игровая технология обучения, игра, профессиональные термины, “банк идей”, дидактические игры, бизнес игра.

This article provides an overview of the technology of game teaching, its contents and history, and the potential for creating professional concepts in students.

Key words: game teaching technology, game, professional concepts, “idea bank”, didactic games, business games.

Ҳар қандай таълим жараёни ўзаро бир-бирини тақоза этувчи ўқитиш-ўқиш фаолиятини кўзда тутаяди. Бунда, ўқув фанлари бўйича машғулотларни ташкил қилишда ўқувчи фаолияти икки томонлама хусусиятга эга, яъни назарий билимларни ўзлаштириш, уларни қўллашнинг амалий кўникма ҳамда малакаларини ўзлаштириш. Улар таълим жараёнида бирлашади ва бир бутун педагогик жараённи ташкил этади.

Бизга маълумки, педагогик жараён ривожининг жамиятнинг иқтисодий жиҳатдан ривожланганлик даражаси билан узвий боғлиқ. Ишлаб чиқариш жараёни жамият ривожининг муҳим бўғини ҳисобланади. Шундан келиб чиқиб, узлуксиз таълимнинг барча бўғинларида ўқувчиларда турли касбга оид тушунча ва билимларни шакллантириш долзарб муаммо сифатида қаралмоқда. Мазкур муаммони ижобий ҳал этишда таълим жараёнида замонавий ўқитиш технологияларидан фойдаланиш лозим. [2, 10-б.]

Бошланғич синф ўқувчиларини турли касбларга нисбатан қизиқишини оширишда аввало, уларда касбий билимларга оид дастлабки тушунчаларни шакллантириш шарт. Кичик синф ўқувчиларининг ёш ва индивидуал-психологик ривожланиш хусусиятларидан келиб чиқиб, уларда касбий билимларга оид дастлабки тушунчаларни шакллантиришда ўйинли ўқитиш технологиясидан фойдаланиш самарали натижаларга олиб келади. Қуйида,

таълим жараёнида ўйинли технологиялардан фойдаланиш шарт-шароитлари ва имкониятлари хусусида тўхталиб ўтамиз.

Ўйин - бу ижтимоий тажрибани ўзлаштириш ва қайта яратишга йўналтирилган фаолият тури ҳисобланади. Бунда иштирокчилар ўртасида роллар тақсимоли аниқ белгиланиб, ҳар бир вазифа хусусияти келтирилади. Ўқитиш жараёнида қўлланиладиган педагогик ўйинларнинг асосий хусусияти – ўқув-билув фаолиятига йўналтирилган ўқитиш мақсади ва унга мос келувчи педагогик натижанинг аниқ қўйилишидир.

Ҳар бир ўйинли технологиялар қуйидаги таркибий компонентлардан иборат:

- мотивацион;
- мақсадга йўналганлик;
- мазмунли-ташкилий;
- баҳолашга доир;
- кадриятга йўналганлик. [1, 72-б.]

Дидактик ўйинларнинг яна бир тури - ақлий ҳужум усулини биринчи марта 1939 йилда А.Ф.Осборн қўллаган. Бу усул “ғоялар банки” деб ҳам номланган. У муаммоларни қуйидагича ечишга асосланади:

- муаммоли вазият яратиш;
- ғояларни шакллантириш;
- энг яхши ғояларни текшириш, баҳолаш ва танлаш.

Гуруҳ иштирокчиларига муаммони аниқлаш ва уни ечиш бўйича иложи борича кўп, баъзан, батамом қўтилмаган ғояларни бериш учун энг қулай шароит яратилиши ақлий ҳужум машғулоти самарадорлигини белгилайди. Бунда педагогнинг маҳорати ҳамда ўқувчиларнинг тайёргарликлари қанчалик юқори эканлиги асосий омил ҳисобланади. [3, 81-б.]

Ишбилармонлик ўйинлари қуйидаги босқичларда ташкил этилади:

I. Тайёрлов босқичи: а) ўйинни ишлаб чиқиш; б) ўйинга киришиш.

II. Ўтказиш босқичи: а) топшириқ устида гуруҳ билан ишлаш; б) гуруҳлараро мунозара

III. Таҳлил босқичи: а) ўйинни яқунлаш; б) таҳлил; с) ишни баҳолаш ва ўзига баҳо бериш; д) хулоса ва умумлаштириш; э) тавсиялар ишлаб чиқиш.

Бошланғич синф ўқитувчилари ўқувчиларда касбий билимларга оид дастлабки тушунчаларни шакллантиришда қуйидаги ўйин технологиясидан фойдаланиши мумкин.

“Касбни топинг?” деб номланувчи ўйин технологиясининг тузилиши

Ўйиннинг мақсади. Ўқувчиларни касбларнинг хусусиятлари, мазкур касбга оид тушунчалар билан таништиришдан иборат. Ўйиндан ўқувчилар халқ хўжалигининг турли тармоқларидаги касблар билан таништиришда фойдаланилади.

Ўйиннинг шarti. Ўйин синф билан ишлашга мўлжалланган (3-4 синф ва катта ёшдаги ўқувчилар учун). Ўйиннинг дастлабки ижроси 10-15 дақиқага мўлжалланади. Ўйинда синф доскаси, касблар рўйхати акс эттирилган жадвалдан фойдаланилади. Ўйин ғолибларини аниқлаш учун мезонлар ишлаб чиқилади. Агар касбларни топиш билан боғлиқ саволларга жавоб беришда 10та хатога йўл қўйилса, улар мағлубиятга учраган саналади. Ўйин якунида ғолиблар аниқланади.

Ўйиннинг диагностик имкониятлари.

Ўқувчиларнинг касблар тўғрисида билимларни ва касбларни таҳлил этишга ўрганганлигини аниқлашга ёрдам беради.

Ўйинда учрайдиган қийинчиликлар.

“Касбни топинг?” ўйини нисбатан анча мураккаб ўйин саналади. Шу сабабли, ўйин давомида иштирокчилар мағлубиятга кўп учрайверсалар, бунга одатланиб қоладилар. Натижада ўйиннинг аҳамияти йўқолади. Агар ўйин ижроси яхши чиқмаса, иккинчи бора ўйинни ташкил этиш керак эмас. Агар топшириққа мураккаб касбга асосий тушунчалар тақдим этилса, унинг баъзи бандлар бўйича тавсифлаш қийинчилик туғдиради. Шунинг учун тавсифлаш қийин бўлган бандлар бошқалари билан алмаштириш лозим бўлади.

Ўйинни такомиллаштириш истиқболлари

Ўйинни ривожлантиришнинг энг мақбул йўли ва касбларни таснифлашнинг энг оптимал йўллари топишдан иборат. Шунингдек, ўйинни ўтказиш тартибини такомиллаштириш ҳам лозим.

Ўйин босқичлари.

Тайёрлов босқичи: ўйиндан олдин ўқувчилар “касблар рўйхати” билан таништирилади. Бунда фақат жадвалда акс эттирилган касблар тушунтирилиб қолмасдан, балки бир неча касблар синф билан биргаликда муҳокама қилинади. Айрим ҳолларда фақат синф, балки ўқитувчи ҳам айрим касбларни тавсифлашда муаммога дуч келиши мумкин. Бу ҳолларда касблар ҳақида этарлича маълумотга эга эмасликни тан олиш лозим. Ҳаттоки кичкина шубҳаланиш ҳолатини ҳам бартараф этиш лозим. Ўқувчиларни ўйиннинг ижро этишга тайёрлаш керак.

1. Синфнинг олдида касблар рўйхати ёки касбларни таҳлил этиш жадвали туриши лозим.

2. Гуруҳ аъзоларининг ихтиёрига кўра уч кишилик гуруҳчалар ташкил этилади.

3. Умумий йўналиш бериш: “Ҳозир уч киши аудиториядан чиқиб кетади. Улар синфхона учун касблар бўйича топишмоқ тайёрлайдилар ва тақдим этадилар. Сўнгра ташқаридаги уч киши синфхонага киради. Синф аъзоларининг ҳар бири 3-5 дақиқа давомида касбнинг таҳлил этиш схемаси бўйича уларни кузатади. 3-5 дақиқадан сўнгра топишмоқни тақдим этувчилар гуруҳчаларнинг аъзоларидан бирини танлайди. Танланган ўқувчи синф доскасида касбга оид асосий хусусиятларни таҳлил этиш бўйича ўзини вариантини тақдим этади.

Касбни таҳлил этиш схемасини кенгайтирилган варианты тақдим этилади

Мазкур вариант 3-4 синф ўқувчилари учун мўлжалланган. Ҳар бир гуруҳга бир неча касб номлари ёзилган карточкалар тақдим этилади. Ўқувчилар карточкаларда ёзилган касбларга тавсиф берадилар. Қолган гуруҳ иштирокчилари эса бу қайси касб эканлигини топишлари лозим бўлади. Бунда ўқувчилар томонидан касбга оид тушунчалардан кўпроқ фойдаланиши лозимлиги таъкидланади.

Шундан кейин касбни топувчи ҳар бир иштирокчи битта имкониятга эга ва 1 дақиқадан сўнгра ўзининг жавоб вариантини тақдим этади. Агар команданинг битта вариантдан битта тўғри бўлса, команда ғолиб саналади.

4. Топганлар синфхонадан ташқарига чиқадилар. Улар ҳам синфдагилар учун топишмоқ тақдим этадилар.

5. Бошловчи топишмоқ тақдим этувчиларни синфхонага таклиф этади Улар аудиториянинг касблар таҳлил этиш схемаси бўйича топишмоқ синфга тақдим этадилар.

6. Топишмоқни топиш гуруҳчалардан биттадан иштирокчи танлаб олинади.

7. Сўнгра бир дақиқа давомида улар ўзларининг жавоб вариантларини тақдим этишлари лозим бўлади.

8. Уларнинг касбни топган ва топмаганликлари баҳоланади. Бунинг учун топишмоқ сифатида тақдим этилган касб номи айтилади.

Ўйинни муҳокама қилиш.

Бошловчи касбни таҳлил этиш схемасининг ҳар бир банди бўйича синф билан биргаликда доскада ёзилган учта вариантнинг тўғри ва нотўғри жавобларини аниқлайди.

Фойдаланилган адабиётлар рўйхати

1. Авлиёқулов Н.Х. Замоновий ўқитиш технологиялари. – Т.: 2001.
2. Авазбоев А.И., Исмадиёров У.Я. Касбий педагогика. Ўқув қўлланма. – Тошкент-2014, 10 б.
3. Йўлдошев Ж.Ғ., Усмонов С.А. Замоновий педагогик технологияларни амалиётга жорий қилиш. – Т.: 2008, 81 б.
4. Пидкасистый П.И., Хайдаров Ж.С. Технологии игры в обучении и развитии. – М, 1996.

БОШЛАНҒИЧ СИНФ ЎҚУВЧИЛАРИНИ ХУСНИХАТГА ЎРГАТИШДА “КЕЙС-СТАДИ” ТЕХНОЛОГИЯСИДАН ФОЙДАЛАНИШ

Д.Раббанаева,
Самарканд давлат университети ҳузуридаги ХТХҚТМОҲМ

Ушбу мақолада хуснихатга ўргатишда “Кейс-стади” технологиясидан фойдаланишнинг асосий мақсади, ўқувчиларнинг билим олиш жараёнини фаоллаштириш, ёзувга оид муаммоли вазиятларни ҳал қилиш орқали уларнинг ёзув техникаси бўйича қобилиятларини ривожлантириш ҳақида фикр юритилган.

Калим сўзлар: ахборот, фаолият, баҳолаш, жараён, дарс, суҳбат, технология.

В данной статье говорится об основных целях использования, технологии “Case-stady” при обучении чистописанию, активизации учебного процесса, предложено развитие способностей техники письма через решение проблемных ситуаций письменной речи.

Ключавые слова: информация, деятельность, оценка, процесс, урок, беседа, технология.

The article deals with the main purposes of using “Case-stady” technology for teaching calligraphy, activating the learning process, suggesting the development, of writing techniques through solving problematic situations of written speech.

Key words: Information, activity, marking, process, lesson, conversation, technology.

Бошланғич таълим таълим-тарбиянинг пойдеворидир. Пойдевор қанчалик мустаҳкам бўлса иморат шунчалик мустаҳкам бўлганидек, мукаммал бошланғич таълимга эга бўлган ўқувчилар юқори синфларда ҳам қийналмасдан янада юксак натижаларга эриша оладилар. Шунинг учун бошланғич синф ўқитувчилари, ўқувчиларни саводини чиқаришда, мустаҳкам билим беришда барча имкониятларни ишга солиб, илк таълим-тарбия жараёнини сифатли олиб бориши лозим.

Инсон ҳаётида ёзувнинг ўрни бекиёсдир. Чунки яшаш жараёнида ҳар-бир киши турли хил ҳужжатлардан, расмий қоғ‘озлардан ва шунга о‘хшаш ёзув турларидан фойдаланиши сир эмас. Ёзув турларидан фойдаланганда беҳато ва чиройли ёзиш талаб этилади. Демак, ўқувчиларнинг ёзувлари чиройли ва беҳато бўлиши учун бошланғич синф о‘қитувчисининг ёзуви чиройли ва беҳато бўлиши шарт. Бунга эришиш учун эса ёзув тамоилларини, усулларини, воситаларини, услубиятларини мукаммал билишга ҳаракат қилиш керак. Ўқитувчи ўқувчиларнинг хунук ёзиш сабабларини аниқлаш билан бирга, уни баргараф этиш йўллари топиши керак [2, 111-б.].

Ахборот технологиялари кундан-кунга ривожланиб бораётган бир даврда қўлда ёзилган ҳужжатларга эътибор биров сусаймоқда. Шу сабабли кичик мактаб ёшидаги ўқувчиларни хуснихатга ўргатиш масаласи долзарб педагогик аҳамият касб этади. Биз шахсий-касбий фаолиятимизда турли хил муаммоли вазиятларга дуч келамиз, айнан шу вазиятларнинг муқобил ечимини излаш, юзага келган ҳар қандай муаммоли вазиятнинг ечимини топа олиш, истиқболли режаларни тадбиқ қила олиш бизнинг билим, тажриба ва маҳоратимизга боғлиқдир. Жумладан кичик мактаб ёшидаги ўқувчиларда ёзув малакаларини шакллантиришда “Кейс-стади” технологиясидан вазиятларнинг ечимини олдиндан топишга ўргатувчи, янги ечимларни ишлаб чиқишга йўналтирувчи технология сифатида фойдаланишимиз мумкин.

Хуснихатга ўргатишда “Кейс-стади” технологиясидан фойдаланишнинг асосий мақсади, ўқувчиларнинг билим олиш жараёнини фаоллаштириш, ёзувга оид муаммоли вазиятларни ҳал қилиш орқали уларнинг ёзув техникаси бўйича қобилиятларини ривожлантиришдан иборатдир

Амалий вазиятларни ҳал этиш услублари ва воситалари, яъни кейс-стади ингилизча “case”-яшиқ, жилд, ҳолат, стади-ўрганиш, илм билан шуғулланиш [1, 17-б.] технологияси бўлиб, у ташкилот, шахслар гуруҳи ёки алоҳида шахслар ҳаётдан олинган реал вазият деганидир. Таълим жараёнида бу метод “амалий ҳолатларни ўқитиш методи” деб ҳам қаралади [1, 17-б.]. Кейс-стадилар бу шахсларни, воқеаларни, қарорларни, даврларни, лойиҳаларни, қонунларни, ташкилотларни ва бошқа тизимларни бир ёки ундан ортиқ

усуллар орқали аввалдан ўрганиб келинаётган таҳлили ҳисобланади. Кейсинг субъекти таҳлилий вазиятлардир, объекти эса уни таҳлил қилиш жараёнидир.

Таълим-тарбия жараёнида кейслардан фойдаланиш самарали натижалар бермоқда. Ўқувчиларни хуснихатга ўргатишда қуйидагича кейслардан фойдаланиш мумкин. Биринчи ва иккинчи кейслар тингловчи муҳокамаси учун, учунчи ва тўртинчи кейслар ўқувчилар учун қўлланилади.

Кейс №1. Она тили дарсида бир ўқитувчи ўқувчиларга: “Ўртоғингдан кўчирма!”, “Ўзинг ёз, бировларнинг дафтарига қарама!”, “Оббо, кўчирадиган одамингни ҳам топибсанми-а! Унинг ўзи хатто кўчириб олишни ҳам қойиллата олмайди-ю!” сингари заҳарханда сўзлар билан бир неча бор қаттиқ танбех берди. Бошқа синфда эса бошқа бир ўқитувчи дарсига йўл-йўлақай, албатта таъсирли қилиб: “Болалар бир-бирингиздан беркитманглар, бу яхши эмас, ҳеч ким сизлардан кўчираётгани йўқ!”, - деди.

Кейс саволлари:

Таълим жараёнида индивидуал назорат топшириқларини ҳар бир ўқувчи мустақил бажариши лозим.

1. Биринчи ўқитувчи ўқувчига мулоқотнинг қайси туридан фойдаланиб мурожаат қилди? Педагогик талабни шундай тарзда қўйиш қанчалик тўғри?

2. Иккинчи ўқитувчи томонидан педагогик мулоқот жараёнига қўйилган талаб бузилмоқда. Ўқитувчининг хатти-ҳаракатини оқлаш мумкинми?

Тингловчилар учун кўрсатмалар:

1. Кейс моҳиятини етарлича англаб олинг.

2. Берилган манбаларга таянган ҳолда муаммонинг ечимини топишга хизмат қилувчи омилларни аниқланг.

3. Аниқланган омиллар орасидан муаммога барчасидан кўпроқ даҳлдор бўлган омил (ёки иккита омил)ни ажратинг.

4. Ана шу омиллар асосида ечимни асослашга урининг.

5. Ечимни баён этинг.

Кейсни ечиш жараёни:

1. Тингловчилар кейс моҳиятини у билан икки-уч марта танишиш орқали, шериги (жуфтликда), гуруҳдошлари ёки жамоадошлари билан муҳокама қилган ҳолда етарлича англаб олади.

2. Тингловчи шериги ёки гуруҳдошлари билан муҳокама қилган ҳолда муаммонинг ечимини топишга хизмат қилувчи омилларни аниқлайди.

3. Тингловчи (жуфтлик, кичик гуруҳ, жамоа) аниқланган омиллар орасидан муаммога барчасидан кўпроқ даҳлдор бўлган омил (ёки иккита омил)ни ажратиб олади.

4. Тингловчи (жуфтлик, кичик гуруҳ, жамоа) ечимни ажратиб олинган омил (иккита омил) асосида баён этади.

5. Ечим индивидуал, кичик гуруҳлар ёки жамоа иштирокида муҳокама қилинади.

Ўқитувчининг ечими:

1. Биринчи ўқитувчи томонидан гарчи педагогик талаб қўйилаётган бўлса-да, бироқ, бу талабнинг юқоридаги каби ифодалаш мумкин эмас. Аслида ўқитувчи юксак маънавий мулоқот туридан фойдаланган ҳолда мурожаат қилиши лозим эди. Аммо мулоқотнинг манипулятив туридан яъни психологик зарба бериш ва қўполлик, кўрслик билан қўйилган педагогик талаб ҳеч қандай тарбиявий аҳамият касб этмайди, аксинча, салбий таъсир кўрсатади. Қолаверса, ўқитувчининг ёндашуви ўқувчиларда бир-бирларига нисбатан ишончсизлик, бир-бирини ҳурмат қилмаслик каби сифатлар қарор топишига замин яратиб беради.

2. Бир қараганда иккинчи ўқитувчи томонидан педагогик мулоқот тури амалга оширилмоқда бу эса ўқувчиларнинг шахсий сифатларини тўғри ва оқилона ташкил қилишига путур етказди. Аммо, ўқувчиларга нисбатан хайрихоҳлик, самимийлик ўқувчиларга аксинча таъсир кўрсатади. Ўқитувчининг ўзларига нисбатан хайрихоҳлигини ҳис этган ўқувчилар педагогик талабга зид иш қилмасликка ҳаракат қилишади [2].

Кейс №2. Узоқ йиллик иш тажрибасига эга бўлган, талабалар ўртасида алоҳида ҳурматга сазовор она тили фани ўқитувчиси синфга кириб, хаттахтага сана ва мавзуни жуда ёмон ёзувда, яъни ҳуснихат қоидаларини бузиб ёзди. Ва ҳеч нима бўлмагандек дарсни давом эттирди. Синфда шивир-шивир бошланди.

Кейс саволлари:

1. Ўқитувчининг мавжуд вазиятдаги ҳолатини шахсан сиз қандай баҳолайсиз?
2. Бу вазиятда ўқитувчи қандай тарбия методини қўллади?
3. Ўқитувчи нима учун ҳуснихат қоидаларига амал қилмади?
4. Ўқитувчи бу билан нима демоқчи эди?

Кейс таҳлили:

Бу вазиятда ўқитувчи ўзининг педагогик тажрибага эгаллигини намоён эта олди. У бу ёзувни ўзининг устидан кулиш воситаси деб эмас, аксинча, тарбия, таълим сифатида қилди. Натижада ўқувчилар ўқитувчининг ёзуви билан ўзларнинг ёзувларини таққосладилар. Бундай ёндашув ўқувчиларга ўқитувчининг новербал мулоқот орқали ҳаракат қилганлигини англатади.

Кўрсатмалар:

1. Кейс моҳиятини етарлича англаб олинг.
2. Муаммонинг самарали ечимини ифодаловчи тарбия методлари тизимини аниқланг.
3. Аниқланган тарбия методлари тизими орасидан муаммога кўпроқ даҳлдор бўлган метод (ёки иккита метод)ни ажратинг.
4. Ажратиб олинган методлар асосида ўқитувчининг воқеага нисбатан муносабатини асослашга урининг.

5. Ечимни баён этинг.

Кейсни ечиш жараёни:

1. Тинловчилар кейс моҳиятини ўрганиб чиқишади, шериги (жуфтликда), гуруҳдошлари (кичик гуруҳларда) билан муҳокама қилади.
2. Тинловчилар шериги (жуфтликда), гуруҳдошлари (кичик гуруҳларда) ёки жамоадошлари (жамоада) билан муҳокама қилган ҳолда муаммонинг самарали ечими ҳисобланган тарбия методлари тизимини аниқлайди.
3. Тинловчилар (жуфтлик, кичик гуруҳ, жамоа) аниқланган тарбия методлари орасидан айна вазиятда бевосита қўлланилган метод (ёки иккита метод)ни ажратиб олади.
4. Тинловчилар (жуфтлик, кичик гуруҳ, жамоа) ечимни ажратиб олинган метод (иккита метод) асосида баён этади.
5. Ечим индивидуал, кичик гуруҳлар ёки жамоа иштирокида муҳокама қилинади.

Кейс № 3.

1. Ўқувчиларга муаммо берилади: “Ўртоғингиз чиройли ёзмайди, лекин у ўз ёзувини ёмон деб ҳисобламайди. Бу ҳолатда сизнинг ҳаракатингиз”.

2. Муаммо таҳлили:

Ўқувчилар ўз фикрларини баён қиладилар.

1. Усуллар ичидаги энг муҳумини ажратинг.
2. Ушбу усулларни қай ҳолатларда ишлатасиз?
3. Ўқувчи жавоби.

Кейс № 4.

1. Ўқувчиларга муаммо берилади: “Наргиза жуда кўп ҳаракат қилгани билан ёзувини тузата олмаяпти”. Тавсияларингиз?

2. Муаммо таҳлили:

Ўқувчилар ўз фикрларини баён қиладилар.

1. Усуллар ичидаги энг муҳумини ажратинг.
2. Ушбу усулларни қай ҳолатларда ишлатасиз?
3. Ўқувчи жавоби.

Ўқитувчи фикрлар ичидан энг муҳум деб ҳисоблаганларини таъкидлаб ўтади.

Хуснихат дарслари орқали ўқувчиларда ёзув техникасини шакллантирар эканмиз, ёзувга бўлган эътибор доим диққат марказда бўлиши ва уни амалга ошириш учун ҳар бир ўқитувчидан юксак касб маҳорати ва ҳаттотлик санъати талаб этилади. Ўқитувчиларимиз хуснихат дақиқаларини замонавий методлар орқали ташкил этишса, ёш авлод оғ‘заки ва ёзма нутқи равон, ҳар томонлама етук инсонлар бўлибгина қолмасдан, го‘залликка интилувчи ва уни юракдан ҳис қила олувчи, го‘залликни яратишга интиладиган шахслар бўлиб вояга етадилар.

Фойдаланилган адабиётлар рўйхати:

1. Авлаев О.Й., Жўраева С.Н., Мирзаева С.Р. “Таълим методлари” – Т.: “Наврўз”.
2. Ғуломов М. “Чиройли ёзув малакаларини шакллантириш”. – Т.: “Турон-иқбол”, 2013.

МАКТАБГАЧА ЁШДАГИ БОЛАЛАРНИ АҚЛИЙ ТАРБИЯЛАШДА ИННОВАЦИОН ТЕХНОЛОГИЯЛАРДАН ФОЙДАЛАНИШ

М.Нигматова,
Самарқанд давлат университети ҳузуридаги ХТХҚТМОХМ,
Д.Ғофурова,
Пайариқ тумани 29-МТМ,
М.Жабборова,
Самарқанд педагогика коллежи

Ушбу мақолада ҳозирги таълим-тарбия муассасаларининг ўқув-тарбиявий жараёнида инновацион технологиялардан фойдаланишнинг ўзига хос хусусиятлари ёритилган.

Калим сўзлар: педагог, шахс, жамоа, жараён, усул, сайр, технология, ўйин.

В данной статье указывается необходимость обращение внимание на использование инновационных технологий в учебно-воспитательном процессе в учебно-воспитательных учреждениях.

Ключавые слова: педагог, личность, коллектив, процесс, метод, прогулка, технология, игра.

This article deals with significant features of using innovative technologies during teaching process of educational institutions.

Key words: educator, person, community, process, method, trip, technology, play.

Ҳозирги кунда таълим жараёнида интерфаол услублар инновацион педагогик ва ахборот технологиялардан фойдаланиб, таълимнинг самарадорлиғни кўтаришга бўлган қизиқиш, эътибор кундан-кунга кучайиб бормоқда. Замонавий технологиялар қўлланилганда педагоглар эгаллаётган билимларни ўзлари қидириб топишларига, мустақил ўрганиб, таҳлил қилишларига, ҳатто хулосаларни ҳам ўзлари келтириб чиқаришларига қаратилган. Педагог бу жараёнда шахс ва жамоанинг ривожланиши, шаклланиши, билим олиши ва тарбияланишига шароит яратади. Шу билан бир қаторда бошқарувчилик, йўналтирувчи вазифасини бажаради.

Бугунги кунда таълим муассасаларининг ўқув-тарбиявий жараёнда педагогик технологиялардан фойдаланишига алоҳида эътибор берилаётганлигининг асосий сабаби куйидагилардир:

Биринчидан: педагогик технологияларда шахсни ривожлантирувчи таълимни амалга ошириш имкониятининг кенглигида. «Таълим тўғрисида»ги Қонун ва Кадрлар тайёрлаш миллий дастурида ривожлантирувчи таълимни амалга ошириш масаласига алоҳида эътибор қаратилган.

Иккинчидан: педагогик технологиялар ўқув-тарбия жараёнига тизимли фаолият ёндашувини кенг жорий этиш имкониятини беради.

Учинчидан: педагогик технология педагогни таълим-тарбия жараёнининг мақсадларидан бошлаб ташхис тизимини тузиш ва бу жараён кечишини назорат қилишгача

бўлган технологик занжирни олдиндан лойиҳалаштириб олишга ундайди.

Тўртинчидан: педагогик технология янги воситалар ва ахборот усулларини қўллашга асосланганлиги сабабли, уларнинг қўлланилиши «Кадрлар тайёрлаш миллий дастури» талабларини амалга оширишни таъминлайди.

Ўқув-тарбия жараёнида педагогик жараёни тўғри ташкил этилиши педагогнинг бу жараёнда асосий ташкилотчи ёки маслаҳатчи сифатида фаолият юритишига олиб келади. Бу эса тингловчилардан кўп мустақилликни, ижодни ва иродавий сифатларни талаб қилади. Шунинг учун ҳам таълим муассасаларининг ўқув-тарбиявий жараёнида замонавий ўқитиш услублари-интерфаол услублар, инновацион технологияларнинг ўрни ва аҳамияти бекиёсдир. Педагогик технология ва уларнинг таълимда қўлланилишига оид билимлар, тажриба талаба ёки ўқувчиларнинг билимли ва этук малакага эгаллигини таъминлайди.

Инновацион технологиялар педагогик жараён ҳамда ўқитувчи ва талаба ёки ўқувчи фаолиятига янгилик, ўзгаришлар киритиш бўлиб, уни амалга оширишда асосан интерфаол услублардан фойдаланилади. Ўқитишнинг интерфаол услублари-билиш ва коммуникатив фаолиятни ташкил қила билишнинг махсус шакли бўлиб, унда таълим олувчилар билиш жараёнига жалб қилинадилар, улар биладиган ва ўйлаётган нарсаларни тушуниш ва фикрлаш имкониятига эга бўладилар. Интерфаол дарсларда педагогнинг ўрни қисман тингловчиларнинг фаолиятини дарс мақсадларига йўналтиришга олиб келади. Бу услубларнинг ўзига хослиги шундаки, улар фақат педагог ва тингловчилар биргаликда фаолият кўрсатиши орқали амалга оширилади. Бундай педагогик ҳамкорлик жараёни ўзига хос хусусиятларга эга бўлиб, уларга:

- педагогларнинг жараёнга бўлган қизиқишларининг доимийлигини таъминлаши;
- мустақил равишда ҳар бир масалага ижодий ёндашган ҳолда кучайтирилиши;
- педагогларнинг ҳамкорликдаги фаолиятини доимий равишда ташкил этишлари киради.

Миллий таълим равнақини таълим-тарбия амалиётига самарали ва тежамли, янги шакл, воситаларни қўллаш, изланиш орқали юқори натижаларга эришишни кўзловчи педагогик технологиялар таъминлайди. Мактабгача таълимда янги педагогик технологиялардан оқилона фойдаланиш тарбияни таълимга боғлаш, ҳар иккисини тузилиши ва мазмун жиҳатдан яхлитлаштиришга, тарбияланувчи фаолиятини уюштиришга, мустақил фикрлашга йўллаш учун қулай шароит яратади.

Демак, педагогик инновацион технология таълим-тарбия жараёнини илғор воситалар, методлар, техник воситалар, усулларига таяниб такомиллаштириш тизими ҳисобланади. Бу тизим ўқитувчи ёки тарбиячи томонидан яратилади, таълим-тарбия босқичларини ўзаро боғлашга хизмат қилади. Унинг мазмуни ва вазифаларини, мақсадини олдиндан белгилаш, таълим-тарбиянинг шакллари ва воситаларини тайёрлаш, тарбияланувчида шакллантириш кўзда тутилган маънавий сифатларни ўзлаштиришга йўналтирилган машғулотларни режалаштириш кабиларни ўз ичига олади.

Бугунги кунда тарбиячи машғулотларда нафақат болаларга маълум билимларни бериши, балки машғулот жараёнида болаларнинг айрим томонларини шакллантира ёки ривожлантира олишлари даркор. Шунинг учун мактабгача таълим муассасалардаги машғулотларни интерфаол усуллар ёрдамида ўтиш мақсадга мувофиқдир.

Машғулотлар орқали самарали натижаларга эришиш илғор инновацион технологияларни қўллаш орқали юзага келади. Демак, педагогик технология таълимга тизимли ёндашув асосида татбиқ этилади ҳамда тарбияланувчининг ёши, руҳияти, дунёқараши, билими, фаоллик даражаси, таълим-тарбиянинг мақсади, йўналиши, мазмуни, шакллари, усуллари ва бошқалар эътиборга олинади. Тарбиячининг бу жараён ташкилотчиси, раҳбари, ижодкор сифатидаги фаолияти асосини унинг билими ва маҳоратини, техник воситалардан фойдаланиб, боланинг қизиқиш ва интилувчанлигига таъсир кўрсатиш, болани энг кўп даражада фаоллаштиришга хизмат қилувчи усулларни қуллаб, кафолатланган самараларга эришиш қобилияти ташкил этади.

Маълумки ўйин фаолияти болалар ҳаётининг мазмунини ташкил этиш билан бирга,

уларни атрофни, қолаверса, барча яқинларини танишга ёрдам беради, келгуси ўқув фаолиятига руҳан, ақлан тайёрлаб боради. Боланинг диққати, хотираси, ижодий тафаккури ва тасаввурини ҳамда дунёқарашини шакллантиришга, ўтсиришга хизмат қиладиган воситадир. Бу жиҳатлар боланинг бундан буёнги хаётида муҳим ўрин тутади.

Бола билан ўйнаш эканмиз, биз ҳам ўз олдимизга мақсад қўйиб боришимиз керак. Ўйин давомида албатта биз уларнинг хоҳиши, истаги бўйича ҳаракат қилишимиз, бизнинг шу пайтдаги асосий ишимиз боланинг айтганларини бажариб, уни хушнуд қилиш, вақтини чоғлаш ва шу асосда муайян кўзлаган ниятимизни амалга ошириб, болани маълум мақсадга йўналтиришдир. Масалан, биз бола идрокини ривожлантиришни ўз олдимизга вазифа қилиб қуйишимиз мумкин. Идрокни ўстиришга қаратилган ўйинлар болада нарсаларнинг ранги, шакли, катталигига кўра таҳлил қилиш малакасини шакллантиради.

Мактабга тайёрлов даврига келиб, болалар ранг қаторидаги 7 хил рангни бемалол фарқлай оладилар. Улар асосий геометрик шакллар (доира, тўртбурчак, тўғри тўртбурчак, учбурчакларни билишлари лозим. Намунага кўра, ёки номи айtilган маълум бир шаклдаги нарсаларни ажрата олишлари керак. Шундан келиб чиқиб, сизларга бир неча ўйин машғулотларини тавсия этамиз.

Мантиқий жуфтликни топ

Расмда турли предметлар тасвирланган. Уларнинг номларини айта оласанми? Уларнинг жуфтини топ ва бирлаштир.



Тўғринчиси ортиқча

Бу-мантиқий ўйин бола олдида 4 та сурат қуйинг 3 таси битта умумий тушунчага доир, 1 таси бошқа тушунчага. Масалан. стол, стул, жавон, олма. Бола шу сурат тўпламидан ортиқчасини топиб, нега айнан шу суратни ажратганини шарҳлаши лозим. Болага ўйин қондаси, тушунчаларнинг моҳияти, қайси сурат ортиқча булиши мумкинлигини тушунтириб беринг. Нарсаларни умумлаштириш, фарқлаш малакасини ҳосил қилиш, мустаҳкамлаш учун бир неча кўринишда машқ қилиш мумкин.

1			2		
3			4		

Хулоса қилиб айтиш мумкинки, бу ўйинлар орқали болаларда мантиқий фикрлашни, диққатни жамлашни, сезгини, бир нарсани тезда идрок этишни, умумлаштиришни, чакконликни ривожлантириш мумкин. Таълим тизими, шахсни шакллантириш учун, давлат талаблари асосида ўқитувчилар, тарбиячилар шахсини ҳар томонлама мукамал бўлишини талаб қилади. Янгиланаётган мактабгача таълимга давлат ва жамият томонидан қўйиладиган талаб таълим соҳалари бўйича ўзаро мувофиқлик ва мутаносиблик тўла тامينланиши лозим. Шу жиҳатдан мактабгача таълим давлат талабларини белгилашда шуни ҳисобга олиш керакки, таълим жараёнининг таркибини, худди шу таркибий қисмларнинг мазмунини ҳам модернизациялаш, янги замонавий педагогик технологияларни қўллаш имконини беради.

Фойдаланилган адабиётлар рўйхати:

1. Авлаев О.Й., Жўраева С.Н., Мирзаева С.Р. Таълим методлари. – Т.: Наврўз, 2017.
2. Асадова Й.М., Бурхонова Г.Т. «Психологик ташхис методикалари» -Т, 2001 й.
3. Жалолова Г. «Болаларни мактабга тайёрлашда ноанъанавий ўйинлардан фойдаланиш». –Т., 2004 й.

МАКТАБГАЧА ТАЪЛИМ ТИЗИМИНИ СИФАТ ВА САМАРАДОРЛИГИНИ ОШИРИШДА ВАРИАТИВ ЁНДАШУВНИНГ АҲАМИЯТИ

Н.Абдуллаева,
Тошкент давлат педагогика университети

Мақолада мактабгача ёшдаги ҳар бир боланинг сифатли ва очиқ таълим олиш ҳуқуқини таъминлаш масаласи баён этилган. Муаллиф бунинг учун мактабгача таълимнинг вариатив тизимини амалиётга киритиш ва вариатив ёндашувнинг аҳамиятини очиқ берган.

Калим сўзлар: мактабгача таълим, вариатив тизим, таълим иштирокчилари, сифатли ва очиқ таълим, вариатив дастурлар.

В статье изложены вопросы обеспечения права на получение качественного и открытого образования детьми дошкольного возраста. Автор раскрывает важность внедрения вариативной системы дошкольного образования и вариативного подхода.

Ключевые слова: дошкольное образование, вариативная система, участники образования, качественное и открытое образование, вариативные программы.

The article describes the issues of ensuring the right to quality and open education for preschool children. The author reveals the importance of introducing a variable system of preschool education and a variable approach.

Key words: preschool education, the variable system, the participants of education, quality and open education, variable programs.

Мактабгача таълим тизими ҳар томонлама соғлом ва баркамол авлодни тарбиялашнинг муҳим босқичидир. Бугунги кунда ушбу тизимни такомиллаштиришга алоҳида эътибор қаратилмоқда. Президентимизнинг 2016 йил 29 декабрдаги “2017–2021 йилларда мактабгача таълим тизимини янада такомиллаштириш чора-тадбирлари тўғрисида”ги қарори асосида мактабгача таълим тизимида чуқур ўзгаришлар амалга оширилмоқда.

Узлуксиз таълим тизимининг муҳим бўғини бўлган мактабгача таълим тизимини янада такомиллаштириш, самарали давлат бошқаруви тизимини яратиш, мактабгача таълим муассасалари давлат ва нодавлат тармоғини кенгайтириш, моддий-техника базасини мустаҳкамлаш, уларни малакали педагог кадрлар билан таъминлаш, мактабгача таълим муассасаларига болаларни қамраб олишни кескин ошириш, таълим-тарбия жараёналарига замонавий таълим дастурлари ва технологияларини татбиқ этиш орқали болаларни ҳар томонлама интеллектуал, маънавий-эстетик, жисмоний ривожлантириш ҳамда уларни мактабга тайёрлаш сифатини тубдан яхшилаш зарур.

Бизнинг фикримизча, юқорида кўрсатиб ўтилган вазифаларни амалга ошириш учун мактабгача таълимнинг вариатив тизимини амалиётга киритиш зарур.

Мактабгача таълим вариатив тизимининг мақсади – ҳар бир боланинг сифатли ва оммабоп (очик) таълим олиш ҳуқуқини таъминлаш. Бу тизимда таълим олувчилар учун ҳар хил тартиб, яъни ота-оналар талабидан келиб чиққан ҳолда вақтни белгилаш, бола ривожланишини инобатга олиш, иқтидор ва йўналишларни ҳисобга олиш, имконияти чекланган болалар, махсус таълим талабларини инобатга олиш асосий мезон ҳисобланади.

Барчамизга маълумки, бугун мактабгача таълим муассасаларидаги қамровнинг паст даражада эканлиги (бунинг объектив ва субъектив сабаблари бор) инобатга олиб, таълим муассасалари ўртасида рақобат бўлиши шарт деб ҳисоблаймиз. Замонавий мактабгача таълим муассасаси раҳбарлари жамоа савиясига жиддий эътибор қаратиб, улар фаолиятинимониторинг қилиш каби масалаларга масъулият билан ёндошмоғи лозим.

Бугун анъанавий мактабгача таълим тизими, яъни тўлиқ кун мактабгача таълим муассасаси ўрнига альтернатив кўринишдаги таълим шакллари киритиш кўгина ташкилий муаммоларни ҳал этишга кўмак беради.

Ўрганишлар натижасида шу аниқ бўлдики, юқорида кўрсатиб ўтилган вазифаларни амалга оширишда “таълим берувчи – таълим олувчи – ота-она” тизими асосидаги ҳамкорликни йўлга қўймасдан мақсадга эришиш мумкин эмас.

Мактабгача таълим тизимининг барча ходимлари шуни англаши керакки, мактабгача таълимнинг вариатив тизими ҳар томонлама соғлом ва баркамол бола шахсини тарбиялашнинг муҳим шартидир.

Фикримизча, мактабгача таълимнинг вариативлиги – бу мактабгача таълим тизимини ривожлантиришни белгилаб берувчи асосий принципларидан ва йўналишларидан биридир.

Мактабгача таълим жараёнининг вариативлиги бу – мактабгача таълим мақсадларини амалга оширишда таълим жараёнининг барча иштирокчиларини мувофиқлашган фаолияти. Бу жараён таълим мазмунини танлашда (таълим стандартлари ва талаблари доирасида), таълим воситалари, усуллари ва мулоқот йўлларини, умуман олганда, мактабгача таълим мазмуни ва жараёнини танлашда намоён бўлади.

Қолаверса, таълим тизимида олиб борилаётган демократлаштириш, либераллаштириш жараёнлари, таълимнинг вариативлиги, инновацион жараёнлар мактабгача таълим муассасаси ва барча ижтимоий институтлар (энг аввало оила) ўртасида ҳамкорликдаги, мувофиқлашган фаолиятга хизмат қилади.

Вариативлик деганда нафақат мазмун жиҳатдан фарқланувчи вариатив дастурлардан (умумтаълим, чуқурлаштирилган, кенгайтирилган даражадаги) фойдаланиш, балки таълим усуллари, шакллари ва таълим технологиялари билан фарқланувчи дастурларни ҳам назарда тутиш лозим. Шундан келиб чиққан ҳолда вариативлик таълим олувчи шахсининг талаблари, эҳтиёжлари, имкониятларига йўналтирилган бўлиши зарур.

Мактабгача таълимнинг вариатив тизимини илмий тадқиқ қилиниши ва амалиётга киритилиши куйидаги натижаларга олиб келади:

1. Мактабгача таълимнинг сифати ва очиклиги барча ижтимоий тоифадаги гуруҳлар, аҳоли ҳамда яшаш жойи, даромадидан қатъи назар ҳамма учун таъминланади.

2. Мактабгача таълим тарбияланувчиси келгуси ҳаётидаги ўрни аниқ белгиланади ва унинг жамият ҳаётига мослашиши ва қўшилиши имконияти кенгайди.

3. Мактабгача таълим хизматларининг кенгайиши асосида мактабгача таълим тизимида институционал ўзгаришлар содир бўлади.

4. Давлат ва жамиятнинг барча институтлари ҳамкорлиги асосида мактабгача таълим тизимининг кўпфункционаллиги ва мослашувчанлиги таъминланади.

5. Мактабгача таълим мазмуни, таълим моделлари ва технологияларнинг такомиллашуви, инновацияларнинг киритилиши асосида бола шахсининг тўлиқ ривожланишига ҳамда мактабгача таълимнинг, таълимнинг навбатдаги босқичлари билан узлуксизлиги мувофиқлаштирилади.

6. Мактабгача таълимнинг иқтисодий таъминотига янги қарашлар шаклланади ҳамда инновацион мактабгача таълим тизими ривожланади.

7. Мактабгача таълим тизимидаги инновацион ўзгаришларни мувофиқлаштирувчи ҳуқуқий-меъёрий таъминот такомиллаштирилади.

8. Мактабгача таълим тизими педагогларининг инновацион фаолиятлари сифатини компетентлик ёндашуви асосида баҳолаш мезонлари ва мониторинг тизими шакллантирилади ҳамда уларни мақсадли тайёрлаш, қайта тайёрлаш ва малака ошириш тизимининг мослашувчанлиги, вариативлиги таъминланади.

9. Мактабгача таълимни бошқаришнинг замонавий, жамият – давлат тизими шаклланади.

Хулоса қилиб айтганда, мактабгача таълимнинг вариатив шакли – бу мактабгача таълим дастурларини амалга оширувчи давлат мактабгача таълим муассасалари тизимининг бир бўлагидир. Вариатив таълим жараёни – барча таълим жараёни қатнашчиларининг таълим мақсадларини амалга оширишда, давлат талаблари ва таълим стандартлари асосида таълим мазмуни, таълим технологияларини, фаолият ва мулоқот воситалари ва усулларини танлашда ҳамколикдаги фаолиятини йўлга қўйишда муҳим аҳамиятга эга.

Фойдаланилган адабиётлар:

1. Ўзбекистон Республикаси Президентининг “2017 — 2021 йилларда мактабгача таълим тизимини янада такомиллаштириш чора-тадбирлари тўғрисида” ги 2016 йил 29 декабрдаги ПҚ-2707-сон қарори.

2. Ўзбекистон Республикаси Вазирлар Маҳкамасининг “Мактабгача таълим муассасаларининг фаолиятини такомиллаштириш тўғрисида”ги 2017 йил 19 июлдаги 528-сон қарори.

3. Ўзбекистон Республикаси Вазирлар Маҳкамасининг “Мактабгача таълим вазирлиги тўғрисидаги низомни ҳамда мактабгача таълим муассасалари раҳбар ва мутахассисларини қайта тайёрлаш ва уларнинг малакасини ошириш институти уставини тасдиқлаш ҳақида” ги 2017 йил 19 июльдаги 528-сон қарори.

4. Ўзбекистон Республикаси Президентининг “Ўзбекистон Республикаси мактабгача таълим вазирлиги фаолиятини ташкил этиш тўғрисида”ги 2017 йил 30 сентябрдаги ПҚ-3305-сон қарори.

5. Ўзбекистон Республикаси Президентининг “Мактабгача таълим тизими бошқарувини тубдан такомиллаштириш чора-тадбирлари тўғрисида”ги 2017 йил 30 сентябрдаги ПФ-5198-сон фармони.

6. Арнаутова Е.П. Педагог и семья. – М., 2001.

7. Афанасьева Т.П., Немова Н.В. Профильное обучение: педагогическая система и управление. Книга 1. Система профильного обучения старшеклассников: Методическое пособие / Под редакцией Н.В. Немовой. – М.: АПК и ПРО, 2004. – С.73.

МАЛАКА ОШИРИШ ВА ҚАЙТА ТАЙЁРЛАШ ТИЗИМИДА МАСОФАДАН ЎҚИТИШ ТЕХНОЛОГИЯЛАРИДАН ФОЙДАЛАНИШ САМАРАДОРЛИГИ

Ш.Абдуев, Р.Тугалов,
Самарқанд давлат университети ҳузуридаги ХТХҚТМОҲМ

Мақолада малака ошириш жараёнида тингловчиларни билим ва малакаларини шакллантириш учун масофадан ўқитиш тизимидан фойдаланиш тамойиллари, технологиялари ва ундан фойдаланиш самарадорлиги ёритилган.

Калит сўзлар: масофавий таълим, масофавий таълимни тамойиллари ва ташкил этиш шакллари, фойдаланиш самарадорлиги.

В статье рассматриваются основные принципы, технологии и эффективности

использования дистанционного обучения для формирования знания и навыки слушателей в процессе повышении квалификации.

Ключевые слова: дистанционное обучение, принципы и формы организации дистанционного обучения, эффективности использования.

In clause the basic principles, technology and efficiency of use of remote training for formation knowledge and skills of the students in process improvement of professional skill are examined.

Key words: remote training, principles and forms of organization of remote training, efficiency of use.

Бугунги кунда барча соҳалар каби ўқитувчиларнинг малакасини ошириш ва қайта тайёрлаш жараёнида ҳам замонавий технологияларидан- масофавий таълимдан самарали фойдаланиш бугунги куннинг муҳим масалаларидан бири бўлиб қолмоқда. Интернет тармоғи технологиялари-дан таълим тизимида фойдаланиш ўқув жараёнини ташкил этиш учун зарур бўлган маълумотларни тўплаш, чоп этиш ва уларни кўпайтириш, ҳамда уни тингловчиларга тезкор ва аниқ етказиш имкониятларини яратиб беради. Шу билан бирга масафадан ўқитиш тизими интерактив бўлганлиги сабабли, тингловчининг ўз устидан мустақил ишлашида жуда катта аҳамиятга эга бўлади.

Масофавий таълим – ўқитишнинг янги шакли бўлиб, у ўқитишнинг ишлаб чиқаришдан ажралган ва ажралмаган ҳолдаги кўринишларидан фарқ қилади [1]. У таълимнинг янги шакллари, методлари, воситалари, ташкил этилиши, педагог ва тингловчи ўртасидаги ҳамда тингловчиларнинг ўзаро мулоқоти шакллари назарда тулади.

Масофавий таълим компьютер коммуникацияси асосида ташкил этилганда бундай ўқитишнинг таълимий, тарбиявий ва ривожлантирувчи ташкил этувчиси, уларда қўлланиладиган технологик жараёнлар билан жиҳозланган компьютер коммуникацияси, компакт дисклар, шунингдек кейс технологияси каби воситаларга асосланган бўлади

Масофадан ўқитиш тизимининг асосий технологияларини қуйидаги жадвал орқали ифодалаш мумкин.

Технология	Хусусиятлар
Аудио-визуал ахборот ташувчилар (нашрдан чиққан материаллар, аудио-видео-кассеталар)	Паст коммуникацион интерактивлик ишлаб чиқариш баҳоси таълим олувчилар сонига чизикли боғлиқ. Ўқув материаллари яратишнинг яхши маълум методикаси. Юқори узоқ ишонччилик.
Компьютер таълими, осинхрон электрон почта	Интерактивликнинг ўртача даражаси. Инфраструктура ривожланган. Нархнинг пастлиги.
Реал вақт режимида Internet компьютер тармоғи бўйича видеоконференциялар	Интерактивликнинг юқори даражаси. Тармоқ инфраструктурасини дунёда энг ривожлангани. Кенг тарқалган компьютер платформасидан фойдаланиш. Нархнинг пастлиги.
Ажратилган рақам бўйича видеоконференция	Интерактивликнинг юқори даражаси. Тасвирни узатиш сифатини яхшиланганлиги. Аналог телеведион сигналларга нисбатан каналлардан сигналларни ўтказишга қўйилган талабларни икки маротобогача камайганлигида. Нархнинг юқорилиги.
Аналог спутник канали бўйича видеоконференция	Интерактивликнинг юқори даражаси. Тасвирни узатиш сифатини максимал имконияти яратилган. Тиниқ товушли сигналлар. Нархнинг юқорилиги.

Малака ошириш жараёнида ахборот технологиялари асосида масофадан ўқитиш

тизимини ташкил этиш анъанавий ўқитиш тизими билан уйғунлашган ҳолда амалга оширилади. Бунинг учун мутахассисларни малакасини ошириш ва қайта тайёрлаш тизимида масофадан ўқитишдан самарали фойдаланиш куйидаги бир нечта омилларга боғлиқ бўлади [2]:

- малака ошириш ва қайта тайёрлаш марказларида замонавий ахборот ва компьютер технологиялари базасининг мавжудлиги ва етарлилиги;
- Internet тармоғида ишлашнинг узлуксизлиги;
- масофадан билим олаётган тингловчиларнинг билим олиш иштиёқи ва ўзлаштириш даражасининг юқорилиги;
- масофадан ўқитиш тизимида билимли, малакали ва тажрибали мутахассис ва ўқитувчиларнинг жалб этилиши;
- масофадан ўқитиш тизимининг керакли ва сифатли ўқув материаллари,
- электрон дарсликлар ва ўқув курслари билан таъминланганлиги ва уларнинг етарлилиги;
- масофадан ўқитиш тизимида барча машғулотларни тизимли тарзда олиб борилиши.

Масофадан ўқитиш тизимида тингловчилар мустақил ўқиш, ўрганиш ва ўзларига қулай вақтни танлаш имкониятига эга бўладилар. Масофадан ўқитиш тизими малака ошириш ва қайта тайёрлаш жараёнини идинфикациялаш ва индивидуаллаштириш имконини беради, ўқув муассасасининг илмий ва таълимий потенциалидан тўлиқ фойдаланилади. Тингловчиларни яшаш жойидан қатъий назар, кўшимча профессионал таълим дастури асосида кадрлар тайёрлаш ва қайта тайёрлаш имконини яратади.

Масофадан ўқитиш тизими учун керакли ўқув материаллар қабул қилиш, Internet тармоқларидан асосан синхрон (on-line) ва синхрон (off-line) кўринишларида амалга оширилади. Лекин ҳозирги кунда масофадан ўқитиш тизимида маълумотларни олишнинг бошқа кўринишлари ҳам пайдо бўлмоқда. Бунга ахборот ва компьютер технологияларининг техник ва дастурий жиҳатдан ривожланаётганлиги, ҳамда Internet тармоғига уланишнинг арзонлиги ва ундан фойдаланишнинг оддийлиги асосий сабаб бўлмоқда.

Масофавий таълим тизимида ўқитувчи билан тингловчи ўртасидаги мулоқот компьютер, телекоммуникация қурилмалари ва Интернет орқали амалга оширилади. Ўқув жараёнида тингловчи ўқув материалларини ва топшириқларни ўз компьютерига олади, бажарилган тест ва назорат ишларини ўқитувчига Интернет ёки электрон почта орқали юборади. Бундан ташқари, тингловчи ўз ўқитувчиси ва услубиётчисига саволлар билан мурожаат қилиши ва уларга ўз вақтида жавоб олиши мумкин. Масофадан ўқитиш тизимида тингловчилар мустақил ўқиш, ўрганиш ва ўзларига қулай вақтни танлаш имкониятига эга бўладилар.

Малака ошириш муассасаларида тингловчилар билимини назорат қилишда тест усулидан фойдаланиш самарали натижалар бермоқда. Шунинг учун, масофадан туриб тингловчиларнинг билимини тест асосида баҳолаш учун дастур таъминоти яратилган бўлиб, у баҳоланаётган тингловчининг компютерига ўрнатилади, тестнинг маълумотлар базаси эса шу компютернинг ўзида ёки серверга жойлаштирилади.

Масофавий ўқитиш тизимини ташкил этишда билимларни узатиш ва тингловчиларни турли хил ўқув ахборотлари билан таъминлашда CD-ROM интерфаол дисклар, эълонларнинг электрон доскаси, мультимедиаги гиперматн, Интернет интерфейслари ёрдамида глобал тармоқдан маълумот ва билимларни олиш тингловчиларни малака ошириш жараёнида фаол иштирок этиш имконини беради. Малака ошириш тизимида ахборот технологиялари асосида масофадан ўқитишнинг самарадорлигини ошириш кўп жиҳатдан яратилаётган ва қўлланилаётган педагогик дастурий воситалар – ўқув дастур, электрон ўқув қўлланма, автоматлаштирилган ўқитиш курслари ва хокозаларнинг мақсади, таркибий қисми, мазмуни ва ўқитиш сифатига боғлиқ бўлади.

Тингловчилар мустақил билим олишида, ўтилган мавзуларни такрорлашда, ҳамда

олган билимлари асосида назоратлар топширишда ўргатувчи, ахборот – маълумотли, назорат қилиш дастурлари ахборот технологиялари асосида масофадан ўқитиш самарадорлигини оширишда муҳим аҳамиятга эга бўлади. Шунинг учун, ана шу функцияларнинг ҳаммасини ўзида мужассамлаштирган электрон ўқув адабиётларин яратиш ва ундан фойдаланиш масофадан ўқитиш тизимининг энг долзарб масалаларидан бири бўлиб ҳисобланади.

Ахборот технологиялари асосида масофадан ўқитиш тизимининг самарадорлигини ошириш кўп жиҳатдан яратилаётган ва қўлланилаётган педагогик дастурий воситалар – ўқув дастур, электрон ўқув қўлланма, автоматлаштирилган ўқитиш курслари ва ҳокозаларнинг мақсади, таркибий қисми, мазмуни ва ўқитиш сифатига боғлиқ бўлади [3].

Бунинг учун масофадан ўқитиш тизимида интерфаол Интернет технологиялар: чат, муаммоли мунозара, телеконференция, ўқитувчи ва тингловчиларни мулоқот қилиш учун эълонлар ойнаси, тингловчи билимини назорат қилиш ва баҳолаш учун турли хил тренажёрлар қўлланилади.

Ахборот ва компьютер технологиялардан фойдаланиб ўқув жараёни самарадорлигини оширишда компьютер технологиялари бўйича мукамал билим, малака ва тажрибага эга бўлган профессор-ўқитувчиларнинг ўрни ва салмоғи катта бўлади. Бошқача айтганда, таълим жараёнида асосий эътибор, энг аввало, тингловчига зарур бўлган шароитни яратиш ва ахборот-телекоммуникацион технологиялардан таълим-тарбия жараёнларида самарали фойдаланишга қаратилиши лозим. Натижада тингловчиларда:

- ўз устида ишлаш ва малакасини оширишга бўлган интилиш кучаяди;
- билим олиш фаоллиги ошади; ижодий фаолликни намоён қилиш имкони пайдо бўлади;
- ўқув жараёнида мустақил ишлашга шароит яратилади;
- мустақил эгаллаган билимларини тизимли равишда назорат қилиш имкони туғилади ва ҳокоза.

Хулоса ўрнида шуни таъкидлаш мумкинки, янгиланаётган таълим тизимида якуний натижа, хохлаймизми, хохламаймизми, бевосита таълим-тарбия жараёнини амалга оширадиган ўқитувчи меҳнатининг қандай ташкил этилишига бориб тақалаверади.

Фойдаланилган адабиётлар рўйхати:

1. О.Лавров. Дистанционное обучение: Классификация проблем. Термины и определения / «Вопросы Интернет - образования». - №15, 2003 г.
2. Полат В. Дистанционное обучение: идеи, технологии, проблем и перспектив. – М.: МИСМ. - 2005.
3. Болотов В.А. О дистанционном образовании / Информатика и образование. - №1, 1998 г.

ИННОВАЦИОН ТАЪЛИМ ТЕХНОЛОГИЯЛАРИ ОЛИЙ ТАЪЛИМНИ МОДЕРНИЗАЦИЯЛАШ ОМИЛИ СИФАТИДА

И.Ю.Мадатов, Н.Ў.Жамалова,
Самарқанд давлат университети, магистрлар

Ушбу мақола олий таълим муассасалари ўқув жараёнини ташкиллаштиришда инновацион таълим технологияларидан фойдаланиш орқали таълим сифатини оширишга бағишланган. Мақолада бугунги глобаллашув жараёнида республикамиз олий таълим муассасаларида инновацион таълим технологияларидан фойдаланган ҳолда ўқув жараёнини ташкиллаштиришнинг назарий-услубий асослари, электрон таълим ресурсларидан унумли фойдаланган ҳолда ўқув жараёнини ташкиллаштириш, фойдаланиш усуллари ва таълим сифатини ошириш бўйича тавсиялар ишлаб чиқилган.

Калит сўзлар: инновация, новаторлик, технология, янгилик, метод, тенденция, таълим

сифати, инновацион таълим, педагогик технология.

В этой статье основное внимание уделяется повышению качества образования за счет использования инновационных образовательных технологий в организации учебного процесса высших учебных заведений. В статье рассматриваются теоретико-методологические основы организации учебного процесса с использованием инновационных образовательных технологий в высших учебных заведениях республики, организация учебного процесса с использованием ресурсов электронного обучения, способы использования и повышения качества образования.

Ключевые слова: инновации, инновационный, технологии, инновации, методология, тенденции, качество преподавания, инновационное обучение, педагогические технологии.

This article focuses on improving the quality of education through the use of innovative educational technologies in the organization of the educational process of higher education institutions. The article deals with the theoretical and methodological foundations of the organization of the educational process using innovative educational technologies in higher educational institutions of the republic, the organization of the educational process using e-learning resources, ways of using and improving the quality of education.

Key words: innovation, innovation, technology, innovation, methodology, trends, quality of teaching, innovative teaching, pedagogical technology.

Ўзбекистон Республикаси Президенти Шавкат Мирзиёевнинг мазкур сўзлари 2001 йил 16 августда тасдиқланган Ўзбекистон Республикасида Олий таълим Давлат таълим стандартларининг бош ғоясини ақс эттиради. Унинг бош мақсади олий таълимга эга юқори малакали кадрларни тайёрлаш, жаҳон таълим тизимига интеграция қилиш, шунингдек, олий таълимнинг ўқув-услубий базасини такомиллаштиришдан иборат.

1997 йилда Ўзбекистон Республикасида “Таълим тўғрисида”ги Қонуннинг низомлари ҳамда бутун дунёда таълим соҳасида эришилган ютуқлардан келиб чиққан ҳолда, миллий тажрибамизнинг таҳлили асосида “Кадрлар тайёрлаш миллий дастури” тасдиқланган. Мазкур дастур умумий савияси ҳамда малакавий маданияти юқори даражадаги янги авлод кадрларини шакллантиришга мўлжалланган. [2,46-б].

Ҳозирда кадрлар тайёрлаш тизимининг учинчи босқичи (2005 – кейинги йиллар) амалга оширилмоқда. Мазкур босқичда таълим жараёнини ахборотлаштириш таъминланади. Унга асосан ўқитиш тизими жаҳон майдонида чиқиш имконига эга бўлган компьютер ахборот тармоғи билан тўлиқ қамраб олинади [2, 56-б].

Ўзбекистон Республикасининг олий таълим муассасаларида мазкур соҳанинг сифатини ва мазмунини ошириш, жаҳон таълим маконига интеграция қилишга қаратилган янги таълим стандартларига ўтиш жараёни жадал амалга оширилмоқда. Бу эса, ўз ўрнида, кейинчалик илмий-тадқиқот ишлар қамровини кенгайтириш ва илмий имкониятларни оширишга кўмак беради.

Белгиланган мақсадларни амалга оширишда хорижий ОТМ томонидан қўлланилиб келинаётган инновацион технологияларни қўллаш ва миллий таълим тизимимизга стратегик режаасосида пухта ҳар томонлама чуқур ўрганган ҳолда таълим технологияларни жорий этиш механизмларини ишлаб чиқиш муҳим **долзарб масалалардан** бири ҳисобланади.

Бироқ жамият ривожланиши ва таълим тизими ўртасидаги муносабат мураккаб кўринишга эга бўлиб, юқори даражадаги жўшқинлик билан фарқланади. Таълим барча фаол ва суёт ўзгаришлар таъсирини қабул қилавермайди, жамиятда бўлаётган воқеаларга эса ўз таъсирини ўтказди. Ана шу нуқтаи назардан таълимдаги ўзгаришлар фақатгина натижа сифатида эмас, балки жамиятнинг келгусидаги ўзига хос ривожланиш шартидир [3, 29-б].

Бундай шароитда, юқори малакали педагогларга бўлган талаблар ортиб бориб, баркамол авлодни асрлар давомида шаклланиб келган умуминсоний ва миллий қадриятлар руҳида тарбиялаш лаёқатига эга, фаннинг фундаментал асосларини, педагогика ва психология методларини мукамал эгаллаган, касбий тайёргарлиги юксак даражада бўлган ҳамда замонавий педагогик ва ахборот технологияларини амалиётда қўллаш кўникма ва малакасига эга ижодкор педагогларни тайёрлаш талаб этилади [4, 51-б].

Ҳозирги вақтда таълим-тарбия жараёнида педагогик инновацияларни кенг кўламда қўллаш жаҳон тараққиётининг глобал тенденцияси ҳисобланади. Педагогик инновациялар кўламининг ортиб бориши, мамлакатда модернизация жараёни тез суръатлар билан ривожланаётган айти даврда таълим соҳасига янгиликларни тизимли равишда киритишга алоҳида эътибор қаратилмоқда. Аммо кўплаб педагогик инновацияларнинг яратилаётганига қарамай, таълим жараёнларига ўқитишнинг янги мазмун, шакл, метод ва воситаларини татбиқ этиш бўйича педагогик тадқиқотларни жорий этиш даражасини ҳозирча етарли деб бўлмайди.

Бакалаврият йўналишлари ва магистратура мутахассисликлари бўйича педагог кадрлар тайёрлашнинг сифатини кўтаришда талабаларни илм-фан тараққиётининг энг сўнгги ютуқларидан хабардор қилиш муҳим аҳамият касб этади. Бугун фан ва техника соҳасидаги янгиликларни ўқув дастурлари мазмунига тез киритиш талаб этилади ва бу орқали, замонавий билимларни шакллантиришга замин ҳозирланади. Бундан ташқари замонавий ўқитиш технологиялари, улар билан боғлиқ методик ёндашувлар бўлажак ўқитувчиларда зарурий билимлар, муҳим қонуниятлар, кўплаб фундаментал тушунчаларни нисбатан енгил, чуқур ва мустақкам шакллантириш учун қулай шароит яратади.

Маълумки, бугун барча давлатлар таълимга имкон қадар кўп янгилик киритишга интиломоқда. Бугунги янгиликлар уларга уюшган, режали, оммавий ёндашувни талаб этади. Янгиликлар келажак учун узоқ муддатли инвестициялардир. Новаторликка қизиқиш уйғотиш, янгилик яратишга интилувчан шахсни тарбиялаш учун таълимнинг ўзи янгиликларга бой бўлиши, унда ижодкорлик руҳи ва муҳити ҳукм суриши лозим. Ана шундай долзарбликдан келиб чиққан ҳолда, бугунги кунда педагогиканинг мустақил соҳаси – педагогик инноватика жадаллик билан ривожланиб бормоқда.

Новаторлик ва янгилик – маданият, таълим ва умумийликда жамият ривожланишининг икки жиҳати. Анъаналар ва янгиликларнинг хилма-хил муносабатларига таяниб, маданиятшунослар жамиятни анъанавий ва замонавийга ажратиб кўрсатишади. Анъанавий жамиятда анъана новаторлик устидан ҳукмронлик қилади. Замонавий жамиятларда эса, новаторлик базали қадрият саналади.

Йигирманчи асрнинг сўнгги йилларида жаҳон миқёсида таълим соҳасида юзага келган қуйидаги “инқироз”ли ҳолатлар “қўллаб-қувватловчи” таълимнинг муқобили сифатида “инновацион” таълим ривожланишининг асосий сабабларидан бири бўлди. Турли давлатларда унинг хилма-хил шаклда намоён бўлишида қуйидаги умумий жиҳатлар ёрқин намоён бўлмоқда:

- 1) *ижтимоий амалиёт ривожланиши эҳтиёжлари ва олий таълим битирувчиларининг реал тайёргарлик даражасининг ўзаро мослигини таъминлаш;*
- 2) *олий таълим муассасаларида янги мақсадларнинг қўйилиши ҳамда бошқарувнинг ташкилий тузилиши ва шакллариининг мураккаблашуви;*
- 3) *таълим жараёни субъектларининг қизиқиши ва имкониятларининг ортиши.*

1979 йилда “Рим клуби” аъзолари “ўзининг асосида аввал маълум, такрорланувчи вазиятларга тузатиш киритиш учун тақдим этилган метод ва қоидаларни ифода этувчи” таълим тизимини “қўллаб-қувватловчи” таълим деб номлашди. Юқорида таъкидлаганимиздек, унинг муқобили сифатида “инновацион таълим” тушунчаси ҳам қўлланила бошланди.

Инновацион таълимнинг асосий мақсади таълим олувчиларда келажакка масъулият ҳиссини ва ўз-ўзига ишончни шакллантиришдир. Ж.Боткин бошчилигидаги олимлар гуруҳи “Рим клуби” маърузасида инновацион таълимни анъанавий, яъни “норматив” таълимга муқобил сифатида билимларни эгаллашни асосий тури сифатида тавсифлади. Нормативли таълим “такрорланувчи вазиятларда фаолият хулқ-атвор қоидаларини ўзлаштиришга йўналтирилган” бўлса, инновацион таълим янги вазиятларда биргаликда ҳаракатланиш қобилиятини ривожлантиришни кўзда тутди.

“Технология” юнунча сўз бўлиб, “techné” – маҳорат, санъат ва “logos” – тушунча, таълимот, фан маъносини англатади. “Таълим технологияси” иборасининг маъноси –

(инглизча“An educational technology”) таълим жараёнини юксак маҳорат билан санъат даражасида ташкил этиш тўғрисида маълумот берувчи фан, таълимот демакдир. Айни вақтда мазкур тушунчанинг таърифи ҳамда унинг моҳияти борасида ягона ғоя мавжуд эмас. Бу назария моҳиятининг ёритилишига нисбатан турли ёндашувлар мавжуд [3, 94-б].

Реал таълим амалиёти илғор педагогик технологияларни амалиётга кенг жорий этиш таълим сифатини оширишга хизмат қилишини тўлиқ тасдиқламоқда. Бироқ илғор педагогик технологияларни олий таълим жараёнига қўллаш билан боғлиқ бир қатор муаммолар ҳам кўзга яққол ташланмоқдаки, уларни эътиборга олиш ва ҳал этиш таълим сифатини оширишга хизмат қилади. Бундай долзарб муаммолар сирасига қуйидагиларни киритиш мумкин [3, 27-б]:

1) олий таълимда қўллаш учун мўлжалланган интерфаол методлар таснифи ва уларнинг мазмун-моҳиятини ёритиб берувчи ўқув-услубий қўлланмаларнинг етарли эмаслиги. Гарчи республикамизда педагогик технологияга доир қатор ўқув қўлланмалар яратилган бўлишига қарамасдан, мазкур ўқув қўлланмаларда олий таълим жараёнида қўллаш мумкин бўлган интерфаол методлар ва уларни қўллашга доир методик кўрсатмалар аниқ ўз ифодасини топмаган. Мазкур ҳолат олий таълим профессор-ўқитувчиларининг интерфаол методларни қўллашга доир маълумотлардан тўла хабардор бўлмаслигига олиб келмоқда;

2) профессор-ўқитувчилар интерфаол методларни қўллашда методик қоидаларга тўлиқ риоя этишлари лозим. Бошқача айтганда, интерфаол методлар фаннинг ўзига хос хусусияти, мавзунинг мақсад ва вазифалари, талабаларнинг ёш хусусиятлари, машғулот шакли, аудиторияда мақбул шарт-шароитнинг мавжудлиги каби жиҳатларни аниқ ҳисобга олган ҳолда қўллаш лозим;

3) таълим технологияларини яратиш учун профессор-ўқитувчилар ўқув мақсадларини педагогик вазифаларга айлантириш, уни кутиладиган натижага мос ҳолда аниқлаш кўникмасига эга бўлишлари лозим;

4) олий таълим жараёнига педагогик технологияларни татбиқ этиш анъанавий ўқитиш тизимининг муқобили сифатида хизмат қилиши лозим. Чунки барча аудитория машғулотларида интерфаол методларни қўллашга зарурият йўқ. Энг асосийси, технологик ёндашув асосида ўқув машғулотларида кутилган натижага эришилиши лозим. Мазкур жараёнда мақсадга эришишга имкон берувчи исталган мақбул методлардан фойдаланиш мумкин. Шунингдек, профессор-ўқитувчиларнинг технологик ёндашувни нотўғри талқин этган ҳолда, маъруза машғулотларини талабаларнинг ўзлари томонидан ўтиб берилишини талаб қилишлари ҳам мақсадга мувофиқ эмас. Маъруза машғулотига нисбатан бундай ёндашув унинг самарадорлигини таъминлашга тўлиқ хизмат қилмайди.

Хулоса қилиб айтганда, ҳозирги кундаги асосий масалалардан бири бўлган таълим тизимида сифат мониторингини ўтказиш ва назорат қилиш ҳамда бу жараёнларни олиб боришда АКТдан фойдаланишнинг янги механизмларини жорий этишни тақозо этади.

Фойдаланилган адабиётлар рўйхати:

1. Ўзбекистон Республикасининг “Таълим тўғрисида”ги Қонуни. Ўзбекистон Республикаси Олий Мажлисининг Ахборотномаси, 1997. №9.
2. Ўзбекистон Республикасининг “Кадрлар тайёрлаш миллий дастури”. “Баркамол авлод-Ўзбекистон тараққиётининг пойдевори” китобидан. – Тошкент.: Шарқ, 1997.
3. Альджанова И.Р. Бўлажак ўқитувчиларни тайёрлашда педагогик инновациялардан фойдаланиш. – Т.: “Фан ва технологиялар” нашриёти, 2011.
4. Бегимқулов У.Ш. Педагогик таълим жараёнларини ахборотлаштиришни ташкил этиш ва бошқариш назарияси ва амалиёти: Педагогика фанлари доктори. ... дисс. – Т., 2007.

МУНДАРИЖА

ПЕДАГОГИК ВА ПСИХОЛОГИК ТАДҚИҚОТЛАР МЕТОДОЛОГИЯСИ ВА МЕТОДЛАРИ	
Джураев Р.Х.	Формирование компетентности с использованием проектного метода обучения
Махматмуродов Ш.О.	Бошланғич таълим ўқиш дарсларига қўйилаётган замонавий талаблар ва уларни ҳал этиш усуллари
Ибрагимов Х.И.	Педагогик диагностика ва коррекциянинг илмий-назарий тавсифи, унинг функциялари ва ижтимоий тамойиллари
Чориев А.Ч., Пулатова М.Э., Сулайманова Д.Н	Закономерности взаимосвязи (педагогика и художественная литература)
Нарзикулова Ф.Б.	Общенаучные методы, структура и возможности их использования в истории психологии
Чистякова И.А.	Особенности формирования исследовательской компетентности студентов высших педагогических учебных заведений: зарубежный опыт
Сарсенбаева Р.М.	Шахс психологиясида касбий мотивларнинг ўрни
Негматов И., Мусинов С., Негматова Д.	Компетентностный подход к развитию специалистов на основе инновационного образования
Муранов Б.И., Пардаева Г.С.	Педагогика, психология, дидактика, методикадан ижодий фаолият моҳияти
Самадов А.Р., Турсунов Л.Э.	Шахс ахлоқий-эстетик идеалини шаклланишининг педагогик муаммолари ва унга инновацион ёндашув
Комарова Л.Ю.	Междисциплинарные подходы в подготовке выпускника высшей школы, с целью повышения эффективности в диагностики и коррекции дизонтогенетического развития
Тайланова Ш.З.	Алишер Навоий ва олимларнинг инсонпарварлик қарашларида инсон шахси қадрияти
Бойченко М.А.	Gifted education as a pedagogical problem: psychological-pedagogical aspect
Хошимов Ш.Ж., Хошимова С.Х.	Маънавий глобаллашув, ахборотлашган жамият, педагогик инновациялар ва ёшлар тарбияси
Ўроқов Ш.Р.	Олий таълим муассасаларида мутахассисни инновацион тайёрлашнинг дидактик хусусиятлари
Умаралиева М.	Ўқитувчиларнинг касбий компетентлигини ривожлантириш босқичлари
Бўронов И.Қ.	Умумтаълим мактабларида мумтоз адабиёт ўқитишнинг бадиий-эстетик ва илмий-педагогик асослари
Нарзиева Н.Н.	Ўқувчиларнинг тадқиқотчилик кўникмаларини таянч компетенциялар асосида машғулотлар жараёнида шакллантириш
Эшпулатов Ш.Н.	Бўлажак ўқитувчини тайёрлаш жараёнида лойиҳавий фаолиятнинг аҳамияти
Тураев Х.А., Усмонов Ҳ.Ў.	Лойиҳалаш элементларидан фойдаланиб талабалар фазовий тасавури ва тафаккурини ривожлантиришга оид методик тавсиялар
Акрамова Л.У.	Бўлажак бошланғич синф ўқитувчиларининг

	методик-математик тайёргарлигини такомиллаштириш	
Мусинова Р.Ю.	Креативный подход к формированию личности учащихся на основе национальных ресурсов	
Баратова Ш.	Бўлажак ўқитувчиларда инсонпарварлик қадриятларини ривожлантириш омиллари	
УМУМИЙ ПЕДАГОГИКА, ПЕДАГОГИКА НАЗАРИЯСИ ВА ТАРИХИ		
Чориев А.Ч., Муратова Н.Б.	Баракамол авлодни шакллантиришда мактабгача таълим-тарбиянинг тутган ўрни	
Нуриддинова М.И.	Бошланғич синфларда ўқув жараёнини интеграциялаштиришнинг ўзига хос хусусиятлари	
Пасько Е.Н.	Арт-терапия в образовательной системе 21 века	
Киямов Н.С.	Таълим соҳалари шароитида талабалар мусиқий маданиятини шакллантиришни такомиллаштиришнинг ўзига хос хусусиятлари	
Дониев Б.Б., Хужакулов Ш.А.	Технология фани ўқитувчисининг касбий маҳорати бўйича компетенцияси	
Уразова Р., Имомкулова О.	Факторы влияющие на обучения студентов педагогического факультета СамГУ.	
Эргашев Р.Н., Абдураимова С., Усарова Н.	Баркамол авлод тарбиясида миллий-маънавий меросимизнинг ўрни	
Ёқубов Ш.	Бошланғич синф ўқиш дасрларида ижобий ва салбий образларни таққослаб ўрганиш	
Джалилов Э., Ташпулатов М.Ф.	Музыка санъатининг инсон руҳиятига таъсири ва музикатерапия таракқиёти хусусида	
Эшназарова Г.Ж.	Талабаларни мустақил билим олишга тайёрлашнинг ижтимоий-педагогик жиҳатлари.	
Ташпулатов М., Каримов З.	Ўзбекистонда музика педагогикаси тарихи (анъана ва замонавийлик)	
К.Иноқов	Ҳамкорлик педагогикасини ташкил этишда кенг жамоатчиликнинг ўрни	
Джаббаров М., Хашимов Т.	Анализ содержания понятий “Технология”, “Инновация”, “Образовательная технология”, “Технология абучения”, “Педагогическая технология” и “Инновационные образовательные технологии”	
Юлдашев Ж.Ж., Аҳмеджанов Н.А.	Тарих фанларини ўқитишда музей педагогикасининг ўрни ва аҳамияти	
Амантурдиев Б.К.	Педагогические идеи во взглядах А.Навои	
Пулатова Д.Т.	Ўқитувчиларнинг касбий диагностика орқали малакасини ошириш механизми	
Усанов Ш.А., Бобокулов Ф.Д., Пулатова М.Э.	Ота-оналарни оила иқтисодини барқарор қилишга тайёрлаш	
Юнусова Г.С.	Ўсмирлик ва илк ўспиринлик ёшидаги йигит ва қизларнинг оилавий ҳаёт тўғрисидаги ижтимоий тасаввурлари	
Ибрагимова Ф.Х.	Теоритическая основа профессиональных качеств будущих учителей английского языка	
Жумаева Я.У.	Ўқувчиларда интегратив ёндашув асосида математик саводхонлик компетенциясини шакллантириш	
Гиясова Ш.	Бошланғич синф ўқувчиларнинг ижодий қобилиятини	

	аниклаш шарт-шароитлари	
Муратова Н.Б.	Ўзлуксиз таълим жараёнида ўқувчиларни касбга йўналтиришда ўзаро ҳамкорлик	
Сулайманова Д.Н.	Бўлажак бошланғич синф ўқитувчиларида креатив тафаккурни шакллантиришнинг педагогик-психологик жиҳатлари	
Гиясова Ш. Охонов И.	Кичик мактаб ёшидаги болаларда ижодий қобилиятни шакллантириш учун дидактик материаллар қўллаш	
Пулатова М.Э.	Бўлажак бошланғич синф ўқитувчилари касбий копетентлигини шакллантиришнинг ўзига хос хусусиятлари	
Абдурахмонова Ч., Жабборова М.	Ўқитувчиларнинг педагогик маҳоратини такомиллаштириш шартлари	
Шодиева Ж.Х., Худойбердиева Х.	Бошланғич таълимда мустақил таълимни шакллантириш	
Кулмуродова С., Мирсаидова М.	Ўқувчиларни тарбиялашда оила, маҳалла, мактаб ҳамкорлиги жараёни	
Рахматов Ж., Исмаилов З., Бердиев А.	Қадимги Марказий Осиё меъморчилик ёдгорликларини геометрия асосида ўрганиш	
Тухташева Р.С.	Мактабгача таълим ёшидаги болаларда тежамкорлик тушунчаларини шакллантириш	
Турсунова Ч.	Ўқувчиларни касбга йўналтириш ижтимоий педагогик муаммо сифатида	
Нарзиева Д.	Мактабгача таълим муассасаларида болаларга мустақил меҳнат қилиш ва касблар ҳақида маълумот бериш	
Тўрахонов С.Э.	Миллий спорт воситасида ўқувчи ёшларда қадриятли муносабатни шакллантиришнинг педагогик асослари	
ТАЪЛИМ ВА ТАРБИЯДА ИННОВАЦИОН ЖАРАЁНЛАР. ПЕДАГОГИК ИННОВАЦИЯЛАР		
Шодиев Н.Ш.	Бошланғич табиат таълимида ўқувчиларни маънавий тарбиялашда интерфаол суллардан фойдалани	
Норбўтаев Х.Б.	Бошланғич синф табиатшунослик дарсларини инновацион педагогик технологиялар асосида ташкил этиш тамойиллари	
Рузиев Э.А., Рўзиев Ж.Э.	Амалий-лаборатория таълимида инновацион жараёнлар	
Ўринбаева Д.	“Кунтуғмиш” достонини ўқитишда педагогик технологиялардан фойдаланиш	
Яхшибоев Ғ., Эргашева Г., Очилова М.	Бошланғич синфда "Бумеранг" технологиясидан фойдаланиш	
Мухитдинова Б.М., Қосимова М.	Алишер Навоий ғазалларини синхрон ўрганиш	
Юлдошева С.А., Юсупова Г.	Чархпалак усулини қўллашда ўқувчиларда мустақил фикрлаш кўникмасини шакллантириш	
Османова Т.В., Юлдашева С.М.	Значение занимательной и индивидуальной работы на уроках родного языка в начальной школе	
Амируллаев А.К., Амуллаева Б.А.	Инновацион педагогик технологиялар асосида физика дарсларида ўқувчиларда экологик маданиятни шакллантириш	

Бўстонов Х.А., Алиева М.	Замонавий математик пакетларни, математика масалаларини ечишдаги имкониятлари ва таълим жараёнида қўланилиши	
Инатов А.И., Химматов Қ.И., Инатова Д.А.	Инновацион таълим ва унинг таркибий қисмларини илмий-услубий жиҳатлари	
Сулайманова Д.Н., Пулатова М.Э.	Бўлажак ўқитувчиларида креатив тафаккурни шакллантиришда шахсга йўналтирилган таълим технологияларининг ўрни	
Чориев Ш.М.	Таълим олувчининг мустақил фикрлаш даражаси самарадорлигига эришишда инновацион ёндашув	
Суяров А.М., Ходжаева Д.Ф., Аминов И.Б.	Бошланғич таълим тизимида мультимедиа воситаларини яратиш ва фойдаланиш	
Қаршиева Д., Турапов В.	Ўқувчиларнинг мустақил ишлашини ташкил этишда ахборот ва инновацион ёндашувлар самарадорлиги	
Надилова Х.С.	Бўлажак чет тили ўқитувчиларида толерантликка оид тушунчаларни шакллантиришнинг педагогик асослари	
Кудратова А.	Катта кашфиётлар кичик тадқиқотлардан бошланади	
Джаббарова З., Хайдарова Н.	Креативность – это внутренний потенциал личности ориентированный на творчество и самоактуализацию	
Амиркулова З.М.	“Нутқ жараёнида товушларнинг ўзгариши хусусиятлари” модулини ўрганишда инновацион технологиялардан фойдаланиш	
Раимкулова И.А.	Русская народная сказка как средство развития образной речи у детей дошкольного возраста	
Якубжанова М.К.	Игровые технологии на уроках русского языка как средство развития познавательной активности у школьников	
Зайнобиддинова Г., Солиева С.	The advantages of using e-books in teaching foreign languages	
Хаитбаев Н.Г.	Использование инновационных методов на занятиях русского языка и литературы	
Одилов А., Хаджаев Ж.	Музыка маданияти дарс самарадорлигига эришиш, педагогик технологиялардан фойдаланишнинг таянч омили	
Неъматов Б.С., Исмоилов М.Қ.	Ўйинли ўқитиш технологиялари асосида бошланғич синф ўқувчиларида касбий билимга оид тушунчаларни шакллантириш	
Раббанаева Д.	Бошланғич синф ўқувчиларини ҳусниҳат ўқитишда "Кейс-стади"технологиясидан фойдаланиш	
Нигматова М., Ғофурова Д., Жабборова М.	Мактабгача ёшдаги болаларни алий тарбиялашда инновацион технологиялардан фойдаланиш	
Абдуллаева Н.	Мактабгача таълим тизимини сифат ва самарадорлигини оширишда вариатив ёндашувнинг аҳамияти	
Мадатов И.Ю., Жамалова Н.Ў.	Инновацион таълим технологиялари олий таълимни модернизациялаш омили сифатида	
Абдуев Ш., Тугалов Р.	Малака ошириш ва қайта тайёрлаш тизимида масофадан ўқитиш технологияларидан фойдаланиш самарадорлиги	