

**MAKTABGACHA VA MAKTAB TA'LIMI VAZIRLIGI
MINISTRY OF PRESCHOOL AND SCHOOL EDUCATION**

**SAMARQAND VILOYATI PEDAGOGLARNI YANGI
METODIKALARGA O'RGATISH MILLIY MARKAZI
SAMARKAND REGION NATIONAL CENTER FOR TRAINING
PEDAGOGUES IN NEW METHODS**

**“KOGNITIV VA NEYROPEDAGOGIK TADQIQOTLARNING TA'LIM
AMALIYOTIGA TATBIG'I” MAVZUSIDAGI XALQARO ILMIY-AMALIY
KONFERENSIYASI**

MATERIALLARI TO'PLAMI

**Samarqand
2024-yil, 14-iyun**

1-qism

Samarqand – 2024

UDK 37.026

KOGNITIV VA NEYROPEDAGOGIK TADQIQOTLARNING TA'LIM AMALIYOTIGA TATBIG'I. Xalqaro ilmiy-amaliy konferensiyasi materiallari.
– Samarqand viloyati PYMO‘MM, 2024. - 659 b.

Mazkur ilmiy-amaliy konferensiya materiallarini nashr ettirish ta'limning ushbu bo'g'iniga oid aniq strategiyalarini ishlab chiqishga, innovatsion g'oyalarni jamlashga, o'zaro ilg'or tajribalar bilan hamfikir bo'lishga undaydi. Jumladan, konferensiyada kognitiv va neyropedagogik tadqiqotlar doirasida kelajak maktabi, uning rahbari va o'qituvchisining modelini yaratish asosida uzluksiz kasbiy rivojlantirish tizimining dolzarb muammolari, ushbu tizimda fan va amaliyotning integratsiyasi, xorijiy tajribalarning tatbiq etilishi, professor-o'qituvchi, talaba o'qituvchining bilish jarayonlarini amaliyotga yo'naltirish bilan ta'lim muassasalari faoliyatining tashkil etilishi, pedagog xodimlarning kasbiy rivojlanishiga doir faoliyatini, ta'lim sifati natijalarini baholash, ta'limda inson kapitaliga investitsiya kiritishning ahamiyati kabi masalarni yoritish asosiy maqsad qilib belgilangan.

To'plam ilmiy tadqiqotlar, ishlanmalar hamda ilg'or tajribalar bilan qiziquvchi ilmiy va pedagog xodimlar, doktorantlar hamda keng kitobxonlar ommasiga mo'ljallangan.

To'plamga kiritilgan maqolalar mualliflik tahririda berilgan. Maqolalarning saviyasi, sifati va ilmiy dalillarning haqqoniyligi hamda mazmuni uchun mualliflar mas'uldir.

Bosh muharrir: *pedagogika fanlari doktori A. Ibragimov*
Mas'ul muharrir: *pedagogika fanlari bo'yicha falsafa doktori G.Fayzullayeva*
Texnik muharrir: *Sh.Xujakulov*

Tahrir hay'ati:	<i>filologiya fanlari doktori</i>	<i>D.Urinbayeva</i>
	<i>filologiya fanlari nomzodi</i>	<i>D.Alimova</i>
	<i>pedagogika fanlari bo'yicha falsafa doktori</i>	<i>O'.Utanov</i>
	<i>pedagogika fanlari bo'yicha falsafa doktori</i>	<i>K.Okilova</i>
	<i>pedagogika fanlari nomzodi</i>	<i>M.Raximqulova</i>
	<i>falsafa fanlari bo'yicha falsafa doktori</i>	<i>G.Tagayev</i>
	<i>o'qituvchi</i>	<i>J.Eshquvatov</i>
	<i>o'qituvchi</i>	<i>M.Fayziyeva</i>
	<i>o'qituvchi</i>	<i>A.Xurramov</i>
	<i>metodist</i>	<i>G.Norboyeva</i>
	<i>metodist</i>	<i>N.Shonazarova</i>

© Samarqand viloyati pedagoglarni yangi metodikalarga o'rgatish milliy markazi, 2024.

SO‘Z BOSHI

Dunyo miqyosida yuz berayotgan tub o‘zgarishlar, yangilanishlar va innovatsiyalar bevosita inson omili muammosini yanada chuqurroq va izchil ravishda tadqiq etishni taqozo etmoqda. Mamlakatimizning rivojlangan davlatlar bilan teng huquqli munosabatga kirishuvi har jihatdan yetuk kishilarni kamol toptirish zaruriyatini vujudga keltirmoqda. Bugungi kunda fan texnikani yuqori saviyada egallash, jahon standarti darajasiga yaqinlashtirish uchun intellekt ko‘rsatkichi yuqori hamda mustaqil va erkin fikrlovchi yoshlarni shakllantirish talab etilmoqda.

Ijtimoiy sohada pedagogik faoliyat inson mehnatining eng murakkab ko‘rinishlaridan biridir. Jamiyat ravnaqi va istiqboli undagi ta‘lim sohasining qanchalik rivojlanganligiga bog‘liq. Shu sababli hozirgi paytda uzluksiz ta‘lim tizimi oldida turgan, strategik ahamiyatga ega bo‘lgan masalalardan biri – kelajak maktabi, xususan, yangicha ta‘limni shakllantirish va xalqaro ta‘lim muhitini yaratishdir.

Jarayonlarning muvaffaqiyatli kechishi pedagogik ta‘limda kognitiv va neyropedagogik tadqiqotlarning qanchalik o‘rganilayotganligi hamda amaliyotga tatbiq etilayotganligiga ham bog‘liq. Bugungi globalizatsiya va tezkor texnologik rivojlanish davrida ta‘lim tizimini zamonaviylashtirish va uning samaradorligini oshirish dolzarb masalalardan biri bo‘lib qolmoqda. “Kognitiv va neyropedagogik tadqiqotlarning ta‘lim amaliyotiga tatbiq‘i” mavzusidagi xalqaro ilmiy-amaliy konferensiya ushbu muhim yo‘nalishlarda ilmiy izlanishlar va ularning natijalarini ta‘lim amaliyotiga keng tatbiq etish maqsadida tashkil etildi. Ushbu konferensiya doirasida kognitiv va neyropedagogik tadqiqotlar sohasida yetakchi olimlar, pedagoglar va amaliyotchilar o‘z tajriba va bilimlarini o‘rtoqlashadilar

Kognitiv tadqiqotlar inson ongining bilim olish, eslash, tushunish va qabul qilish kabi jarayonlarini chuqur o‘rganishga qaratilgan bo‘lib, ta‘lim jarayoni ishtirokchilarini samarali o‘qitish usullarini rivojlantirishga ko‘maklashadi. Kognitiv texnologiyalar yordamida o‘quvchilarning o‘qish, yozish, tahlil qilish va muammolarni hal qilish qobiliyatlarini yanada rivojlantirish mumkin. Neyropedagogika esa ta‘lim va o‘qitish jarayonlarini inson miya faoliyatining ilmiy asoslari bilan bog‘laydi. Ushbu yo‘nalishlar ta‘limni individualizatsiya qilish, o‘quvchilarning qobiliyatlarini aniqlash va ularni maksimal darajada rivojlantirishda muhim o‘rin tutadi. Kognitiv va neyropedagogik tadqiqotlar ta‘limida tizimli tafakkur alohida o‘rin egallaydi, chunki zamonaviy ta‘lim oldiga qo‘yilayotgan vazifalar, aynan tizimli tafakkurni o‘qitishning bosh maqsadlaridan biriga aylantirishni taqozo qiladi. Kognitiv ta‘lim nimani o‘qish (mazmun) muhimligini inkor qilmagan holda, qanday o‘qish(bilish jarayonlari)ga butun vositalarni jamlashga e‘tibor qaratadi. Ta‘lim oluvchini bilish tizimi sifatida qarash jarayonda kognitiv fanlar (psixologiya,

falsafa, neyrobiologiya, lingvistika, sun'iy intellekt va b.) metodologiyasi, nazariyasi va amaliyotidan o'qitish samaradorligiga erishishda unumli foydalanish mumkinligini anglatadi. Bunday yondashishda o'qituvchining o'zni ta'lim oluvchining kognitiv qobiliyatlari va bilish jarayonlarini rivojlantirishga yo'naltirilgan muhit yaratuvchisi hamda uni amalga oshiruvchisiga aylanadi.

Kognitiv o'qitishni amalga oshirishda ta'lim jarayoni ishtirokchilarining samarali o'zaro ta'siri muhim ahamiyatga ega. Jarayonda ta'lim oluvchilar qanchalik ko'p kognitiv faoliyatga undalsa (muammoli vaziyatlar, munozaralar, ro'lli o'yinlar va b.), mahsuldorlik shunchalik yuqori bo'ladi. Bu holat esa o'qituvchining o'ziga ham innovatsion faoliyatga va kasbiy rivojlanishga doimiy tayyorlik shartini ajralmas qilib qo'yadi. Kognitiv va neyropedagogik o'qitishning bosh maqsadi o'quv jarayonini yangi vaziyatlarga moslashtirishga imkon beruvchi aqliy qobiliyat va strategiyalarning butun jamlanmasini mukammallashtirishdan iboratdir. Kognitiv mahorat sharoitida ta'lim jarayoni axborotlarni yutishga emas, balki tadqiq etilayotgan predmetlarning ichki munosabatlarini anglash, ta'lim oluvchilarda muloqot, izlanuvchilik tafakkurini uyg'otish, mental faollikni jamlashga yo'naltiriladi. O'qitishga bunday yondashuv anglangan, asoslangan mulohazalarning jiddiy va murakkab kognitiv yuk bilan bog'langanligi oqibatida fikrlash faoliyatining yuqori samarali o'sishiga olib keladi. Muhimi, ta'lim sohasidagi kognitiv va neyropedagogik tadqiqotlar ta'lim oluvchi shaxsining quyidagi intellektual sifatlarini aniqlash va rivojlantirishni maqsad qilib qo'yadi: turli vazifalarni qo'yish va hal qilish qobiliyati; turli vaziyatlarga tezkor egiluvchan ta'sir ko'rsatish; farazlarni shakllantirish va tekshirish; atrof-muhitni o'zlashtirish; o'rganiladigan fanning tuzilishini aniqlashtirish; intellektual ko'nikmalarni egallash; o'zgaruvchan sharoitlarga adekvat mo'ljal olish va boshqalar.

O'ylaymanki, bugungi konferensiya materiallari nafaqat milliy pedagogikada, balki keng ilmiy hamjamiyatda kognitiv va neyropedagogik tadqiqotlardan unumli foydalanish hamda amaliyot samaradorligini oshirishga xizmat qiluvchi manba bo'la oladi.

A.A. Ibragimov
Samarqand viloyati PYMO'MM direktori

1-SHO‘BA
KOGNITIV VA NEYROPEDAGOGIK TADQIQOTLAR
NATIJALARINI TA‘LIM AMALIYOTIDA QO‘LLASH IMKONIYATLARI

PEDAGOGIK TA‘LIMDA KOGNITIV TEXNOLOGIYALARNI
QO‘LLASHNING NAZARIY ASOSLARI

Ibragimov A‘lamjon Amrilloevich,

*Samarqand viloyati pedagoglarni yangi metodikalarga o‘rgatish milliy markazi
direktori, pedagogika fanlari doktori, dotsent*

alamjonibragimov@gmail.com

Annotatsiya. Maqolada pedagogik ta‘limda kognitiv texnologiyalardan foydalanish nazariyasi tahlil qilinadi. Shuningdek, kognitiv texnologiyalar o‘quv jarayonini yanada samarali, interaktiv tashkillashtirishga qaratilganligi, o‘qituvchilarning, jumladan, talabalarning ham kognitiv qobiliyatlarini rivojlantirish, tahliliy va tanqidiy fikrlash ko‘nikmalarini shakllantirishga yordam berishi konseptual jihatdan asoslangan.

Kalit so‘zlar: tanqidiy tafakkur, kodlashtirish tizimi, shartlar guruhi, idrok qilingan o‘qitish, ta‘lim texnologiyalari tavsifi, konseptual asoslari tuzilmasi.

O‘quv jarayonida elektron o‘quv adabiyotlari hajmining o‘sib borishi, manbalarning turli-tumanligi va murojaat qilish imkoniyatining kengligi o‘qituvchilarning kasbiy rivojlanishi uchun yangi ufq manzaralarini paydo qiladi. Pedagogik faoliyatda axborot texnologiyalari yoki tegishli ta‘lim resurslari orqali ma‘lumot almashish va foydalanish salmog‘ining ortib borayotganligi e‘tiroz tug‘dirmasa ham, jarayonda sinf-dars tizimi chegaralaridan chiqish jiddiy oqsamoqda. Ya‘ni, hanuzgacha barchani birday o‘qitish tamoyili, o‘qituvchining faolligi va o‘quvchining esa aksinchaligi saqlanib qolmoqda. Bu holat esa didaktikaning bosh masalalari bo‘lgan “Nimaga o‘qitish?” va “Qanday o‘qitish?” muammolarining yanada dolzarblashuvini, ta‘lim mazmuni, maqsadi, jarayoni, o‘qitish metodlarini o‘zgaruvchan sharoitlarga tezkor rostdlashni talab qiladi.

Zero, dunyo miqyosida o‘tkazilayotgan tadqiqotlar joriy sharoitlarda zamonaviy o‘qitish metodikasi va o‘quv muhitini yaratish orqali ta‘lim sifatini ta‘minlash mumkinligini dalillamoqda. Bu omillar o‘quvchini ta‘lim obyektidan subyektiga ko‘chirish, chunonchi, “markazda o‘quvchi”, “tajribalarda o‘qish”, “doska o‘quvchi sahnasi”, “o‘quvchi qiziqishlariga monand o‘qitish”, “o‘quvchi-kashfiyotchi”, “o‘quvchining mustaqilligini rag‘batlantirish” tamoyillariga tayanish, shuningdek, o‘qituvchi va o‘quvchi o‘rtasidagi do‘stona muhit, ijobiy muloqot va munosib o‘quv vositalarini taqozo qiladi. O‘quvchiga shunday imkoniyat yoki sharoitlarni taqdim etish bilangina ularda XXI asr uchun zaruriy hisoblanayotgan axborotlar bilan ishlash, tanqidiy va ijodiy fikrlash, muammolarni, murakkab vaziyatlarni tushunish, yechimini topish, konstruktiv muloqot hamda jamoada ishlash ko‘nikmalarini shakllantirish mumkin bo‘ladi. O‘qituvchining bunga mos bo‘lgan shaxsiy-kasbiy

sifatlari, tajribasi, intilishlari, salohiyati esa harakatlantiruvchi va natijani kafolatlovchi mezon vazifasini bajaradi.

Shu nuqtayi nazardan, ildamlab borayotgan o'qituvchilar faoliyatida o'quvchilarga tayyor bilimlarni yetkazishdan ko'ra, ularni tushunish, idroklash, tahlillashga o'rgatish; tushunchalar, qoidalarni yodlatishdan ko'ra, qadriyatli munosabatni shakllantirishga e'tiborni kuchaytirish; yakka harakatlardan ko'ra, jamoada ishlash afzalliklarini singdirish; nazorat qilishdan ko'ra, muammoli vaziyatlarni yaratish, bilimlarini amaliyotda qo'llashga sharoit yaratishga intilish tobora ko'proq kuzatilmoqda.

T.Blinova mazkur yondashuvni tahlil qilib, "ta'lim maktab sarhadlaridan tashqariga chiqdi" emas, balki chiqishi shart, deya qaralishi lozimligini bildiradi. Uningcha, pedagoglarni tayyorlash jarayoni sezilarli o'zgarishlarni talab qiladi hamda o'qitishga bo'lgan urg'uni yangi bilimlarni egallashga emas, balki talabalarda amaliy ko'nikmalar shakllanishi uchun ularning o'qituvchilar bilan hamkorlikka erisha olishi va natijadorlikka qaratilishi lozim.

Axborotlar oqimining shiddati, ko'lami va uning yuqori darajada to'yinganligi inson idrokining ularni hazm qilishga ulgurmasligiga sabab bo'lmoqda. Mazkur sharoitlarda, ta'lim jarayoni o'qitishning noan'anaviy yondashuvlari va yangi ta'lim texnologiyalariga kuchli ehtiyoj sezadi. Bunda o'quvchilarni "turbulent" vaziyatlarda o'z o'rnini topish, shaxsning kuchli jihatlarini barkamollashtirish, uzluksiz takomillashish va doimiy o'qish holatida bo'lishga tayyorlash muhim omil bo'lishi zarur.

Demak, bilish jarayonlarini rivojlantirish bosh g'oyani ifodalar ekan, kognitiv psixologiya sohaga salmoqli ta'sir ko'rsatishi tabiiy. Chunonchi, "kognitiv psixologiya insonlarning olam haqidagi axborotlarni qaysi shaklda qabul qilishi, bu axborot inson tomonidan qanday tushunilishi, u xotirada qay tartibda saqlanishi, bilimlarga aylanishi, bu bilimlar bizning diqqatimiz va xulqimizga qanaqa ta'sir ko'rsatishini o'rganadi. Kognitiv psixologiya psixologik jarayonlarning butun ko'lami - his-tuyg'u, kechinmalardan idrok, obrazlarni tanish, diqqat, o'qish, xotira, tushunchalarning shakllanishi, tafakkur, tasavvur, eslab qolish, til, hissiyot va rivojlanish jarayonlarigacha; xulqning turfa xil sohalarini qamrab oladi". Bu nuqtayi nazar U.Naysserning qarashlarida kognitiv psixologiya me'yorlari negizida pedagogik "kognitiv" o'qitish texnologiyasi ishlab chiqilgan bo'lib, u ta'lim oluvchilarning o'quv jarayonida maxsus kognitiv sxemalar yordamida amalga oshiriladigan intellektual rivojlanishini ta'minlaydi, deya izohlanadi. Buning oqibatida o'qitishni atrof-dagilarning talablariga adekvat javob berish uchun tegishli axborot turlarini idroklash va qayta ishlashni o'rgatuvchi kognitiv sxemalarni shakllantirish jarayoni tarzida qarash lozim bo'ladi.

Kognitiv tadqiqotlar inson mavjudligining tabiiy, iqtisodiy, ijtimoiy sharoitlariga bog'liq bo'lsa-da, shaxsiyat kamolining ruhiy, ma'naviy va axloqiy qadriyatlari tizimini faqatgina o'zi yaratishi mumkinligini tushunishida yangi sahifa ochib berdi. Bunday anglanish hozirgi sharoitlarda ishlab chiqarish va fan-dagi yuksalishlar hamda ehtimoliy xatarlar aynan bitta shaxs, jamoa, jamiyat bilan bog'liq, degan xulosaga olib keladi. Agar bu fikrlarni umumlashtiradigan bo'lsak, kognitivlik nazariyasi idrok

orqali qarorlar qabul qilish va axborotlarni qayta ishlashni nazarda tutadi. Demak, asrimizda jamiyat ravnaqi ham aynan kognitiv texnologiyalar ta'siri doirasida bo'ladi.

Ilmiy adabiyotlarda kognitiv texnologiyalarga turlicha tavsif berilgan. Jumladan, "subyektlarning neyrofan, o'z-o'zini tashkil qilish nazariyasi, axborot texnologiyalari, ong elementlarini kompyuterli modellashtirish va bir qator boshqa ilmiy yo'nalishlarga doir tushunchalar hamda insonning bilish, o'qish, o'zaro aloqada bo'lish, axborotlarni qayta ishlash jarayonlariga tayanish asosida ko'zlangan maqsadga erishish algoritmi va usullari", "inson va hisoblash tizimlari orasidagi interfeyslar texnologiyasi", "o'quvchida zamonaviy axborotlashgan jamiyatda yashashga muvaffaqiyatli moslashish uchun zarur bo'lgan kognitiv sxemalar tizimini shakllantirish orqali atrof-muhitni tushunishini ta'minlovchi individual yo'naltirilgan mustaqil ta'lim texnologiyasi", "o'quvchilarning kognitiv rivojlanishi va o'quv jarayonini boshqarishning psixologik nazariyalariga asoslangan algoritmik turdagi texnologiya" va boshqa shakllarda talqin qilingan.

Bu sohada muvaffaqiyatli natijalarga erishgan olim M.Y.Bershadskiy kognitiv ta'lim texnologiyalarining asosiy vazifasini har bir ta'lim oluvchining qabul qilingan axborotni tushunishi uchun yetarlicha sharoit yaratilishida, deya e'tirof etadi hamda uning ustuvor maqsadlarini quyidagicha belgilaydi:

1. Ta'lim oluvchilarning kognitiv rivojlanishi.

2. O'qitish standarti talablariga mos ravishda bilimlarni o'zlashtirish va faoliyat usullarini shakllantirish.

3. Ta'lim oluvchilarning axborot kompetentligini shakllantirish: turli manbalardan keluvchi axborotlarni qabul qilish qobiliyati; konspektlashtirish ko'nikmasi (mantiq va til me'yorlariga binoan shaxsiy fikrlarini bayon qilish); qisqacha sharhlash ko'nikmasi (kitob, maqola, og'zaki nutq, tele, video va boshqa materiallarning qisqacha tuzilmalashgan izohini kerakli axborotlarni ajratib olish va tanqidiy tahlillash asosida keltirish); berilgan muammoga doir axborotlarni to'plash ko'nikmasi; turli manbalardan olingan axborotlarni berilgan mezonlarga ko'ra taqqoslash ko'nikmasi; turli manbalardan olingan axborotlarni taqqoslash uchun tegishli mezonlarni shakllantirish ko'nikmasi; axborotdagi muammolar va ziddiyatlarni aniqlash ko'nikmasi; axborotni qabul qilishning texnik vositalaridan foydalanish ko'nikmasi; axborotni qabul qilishning dasturiy vositalaridan foydalanish ko'nikmasi; axborotlarni to'plashni rejalashtirish va kuzatish ko'nikmasi; xborotni qabul qilish va farazlarni tekshirishni rejalashtirish hamda tajriba o'tkazish ko'nikmasi; turg'un bilish motivatsiyasi; axborotning affektiv va kognitiv tarkiblarini farqlash ko'nikmasi.

4. Tanqidiy tafakkurni shakllantirish: haqiqiy ma'lumotlar va baholovchi mulohazalar orasidagi farqlarni anglash ko'nikmasi; haqiqiy ma'lumotlar va faraz, taxminlar orasidagi farqlarni anglash ko'nikmasi; mantiqiy bog'liqliklarni ajrata olish ko'nikmasi; bog'liqliklarning o'ziga xos bo'lgan maxsus belgilarini ajrata olish ko'nikmasi; fikr-mulohazalardagi haqiqiy va mantiqiy xatoliklarni aniqlash ko'nikmasi; ahamiyatli dalillarni taalluqli emaslaridan farqlash ko'nikmasi; asosli va asossiz baholashni chegaralash ko'nikmasi; axborotlarga ko'ra dalilli xulosalarni

shakllantirish ko'nikmasi; xulosalarning adolatligini isbotlovchi nuqtayi nazarlarni ajrata olish ko'nikmasi.

Kognitiv yondashuvda tafakkur, xotira, diqqat, tasavvur, idrok, nutq kabi bilish jarayonlari insonning atrof-muhit bilan axborot almashishida bir butun hodisa ko'rinishida qaralar ekan, bunda ta'lim oluvchilarning axborotlarni turlicha qabul qilishi va anglashiga ham jiddiy e'tibor qaratish zarur. Shuning uchun, ta'lim oluvchilarda o'quv materialini shunchaki o'zlashtirishni emas, uni tushunish, anglash, qayta ishlash va bilimlarni egallashga shaxsiy intilishi bilan erishishdek, aniq maqsadni qo'yish hamda amalga oshirish ko'nikmasini shakllantirish lozim.

Jumladan, shu turdagi g'oyalar amerikalik psixolog, o'qitishning kognitiv yondashuvi asoschilaridan J.Brunerning tadqiqotlarida ilgari surilgan bo'lib, bu – kashfiyotlar orqali o'rgatish nazariyasidir. Unga ko'ra, material o'qituvchi tomonidan tugallanmagan ko'rinishda beriladi, o'quvchilar esa taqdim qilingan axborotlar asosida ular o'rtasidagi o'zaro bog'liqliklarni o'zlari aniqlashlari va yakunlashlari lozim bo'ladi. Bruner tushunchalar o'rtasidagi bog'liqlikni kodlashtirish tizimi, deb nomlaydi. Ya'ni, kashfiyot – kodlashtirish tizimining mustaqil shakllanishidir (jarayonda o'qituvchi yordamida amalga oshiriladi). Mazkur nazariyada kashfiyotlar orqali o'rgatishga ko'maklashuvchi to'rtta shartlar guruhi taklif qilinadi (5-chizma):

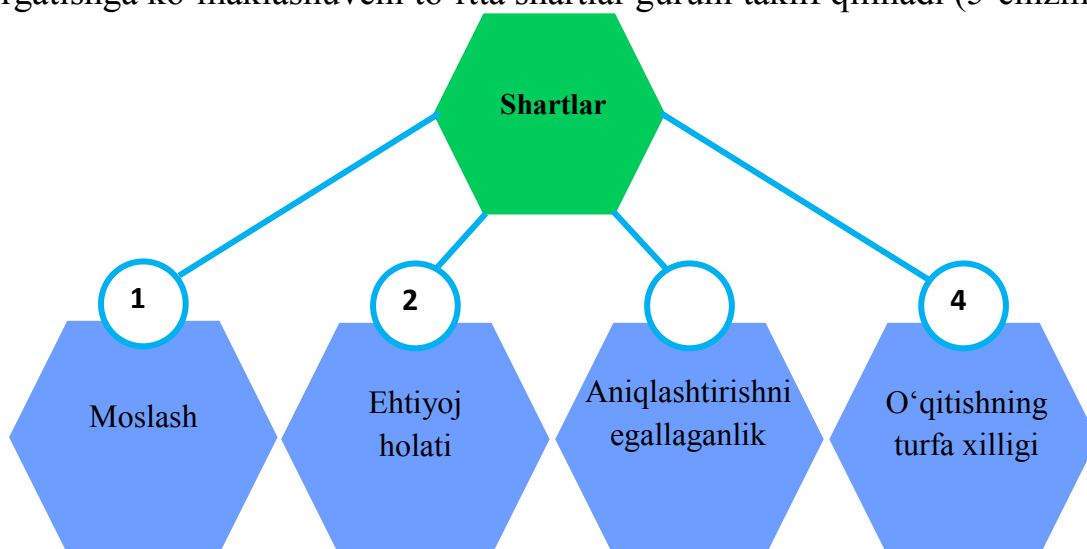

1-rasm. Kashfiyotlar nazariyasida o'rgatishga ko'maklashuvchi shartlar guruhi

1) moslash – muayyan obraz bilan munosabat bildirishga bo'lgan moyillik. Agar inson kashfiyotga intilayotgan bo'lsa, odatda, uning o'zi axborotlarning tarqoq birliklari orasidagi o'zaro bog'liqlikni topishga urinib ko'radi. Shuning uchun o'quvchilarni doimo bu jarayonga undash zarur;

2) ehtiyoj holati – bu o'quvchining qo'zg'alganlik, hayajonlanganlik yoki tayyorlik darajasi;

3) aniqlashtirishni egallaganlik – bu o'quvchining fanga aloqador bo'lgan axborotni avvaldan qay darajada egallaganligini bildiradi. Kashfiyot – tasodifiy holat emas, bu inson yaxshi tayyorlangan bo'lsa, yuzaga chiqadi. O'quvchida avval egallagan axborotlari ko'lami qanchalik keng bo'lsa, uning mazkur axborotlar ichidagi munosabatlarini aniqlashtirish ehtimoli shunchalik yuqori bo'ladi;

4) o'qitishning turfa xilligi, ya'ni o'quvchining aynan bir muammo bilan tafsilotlarning turli darajalarida qayta-qayta to'qnash kelishi.

Kognitiv o'qitish nazariyasi bilan shug'ullangan yana bir olim D.Ausyubel, kashfiyotlar orqali o'rgatishni vaqtni bekor sarflash hamda direktiv yondashuv tarzida baholaydi. Lekin, inkor qilish bilan birga, unda direktiv (markazda pedagog bo'lgan) va konstruktiv (markazda ta'lim oluvchi bo'lgan) o'rgatish orasidagi o'zaro kelishuv mavjudligini ham e'tirof etadi.

D.Ausyubel nazariyasiga muvofiq aksariyat insonlar tasavvur orqali o'rganishadi, ya'ni bilimlarni nisbatan to'liq shaklda qabul qilishadi. Bunday o'rgatishda ko'rgazmalilik ustun bo'lib, o'qituvchi o'quvchilar uchun axborotlarni topish va yetkazishga mas'ul vositachiga aylanadi. Mazkur nazariyada "idrok qilingan verbal o'rgatish" g'oyasi yetakchilik qiladi (ya'ni, tasavvur bilimdan ustun) va obyekt avvaldan ma'lum bo'lgan biror bir narsa bilan bog'langanda ma'no kasb etadi, deb qaraladi (masalan, "Traktor" tushunchasi – traktor obrazi).

1-jadval.

Kognitiv o'qitishga asoslangan ta'lim texnologiyalari tavsifi

Texnologiya muallifi va manbasi	Texnologiyaning nomlanishi va tavsifi
Бьюзен Т., Бьюзен Б. Супермышление / Т.Бьюзен и Б.Бьюзен; пер. с англ. Е.А. Самсонов. 4-е изд. – Мн.: "Попурри", 2007. – С. 54-55.	Intellect-karta metodi. O'quvchilarga axborotni butun holati va qismlari o'rtasidagi bog'liqlikni vizual taqdim qilishga asoslanadi. Jarayon o'quvchilar tomonidan o'quv mazmunini to'liq tushunish, predmet va hodisalar o'rtasidagi aloqalarni anglash, o'zida mavjud va yangi axborotlarni solishtirish, boyitish, abstrakt, katta hajmli axborotlarni qayta ishlashga erishishni bildiradi.
Бершадский М.Е. Когнитивная технология обучения: теория и практика применения. – М.: Сентябрь, 2011. – 256 с.	Kognitiv ta'lim texnologiyasi. O'quvchida zamonaviy axborotlashgan jamiyatda yashashga muvaffaqiyatli moslashish uchun zarur bo'lgan kognitiv sxemalar tizimini shakllantirish orqali atrof-muhitni tushunishini ta'minlovchi individual yo'naltirilgan mustaqil ta'lim texnologiyasi. Unga ko'ra, o'qitish modulli tuzilmaga ega bo'ladi va kirish monitoringi, deklarativ axborotlarni o'rganish, bajariladigan axborotlarni o'rganish bloklaridan tarkib topadi hamda tegishli amallar bajariladi. Jarayonda tushuntirish-illyustrativ, dasturlash, evristik, muammoli ta'lim metodlari qo'llaniladi.
Бершадский М.Е. Карты понятий как метод обучения // Современные	Tushunchalar xaritasiga asoslangan semantik munosabatlarni vizuallashtirish texnologiyasi. Mazkur metod o'quv materialini o'rganish

<p>образовательные технологии. Теория и практика: сборник научных статей и методических материалов. – Новокузнецк, 2011. – С. 39-57.</p>	<p>natijasida o'quvchida tashkil topgan individual semantik to'rni atrof-muhit qonuniyatlari, xususiyatlari va aloqalariga mosligini ta'minlashga qaratilgan. Jarayon o'quvchida qabul qilingan axborotni idroklash, adekvat tushunish va o'z xatti-harakatlarini loyihalashda muvaffaqiyatli foydalanish uchun imkon beradi.</p>
<p>Нестеренко (Селюцкая) А.А. Мастерская знаний: проблемно-ориентированное обучение на базе ОТСМ-ТРИЗ. Учебно-методическое пособие для педагогов. – М.: BOOKINFILE, 2013. – 603 с.</p>	<p>OTSM (kuchli tafakkur umumiy nazariyasi) – TRIZ (ixtirochilik masalalarini yechish nazariyasi) nazariyalari asosida muammoga yo'naltirilgan o'qitish texnologiyasi. Bilimning turli sohalarida muammolarni aniqlash, tahlillash, yechimini topish maqsadida axborotni tuzilmalashtirish va qayta hosil qilish imkonini beruvchi metapredmet vositalarni o'z mazmuniga singdirgan o'qitish texnologiyasini ifodalaydi. Unga ko'ra, o'qitish muammoga yo'naltirilgan bo'lishi, ya'ni ta'lim mazmunining markaziy unsuri bo'lishi lozim. Jarayonda ixtiyoriy mazmun uchun universal matritsalar, fikrlashni ifodalovchi modellarni kiritish zarur bo'ladi.</p>
<p>Манько Н.Н. Когнитивная визуализация педагогических объектов в современных технологиях обучения // Образование и наука. – 2009. – № 8 (65). – С. 10-30.</p>	<p>Kognitiv vizuallashtirish asosida didaktik obyektlarni modellashtirish. O'quv materialini ko'rib idroklash, obrazli, vizual tafakkur, bilimlarni va o'quv harakatlarini obrazli taqdim etish, o'zaro ta'sir jarayonida ularni uzatish va tanishga asoslangan texnologiya. Tafakkurni hissiy-obrazli faollashtiruvchi ramz, piktogramma, shrift kabi obrazlar asosida idrok, bilimlarni qayta ishlash va boshqa psixik jarayonlar rivojlantiriladi. Jarayon pedagogik va o'quv faoliyatini maqbullashtirish, o'qituvchi va o'quvchilarning samarali o'zaro ta'sirini o'rnatish, o'quv loyihalarini bajarish, javoblarni mantiqiy bog'lash kabi muhim vazifalarini ko'zda tutadi.</p>
<p>Штейнберг В.Э. Дидактическая многомерная технология: монография. – Уфа: БИРО, 1999. – 86 с.</p>	<p>Didaktik ko'p o'lchamli texnologiya. Texnologiya asosida olamning ko'p o'lchamliligi tamoyili yotadi, bu bilimlarning turli elementlarini tizimli tashkil etish sifatida qaraladi. Mazkur texnologiya o'quv materialini an'anaviy taqdim etishda bir o'lchamlikdan voz kechish, o'quvchilarni faol bilish faoliyatiga jalb qilish asosida tafakkur, xotira va intellektual qobiliyatlarini rivojlantirishni nazarda tutadi.</p>

<p>Гурина Р.В., Соколова Е.Е. Фреймовое представление знаний. Монография. – М.: Народное образование; НИИ школьных технологий, 2005. – 176 с.</p>	<p>Bilimlarni freym shaklida taqdim etishga asoslangan ta'lim texnologiyasi. Belgilangan muddatlarda o'quv materialini siqish asosida katta hajmdagi axborotlarni o'zlashtirish nazarda tutiladi. Freym tuzilmalashtirish yangi axborotni tayanch sxema, algoritm, tuzilma, model, jadvalda joylashtirish, bilimlarni "o'ralgan" taqdimoti esa uni o'zlashtirish, tushunish va eslab qolish tezligini oshiradi. Ya'ni, o'quv axboroti o'quvchilar tomonidan obrazli idrok qilishlari uchun qanday qulay bo'lsa, o'shanday bayon etiladi.</p>
<p>Пак В.В. Формирование обобщённых проектных умений средствами обучения физике на примере учебных физических задач // Вестник Томского государственного университета. – Томск, 2018. – № 436. – С. 219-224.</p>	<p>Umumlashgan loyihaviy ko'nikmalarni shakllantirish. Umumlashgan loyihaviy ko'nikmalar quyidagicha shakllantiriladi: muammoni qo'yish va unga muvofiq bo'lgan farazni shakllantirish qobiliyati; o'zining tadqiqotchilik faoliyatini oraliq natijalarni bosqichma-bosqich kuzatib borish sharti bilan rejalashtirish; ishni tahlillash va loyihani keyingi rivojlanish yo'llarini belgilashga imkon beruvchi reflektiv faoliyat.</p>

Yuqorida keltirilgan texnologiyalar o'qituvchi uchun kasbiy o'sishga, uzluksiz rivojlanishga xizmat qiladi, jumladan, ulardan o'qituvchilarni qayta tayyorlash va malakasini oshirish ta'limida maqbul foydalanish tinglovchilarning o'quv mazmunini to'liq tushunish, anglash, qayta ishlash va o'z faoliyatlarida muvaffaqiyatli qo'llashlariga imkon yaratadi. Ayniqsa, ushbu faoliyatga kiritilayotgan noan'anaviy yondashuvlar, muqobil turlar taklif etilayotgan, onlayn shaklda mustaqil ta'lim olishga e'tibor kuchayayotgan bir paytda ularga murojaat qilish ko'zlangan natijalarga erishishni ta'minlashga xizmat qiladi.

Shuningdek, o'z-o'zini boshqaruvchi, o'z-o'zini rivojlantiruvchi, kognitivlikka yo'naltirilgan texnologiyalardan o'qitishning muloqotli metodlari, seminar-munozara, muammoli o'qitish, kognitiv yo'riqnomalar, xaritalar, so'rovnomalar, vositali-mantiqiy treninglar, trening-refleksiyalar kabi turlari ham samaradorlikni ko'tarishga qaratilgan.

Nazariy tadqiqotlar tahlili, keltirilgan fikrlar hamda amaliy tajribalarga tayanib kognitiv ta'lim texnologiyalarining konseptual asoslari tuzilmasi quyidagicha yaratildi (7-chizma).

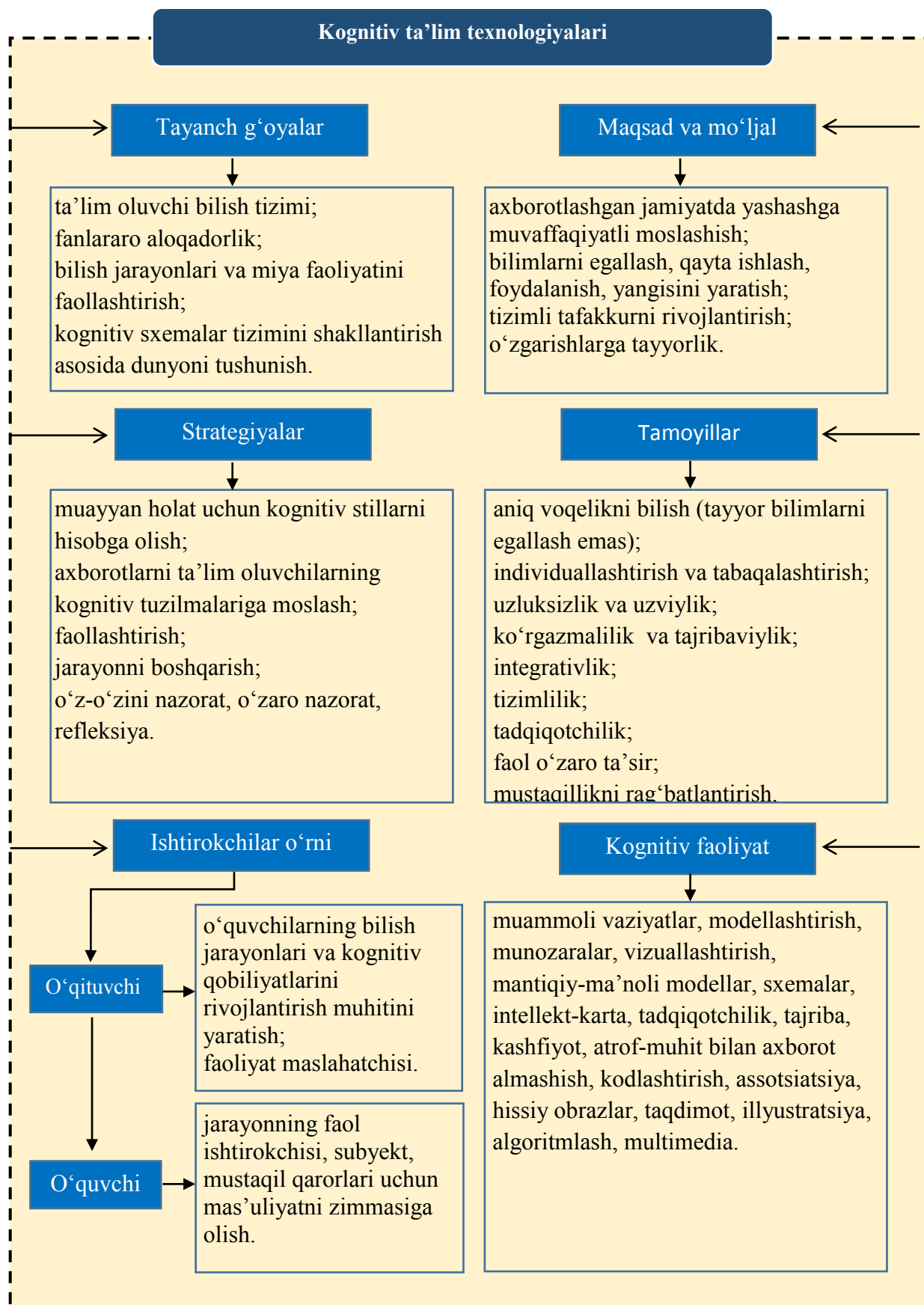

2-rasm. Kognitiv ta'lim texnologiyalarining konseptual asoslari

Demak, ta'lim tizimida kognitiv texnologiyalarni qo'llash orqali o'quv mazmunini o'zlashtirish darajasini ko'tarish, tinglovchilar tomonidan uni to'liq

tushunish va faoliyatida unumli qo'llashga erishish mumkin. Bu natija esa o'qituvchilarning kasbiy, kognitiv, kommunikativ va axborot kompetentligini rivojlantirish zaruriyatiga jiddiy turtki beradi. Shu o'rinda, yana bir qisqa xulosa alohida urg'uni talab qilishini ta'kidlamoqchimiz. Ya'ni, aynan kognitiv ta'lim texnologiyalari o'qitishning "vertikal" modeli bo'lgan o'qituvchining o'quvchiga tayyor bilimlarni uzatishidan "gorizontal", ularning o'zaro ta'siri, o'zaro bilimlar almashinuviga ko'chishiga mustahkam zamin yaratadi.

Foydalanilgan adabiyotlar ro'yxati:

1. Альтшуллер Г.С. Найти идею. Введение в теорию решения изобретательских задач. – Петрозаводск: Скандинавия, 2003. – 240 с.
2. Блинова Т.Л. Методология обучения математики в рамках когнитивистского подхода // Педагогическое образование в России. – 2017. – № 6. – С. 13-20.
3. Бьюзен Т. и Б. Супермышление / Т. и Б.Бьюзен; пер. с англ. Е.А. Самсонов. 4-е изд. – Мн.: "Попурри", 2007. – С. 54-55.
4. Найссер У. Познание и реальность. Смысль и принципы когнитивной психологии. – Благовещенск: БГК им. И.А.Бодуэна де Куртене, 1998. – 224 с.
5. Нестеренко (Селюцкая) А.А. Мастерская знаний: проблемно-ориентированное обучение на базе ОТСМ-ТРИЗ: Учебно-методическое пособие для педагогов. – М.: BOOKINFILE, 2013. – 603 с.
6. Представление о подходе когнитивных психологов процессу учения путем открытий на примере Дж.Брунера. – URL: https://studbooks.net/896811/psihologiya/predstavlenie_podhode_kognitivnyh_psihologov_protssesu_ucheniya_putem_otkrytiy_primere_brunera.
7. Солсо Р. Когнитивная психология. – 6-изд. – СПб.: Питер, 2011. – 589 с.
8. Теория Дэвида Аусюбеля: научение путем рецепции. – URL: <https://cyberpedia.su/6x89eb.html>.

TADQIQOTCHILIK ASOSIDA O'QITILISH TEXNOLOGIYALARINING BOSHLANG'ICH TA'LIMDAGI O'RNI

Usmonov Saidahmad,

*Samarqand viloyati pedagoglarni yangi metodikalarga o'rgatish milliy markazi
Pedagogika, psixologiya va ta'lim texnologiyalari kafedrasida dotsenti*

Аннотация. Ushbu maqolada tadqiqotga asoslangan texnologiyaning boshlang'ich ta'limdagi ahamiyati, hamda ta'lim jarayonida qo'llanilishi, maqsadlari va natijalari haqida fikr-mulohazalar berilgan.

Калит so'zlar: o'quvchi, izlanish, yangilik, tadqiqotga asoslangan o'qitish, mustaqil fikrlash, tanqidiy fikrlash

Аннотация: В этой статье рассматривается важность научно-исследовательских технологий в начальном образовании, а также их образовательное использование, цели и результаты.

Ключевые слова: учащийся, исследование, инновация, обучение на основе запросов, независимое мышление, критическое мышление

Annotation: This article examines the importance of research technology in primary education, as well as its educational uses, purposes and results.

Key words: learner, exploration, innovation, inquiry-based learning, independent thinking, critical thinking.

Boshlang'ich ta'limda tadqiqotga asoslangan o'qitish tarixi IX asr oxiri va XX asr boshlarida ta'lim tadqiqotlarining alohida tadqiqot sohasi sifatida paydo bo'lishidan kelib chiqishi mumkin. Vaqt o'tishi bilan tadqiqotchilar va o'qituvchilar yosh o'quvchilar uchun eng samarali o'qitish usullari va strategiyalarini tushunish uchun ko'plab tadqiqotlar o'tkazdilar. Boshlang'ich ta'limda tadqiqotga asoslangan o'qitish tarixidagi ba'zi muhim bosqichlarga to'xtalib o'tsak:

XX asr boshlari: 1900-yillarning boshlarida kabi ta'lim psixologlari Edvard Torndayk va Jon Dyui o'rganish nazariyalari va pedagogik yondashuvlar bo'yicha tadqiqotlar olib bordi. Ularning ishi yosh bolalar uchun faol o'rganish, muammolarni hal qilish va amaliy tajribalar muhimligini ta'kidladi.

XX asr o'rtalari: 1950-1960 yillarda Jan Piaget va Lev Vygotskiy kabi tadqiqotchilar bolalarda kognitiv rivojlanishni tushunishga katta hissa qo'shdilar. Ularning nazariyalari iskala, ijtimoiy o'zaro ta'sir va o'yinning erta ta'limdagi rolini ta'kidladi. 1960-yillarda Devid Elkind va Lilian Kats kabi o'qituvchilar tomonidan qo'llab-quvvatlangan "rivojlanishga mos amaliyot" tushunchasi paydo bo'ldi. Ushbu yondashuv yosh o'quvchilarning rivojlanish bosqichi va individual ehtiyojlariga mos keladigan tikuvchilik bo'yicha ko'rsatmalarni ta'kidladi.

20-asr oxiri: 1970-1980 yillarda ta'lim tadqiqotlari samarali o'qitish usullari va o'quv dasturlarini loyihalashni tushunishga qaratilgan. Robert Marzano va jon Xetti kabi tadqiqotchilar o'quvchilarning bilim olishiga eng katta ta'sir ko'rsatgan o'quv strategiyalarini aniqlash uchun ta'lim tadqiqotlarining meta-tahlillarini o'tkazdilar. 1990-yillarda ta'limda texnologiyaning paydo bo'lishi boshlang'ich sinflarda o'quv dasturlari, multimedia va raqamli resurslardan foydalanish bo'yicha tadqiqotlarga olib keldi. Ushbu tadqiqot texnologiya o'quvchilarning faolligini, motivatsiyasini va o'quv natijalarini qanday oshirishi mumkinligini o'rganib chiqdi.

Boshlang'ich ta'limda tadqiqotga asoslangan o'qitish tarixi davomida bolalar qanday qilib eng yaxshi o'rganishlarini tushunishga va samarali o'qitish strategiyalarini aniqlashga e'tibor qaratildi. Ta'lim tadqiqotlari natijalari boshlang'ich ta'lim sifatini oshirishga qaratilgan o'quv dasturlari, pedagogik yondashuvlar va o'qituvchilarning malakasini oshirish dasturlarini ishlab chiqish to'g'risida ma'lumot berdi. Tadqiqotga asoslangan o'qitish texnologiyasi o'quv tajribasini oshirish va samarali pedagogik amaliyotni targ'ib qilish orqali boshlang'ich ta'limda muhim rol o'ynaydi. Bu erda uning ahamiyatini ta'kidlaydigan ba'zi asosiy jihatlar:

Tadqiqotga asoslangan o'qitish texnologiyasi o'quvchilarning individual ehtiyojlariga moslashtirilgan shaxsiylashtirilgan o'quv tajribalarini yaratishga imkon beradi. Adaptiv ta'lim platformalari va ta'lim dasturlari o'quvchilarning qobiliyatlari asosida o'qitish mazmuni va tezligini moslashtirishi, ularning o'quv salohiyatini maksimal darajada oshirish uchun maqsadli qo'llab-quvvatlash va muammolarni ta'minlashi mumkin. TAOT o'quvchilar uchun shaxsiylashtirilgan o'quv tajribalarini

osonlashtiradi. Adaptiv ta'lim platformalari va aqlli repetitorlik tizimlari orqali o'quvchilar o'zlarining shaxsiy ehtiyojlari, o'rganish uslublari va taraqqiyotiga qarab moslashtirilgan tarkib va tadbirlarni olishlari mumkin. Ushbu shaxsiy yondashuv o'quvchilarga o'z tezligida o'rganishga va ko'proq qo'llab-quvvatlash yoki qiyinchiliklarga muhtoj bo'lgan sohalarga e'tibor qaratishga yordam beradi.

O'quvchilarni interfaol doskalar, o'quv dasturlari va multimedia resurslari kabi texnologiyalarga asoslangan o'qitish vositalari o'quvchilarni o'quv jarayoniga faol jalb qiladi. Ushbu vositalar interaktivlik, hamkorlik va amaliy tadqiqotlarni rag'batlantiradi, o'rganishni yanada yoqimli qiladi va tushunchalarni chuqurroq tushunishga yordam beradi. Interaktiv darslar, kompyuter dasturlari, interaktiv doskalar, interaktiv o'qish qurilmalari va boshqa online vositalar yordamida o'quvchilarga qiziqarli va oson o'rganish imkoniyatini beradi. Ular o'quvchilarning o'zlarini sinash, masalalar yechish va bilimlarini amalga oshirishlari uchun interaktiv vazifalarni bajarishlari mumkin.

Ushbu texnologiya o'quvchilarga an'anaviy sinf sharoitidan tashqari ko'plab axborot va ta'lim resurslaridan foydalanish imkoniyatini beradi. Onlayn tadqiqot ma'lumotlar bazalari, elektron kitoblar, ta'lim veb-saytlari va virtual simulyatsiyalar o'quvchilarga mustaqil ravishda ma'lumot to'plash va to'plash, tanqidiy fikrlash va tadqiqot ko'nikmalarini rivojlantirish imkoniyatini beradi. Ma'lumotlarga asoslangan ko'rsatmalar asosida esa tadqiqotga asoslangan o'qitish texnologiyasi o'quvchilarning ishlashi va taraqqiyoti to'g'risidagi ma'lumotlarni to'plash va tahlil qilishga imkon beradi. O'qituvchilar ushbu ma'lumotlardan o'zlarining o'quv qarorlarini xabardor qilish, kuch va takomillashtirish sohasini aniqlash va o'quvchilarning individual ehtiyojlarini qo'llab-quvvatlash uchun maqsadli tadbirlarni amalga oshirish uchun foydalanishlari mumkin.

Raqamli savodxonlik va XXI asr ko'nikmalari tadqiqotga asoslangan o'qitish texnologiyasi zamonaviy dunyo uchun zarur bo'lgan raqamli savodxonlik ko'nikmalarini rivojlantirishga yordam beradi. Ta'lim dasturlari, onlayn hamkorlik vositalari va raqamli media yaratish platformalaridan foydalangan holda o'quvchilar texnologiyadan samarali foydalanish, raqamli muloqot qilish va hamkorlik qilish va o'z g'oyalari ijodiy ifoda etish malakasiga ega bo'ladilar. Tadqiqotchilik asosida o'qitish texnologiyasi ta'limni yaxshilash uchun turli xil vakillik va aloqa usullaridan foydalanadi. U bir nechta formatdagi ma'lumotlarni taqdim etish uchun videolar, simulyatsiyalar, infografika va interaktiv veb-saytlar kabi multimedia resurslarini o'z ichiga oladi. Ushbu multimodal yondashuv turli xil ta'lim uslublari mos keladi va o'quvchilarga vizual, eshitish va kinestetik vositalar orqali tushunchalarni tushunishga yordam beradi. TAO'T tanqidiy fikrlash va muammolarni hal qilish ko'nikmalarini rivojlantirishga yordam beradi. So'rovga asoslangan faoliyat bilan shug'ullanish orqali o'quvchilar ma'lumotni tahlil qilish, dalillarni baholash, aloqalar o'rnatish va o'z xulosalarini chiqarishga da'vat etiladi. TAO'T gipotezani sinash, ma'lumotlarni tahlil qilish va ijodiy muammolarni hal qilish kabi yuqori darajadagi fikrlash imkoniyatlarini taqdim etadi.

O'quvchilar birgalikda ishlashlari, fikr almashishlari va mazmunli munozaralarda qatnashishlari mumkin bo'lgan hamkorlikdagi o'quv muhitini

osonlashtiradi. Onlayn platformalar, munozarali forumlar va hamkorlikdagi vositalar o'quvchilarga tengdoshlari bilan bevosita o'rganish hamjamiyatida ham, global miqyosda ham hamkorlik qilish imkonini beradi. Ushbu hamkorlikdagi yondashuv jamoaviy ish, samarali muloqot va turli istiqbollar almashinuvini rivojlantiradi.

TAO'T davom etayotgan baholash va o'z vaqtida teskari qo'llab-quvvatlaydi. Raqamli vositalar va platformalar o'quvchilar ishini zudlik bilan baholashga imkon beradi, ularning o'quv jarayonini boshqarish uchun tezkor fikr-mulohazalarni taqdim etadi. O'qituvchilar individual taraqqiyot kuzatib borish mumkin, takomillashtirish uchun maydonlarni aniqlash, va shunga ko'ra ta'lim rostdash. Ushbu shakllantiruvchi baholash yondashuvi o'quvchilarga o'z bilimlarini kuzatishga va kerakli tuzatishlarni kiritishga yordam beradi.

Tadqiqotga asoslangan o'qitish texnologiyasi boshlang'ich sinf o'qituvchilarning malakasini oshirish imkoniyatlarini ham ochib beradi. O'quv dasturlari, seminarlar va onlayn resurslar o'qituvchilarga texnologiyani o'qitish amaliyotiga samarali integratsiya qilish, o'qitish strategiyasini takomillashtirish va o'qitish va o'qishga innovatsion yondashuvlarni ilgari surish uchun bilim va ko'nikmalarni beradi. Internet orqali o'quvchilarga kirish imkoniyatini taqdim etilgan onlayn resurslar va dars materiallari o'quvchilarning o'zlarini o'rganishlari uchun yaxshi manba sifatida ishlatiladi. Bu texnologiyalar o'quvchilarga kirish, ma'lumotlarni izlash va o'rganishning oson yo'lini ta'minlaydi. Multimedia vositalar, video darslar, animatsiyalar, audio qo'llanmalar, grafikalar va boshqa interaktiv elementlarni o'z ichiga olgan dars materiallari yordamida o'quvchilarni qiziqtirish va o'rganishni osonlashtirish uchun ishlatiladi. Ushbu vositalar o'quvchilar uchun qiziqarli va interaktiv ta'lim muhitini yaratishda foydalaniladi.

Onlayn ta'lim platformalari o'quvchilarning darslarga kirish, vazifalarni topish, o'zlashtirish va o'rganish jarayonini nazorat qilishga imkon beradi. Bu platformalar o'qituvchilar va o'quvchilar o'rtasidagi aloqalarni osonlashtiradi va bilim almashishni o'rganishning interaktiv usullarini taqdim etadi. Boshqa qurilmalar va dasturlar, masalan, plansetlar, smartfonlar, interaktiv ta'lim dasturlari, jadvallar va boshqa yordamchi vositalar orqali o'quvchilarning o'rganish jarayonini osonlashtirish uchun ishlatiladi. Ta'lim jarayonida ota-onalarning ishtiroki va aloqasi boshlang'ich o'qituvchilar va o'quvchilar o'rtasida samarali muloqotni osonlashtiradi. Onlayn platformalar, xabar almashish dasturlari va raqamli portfellar o'quvchilarning taraqqiyoti to'g'risida real vaqtda yangilanishlarni ta'minlaydi, ota-onalarga farzandining ta'limida faol ishtirok etishlariga imkon beradi. Uy va maktab o'rtasidagi hamkorlikni rivojlantiradi. Shunda, o'quvchilar haqiqiy muammolarni o'rganishlari, tadqiqotlar olib borishlari va mazmunli echimlarni topish uchun tengdoshlari bilan hamkorlik qilishlari mumkin. Ta'limni hayotiy vaziyatlar bilan bog'lab, TAOT o'quvchilarning tushunchalarini oshiradi va ularni bilimlarni amaliy qo'llashga tayyorlaydi.

Yuqoridagi fikrlardan kelib chiqib, tadqiqotga asoslangan o'qitish texnologiyasi individual ta'lim, faol ishtirok etish, ma'lumotlarga kirish, hamkorlik, ma'lumotlarga asoslangan o'qitish va raqamli savodxonlik va 21-asr ko'nikmalarini rivojlantirish orqali boshlang'ich ta'limni yaxshilaydi. Bu o'quvchilarga o'zlarining o'quv

sayohatlarining faol ishtirokchilari bo'lish imkoniyatini beradi va ularni tez rivojlanayotgan dunyo muammolariga tayyorlaydi.

Boshlang'ich ta'limda o'quvchilarga tadqiqotchilikka asoslangan o'qitish texnologiyasini o'rgatish juda muhimdir. Bu texnologiyalar o'quvchilarning o'rganish jarayonini osonlashtirish, ularning qiziqishlarini oshirish va o'zlashtirish, ko'nikmalarni amalga oshirish va bilimlarini chuqurlashtirish imkoniyatini beradi. Quyidagi boshqa o'qitish texnologiyalari bilan boshlang'ich ta'limda foydalanish mumkin:

Boshlang'ich ta'limning tadqiqotchilikka asoslangan o'qitish texnologiyalari o'quvchilarning qiziqishlarini oshirish, o'zlashtirish va bilimlarini chuqurlashtirishga yordam beradi. Bu texnologiyalar o'quvchilarning o'ziga xos o'rganish yo'nalishlarini tanlash, bilim olishni osonlashtirish va ularni qiziqishlari bo'yicha qamrab olishda yordam beradi.

TAO'T o'quvchilarga o'zlarining bevosita o'quv muhitidan tashqari ko'plab resurslar va tajribalardan foydalanish imkoniyatini beradi. Onlayn kutubxonalar, raqamli arxivlar, ta'lim veb-saytlari va virtual mehmon ma'ruzachilari orqali o'quvchilar keng ko'lamlı ma'lumotlar, istiqbollar va ekspert bilimlarini o'rganishlari mumkin. Ushbu kengaytirilgan kirish ularning dunyoqarashini kengaytiradi va umrbod o'rganishga yordam beradi. TAO'T boshlang'ich ta'limda o'quvchilarning samarali, interaktiv va o'zlashtirishga yo'naltirilgan o'rganishini ta'minlaydi. Bu texnologiyalar o'quvchilarning o'zlashtirishni oshirish, kreativlikni rivojlantirish, maslahat olish va o'zlashtirishlarni amalga oshirishga imkon beradi. Ular o'quvchilarning ma'lumotlarini samarali shaklda o'zlashtirishlarini, ularning o'zlashtirish jarayonini nazorat qilishlarini va o'quv jarayonini takomillashtirishlarini ta'minlayadi.

Umuman olganda, TAO'T faol o'quvchilarga tanqidiy fikrlash va muammolarni samarali hal qilish imkoniyatini beradi. Bu qiziquvchanlik, hamkorlik va 21-asrning muhim ko'nikmalarini rivojlantirishga yordam beradigan qiziqarli va dinamik o'quv muhitini yaratadi hamda ta'lim tajribasini oshiradi. Tadqiqotchilikka asoslangan o'qitish texnologiyalari (TAO'T) boshlang'ich ta'limda juda muhim imkoniyatlarni taqdim etadi. Bu imkoniyatlar esa o'quvchilarni ma'lumotlarni oson va samarali o'rganishga yondashadi va ularni o'zlashtirish jarayonini kuchaytiradi.

Adabiyotlar ro'yxati:

1. O'zbekiston Respublikasining "Ta'lim to'g'risida"gi Qonuni 2020-yil 23-sentabr, O'RQ-637-son.

2. O'zbekiston Respublikasi Prezidentining 2020-yil 6-noyabrdagi "O'zbekistonning yangi taraqqiyot davrida ta'lim-tarbiya va ilm-fan sohalarini rivojlantirish chora-tadbirlari to'g'risida"gi PF-6108-son Farmoni.

3. Boshlang'ich ta'lim o'qituvchilarini ishlab chiqarishdan ajralgan holda ta'lim olish shaklidagi uzluksiz kasbiy rivojlantirish kursi. Boshlang'ich ta'lim o'qituvchilari guruhları uchun ishchi-o'quv dasturi. Samarqand, 2023-yil

4. Baxronovna, R. M. (2023). Boshlang'ich ta'limda xorijiy metodikalar asosida o'qitish savodxonligini oshirish. *fan, ta'lim va amaliyotning integratsiyasi*, 408-411. Retrieved from <https://journal.bilig.uz/isepsmj/article/view/1196>

5. Raximqulova M. Ta'limga innovatsion yondashuv–o'qitish samaradorligini oshirish omili sifatida //fan, ta'lim va amaliyotning integrasiyasi. – 2021. – С. 118-121.

6. Jamilovna N. D. Boshlang 'ich ta'limdagi sinf rahbarlarini uzluksiz kasbiy rivojlantirishning roli (malaka oshirish kurslar misolida) //fan, ta'lim va amaliyotning integrasiyasi. – 2022. – Т. 3. – №. 2. – С. 124-129.

УДК 371.31

КОГНИТИВНЫЕ ТЕХНОЛОГИИ В ОБРАЗОВАТЕЛЬНОЙ ПРАКТИКЕ

*Фоменко Светлана Леонидовна,
доктор педагогических наук, профессор,
зав.кафедрой ФСС РГППУ (Россия)
sfomenko2012@yandex.ru
+7 912 236 57 77*

Аннотация. В данной статье говорится о необходимости коррекции методов обучения в образовательной системе школы. В частности, предлагается использовать исследовательский метод усвоения информации. Эффективность предлагаемого варианта обучения объясняется особенностями функционирования человеческого мозга.

Ключевые слова: мышление детей, когнитивные образовательные технологии, школьники, исследовательские методы обучения, репродуктивные методы обучения, учебно-познавательные компетенции.

COGNITIVE TECHNOLOGIES IN EDUCATIONAL PRACTICE

*Fomenko Svetlana Leonidovna,
Doctor of Pedagogy, Professor,
Head of the Department of Philosophy,
Sociology and Social Work RSVPU (Russia)
sfomenko2012@yandex.ru
+7 912 236 57 77*

Abstract. This article talks about the need to correct teaching methods in the school's educational system. In particular, it is proposed to use the research method of learning information. The effectiveness of the proposed training option is explained by the peculiarities of the functioning of the human brain.

Keywords: children's thinking, cognitive educational technologies, schoolchildren, research teaching methods, reproductive teaching methods, educational and cognitive competencies.

Перед современным образованием стоит давний вопрос, который обусловлен его системными свойствами. С одной стороны, развитие науки

требует увеличить объем информации, которую должны усвоить учащиеся, что позволяет говорить о доминировании в обучении репродуктивной учебной деятельности. С другой стороны, динамично развивающиеся наука, общество и общественные структуры ставят перед современным образованием совершенно иные задачи. Обществу требуются люди мобильные, с широким кругозором, люди, которые могут и умеют мыслить творчески и принимать нестандартные решения в критических ситуациях, в сжатые сроки. При этом в нашей ситуации не предоставляется возможность формирования такой личности методами, которыми располагают школы.

В связи с этим возникает вопрос о том, какие методы необходимы для воспитания творчески мыслящего человека, а главное – что, собственно, представляет собой мыслящий человек. Под мыслящим человеком мы вслед за Г. П. Щедровицким будем понимать личность, способную управлять своей мыследеятельностью и в ситуации неопределенности создать такую мыслительную конструкцию, которая обеспечит успешность деятельности [4].

Прежде всего, такой человек должен уметь анализировать, моделировать, проектировать и планировать, то есть всем базовым пакетом всех мыслительных операций. Для усвоения таких достаточно сложных компетенций требуются очень большие временные и умственные затраты как от обучаемого, так и от преподавателя от которого требуют решения несколько иного плана, чем это принято в образовательных учреждениях. Речь идет об обучении мышлению как сознательной и целенаправленной интеллектуальной деятельности, которая предполагает каждый раз использование осознанных когнитивных процедур освоения действительности.

Сложность стоящей перед учителем задачи обусловлена особенностями современного школьного образования. Во-первых, весь объем знаний, подлежащий усвоению, разбит на отдельные предметы, являющиеся, по сути, отражениями отдельных наук в преломлении школы. Эти научные предметы, изучаемые в школе, так же, как и науки изолированы друг от друга и построены на отдельных мыслительных процедурах, никак не связанных между собой [1, с. 182]. Поэтому в школах учащиеся мыслят только в пределах изучаемых предметов, то есть в рамках дозволенного. Во-вторых, ситуация осложняется направленностью школьного образования на всего лишь воспроизводство информации, добытой и накопленной человеком в течение жизни.

Естественно, что такая форма учебной деятельности не может решить задачу обучения мышлению. Усвоение интеллектуальных компетенций возможно лишь в процессе анализа способов решения учебных проблем при установлении, обнаружении и понимании протекающих в действительности процессов и их особенностей, то есть в ходе исследования учебной проблемы, представляющего собой один из четырех универсальных типов мыследеятельности, наиболее адекватно соответствующий социокультурной миссии образования [4].

Таким образом, исследовательский метод в образовании предполагает организацию процесса выработки и усвоению новых знаний. В основе этого

метода лежит развитие ключевых учебно-познавательных компетенций, направленных не только на приращение знания, но и на освоение методов познавательной деятельности, развитие творческого мышления и самостоятельности в учебной деятельности. Сюда относится организация целеполагания, анализа, рефлексии, планирования, самооценки учебно-познавательной деятельности, а также овладение креативными навыками продуктивной деятельности, то есть добывание знаний непосредственно из реальности, владение приемами действий в нестандартных ситуациях, а также решения сложных проблем.

По мере усвоения учебно-познавательные компетенции интегрируются в личность учащегося, трансформируясь в ментальный опыт, который в современной науке трактуется как сформированные психические и психологические структуры человека, обеспечивающие хранение, упорядочение и преобразование информации, а также реализацию процессов познания действительности в сознании учащегося [3, с. 172].

В последнее время познавательные технологии и техники, в которые входят: исследовательский метод, репродуктивный метод и многие другие методы познания, находятся под пристальным вниманием научного сообщества в связи с продуктивностью когнитивной методологии, позволяющей не только обнаружить, но и объяснить многие скрытые процессы, протекающие в сознании человека. Особый интерес привлекают принципы и механизмы, управляющие феноменом человеческого познания. Признается, что познание охватывает такие ментальные процессы, как восприятие, мышление, память, оценка, планирование и организация мыслительного процесса [2, с. 323]. В связи с этим в научном обществе и практике активно развиваются когнитивные технологии, говорящие нам о том, что главным принципом развития познавательных способностей первичность состоит в изучении учеником реальности, а не изучение уже известных знаний о ней. Таким образом, ценностью такого познания становятся индивидуальность образовательного продукта, в том числе знания, умения, навыки и способы их получения.

Исследовательский метод в обучении можно отнести к когнитивным образовательным технологиям, поскольку основу когнитивной деятельности составляют такие традиционно выделяемые когнитивные способности как смысловое и научное понимание, умение формулировать и задавать вопросы, прогнозировать перспективу, формулировать гипотезу, делать выводы и многое другое.

Исследовательский метод следует рассматривать как один из немногих путей познания, составляющими которого являются выявление проблемы, нахождение методов ее решения, выработка и постановка гипотез, наблюдения, опыты, эксперименты, а также сделанные на их основе суждения и умозаключения.

При этом стоит учитывать тот факт, что исследовательский метод может дать положительный образовательный эффект лишь при его умелом сочетании с репродуктивными методами, особенно на начальных этапах исследовательских

работ, когда репродуктивная научная деятельность поможет расширить круг исследуемых проблем и увеличить глубину проникновения в их суть. Кроме того, репродуктивные методы обучения представляются наиболее экономичными способами трансляции подрастающим поколениям систематизированного опыта, накопленного человечеством.

Самым известным репродуктивным методом является объяснительно-иллюстративный. Метод предполагает, что педагог сообщает готовую информацию разными средствами. Но этот метод не позволяет сформировать умения и навыки практической деятельности. Лишь другой метод этой группы – «репродуктивный» – позволяет сделать следующий шаг. Он дает возможность сформировать умения и навыки путем упражнений. Действуя по предложенному образцу, учащиеся приобретают умения и навыки использования знаний.

Реальное преобладание репродуктивных методов в современном образовании, иногда называемом традиционным, вызывает множество протестов со стороны многих ученых и практиков. Эта критика во многом справедлива, но, отмечая важность внедрения продуктивных методов обучения в практику современной школы, не следует забывать, что репродуктивные методы не стоит рассматривать как нечто ненужное.

В теории обучения принято рассматривать «частично-поисковый», или «эвристический» метод как некий первичный этап, предваряющий использование «исследовательского» метода. С формальной точки зрения это справедливо, но не следует думать, что в реальной образовательной практике должна соблюдаться последовательность: сначала используется «частично-поисковый», а затем «исследовательский» метод. В обучении ситуации использования «частично-поискового» метода могут предполагать значительно более высокие умственные нагрузки, чем многие варианты обучения на базе исследовательского метода.

Так, например, «частично-поисковый» метод предполагает такие сложные задачи, как: выработку умений видеть проблемы и ставить вопросы, строить собственные доказательства, делать выводы из представленных фактов, высказывать предположения и строить планы их проверки. В качестве одного из вариантов «частично-поискового» метода рассматривают также путь дробления большой задачи на комплекс более мелких подзадач, а также построение эвристической беседы, состоящей из серии взаимосвязанных вопросов, каждый из которых является шагом на пути решения общей проблемы и требует не только активизации имеющихся знаний, но и поиска новых.

В настоящее время «исследовательский» метод обучения следует рассматривать как один из основных путей познания, наиболее полно соответствующий природе ребенка и современным задачам обучения. В основу его положен собственный исследовательский поиск ребенка, а не усвоение им готовых знаний, преподносимых педагогом или преподавателем.

Таким образом, исследовательский метод может включать в себя или дополняться другими методами обучения, которые тоже относятся к когнитивным технологиям. Они способствуют развитию широкого кругозора учащегося. Обучаемый самостоятельно стремится к поиску истины, критически воспринимает противоречивые идеи. Он способен к анализу и проектированию своей деятельности, самостоятельным действиям в условиях неопределенности, приобретению новых знаний; обладает устойчивым стремлением к самосовершенствованию; стремится к творческой самореализации. Знания и возможности, полученные при исследовательском методе обучения, способствуют развитию высокого уровня интеллекта, формированию творческого потенциала, накоплению практического опыта, формированию необходимого в новых образовательных условиях методологического мышления.

Список литературы

1. Громько Ю. В. Мыследеятельностная педагогика: теоретико-практическое руководство по освоению высших образцов педагогического искусства. Минск: Технопринт, 2000. 376 с.
2. Фрейджер Р. Личность, теории, упражнения, эксперименты / Р. Фрейджер, Дж. Фрейдимен. СПб.: Прайм. ЕВРОЗНАК, 2008. 704 с.
3. Холодная М. А. Психология интеллекта. Парадоксы исследования. СПб.: Питер, 2002. 272 с.
4. Щедровицкий Г. П. Принцип «параллелизма формы и содержания мышления» и его значение для традиционных логических и психологических исследований. Режим доступа: <http://www.fondgp.ru/gp/biblio/rus/6> (дата обращения: 18.01.2019).

KOGNITIV FANLAR – INSONNING BILISH FAOLIYATI

D.Urinbayeva,

*Samarqand viloyati pedagoglarini yangi metodikalarga o‘rgatish
milliy markazi, filologiya fanlari doktori, profeesor*

Annotatsiya. Mazkur maqolada insonning bilish faoliyati bilan bog‘liq bo‘lgan kognitiv fanlar xususiyati, kognitiv qobiliyat va uning turlari, rivojlantirish usullari xususida fikr bildirilgan.

Tayanch so‘z va iboralar: antropotsentrik, kognitiv, kognitologiya, kognitivistika, kognitolingvistika, kognisiya, ong, kognitiv jarayon.

Абстракт. В данной статье подробно рассматриваются когнитивные науки, связанные с познавательной деятельностью человека, познавательные способности и их виды, методы развития.

Ключевые слова и фразы: антропоцентризм, когнитив, когнитология, когнитивистика, когнитоллингвистика, познание, сознания, познавательный процесс.

Abstract. This article discusses in detail the cognitive sciences related to human cognitive activity, cognitive abilities and their types, methods of development.

Key words and phrases: *anthropocentric, cognitive, cognitive science, cognitive science, cognitive linguistics, cognition, consciousness, cognitive process.*

Inson omiliga yangicha yondashuvlar zamirida yuzaga kelgan antropolingvistika jahon tilshunoslari tomonidan tilshunoslikning yangi davri deb baholanmoqda va u lingvistik semantika, pragmalingvistika, kognitiv lingvistika singari tilning ichki tuzilishini soʻzlovchi va tingovchi shaxs bilan bogʻlab oʻrganuvchi yoʻnalishlarni oʻz ichiga olishi eʼtirof etilmoqda.

Zamonaviy tilshunoslikning oʻziga xos xususiyatlaridan biri shundaki, unda lisoniy hodisalar mohiyatini ochishda, bugungi fanning asosiy masalalaridan boʻlgan inson va olam munosabati, lisoniy shaxs ruhiyati, oʻy-kechinmalari, orzu-umidlarini ifodalashda til birliklarining rolini antroposentrik yoʻnalishda tadqiq etishga eʼtibor sezilarli darajada kuchaydi. Oʻzini oʻrab turgan olam bilan doimiy munosabatda boʻlish, voqelik faktlariga munosabat bildirish, ularni «soʻzlovchi shaxs» sifatida ehtiyojlar va manfaatlar nuqtai nazaridan baholash inson kognitiv faoliyatining eng muhim tarkibiy qismlaridan biri hisoblanadi. Inson voqelik bilan oʻzaro munosabatga kirishar ekan, turli voqea-hodisa, harakat-holat va predmetlarning belgi-xususiyatlarini anglash va aniqlash bilan chegaralanib qolmaydi, balki ularni oʻzining jamiyatda egallab turgan mavqei, ehtiyojlari, oʻz kommunikativ maqsadi va nutqiy sharoitdan kelib chiqib baholaydi. Bu esa, jamiyat tomonidan belgilab qoʻyilgan qoida va mezonlarga tayanadi. Mazkur yoʻnalishlarda olib borilgan tadqiqotlarni maʼlum darajada birlashtirib turuvchi lisoniy soha kognitiv tilshunoslikdir.

Kognitiv fan – inson ongi va tafakkurini, shuningdek, ular bilan bogʻliq boʻlgan psixik (ruhiy) jarayonlar va holatlarni oʻrganadigan ilmiy tadqiqot sohasi. Kognitiv fanning obyekti - bilish (ing.-fran. cognition, nem. die cognition), yaʼni insonning bilish faoliyati va bilish bilan bogʻliq tuzilmalar, hodisalardir.

Kognitologiya – bilim va tafakkur, borliq va uning obyektiv qonuniyatlarini oʻrganish, anglash, idrok qilish natijalari haqidagi fan boʻlib, u toʻplangan maʼlumotlarning muayyan tizimiga aylanganki, bizning ongimizda maʼlum tarzda joylashgan va oʻz tabiatiga koʻra tafakkurning kognitiv jarayonlaridan tarkib topgan. Shuningdek, kognitiv fan bilim tuzilishi jarayonlarini oʻrganish, turli xil axborotlarni qayta ishlash, saqlash, foydalanish, tashkillashtirish va toʻplash, inchunun, bu tuzilmalarning inson miyasida shakllanishini oʻrganishni ham oʻz ichiga oladi.

Kognitivistika, tilni oʻrganish, fikrlash jarayonining oʻziga, bilish (kognitsiya)ga qaratilgan, shuning uchun kognitiv tadqiqot ham falsafiy, ham sof muhandislik jihatlariga ega. Kognitiv fan bilimlarning qanday turlari va qanday shaklda ekanligi, inson ongida qanday ifodalanishi, inson qanday qilib bilishi mumkinligi, bilimdan qanday foydalanishi haqidagi muammolarini oʻrganadi [1].

Kognitivistik yoʻnalish quyidagilar bilan tavsiflanadi:

1) oʻta murakkab va muhim hodisalarga murojaat qilish – “ongli mavjudot”: sifatida insonga xos boʻlgan aqliy (mental) jarayonlar; 2) fanlararo tadqiqotlar: kognitiv fan asta-sekin oʻzining ilmiy qiziqishlarini kengaytirib, tobora

murakkablashib borayotgan dasturini ishlab chiqdi, inson miyasi va uning faoliyatini o'rganish bilan u yoki bu tarzda bog'liq bo'lgan barcha fanlarni birlashtirdi. Bu fan yangi muammolarni hal qilish uchun ko'payib borayotgan turli xil ixtisoslikdagi mutaxassislarni jalb qildi. Kognitiv fan, nafaqat an'anaviy fundamental fanlarni birlashtirishga harakat qildi, balki zamonaviy fanlarning nazariyalarini rivojlantirishga e'tibor qaratdi.

N.N.Boldirev fikricha: "Kognitsiya – bu ma'lumotlarni, bilimlarni olish, qayta ishlash, eslab qolish, xotirada tiklash va foydalanishning har qanday ongli yoki ongsiz jarayonidir. U o'zida quyidagi psixologik jarayonlarni mujassamlashtiradi: 1) dunyoni qabul qilish; 2) kuzatish; 3) kategoriyalarga ajratish; 4) tafakkur; 5) nutq; 6) tasavvur va b." [3, 23]. Demak, kognitsiya – subyektning bilish, idrok qilish, ta'riflash qobiliyatidir [2, 35].

Kognitiv qobiliyatlar yoki idrok - bu bizning miyamiz ishlab chiqaradigan hamma narsa: avtomatik fikrlash, oraliq va chuqur idrok qilish.

Avtomatik fikrlash - bu biron bir voqeaga munosabat sifatida paydo bo'ladigan bir lahzali baholovchi mulohazalar. "Bu juda qimmat!".

Oraliq idrok qilish - bu muayyan voqea-hodisaga, vaziyatga nisbatan o'z munosabati, o'z talablari, qoida va takliflari. "Yaxshi yashash uchun men ko'p mehnat qilishim kerak".

Asosiy idrok qilish - erta bolalik davrida shakllangan asosiy munosabat, qadriyatlar. Ular insonning o'zi, boshqalar va jamiyat haqidagi fikrlariga tegishli bo'ladi. Masalan, aholi o'rtasida "Xitoy buyumlari har doim sifatsiz" degan munosabat shakllangan.

Idrok, shuningdek, muayyan vaziyatga nisbatan shaxs tomonidan shakllantirilgan qoidalar, ishonish, tasvirlar va standartlardir. Masalan, olmos – kim uchundir hashamat ramzi, boshqasi uchun sevgi ramzi, uchinchi kishi uchun isrofgarchilik belgisidir. Kognitiv idrok har bir insonda u yoki bu darajada ega bo'lgan asosiy ko'nikmalardir. Bu fikrlash, rejalashtirish, harakat qilish, fikrlash, murakkab vaziyatlarni tahlil qilish va o'rganish qobiliyatidir.

Insonning barcha harakatlari u yoki bu tarzda kognitiv qobiliyatlar bilan bog'liq. Masalan, inson qo'ng'iroqqa javob berish uchun mexanik tarzda quyidagilarga diqqat qiladi:

- ohangni eshitish - ma'lumotni idrok etish.
- telefonni olish kerakmi, yo'qmi? O'ylaysizmi? Qaror qabul qilish.
- qo'lingizni cho'zish - harakat qilish.
- suhbatlashish, suhbatdosh nima haqida gapirayotganini tushunish - nutqdan foydalanish.
- intonatsiya va tembrga asoslanib, muloqot uslubini tanlash - ijtimoiy ko'nikmalardan foydalanish.

IDROK - tirik organizmning ma'lumotlarni qabul qilib, qayta ishlash jarayoni; organizmga obyektiv reallikni aks ettirish va tashqi olamdagi yangidan-yangi vaziyatlarni baholab, shunga yarasha harakat qilish imkonini beradi. Idrok ongning, miyaning ijodiy jarayonidir. Idrok yordamida odam tasvirlarni yaratadi va analoglarni taqqoslaydi. Idrok qilish insonning boshqa narsalar orasidan nimaga o'rganganini

yoki nimani ko‘rishni xohlayotganini ajratib oladi, tanlab fikr bildiradi. Masalan, film ko‘rayotgan kishi kompaniya mahsulotlaridan foydalanmasa, u yashirin reklamani ko‘rishi dargumon. Qachonki, u o‘sha kompaniyaning mahsulotlaridan ko‘p foydalangan bo‘lsagina, film orasida berayotgan kompaniya logotipini e‘tiborga oladi. Ko‘z orqali ko‘rgan ma‘lumotlarni miya qayta ishlaydi va o‘xshashlik asosida assotsiatsiyalarni izlaydi, muammoli vaziyatlarda tanlangan mulohazalarni foydalanishga harakat qiladi. Idrok qilishni rivojlantirish uchun turli grafik boshqotirmalar, illyuziyalar (Adelson illyuziyalari) dan foydalanish mumkin.

DIQQAT - subyekt faoliyatining biror obyekt yoki hodisaga jalb kilinishi. U har qanday ongli faoliyat samaradorligining zarur shartidir. Bosh miya po‘stlog‘ining muayyan joylaridagi optimal qo‘zg‘alish manbalari diqqatning fiziologik asosini tashkil qiladi.

XOTIRA - in‘ikos etilgan narsa-hodisalarni yoki o‘tmish tajribalarni esda qoldirish va zarur bo‘lganda tiklashdan iborat psixik jarayon. U nerv sistemasi xususiyatlaridan biri bo‘lib, tashqi olam voqealari va organizm reaksiyalari hakidagi axborotni uzoq saklash hamda uni ong faoliyatida va xulq, xatti-harakat doirasida takror tiklash qobiliyatida namoyon bo‘ladi.

Diqqat va xotirani rivojlantirish uchun quyidagi mashqlarni bajarishingiz mumkin:

- hafta kunlarini teskari tartibda, keyin esa alifbo tartibida yoki boshqa tilda nomlashga harakat qilish;
- oylarni alifbo tartibida o‘shish tartibida va yana qaytadan nomlash;
- tug‘ilgan sanadan boshlab barcha raqamlarni qo‘shish - sizniki, do‘stingiz, bolangiz, hamkasbingiz;
- cho‘ntagingizga sig‘maydigan, kaftingizga sig‘adigan xonada bir xil rangdagi beshta obyektini topish.

HARAKAT – borliqning ajralmas xususiyati bo‘lgan o‘zgaruvchanlikni (barqarorlik va o‘zgaruvchanlik) ifodalovchi kategoriya. Harakat tushunchasi imkoniyatlarning voqelikka aylanishini, ro‘y berayotgan hodisalarni, olamning beto‘xtov yangilanib borishini aks ettiradi. Olamdagi har qanday jarayon harakat tufayli sodir bo‘ladi. Har qanday o‘zgarish – harakatdirdir.

NUTQ – inson tomonidan ijtimoiy-tarixiy tajribani o‘zlashtirish, avlodlarga uzatish yoki aloqa o‘rnatish, o‘z shaxsiy harakatlarini rejalashtirish va amalga oshirish maqsadida tildan foydalanish jarayoni.

TASAVVUR – bu tasavvur qiluvchi insonning tajribasida yaxlit shaklda ilgari sezilmagan yoki umuman sezilmaydigan obyektlarning tasvirlarini, g‘oyalarini o‘z-o‘zidan yaratish yoki ataylab qurish qobiliyatidir (masalan, tarix voqealari, taxmin qilinayotgan kelajak, idrok etilmagan yoki mavjud bo‘lmagan dunyo hodisalari, masalan, ertak, afsona va boshqalarning g‘ayritabiiy qahramonlari). Tasavvur – bu kognitiv jarayon bo‘lib, uning o‘ziga xosligi o‘tgan tajribani qayta ishlashdir.

Tasavvurning rivojlanishiga quyidagilar yordam beradi:

- beriladigan ma‘lumotlarni to‘liq bo‘lmagan holatlarda berish;
- turli xil muammolarni hal qilish va hatto rag‘batlantirish;
- mustaqillikni, mustaqil rivojlanishni rag‘batlantirish;

- ikki tilda ravon soʻzlash va shu asosda topshiriqlar bajarish;
- bolaning qiziqishlariga ijobiy eʼtibor berish.

Yuqoridagilarni inobatga olgan holda, idrok, diqqat, xotira, harakat, nutq, tasavvur miya funktsiyalari sifatida kognitiv qobiliyatlarni rivojlantirish uchun javobgardir. Shundan kelib chiqib, biz bolalarda aynan ana shu jihatlarini rivojlantirishimiz zarur.

Oʻquvchilarning kognitiv faoliyati bilim, malaka va koʻnikmalarning ona tili jihatdan oʻzlashtirishga asoslanadi. Oʻquvchining kognitiv faoliyati maqsadli boʻlishi, oʻqituvchi tomonidan rejalashtirilishi, roʻyobga chiqarish jarayonini muvofiqlashtirishi va tegishli nazoratni amalga oshirishi kerak. Oʻqituvchi tomonidan kognitiv faoliyatni boshqarish juda masʼuliyatli va mashaqqatli vazifa, chunki bu birinchi navbatda oʻquvchi tomonidan bilimlarni oʻzlashtirishni oʻz ichiga oladi va oʻqituvchidan yuqori kasbiy mahoratga ega boʻlishi talab etiladi. Chunki oʻquvchilarning xarakter xususiyatlari har xil, ularning idrok qilishi, diqqat, xotira, tasavvur qilish xususiyatlari turlicha. Oʻqitish muvaffaqiyati koʻp jihatdan oʻrganish motivasiyasiga, uning oʻquvchi uchun shaxsiy qarashiga bogʻliq. Shaxsga yoʻnaltirilgan didaktika oʻzi bergan savolga javob olishga qiziqqan oʻquvchini individual izlashni taʼminlashga asoslanadi. Shunday qilib, malaka va tajribali oʻqituvchining tanlanishi bolaning aqliy jarayonlarini rivojlantirishga va kognitiv qiziqishni shakllantirishga yordam beradi.

Adabiyotlar:

1. Интернет: Демянков В.З. Когниция и понимание текста // Текст стати, опубликованной в журнале *Вопросы когнитивной лингвистики*. М.: Институт языкознания; Тамбов: Тамбовский гос. университет им. Г. Р. Державина, 2005. № 3. С.5-10.

2. Кубрякова Е.С. Начальные этапы становления когнитивизма: лингвистика - психология - когнитивная наука // ВЯ № 4,1994.-С. 35.

3. Болдырев Н.Н. Концептуальное пространство когнитивной лингвистики / Вопросы когнитивной лингвистики. - 2004. - № 1 - С. 23.

4. Краткий словарь когнитивных терминов. – Москва, с.53-55.

5. Ирискулов М.Т. Тилшуносликка кириш.-Тошкент: Янги аср авлоди, 2009. 175-бет.

6. Болдырев Н.Н. Когнитивная семантика: Курс лекций по английской филологии. -Тамбов, 2001. –С.8.

7. Кубрякова Е.С. Язык пространства и пространство языка. (к постановке проблемы) // Изв. РАН – СЛЯ – 1997. №3. –С. 22-31.

8. Тожибоева М. Ёшлар интеллекул камолотида ижодий тафаккур ва креативликнинг ўрни // “Янгиланаётган жамиятда ёшларнинг ижтимоий фаоллиги: муаммо ва ечимлар” мавзуидаги республика илмий-амалий конференцияси мақолалар тўплами – Тошкент: “Инновацион ривожланиш нашриёт-матбаа уйи”, 2020. – 52-бет.

ЭФФЕКТИВНОЕ ИСПОЛЬЗОВАНИЕ ПРИЕМОВ НЕЙРОПЕДАГОГИКИ В ПОДГОТОВКЕ ВОЕННЫХ ВОДИТЕЛЕЙ

Александр Вячеславович Костин,
*старший преподаватель-доцент Академии Вооружённых сил
Республики Узбекистан*

Аннотация. В данной статье раскрыты принципы подготовки военных водителей в системе Вооружённых Сил Республики Узбекистан. В статье представлен краткий анализ теоретических подходов нейропедагогика и педагогической рефлексологии, а также возможности применения нейродидактических техник в военном образовании.

Ключевые слова: военный водитель, преподаватель, педагогика, подготовка, совершенствование, нейродидактика, нейропедагогика, военное образование.

Annotatsiya. Ushbu maqolada O‘zbekiston Respublikasi Qurolli Kuchlari tizimida harbiy haydovchilarni tayyorlash tamoyillari ochib berilgan. Maqolada neyropedagogika va pedagogik refleksologiyaning nazariy yondashuvlari, shuningdek, harbiy ta’limda neyrodidaktik usullardan foydalanish imkoniyatlari qisqacha tahlil qilingan.

Kalit so‘zlar: harbiy haydovchi, o‘qituvchi, pedagogika, o‘qitish, takomillashtirish, neyrodidaktika, neyropedagogika, harbiy ta’lim.

Annotation. This article reveals the principles of training military drivers in the system of the Armed Forces of the Republic of Uzbekistan. The article presents a brief analysis of the theoretical approaches of neuropedagogy and pedagogical reflexology, as well as the possibility of using neurodidactic techniques in military education.

Key words: military driver, teacher, pedagogy, training, improvement, neurodidactics, neuropedagogy, military education.

В нынешний век стремительного развития технологий обучение и совершенствование профессиональной подготовки специалистов в различных сферах ошибочно сводиться к одностороннему наращиванию в образовательно-педагогической практике информационно-коммуникационных технологий, исключительно с помощью которых предлагается повысить компетенции и профессионализм обучаемых.

Значение наличия в составе армии высококвалифицированных военных кадров на сегодняшний день трудно переоценить. Глобальная военно-политическая обстановка и наличие в центральноазиатском регионе различных вызовов и угроз в военной сфере объективно выдвигают перед Вооружёнными Силами нашего государства обоснованные требования по обеспечению мирной жизни своих граждан, созданию пояса добрососедства с приграничными государствами и дальнейшего стабильного развития демократического общества с учетом национальных интересов на международной арене.

Оборонная доктрина Республики Узбекистан определила на перспективу приоритеты политики государства в области обороны, основные принципы и

направления подготовки, строительства и применения Вооруженных Сил Республики Узбекистан [1].

Президент нашего государства – Верховный Главнокомандующий Вооруженными Силами Республики Узбекистан Шавкат Мироманович Мирзиёев 2 января текущего года на совещании по вопросам оборонного строительства и развития Вооруженных Сил Республики Узбекистан уделил особое внимание внедрению новой системы подготовки военных кадров на основе передовых технологий в высших военных образовательных учреждениях [2].

Благодаря принимаемым на государственном уровне организационным и практическим мерам в нашей стране выстроена стройная система непрерывного военного образования, подготовки военных и научно-педагогических кадров. В результате, на современном этапе развития военной науки, чётко определены актуальные направления научных исследований и подготовки военных и научно-педагогических кадров высшей квалификации с расширенным спектром тематики научно-исследовательских разработок, а также выработан действенный механизм скоординированного планирования, методического руководства и практической реализации результатов научно-практических исследований.

Интерес к военной технике мы определяем, как избирательное отношение к познанию области знаний, связанной с военной техникой разных видов, а именно: боевая техника; технические средства управления войсками и другими техническими средствами; средства тылового обеспечения и обеспечения боевых действий, технические средства обучения и т.д.

Своеобразие интереса к военной технике у военных водителей проявляется в

усиленном внимании к одному из видов техники;

появлении желания к применению знаний о данном виде техники в практической деятельности;

дифференциации и специализации интереса к различным видам военной техники, происходящих под влиянием всей системы высшего военного образования, в которой развивается военный водитель.

На наш взгляд, сегодня важно рассмотреть возможности применения в учебно-воспитательном процессе высших военных образовательных учреждений положительных результатов опытно-экспериментальной работы в области педагогической рефлексологии. Поскольку результаты данного исследования имеют непосредственное влияние на вопрос повышения эффективности подготовки военных водителей, улучшения их общих и специальных способностей при управлении техникой в особых условиях обстановки, а также обеспечение достижения акмеологических целей обучения с учетом индивидуально-психологического состояния курсантов.

Согласно А.С.Мамбеталиной и другим, нейропедагогика рассматривается как «комплексная образовательная система воспитания и обучения на основе достижений нейронаук. Ей принадлежит исследование нейропедагогических

систем, их свойств и процессов. Эта наука содержит нейродидактику, нейропедагогическую диагностику, нейропедагогику воспитания, нейропедагогическую коррекцию и адаптацию, нейропедагогическую организацию образовательного процесса» [3].

На сегодняшний день в системе военного образования Министерства обороны Республики Узбекистан налажена целенаправленная научно-педагогическая работа, разрабатываются учебно-методические материалы нового поколения, внедряются в учебный процесс интерактивные электронные учебники, пособия и другие программные продукты, проводятся прикладные и фундаментальные научные исследования в сфере военного искусства, а также в соответствующих областях военной педагогики. Президентом Республики Узбекистан – Верховным Главнокомандующим Вооруженными силами Ш.М. Мирзиёевым на расширенном заседании Совета безопасности 12 января 2024 года были поставлены задачи по совершенствованию системы боевой готовности на основе инновационных и научных подходов [4].

Актуальность проводимого исследования обусловлена объективными противоречиями в имеющейся системе подготовки военных водителей и различием индивидуальных нейропсихологических особенностей обучаемых.

К сожалению, методики и техники, применяемые в программах обучения военных водителей не позволяют в полной мере охватить военных водителей и одновременно обеспечить индивидуальный подход к каждому на уровне высокого качества подготовки в силу ограниченности по времени и штатной численности профессорско-преподавательского состава. В этой связи внедрение нейродидактических техник способствует достижению следующих образовательно-воспитательных и военно-профессиональных целей:

Во-первых, выработка у военных водителей интеллектуально-креативного подхода к решению внезапно возникающих вводных учебно-боевых задач. Это один из важнейших элементов в современной системе военного образования, так как благодаря ему обеспечивается обучение и подготовка военных водителей, способных самостоятельно принимать нестандартные решения в короткие сроки.

Во-вторых, повышение психо-эмоциональной устойчивости и стабильного психо-эмоционального состояния военных водителей при управлении военной автомобильной техникой и комплексами вооружения в особых условиях обстановки.

В-третьих, адаптация военных водителей к возможным различным стрессовым ситуациям в условиях учебно-боевой подготовки. Определенное “наращивание” или совершенствование результатов военно-профессиональной подготовки обеспечивается проводимыми в педагогическом процессе нейропедагогической диагностикой и дальнейшей нейропедагогической коррекцией образовательного процесса.

Таким образом, проведенное диссертационное исследование позволило сделать вывод о том, что применение в учебно-воспитательном процессе высших военных образовательных учреждений положительных результатов

нейропедагогических исследований позволит повысить качество военно-профессиональной подготовки военных водителей.

Литература:

1. Закон № ЗРУ-458 «Об оборонной доктрине Республики Узбекистан» от 9 января 2018 года: <https://www.lex.uz>.

2. <https://kun.uz/ru/news/2024/01/02/shavkat-mirziyoyev-provyol-soveshchaniye-posvyashchyonnoye-razvitiyu-voorujyonnyx-sil>

3. Мамбеталина А.С., Рыскулова М.М., Жумагалиева З.Н. Применение нейропедагогического подхода в процессе обучения в Казахстане и в зарубежных странах // Педагогика: история, перспективы. – 2019. – Т. 2. – № 5. – С. 99-107.

4. <https://www.gazeta.uz/ru/2024/01/12/armed-forces/> Президент поручил пересмотреть систему военно-патриотического воспитания молодёжи.

ПРОРЫВ В ОБРАЗОВАНИИ: КАК НЕЙРОПЕДАГОГИКА ТРАНСФОРМИРУЕТ ОБУЧЕНИЕ АНГЛИЙСКОМУ ЯЗЫКУ

*Казахский национальный педагогический
университет имени Абая кандидат филологических
наук Айгул Алиханова*

Аннотация. Автор предлагает к рассмотрению эффективные методы основанным на понимании того, как работает человеческий мозг. Основными принципами нейропедагогического подхода являются понимание индивидуальных различий, использование мозговых методов и их интеграция, учет эмоционального фактора, позитивно изменяющих мотивацию, как к предмету, так и к образовательному процессу.

Ключевые слова: нейропедагогика, когнитивное обучение, когнитивная сфера личности, когнитивное развитие, мозговые методы, индивидуальные различия.

На сегодняшней день современная дидактика располагает богатым инструментарием обучения и воспитания. Ведущими специалистами в области образования разработаны и классифицированы по определенным основаниям различные группы методов обучения. Многообразие и оригинальность подходов свидетельствуют о разработанности этого направления в педагогике. Она стремится к эффективным методам обучения, основанным на понимании того, как работает человеческий мозг. Такими инновационными технологиями являются: развивающее обучение, проектирование, проблемное обучение, уровневая дифференциация, тестовая система, игровое обучение, погружение в иноязычную культуру, обучение в сотрудничестве, самовоспитание и автономия, интеграция, а также - здоровьесберегающие, исследовательские проекты, сенсорные, когнитивные и нейропедагогические методы преподавания.

Нейропедагогика – это молодая и быстроразвивающаяся наука о взаимосвязи между мозгом и обучением. Она помогает понять, как мозг

функционирует в процессе обучения и как сделать этот процесс более эффективным. Одна из основных целей нейропедагогика - это поддержание активной позиции ученика во время обучения.

Нейропедагогика – это область исследований, которая объединяет знания о мозге и методы обучения, чтобы создать наиболее продуктивные стратегии обучения. В последние десятилетия нейропедагогика получила широкое признание в образовании, включая обучение английскому языку. Давайте рассмотрим, как исследования в этой области изменяют подход к преподаванию английского языка.

Понимание индивидуальных различий: Одно из ключевых открытий нейропедагогика заключается в осознании индивидуальных различий в обучении. Каждый ученик уникален, и его способности и потребности могут значительно различаться. Исследования в этой области помогают педагогам адаптировать методики обучения под индивидуальные потребности каждого ученика, что особенно важно в обучении английскому языку, где многофакторные навыки играют решающую роль. Для индивидуального обучения надо учитывать динамический выбор заданий. Динамический выбор заданий позволяет предложить каждому учащемуся ту последовательность учебных задач, которая будет оптимально соответствовать его индивидуальным и специфическим потребностям в обучении. Такие индивидуализированные программы, как правило, дают более высокие результаты обучения и показатели переноса обучения на реальную жизнь, чем их универсальные аналоги. Кроме того, учащиеся с высокими способностями могут быстро переходить от простых учебных задач к сложным и работать в основном над задачами с небольшой поддержкой, в то время как учащиеся с низкими способностями выполняют больше учебных задач, медленнее переходят от простых задач к сложным и используют больше поддержки при работе над задачами. Это делает программу обучения более интересной для учащихся с высокими способностями и менее раздражающей для учащихся с низкими способностями, а в целом — более приятной и эффективной.

Использование мозговых методов: Нейропедагогика также акцентирует внимание на использовании методов, которые максимально активизируют мозговую деятельность учащихся. Например, использование мультимедийных материалов, интерактивных игр и заданий, способствующих активному участию и вовлечению, может стимулировать различные области мозга, улучшая усвоение английского языка. Существует несколько подходов к обучению метапознавательным навыкам, мы предлагаем рассмотреть наиболее эффективные с нашей точки зрения приемы обучения: Побуждающие вопросы. Метакогнитивная поддержка. Моделирование. Рефлексирующие вопросы. Размышление вслух. Самоконтроль. Составление таблиц.

Интеграция технологий:

С развитием технологий нейропедагогика находит новые способы применения в образовании. Использование компьютерных программ, приложений для мобильных устройств, виртуальной и дополненной реальности

может усилить эффективность обучения английскому языку, делая процесс более увлекательным и доступным для учеников. Например, виртуальная реальность радикально преобразовывает принцип наглядности, создавая подобие реальных объектов за счет информационного моделирования. В итоге обучающийся получает почти такой же (или более сильный) личный опыт в зрительном, слуховом, осязательном, обонятельном восприятии, в осуществлении действий, как и при реальном взаимодействии с подобными ситуациями.

Учет эмоционального фактора:

Еще одним важным аспектом нейропедагогики является учет эмоционального состояния учащихся. Исследования показывают, что эмоциональное благополучие и мотивация играют ключевую роль в обучении. Педагоги, применяющие принципы нейропедагогики, стремятся создать поддерживающую и стимулирующую обучающую среду, что особенно важно при изучении английского языка, где уверенность в использовании языка играет критическую роль.

Исследования в области нейропедагогики открывают новые возможности для эффективного обучения английскому языку. Понимание работы мозга позволяет разработать индивидуализированные методики обучения, использовать инновационные технологии и учитывать эмоциональный аспект обучения. Это открывает новую эру в образовании, где каждый ученик имеет возможность достичь высоких результатов в изучении английского языка.

ЛИТЕРАТУРА:

1. Войскунский А.Е. Психология и интернет. - М.: Акрополь, 2010. – 439 с.
2. Ахметова Л.В., Стрижова С.М. Когнитивное обучение: метод графолингвистической ретроспекции // Иностранный язык и иноязычная культура в образовании: тенденции, проблемы, решения. Сборник научных статей.: Мат-лы V Междунар. конф. ТГПУ (13-14 апреля 2006 г.). Томск: Изд-во «Ветер», 2006. С. 133-142.
3. Карпов А.В., Скитяева И.М. Психология рефлексии: монография. М., Ярославль, 2002. 304 с. 4.
4. Лернер И.Я. Дидактические основы методов обучения. М., 1981.
5. Ахметова Л.В. МЕТОДЫ КОГНИТИВНОГО ОБУЧЕНИЯ: ПСИХОЛОГО-ДИДАКТИЧЕСКИЙ ПОДХОД // Вестник ТГПУ. 2009. Выпуск 7 (85). стр. 48-51.

ВИРТУАЛЬНАЯ РЕАЛЬНОСТЬ: НОВЫЕ ГОРИЗОНТЫ НЕЙРОПЕДАГОГИКИ

*Дилёрхон Камалов
Магистр ТАТУ Самаркандского филиала*

Аннотация

В работе представлены обучающие программы, созданные в настоящей виртуальной реальности, прослежено их влияние на мышление и

психологические состояния личности. Виртуальная реальность рассматривается в качестве особой информационной среды.

***Ключевые слова:** виртуальная реальность, обучающие программы в виртуальной реальности, мышление, креативность, метод и средство обучения.*

Abstrakt

The work presents training programs created in real virtual reality, tracing their influence on the thinking and psychological states of the individual. Virtual reality is considered as a special information environment.

***Key words:** virtual reality, training programs in virtual reality, thinking, creativity, method and means of teaching.*

В современном образовании нейропедагогика играет ключевую роль в понимании того, как мозг учится и какие методы обучения наиболее эффективны. С развитием технологий нейропедагогика обретает новое измерение благодаря виртуальной реальности. Давайте рассмотрим, как использование виртуальной реальности трансформирует обучение и развитие учеников. Обучение с использованием технологий виртуальной реальности является совершенно новым уровнем учебного процесса.

Виртуальная реальность или виртуальное образование – это процесс и результат коммуникативного взаимодействия субъектов и объектов в виртуальной образовательной сфере. Виртуальное обучение доступно для любого желающего, а занятия происходят в любом месте и в удобное для вас время. Но для обучения используют очки виртуальной реальности, наушники и манипуляторы или руки. И поэтому обучение дает возможность полностью погрузиться в учебный процесс и не отвлекаться на внешние факторы. Обучение таким способом более понятно для ученика, да и откладывается в памяти больше информации. Стоимость обучения намного ниже традиционного обучения в вузе. После окончания обучения каждый ученик получает знания, которые ему передадут лучшие преподаватели. А самое главное у обучающегося появляется возможность пережить опыт, т.е. действительно обучиться ему.

Одним из наиболее удивительных аспектов виртуальной реальности является ее способность создавать иммерсивные образовательные среды. Ученики могут погружаться в виртуальные миры, где они могут исследовать новые концепции, решать задачи и даже взаимодействовать с виртуальными объектами и персонажами. Это создает более глубокий и запоминающийся опыт обучения, поскольку он активизирует различные области мозга и стимулирует чувственное восприятие.

Виртуальная реальность также открывает возможности для индивидуализированного обучения, учитывая потребности каждого ученика. С помощью виртуальных сред ученики могут получать персонализированные задания и обратную связь, а также иметь возможность изучать материал в своем собственном темпе и в соответствии с их уровнем понимания. Это

позволяет адаптировать обучение под индивидуальные потребности и стили обучения каждого студента.

Одним из существенных преимуществ использования виртуальной реальности в нейропедагогике является ее способность эмоционального вовлечения. Иммерсивные среды могут вызывать сильные эмоциональные реакции у студентов, что может повысить их мотивацию и интерес к обучению. Кроме того, виртуальная реальность может создавать безопасные условия для изучения и преодоления страхов или фобий, что особенно важно для студентов с различными уровнями уверенности или с определенными специальными потребностями.

Виртуальная реальность (VR) произвела революцию в том, как мы воспринимаем цифровой контент. Помимо простого развлечения, виртуальная реальность способна вызывать глубокие эмоции и способствовать сочувствию. В этом разделе мы рассмотрим, как VR достигает этого замечательного результата с разных точек зрения.

1. Захватывающее повествование: VR переносит пользователей в разные миры, позволяя им оказаться на месте других. Представьте себе, что вы — военный корреспондент в зоне конфликта или беженец, бегущий с родины. Такие VR-опыты, как «The Displaced» от The New York Times, помещают пользователей прямо в центр этих повествований. Пример: в «Заметках о слепоте» пользователи испытывают слепоту глазами Джона Халла, теолога, потерявшего зрение. Эмоциональное воздействие оказывается глубоким, поскольку пользователи сталкиваются с темнотой и сенсорной депривацией.

2. Зеркальные нейроны и эмпатия: Зеркальные нейроны срабатывают как тогда, когда мы совершаем действие, так и когда мы наблюдаем, как кто-то другой делает то же самое. VR использует этот нейронный механизм для создания эмпатии. Пример: в VR-симуляции приюта для бездомных пользователи взаимодействуют с виртуальными персонажами, столкнувшимися с бездомностью. Их действия вызывают сочувствие, способствуют пониманию и состраданию.

3. Присутствие и эмоциональный резонанс: Присутствие означает ощущение «присутствия» в виртуальной среде. Когда пользователи чувствуют присутствие, эмоции становятся более интенсивными.

4. Воплощенное познание: VR позволяет получить воплощенный опыт — пользователи физически перемещаются и взаимодействуют в виртуальном мире. Такое воплощение усиливает эмоциональные связи.

5. Нейрохимические реакции: VR запускает нейрохимические реакции, аналогичные реальным. Окситоцин («гормон связи») и кортизол (гормон стресса) играют определенную роль.

6. Этические соображения: Хотя виртуальная реальность может вызывать сочувствие, она также поднимает этические вопросы. Уместно ли погружать пользователей в травмирующие сценарии? Как обеспечить эмоциональное благополучие?

Использование виртуальной реальности в нейропедагогике также способствует проведению новых исследований и инноваций в области образования. Ученые могут изучать, как виртуальная реальность влияет на мозговую активность и процессы обучения, что может привести к разработке еще более эффективных методов обучения и обучающих приложений.

В заключении можем сказать, что виртуальная реальность представляет собой мощный инструмент в сфере нейропедагогике, открывающий новые возможности для эффективного обучения и развития студентов. Использование иммерсивных образовательных сред создает уникальные возможности для глубокого понимания материала, индивидуализированного обучения, эмоционального вовлечения и исследований, что делает виртуальную реальность одним из наиболее захватывающих направлений в современной педагогике.

VR, используемая в образовании, выступает в качестве метода, средства и технологии обучения. Это определяется тем, что обучающие VR -программы вносят существенную специфику в деятельность учителя, учащегося, в преобразование содержания образования, обеспечивают формирование нового, информационного способа подачи и усвоения материала, являются высокотехнологичными дидактическими инструментами и выступают в качестве относительно жесткого алгоритма действий, предписаний, обеспечивающих гарантированный развивающий эффект.

ЛИТЕРАТУРА:

Селиванов В.В., Селиванова Л.Н. Виртуальная реальность как метод и средство обучения // <file:///C:/Users/User/Downloads/virtualnaya-realnost-kak-metod-i-sredstvo-obucheniya.pdf>.

Маркетинг в виртуальной реальности: как использовать виртуальную реальность для создания вирусной эмпатии и эмоций // <https://fastercapital.com/ru/content>

Лоарер Э., Юто М. Когнитивное обучение: история и методы // Когнитивное обучение: современное состояние и перспективы; под ред. Т.Галкиной, Э.Лоарер. М.: изд-во ИПРАН, 1997. С. 17-33.

“YOSH” KONSEPTINI LINGVOKOGNITIV OBYEKT SIFATIDA TADQIQ QILINISHI

X.S.Bekmirzayev,

Sam VPYMO‘MM Metodik xizmat ko‘rsatish bo‘limi boshlig‘i

Annotatsiya. Mazkur maqolada “yosh” konseptini lingvokognitiv jihatdan tahlil qilingan. Bundan tashqari, shaxs rivojlanishining yosh bosqichlarini va har bir davrning o‘ziga xos xususiyatlari haqida fikr bildirilgan.

Kalit so‘zlar: “yosh”, konsept, nutqiy faoliyat, inson, shaxs rivojlanishi, yosh bosqichlari, jinsiy yetilish, o‘spirinlik va yoshlik.

Аннотация. В данной статье понятие «возраст» анализируется лингвистически. Кроме того, было высказано мнение о возрастных этапах развития личности и особенностях каждого периода.

Ключевые слова: «возраст», понятие, речевая деятельность, личность, личностное развитие, возрастные этапы, половое созревание, подростковый и юношеский возраст.

Abstrakt. In this article, the concept of “age” is analyzed linguistically. In addition, an opinion was expressed about the age stages of personality development and the characteristics of each period.

Key words: “age”, concept, speech activity, personality, personal development, age stages, puberty, adolescence and youth.

Til tafakkur yordamida nutq jarayonida moddiylashadi. Tafakkur insonda tugʻilgandan boshlab, butun umr boʻyi oʻsib boradi. Psixologlar, biologlar, jamiyatshunoslar, pedogoglarning ilmiy tadqiqotlari natijalariga koʻra odam ongi yoshga qarab oʻsib boradi. Inson ongi butun umri davomida oʻsib borar ekan, uning nutqi ham ongi bilan mushtarak holda oʻzgarib boradi. Jahon tilshunosligidagi kabi oʻzbek tilshunosligida ham endilikda diqqat markazi “til qurilish” muammosidan “tilning inson faoliyatining turli sohalaridagi funksiyasi”ga koʻchdi. Nutqiy faoliyatdagi inson faktori muammolarini tadqiq qilish – bu hozirgi zamon lingvistikasining yetakchi yoʻnalishi hisoblanadi desak, yanglishmaymiz.

Tilshunoslikning boshqa fan sohaları orasidagi oʻzaro aloqa muammolariga eʼtibor berish natijasida uning yangi yoʻnalishlari, etnolingvistika, sotsiolingvistika, matematik lingvistika, kompyuter lingvistikasi, sistem tilshunoslik kabilar yuzaga keldi. Biologik kategoriya hisoblangan “yosh”ni nutqiy faoliyatdagi inson faktori jihatidan tadqiq etish tilshunoslikka oiddir.

Buyuk mutafakkir A.Navoiy oʻz asarlarida inson umri bosqichlarini oʻziga xos tarzda, yil fasllariga qiyoslab tavsiflagan. Bunga koʻra, 7-8 yoshdan 20 yoshgacha boʻlgan davrni umr fasllarining navbahori va qiygʻos gullagan gulzoriga oʻxshatsa, umrning yigitlik davrini 20 yoshdan 35 gacha deb belgilab, fasllar yozi, yigitlik sarchashmasining hayotbaxshlik kasb etgan chogʻi deya tasniflaydi. 35-45yoshgacha boʻlgan davrni umr fasllarining kuzi, tiriklik bogʻining xazonrezgisiga qiyos etsa, 45-60 yoshgacha umr fasllarining qishi, kishining keksayib, zamon ahli bilan xayrbod qilish davri sifatida belgilaydi. Bu nafaqat tilshunoslikning balki, psixologiya, sotsiologiya kabi fanlarning ham tadqiqot obyektidir. Har bir narsaning ibtidosi va buguni boʻlganidek “yosh”ning ham tarixi bor.

Bugungi kunga kelib “yosh” davrlarini tadqiq qilish yetarlicha munozaraga sabab boʻlmoqda. Psixolog E.Erikson shaxs rivojlanishining yosh bosqichlarini va har bir davrning oʻziga xos xususiyatlarini quyidagicha qayd etadi:

№	Rivojlanish bosqichlari	Toʻgʻri rivojlanish	Notoʻgʻri rivojlanish
---	-------------------------	---------------------	-----------------------

1.	Ilk go'daklik (tug'lgandan boshlab 1 yoshgacha)	Insonlarga bo'lgan ishonch, o'zaro muhabbat bog'lash, otaning va bolalarning o'zaro tan olishlari, bolalarning muloqotga va boshqa hayotiy zarur bo'lgan ehtiyojlarning qondirilishi.	Onaning bolaga nisbatan salbiy munosabati, uni inkor etishi, kamsitishi, mehrdan mahrum etishi natijasida odamlarga nisbatan ishonchsizlik hissining paydo bo'lishi.
2.	Go'daklik (1 yoshdan 3 yoshgacha)	Mustaqillik, o'ziga ishonganlik. Bola o'zini mustaqil, alohidaligini, shu bilan birga hali otanalariga qaram ekanligini his etib turadi.	O'ziga bo'lgan ishonchsizlik va haddan tashqari uyalish hissi. Bola o'zini moslashmagan-ligini his qiladi, o'zining imkoniyatlariga ishonchsizlik ko'zi bilan qaraydi.
3.	Ilk bolalik (3 yoshdan 5 yoshgacha)	Qiziquvchanlik va faollik. Jonli xayol surish, atrofdagi olamni qiziqish bilan o'rganish, kattalarga taqlid qilish, boshqa jinsdaligini anglashi.	Passivlik va odamlarga befarqlik. Lanjlik, tashabbussizlik, boshqalarga bolalarcha g'ayirlik ko'zi bilan qarash, g'amginlik, o'yin va ishdan bosh tortishi, boshqa jinsga bo'lgan befarqlik.
4.	O'rta bolalik (5 yoshdan 11 yoshgacha)	Mehnatsevarlik. Burchni namoyish etishi, muvaffaqiyatga intilishi, bilish, kommunikativ ko'nikma va malakalarni rivojlanishi, o'z oldiga masala qo'yishi va yechimini topishga intilishi, o'yinga maqsadli qarash, bo'lg'usi maqsadlarga fantaziya bilan qarash, asboblar bilan ishlashni faol o'zlashtirishi.	O'zini yaroqsizligini his etishi, mehnat ko'nikmalari sust rivojlanganligi, qiyin vazifalardan, vaziyatlardan va boshqalar bilan raqobatlashishdan qochishi, o'zini o'ta layoqatsiz his etib, bir umrga o'rtahol bo'lishdan bezovtalanishi, o'ziga ishonchsizlik va bo'ysinuvchanlik, masalalarni yechimini
5.			

			topishga bo'lgan ishonchsizlik.
6.	Jinsiy yetilish, o'spirinlik va yoshlik (11 yoshdan 20 yoshgacha)	Hayotda o'z o'rnini topish, kelajak uchun rejalar tuzish, qanday bo'lish kerak va kim bo'lish kerak degan savollarga mustaqil javob berish, o'zligini anglashdagi faollik va o'zini har xil rollarda sinab ko'rish, o'qish, muloqotda jinsiy tafovutni anglab turishi, dunyoqarashni shakllanishi, tengqurlar orasida yetakchilik qilish va kerak bo'lsa ularga bo'ysunish.	Rollarni adashtirish, maqsadlarni chalkashtirish, kelajak va o'tmish haqida o'y-xayollarni paydo bo'lishi, o'zini anglashda, tashqi olam va boshqa odamlarni inkor etib bo'lsa ham o'zini yaxshi bilishlik uchun katta ruhiy kuch sarflashi, jinsiy tafovutlarga katta ahamiyat berishi, mehnat faolligini yo'qotishi, qarama-qarshi jinslarning va yetakchi rollarni adashtirishi, axloqiy va dunyoqarashdagi ustanovkalarni chalkashtirishi.
7.	Ilk yetuklik davri (20 yoshdan 45 yoshgacha)	Odamlarga yaqinlik, ular bilan muloqot qilishga intilish, o'zini odamlarga bag'ishlash uchun xohish va qobiliyati bo'lishi, farzand orttirish va tarbiya berish, sevis va mehnat qilish, o'z hayotidan mamnun bo'lish.	Qo'shnilardan ajralib yurish, odamlardan yotsirash, ayniqsa, yaqinlaridan, intim munosabatlardan qochish, xarakterning murakkabligi, tushunarsizligi.
8.	O'rta yetuklik davri (40-45 yoshdan 60 yoshgacha)	Ijodiylik, o'zini va boshqalar ustida produktiv ish olib borish, yetilgan, to'laqonli va rang-barang hayot, oilaviy munosabatlardan qoniqish va o'z farzandlari bilan mag'rurlanish.	Xudbinlik va egosentrizm, ishdagi mahsuldotsizlik, erta nogironlik, o'zining barcha ayblarini kechirishi va faqat o'zi to'g'risida qayg'urishi.

9.	Kechki yetuklik (60 yoshdan yuqori)	Mazmunli hayot kechirishi, o'tmish to'g'risida doimo o'ylashi, hamma narsani to'g'ri baholashi, o'tgan hayotni boricha qabul qilishi, o'z hayotini mazmunli va foydali deb bilishi va undan mamnun bo'lishi, tasodifiy narsalarga moslashish qobiliyatiga ega bo'lishi, o'limni tan olishi va undan qo'rqmasligi.	Afsuslanish, hayotni behudaga o'tkazganligidan, vaqtni tez o'tishidan va kam qolganligidan afsuslanish, o'z hayotining mazmunsizligini anglashi, o'ziga va boshqalarga bo'lgan ishonchni yo'qotish, hayotini boshqatdan yashash istagi, undan yana ham ko'proq narsa olib qolish istagi, dunyoda tartibni yo'qligi, unda johillik va ongsizlik hissi hukm surishi, yaqinlashib kelayotgan o'limdan qo'rqish.

Bu jadvalda shaxs yosh davrlari psixologik jihatdan tavsif etilib, 8 bosqichga bo'lingan. Kognitiv tilshunoslikda turli xususiyatli semali maydonlar tahlil qilinib, bu orqali "konsept" tushunchasiga diqqat qilingan. Konsept tafakkur birligi bo'lib, uning asosida tushuncha, obraz va lisoniy ma'no umumlashmasi yotadi. Konseptning shakllanishi individual obraz tug'ilishidan boshlanib, lisoniy birlikning paydo bo'lishi bilan tugaydi. Konseptning lisoniy moddiylashuvi ong va til tizimi o'rtasidagi hamkorlikning mahsulidir. Masalan: "bola" deganda turli lisoniy tafakkurda, (sharoitga, kontekstga ko'ra) turlicha voqealanishi mumkin:

Bola ⇒ *chaqaloq* (*Bola* yig'lama, ona sut bermaydi. Maqol)

Bola ⇒ *go'dak* (Yonida jajjigina *bola* ham bor. N.Aminov, Guldasta.)

Bola ⇒ *o'smir* (*Bola*-da, murti sabza urib qolgan bo'lsa hamki, bolaligini qo'ymaydi. M.Ismoilov, "Farg'ona tong otguncha".)

Bola ⇒ *ko'chma* (Ey xotin, *bola* bo'lib qolgansan desam, achchig'ing keladi. Axir gapning oxiriga qadar tinglab turmaysanmi. Oydin, Shirin keldi.)

"Yosh" konseptining arxisemasi - "Yosh"; integral semasi: *bolalik*, *o'smirlik*, *balog'at yoshi*, *yetuklik*, *keksalik*; differensial semasi: *beg'ubor*, *jizzaki*, *ko'rkam*, *navqiron*, *munkillagan* kabilardir. Shu o'rinda aytish joizki, "Yosh" ning integral semalari (*bolalik*, *o'smirlik*, *balog'at yoshi*, *yetuklik*, *keksalik*) alohida tadqiq qilinganda, yaxlit tarzda bitta konseptni tashkil etadi.

Nutqda voqealangan har qanday leksema alohida soʻz, alohida mavjudlik sifatida qaraladi. Zero, tilning asosiy boyligi–madaniyati uning leksikasida oʻz aksini topadi.

“Yosh” konseptining konseptual birliklari (“Bolalik”, “Oʻsmirlik” kabilar) har bir tilning verbal muloqot jarayonida turli leksik vositalar yordamida ifodalaniladi. Ularning bir soʻzdan (*chaqaloq, bola, oʻsmir, yigit, qiz, juvon, ona, kampir*) tashkil topgan soʻz birikmasi (*bogʻcha bolasi, maktab oʻquvchisi, boʻy qiz*) va frazeologik birikma (*danak (-gim) magʻzi, nuroniy keksalar, yuz bilan yuzlashgan, toʻqson bilan toʻqnashgan, saksondan sakragan*) dan iborat shakllari mavjud.

Har bir “yosh” davrlarining oʻzigagina xos sifatleri mavjud boʻlib, ular uch faktor orqali farqlanadi. Bular: fiziologik, psixologik, sotsiologik xususiyatlardir.

“Yosh”ning chegaralari borasida bahs yuritish emas balki, “yosh” konseptining verbal muloqot jarayonida qanday ifodalanishi, ularni atroflicha oʻrganishdan iborat.

Foydalanilgan adabiyotlar:

- 1.Safarov Sh. Kognitiv tilshunoslik. – Jizzax: Sangzor, 2007. 67 b.
- 2.Safarov Sh., Toirova G. Nutqning etnosotsiopragsmatik tahlili asoslari. - Samarqand, 2007. 34-bet.
- 3.Kubryakova Ye.S. Nachalnie etapi stanovleniya kognitivizma: lingvistika – psixologiya – kognitivnaya nauka // VYA № 4,1994.-S. 35.
4. Popova 3D., Sternin I. A. Ocherki po kognitivnoy lingvistike. Izd. Z. - Voronej, 2003.-S. 3.
5. Popov Z.D., Sternin I.A.Ponyatiye “konsept” vlingvisticheskix issledovaniyax. - Voronej: izd-vo VGU,1999.-S 134.

MALAKA OSHIRISH TIZIMIDA MODULLI-KREATIV YONDASHUV ASOSIDA OʻQUV MATERIALLARINI ISHLAB CHIQUISHNING METODIK ASOSLARI VA DIDAKTIK IMKONIYATLARI

Muminjonova Muhayyo Gʻulomovna

*Jizzax viloyat pedagoglarni yangi metodikalarga oʻrgatish milliy markazi
“Pedagogika va psixologiya, taʼlim texnologiyalari” kafedrası
dotsent v.b. pedagogika fanlari boʻyicha falsafa doktori (PhD)
Email: muhayyomuminjonova926@mail.ru*

Annotatsiya: *Maqolada boʻlajak boshlangʻich sinf oʻqituvchilarining qobiliyatlarini va imkoniyatlarini rivojlantirish uchun tavsiya, modulli oʻquv materiallaridan foydalanib oʻqitish jarayoni, modulli oʻqitish texnologiyasining boshqa texnologiyalardan farqi, oʻqitishni individuallashtirish haqidagi maʼlumotlar keltirilgan.*

Kalit soʻzlar: *Texnologiyaning roli, taʼlim mazmunini yangilash, boshlangʻich taʼlim, modulli oʻquv materiallaridan, zamonaviy taʼlim, koʻnikma, qobiliyat, oʻqitishni individuallashtirish, boʻlajak boshlangʻich sinf oʻqituvchilari.*

Аннотация: В статье содержатся рекомендации по развитию навыков и способностей будущих учителей начальных классов, процесс обучения с использованием модульных учебных материалов, отличие модульной технологии обучения от других технологий, а также сведения об индивидуализации обучения.

Ключевые слова: Роль технологии, обновление содержания образования, начальное образование, модульные учебные материалы, современное образование, навыки, умения, индивидуализация обучения, будущие учителя начальных классов.

Abstract

Abstract: In the article, the recommendation for the future primary school teachers, the process of teaching using modular educational materials, the difference of modular teaching technology from other technologies in the course of "Technology education and its teaching methodology" difference, information about individualization of teaching is provided.

Key words: The role of technology, renewal of educational content, primary education, modular learning materials, modern education, skills, abilities, individualization of teaching, future primary class teachers.

Mamlakatimiz oliy ta'lim tizimida kadrlar tayyorlashning erishilgan darajasi xalqaro maydonda e'tirof etish, zamonaviy ta'limning sifat jihatlarini yanada oshirish, bu boradagi samarali ishlarimizni yangi bosqichga ko'tarish o'ta muhim ahamiyat kasb etadi.

Innovatsion faoliyatni barqaror rivojlantirish uchun yuqori malakali kadrlar tayyorlash sifatini oshirish, inson kapitalini mehnat bozori talablari asosida rivojlantirishning pedagogik mexanizmlarini takomillashtirish muhim ahamiyatga ega. Ta'lim tizimi rivojlanishi o'qitishda innovatsion texnologiyalarning roli ortib borishi bilan xarakterlanib, u bilimlarni rivojlantirish, o'zlashtirish va tarqatish xususiyatini o'zgartiradi, o'rganilayotgan fanlar mazmunini chuqurlashtirish hamda kengaytirish, uni yangilash, samarali o'qitish usullarini qo'llash jarayonini sezilarli darajada kengaytirish imkonini beradi.

Hozirgi zamon sharoitida bo'lajak boshlang'ich sinf o'qituvchisidan quyidagi kasbiy ko'nikmalar va shaxsiy sifatlar talab etiladi: o'zgaruvchan hayotiy vaziyatlarga tez moslasha olish, muloqotmandlik va jamoada ishlay bilish; hozirgi zamon ishlab chiqarish texnologiyasini yaxshi bilish, yangi bilimlarni mustaqil egallay olish; AKT va telekommunikatsion vositalar yordamida zaruriy ma'lumotlarni izlab topa bilish; aqliy imkoniyatini rivojlantirish, umumiy madaniyatini oshirish qobiliyatiga ega bo'lish. Chunki, endilikda boshqarishning avtoritar usuliga tayanilgan o'qitish, illyustrativ-tushuntirish metodlari va dalillarga asoslangan bilimlarni mexanik ravishda o'zlashtirish hozirgi zamon talablariga to'liq javob bera olmaydi. Bugungi kunda jamiyatni axborotlashtirish zarurati mutaxassislarda nafaqat aniq bilim, ko'nikma va malakalarni shakllantirishni, balki ularni mustaqil o'zlashtirish, amaliy qo'llay olish uchun qobiliyatini rivojlantirishni taqozo etmoqda. Bunday ta'limda ta'lim beruvchining diqqati markazida o'qitish emas, balki o'quvchining shaxsi yotadi. Boshqacha aytganda, o'qitishning an'anaviy

«o'qituvchi – o'quvchi – darslik» tizimi» o'rnini «o'quvchi – darslik - o'qituvchi» tizimi egallaydi. Agar o'qitishning an'anaviy tizimida darslik bilimlar manbai, o'qituvchi esa bilishni nazorat qiluvchi sub'yekt bo'lsa, ta'limning yangi paradigmasida o'qituvchi ta'lim oluvchining mustaqil bilish faoliyatini tashkil etuvchi rolini, maslahatchi va yordamchi vazifasini bajaradi. Bundan tashqari, darslikni inson ishlarini bajarish qobiliyatiga ega bo'lgan kompyuter bilan almashtirish ta'lim jarayonidagi “sub'ekt-sub'ekt- sub'ekt” munosabatlar haqida so'z yuritishga imkon beradi[1].

O'quv adabiyotlari yangi avlodini shaxsga yo'naltiruvchi va rivojlantiruvchi texnologiyalar asosida yaratish va amalda joriy etilish bugungi kunning dolzarb vazifalardan hisoblanadi.

Shaxsga yo'naltirilgan ta'limga va rivojlantiruvchi g'oyalarga asoslangan darsliklarni yaratish va ta'lim jarayoniga tadbiiq etishda maxsus o'qitish texnologiyalari yoki metodikalarini ishlab chiqishni taqozo etadi.

Biz texnologiya va uni o'qitish metodikasi ixtisoslik fanidan kreativ-modulli texnologiya asosida o'quv adabiyotlarni yaratish imkoniyatlarini yoritishdan oldin darslikda pedagogik tizimni shakllantirish haqida fikr yuritdik.[2].

Darslikdagi pedagogik tizimning modelini quyidagi tuzilma orqali ifodaladik.

- Avvalambor pedagogik tizimning maqsadlari aniqlanadi va qo'yilgan maqsadlarga talablar qo'yiladi;

- umumdidaktik tamoyillarni hisobga olib, o'quv materialini mazmuni yoritiladi;

- o'quv materialida talabalar faoliyatlarida o'zlashtiriladigan asosiy qonunlar, xossalar, qoidalar, tamoyillar, algoritmlar, usullar, xususiyatlar kabi zaruriy bilimlar aks ettiriladi, shuningdek, o'qitish mazmunini tanlash o'quv maqsadiga mos ravishda amalga oshiriladi;

Darslikni yaratish va unda ma'lum pedagogik tizimni modellashtirishning navbatdagi bosqichi bo'lib, didaktik jarayonlarni tanlash va ishlab chiqish hisoblanadi.

O'quv materialini mazmunini talabalarga tushunarli bo'lishni ta'minlash uchun quyidagilar tavsiya qilinadi:

- o'rganilgan materialning talabalar hayoti, ularning amaliy ishlari va ixtisosligi bilan yetarli darajada bog'lanish bo'lishini ta'minlash;

- muammoli topshiriq va savollarni kiritish, ularning ishonarliligini, qiziqarliligini hamda ehtirosiy ifodadorligini kuchaytirish orqali talabalarning bilim olish jarayonini faollashtirish;

- bo'lajak boshlang'ich sinf o'qituvchilarining qobiliyatlarini va imkoniyatlarini inobatga olgan holda o'quv maqsadlariga erishishni ta'minlovchi topshiriqlar tizimini ishlab chiqish.

Agar yuqorida ta'kidlab o'tilgan jihatlar ta'minlansa, u holda o'qitish texnologiyasini ifodalovchi model haqidagi so'z yuritish mumkin bo'ladi.

Darslikni yaratish pedagogik tizimni modellashtirishning yakunlovchi bosqichi bo'lib, o'qitishning tashkiliy ko'rinishlarini ishlab chiqishini nazarda tutadi. O'qitishning tashkiliy ko'rinishlari deganda, bo'lajak boshlang'ich sinf o'qituvchilarining bilim olish faoliyatini tashkillashtiradigan va mashg'ulotni

o'tkazishdagi (auditoriyada, laboratoriyada, o'quv ustaxonalarida, uyda va hokazo) tashqi sharoitlar tushuniladi. Agar modelda pedagogik tizimning u yoki bu elementlarini yoritishda aniqlik bo'lmasa, biz turli xildagi "komplektlashmagan" darsliklarga ega bo'lamiz.[3]

Yuqoridagilardan kelib chiqib, darsliklarning yangi avlodi o'qitish texnologiyalariga bog'liq holda quyidagi talablarga javob berishi kerakligi aniqlandi:

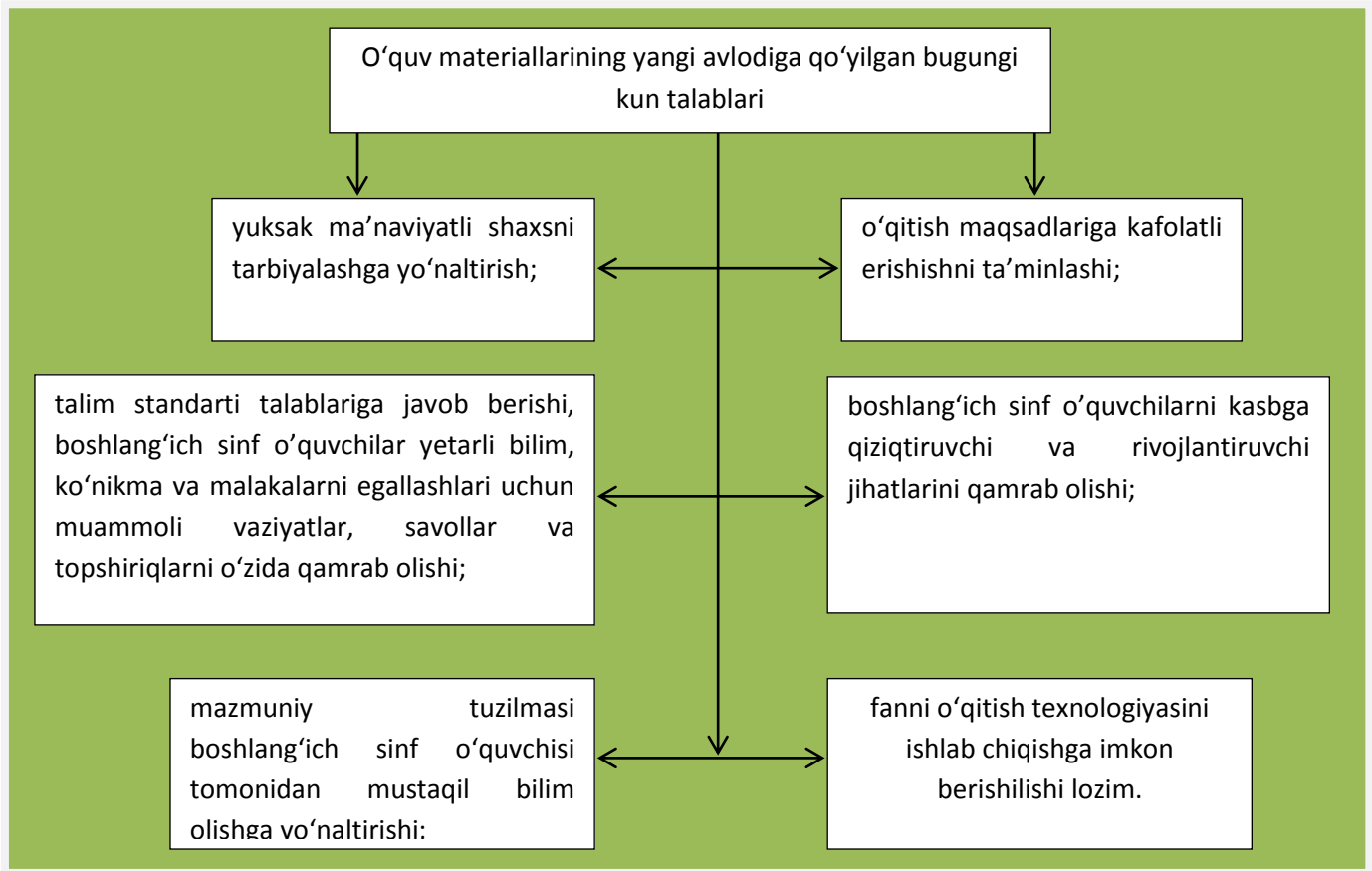

masalan G.Ergashevning ilmiy ishlarida o'quv materiallari tayyorlashga yangi pedagogik texnologiyalar asosida yondashuvlar keltirgan.[4]

1. Kirish-darslikning zaruriy qismi bo'lib hisoblanadi. Unda "Texnologiya va uni o'qitish metodikasi" fanining rivojlanishi, boshqa fanlar bilan bog'liqligi, ta'lim jarayonidagi roli, ushbu fanni o'rganish maqsadi, darslikdan foydalanishda e'tibor berish kerak bo'lgan jihatlar, o'rganish davomida qo'llaniladigan metodlar berilishi kerak. Kirish tushunarli, qisqa, ikki-uch betdan oshmagan hajmda bo'lishi kerak.

2. "Texnologiya va uni o'qitish metodikasi" fanini moduli o'qitishda va ish o'rinlarini tashkil etishda yaratilishi lozim bo'lgan shart-sharoitlar bo'yicha tavsiyalar hamda texnika va mehnat xavfsizligi qoidalari batafsil bayon etilishi kerak.

3. Modulning o'quv maqsadlarini belgilashda har bir modulning o'quv maqsadlari bo'lajak boshlang'ich sinf o'qituvchisi faoliyatiga qo'yiladigan maxsus talablar, o'zlashtirilishi zarur bo'lgan bilim va ko'nikmalardan kelib chiqqan holda ishlab chiqilishi hamda bo'lajak boshlang'ich sinf o'qituvchilarining harakati orqali erishiladigan natijalar orqali belgilanishi kerak. Modulli o'rganish davomida bo'lajak boshlang'ich sinf o'qituvchilari egallashi lozim bo'lgan nazariy bilim va amaliy ko'nikmalar keltiriladi.

4. Darslikdagi har bir modul va uning ichidagi modul birliklariga ajratilgan soatlar hamda ularning taqsimoti aniq berilishi lozim. Bu modulning belgilangan vaqt doirasida o'zlashtirilishini ta'minlaydi.

5. Har bir modul oxirida uni o'zlashtirish uchun qo'shimcha adabiyotlar, zaruriy jihozlar, ko'rgazmalar, texnik vositalar, asbob-uskunalar va mahsulotlar ro'yxati berilishi kerak. Chunki bo'lajak boshlang'ich sinf o'qituvchilari mashqlar va topshiriqlarni bajarishlari davomida qo'shimcha adabiyotlardan foydalanishlari uchun imkoniyat bo'lishi kerak. Bo'lajak boshlang'ich sinf o'qituvchilari amaliy ishlarni bajarishlari uchun zaruriy jihozlar va uskunalar ro'yxati berilishi shart.

6. Har bir modulga tegishli asosiy nazariy va amaliy o'quv materiallari bayon etiladi. Bo'lajak boshlang'ich sinf o'qituvchisi ushbu o'quv materiallaridan modul bo'yicha o'rganiladigan asosiy nazariy bilimlarni oladi hamda amaliy mashqlar mazmuni va ularni bajarish bo'yicha tavsiyalar va boshqa ma'lumotlarga ega bo'ladi.

7. Texnologik xarita – modul bo'yicha mehnat faoliyati usullarining bajarilishi asosida amalga oshiriladigan amaliy harakatlar majmuidir. Shuning uchun ham modul davomida bajariladigan amaliy ish jarayoni texnologik xaritada qoidali tarzda tasvirlanishi kerak.

8. Har bir modul yakunida bo'lajak boshlang'ich sinf o'qituvchilarining nazariy bilimlarini baholash uchun testlar, amaliy ko'nikmalarni aniqlash uchun mashqlar va topshiriqlar berilishi, shuningdek, baholash mezonlari keltirilishi lozim.

9. Har bir modul oxirida bo'lajak boshlang'ich sinf o'qituvchilari modul o'rganishning natijalarini qayd etish uchun baholash varaqasi ildova qilinadi. Ushbu varaqa orqali bo'lajak boshlang'ich sinf o'qituvchilarining modulni qanchalik darajada o'zlashtirganliklari to'g'risida ma'lumotga ega bo'lish mumkin.

10. Oxirgi qismda barcha modullarni o'rganish bo'yicha tavsiya etiladigan elektron ta'lim resurslarining ro'yxati va ularning disketada yozilgan elektron versiyasi, shuningdek, qo'shimcha o'quv va uslubiy materiallar beriladi.

Yuqoridagi texnologiya asosida "Texnologiya ta'limi va uni o'qitish metodikasi" fanidan bo'lajak boshlang'ich sinf o'qituvchilari uchun modulli o'quv materiallari ishlab chiqildi va ta'lim jarayoniga tatbiq etildi.

Modulli o'quv materiallari ta'lim jarayoniga tadbiq etilishi natijasida quyidagi imkoniyatlar yaratiladi:

- bo'lajak boshlang'ich sinf o'qituvchilari mustaqil izlanish va ishlash qobiliyatiga ega bo'ladi;

- tabaqalashtirilgan ta'limga o'qitish imkoniyati yuzaga keladi;

- o'qitishning uzluksizligi va ketma-ketligi ta'minlanadi;

- modulning pirovard maqsadi tushunib yetiladi;

- mehnat jarayonlarining asosiy jihatlari ajratib ko'rsatiladi;

- modulning butun hajmi va maqsadi talabanning ko'z oldida yaqqol gavdalanadi;

- har bir modul ichida va ular orasida uzviylik ta'minlanadi, o'quv jarayoni barcha turlarining uslubiy jihatdan muvofiqligi ta'minlanadi.[5]

Buning natijasida bo'lajak o'qituvchilar yetarli bilim, ko'nikma va malakaga ega bo'ladi. Shunday qilib, "Texnologiya ta'limi va uni o'qitish metodikasi"da

modulli o'quv materiallari qo'llanilganda talabalarning bilim imkoniyatlari, ijodiy va amaliy qobiliyatlari rivojlanadi. Mashg'ulotlar davomida kasbga qiziqtirish asosida fanni samarali o'zlashtirishga erishiladi.

Foydalanilgan adabiyotlar

1. Hamidov J.A. Bo'lajak kasb ta'limi o'qituvchilarini tayyorlashda o'qitishning zamonaviy didaktik vositalarini yaratish va qo'llash texnologiyasi. Ped. Fan. Dokt. dissertatsiya. Toshkent.: 2017 y. – 19-21betlar.
2. Hamidov J.A. O'qitishning zamonaviy didaktik vositalarini yaratish texnologiyasi asoslari, g'oyalari va tamoyillari. O'zbekistonda professional ta'lim.- Toshkent, 2022.- № 1.-B. 41-46 betlar.
3. Hamidov J.A. Umumkasbiy fanlarni o'qitishda zamonaviy didaktik vositalardan foydalanish. Uzluksiz ta'lim tizimida yoshlarni o'qitishga yo'naltirishning muammo va yechimlari. Respublika ilmiy–nazariy anjuman materiallari. Jizzax-2022 yil. 409-416 betlar.
4. Ergasheva G. S. Oliy ta'lim muassasalari biologiya darsliklari o'quv materiallarini loyihalash didaktik asoslari. Nomzodlik Dissertatsiya avtoreferati. Toshkent 2006 yil.
5. Mo'minjonova M.G'. O'quv materiallari mazmunini loyihalash texnologiyasini takomillashtirish. Ped.Fan.Dokt.(PhD) dissertatsiya. Jizzax, : 2023 y. – 44-61 betlar.

O'QISHGA O'RGATISHDA KOGNITIV YONDASHUV

F.E.Abdullayev,

Samarqand viloyati PYMO 'MM o'qituvchisi

Annotatsiya. Ushbu maqolada adabiyot darslarida o'quvchini ijodiy fikrlashga o'rgatish bilan birga o'qish savodxonligini oshirish va muammolarni tahlil qilishda xorijiy tajribalar haqidagi fikrlar tahlil qilingan.

Kalit so'zlar: Kognitiv, kreativlik, kreativ fikrlovchi, lefe learning, kompetentlik, kompetensiyaviy yondashuv, xalqaro tajribalar, normativ-huquqiy hujjatlar, metodik tavsiya, kasbiy sifat.

Аннотация. В данной статье анализируются представления о зарубежном опыте повышения читательской грамотности и анализируются проблемы при обучении учащихся творческому мышлению на уроках литературы.

Ключевые слова: Креативность, творческий мыслитель, левое обучение, компетентность, компетентностный подход, международный опыт, нормативно-правовые документы, методические рекомендации, профессиональные качества.

Annotation. This article analyzes ideas about foreign experiences in improving reading literacy and analyzing problems while teaching students to think creatively in literature classes.

Key words: Creativity, creative thinker, lefe learning, competence, competence approach, international experiences, normative and legal documents, methodical recommendation, professional quality.

O'qishga o'rgatishda avvalo kognitiv yondashuvning mohiyatini tushunishimiz kerak, shuningdek, o'qish tushunchasi va o'qishning qanday turlari va shakllari mavjudligini ko'rib chiqishimiz kerak. Xo'sh, o'qishga o'rgatishda kognitiv yondashuv nimani anglatadi?

Kognitiv yondashuvning mohiyati shundan iboratki, o'quv jarayonida axborotni idrok etish, egallash, qayta ishlash, tizimlashtirish, saqlash va undan foydalanish kabi muammolarni hal qilishga qaratilgan.

O'qitishning kognitiv yondashuvi kognitiv psixologiyaga asoslanadi, unga ko'ra o'quvchi o'qituvchining o'qitish obyekti emas, balki o'quv jarayonining faol ishtirokchisidir. Ta'limning bu turida o'quvchilar ta'lim jarayoniga integratsiya qilinadi va har qanday o'rganish o'quvchining faol faoliyati ekanligi e'tibor qaratiladi. Ta'limga kognitiv yondashuv o'quvchining shaxsini, uning tanqidiy fikrlashini, psixikaning hissiy va intellektual sohalarini rivojlantirishga qaratilgan. Kognitiv yondashuvni amalga oshirish, matnni nafaqat uni qabul qilish (idrok etish va tushunish) emas, balki shaxsiy baholash mezonlari asosida ijodiy qayta ko'rib chiqish qobiliyatini rivojlantirishni o'z ichiga oladi.

Kognitiv yondashuv fikrlash va olingan bilimlarning moslashuvchanligini rivojlantirishni o'rganadigan va o'quv jarayonining faol subyektiga aylantira olganlar uchun asosiy yordamchi bo'lib xizmat qiladi. Ta'limga kognitiv yondashuv muammoli ta'lim an'analarini rivojlantiribgina qolmasdan o'quvchilarning yuqori darajada o'zini ko'rsata olishini nazarda tutadi.

Muammoli ta'lim - bu o'qituvchi muntazam ravishda rejalashtirilgan rejaga muvofiq muammoli vaziyatlarni yaratadigan va o'quvchilarning o'quv muammolarini hal qilish uchun faoliyatini tashkil etadigan, ularning mustaqil qidiruv faoliyatining tayyor narsalarni o'zlashtirish bilan har tamonlama uyg'unligini ta'minlaydigan ta'lim turidir.

Muammoli ta'lim tafakkur psixologiyasi qonuniyatlari va ilmiy tadqiqot mantig'iga tayangan holda o'quvchilarning bilim mustaqilligini rivojlantirishga, ularning mantiqiy, oqilona, tanqidiy va ijodiy fikrlash va kognitiv qobiliyatlarini rivojlantirishga qaratilgan.

Muammoli ta'lim o'quvchining intellektini, uning hissiy sohasini rivojlantirishga va shu asosda dunyoqarashni shakllantirishga yordam beradi. Bu muammoli ta'lim va an'anaviy tushuntirish va tasviriy o'rganish o'rtasidagi asosiy farqdir. Ta'limning bu turi nafaqat ilmiy bilimlar natijalarini o'zlashtirishni, balki bilim yo'lini, ijodiy faoliyat usullarini ham o'z ichiga oladi. U o'quv jarayonini tashkil etishning shaxsiy-faoliyat tamoyiliga, o'quvchilarning o'quv va kognitiv faoliyatining ustuvorligiga asoslanadi.

Rivojlantiruvchi ta'sirdan tashqari, o'rganishga kognitiv yondashuv juda katta tarbiyaviy ahamiyatga ega. Bunday yondashuv fikrlash va harakat mustaqilligini, o'z bilimlarini boshqarish va baholash istagini rivojlantiradi va shaxsning ma'naviy, ta'sirchan va ijtimoiy rivojlanishiga yordam beradi.

Kirish o'qish - bu kognitiv o'qish bo'lib, unda o'quvchining diqqati butun asarga (kitob, maqola, hikoya) qaratilgan. Bu olingan ma'lumotni keyinchalik ishlatish yoki ko'paytirish uchun hech qanday maxsus niyatsiz "o'zi uchun"

o'qishdir. O'quvchi oldida turgan asosiy kommunikativ vazifa - unda mavjud bo'lgan asosiy ma'lumotlarni olish uchun butun matnni tezda o'qish, ya'ni, matnda qanday masalalar va qanday hal qilinganligini, bu masalalar bo'yicha aniq nima deyilganini bilib olishdir. Kirish o'qish uchun tilga mos, oz miqdorda ortiqcha ma'lumotlarga ega bo'lgan ancha uzun matnlar tavsiya etiladi.

O'qishni o'rganish - matndagi barcha ma'lumotlarni to'liq va aniq tushunishni va uni tanqidiy tushunishni ta'minlaydi. Ushbu turdagi o'qishda "o'rganish" obyekt matndagi ma'lumotlardir. Uning vazifasi, shuningdek, o'quvchining matnni tushunishdagi qiyinchiliklarni mustaqil ravishda yengish qobiliyatini rivojlantirishdir. Ushbu turdagi o'qish uchun kognitiv va axborot ahamiyatiga ega bo'lgan va o'rganishning ushbu bosqichi uchun ham mazmuni, ham til nuqtai nazaridan eng katta qiyinchilik tug'diradigan matnlar tanlanadi.

O'qitishning kognitiv yondashuvi kabi masalani o'rganayotganda shuni ta'kidlash kerakki, o'rganilayotgan jarayonda o'quvchining bilim, ko'nikma va kognitiv qobiliyatlari muhim rol o'ynaydi.

Kognitiv qobiliyatlar - bilimlarni mustaqil egallash qobiliyati, ya'ni tashqi ma'lumotni aqliy idrok etish va qayta ishlash qobiliyati hisoblanadi.

Pedagogikadagi "mahorat" atamasi o'quvchilarning olgan bilimlari va hayotiy tajribasi asosida tez, to'g'ri, ongli ravishda bajariladigan amaliy va nazariy harakatlarga tayyorlanishni bildiradi.

Kognitiv qobiliyatlar ta'lim bilimlari bilan chambarchas bog'liq:

ijodiy xarakterdagi ta'lim muammolarini hal qilish;

- mantiqiy fikrlashni amalga oshirish;

- mashg'ulotlar davomida turli muammoli vaziyatlardan chiqish yo'lini topish;

- o'quv materialini tizimlashtirish;

- axborotni qayta ishlashning statistik usullaridan foydalanish va oqilona qarorlarni tanlash.

Kognitiv qobiliyatlar quyidagi ko'nikmalardan iborat:

- kuzatuv;

- fakt va hodisalarni taqqoslash va taqqoslash;

- yangi narsani ilgari ma'lum bo'lgan narsa bilan solishtirish;

- mantiqiy fikrlash;

- mantiqsiz fikrlash;

- fikrlash usullaridan foydalanish (induksiya va deduksiya) ;

- qurilish modellari;

- tizimlashtirish va tasniflash;

- tuzilish;

- fikrlash tajribalarini o'tkazish;

- interpolatsiya va ekstrapolyatsiya.

Ushbu ko'nikmalarning har birini amalga oshirish uchun biz oddiyroq harakatlarni bajarishingiz kerak bo'ladi. Masalan, mantiqiy fikrlash qobiliyati quyidagi ko'nikmalarni talab qiladi:

- ideallashtirish

- solishtirish

- tahlil qilish
- umumlashtirish kabilar.

Bu ko'nikmalarning har biri, o'z navbatida, yanada sodda ko'nikmalarga bo'linishi mumkin. Masalan, umumlashtirish qobiliyati quyidagi ko'nikmalardan iborat: tahlil qilingan tushunchalarni solishtiring, har bir tushunchadagi umumiy xususiyatlarni aniqlang va ularni nomlang, tushunchalarni shu belgilarga ko'ra birlashtirish kabi.

Shundan kelib xulosa qilishimiz mumkinki, o'quvchilarni o'qish savodxonligi bilan birgalikda matnni tushinish, tushintirib bera olish qobiliyatlarini kognitiv ko'rinishda yondashilsa, ulardagi hayot bilan bog'liq ko'nikmalarni har tamonlama mukammal shakllantirishimizga imkon yaratiladi.

Foydalanilgan adabiyotlar

1. A.G'ulomov, M.Qodirov va b. Ona tili o'qitish metodikasi. – T.: “Fan va texnologiya”, 2012-yil.
2. Rasulov R. (2020). Kelajak - til sohiblariniki. Til va adabiyot ta'limi, 7(7), 63-64.
3. <https://uz.unansea.com>
4. <https://blog.cognifit.com/ru>

O'QUVCHILARDA TANQIDIY FIKRLASH KO'NIKMALARINI SHAKLLANTIRISH USULLARI

Shodiyeva Jamila Xolboyevna,

Samarqand viloyati pedag P YMO 'MM maktabgacha, boshlang'ich va maxsus ta'lim metodikasi kafedrasida katta o'qituvchisi

Annotatsiya. Ushbu maqolada o'quvchilarni tanqidiy fikrlashga o'rgatishning ilmiy-nazariy jihatlarini o'z aksini topgan. O'quvchilarning tanqidiy fikrlash qobiliyatini o'stirishda savol va topshiriqlarni tashkil etishning didaktik va metodik jihatlarini tahlil etilgan.

Kalit so'zlar: tanqidiy, ijodiy, mustaqil fikr, savol-topshiriq, taqqoslash, faoliyat, tizimli yondashuv, samaradorlik, dunyoqarash.

Аннотация: В статье отражены научно-теоретические аспекты обучения студентов критическому мышлению. Проанализированы дидактические и методические аспекты организации вопросов и заданий с целью развития навыков критического мышления учащихся.

Ключевые слова: критическое, творческое, самостоятельное мышление, анкетирование, сравнение, деятельность, системный подход, эффективность, мировоззрение.

Abstract. The scientific-theoretical aspects of teaching students to think critically are reflected in this article. The didactic and methodical aspects of the organization of questions and tasks in the development of students' critical thinking skills were analyzed

Key words: critical, creative, independent thinking, questioning, comparison, activity, systematic approach, efficiency, outlook

O'quvchilarni tanqidiy fikrlashga o'rgatish ta'lim jarayonida muhim ahamiyat kasb etadi. Badiiy asarlar asosida tanqidiy fikrlashni rivojlantirish o'quvchilarda mustaqil va ijodiy fikrlash, munozarali vaziyatlarda qaror qabul qila olish kabi muhim ko'nikmalarni shakllantirishga xizmat qiladi. Tanqidiy fikrlash - muammolarni samarali hal qilish, qarashlarni taqqoslash, xulosalar chiqarish va ularni baholashga o'rgatadi. Darslarda o'quvchilarning tanqidiy fikrlash qobiliyati savol-topshiriqlar orqali rivojlanadi. Bu ko'nikmalarni darslarida qo'llay olish asosan o'qituvchilarga bog'liq. Bugungi strategiyalashgan, globallashgan o'quv jarayonlarida o'quvchi-yoshlarning ma'naviy qiyofasi, dunyoqarashi, sog'lom e'tiqodini, o'z nuqtai nazari va pozitsiyani shakllantirish uchun ularda avvalo tanqidiy fikrlash kompetensiyalarini rivojlantirish muhim pedagogik zaruriyat sifatida namoyon bo'lmoqda.

Pedagogika ensiklopediyasida tanqidiy fikrlash quyidagicha izohlangan:

Tanqidiy fikrlash – inson aqliy faoliyatining turlarini o'zida mujassamlashtirgan obyektiv fikrlash tarzini ifodalovchi tushuncha. Tanqidiy fikrlash – g'oya va imkoniyatlarni ijodkorlik bilan uyg'unlashuvi, konsepsiya va axborotlarni qayta fikrlash va qayta qurishdek murakkab jarayondir. Tanqidiy fikrlashda g'oyalar va ularning ahamiyati ko'pfikrlilik nuqtayi nazaridan ko'rib chiqiladi hamda ular boshqa g'oyalar bilan taqqoslanadi. Bu fikrlashning eng yuqori darajasi aqliy faoliyat bo'lib, unda tahlil, taqqoslash, izohlash, qo'llash, tortishuv, yangilik, muammolarni hal qilish yoki fikrlash jarayonini baholashga alohida e'tibor beriladi.

Xorijlik mutaxassis Edward M. Glaserning "Defining Critical Thinking" maqolasida tanqidiy fikrlash – "Tanqidiy tafakkur – mavjud faktlar, dalillar, kuzatishlar va dalillarni oqilona, xolis tahlil va baholash" deya e'tirof etiladi. O'quvchilarning tanqidiy fikrlash jarayoni bosqichma-bosqich amalga oshiriladi. Shuning uchun ham o'quvchilarga mashg'ulotlarda muayyan muammo, tarixiy voqea, real hodisalar yuzasidan taqdim etiladigan savollar oddiydan murakkablashib boradi. O'quvchilar oddiy savollarda nisbatan kamroq faollikni egallasalar, murakkab savollarda o'z-o'zidan diqqatni jamlash, xotirani tiklash, o'zining ijodiy qobiliyatidan foydalanish kabi psixologik jarayonlarga chuqurroq murojaat qiladilar.

Quyida bu borada tavsiyalar keltirildi:

1. Savol berish ko'nikmalarini rivojlantirish. O'quvchilarga har doim nima, nega, qanday kabi savol berish ko'nikmalarini rivojlantirib borish kerak.

2. Muammoli vaziyatlar yaratish. O'quvchilarga muammoli vaziyatlar taqdim etish orqali ular fikrlashga, turli yechimlar topishga undash lozim.

3. Sabablar va oqibatlarini tahlil qilish ko'nikmalarini rivojlantirish. O'quvchilarni har bir voqea yoki hodisaning sabab va oqibatlarini tahlil qilishga o'rgatish.

4. Turli nuqtai nazarlarni baholash. O'quvchilarga turli fikr va qarashlarni taqqoslash, ularning ustunlik va kamchiliklarini aniqlash ko'nikmalarini shakllantirish.

5. Mustaqil fikrlash va xulosalar chiqarish. O‘quvchilarga berilgan ma’lumotlardan mustaqil xulosa va qarorlar qabul qilish imkoniyatini yaratish.

6. Tanqidiy fikrlashga rag‘batlantirish. O‘quvchilarning tanqidiy fikrlash ko‘nikmalarini namoyon etishlariga imkon yaratish va buni rag‘batlantirish.

7. Mustaqil o‘rganish ko‘nikmalarini rivojlantirish. O‘quvchilarga mustaqil ravishda ma’lumotlarni qidirish, tahlil qilish va xulosalar chiqarish ko‘nikmalarini shakllantirish.

8. Ijodiy yondashuvni rivojlantirish. O‘quvchilarni yangi g‘oya va yechimlar izlashga undash, ularning ijodiy fikrlash ko‘nikmalarini rivojlantirish.

O‘quvchilar o‘zini va boshqalarning faoliyatini, hatti-harakatlarini tanqidiy fikrlash asosida tahlil qilaolishlarida o‘zbek xalqi qahramonlari faoliyatini o‘rganish, ulardan ibrat olishga yo‘naltirish muhim ta’limiy vositalardan hisoblanadi. Chunki Vatanining ozodligi, xalqining tinchligi, kelajak avlodning istiqboli uchun qayg‘urgan, bor kuchini sarflagan, o‘z jonini ham ayamagan To‘maris, Shiroq, Jaloliddin Manguberdi, Najmiddin Kubro, Temur Malik, Amir Temur, Zahiriddini Muhammad Bobur, Pahlavon Mahmud kabi xalq qahramonlari yosh avlod uchun eng ulug‘ qadriyat va ibrat maktabi bo‘la oladi.

Yoshlarni turli “ommaviy madaniyat” hurujlaridan himoya qilishning asosiy omili – ularda bo‘layotgan voqea-hodisalarga o‘z munosabatini bildirish, tahlil qilish, tanqidiy fikr yuritishni rivojlantirishdan iborat. O‘quvchi-yoshlarda jamiyat hayotiga nisbatan ongli munosabatni shakllantirish, ro‘y berayotgan hodisalarga nisbatan daxldorlik hissini kuchaytirish, milliy madaniyatimizga tajavvuz qilayotgan kuchlarga nisbatan murosasiz bo‘lish uchun qalb va ruh osoyishtaligi, o‘z nuqtai nazari, milliy g‘urur tuyg‘usiga ega bo‘lish alohida ahamiyat kasb etadi.

Tanqidiy fikrlashni rivojlantirish qoidalari asosida tashkil etilgan ta’lim jarayoni o‘quvchi-yoshlarni maqsad sari undab, ularda ijtimoiy faollikni shakllantiradi. Ulug‘ ajdodlarimiz har doim inson sha’ni, qadr-qimmatini yuksak tutib, tili, dini, millati, jamiyatdagi ijtimoiy mavqeyidan qat’i nazar, har bir insonga hurmat-ehtirom ko‘rsatish lozimligini ta’kidlaganlar. Ajdodlarimiz har doim jinoyat uchun jazo, ezgulik uchun rag‘bat muqarrarligini uqtirganlar. Ezgu amallarini qilishga, o‘z nafsini tiyishga, g‘azab va jaxlga erk bermaslikka, insoniylik nurini buzuqlik, razolat bilan chulg‘amaslikka da’vat etib, inson uchun eng go‘zal libos, ilm, odob, ahloq ekanligini, o‘zaro munosabatlarda hamjihat bo‘lish lozimligini ta’kidlaganlar. Sharq mutaffakkirlari ota-onalar va ustozlarni bolaning o‘zligini tan olish, unga qadriyat sifatida yondashib, hurmat bilan munosabatda bo‘lish lozimligini ta’kidlab kelganlar. O‘quvchi-yoshlarda tanqidiy fikrlashni rivojlantirishda milliy mentalitetimiz bilan bog‘liq bo‘lgan quyidagi omillarga e’tibor qaratish muhim hisoblanadi:

- o‘quvchilarda milliy g‘urur tuyg‘usini shakllantirish;
- milliy an’analar va urf-odatlar, unitilmas qadriyatlarni egallashga o‘rgatish;
- ajdolar merosiga bo‘lgan e’tibor va qiziqishni uyg‘otish;
- milliy qahramonlar shaxsi va ular faoliyati bilan ishlar bilan yaqindan tanishtirish;
- vatan taqdiri, yurt kelajagiga daxldorlik hissini uyg‘otish.

Yuqoridagi omillarga tayangan holda o'quvchi-yoshlarni milliy qahramonlarning tabiatni muhofaza qilish, obodonlashtirish, atrof-muhitni ko'lamzorlashtirish, inson salomatligi masalalarida olib borgan faoliyatlari bilan o'quvchilarni yaqindan tanishtirib borish nazarda tutiladi. Ajdodlarimizning tabiatni muhofaza qilishga bo'lgan e'tibori, tuproq, suv, havoni toza saqlashgi intilish, o'simlik va hayvonot olamini parvarishlash, ko'klamzorlashtirish, odamlar salomatligini, sog'lom turmush tarzini shakllantirishga bo'lgan harakatlari madaniy tariximizda milliy qadriyat sifatida necha asrlardan beri e'zozlanib kelinmoqda.

Tanqidiy fikrlash o'quvchilarni bilim imkoniyatlarini yangi bosqichga ko'tarish bilan bir qatorda, o'zlarida mavjud bilim, tushuncha, axborotlarni yangi ma'lumotlar bilan sintezlashga, umumlashtirishga muvaffaq bo'ladilar. Bunda o'quvchilarda refleksiylash, imitatsiyalash, o'z immanentligi va nuqtai nazarini ifodalash, jamoa bilan muloqotga kirishish, diskussiyani amalga oshirish jarayonlari faollashadi. O'quvchilarda tanqidiy fikrlashni rivojlantirish jarayonini to'g'ridan-to'g'ri amalga oshirib bo'ldimaydi. Shuning uchun ham ta'lim jarayoniga samarali pedagogik usullar, metodlar va texnologiyalarni qo'llashni talab etadi. Shunga ko'ra o'quvchilarda tanqidiy fikrlashni shakllantirishga yo'naltirilgan ta'lim jarayonini quyidagi pedagogik usullard vositasida amalga oshirish samarali hisoblanadi:

- ritorik savol
- savol-javob
- munozara
- debat
- diskussiya
- ijodiy ishlar
- yozma ishlar
- guruhli yoki jamoaviy o'yinlar.

Tanqidiy fikrlashni rivojlantirishga yo'naltirilgan va eng keng qo'llaniladigan "STEAM", "Keys Study", TRIZ, "Blum toksonomiyasi" va turli ta'limiy o'yin texnologiyalari, shuningdek "Insert strategiyasi" kabi ta'lim strategiyalaridan foydalanish maqsadga muvofiqdir.

Ajdodlarimiz merosida pand-nasihat, yoshlarga murojaat alohida o'rin egallagan. Shu maqsadda ular nasihat janridagi she'rlar, pandnomalar, murojaatnomalar yozganlar. Xalq dostonlarida esa xalqning o'zligini anglagan, o'z pozitsiyasiga ega, tanqidiy fikrlaydigan ideal shaxs haqidagi orzu-niyatlari o'z ifodasini topgan. Shuni ta'kidlab aytish lozimki, badiiy asarlar asosida o'quvchilarda o'z nuqtai nazarlarini shakllantirish, o'z qarashlarini va munosabatini bildirish, tanqidiy fikrlash ko'nikmalarini rivojlantirishning alohida pedagogik imkoniyatlari mavjud.

Foydalanilgan adabiyotlar ro'yxati:

1. O'zbekiston Respublikasi Prezidentining 2022-yil 28-fevraldagi "2022-2026 yillarga mo'ljallangan yangi O'zbekistonning taraqqiyot strategiyasi to'g'risida"gi PF-60-sonli farmoni.

2. O‘zbekiston Respublikasi Prezidentining 2022-yil 11-maydagi “2022-2026 yillarda xalq ta’limini rivojlantirish bo‘yicha milliy dasturni tasdiqlash to‘g‘risidagi”gi PF-134-sonli Farmoni.

3. Pedagogika: ensiklopediya. II jild / tuzuvchilar: jamoa.//Toshkent: “O‘zbekiston milliy ensiklopediyasi” Davlat ilmiy nashriyoti. 2015. – 376 b.

4. Pedagogika. Ensiklopediya. III jild. jamoa // Toshkent: «O‘zbekiston milliy ensiklopediyasi» Davlat ilmiy nashriyoti, 2017. – 400 b.

4. *Edward M. Glaser. "Defining Critical Thinking". The International Center for the Assessment of Higher Order Thinking (ICAT, US)/Critical Thinking Community.* Retrieved 22 March 2019.

O‘QUVCHILARDA 4K KO‘NIKMALARINI SHAKLLANTIRISHNING NAZARIY ASOSLARI

Shaxmurodova Diljahon Almardonovna,
QVPYMO‘MM katta o‘qituvchisi

Annotatsiya. Maqola o‘quvchilarda 4K ko‘nikmalarini shakllantirish haqida bo‘lib, unda 4 K modeli orqali o‘quvchilarda shakllantiriladigan ko‘nikmalar xususida fikr yuritilgan.

Kalit so‘zlar: o‘yin, kreativlik, kommunikativlik, kolloborativ, kritik, ko‘nikma, 4K modeli, ijodkorlik, savodxonlik.

Аннотация. В статье речь идет о формировании навыков 4К у студентов, а также рассматриваются навыки, которые можно сформировать у студентов с помощью модели 4К.

Ключевые слова: игра, творчество, коммуникативный, совместный, критический, навык, модель 4К, креативность, грамотность.

Abstract. The article is about developing 4K skills in students, and also discusses the skills that can be developed in students using the 4K model.

Key words: game, creativity, communicative, collaborative, critical, skill, 4K model, creativity, literacy.

Xalq ta’limi tizimini 2030-yilgacha rivojlantirish konsepsiyasida o‘qitish metodikasini takomillashtirish vazifasi belgilangan. Shunga muvofiq, darsliklarni yangilash bo‘yicha muayyan ishlar bajarildi. Xususan, ilg‘or xorijiy tajribalar asosida 1-4-sinf darsliklari yangidan “4K” modeli asosida tayyorlandi. “4K” modelidan foydalanish ko‘plab sinovlardan o‘tgan, muhimi, zamonaviy yondashuvdir. Yangi tajriba bilan esa o‘quvchilarning tanqidiy fikrlashi, o‘z fikrini erkin bayon eta olishiga ko‘proq ahamiyat beriladi. Ushbu yangi zamonaviy maktab darsliklari innovatsion yondashuvni taqdim etadi. Bu metodologiya bolalarning har tomonlama rivojlanishiga qaratilgan bo‘lib, to‘rt asosiy kompetensiyalarni o‘z ichiga oladi.

4K modeli ta’lim jarayonida, o‘qituvchi va o‘quvchilar orasidagi faollikni oshirishga xizmat qiladi. Yangi yondashuvni O‘zbekiston maktablarida joriy etishdan oldin xorijiy tajribalar ham o‘rganildi. Singapur, Estoniya, Xitoy, Angliya,

Finlandiya, kabi ta'limi ilg'or mamlakatlar o'quvchilarda 4K tamoyilini o'z ichiga olgan XXI asr ko'nikmalarini rivojlantirishga asosiy e'tibor qaratildi.

4K moduli asosida bugungi kun o'quvchilariga quyidagilarni o'rgatishi kerak:

Kompleks vazifalarni hal qilish;

Bilimlar, mantiq, tahlil, mushohadaga tayangan holda tanqidiy fikrlash, fikr-mulohazalarni shakllantirib, qaror qabul qilish;

Ijodiy fikrlash;

Insonlar bilan hamkorlik qilish;

Jamoda ishlash;

O'zining va boshqalarning emotsiyalarini (his-tuyg'ularini) to'g'ri baholash, ularni boshqarish, emotsional intellektga ega bo'lish;

Diqqatni bir vazifadan boshqasiga tez qarata olish, moslashuvchan bo'lish. Buning uchun ta'lim jarayonida "4K" modelini qo'llash kerak.

Tanqidiy fikrlash:

tahlil - topshiriqni alohida kichik vazifalarga bo'lish, masalalarni yechishning yakuniy algoritmlarini yaratish qobiliyati;

baholash - kirish va chiqish ma'lumotlarining sifati va muvofiqligini baholash qobiliyati;

-tushuntirish - o'z nuqtayi nazarini dalillash, mantiqiy bog'liq izchil matnlar qurish;

maqsadlarni belgilash - erishish mumkin bo'lgan maqsadlarni to'g'ri shakllantirish, zarur ma'lumotlarni va uning yetarliligini aniqlash, shu asosda mustaqil xulosalar chiqarish qobiliyati;

o'zini boshqara bilish - o'z-o'zini tekshirish, xulosalarni tuzatish va mulohaza yuritish (refleksiya);

modellashtirish - amaliy vaziyatni sifatli tahlil qilish va vazifalarni hal qilish uchun vaziyatni mavhum modeli bilan almashtirish qobiliyati;

o'rganilayotgan predmetga turli nuqtayi nazardan qarash amaliyoti;

kuzatish va o'lchovlarni rejalashtirish va amalga oshirish amaliyoti;

muammolarni hal qilish malakalarini rivojlantirish;

dalillarni ajrata olish, ularni shakllantirish va baholash qobiliyati;

strategik fikrlash.

Kreativlik (ijodkorlik) ko'nikmasi:

qiziquvchanlik - tevarak-atrofdagi olamga qiziqish va u haqida ko'proq bilishga intilish, dunyo obyektlari o'rtasidagi sabab-natija munosabatlarini aniqlash, axborotni mustaqil izlash va o'z savollariga javob topish qobiliyati;

tasavvur - ko'plab original va nostandart g'oyalarni ishlab chiqish qobiliyati;

optimallashtirish - maqsadga tez va samarali erishish uchun bir nechta usullarni solishtirish qobiliyati;

g'oyalarni rivojlantirish - g'oyalarni turli nuqtayi nazardan baholash, ularning kuchli va zaif tomonlarini izlash, o'zgaruvchan sharoitlarda va yangi ma'lumotlarning paydo bo'lishida o'z faoliyatini tezda qayta qurish qobiliyati.

Muloqot qilish ko'nikmasi:

muloqotdan cho‘chimaslik va muloqotni uyushtira bilish qobiliyati, savollar berish va ularga javob berishga tayyorlik;

muloqot maqsadi va mazmuniga, shuningdek, suhbatdoshga moslashish qobiliyati;

muloqotchanlik maqsadlariga erishishda verbal va noverbal vositalardan foydalanish qobiliyati;

muloqot qoidalari ma’nosini tushunish va ishonch darajasini oshirish;

boshqa odamlarning fikrini tinglashni o‘rganish;

o‘zining ijobiy obrazi shakllanishini ta’minlash;

o‘z fikr va his-tuyg‘ularini ifodalash amaliyoti;

taqdim etish, qabul qilish va qayta aloqani aks ettirish amaliyoti;

o‘z fikrlari va mulohazalarini aniq dalillash amaliyoti;

katta va kichik jamoada boshqalar bilan ishlash amaliyoti.

Jamoaviy ishlash ko‘nikmasi:

umumiy maqsadlarni o‘z maqsadidek qabul qilish qobiliyati, ularga erishish uchun birgalikda harakat yo‘nalishini qurish qobiliyati;

ijtimoiy o‘zaro ta’sir, ya’ni umumiy maqsadlarni muhokama qilish, muzokaralar olib borish, o‘z harakatlarini boshqa odamlarning harakatlari bilan muvofiqlashtirish;

o‘z rejaları va g‘oyalarini amalga oshirish uchun yetakchilik ko‘nikmalarini va o‘z jamoasini shakllantirish qobiliyatini rivojlantirish;

o‘z zimmasiga olgan majburiyatlarni bajarish;

mustaqillik va avtonomiya va tashabbuskorlik.

Shunday ekan, har bir o‘qituvchi o‘z o‘quvchilarining kommunikativlik, kollobaratsiya, kritik va kreativ fikrlash qobiliyatlarini o‘z vaqtida aniqlashi va doimo rivojlantirib borishi shart va zarur. Hozirgi kundagi muhtaram Prezidentimiz tomonidan ilgari surilgan islohotlarning asosiy maqsadi ham o‘quvchi va yoshlarning o‘ziga xos kritik va kreativ fikrlash qobiliyatlarini aniqlash va rivojlantirishga qaratilgan.

Adabiyotlar ro‘yxati

1. Boymurodova X. Sattorova Sh. Muslimova F. Karimova. 4-sinf o‘qituvchilari uchun ilg‘or pedagogik va axborot-kommunikatsiya texnologiyalarini amaliyotga joriy etish bo‘yicha metodik qo‘llanma.– T.: “Sharq”, 2017/ – 240-b.

2. Dilafruz Xidoyatova, Iroda Bakirova, Fayoz Raxmatova, Namoz Rasulov, Nurjahan Abdullayeva. O‘zbek tili 3 Metodik qo‘llanma [Matn]: o‘qituvchilar uchun metodik qo‘llanma /– Toshkent: Respublika ta’lim markazi, 2022. – 128 b.

3. Ishmuhamedov R.J, Yuldashev M.A, “Ta’lim va tarbiyada innovatsion pedagogik texnologiyalar” “Nihol” nashryoti, -T.2013 y.

4. N.N.Azizxo‘jayeva, Pedagogik texnologiyalar va pedagogik mahorat. O‘quv qo‘llanma. -T.: O‘zbekiston Yozuvchilar uyushmasi Adabiyot jamgarmasi nashriyoti. 2006, 160 b.

ZAMONAVIY TA’LIM JARAYONIDA O‘QITUVCHINING KREATIV TAFAKKURI MUHIM OMIL SIFATIDA

Ashurova Barno Nematovna,

Annotatsiya. Maqolada zamonaviy ta'lim jarayonida o'qituvchining kreativ tafakkuri muhim omili, jamiyat ijtimoiy rivojlanishi va taraqqiyoti uchun dolzarb vaziyatlardan biri ekanligi haqida va bundan tashqari "Kreativlik", "Kreativ tafakkur" tushunchalari nazariy tahlil qilingan.

Kalit so'zlar: ta'lim, tarbiya, ijodiy qobiliyat, ijodiy faoliyat kreativlik, tafakkur, shakllantirish.

Bugungi kunda mamlakatimiz ta'lim tizimini shaklan va mazmunan isloh qilish, shu nuqtai-nazardan ilg'or xorijiy tajribalar asosida zamonaviy ta'lim mazmunini modernizatsiyalash, innovatsion ta'lim muhitini shakllantirish, o'quvchilarda ijodiy yaratuvchanlik dunyoqarashini rivojlantirishga xizmat qiladigan interfaol strategiya va vositalarni amaliyotga tatbiq etish asosida ularda kreativ tafakkurni shakllantirishning pedagogik-psixologik mexanizmlarini takomillashtirish muhim ahamiyat kasb etadi.

Hozirgi yoshlarga ta'lim berishning eng to'g'ri yo'li maktabdan tortib to oliy o'quv yurti va undan keying bosqichlarda ularning shaxsiy qiziqishlarini inobatga olgan holda ijodiy faoliyatini, iqtidorini tarbiyalashdir.

Kreativ atamasi Angliya-Amerika psixologiyasida 60-yillarda paydo bo'lib, bunda kreativlikning intellekt bilan bog'liligi masalalari, psixologik jihatlari va shaxsning individual o'ziga xos xususiyatlariga bog'liqligi o'rganilgan. Ken Robinsonning fikriga ko'ra "Kreativlik – o'z qiymatiga ega original g'oyalar majmui" ma'nosini anglatadi. Xuddi shunday bir qancha olimlarni kreativlik to'g'risida fikrlarini ko'rishimiz mumkin. Bildirilgan fikrlarga tayangan holda "kreativlik" tushunchasini quyidagicha sharhlash mumkin.

Kreativlik – shaxsning yaratuvchilik, ijodkorlik xislatlari bilan bog'liq ko'nikmalar majmui sifatida namoyon bo'ladi. Kreativlik o'z ichiga muommalarga nisbatan yuqori darajadagi sezgirlik, intuitsiya, natijalarni oldindan ko'ra bilish, fantaziya, tadqiqotchilik va refleksiyani qamrab oladi.

Kreativlik shaxsning an'anaviy fikrlashdan farqli ravishda ma'lum hatti-harakat, faoliyat yoki jarayonni samaradorligini ta'minlashga xizmat qiluvchi yangi g'oyalarni yaratish, shuningdek, mavjud muommalarni ijodiy hal qilishga bo'lgan tayyorgarligini tavsiflovchi qobiliyati hisonlanadi.

O'quvchilarda kreativlik faoliyatini shakllantirish texnologiyasini ishlab chiqish muommosi ko'p qirrali pedagogik-psixologik ijtimoiy vazifalardan biri bo'lib, jamiyat ijtimoiy rivojlanishi va taraqqiyoti uchun dolzarb vazifalardan biridir. O'quvchilardagi ijodiy faoliyatning har qanday kurtaklari ta'lim-tarbiya ishlaridan tashqarida kamol topa olmaydi. Ta'lim-tarbiya jarayonida bolalardagi yashirin iste'dodlarni yuzaga chiqarish, o'quvchilarda ijodkorlik faoliyatini namoyon qilishi uchun imkoniyat yaratish, ulardagi ijodkorlik qobiliyatini rivojlantirish, kelajakda yuksak salohiyatli, ijtimoiy faol, o'tkir zehni, kashfiyotchilik qobiliyatini namoyon eta oladigan raqobatbardosh kadrlarni voyaga yetkazish garovi hisonlanadi.

Texnologik ta'limda o'quvchilarda ijodiy faollikni shakllantirish ta'lim-tarbiya jarayonining muhim tarkibiy qismi sanaladi.

Kreativ jarayon o'zida ikkita muhim belgini aks ettiradi. Ulardan biri -intuitsiya (zehn, fahm-farosat), ikkinchisi - intuitiv fikirlash jarayonida qo'lga kiritilgan natijani rasmiylashtirishdir. Faqat uning samarasi anglangan, intuitiv va mantiqiy fikirlash birligi sifatida analitik fikirlash vositasida ishlab chiqilganlik bilan tavsiflanadi. Ijodiy jarayon turli darajada insonning ijtimoiy tashabbuskorligining barcha ko'rinishlari, asosan, uning kasbiy faoliyati bilan bog'liq shakllarida mutloq o'z aksini topadi.

Shaxsning mutaxassis sifatida kasbiy kamol topishi, rivojlanishi o'z mohiyatiga ko'ra jarayon tarzda namoyon bo'ladi. Kasbiy yetuklik inson ontogenezining muhim davrlari kasbiy kamol topish, rivojlanish g'oyalarining qaror topishi (14-17 yosh)dan boshlanib, kasbiy faoliyatning yakunlanishi (55- 60 yosh)gacha bo'lgan jarayonda kechadi. Ijodkor shaxsning shakllanishi va rivojlanishi uning ichki va tashqi olami o'zgarishining o'zaro mos kelishi, ijtimoiy-iqtisodiy shart-sharoitlar hamda inson ontogengizi – tug'ilishidan boshlab to umrining oxiriga qadar uzluksizlik, vorisiylikni taqozo etadigan faoliyat mazmuniga bog'liq. Ma'lumki, kasbiy tajriba bilim, ko'nikma va malakalarning integratsiyasi sifatida aks etadi. Biroq, kasbiy-ijoiy faoliyat ko'nikmalarining o'zlashtirilishi nafaqat amaliy ko'nikma va malakalarning integratsiyasi, mutaxassis sifatida faoliyatni samarali tashkil etish usul va vositalarini ishlab chiqishni emas, shu bilan birga kasbiy ijodkorlik metodologiyasidan xabardor bo'lish, ijodiy tafakkurni rivojlantirish va kreativ xarakterga ega shaxsiy sifatlarining yetarli darajada o'zlashtirilishi talab etadi. Ijodkor shaxsning shakllanishini shaxsning o'zaro mos tarzda bajarilgan ijodiy faoliyat va ijodiy mahsulotlarni yaratish borasidagi rivojlanishi sifatida belgilash mumkin. Ushbu jarayonning sur'ati va qamrovi biologik va ijtimoiy omillar, shaxsning faolligi va kreativ sifatleri, shuningdek, mavjud shart-sharoit, hayotiy muhim va kasbiy shartlangan hodisalarga bog'liq. Zamonaviy sharoitda pedagogning kreativlik sifatlariga ega bo'lishi taqozo etadi. Salmoqli amaliy ishlar olib borilayotganligiga qaramay, ko'pchilik o'qituvchilar hali hanuz o'zlarida hamda o'quvchilarda kreativlik sifatlarini qanday qilib samarali shakllantirish tajribasini o'zlashtira olmayaptilar. Ta'lim tizimini boshqarish organlari har yili ta'lim muassasalarida yuqori samaradorlikka erishishga e'tibor qaratadi. Ana shu maqsadda o'quv dasturini ishlab chiqiladi, yangi o'quv darsliklari yaratiladi. Bu esa ham o'quvchilar, ham o'qituvchilarni kasbiy o'sishlariga yordam beradi. Olib boriladigan amaliy harakatlar talabalarda yutuqlarga erishish, olg'a intilishga bo'lgan ehtiyojni muayyan darajada yuzaga keltiradi, ularning oquv-bilish qobiliyatlarini bir qadar rivojlantirishga yordam beradi.

Kreativ pedagogik texnologiya ham faoliyat algoritmi, ham o'qituvchi va o'quvchining kreativ faoliyati jarayonidir. Kreativ faoliyat konseptsiyasida individual qobiliyat va qobiliyatlarni ijodkorlikka tayyorlik darajasini, o'z-o'zini hurmat qilishni, ijtimoiy va ma'naviy madaniyatda faol o'zini anglashni o'z ichiga oladi. Bu maqsadlarni tanlashni, materialni tanlashni, texnologiyani amalga oshirish jarayonida o'zaro ta'sir usullarini belgilaydi. Kreativ texnologiyalar o'quv jarayonini fikrlash, kelajakni qurish, qiyosiy tahlil qilish, sintez qilish va o'z xulosalarini shakllantirish

qobiliyatini rivojlantirishga yo'naltiradi. Shunday qilib, kreativ pedagogik texnologiyalar zamonaviy jamiyat muammolariga javob beradi va zamonaviy ta'limni modernizatsiya qilish jihatlaridan birini etadi. Pedagogning kreativlik sifatlariga ega bo'lishi uning shaxsiy qobiliyatlari, tabiiy va ijtimoiy quvvatini kasbiy faoliyatni sifatli, samarali tashkil etishga yo'naltiradi. Ta'lim tizimida faoliyat yuritayotgan pedagoglarning kreativlik sifatlariga ega bo'lishlari ularda o'quv va tarbiya jarayonlarini tashkil etishga an'anaviy yondashishdan farqli yangi g'oyalarni yaratish, bir qolipda fikrlamaslik, o'ziga xoslik, tashabbuskorlik, noaniqlikka toqat qilmaslikka yordam beradi. Binobarin, kreativlik sifatlariga ega pedagog kasbiy faoliyatini tashkil etishda ijodiy yondashish, yangi, ilg'or, o'quvchilarning o'quv faoliyatini, shaxsiy sifatlarini rivojlantirishga xizmat qiladigan g'oyalarni yaratishda faollik ko'rsatish, ilg'or pedagogik yutuq va tajribalarni mustaqil o'rganish, shuningdek, hamkasblar bilan pedagogik yutuqlar xususida doimiy, izchil fikr almashish tajribasiga ega bo'lishga e'tibor qaratadi.

Foydalanilgan adabiyotlar

1. O'zbekiston Respublikasi Prezidentining 2019-yil 3-maydagi "Uzluksiz ma'naviy tarbiya konsepsiyasi" PQ-4307-son qarori.
2. Mirziyoyev Sh.M. "Xalq ta'limi tizimini rivojlantirish, pedagogning malakasi va jamiyatdagi nufuzini oshirish, yosh avlod ma'naviyatini yuksaltirish masalalariga bag'ishlangan nutqi", 2019-yil 23-avgust.
3. Maxmudova D.M. Muammoli matematik masalalar yordamida talabalar kreativ kompetentligini rivojlantirish //Xorazm Ma'mun akademiyasi Axborotnomasi. 2020.-№2(47).229-232 b.
4. "Kreativ pedagogika" moduli bo'yicha o'quv-metodik majmua/Tuzuvchilar: M.H.Usmonboyeva, A.B.To'rayev. – Toshkent: Nizomiy nomli TDPU, 2016.- 18-bet.

KOGNITIV VA NEYROPEDAGOGIK TADQIQOTLAR NATIJALARI ASOSIDA BO'LAJAK ZAXIRADAGI OFITSERLARNING TEXNOLOGIK KOMPETENTLIGINI RIVOJLANTIRISH

Anorboyev Abdulla Abduhakimovich,

*Mirzo Ulug'bek nomidagi O'zbekiston milliy universiteti Harbiy tayyorgarlik o'quv markazi katta o'qituvchisi, dotsent, podpolkovnik, e-mail:
anorboyev.abdulla@gmail.com, tel.: 94-6145477*

Annotatsiya. Mazkur maqolada bo'lajak zaxiradagi ofitserlarning texnologik kompetentligini rivojlantirishning innovatsion ta'lim texnologiyalari haqida so'z boradi.

Kalit so'zlar: oliy ta'lim, muassasa, harbiy, tayyorgarlik, ofitser, bo'lajak, zaxira, texnologiya, kompetentlik, innovatsion.

Аннотация. В данной статье раскрыты факторы, об инновационных образовательных технологиях развития технологической компетентности будущих офицеров запаса.

Ключевые слова: высшее образование, учреждение, военные, подготовка, офицер, будущее, резерв, технологии, компетентность, инновационный.

Annotation. This article reveals factors about innovative educational technologies for developing the technological competence of future reserve officers.

Key words: higher education, institution, military, training, officer, future, reserve, technology, competence, innovative.

Bugungi kunda dunyoning olis va yaqin mintaqalarida murakkab nizo va to'qnashuvlar davom etayotganligi va ularning mintaqamizga ko'chish xavfi O'zbekistonda tinchlik va xavfsizlikni ta'minlash borasidagi ishlarni yanada samarali tashkil etishni taqozo etmoqda.

Xalqaro pedagogik tajribalarga ko'ra, o'quvchi-yoshlarni, shular qatorida bo'lajak zaxiradagi ofitserlarni har tomonlama va chuqur bilimlarga ega bo'lish uchun kognitiv qobiliyatlarini rivojlantirishda milliy va xorijiy olimlarning neyropedagogika oid fikrlarini inobatga olish bugungi kunda ta'limdagi mavjud bo'lgan dolzarb muammolarni hal etishga asos bo'ladi deb hisoblaymiz.

Kognitiv rivojlanish (ingliz tilidan kognitive development) – idrok, xotira, kontseptsiyani shakllantirish, muammolarni hal qilish, tasavvur va mantiq kabi barcha turdagi aqliy jarayonlarning rivojlanishi hisoblanadi. Kognitiv rivojlanish nazariyasi shveysariyalik faylasuf va psixolog Jan Piaget tomonidan ishlab chiqilgan. Ushbu gnoseologik nazariya rivojlanish psixologiyasi sohasidagi ko'plab asosiy tushunchalar sohasi bo'lib, Piagetning so'zlariga ko'ra, ratsionallik o'sishini o'rganadi, bu esa, Piagetning fikriga ko'ra, atrofdagi dunyoni aniqroq aks ettirish va kontseptual, yuzaga keladigan o'zaro ta'sirlar tasvirlari ustida mantiqiy operatsiyalarni bajarish qobiliyatini anglatadi.

Neyropedagogika – bosh miya va ta'limning o'zaro ta'sirini o'rganadigan, neyrobiologiya, psixologiya va pedagogika bilimlarini birlashtirgan ilmiy soha hisoblanadi.

Olim J.Bogen neyropedagogika sohasida izlanish olib borgan bo'lib, tarbiyalanuvchilarga bilim berishda ularning chap yarimsharlarini faollashtirishga asoslangan an'anaviy mashg'ulotlarning o'rniga ong yarimsharlarni faollashtirishga yo'naltirilgan obrazli, emotsional ta'limni taklif qilgan.

Neyropedagogikani ta'lim texnologiyalari asosida tashkil etish bu – bo'lajak zaxiradagi ofitserlarni o'qitishning innovatsion yondashuvi bo'lib, u bola miyasi rivojlanishining individual xususiyatlarini hisobga oladigan ta'lim texnologiyalarini, shuningdek, vizual, eshitish, taktil kabi turli xil idrok kanallarini qo'llaydi.

Bo'lajak zaxiradagi ofitserlarning texnologik kompetentligini rivojlantirish zamonaviy harbiy tayyorgarlik jarayonining ajralmas qismi hisoblanadi. Innovatsion ta'lim texnologiyalarining qo'llanilishi orqali bu jarayonni samarali va yuqori darajada amalga oshirish mumkin. Harbiy xizmatchilarni zamonaviy texnikalar va texnologiyalardan foydalanishga tayyorlash ularning jangovar qobiliyatini oshirib, muvaffaqiyatli xizmat qilishlariga yordam beradi.

Yurtimiz mustaqilligi va hududiy yaxlitligini himoya qilishning eng muhim shartlaridan biri bu – yuqori professional, harbiy va vatanparvarlik burchiga

sadoqatli, fidoyi va mard harbiy xizmatchilarni tarbiyalash hisoblanadi.

Zamonaviy harbiy pedagogik jarayonning asosiy qarama-qarshiliklaridan biri bu harbiy xizmatchilarning talab qilinadigan va haqiqiy tayyorgarlik darajasi o'rtasidagi nomuvofiklikdir. Harbiy pedagogik jarayonda bilimlar, asosan, o'zlashtiriladi, lekin harbiy-kasbiy tajriba shakllanmaydi.

Ta'lim jarayonida olingan harbiy kasbiy bilimlar ba'zan harbiy xizmatchilar o'zlarining vazifalarini bajarishga tayyor bo'lgandan ko'ra tezroq eskiradi.

O'zbekistonimizning jadal sur'atlarda rivojlanishi va yangilanishiga mintaqamizdagi harbiy-siyosiy vaziyat, xavfsizlik sohasidagi xatar va tahdidlar tobora kuchayib borayotganligi o'z ta'sirini ko'rsatmay qolmaydi, albatta, shu boisdan, jahon hamjamiyatida rivojlangan davlatlar darajasida, yuksak ma'naviy va axloqiy talablarga javob beruvchi har tomonlama etuk, barkamol, mustaqil fikrlashga qodir, irodali, fidoiy va tashabbuskor, yuqori malakali professional harbiy kadrlarni tayyorlashga, ularning intellektual salohiyati, texnologik kompetentligini rivojlantirishga katta e'tibor qaratilmoqda.

Texnologik kompetentlik, bo'lajak zaxiradagi ofitserlarning harbiy xizmatda zarur bo'lgan texnika va texnologiyalarni bilishi, ularni to'g'ri qo'llay olish qobiliyatini anglatadi. Bu kompetentlikni oshirishda harbiy vazifalarni samarali bajarish, jangovar vaziyatlarda tezkor qarorlar qabul qilish, zamonaviy qurol-yarog' va texnologiyalarni to'g'ri boshqarish kabi vazifalarda muhim ahamiyatga ega hisoblanadi.

Oliy harbiy ta'lim muassasalaridagi harbiy kurslarda harbiy tayyorgarlik mamlakatimizning harbiy tayyorgarlikdan o'tgan, harbiy sohada zamonaviy texnologiyalar asosida turli ijtimoiy va kasbiy vazifalarni samarali hal etishga qodir bo'lgan zaxirasini tayyorlashning muhim tarkibiy qismi ekanligi aniqlandi.

Bo'lajak zaxiradagi ofitserlarning harbiy tayyorgarligi salohiyati nafaqat ularning harbiy sohaga oid bilim, ko'nikma va malakalarini rivojlantirishda, balki kelajak uchun zarur bo'lgan umuminsoniy texnologik malakalarni, shaxsiy va kasbiy fazilatlarni rivojlantirish muhim ekanligi isbotlangan.

Bo'lajak zaxiradagi ofitserlarning harbiy tayyorgarligi, birinchdan, "Taktika" fanini o'rganish jarayonida ijtimoiy ahamiyatga ega qadriyatlarni (Vatanga vijdonan xizmat qilish, vatanparvarlik g'oyalari ustuvorligini anglash) rivojlantirish bilan ta'minlanadi.

Ikkinchidan, harbiy tayyorgarlik jarayonida harbiy texnika va qurol-aslaha va yangi texnologiyalardan foydalana olish. Shu bilan birga, harbiy tayyorgarlik jarayonida refleksiv-faoliyat asosida ta'lim strategiyalaridan foydalanish, bo'lajak zaxiradagi ofitserlarda turli xil kasbiy tajribalarni rivojlantirishga yordam beradi.

Harbiy tayyorgarlikning yana bir muhim natijasi kursantlarda texnologik kompetentlikni rivojlantirishdir – harbiy sohasida turli xil ijtimoiy va kasbiy vazifalarni hal qilishda yuqorida ko'rsatilgan kompetentlikni mas'uliyat bilan qo'llash.

Texnologik kompetentlikning tartibi va mazmuni o'zaro bog'liq bo'lgan quyidagi komponentlar bilan ifodalanadi: qadriyat-motivasion, kognitiv va baholovchi komponent. Ularning har biri uchun faollikni oshirish kursantlar

tomonidan harbiy tayyorgarlik jarayonida umumlashtirilgan texnologik bilim va ko'nikmalarni bosqichma-bosqich va izchil o'zlashtirish jarayonida amalga oshiriladi, bu texnologik kompetentlikni rivojlantirishni ta'minlaydi.

Ishlab chiqilgan metodologiyani amalga oshirishda bo'lajak zaxiradagi ofitserlarda texnologik kompetentlikni rivojlantirish samaradorligi quyidagilar orqali aniqlandi: texnologik kompetentlikning har bir tarkibiy qismining maqsadlilik, tizimlilik va rivojlanish ketma-ketligi; bo'lajak zaxiradagi ofitserlarning kasbiy faoliyatiga moslashtirish, refleksiv faoliyat asosida texnologiyalarni ishlab chiqishning faol shakllari va usullari; bo'lajak zaxiradagi ofitserlar tomonidan ijtimoiy va kasbiy vazifalar va vaziyatlarni hal qilish sharoitida mustaqil o'quv va ilmiy-tadqiqot ishlarini tashkil etish; bo'lajak zaxiradagi ofitserlarda texnologik kompetentlikni rivojlantirish darajasini rivojlantirish va tashxislash zarurligini hisobga olgan holda, oliy harbiy ta'lim muassasalarida amaliyotiga texnologik kompetentlikni rivojlantirish modelini joriy etish (tashkiliy, psixologik-pedagogik va shart-sharoitlari) belgilandi.

Falsafiy antropologiya qoidalari insonning ma'naviy madaniyatni egallash yo'llarini ochib beradi, bunga tayanish bizga harbiy tayyorgarlikda bo'lajak zaxiradagi ofitserlarning malakasini oshirishning muhim vositalaridan biri sifatida ko'rib chiqishga imkon beradi. Oliy harbiy ta'limni modernizatsiya qilish tendensiyalarini hisobga olgan holda, mamlakatimizda harbiy tayyorgarlik holatini tahlil qilish harbiy tayyorgarlikni texnologik kompetentligini rivojlantirishning muhim vositasi sifatida ko'rib chiqishga imkon beradi.

Davlatlarda harbiy tayyorgarlikdan o'tgan zaxiradagi harbiylarni tayyorlash – muhim hisoblanib kelgan va shunday bo'lib qoladi, bu zaruriyat tarixiy tajriba va harbiy sohadagi jahon tendensiyalari bilan tasdiqlangan.

Bo'lajak zaxiradagi ofitserlarda zamonaviy texnologiyalar asosida kasbiy faoliyatni oshirishni ta'minlaydigan bilim, ko'nikma va shaxsiy fazilatlarini rivojlantirish imkonini beradi. Bo'lajak zaxiradagi ofitserlarning kasbiy faoliyat turlarini modellashtiradigan faol usullar va texnologiyalarni ishlab chiqish va harbiy tayyorgarlik jarayonida joriy etish, jamoaviy ta'lim strategiyalaridan foydalangan holda kompetentlik asosida o'quv-uslubiy majmualar yaratish. Texnologik kompetensiyani rivojlantirish yo'llarini amalga oshirish zamonaviy o'quv-uslubiy ta'minotni rivojlantirishni talab qiladi.

Harbiy fanlarni o'qitishda amaliy mashg'ulotlarda bo'lajak zaxiradagi ofitserlar texnika va qurollardan foydalanishni amalga oshirishdagi uskunalar, qurol va asboblarni jangovar foydalanishga tayyorlash bo'yicha meyorlarni bajarish, trenajyorlarda, shu jumladan, bo'lajak zaxiradagi ofitserlarning o'zlari mustaqil mashqlar bajarish, texnik nosozliklarni aniqlash va bartaraf etish hisoblanadi.

O'quv jarayonida o'quv qo'llanmalardan, jangovar mashinalar, qurollar, asboblardan – foydalanish ularni texnologik bilim va ko'nikmalarning rivojlanishi, harbiy texnika, qurol-yarog' va asboblarni namunalari bilan olib borish, amaliy mashg'ulotlarda taktik texnik tafsirlari, texnik imkoniyatlarini, namunalarni ishlatish usullari bo'yicha xorijiy davlatlar texnikalari bilan taqqoslash asosida o'qitish texnologiyalar samaradorligini aniqlashga yordam beradi.

Kognitiv va neyropedagogik tadqiqotlar natijalarining qo'llanilishi bo'lajak zaxiradagi ofitserlarning texnologik kompetentligini rivojlantirishda muhim ahamiyat kasb etadi. Kognitiv va neyropedagogik tadqiqotlar natijalarining qo'llanilishi bo'lajak zaxiradagi ofitserlarning bilim darajasini oshirishga va olgan bilimni to'g'ri qo'llashda asos bo'ladi.

Zamonaviy usul va vositalar orqali harbiy xizmatchilarni tayyorlash ularning professional darajasini oshirishga yordam beradi. Bunday yondashuv harbiy xizmatchilarning jangovar qobiliyatini kuchaytirish va ularni zamonaviy qurol-yarog'lar va texnologiyalardan foydalanishga tayyorlash uchun muhimdir.

Adabiyotlar:

1. Акрамбаев Х.М. Ҳарбий таълим тизимида тингловчи, курсантларни миллий ифтихор ғоялар руҳида тарбиялаш назарияси ва амалиёти (ички ишлар таълим муассасаларида ҳарбий фанларни ўқитиш мисолида): Пед. фанл. бўйича фалс. д-ри (PhD) ... Дис. – Т., 2022.

2. Дилшодбеков Т.Д. Олий ҳарбий таълим муассасалари курсантларининг рус тилида мустақил ишларининг ташкил этиш методикаси: Пед. фанл. бўйича фалс. д-ри (PhD) ... Дис. – Т., 2022.

3. Хасонбоев В.В. Бо'lajak ofitserlarda axloqiy-ruhiy sifatlarni qaror toptirishning nazariy-pedagogik asoslari: Ped. fanl. boyicha fals. d-ri (PhD) ... Dis. – Ch., 2023.

4. Хонимқulov А.Р. Chaqiriqqacha harbiy ta'lim yo'nalishi talabalarini harbiy vatanparvarlik ruhida tarbiyalash mexanizmini takomillashtirish: Ped. fanl. boyicha fals. d-ri (PhD) ... Avtoref. – Т., 2023.

РАЗВИТИЕ СИСТЕМ КАРАКАЛПАКСКОЙ ТЕРМИНОЛОГИИ

Бердимуратова Айгул Джолдасбаевна,

Национальный центр обучения педагогов Республики Каракалпакстан по новым методикам старшего преподавателя Республика Каракалпакстан, г.Нукус эл.почта: aigulberdimuratova1979@gmail.com тел: +99890 593 62 57

Аннотация. Отдельная лексика каракалпакского языка всегда находится в поле зрения исследователя. На протяжении многих десятилетий в каракалпакском языкознании интенсивно разрабатывались различные проблемы теории термина и специальных терминосистем. В этой статье мы рассмотрим изучение формирования и усвоения педагогической каракалпакской терминологии.

Ключевые слова: терминология, термин, педагогика, синтаксис, морфология, изафет, компонент, воспитание, учитель, школы-интерната.

Каждый национальный язык создает свои научные терминологические системы. Один из таких системов является педагогическая терминология каракалпакского языка. Известно, что дело обучения и воспитания подрастающего поколения формировалось с древнейших времен, поэтому хотя

некоторые слова стали употребляться как термины, наука современная педагогика и ее нынешняя терминология появились в жизни каракалпаков уже в середине 20 века.

В данное время возрастает интерес к исследованию проблем терминологии. Причину этого можно объяснить тем, что терминологическая лексика во всех современных языках увеличивается с каждым днем. Следует отметить, что правильно понять законы развития языка сложно без выявления и изучения путей формирования и развития терминологических систем.

Известно, что теоретические вопросы каракалпакского языкознания, в том числе его терминологии, изучаются в нашей стране с начала нашего столетия. В 20-е и 30-е годы нашего столетия был проведен ряд научных конференций и на них поднимались вопросы создания новых терминов, которые явились первыми шагами нашей терминологии.

В этой статье мы поговорим об источниках возникновения педагогических терминов в каракалпакском языке.

Если говорить об уровне развития любой науки, то она основывается на уровне понимания ее объектов. С этой точки зрения в систему педагогических наук входят: общая педагогика, педагогика молодежи, специальная педагогика, педагогика глухих, методология, история педагогики. Педагогические термины можно разделить на тематические группы на основе классификации. Однако это представляют свои трудности. Потому что в этих областях педагогики всегда используется тот или иной термин.

Соответственно, мы по-иному подходим к тематической группировке педагогических терминов.

Известно, что основной задачей педагогики является воспитание детей и молодежи. Поэтому мы считаем, что педагогические термины следует разделить на две большие группы:

а/ термины теории образования. б/ термины теории воспитания.

Существует также тот факт, что образование и воспитание осуществляются в специальных местах и определенными лицами. Всеми этими работами занимается область школьного обучения педагогике, которая также имеет свои термины. Здесь следует отметить, что школьные термины мы изучали в двух группах: а/названия учебных заведений, б/фамилии лиц, деятельность которых связана с образованием. Исходя из этого, давайте познакомимся с тем, из чего состоят эти тематические группы и из каких терминов они состоят.

А. Термины, связанные с системой образования. В учебнике педагогики термин образование определяется следующим образом: «К наиболее важным и общим педагогическим понятиям относятся понятия воспитания и обучения. Под образованием мы понимаем такой аспект образования, как приобретение научных и культурных ресурсов, созданных человечеством. Образование в зависимости от его уровня и задач бывает средним, высшим и общим и делится на профессиональное общеобразовательные школы дают знания, навыки и умения, актуальные для каждого, независимо от будущей специальности, и

работника определенной профессии получает актуальные для него знания, навыки и умения в специальных учебных заведениях»¹.

Также существует тот факт, что образование – это процесс передачи знаний в конкретной организации под руководством специально подготовленного человека/учителя, воспитателя, руководителя, проводника. Образование представляет собой двойной процесс, состоящий из деятельности педагогов /преподавания/ и деятельности студентов /обучения/.

Прежде всего следует отметить, что существует несколько принципов образования, которые называются следующим образом: воспитательный характер образования, научность образования, систематизация образования, учебный характер образования: сознательность и активность в образовании: устойчивость приобретенных знаний. и навыки и навыки: индивидуализация образования.

В рубрике содержания образования основными являются следующие термины: предмет обучения – система научных знаний, практических умений и навыков, позволяющих обучающимся изучать и осваивать основные принципы науки или отдельные стороны культуры; работы и производства в соответствии со своим возрастом и грамотностью. Потому что в педагогике предмет изучения определяется как основа науки; такие как учебная программа, учебная программа, учебная программа и линейный принцип программирования, «проекторный метод», детское сочинение, внеклассное чтение, смешанный класс, класс объяснения нового материала, класс закрепления знаний, урок повторения, домашние ученики.

Понятие образовательная организация широкое, оно включает в себя понятия, представляющие ряд типов и называются они: урок основная форма школьного обучения, групповое обучение классно-урочная система, индивидуальная форма обучения, бригадный лабораторный метод.

С точки зрения дидактики педагогические методы можно рассматривать как отрасль педагогики, конкретный учебный предмет, определенные разделы и темы, и определенную научную деятельность, уроки, даже как методику какой-то части урока. Соответственно, в педагогике используется ряд образовательных приемов и методов, которые получили следующие названия: метод обучения, метод рассказа, метод беседы, метод исследования и т. д.

Б. Термины, связанные с системой образования.

В основных тематических группах присутствуют общие понятия, такие как воспитание, воспитание, воспитатель, воспитание, методы воспитания.

Теперь приведем примеры некоторых терминов, относящихся к методам и методам обучения: методы убеждения (включает в себя такие понятия, как обучение, объяснение, рассказ, беседа, убеждение примером), методы обучения (включает такие понятия, как обучение деятельности, режим, назначение), методы мотивации (в том числе поощрение, наказание, осуждение, выговор, одобрение и т.п.).

В категорию образования входят следующие понятия: организация коллектива, воспитание, нравственное воспитание, трудовое воспитание, эстетическое воспитание и так далее.

В. Термины, обозначающие названия учебных заведений. Как уже говорилось выше, образование детей и молодежи осуществляется в определенных местах. Соответственно, каждое из этих мест имеет свой срок. Вот несколько примеров таких терминов: детский сад, школа, класс, спортивный зал, учебная комната, лаборатория, учебное заведение, техникум.

В свою очередь, существует ряд терминов, обозначающих сети и виды таких понятий. Например, понятие школа используется в широком смысле и делится на несколько сетей по задаче образования, каждая из которых имеет свои свое имя. Например: второй класс, восьмилетняя школа, гимназия, школа грамотности, школа лекбиз, восьмилетняя школа, десятилетняя школа и так далее.

Г. Имена лиц, деятельность которых связана с образованием. Известно, что процесс воспитания и образования осуществляется живыми людьми, то есть кто-то учит и обучает, а кто-то учится и получает образование. Такая ситуация требует участия десятков людей в педагогической и школьной деятельности, что приводит к появлению в данной терминологической системе специальных терминов, обозначающих личные имена.

Прежде всего, хотим подчеркнуть, что мы имеем в виду, что в нашем объекте исследования имеется более трехсот имен лиц. Ниже приведен пример терминов, означающих имена этих лиц:

1. Фамилии лиц, осуществляющих управление образованием, школами, образовательными учреждениями: министр образования/высшего образования, заместитель министра, начальник управления кадров; ректор, проректор, декан, заведующий кафедрой

2. Имена лиц, занимающихся непосредственным обучением и воспитанием. Это: педагог, учитель, воспитательница, классный руководитель, групповой руководитель, тьютор.

В свою очередь, некоторые имена таких лиц дополнительно уточняются, и в итоге появляются еще десятки терминов. Например, возьмем название «учитель». С помощью этого термина можно выделить следующие личные имена, состоящие из сочетания: учитель родного языка // лингвист, учитель литературы // писатель, учитель географии // географ, дежурный учитель.

3. Термины, относящиеся к лицам, которые учатся и получают образование. К ним могут относиться: ученик, студент, старшеклассник.

В заключении, формирование педагогической терминологии каракалпакского языка уходит в далекое прошлое. Потому что работа по воспитанию и обучению началась после того, как человек осознал свою человечность и с течением времени стал сильнее. Соответственно, в нашем родном языке сформировалась и стала развиваться особая терминологическая система – педагогическая терминология. Наше мнение подтверждают письменные памятники, стихи более 60 поэтов, произведения наших писателей.

Справочная система.

1. Педагогика. На коллективной основе. -Ташкент, 1979, стр. 21.
2. Макаренко А.С.Проблемы советского школьного воспитания.Соч.Т. У.

O'QUV AMALIYOTIDA KOGNITIV VA NEYROPEDAGOGIK TADQIQOTLARNI BO'LAJAK AVIATSIYA MUTAXASSISLARIDA QO'LLASH

Djabbarov Shamsiddin Xujaqulovich,

*O'zbekiston milliy universiteti Harbiy tayyorgarlik o'quv markazi sikl boshlig'i,
dotsent, podpolkovnik, e-mail:djabbarov3005@gmail.com, tel.: (99) 939-39-09*

Annotatsiya. Maqolada ta'lim amaliyotida kognitiv va neyropedagogik yondashuvlarni amalga oshirishning nazariy tahlili va amaliy jihatlari keltirilgan. Muammo fanlararo, psixologiya, falsafa va pedagogikaga asoslangan holda ko'rib chiqilgan. Ta'kidlanishicha, ta'limning kognitiv va neyropedagogik yondashuvlari bir qator ko'nikmalar, jumladan, faktik ma'lumotlar va subyektiv fikrlar orasidagi farqni anglash qobiliyati, faktlar va taxminlarni, bog'lanishlarning mantiqiy turlarini ajrata olish va o'ziga xos mavzuni aniqlash qobiliyati bilan ajralib turadigan tanqidiy fikrlashni rivojlantirishga, aniq spetsifik munosabatlar turlariga qaratilgan.

Kalit so'zlar: neyropedagogika, elektroensefalografiya, raqamli texnologiya, meta-asboblari, kognitiv yondashuv, ta'lim, pedagogika.

Аннотация. В статье представлен теоретический анализ и приведены практические аспекты реализации когнитивного и нейропедагогического подходов в образовательной практике. Проблема считается междисциплинарной, основанной на психологии, философии и педагогике. Отмечается, что когнитивный и нейропедагогический подходы к обучению развивают ряд умений, в том числе умение различать фактическую информацию и субъективные мнения, умение различать факты и предположения, логические виды связей, умение выделять конкретную тему, ориентированы на развитие критического мышления, конкретных типов взаимоотношений.

Ключевые слова: нейропедагогика, электроэнцефалография, цифровые технологии, метаинструменты, когнитивный подход, образование, педагогика.

Annotation. The article presents a theoretical analysis and applied aspects of the implementation of cognitive and neuropedagogical approaches in educational practice. The problem is considered as interdisciplinary, based on psychology, philosophy and pedagogy. It is noted that cognitive and neuropedagogical approaches to learning are aimed at developing critical thinking, characterized by a number of skills, including the ability to distinguish factual information and value judgments, facts and assumptions, logical types of connections, and identify specific subject-specific types of relationships.

Key words: neuropedagogy, electroencephalography, digital technology, meta-tools, cognitive approach, education, pedagogy.

Kognitiv texnologiyalarning amaliy ahamiyati oliy ta'limning o'quv jarayoniga tobora ko'proq kiritilmoqda. Ta'lim muhitining hozirgi axborot holati, masofaviy o'qitishning tezlashtirilgan va kutilmagan tarzda joriy etilishi ta'lim texnologiyalaridagi o'zgarishlarni rag'batlantirmoqda. Oliy harbiy ta'lim muassasalarida bunday kognitiv texnologiyalar joriy etilmoqda. Buni qisman kognitiv pedagogika muqarrar ravishda butun ta'lim sohasi, shu jumladan, konservativ klassik ta'limga intiladigan oliy ta'limning tizimli xususiyatlarining o'zgarishiga olib kelishi bilan izohlash mumkin, bu esa, ta'lim muhitini raqamlashtirishni hisobga olgan holda modernizatsiyani talab qiladi.

Yangi ta'lim texnologiyalari, shu jumladan, o'rganishning kognitiv nazariyalari innovatsiyalarni qabul qiladi va ta'lim, ilmiy va professional hamjamiyatga faol va maqsadli ta'sir ko'rsatish imkoniyatini beradi.

Barcha kognitiv tizimlardan biz ta'lim jarayonining amaliy komponenti nuqtai nazaridan ta'lim jarayoni uchun istiqbolli vosita sifatida kognitiv pedagogika va psixologiyani tanladik. Biz ularni bo'lajak aviatsiya mutaxassislarining atrof-muhit haqidagi qarashlarini aks ettirish uchun eng mos deb hisoblaymiz. Nisbatan yaqinda paydo bo'lgan bunday tizimlarni amalga oshirish uchun maxsus tashkil etilgan yoki o'quvchilarning ehtiyojlariga qarab tashkil etilgan ta'lim texnologiyalari kerak. Ular kognitiv pedagogika nazariyasi, metodologiyasi va vositalaridan o'zlarining kasbiy faoliyati uchun tayyorlangan mutaxassisni olish uchun o'quv jarayoniga moslashgan holda foydalanadilar.

Kognitiv texnologiyalar o'rganishni atrof-muhitning o'zgaruvchanligiga moslashtiradi, boshqaruv qarorlarini ishlab chiqishga imkon beradi va kasbiy ta'lim tizimidagi ta'lim amaliyotida kasbiy kompetensiyalarni shakllantirish uchun talabga aylanadi.

Kognitiv (lotincha cognition – bilim, bilish) – bular ong, tafakkur, tushunchalarning shakllanishini, ular bilan ishlaydigan va xulosa chiqarishni ta'minlaydigan miya funktsiyalari bilan bog'liq vositalar.

Zamonaviy oliy texnik ta'lim tizimida ikkita asosiy blokni ajratish mumkin: o'quv jarayonining nazariy va amaliy qismlari. Bu bloklar o'zaro bog'langan bo'lishiga qaramay, ko'pchilik oliy harbiy ta'lim muassasida asosiy e'tibor nazariy ta'limga qaratiladi, amaliy mashg'ulotlar esa, ahamiyati bo'yicha ikkinchi o'ringa qo'yiladi. Bo'lajak aviatsiya mutaxassislarining amaliy tayyorgarligi sifatini oshirish va ularning kasbiy malakalarini egallashga katta ahamiyat berilayotgan bugungi kunda asosiy iste'molchilar – yirik korxonalar uchun o'quv jarayoniga zamonaviy ta'lim texnologiyalarini joriy etish nihoyatda dolzarb vazifaga aylanib bormoqda.

Amaliyotga yo'naltirilgan ta'limda qo'llash istiqboliga ega bo'lgan kognitiv ta'lim texnologiyasining asosiy tuzilmalari o'qituvchi, o'quv tizimlari va o'quv materiallari yordamida bilim yoki ko'nikmalarni egallashdan iborat bo'lgan modellarga asoslanadi.

Kognitiv texnologiyalar o'quvchilarni ta'lim jarayonida faol ishtirok etishga qaratilgan, o'rganilayotgan mavzudagi muammolarni topish va ularni mustaqil ravishda hal qilishni, shuningdek, o'zining va boshqalarning tajribasini o'zaro ta'sir

qilish va taqqoslashni o'z ichiga oladi, buning natijasida yangi individual tajriba olinadi. Ta'lim amaliyotida bunday texnologiyalar istiqbolga ega.

Amaliy mashg'ulotlar jarayonida kognitiv texnologiyalarni amalga oshirishda professor-o'qituvchilarning roli kognitiv modellar tarkibida ko'rsatilgan bo'lajak aviatsiya mutaxassislarining individual kognitiv qobiliyatlarini rivojlantirishga olib keladigan shart-sharoitlarni yaratish va ta'minlashdan iborat. Kognitiv va neyropedagogik tadqiqotlar ta'lim amaliyotini rivojlantirish va takomillashtirishda asosiy rol o'ynaydi.

Ularni qo'llashning bir necha usullarini ko'rib chiqaylik:

1. Ta'limni individuallashtirish: kognitiv jarayonlar va o'quv uslublaridagi individual farqlarni tushunish har bir bo'lajak aviatsiya mutaxassis uchun yanada samarali va moslashtirilgan o'quv dasturlarini yaratishga imkon beradi. Neyropedagogik tadqiqotlar bo'lajak aviatsiya mutaxassislar miyasining xususiyatlarini aniqlashga yordam beradi va bu ma'lumotlardan ta'lim jarayonini shaxsiylashtirish uchun foydalanadi.

2. O'quv materiallari va o'qitish usullarini optimallashtirish: kognitiv jarayonlar bo'yicha tadqiqotlar axborotni yanada tushunarli va esda saqlashni osonlashtirish uchun taqdim etish usullarini optimallashtirishga yordam beradi. Bu mnemonika yoki interfaol o'rganish usullari kabi maxsus o'rganish strategiyalaridan foydalanishni o'z ichiga olishi mumkin.

3. Tanqidiy fikrlashni va muammolarni hal qilishni rivojlantirish: neyropedagogik tadqiqotlar qaysi turdagi vazifalar va faoliyatlar tanqidiy fikrlashni rivojlantirish va muammolarni hal qilish ko'nikmalarini rivojlantirishga yordam beradi.

4. Ta'lim dasturlari samaradorligini baholash: kognitiv va miya faoliyati ma'lumotlarini tahlil qilish turli ta'lim usullari va dasturlari samaradorligini baholashga yordam beradi hamda shu bilan ta'limning eng muvaffaqiyatli yondashuvlarini aniqlaydi.

5. O'qitish va baholash uchun texnologiyadan foydalanish: funktsional magnit-rezonans tomografiya va elektroensefalografiya kabi neyrotexnologiyalar bo'lajak aviatsiya mutaxassislarining miya faoliyatini real vaqt rejimida o'rganish uchun ishlatilishi mumkin, bu esa, o'qituvchilarga o'z texnikalarini real vaqtda moslashtirishga imkon beradi. Kognitiv va neyropedagogik tadqiqotlarni ta'lim amaliyotida qo'llash yanada samarali, individuallashtirilgan va moslashtirilgan ta'lim dasturlarini yaratishga imkon beradi, bu esa, bo'lajak aviatsiya mutaxassislarining yaxshiroq o'rganish va muvaffaqiyatiga yordam beradi.

O'qitishning kognitiv yondashuvi klassik yondashuvi – individual shaxsiy xususiyatlarni rivojlantirish va bo'lajak aviatsiya mutaxassislarining o'zini o'zi rivojlantirish uchun ta'lim texnologiyalari ishlatilishi bilan farq qiladi.

Kognitiv yondashuv o'quv jarayonining uslubiy tarkibiy qismiga e'tibor berishni talab qiladi, uni o'quv muhitiga mos ravishda o'zgartirish, bo'lajak aviatsiya mutaxassislarining ichki faolligini hisobga olgan holda, muayyan muammoni hal qilish uchun moslashtirilgan.

Bunday o'quv materiallarini pedagogikada meta-asbob deb ataladigan alohida paketga shakllantirish yaxshiroqdir.

Meta-asboblar – bu rasmiy ravishda belgilangan ta'lim vazifalarini aniqlash uchun mo'ljallangan vaqtinchalik mavjud dinamik psixofiziologik tuzilmalar. Bizning holatlarimizda, bu har bir o'quv kursi uchun maxsus topshiriqlar va mashqlar bilan mashq dasturlari. Bunday vazifalarni amalga oshirish uchun o'quvchilarni immersiv ta'lim muhitiga jalb qilish kerak.

Simulyatorlar va trenajerlar ustida ishlash bo'lajak aviatsiya mutaxassis uchun individual virtual makonni yaratishni o'z ichiga oladi, bu unga bo'lajak aviatsiya mutaxassislarining o'zlashtirilgan tajribasiga asoslangan yechimlarni topishni talab qiladigan holatlardagi mashqlarni bajarishga imkon beradi.

Virtual muhitni immersiv muhit sifatida, simulyator mashg'ulotlarini esa, kognitiv ta'lim yondashuvining elementi sifatida tavsiflash mumkin. Bu yerda shuni ta'kidlash kerakki, o'quv amaliyotida ishlab chiqarishdagi haqiqiy amaliy mashg'ulotlarni simulyatorlar bilan almashtirmaslik kerak.

Axborot-kommunikatsiya yo'nalishi pedagogikaning eng zamonaviy, istiqbolli va rivojlanayotgan bo'limlaridan biri bo'lib, u bo'lajak aviatsiya mutaxassis bilan axborot o'zaro aloqasi usullari, texnologiyalari va tamoyillariga asoslanadi. Ba'zan "raqamli texnologiyalar" deb ataladigan axborot-kommunikatsiya texnologiyalari so'nggi yillarda faol rivojlanmoqda va bugungi kunda oliy harbiy ta'limning barcha sohalariga kirib bordi.

O'quv jarayonida masofaviy texnologiyalardan foydalanish zarurati kompyuter dasturlarini o'quv faoliyatining barcha turlariga: ma'ruza, amaliy va laboratoriya mashg'ulotlariga, mustaqil ishlarga kirib borishini ta'minladi.

Raqamli texnologiyalar test, interaktiv treninglar va simulyatorlarni taqdim etadi. Shunday qilib, kognitiv texnologiyalar tashqi muhitda yuzaga keladigan sabab-oqibat munosabatlarini rivojlantiradi va bo'lajak aviatsiya mutaxassisning kasbiy faoliyatida zarur bo'lgan mustaqil boshqaruv qarorlarini qabul qilishning muhim ko'nikmalarini rivojlantirishga yordam beradi.

Bunday o'qitish jarayonida qarorlar qabul qilishda mustaqillik va samaradorlikni rivojlantiruvchi yangi kompetensiyalar o'zlashtiriladi.

Kognitiv texnologiyalar, jumladan, kognitiv pedagogika elementlari, texnik mutaxassislik bo'lajak aviatsiya mutaxassislari uchun amaliyotga yo'naltirilgan o'qitishning eng muhim elementi hisoblanadi.

Kognitiv ta'lim texnologiyalarining vazifasi – bo'lajak aviatsiya mutaxassislarining o'zini o'zi samarali tashkil qilish imkoniyatini yaratish, uni kasbiy muammolarni hal qilish uchun universal vositalar bilan ta'minlashdir.

O'quv faoliyatida neyrotexnologiyalarning rivojlanishi o'quv jarayoniga aralashmasdan va bo'lajak aviatsiya mutaxassisga ta'sir qilmasdan, bo'lajak aviatsiya mutaxassislarining miyasi (o'rganish jarayonida sodir bo'ladigan jarayonlar) obyektiv nuqtai nazaridan qarashga imkon beradi. Shu asosda individual ta'lim traektoriyasini qurish va o'quv jarayonini shaxsiylashtirishga harakat qilish mumkin.

Neyropedagogikani rivojlantirishning istiqbolli yo'nalishlari quyidagilardir: miya ritmlari haqidagi ma'lumotlar asosida bo'lajak aviatsiya mutaxassislarining

hozirgi holatini (fiziologik, hissiy) baholash; fikr-mulohaza tamoyilini amalga oshirish (o'z miya ritmlarini vizualizatsiya qilish, o'z kognitiv holatini o'rgatish va boshqarish); miyaning o'rganish uchun muhim bo'lgan joylariga, shu jumladan, hissiy holatga (neyroplastiklik) ta'siri. Ushbu sohani amalga oshirish va o'rganish ta'lim samaradorligi va kutilayotgan ta'lim natijalarini oshirishga urinishdir.

Adabiyotlar:

1. Ибраимов Х. ва бошқ. Ота-она – мураббий: Услужий кўлланма. – Т.: Гафур Гулом номидаги нашриёт-матбаа ижодий уйи, 2024. – 220 б.
2. Safarova R.G. Kognitiv pedagogikaga oid nazariy yondashuvlar: Monografiya. – T., 2023.

TA'LIM AMALIYOTIDA BO'LAJAK OFITSERLARNING KASBIY MUHIM SIFATLARINI RIVOJLANTIRISHDA KOGNITIV TADQIQOTLARNI QO'LLASH

To'xtayev Nasim Yaxyoyevich,

Mirzo Ulug'bek nomidagi O'zbekiston milliy universiteti Harbiy tayyorgarlik o'quv markazi sikl boshlig'i, dotsent, podpolkovnik.

Annotatsiya. Ushbu maqolada ta'lim amaliyotida bo'lajak ofitserlarning kasbiy muhim sifatlarini rivojlantirishda kognitiv tadqiqotlarni qo'llash hamda xizmat jarayonidagi ahamiyati tahlil qilingan.

Tayanch so'zlar: bo'lajak ofitser, kasbiy ma'suliyat, kognitiv, ta'lim-tarbiya, kasbiy kompetentlik.

Аннотация. В данной статье проанализировано использование когнитивных исследований в развитии важных профессиональных качеств будущих офицеров в образовательной практике и показано значение процесса службы.

Ключевые слова: будущий офицер, профессиональная ответственность, познавательная деятельность, образование, профессиональная компетентность.

Abstract. This article analyzes the use of cognitive research in the development of important professional qualities of future officers in educational practice and the importance of the service process.

Key words: future officer, professional responsibility, cognitive, education, professional competence.

Ma'lumki, kasbiy bilimlar insoning faoliyatini tashkil etishida tayanch asos bo'lib xizmat qiladi. Uni kognitiv qabul qilish natijasida bo'lajak ofitserlarda kasbiy ijodkorlik va kasbiy faollik rivojlanadi. O'zbekiston Respublikasining "Ta'lim to'risidagi" Qonuni va "O'zbekiston Respublikasi Oliy ta'lim tizimini 2030-yilgacha rivojlantirish konsepsiyasi"da bo'lajak mutaxassislarining kasbiy bilimlarini tizimli o'zlashtirish va o'z faoliyatlarida qo'llash kompetensiyalarini shakllantirishga alohida e'tibor qaratilgan.

Oliy pedagogik ta'lim tizimi uning mazmunini takomillashtirishga qo'yilayotgan talablar harbiy ta'limni rivojlantirish ehtiyojlaridan kelib chiqmoqda. Bo'lajak ofitserlarni kasbiy rivojlantirishga yo'naltirilgan pedagogik jarayonlarda

kursantlarni shaxslararo muloqotga tayyorlash, subyekt-subyekt munosabatlariga kirishishlari uchun sharoit yaratish, ularda shakllangan kasbiy bilimlarni muntazam diagnostika qilish, ofitserlar faoliyatini tashkil etishining samarali texnologiyalar bilan ularni qurollantirishi, shu asosda bo'lajak ofitserlarni kasbiy kompetentligini tarkib toptirish, harbiy ta'lim sifatini ta'minlashga layoqatli ofitserlarni tayyorlash imkonini beradi.

Bo'lajak ofitserlarda kasbiy ijodkorlikni rivojlantirish insonning bilish jarayoni bilan bevosita bog'liqdir. Insonning bilish jarayoni psixik jarayonlarning tizimli tarzda namoyon bo'lishini ifodalaydi. Bular bo'lajak ofitserning kasbiy bilimlarni idrok etishi, xotirasida saqlab qolishi, eslab qolishi, qayta ishlashi, interpretatsiyalashida o'z ifodasini topadi.

Bo'lajak ofitserlarning kognitiv ta'lim-tarbiya jarayonini loyihalash ko'nikmalarini egallashlarida texnologik bosqich muhim ahamiyatga ega. Bu bosqichda bo'lajak ofitserlarning ta'lim-tarbiya jarayoni va jangovar tayyorgarlikning barcha bosqichlarini loyihalashda bo'lajak ofitserlarni rivojlantirish tamoyillariga amal qilish ko'nikmasini egallashlari kerak. Bo'lajak ofitserlarning pedagogik vositalar, qo'llaniladigan texnologiyalar, ta'lim-tarbiya natijasining kafolatlanganligini ilg'ay olish ko'nikmasiga ega bo'lishlari muhim ahamiyat kasb etadi.

Bo'lajak ofitserlar kognitiv ta'lim-tarbiya jarayonini loyihalashda ta'lim mazmuniga bo'lajak ofitserlarning shaxsiy tajribalarini mujassamlashtirish prinsipiga amal qilish zarurligi haqidagi bilimlarga ega bo'lishi muhimdir. Bunda bo'lajak ofitserlar dialog asosida o'z bo'lajak ofitserlari bilan hamkorlikka kirishish tajribasini ham egallashlari kerak. Kognitiv ta'lim-tarbiya jarayonining samaradorligini ta'minlashda bo'lajak ofitserning uni nechog'lik aniq loyihalashtira olganligi, maqsadga muvofiq tarzda tashkil etish mahorati ham muhim ahamiyatga ega. Buning uchun bo'lajak ofitserlar ta'lim-tarbiya jarayonida rang-barang ish shakllaridan foydalanish mahoratini ham egallashlari kerak. Bo'lajak ofitserlarning bunday ko'nikmalarni egallaganliklari ta'lim jarayonida bo'lajak ofitserlarga taqdim etiladigan o'quv materiallarini maqsadga muvofiq tarzda tanlashi va loyihalashtira olishida ham yaqqol namoyon bo'ladi. Bo'lajak ofitserlar bo'lajak ofitserlarning o'quv-biluv faoliyatlarini nazorat qilish ko'nikmalarini ham puxta egallashlari zarur. Shundagina ular nazorat materiallari va vaziyatlarini aniq loyihalashtira oladilar. Bu esa, ta'lim-tarbiya jarayonini samarali tashkil etish imkonini beradi.

Bo'lajak ofitserlarni ilg'or texnologiyalar bilan qurollantirish uchun quyudagilarga amal qilishi lozim:

– pedagogik amaliyot jarayonida ofitserlarining mashg'ulotlari va ularning kasbiy faoliyati natijalarini tahlil qilish asosida ularning bu sohadagi kasbiy mahoratlarini ustoz-shogird munosabatlari asosida o'rganishlariga imkoniyat yaratish;

– bo'lajak ofitserlarni istiqboldagi pedagogik faoliyatlari davomida kognitiv pedagogik ijodkorlikva tashkil etish sohasida duch kelishlari mumkin bo'lgan qiyinchiliklarni bashorat qilish asosida aniqlash va ularni bartaraf etish yo'llarini izlashlariga o'rgatish;

– bo‘lajak ofitserlar ta‘lim-tarbiya jarayonini loyihalash va tashkil etishga oid bilimlariga tayangan holda o‘zlarining istiqboldagi kasbiy faoliyatlarini tahlil va nazorat qila olishlarini ta‘minlash;

– bo‘lajak ofitserlar ta‘lim vositalarini maqsadga muvofiq holda tanlash va mazkur yo‘nalishdagi ta‘lim-tarbiya jarayonini loyihalashda ulardan unumli foydalana olishlariga erishishlari kabilar.

Bo‘lajak ofitserlar ta‘lim-tarbiya jarayonini loyihalashga tayyor bo‘lishlari uchun dastlab quyidagi ishlarni amalga oshirishlari kerak:

– amaliyot jarayonida bo‘lajak ofitserlar bilan muntazam suhbatlar o‘tkazish va ularga maslahatlar berish;

– tajribali ofitserlarning mashg‘ulotlariga qatnashish va batafsil tahlil qilish;

– ta‘lim-tarbiya jarayonini tashkil etish maqsadida tajribali ofitserlardan maslahatlar olish.

Bo‘lajak ofitserlarning ta‘lim-tarbiya jarayonini loyihalashga oid o‘quv amaliy faoliyatlari ofitserlar tomonidan muntazam tahlil qilinishi, ularning bu sohadagi yutuq va kamchiliklari ko‘rsatilishi, ularni bartaraf etish yo‘llarining tavsiya etilishi alohida amaliy ahamiyatga ega.

Buning uchun bo‘lajak ofitserlar quyidagilarni bilishlari kerak:

– muayyan toyifadagi bo‘lajak ofitserlarga hos bo‘lgan individual xususiyatlar, mashg‘ulot jarayonida ularga qo‘yiladigan kuchaytirilgan talablar;

– ofitserning ta‘lim-tarbiya jarayonidagi xatti-harakati bo‘lajak ofitser shaxsini rivojlantirishga qay darajada yo‘naltirilganligi;

– kognitiv ta‘lim-tarbiya jarayonining tarkibiy tuzilishi, harakatlantiruvchi kuchlari nimalarda namoyon bo‘lishi;

– ta‘lim-tarbiya jarayonini tashkil etish sohasida muayyan ofitser erishgan yutuqlar va yo‘l qo‘ygan kamchiliklar nimadan iborat ekanligi kabilar.

Ta‘lim-tarbiya jarayonini samarali loyihalash uchun bir qator chora-tadbirlarni amalga oshirish maqsadga muvofiqdir:

1. Bo‘lajak ofitser mashg‘ulot mavzusi, o‘quv materiallari mazmunini boyitishi, uni bo‘lajak ofitser shaxsiga yo‘naltirishga oid tajribalarni o‘zlashtirishi.

2. Bo‘lajak ofitser ta‘lim-tarbiya jarayonida bo‘lajak ofitserning muvaffaqiyatga erishishi uchun qulay vaziyat yarata olishi, o‘quv materialini o‘zlashtirishda unga ko‘maklashishi.

3. Ta‘lim-tarbiya jarayonida bo‘lajak ofitser o‘quv materiallarini bo‘lajak ofitserning shaxsiy tajribalari, bilimlari bilan uyg‘unlashtirgan holda tanlashi va loyihalashtira olishi lozim.

Ta‘lim-tarbiya jarayonini o‘quv maqsadi bilan bog‘liq holda loyihalash ham uning samaradorligini ta‘minlashda muhim didaktik ahamiyatga ega. Buning uchun:

1. Bo‘lajak ofitserlar ta‘lim-tarbiya jarayoni loyihasida bo‘lajak ofitserga taqdim etiladigan o‘quv materiallarida uning yutuqlari, ijodiy tahlil natijalari, bo‘lajak ofitserning potensial imkoniyatlari, unda shakllangan tajribalar va kognitiv yo‘nalishning namoyon bo‘lishiga erishishi. 2. Bo‘lajak ofitserlar ta‘lim maqsadi bilan bo‘lajak ofitserlarning imkoniyatlari, o‘quv materiallarini o‘zlashtirish darajasi o‘zaro mutanosibligini ta‘minlash ko‘nikmasiga ega bo‘lishi kerak.

Kognitiv ta'lim-tarbiya jarayonida muayyan o'quv vaziyatlarini ijodiy fikrlash, muloqotga kirishuvchanlik, aniq faoliyatga yo'naltirilganlik nuqtai nazaridan yondashgan holda loyihalashtirish ko'nikmasini egallash ham bo'lajak ofitserlardan muhim kasbiy bilimlarni o'zlashtirishni talab qiladi.

Bo'lajak ofitserlar kognitiv ta'lim-tarbiya jarayonini loyihalashtirishda, birinchi navbatda, bo'lajak ofitserlarning shaxsiy taraqqiyotlarini ta'minlash nazarda tutilishi lozimligini yaxshi bilishlari kerak. Chunki, ta'lim-tarbiya jarayonida bo'lajak ofitser bilan ofitser, bo'lajak ofitser bilan bo'lajak ofitserlar orasida o'zaro muloqot, dialog tarzidagi suhbat, fikr almashish uchun qulay pedagogik vaziyat vujudga keltirilishi zarurligini bo'lajak ofitserlar yaxshi anglab yetishlari talab etiladi. Shu narsa ma'lumki, ta'lim-tarbiya jarayonida bo'lajak ofitserlarning shaxsiy rivojlanishlari, kamol topishlari uchun ahamiyatli bo'lgan natijalarni qo'lga kiritish nazarda tutiladi. Xuddi mana shunday natijalarni nazarda tutgan holda bo'lajak ofitserlar o'quv jarayonini bo'lajak ofitser shaxsiga to'laqonli tarzda yo'naltirishga asos bo'ladigan loyihalarni shakllantirish tajribasiga ega bo'lishlari zarur. Shunga ko'ra, bo'lajak ofitserlar ta'lim maqsadiga erishishni nazarda tutgan holda dars samaradorligini ta'minlash uchun zarur bo'lgan holatlar, o'quv topshiriqlari va metodikalarni qo'llash muhimligini loyihalarda aks ettiradilar.

Ta'lim-tarbiya jarayoni samaradorligini ta'minlashda kasbiy mahoratga ega bo'lgan ofitserlarning o'zaro hamkorligi, bir-birlarining tajribalaridan ijodiy foydalana olish zarurligini bo'lajak ofitserlar ongiga yetkazish ham muhim ahamiyatga ega. Buning uchun bo'lajak ofitserlar qo'shin amaliyot davomida tajribali ofitserlar bilan maslahatlashishlari, ularning kasb mahoratlarini o'zlashtirishlari muhimdir. Bo'lajak ofitserlar kognitiv ta'limning konseptual asoslarini o'rganish bilan bir qatorda, o'quv faoliyatini metodik jihatdan uzluksiz ta'minlash yo'llari, bo'lajak ofitserlarda o'z faoliyatlarini mustaqil tashkil etish tajribasining shakllanganligi, ta'lim-tarbiya jarayonining shaxsni rivojlantirishdagi imkoniyatlari, bo'lajak ofitser shaxsini rivojlantirishga xizmat qiladigan vaziyatlarning mashg'ulot jarayonidagi o'rni va ahamiyatini anglab yetishlari lozim.

Xulosa o'rnida aytish joyizki, yuqorida ko'rsatilgan bo'lajak ofitserlar oldiga qo'yilgan barcha talablar oliy harbiy ta'lim tizimi uchun yaratiladigan o'quv dasturlari va darsliklarda o'z ifodasini topishi zarur.

Bo'lajak ofitserlar kursantlarda faollik, ishbilarmonlik, ijodkorlik kabi ko'nikmalarini shakllantirishga tayyor bo'lishlari taqozo qilinmoqda. Shunga ko'ra, bo'lajak ofitserlar oldida ta'lim-tarbiya jarayoniga ijodiy yondashish, izlanuvchanlik, tadqiqotchilik, vaziyatlarni loyihalashtira olish, Davlat ta'lim standartlari va umummilliy dasturda belgilab berilgan barcha vazifalarni bajarishda faollik ko'rsatish, ta'lim-tarbiya jarayoniga madaniy muhit sifatida yondashib, yangi pedagogik yondashuv va ijodiy tajribalarni qo'llash, o'quv jarayoni maqsadlari taksonomiyasini chuqur bilish kompetensiyasiga ega bo'lishlari talab etilmoqda.

Adabiyotlar:

1. Safarova R.G. Kognitiv pedagogikaga oid nazariy yondashuvlar: Monografiya. – T., 2023.

2. Щукин Г.И. Педагогические проблемы формирования познавательных интересов учащихся: учебник. – М.: Педагогика, 2008.

3. Ibragimov X., Abdullayeva Sh. Pedagogika nazariyasi: Darslik. – T.: Fan va texnologiya, 2008.

4. Ibraimov Kh.I. Creativity as one of the characteristics of the personality of the future teacher // Science, education and culture. – 2018.

5. Ibraimov X.I., Quronov M. Umumiy pedagogika: Darslik. – T.: Shaffof, 2023.

THE USE OF INTERACTIVE METHODS IN CLASSES ARE THE BASIS OF MODERN EDUCATION

Davronova Fotima Pirnazarovna,

Associate professor of *Samarkand State University of veterinary medicine, livestock and biotechnologies* fotimadavronova82@gmail.com +998974089982,
ORCID ID 0009-0005-0911-6821

Abstract. This article analyses the innovative and quite interesting methods we have in teaching English language. Everybody has their own understanding and conclusions on teaching English language. Whatever the teaching methodology can be, but teaching must be learner's centered. However, this paper scrutinizes the difference between traditional and practical teaching and thereafter learning.

In particular, in the article, innovative methods help to change, and often for the better. It helps students learn faster and more effectively, in a fun and interactive way, and examples are given of how the teacher's responsibility is to abandon traditional methods and pave the way for new and better methods for the benefit of students.

Annotatsiya. Ushbu maqolada ingliz tilini o'rgatishda bizda mavjud innovatsion va juda qiziqarli usullar tahlil qilinadi. Ingliz tilini o'rgatish bo'yicha har kimning o'z tushunchasi va xulosasi bor. O'qitish metodikasi qanday bo'lishidan qat'i nazar, lekin o'qitish yanada sodda bo'lishi kerak. Biroq, ushbu maqola an'anaviy va amaliy o'qitish va undan keyingi o'qitish o'rtasidagi farqni ko'rib chiqadi.

Xususan, maqolada innovatsion usullar o'zgarishga yordam beradi va ko'pincha yaxshi tomonga. Bu talabalarga tezroq va samarali, qiziqarli va interaktiv tarzda o'rganishga yordam beradi va o'qituvchining mas'uliyati an'anaviy usullardan voz kechib, talabalar manfaati uchun yangi va yaxshiroq usullarga yo'l ochishi haqida misollar keltirilgan.

Аннотация. В этой статье анализируются инновационные и весьма интересные методы преподавания английского языка, которые мы используем. У каждого свое понимание и выводы по преподаванию английского языка. Какой бы ни была методология преподавания, обучение должно быть более экономичным. Однако в этой статье тщательно исследуется разница между традиционным и практическим обучением и последующим обучением.

В частности, в статье инновационные методы помогают измениться, и зачастую в лучшую сторону. Это помогает учащимся учиться быстрее и и

эффективнее, в увлекательной и интерактивной форме, а также приводятся примеры того, как ответственность учителя состоит в том, чтобы отказаться от традиционных методов и проложить путь к новым и лучшим методам на благо учащихся.

Key words: inquisitive, agitated, jeopardizing, immerse, atmosphere, intuitively, evaluated, database, anagrams, hangman, elocutions, tedious, mobile phone, precautions.

Kalit so‘zlar: qiziquvchan, hayajonli, xavf tug‘diruvchi, suvga cho‘mish, atmosfera, intuitiv, baholangan, ma’lumotlar bazasi, anagrammalar, jallod, so‘zlar, zerikarli, mobil telefon, ehtiyot choralari.

Ключивые слова: любознательный, взволнованный, ставящий под угрозу, погружающий, атмосфера, интуитивно, оцененный, база данных, анаграммы, палач, ораторские речи, утомительный, мобильный телефон, меры предосторожности.

Introduction

English, the official language of the entire world is a very tricky language to teach. In fact, every language varies to teach. English is a very old language and has undergone many forms changes from Proto English derived from the Latin and the German culture to the Modern English which was established after in the post Renaissance period. Each version was simpler than it’s previous. Present day English is the simplest adaptation of a very old Language and yet it is still difficult to teach this language effectively especially to those who speak English as a second language [1, P.93-100].

Problems with current methodologies

Nowadays world English is taught in a very orthodox manner. The basic teaching is needed. Teaching the alphabets and the formation of the words is essential and a must. But there is something that is even more important. The children must be able to speak the words and understand their meaning before writing them down. The foundation to teach English can only be taught using the orthodox methods of teaching the alphabets and the words and the rules. But then teaching only the rules is found to be boring by most students and it is

because of this that they lose interest in learning the language. Although there is no way other than the traditional one to teach the basics of the language these methods must be tweaked a bit so as to appeal to the students. When it comes to teaching English to students of higher classes who already know the basics the traditional methods generally tend to yield poorer results than innovative methods. This has already been proven by methods implemented like use of stories, poems, movies, books and newspapers etc. These methods help the students learn the language better without them actually realizing and also it keeps their interest. This paper will provide a few of such methods to teach English Language [2, P.97-100].

Enacting the stories

Stories form a very integral part of teaching a language. These stories help teach the students about the formation of sentences and how to express their thoughts and a

lot of other things and plus they help in keeping the students interest alive as the story's end is something that every student wants to know. It appeals to the inquisitive nature of the students. Any unfinished story always keeps the mind of the reader agitated. Although this method of using stories has been implemented the procedure of teaching the language through it is generally not right. The evaluation procedure of testing the students in their proficiency over the language is through questions based on the story. This is generally not that effective. Due to this the students generally tend to take up the stories as a chapter rather than looking at it as an interesting read. A story is supposed to appeal to the creative part of the brain. It helps us be more imaginative, by trying to visualize the things that are happening inside the story. It should not only teach them the language but it should also help them in extracting a lesson from the story. Keeping questions for evaluation kills the entire idea of imagination for the students look at the story as something that they need to learn for answers [3, P. 55-57].

There is a better way of using the stories to English using stories. The students can enact the stories or the plays. In this way the students are personally engaged with the stories. They can bring their own interpretation of the character to life. It is interesting for the students to understand the characters and put themselves in their positions. It engages their creativity by allowing them to create the entire set, assign the characters and play it out according to what they had imagined. It also helps them understand other people

interpretation of the story and helps them have a healthy conversation about it which again helps them in learning the language. It removes the dull aspects and makes the learning more colorful without jeopardizing the learning of the language. It may not be perfect but it will leave a deep impression on their mind.

The story will help them learn the language as they will be enacting it by dialogue which they will themselves extract from the stories and also modifications can be made to the plays to help the students be more interactive and creative. They can add more lines, characters, change the ending, and bring in an interesting twist etc. The more creative the modification, more are the points awarded to the team. This also leads to personality development and helps them work as a team player and all the way the student was learning the language [4, P. 72-76].

For example if Julius Caesar was taught using the traditional methods of questions and answers the student would never understand the deep emotions of Brutus, the cunningness of Cassius, the loyalty of Antony, the tragedy of war, the brilliance in Antony's speech and many other such aspects of the story for which the story of Julius Caesar was written by Shakespeare. Similar is the case with all great stories such as Christmas Carol, Harry Potter, and all the epic stories. Emotions help define the story and they form a very important aspect of the language and one's personality. If these emotions are left out then it would be very difficult to express ourselves. On the other hand if such stories are enacted then every intention of the story becomes clear [5, P. 44-47].

The students have to immerse themselves into the atmosphere of the story and they have to put them in their positions. This entire process has many benefits besides

being a very effective method of teaching the language; it helps preserve the literature, which is nothing but our culture. This method brings about the total learning experience that was meant to be provided by the story and in the end the student will definitely be able to answer questions without even preparing for it as an exam, besides the entire process is fun and not at all boring.

Hence it ensures the learning process is complete.

Teaching through conversations

Conversations are by far the most useful ways of teaching the language. When a child learns his or her mother tongue it is by the conversations that takes place between them and others or by listening to the conversations made by the others. The child is never taught the language but is still able to percept the meaning and learns it automatically to use it in day to day life. No one ever teaches the kid the characters of the language or how to make sentences or the grammar of that language. The conversations alone teach the children.

Hence conversations form a very important part of the teaching process. The sentence construction and the grammar is not something that can be entirely taught by rules. They have to be taught intuitively. That can only happen through a lot of reading and a lot of listening. This can be taken care of easily as every conversation needs a topic. The topic can be given to the students in form of written documents which they have to first read then form an opinion and then have a conversation about it or it can be spoken out and then they can listen, understand and also take part in the conversation.

The participation and other aspects of the conversation can always be evaluated through points which will also push the students to take part in the conversation. These conversations have to be general. They have to happen as if friends are talking to each other. This way the students are comfortable in expressing themselves in the best possible way. This process may take some time but in the end it would be the most efficient one in teaching the language.

Word games

The most important part of any language is the vocabulary. To understand the meaning of the words and to use them in day to day life is a very difficult task and games can help the students overcome this difficulty. Games like scrabble, house etc. have been designed for this specific purpose. These games are just based on words and help the students develop their vocabulary. In addition to these very simple games can be played to help improve the word database of the students such as simple dictation competitions, synonym competitions, words puzzles, anagrams and hangman. All these games are very addictive and help a lot in improving our vocabulary as whenever the student hears a new word the first question that comes up is “what is its meaning?” and in this way the vocabulary improves and most of the times we don’t even have to consult the dictionary [6, P. 1132-1136].

Competitions

Most of the times competitions like debates and elocutions also help the help the students a lot in learning the language as the aspect of the competitions keep them at the best in conversations. It forces them to use the best possible

construction of sentences to put forward their opinions and to use good vocabulary etc.

This is a very important tool in helping them learn the language. Also these competitions help them address large crowds which is again is a very important part of personality development.

Creative assignments

Up till now most of the techniques that we discussed required a greater amount of effort on the student's part. This method requires effort on the teacher's part. Assignments help the students learn something on their own and most of the times they have to research on something then write something up on it. This method although effective is most of the times very tedious. This method of approach is very appropriate for sciences and engineering although when it comes to languages the students should be given assignments in which they have to modify something that already exists.

If the students are just given assignments like „write a story or a poem or a report“ then most of the students crack because not everyone can come up with a story or even if they come up with one they cannot write it down. In such case the students should be given the base knowledge and data and then ask them to modify the data for example the students can be given a base story and then ask them to modify a part of it.

This engages their creativity and also helps them overcome their difficulty of writing. Above all it lifts the pressure of creating completely new. Invention is very difficult especially when we are being forced to do it. In this way the students are not forced to complete the assignment and then they can do it whole heartedly and hence complete the learning experience that can be gained from the assignment.

Help from the multimedia

Multimedia sources like songs, movies, TV series, magazines, newspapers play a very vital role in improving our language. We don't even realize that they have helped us. We just wake up one fine day and realize that we are better than it than we were yesterday. Such sources can be used to help the students improve their language. But great precautions must be taken. This method should be used in the final stages of learning as that is the only place where there is no scope of damage as most of the movies and songs etc. use colloquial

English most of the times which is grammatically wrong and it is very important that the students understand that fact so that they do not use that form of the language in their everyday usage. Apart from that this source is very helpful as it does not feel like education. This is something that the students will do in their spare time. The songs are the best way to communicate how to use a language to express our feelings. Movies are a very common past time but apart from that most of the times they are also very instructional and educational. Also this method appeals to the students as most of the times they are able to connect with the songs and the movies which help them understand the meaning of expressions, usage of tools of the language like comparisons, personifications etc. These sources help them understand

why such tools are necessary and also help them understand their usage. Hence this method is again very effective in teaching the language [7, B. 81-87]. Traditional methods of reading newspapers and books, novels are also very good methods to teach the language. When the traditional methods are modified along with some innovative ideas the entire learning and the teaching process is enriched and guarantees a success in efficient learning. These are some of the innovative and creative ways of teaching the English Language.

Conclusion

The languages play a very important role in our lives. They help us express our emotions. They help us explain what we want. They help us to communicate and hence are the prime tools to express who we are. Thus the knowledge of a language and its proper utilization is very important as it defines us. If languages were not there to help us communicate there would be no difference in our communications and the way the animals communicate. Hence the ways the languages are taught play a very vital role in a person's life.

Since English is the official language of this world it is of the most importance that this language has to be taught in such a way that it will help us not just to speak and write and listen but to communicate. That is the purpose of the language and that is what it must be used for. Hence innovative methods help in bringing a change and most of the times for the better. It helps the students learn faster and in an efficient, interesting and an interactive manner and it is the teacher's responsibility to leave the traditional methods and make way for new and better methods for the students benefit.

Used Literature

1. Chen, N. S., S. W. Hsieh, and Kinshuk. 2008. Effect of short-term memory and content representation type on mobile language learning. *Language Learning and Technology* 12 (3) 93-113.
2. Pirnazarovna, D. F. (2022). Digital technologies in studying English at university: traditions and innovations. *EPRA International Journal of Multidisciplinary Research (IJMR)*, 8(3), 97-100.
3. Pirnazarovna, D. F. (2022). Ways of forming digital literacy in the context of teaching english. *epra International Journal of Research and Development (IJRD)*, 7(3), 55-57.
4. Davronova, F. (2022). PEDAGOGICAL ASPECTS OF DIGITAL TECHNOLOGIES IN RAPID ACQUISITION OF ENGLISH. *Innovative Development in Educational Activities*, 1(2), 44-47.
5. Davronova, F. (2022). Experiment-testing methodology of on rapid teaching of english to students in the conditons of digital technologies. *Innovative Development in Educational Activities*, 1(2), 72-76.
6. Davronova, F. P. (2022). The usage of ict tools intended to acquire knowledge by students in english classes. *agrobiotexnologiya va veterinariya tibbiyoti ilmiy jurnali*, 1132-1136.

7. Pirnazarovna, D. F., Baxtiyerovna, N. D., & Pulatovna, B. K. (2022). Xorijiy tillarni tezkor o'qitishda qo'llaniladigan innovatsion ta'lim metodlarning ahamiyati. *fan, ta'lim va amaliyotning integrasiyasi*, 81-87.

KREDIT-MODUL TA'LIM TIZIMINING ISLOH QILINISHI

N.S.Najiyeva,

*SamDChTI Innovatsion ta'lim texnologiyasi
va pedagogikasi kafedrasida o'qituvchisi*

Annotatsiya: Ushbu maqolada kredit - modul tizimiga taaluqli qoidalari talaba qaysi kursda qancha miqdorgacha kreditlarni fanlardan jamg'arishi mumkinligini belgilab qo'yishi kerakligi borasida fikrlar boradi.

Kalit so'zlar: pedagog, psixolog, kredit, fan, tanlov, majburiy, talaba, dastur, ustoz, mutaxassis.

Respublikamizda so'nggi yillarda kredit-modulli ta'limni joriy etish maqsadida, kredit-modul bilan ishlash jarayonini tatbiq qilish maqsadida jamiyatning intellektual salohiyatini oshirish, refleksiv texnologiyalarni ishlab chiqish, talabaning mustaqil ishlash ko'nikmalarini shakllantirish borasida ko'plab me'yoriy asoslar ishlab chiqilmoqda.

Har bir ta'lim sohasi o'zining ba'zaviy fanlariga ega. Bunday fanlar talabaning mutaxassis bo'lib shakllanishi, mutaxassislikka oid boshqa fanlarni tushinishida muhim ahamiyatga ega. Masalan, pedagogika fakulteti talabalari uchun "Umumiy pedagogika", "Oila pedagogikasi", "Pedagogika tarixi", "Ijtimoiy pedagogika", "Bolalar pedagogikasi" kabi fanlar, psixologiya fakulteti talabalari uchun esa "Umumiy psixologiya", "Oila psixologiyasi", "Psixologiya tarixi", "Bolalar psixologiyasi" kabi fanlar majburiy fanlar sirasiga kiradi. Bunday fanlar tegishli fakultetning har bir talabasi uchun muhim va, odatda, o'quv dasturlarning dastlabki semestrlarida o'qitiladi. Shuning uchun o'quv dasturining dastlabki semestrlarida tanlov fanlari miqdori ancha cheklangan yoki dastur faqat majburiy fanlardan iborat bo'lishi mumkin. Lekin talaba yuqori kurs bo'lgani sari o'quv dasturida tanlov fanlari uchun ajratilgan kreditlar miqdori ko'payib borishi zarur ekanligi belgilangan. Buning sabablarini quyidagicha izohlashganlar:

Talaba sohaga oid bazaviy fanlarni o'zlashtirgandan so'ng unda sohaning muayyan yo'nalishi bo'yicha chuqurroq bilim egallashga qiziqish va ehtiyoj paydo bo'lishi mumkin. Talaba kursdan-kursga o'tgan sari u mutaxassis sifatida shakllanib borib, unda o'zi uchun, o'zi tanlov qilish ko'nikmasi shakllanib borishini aytib o'tgan. Qolaversa, tanlov huquqi talabalarni o'z qiziqishlari, kelajakdagi faoliyat yo'nalishlari haqida bosh qotirishga undaydi. Va nihoyat, kredit-modul tizimida talabalar tanlov fanini o'z fakultetidan boshqa fakultetlarda ham olish imkoniyatiga ega bo'lishlari kerakligini ko'rishimiz mumkin. Shuni ta'kidlab o'tish mumkinki, ayrim mutaxassisliklar uchun sohalararo bilimlar katta ahamiyatga ega bo'lishi mumkin. Lekin bunda fakultetning kredit - modul tizimiga taaluqli qoidalari talaba qaysi kursda qancha miqdorgacha kreditlarni bunday fanlardan jamg'arishi mumkinligini belgilab qo'yishi kerak bo'lgan. Masalan, fakultet kredit-modul

qoidalari talaba 1-kursni tamomlagandan so‘ng yuqori kurslar davomida maksimum 12 kreditni boshqa fakultetlarda olingan fanlar hisobiga jamg‘arishi mumkinligini belgilab qo‘yishi mumkin. Lekin bunga, odatda, dekanning ruxsati bilan yo‘l qo‘yilgan. Talaba tanlovni tanlov fanlari ro‘yxatidan o‘z xohishiga ko‘ra amalga oshirishi mumkin lekin u baribir dastur so‘ngiga qadar belgilangan miqdordagi kreditlarni tanlov fanlari hisobiga jamg‘arishi zarur.

Universitetda o‘tiladigan fanlar va modullar bir sohaga tegishli bo‘lsada, ular o‘z murakkablik darajasiga ko‘ra (complexity level) farqlanishi mumkin. Masalan, pedagogika fanining bir nechta darajalari mavjud. Talaba o‘qishi davomida pedagogika fanining bir nechta darajalarini o‘rganishiga to‘g‘ri kelishi mumkin: “Umumiy pedagogika”, “Bolalar pedagogikasi”, “Ijtimoiy pedagogika”, “Oila pedagogikasi”, “Maxsus pedagogika”, “Pedagogik texnologiya”. Shuning uchun fanlar OTM o‘quv dasturlarida izchillik asosida joylashtiriladi. OTM o‘quv dasturlaridagi fanlarni o‘z darajalariga ko‘ra quyidagi toifalarga bo‘linishi mumkin:

Boshlang‘ich darajadagi fanlar (Basic level courses)

O‘rta darajadagi fanlar (Intermediate level courses)

Yuqori darajadagi fanlar (Advanced level courses)

Maxsus darajadagi fanlar (Special level courses)

Ya‘ni, talaba semestrda - semestrga, kursdan - kursga o‘tgani sayin, dasturdagi fanlar o‘z darajasiga ko‘ra murakkablashib boradi. Bunda bir fanni o‘rganish talabadan avval o‘sha fanni tushunishga xizmat qiluvchi boshqa fanni o‘zlashtirishni taqozo etadi. Masalan, odatda, talaba “Oila pedagogikasi” fanini yaxshiroq tushunishi uchun u avval, “Umumiy pedagogika” fanini o‘zlashtirishi zarur bo‘ladi. Buni g‘arb universitetlarida “course prerequisite” deb atashadi, ya‘ni talaba “Oila pedagogikasi” fanini boshlashi uchun avval “Umumiy pedagogika” fanini tugallashi kerak bo‘ladi.

Bundan tashqari, OTMlar kredit-modul tizimiga o‘tgandan so‘ng ularning o‘quv dasturiga juda ko‘p tanlov fanlari ham kirib keladi. Buning natijasida, o‘quv dasturda fanlar o‘z turlariga ko‘ra majburiy va tanlov fanlariga ajratiladi. Muammo shundaki, o‘quv dasturidagi fanlarning bu jihatlarini (fanlarning darajalarini, izchilligini, bir fanning boshqa fan bilan bog‘liqligini, turlarini) shunchaki fanlarning nomlariga qarab tushunish qiyin. Yuqorida ta‘kidlaganimizdek, ECTS kredit-modul tizimining asosiy tamoyillaridan biri - bu ta‘limni shaffof tarzda tashkil etishdir.

Shunday ekan, o‘quv daturidagi fanlarning bunday izchilligini, bir fanning boshqa fan bilan bog‘liqligi turlarini to‘g‘risidagi ma‘lumotlarni talabalarga qanday qilib shaffof va qulay usulda yetkazish mumkin degan savol tug‘ilishi mumkin. ECTS kredit-modul tizimida bu - maqsadlarga fanlarni mantiqiy ravishda kodlashtirish orqali erishishga harakat qilishgan. Bunda fanlarning o‘z darajasi, turi va u haqidagi boshqa ma‘lumotlarni ifoda etuvchi belgi (level descriptor) va fanning turini bildiruvchi belgi (Type descriptor) kodlarni joriy etib, ularni tasniflab chiqqanlar.

Fanlarning darajasiga ko‘ra ularni 100, 200, 300, 400 va hokazo darajadagi fanlarga ajratib, shu asosda ularning kodlarini yaratish mumkinligini belgilashganlar. Fan kodida uni majburiy yoki tanlov fani ekanligini bildiruvchi biror bir belgini ko‘rsatish ham talaba uchun juda foydalidir (masalan fan kodida majburiy fanlar

uchun M (mandatory), tanlov fanlari uchun E (elective). Bundan tashqari, fanga ajratilgan kreditlar miqdorining fan kodida aks etishi talabalarga tezkor usulda ma'lumot yetkazishga xizmat qilgan.

Masalan, "Umumiy pedagogika" va "Bolalar pedagogikasi" fanlarini quyidagicha kodlash mumkin: "Umumiy pedagogika" - UMPEDM 22/4 2004, "Bolalar pedagogikasi" - BOPEDE 22/3 4004. Bunda, dastlabki to'rtta harf fanning o'ziga xos kodi, keyingi "M" yoki "E" harflari fanlarning turlari, 200 va 400 raqamlari fanlarni darajasini anglatishini belgilashgan, oxirgi 4 raqami esa ushbu fanlarga ajratilgan kreditlar sonini anglatgan. Bundan yuqorida keltirilgan misolda talaba fanning kodiga qarab turib, tezkor va qulay tarzda o'ziga kerakli bo'lgan uchta ma'lumotni olishini ko'rishimiz mumkin bular:

- 1) fanni majburiy yoki tanlov fani ekanligi haqidagi ma'lumot,
- 2) fanning darajasi haqidagi ma'lumot,
- 3) fanga ajratilgan kreditlar to'g'risidagi ma'lumot.

Fanlarning bu tarzda kodlashtirilishi o'quv dasturini boshqarishni osonlashtirgan.

OTM o'quv dasturidagi fanlarning kodlashtirish qoidalari, koddagi har bir element ma'nosi o'qituvchi va talabalarga o'quv yilining dastlabki kunlarida yetkazilishi kerakligi belgilangan.

Respublikamizda kredit-modul ta'lim tizimining isloh qilinishi yosh avlodni yuqori kasbiy madaniyatli, ijodiy va siyosiy faollik, mustaqillik, erkin fikr yuritish qobiliyatlarini shakllantirish va ulardan mohir mutaxassis timsolini ishlab chiqishdir. Bu maqsad esa o'z navbatida, tahsil oluvchi talabalardan bilim, ko'nima, malaka va faollikni talab qiladi. Kredit-modul tizimida ta'limning ustuvor vazifalaridan biri ta'lim oluvchi talabalar ongu-shuurida milliy va umuminsoniy qadriyatlarni singdirish hisoblanadi. Ta'lim-tarbiya jarayonida nafaqat talaba yoshlarga fanlar bo'yicha bilim berish, balki egallagan nazariy bilim va malakalarini amaliyotga tatbiq etish, ulardan hayotda foydalanish ko'nikmalarini shakllantirishi darkor. Bo'lg'usi mutaxassislarning ijodkorligini rivojlantirish uchun oliy ta'lim muassasalarida zarur pedagogik shart-sharoitlarni yaratish ijodkorligini rivojlantirishning pedagogik asoslarini ishlab chiqish lozim.

Foydalanilgan adabiyotlar ro'yxati:

1. Avliyoqulov N.H. Pedagogicheskaya texnologiya-Toshkent:Aloqachi, 2009-148 b
2. Avlyaqulov N.X., Musayeva N.N. Pedagogik texnologiya.Toshkent: ChomponNMIU-2012,-208 b
3. Avliyakov N.X., Musayeva N.N. Pedagogik texnologiya. Oliy o'quv yurtlari uchun darslik. – T., 2007. – 183 b.
4. Azizxo'jayeva N.N. O'qituvchi tayyorlashning pedagogik texnologiyasi. –T.: Nizomiy nomli TDPU, 2000. – 52 b.
5. Ibragimov X.I., Abdullaeva Sh.A. Pedagogika. -Toshkent: Fan va texnologiyalar, 2007. -288 b.

O'QISH SAVODXONLIGI DARSLARI ORQALI O'QUVCHILARNING KREATIV FIKRLASH KO'NIKMALARINI RIVOJLANTIRISH

Xudoyqulov Jamshid Nishanovich,

*Qori Niyoziy nomidagi O'zbekiston pedagogika fanlari
ilmiy tadqiqot instituti mustaqil tadqiqotchisi*

Annotatsiya. Ushbu maqolada o'qish savodxonligi darslari orqali o'quvchilarning kreativ fikrlash ko'nikmalarini rivojlantirishning didaktik imkoniyatlari tahlil qilingan. O'qish savodxonligi darslarini tashkil etishning metodik xususiyatlari yoritilgan. Dars jarayonida o'qish savodxonligi darslarini tashkil etish metodikasiga oid metodik tavsiyalar berilgan.

Kalit so'zlari: O'qish savodxonligi, kreativ fikrlash, boshlang'ich ta'lim, faoliyat, dars, hamkorlik.

Аннотация. В данной статье анализируются дидактические возможности развития творческого мышления учащихся посредством занятий по грамотности чтения. Выделены методические особенности организации занятий по читательской грамотности. В ходе занятия были даны методические рекомендации по методике организации уроков грамотности чтения.

Ключевые слова: Читательская грамотность, творческое мышление, начальное образование, деятельность, урок, сотрудничество.

Abstract. This article analyzes the didactic possibilities of developing students' creative thinking skills through reading literacy classes. Methodological features of organizing reading literacy classes are highlighted. In the course of the lesson, methodical recommendations on the methodology of organizing reading literacy lessons were given.

Key words: Reading literacy, creative thinking, primary education, activity, lesson, cooperation.

O'zbekiston Respublikasi Vazirlar Mahkamasining 2018-yil 8-dekabrda "Xalq ta'limi tizimida ta'lim sifatini baholash sohasidagi xalqaro tadqiqotlarni tashkil etish chora-tadbirlari to'g'risida"gi 997-sonli Qarorida va O'zbekiston Respublikasi Prezidentining 2019-yil 29-aprelda O'zbekiston Respublikasi Xalq ta'limi tizimini 2030-yilgacha rivojlantirish konsepsiyasini tasdiqlash to'g'risidagi 5712-son Farmonida 2030-yilga kelib, ta'limi taraqqiy etgan mamlakatlar doirasida reyting bo'yicha jahonning birinchi 30 ta ilg'or mamlakatlari qatoriga kirishiga erishish hamda xalq ta'limi tizimida ta'lim sifatini baholash sohasidagi xalqaro tadqiqotlarni tashkil etish asosida o'quvchilarning o'qish, matematika va tabiiy fanlar yo'nalishidagi fanlardan savodxonlik darajasini baholashga yo'naltirilgan ta'lim sifatini baholashning milliy tizimini yaratish vazifalari belgilangan. Konsepsiya doirasida o'quvchilarning tanqidiy va ijodiy fikrlash, axborotni mustaqil izlash, tahlil qilish kompetensiyalari va malakalarining rivojlanishiga alohida urg'u berishni hisobga olgan holda, zamonaviy innovatsion iqtisodiyot talablariga javob beradigan umumta'lim dasturlari va yangi davlat ta'lim standartlarini joriy etish,

o'quvchilarning bilim darajasini baholashda xalqaro PISA, TIMSS, PIRLS va boshqa dasturlarda doimiy ishtirok etish nazarda tutilgan.

Boshlang'ich sinflarda o'qish savodxonligi darslarini samarali tashkil etish orqali o'quvchilarda tilga oid amaliy ko'nikmalarni shakllantirish bilan birga o'quvchilar egallagan ko'nikmalarini kundalik turmushda, hayotiy vaziyatlarda qo'llashlari bilan bog'liq fundamental bilimlar, tanqidiy fikrlash, kreativlik, muloqotchanlik, hamkorlikda ishlay olish bilan bog'liq murakkab masalalarni hal qila olish ko'nikmalari, qiziquvchanlik, tashabbuskorlik, maqsad sari intilish, moslashuvchanlik, liderlik, ilmiy xabardorlik bilan bog'liq shaxsiy fazilatlar shakllantirishga olib keladi.

Boshlang'ich ta'lim uzluksiz ta'limning asosiy bo'g'ini hisoblanadi. 2020 - yil 23-sentabrda qabul qilingan O'zbekiston Respublikasi "Ta'lim to'g'risida"gi Qonunining 9-moddasida "Boshlang'ich ta'lim ta'lim oluvchilarda umumiy o'rta ta'limni davom ettirish uchun zarur bo'lgan savodxonlik, bilim, malaka va ko'nikmalar asoslarini shakllantirishga qaratilgan" [1.3] - deb takidlangan. Zamonaviy boshlang'ich ta'lim uchun istiqbolli, ustivor yo'nalishlardan biri bu shaxsning umuminsoniy va milliy qadriyatlar ruhida tarbiyalash asosida rivojlantirishdan iboratdir, yani har tomonlama rivojlangan shaxsni tarbiyalashga yo'naltirilgan tarbiya jarayonidir .

O'qish savodxonligi fani, asosan, badiiy uslubdagi, mavhum tushunchalarni tashiydigan matnlardan iborat. Yangi darslik uchun tanlangan matnlar va she'rlar esa bolaning ijtimoiy hayotga kirishib keta olishida ko'maklashadigan, ham badiiy, ham informativ, ham ilmiy-ommabop uslubdagi matnlardan iborat.

O'qib tushunish kompetensiyasini rivojlantirish uchun ajratilgan topshiriqlar esa, asosan, matnda ochiq ifodalangan ma'lumotlarga, yoki didaktik elementlarga qaratilar edi. Endi esa darslikda o'qib tushunish kompetensiyasining barcha qismlarini qamrab oladigan savol va topshiriqlar mavjud.

Ona tili va o'qish savodxonligi darsligi darslarini tashkil etishda darslikda berilgan topshiriqlardan samarali foydalanishga alohida ahamiyat berish zarur. Boshlang'ich sinf o'quvchilarida kreativ fikrlashni, eruditsiyani, mantiqiy tafakkurni rivojlantirishga qaratilgan topshiriqlar berilgan. Bunday topshiriqlar bilan ishlashda o'qituvchi ta'lim jarayonini mohirona tashkil qilishi kerak.

O'qituvchilik san'ati bolalarni mulohazalar yuritish yo'li bilan xulosaga, natijaga etaklashdan iboratdir. Har safar, o'quvchilar bilan o'quv topshiriqlari bilan ishlashda taqqoslash va umumlashtirishga undash uchun qo'yilgan savollar ularning aqlini zo'riqtiradi. Boshlang'ich sinf o'quvchilari tafakkuri ulardan o'rganganlarining muhimini ajratish so'ralganda yanada ijodiy ishlaydi. Muhim narsa o'quvchilarning o'zlari aytganlari orasidan qidiriladi.

Boshlang'ich sinf o'quvchilarining ma'naviy kamolotining asosi bo'lgan tafakkur va faoliyatdagi mustaqilligining darajasi o'quv topshiriqlarini bajarishda ham namoyon bo'ladi. O'qituvchi o'quvchilarning o'quv topshiriqlari bilan ishlashini zamonaviy yondoshuvlar asosida turlicha tashkil etish mumkin. Eng muhimi o'quv topshiriqlari bilan ishlashda bir xil yondoshuvga tayanib qolmaslik kerak. Bunday

yondashuv o'quvchini zeriktiradi, uning yangilikni o'rganishga nisbattan bo'lgan ishtiyoqini so'ndiradi.

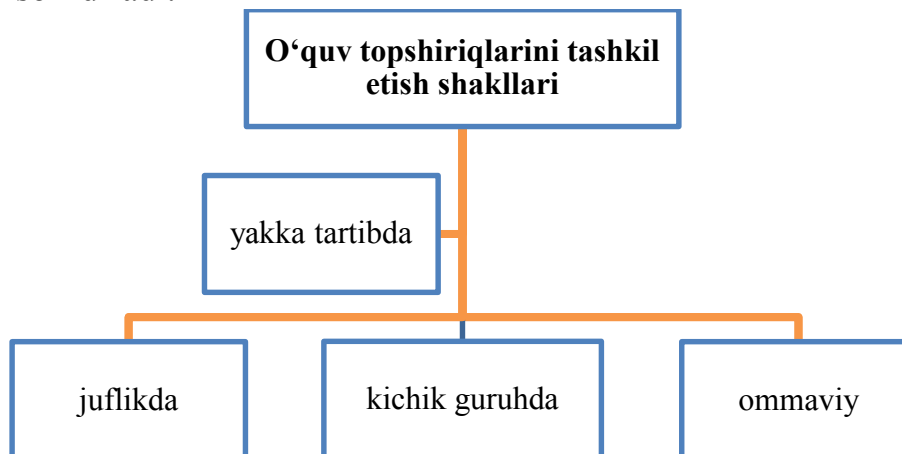

1-chizma. O'quv topshiriqlarini tashkil etish shakllari

Boshlang'ich sinf o'quvchilarining o'quv topshiriqlari bilan ishlash faoliyatini tashkil etishda pedagogik, psixologik va ilmiy-metodik asoslarga tayanib berilgan topshiriqlar o'quvchilar shaxsiyatida ziyraklik va erkinlik tarkib topishiga ko'maklashadi. Ularda aniqlik va batartiblik, mehnatsevarlik, qat'iyatni rivojlantirishga asos bo'ladi. Faoliyatida duch kelgan qiyinchiliklarni engib o'ta olish, boshlagan ishini oxiriga etkazish hamda o'z xatti-harakatini nazorat qilish qobiliyatlarini shakllantiradi.

Boshlang'ich sinf o'quvchilarida o'qish savodxonligi fani o'quvchi shaxsida fikrlashga, o'zgarlar fikrini anglashga, o'z fikrini og'zaki hamda yozma shaklda nutq sharoitiga mos ravishda to'g'ri va ravon bayon qila olishga qaratilgan nutqiy (kommunikativ) kompetensiyani rivojlantirish; o'quvchida til qurilishiga oid o'zlashtiriladigan amaliy bilimlarni (fonetika (orfoepiya), leksika, so'z tarkibi, morfologiya, sintaksis, yozuv va imlo, tinish belgilari, nutq uslublari, stilistikaga oid tushunchalarni) yosh xususiyatiga mos ravishda rivojlantirish vazifasini ham amalga oshiradi.

Yuqorida keltirilgan dolzarb vazifalarni samarali hal qilish boshlang'ich sinflarda o'qish darslarini samarali tashkil etish orqali amalga oshirish mumkin. Ta'lim jarayonida o'quvchilar voqea-hodisalarni kuzatish, anglash, qiyoslash, analiz va sintez qilishga o'rgatish orqali ijodiy va tanqidiy tafakkurini, fikrlash doirasini rivojlantirish muhim ahamiyatga ega.

Foydalanilgan adabiyotlar ro'yxati:

1. O'zbekiston Respublikasining "Ta'lim to'g'risida"gi qonuni (2020 yil 23 sentyabr, O'RQ-637-son) // O'zbekiston Respublikasi qonun hujjatlari ma'lumotlari milliy bazasi, 24.09.2020 y., 03/20/637/1313-son // <https://lex.uz/docs/5013007>
2. O'zbekiston Respublikasi Prezidentining 2019-yil 29-apreldagi O'zbekiston Respublikasi Xalq ta'limi tizimini 2030-yilgacha rivojlantirish konsepsiyasini tasdiqlash to'g'risidagi 5712-son Farmoni
3. Qosimov A.X, Xoliqova F. Pedagogik mahorat va pedagogik texnologiyalar. –T.: TATU 2004 yil.
4. Husanboyeva Q. Adabiy ta'limda mustaqil fikrlashga o'rgatish asoslari. Monografiya. – T.: 2003.B – 48-70.

TABIY FANLAR (SCIENCE) DARSLIGI VA USHBU FANNI O‘QITISHDA O‘QITUVCHILARNING MAVJUD TAYYORGARLIK HOLATI

Amirullayeva Barno Abdulhaqovna,
A.Avloniy nomidagi milliy tadqiqot instituti ilmiy izlanuvchisi

Rivojlangan yevropa mamlakatlarida tabiiy fanlar (Science) mazmuni so‘nggi o‘ttiz yillikda milliy o‘quv dasturlarida muhim rol o‘ynadi. Ilmiy savodxonlikning muhim tarkibiy qismi bo‘lgan va tabiiy fanlar, fan tarixi, fan sotsiologiyasi, psixologiya falsafasi bilan uyg‘unlashtirilgan ushbu tabiiy fanlar (Science) mazmuni kontseptsiyasini tushunish, ilmiy faoliyatning asosiy tuzilmalari kombinatsiyasi va tabiiy fanlar ilmiy bilimlarini bilish o‘qituvchilar va o‘quvchilarning ilmiy savodli bo‘lishlari uchun zarurdir [1, 2, 3].

Bugun zamon talabi bo‘yicha dunyoda ta‘limning tabiiy fanlar siklining har bir predmeti alohida o‘rganiladigan fandan integratsiyaga, shu turdagi fanlar bo‘yicha bilimlarning integratsiyalashuvi mazmun asosini tashkil etuvchi fanga qayta yo‘naltirilishi kuzatilmoqda. Shu jumladan bizning mamlakatimizda ham.

Respublikamizda dastlab 2020 yillarda milliy o‘quv dasturini ishlab chiqish ustida ishlar boshlangandi. O‘zbekiston Respublikasi Prezidentining 2022 yil 11-maydagi “2022-2026 yillarda xalq ta‘limini rivojlantirish milliy dasturini tasdiqlash to‘g‘risida” gi 134-sonli farmoni tasdiqlandi. Ushbu farmonning 3-qismi a bandida 2024-yil 1-sentabrga qadar Milliy o‘quv dasturining ta‘lim jarayoniga to‘liq joriy etilishini, shu jumladan 2022-yil yakuniga qadar 3-, 6-, 7- va 10-sinflar uchun, 2023-2024-yillarda 4-, 5-, 8-, 9- va 11-sinflar uchun darsliklar, mashq daftarlari hamda o‘quv qo‘llanmalar yaratilishini ta‘minlanishi belgilab qo‘yildi.

Shu munosabat bilan 2022 -2023 o‘quv yilidan boshlab milliy o‘quv dasturi asosida 6-sinflarda ham Tabiiy fanlar (Science) o‘qitish amaliyotga joriy etildi. Tabiiy fanlar (Science)ni o‘qitishdan bosh maqsad o‘quvchilarda tabiiy jarayonlar va hodisalarni tahlil qilish, tushunishga tizimli va yaxlit yondashuvni shakllantirish va tabiiy fanlarni o‘rganishning umumiy ilmiy metodologiyasini, ularda yaxlit ilmiy dunyoqarash shakllantirishdan iborat.

Tabiiy fanlar (Science) o‘qituvchilari darslarda fanning mazmunini o‘rgatish uchun harakat qilib kelmoqdalar. Shuncha urinishlarga qaramay, fan o‘qituvchilari fanning mohiyatini anglashda bir fikrga kela olmayapdilar. Buning sababi shundaki, fanning tabiati bilan bog‘liq tushunchalar, shuningdek, fan haqidagi tasavvurlarimiz va qarashlarimiz doimo o‘zgarib, rivojlanib boradi.

Komas va Olson tabiiy fanlar (Science) ni “...fan falsafasi, fan tarixi, fan sotsiologiyasi va fanning psixologiyasi kabi turli fanlar kesishadigan soha....” deb hisoblaydi [2]. Ledermanning ta‘kidlashicha, tabiiy fanlar (Science) mazmuni “...fanning gnoseologiyasini bilish usuli yoki ilmiy bilimlarning rivojlanishiga xos bo‘lgan qadriyatlar va e‘tiqodlar....” deb ta‘kidlaydi [3]. NGSS ma‘lumotlariga ko‘ra, “...fan tabiiy va moddiy dunyo haqidagi savollarga javob beradigan bilish usuli va inson harakati sifatida belgilanishi mumkin va ilmiy bilimlar empirik dalillarga asoslangan bo‘lib, yangi bilimlar asosida qayta ko‘rib chiqish uchun ochiqdir....” [4].

Tabiiy fanlar (Science) mazmun mohiyatini tushuntiruvchi yagona ta'rif mavjud emas ammo, bir oz farqlar mavjud bo'lsada, ko'plab tadqiqotchilar tabiiy fanlar (Science) mazmuni o'lchovlari bo'yicha konsensusga erishdilar. Xalqaro tabiiy fanlar ta'limi standartlari hujjatlariga va tabiiy fanlar sohasida uzoq yillar ishlagan ayrim tadqiqotchilar izlanishlariga ko'ra, tabiiy fanlar (Science) mazmunini ifodalovchi o'lchovlar (Lederman, Abd El Xalik, McComas) quyidagicha izohlanadi:

1. Ilmiy bilim empirik asosda va tabiiy dunyo kuzatuvlaridan kelib chiqadi:

Olimlar yangi bilimlarni yaratish uchun eksperimental dalillarga muhtoj. Yangi eksperimental dalillar, ilmiy bilimlarni qayta ko'rib chiqishni talab qiladi [5].

2. Kuzatish va xulosa chiqarish o'rtasidagi farq: Kuzatishlar tabiat hodisalariga bevosita sezgi a'zolari orqali erishish mumkin bo'lgan tavsiflovchi tushuntirishlardir. Xulosalar - bu sezgi a'zolari va kuzatishlarni talqin qilish bilan bevosita erishib bo'lmaydigan bayonotlar va tushuntirishlardir [6].

3. Ilmiy bilimlar taxminiy, rivojlanish natijasida o'zgarishi mumkin: Ilmiy bilimlar texnologiya va axborot resurslarining rivojlanishi, yangi dalillarni qo'lga kiritish yoki mavjud dalillarni qayta talqin qilish va tushunish, ijtimoiy hayotdagi o'zgarishlar natijasida o'zgarishi mumkin. Biz hozir to'g'ri deb hisoblagan barcha bilimlar kelajakda tan olinmasligi mumkin [7].

4. Ilmiy bilim insonning xulosasi, tasavvuri va ijodkorligini o'z ichiga oladi:

Ilmiy tushunchalar haqiqatning aniq ko'rinishi emas, ular olimlar tomonidan o'z tasavvurlari va ijodi yordamida kuzatishlar, tajribalar va xulosalar asosida ishlab chiqarilgan tushuntirishlardir [8].

5. Ilmiy bilimlarga ijtimoiy va madaniy jihatlar singdirilgan:

Tabiiy fanlar (Science) inson faoliyati bo'lib, unga ijtimoiy muhit, madaniy va iqtisodiy omillar, diniy va falsafiy qarashlar, siyosiy tuzilmalar va ushbu elementlarga kiritilgan ilmiy bilimlar singdirilgan [9].

6. Ilmiy bilim subyektivdir (nazariyaga asoslangan):

Ilmiy bilim nazariy kelib chiqish asosida yaratiladi. Ilmiy masalalar ishlab chiqilishidan boshlab, olingan ma'lumotlarni sharhlash va ilmiy kuzatishlar nazariya bilan bog'liq. Ilmiy ma'lumotlar subyektivlikni o'z ichiga oladi. Olimlarning oldingi bilimlari, qarashlari, tajribalari va nazariyaga asoslangan tadqiqotlari ularning muammoni hal qilishga bo'lgan yondashuviga va kuzatuvlarni sharhlashiga ta'sir qiladi [9].

7. Umumjahon ilmiy metod haqidagi qarashlar:

Barcha olimlar tomonidan tabiiy fanlar (Science) uchun bosqichma-bosqich qo'llaniladigan yagona ilmiy metod mavjudligi haqidagi g'oya odamlar orasida keng tarqalgan noto'g'ri tushunchalardan biridir. Fanda kuzatish, o'lchash, sinovdan o'tkazish, baholash va gipoteza qilish kabi ko'plab faoliyatlar mavjud, ammo bu faoliyatlar ma'lum bir tartibda bajarilishi shart emas [6]. Bundan tashqari, olimlar o'z tadqiqotlarida turli usullardan foydalanishlari mumkin va ular o'z ishlarining istalgan vaqtida o'z usullarini o'zgartirishi mumkin.

8. Ilmiy qonunlar va nazariyalarning farqi:

Nazariyalar tabiiy olamni kuzatishga asoslangan va tabiat hodisalarining holatlarini sabab-oqibat munosabati bilan tushuntirishga harakat qiladigan izchil tushuntirishlar majmui, qonunlar esa umumlashtirish va tamoyillardir. Hodisaning tabiatda qanday sodir bo'lishini yoki uni kuzatish mumkinligini tasvirlab beradi [2,6];

Bir nechta rivojlangan mamlakatlar: Singapur, AQSH, Buyuk Britaniya, Turkiya, Gretsiya kabi davlatlar tabiiy fanlar o'quv dasturini tahlil qilishda yuqoridagi consensusni tamoyil sifatida oladilar.

Shuningdek tabiiy fanlar (Science) dasturida amaliy mashg'ulotlarga ko'proq soatlar ajratildi hamda loyiha ishlari kiritildi [6]. Bu o'quvchilarda tadqiqotchilik ko'nikmalarini shakllanishiga, kelajakda o'z loyiha ishlarini tuza olishlariga yordam beradi.

Ilm-fan va texnologiyaning jadal rivojlanayotgan davrida o'qituvchilar yetarli darajada o'qitish qobiliyatiga ega bo'lish uchun o'zlarining o'quv metodik tayyorgarliklarini doimiy ravishda oshirishlari kerak. Umumta'lim va tabiiy fanlar o'qituvchilarining malakasini oshirish, xususan: (1) ta'lim muassasasi va boshqa kasbiy obyektiv talablardan va (2) o'qituvchilarning o'zlarining o'quv metodik tayyorgarligini rivojlanish talablaridan kelib chiqadi. Boshqa mamlakatlar tajribasi shuni ko'rsatadiki, o'qituvchilarning malakasini oshirish ularning shaxsiy ehtiyojlariga aylanganda, malaka oshirish shakllari haqiqatan ham foydali bo'ladi va o'qituvchilarni ixtiyoriy jalb qiladi.

Umumiy o'rta ta'lim maktabi tabiiy fanlar (Science) o'qituvchilari malakasini oshirishning hozirgi holatini tahlil qilish shuni ko'rsatmoqdaki malaka oshirish muassasalarining hammasida ham tabiiy fanlar (Science) o'qituvchisini malakasini oshirish ishlari yo'lga qo'yilmagan. Tabiiy fanlar o'qituvchilariga ko'rsatilayotgan metodik yordamning saviyasi va samaradorligi tahlil qilinganda, tabiiy fanlar o'qituvchilari uchun yaratilgan va nashr qilinayotgan qo'llanmalar soni juda kam va sanoqli ekanligi ma'lum bo'ldi. Bor qullanmalar ham asosan boshlang'ich sinf o'qituvchilari uchun yaratilgan.

Pedagogik tajriba-sinov ishlari jarayonida o'qituvchilar faoliyatini o'rganish maqsadida umumta'lim maktablarida olib borilayotgan 6-sinflar uchun tabiiy fanlar (Science) darslarini kuzatganimizda quyidagi holatlar yaqqol ko'zga tashlandi: o'qituvchi darsni asosan darslikda berilgan matn asosida ma'ruza shaklida olib boradi. Qo'shimcha adabiyotlardan foydalanilmaydi (chunki foydalaniladigan adabiyotning o'zi kam). O'quvchilar kamdan kam hollarda ijodiy va amaliy ishlarga jalb qilinadi. Dars jarayonida besh oltita faol o'quvchilar bilan ishlar olib boriladi, qolgan o'quvchilar e'tibordan chetda qoladi. Hamma o'quvchiga bir xil yondoshuv mavjud. Natijada, o'quvchilarda hayotiy ko'nikmalar, murakkab, muammoli topshiriqlarni mustaqil yechish qobiliyati rivojlantirilmaydi. Ko'pincha o'quvchilar tayyor bilimlarni yodlab oladilar va o'z imkoniyatidan kelib chiqib gapirib beradilar. Natijada o'quvchi ta'lim jarayonining subyekti emas, balki obyekt bo'lib qolaveradi.

Shu sababli biz uzluksiz malakasini oshirish jarayonida tabiiy fanlar o'qituvchilarini o'quv metodik tayyorgarligini rivojlantirishda tashkil etiladigan tadbirlar, qisqa muddatli kurslar, seminar-treninglar, online kurslar, metodik uchrashuvlar, individual trayektoriyada ishlash va hamkorlikni yo'lga qo'yish orqali o'qituvchilarni tabiiy fanlarni o'qitish va tabiiy savodxonlik ko'nikmalarini rivojlantirish lozim degan fikrga keldik.

O'quvchining tabiiy fanlar bo'yicha bilimlarni puxta egallashi, tabiiy savodxon shaxs bo'lib yetishishida o'quv-tarbiya ishlarining qanday tashkil qilinishidan

tashqari, o'qituvchining tabiiy fanlar bo'yicha bilim darajasi, uning o'quv-metodik tayyorgarligi, darsliklar va o'quv qo'llanmalarining sifatiga va saviyasiga ham bog'liq.

Aytilganlarning barchasidan ko'rinib turibdiki, bugungi kunda, afsuski, tabiiy fanlar o'qituvchilarini har tomonlama tayyorlash yo'lga qo'yilmagan. Binobarin, ta'limni modernizatsiya qilishning hozirgi bosqichida pedagog kadrlar malakasini oshirish tizimida bunday o'qitishni amalga oshirish mumkin va maqsadga muvofiqdir.

– ma'lumki tabiiy fanlar (Science) o'qituvchisining o'quv metodik tayyorgarligi uning pedagogik faoliyati jarayonida: o'z ustida ishlash, tabiiy fanlarga doir bilimlarni egallash, doimiy zamonaviy va innovatsion texnologiyalarni o'zlashtirib borish, dunyo ta'limida yuz berayotgan yangiliklardan xabardor bo'lib borishi natijasida oshadi.

Agar tabiiy fanlar o'qituvchilarini o'quv metodik tayyorgarligini rivojlantirish malaka oshirish jarayonida amalga oshirilsa, amaliyotda umumta'lim maktablarida tabiiy fanlar (Science)ni o'qitish ancha samarali bo'ladi hamda tabiiy fanlar (Science)ni o'qitish tizimi kutilgan natijalarga olib keladi.

Foydalanilgan adabiyotlar ro'yxati

1. Suchting W. A. (1995). The nature of scientific thought. *(Science) and Education*, 4(1), 1–22.

2. Meichtry Y. (1998). Elementary (Science) methods: Developing and measuring student views about the nature of (Science). 231-242 Dordrecht, The Netherlands: Kluwer.

3. Lederman N. G. (1992). Students' and teachers' conceptions of the nature of (Science): A review of the research. *Journal of Research in (Science) Teaching*, 29, 331- 359.

4. NGSS Lead States (2013). *Next Generation (Science) Standards: For states by states*. The National Academies Press.

5. Abd-El-Khalick F., Bell R. L., Lederman N. G. (1998). The nature of (Science) and instructional practice: Making the unnatural natural. *(Science) Education*, 82, 417–436.

6. Lederman N. G., Abd-El-Khalick F., Bell R. L., Schwartz R. S. (2002). Views of nature of (Science) questionnaire: Toward valid and meaningful assessment of learners' conceptions of nature of (Science). *Journal of Research in (Science) Teaching*, 39(6), 497–521.

7. Lederman, N. G., Lederman J. S., Antink A. (2013). Nature of (Science) and scientific inquiry as contexts for the learning of (Science) and achievement of scientific literacy. *International Journal of Education in Mathematics, (Science) and Technology*, 1(3), 138–147.

MATEMATIKA DARSLARIDA KREATIV YONDASHUV

A.I.Kudratova,
Samarqand VPYMO'MM

Анотасија. Insonlarning tez o'zgaruvchan dunyoda moslashishi, raqobatbardosh hamda talab etiladigan kasb egasi bo'lishi uchun u nafaqat o'qish, yozish va matematika kabi an'anaviy ko'nikmalarga, balki XXI asrda zaruriy deb topilgan kompetensiyalarga ham ega bo'lishi lozim. Maqolada XXI asr kompetensiyalarning 4K modeli hamda undagi kreativ yondashish ko'nikmasi keltirilgan. Matematika darslarida kreativ yondashuv imkoniyatlari tahlil qilingan.

Калит so'zlar. XXI asr ko'nikmalari, 4K modeli, ijodiy yondashuv, matematika, o'quvchi.

Аннотация. Чтобы адаптироваться в быстро меняющемся мире и стать конкурентоспособным также востребованным специалистом, необходимо владеть не только традиционными навыками, такими как чтение, письмо и математика, но и компетенциями которые считаются необходимыми в XXI веке. В статье рассмотрена модель 4К и навык творческого подхода в ней. Анализируются возможности творческого подхода на уроках математики.

Ключевые слова. Навыки XXI века, модель 4К, творческий подход, математика, ученики.

Annotation. To adapt to a rapidly changing world and become a competitive and in-demand specialist, it is necessary to master not only traditional skills such as reading, writing and mathematics, but also competencies that are considered necessary in the 21st century. The article discusses the 4K model and the skill of a creative approach in it. The possibilities of a creative approach in mathematics lessons are analyzed.

Key words. 21st century skills, 4K model, creativity, mathematics, students.

Dunyoda global o'zgarishlar ro'y berayotgan bir davrda insonlarning munosib yashashlari uchun XXI asr zarurriy ko'nikmalarning 4K modeli ishlab chiqildi.

Tanqidiy fikrlash (Critical Thinking)- ma'lumotni tahlil qilish, xulosalar chiqarish, muammolarni hal qilish va faktlar va dalillarga asoslangan qarorlar qabul qilish ko'nikmasi.

Muloqotga kirishish (Communication) - fikrlar, g'oyalar va his-tuyg'ularni og'zaki va yozma ravishda samarali ifoda etish ko'nikmasi.

Hamkorlik (Collaboration) - jamoada ishlash, boshqalar bilan samarali muloqot qilish, bilim va tajriba almashish, turli nuqtai nazarlarni qabul qilish va umumiy maqsadlarga erishish ko'nikmasi.

Ijodiy yondashuv (Creativity) – noan'anaviy fikrlash, yangi g'oyalarni topish, innovatsion yechimlarni ishlab chiqish va ularni hayotning turli sohalarida qo'llash ko'nikmasi.

Kreativ fikrlash (Creativity) o'quvchilarga yangi yondashuvlar va yechimlarni topish, muammolarni hal qilish va ishni boshqarish uchun kerakli g'oyalarni rivojlantirishga imkoniyat yaratadi.

Ta'limda ijodiy yondashuv - bu o'quvchilarning ijodiy qobiliyatlari va innovatsion tafakkurini rivojlantirish uchun ularning individual ijodiy salohiyatini rag'batlantirishga asoslangan nazariy asoslangan pedagogik strategiya. Ushbu pedagogik kontsepsiya insonparvarlik, konstruktivizm va ta'limni

differentiallashtirish tamoyillariga asoslanadi, bu har bir o'quvchining o'ziga xos qobiliyatlarini maksimal darajada rivojlantirish uchun sharoit yaratish imkonini beradi.

Ushbu ko'nikmaning ta'lim jarayonida zarurligi:

1. Fikrlash va innovatsiyalar uchun muhit yaratadi. Kreativ fikrlash, o'quvchilarga fikr va tushunchalarni ifodalash, yangi yondashuvlarni topish va innovatsiyalarni rivojlantirish imkonini beradi. Bu, ularning muammolarga yangi yechimlar topish uchun yaratuvchanlik muhitini shakllantirishga imkoniyat beradi.

2. To'g'ri mulohazalar yuritish hamda muammolarga yechim topishga undaydi.

3. O'quvchilarda mas'uliyat va yaratuvchanlik ko'nikmalarini rivojlantirishga yordam beradi. Bu, ularning muammolarga yangicha yechimlar topish, yangi yondashuvlarni izlash va inovatsiyalarni amalga oshirishlari uchun muhimdir.

4. Bir-birini qo'llab-quvvatlash, birgalikda yechimlar qidirish va mavaffaqiyatlaridan quvonish imkoniyati.

6. O'quvchilarda ta'lim olishga bo'lgan qiziqish darajasini oshiradi.

Matematika darslarida kreativ yondashun o'quvchilarning matematik tafakkur va yondashuvlarini rivojlantirishda juda muhimdir. Buning uchun:

- o'quvchilarga matematik qonuniyatlarni o'rgatish hamda muammolarni hal qilishning nostandart yechimlarni izlab topishga yo'naltirish;

- bir matematik masalani hal qilish uchun turli usullarni ishlab chiqish;

- o'quvchilarni kreativ fikrlashga ilhomlantirish uchun matematik o'yinlar, viktorinalar hamda kechalar tashkil etish;

- o'quvchilarni matematik savollar orqali tasavvur qilish va ilhomlashlari uchun ilhomlantiruvchi mashg'ulotlar tashkil etish. Ularni savollarga turli turdagi yechimlar qidirish va topish uchun qiziqtirishni oshirish;

- matematik ma'lumotlarini tahlil qilish, o'z tushunchalarini ifodalash va ma'lumotlarini amaliyotga o'tkazishlari uchun jadval va grafiklarni muhokama qildirish. Bunda, o'quvchilarda ma'lumotlar bilan ishlash va hayotda qo'llash ko'nikmasi shakllanadi.

Kreativ fikrlash, matematika darslarida o'quvchilarning matematik fikrlashlarini va yondashuvlarini rivojlantirishning kuchli vositasi bo'lib, ularni matematik muammolarni hal qilish uchun tajribalar o'tkazish orqali kompleks yechimlar ishlab chiqish yo'naltiradi.

Masalan, funksiyalar mavzusini o'tishda o'quvchilarda kreativlikni qanday rivojlantirish mumkinligini tahlil qilaylik.

- Funksiyalarni grafiklarda tasvirlash: o'quvchilarni funksiyalarni grafiklarda tasvirlash va ularning xususiyatlarini muhokama qilishga undaydigan hamda ilhomlantiradigan mashg'ulotlar tashkil etish.

- Real vaziyatlar va jarayonlarni grafiklarda ifodalash: O'quvchilarni funksiyalar va real hayot munosabatlari ustida fikrlashga ilhomlantirish.

- Loyiha ishlarini tashkil etish: mustaqil izlanish, mustaqil faoliyat tashkil qilish, tahlil, muhokama, yaratish, taqdim qilish muhitini shakllantirish.

- Ijtimoiy kontekstda o'rganish hamda modellar bilan ishlash: o'quvchilarni funksiyalarni ijtimoiy tajribalarga bog'liq misollar orqali o'rganishga va

muammolarni hal qilish uchun yangi yechimlarni qidirish hamda modelini ishlab chiqish va natijalarni aniqlashga o'rgatish.

Geometriya darslarida esa kreativ yondashuvlar o'quvchilarning abstrakt konseptlarni tushunishini va nazariyalarini rivojlantirishda juda muhimdir.

Masalan, "Uchburchaklar o'xshashligi" mavzusini o'tishda quyidagi ishlarni amalga oshirish mumkin:

1. Turli o'xshash uchburchaklarni yasab kelishni taklif qilish (rangiga ko'ra, katta-kichikligiga ko'ra, ishlatiladigan mahsulotiga ko'ra). Goyalar qancha ko'p bo'lsa shuncha yaxshi.

2. Ijodiy yondashib uchburchaklar qaysi xossalarga ko'ra o'xshash ekanligini asoslashni so'rash (rasm, shakl, model, 3D). Veb-sahifalar yoki mobil ilovalarda uchburchaklar o'xshashliklarini ko'rsatuvchi interaktiv infografikani yaratishni taklif qilish.

3. B.Blum taksanomiyasi asosida uchburchaklar o'xshashligiga darajali savollar tuzib kelish. Bu ularning mavzuni chuqurroq o'rganishiga yordam beradi.

4. Hayotda o'xshash uchburchaklarga misollar keltirish. Buning uchun grafik dizayn dasturlari yoki illustratsiyalar ishlatilishi mumkin.

5. Loyihalarini ishlab chiqishiga undash. Uchburchaklar o'xshashliklaridan ilhomlanib, yangi dizaynlar yaratish (arxitektura, texnika yoki mehmonxona dizaynida uchburchaklar o'xshashliklarini qo'llab-quvvatlash).

Bu yondashuvdan nafaqat uchburchaklar o'xshashligi mavzusida balki geometriyaning barcha mavzularini o'tishda qo'llash mumkin.

Kreativ fikrlashning ta'lim jarayonidagi ahamiyati, o'quvchilarni kritik fikrlash, yaratish va inovatsiyalarni rivojlantirishga ilhomlantirish hamda muammolarni hal qilish va maqsadlarni amalga oshirishlari uchun muhimdir.

Foydalangan adabiyotlar.

1. Азизова, Н.Р. Формирование профессиональной компетентности педагога. Поликультурная и информационная компетентность / Н.Р.Азизова, Н.А.Савотина, М.И.Бочаров, С.В.Зенкина. – М.: Юрайт, 2024. – 162 с.

2. Морозов А.В. Диагностика креативности в педагогической деятельности / А. В. Морозов. – М.: ИГУМО, 2001. – 80 с.

3. Мацко В.А. Интеграция креативных и образовательных пространств в проектной деятельности / В.А.Мацко, А.В.Морозов // Сборник статей по итогам Национальной научно-практической конференции с международным участием. – СПб.: СПбГЭУ, 2023. – С. 180-186.

4. Андреева М.В. Методические рекомендации для учителей по развитию креативного мышления обучающихся. – 2022.

UMUMIY O'RTA TA'LIM MAKTABLARIDA O'QITUVCHILARNING FAOLIYATINI SAMARALI TASHKIL ETISH

Xayitmurodov Sherzod Sag'dullayevich,
Samarqand viloyati PYMO'MM o'qituvchisi

Annotatsiya. Maqolada umumiy o'rta ta'lim pedagoglari interfaol-innovasion usullarni dars jarayoniga qo'llab, o'quvchilarning ongiga singdirishda milliy g'oya, milliy mafkura g'ururini shakllantirib, komil, barkamol va intellektual rivojlangan insonni voyaga yetkazishda o'zida bor bo'lgan bilim, mahoratlarini ishga solishligi haqida fikr yuritilgan.

Kalit so'zlar: pedagogik, psixologik, didaktik, mahorat maktabi, dars muqaddas, o'rgan o'rgat, uzluksiz o'rganish, umr bo'yi ta'lim.

O'qituvchi ta'lim-tarbiya sohasidagi islohotlarni amalga oshiruvchi asosiy shaxs bo'lib qolmoqda. Islohotlarning sifati va samaradorligi o'qituvchining ijodkorligi, faolligi, izlanuvchanligi, pedagogik mahoratiga bog'liqdir.

Ta'lim muassasalarda faoliyat ko'rsatayotgan pedagoglarni kasbiy mahoratini oshirish va axborotlarga bo'lgan ehtiyojlarini o'rganish hamda monitoringini olib borish, ta'lim jarayonida pedagoglarning ilmiy, pedagogik, psixologik, didaktik va metodik usullardan foydalanishidagi bo'shliqlarni aniqlash, to'ldirish yo'llarini belgilashni muvofiqlashtirish yo'llarini belgilash zarur. Bunda bevosita ta'lim sohasida joriy etilgan "Mahorat maktabi", "Dars muqaddas", "O'rgan o'rgat" tizimi o'ziga xos ahamiyatga ega. Ushbu jarayon samaradorligini oshirishda tuman xalq ta'limi bo'limi, tayanch maktablarda tashkil etilgan tuman fan uyushmalari va malaka oshirish hududiy markazlari bilan hamkorlikda aniq yo'naltirilgan chora-tadbirlarni ishlab chiqish lozim. Ya'ni uzluksiz metodik xizmat ko'rsatishning sifat samaradorligini oshirish hamda uni takomillashtirib borishni talab etiladi.

Maktabda uzluksiz malaka oshirishning asosiy tashkiliy shakli pedagog kadrlarning yakka tartibda shaxsiy dasturi (ish rejasi) asosida uzluksiz mustaqil o'z ustilarida ishlashlari va malakalarini oshirishlari hisoblanadi.

Keyingi yillarda "uzluksiz o'rganish", "umr bo'yi ta'lim" tushunchalari dolzarb bo'lmoqda. Doimiy rivojlanish, o'z shaxsini takomillashtirish jarayoni ko'pchilik tadqiqotchilarning diqqat-e'tiborini tortmoqda.

O'qituvchi faoliyatining kasbiy diagnostikasi uni yanada yuqori natijaga erishishini ta'minlash uchun o'zlashtirishi va o'z faoliyatida qo'llashi zarur bo'lgan nazariy bilimlar, amaliy ish ko'nikmalari va malakalarni aniqlashdan iborat. Buning uchun o'qituvchi kasbiy faoliyatining tarkibiy qismlari bo'yicha tayyorgarlik darajasini aniqlab, xulosalar chiqariladi.

Pedagog tuman metodika kabineti metodisti (fani yo'nalishida), maktab ma'muriyati va metodbirlashmasi rahbari tomonidan pedagogik diagnostikadan o'tkazilgandan keyin uning kasbiy mahorati, metodik tayyorligi, psixologik va pedagogik, umumiy madaniy-ma'rifiy darajasi, huquqiy, iqtisodiy, milliy g'oya va ma'naviyat asoslari fanlari bo'yicha bilim, ko'nikma va malakasi yuzasidan malakasini oshirish bo'yicha tavsiyalar beriladi.

Yuqoridagidan kelib chiqib, o'qituvchi faoliyatini quyidagi asosiy tarkibiy qismlarga ajratib diagnostika qilish mumkin:

- mutaxassislik fani bo'yicha nazariy bilimlari va shu sohadagi so'nggi yangiliklarni bilishi;

- fanni o'qitish metodikasi bo'yicha bilimlari va ularni amalda qo'llashi samaradorligi;
- tegishli me'yoriy-huquqiy hujjatlarni bilishi;
- ilg'or pedagogik tajribalarni o'rganishi va ulardan amalda foydalanishi;
- ilg'or pedagogik va axborot-kommunikativ texnologiyalarni o'zlashtirishi va amalda qo'llashi;
- pedagogik, psixologik, iqtisod masalalari, milliy g'oya va ma'naviyat asoslari bo'yicha tayyorgarligi darajasi;
- o'quvchilarining bilim, ko'nikma va malakalarini DTSga mosligi, ularning fan olimpiadalari, ko'rik-tanlovlarda ishtiroki;
- maktab pedagogika (metodik) kengashi, fan metodbirlashmasi ishidagi faolligi, tayyorlagan ilmiy-metodik ma'ruzalari, axborotlarini mazmun-mohiyati, ilmiy-metodik jihatdan asoslanganligi;
- sinfdan tashqari mashg'ulotlar olib borishi sifati va samaradorligi hamda o'quvchilarning bo'sh vaqtlarini to'g'ri taqsimlashda sinfdan va maktabdan tashqari to'garaklar va qo'shimcha ta'limga jalb etishi;
- ta'lim muassasasi, oila, mahalla va nodavlat tashkilotlar bilan hamkorlik ishlari samaradorligi;
- ko'rik-tanlov, musobaqa, konferensiya, seminarlarda ishtiroki;
- ommaviy axborot vositalarida (gazeta, jurnal, radio, televideniye, ...) chiqishlari;
- hamkasblari, o'quvchilari va ota-onalarning baholari.

Ushbu yuqorida keltirilgan tarkibiy qismlar bo'yicha kasbiy diagnostikani tegishli shakl va usullarda amalga oshiriladi: hujjatlar asosida o'rganish, kuzatish, suhbat, so'rovnoma, test, o'zini-o'zi diagnostika, o'qituvchining pedagogik faoliyati to'g'risida hamkasblari, o'quvchilar, ota-onalar fikrlarini o'rganish hamda to'plangan ma'lumotlarni tahlil qilish, umumlashtirish, xulosa chiqarish va tavsiyalar berishdan iborat. Shu borada umumiy o'rta ta'lim pedagoglari interfaol-innovation usullarni dars jarayoniga qo'llab, o'quvchilarning ongiga singdirishda milliy g'oya, milliy mafkura g'ururini shakllantirib, komil, barkamol va intellektual rivojlangan insonni voyaga yetkazishda o'zida bor bo'lgan bilim, mahoratlarini ishga solishi lozim. Umumiy o'rta ta'lim maktablarida mutaxassislik fanlaridan Davlat ta'lim standartlari va Davlat talablari asosida dars berib kasbiy va pedagogik mahoratlarini doimiy ravishda oshira borib, o'quv-tarbiya jarayonini yuqori ilmiy-uslubiy darajada bajarishlari uchun pedagog kadrlar malakasini oshirish hayotiy zaruratdir. Bunda ilg'or pedagogik texnologiya, axborot-kommunikasiya texnologiyalari, o'qitishning noan'anaviy, interfaol va boshqa usullaridan foydalanib, kasbiy bilim, ko'nikma va malakalarini muntazam ravishda yangilab borish maqsadga muvofiqdir.

Ta'limni tubdan isloh etish jarayonida ilg'or pedagogik texnologiyalarni qo'llash orqali o'quvchilar ta'lim-tayyorgarlik darajasini va bilim, ko'nikma hamda malakalarini chuqurlashtirib, kengaytirish bugungi kunning asosiy vazifalaridan biridir. Bunga o'z navbatida malaka oshirishdan olingan yangilik birinchi navbatda o'quvchilarning o'zlashtirish darajasini tahlili va natijasining monitoringiga, fan o'qituvchilarining ilg'or pedagogik texnologiyalar asosida noan'anaviy, interfaol

hamda innovasion usullarni dars jarayonlariga qo‘llab, ta’lim-tarbiya samaradorligini oshirish orqali erishish mumkin.

Adabiyotlar:

1.O‘zbekiston Respublikasining “Ta’lim to‘g‘risida”gi 637-son Qonuni – 2020 y., 23-sentyabr.

2.O‘zbekiston Respublikasi Vazirlar Mahkamasining “Xalq ta’limi xodimlarini uzluksiz kasbiy rivojlantirish tizimini tashkil etish tartibi to‘g‘risidagi nizomni tasdiqlash haqida”gi 2022-yil 17-yanvardagi 25-son qarori.

3.Azizxo‘jayeva N.N. Pedagogik texnologiyalar va pedagogik mahorat. O‘quv qo‘llanma. -T.: O‘zbekiston Yozuvchilar uyushmasi Adabiyot jamg‘armasi nashriyoti. 2006.

4.Ishmuhamedov R.J. Innovatsion texnologiyalar yordamida ta’lim samaradorligini oshirish yo‘llari. – T.:Nizomiy nomidagi TDPU, 2004, 2008 (qayta nashr).

2-SHO‘BA
XXI ASR TA‘LIMNING DOLZARB MASALALARI: HAYOT
DAVOMIDA O‘QISH, SUN‘IY INTELLEKT, “YASHIL SHAHAR”,
TA‘LIMNI RAQAMLASHTIRISH VA KOMPETENSIYALARNI
RIVOJLANTIRISH.

АКТУАЛЬНЫЕ ПРОБЛЕМЫ РАЗВИТИЯ ЭКОЛОГО -
ПЕДАГОГИЧЕСКИХ КОМПЕТЕНЦИЙ МОЛОДЕЖИ В ОБРАЗОВАНИИ
XXI ВЕКА

Ақылбаев Мусабек Исламович,
к.т.н., доцент, заместитель проректора по научной и инновационной
работе университет Дружбы Народов имени академик А.Кватбекова
+7 701 621 94 99

Муртозаева Махфуза Муртозаевна,
д.п.н., и.о. профессор, Узбекский государственный университет мировых
языков. dilnoza_tm_2018@mail, +998 90-9346775

Аннотация. В статье, обоснована необходимость расширенного преподавания концепций образования XXI века, в частности экологии, охраны окружающей среды, гармонии природы и человеческих отношений. Освещены такие актуальные проблемы, как создание электронных методических средств экологического образования и использование современных инноваций в реализации экологического образования. Также, зафиксирован ряд научных результатов на основе проводимых в мире исследований по развитию эколого-педагогического образования среди молодежи.

Ключевые слова: Экология, природа и человек, инновации, студенты, экопедагогика, развитие.

Происходящие в мире экологические кризисы, социально-природные проблемы требуют охраны природы, устойчивости окружающей среды и вывода её из нормального состояния, повышения экологической культуры при воспитании молодёжи, в образовательную практику были применены механизмы совершенствования компетентностной системы экологического образования в подготовке будущих педагогов. В Соединённых Штатах Америки, России, Великобритании, Японии, Италии проводятся системные работы, направленные на реализацию крупных проектов по снижению антропогенного влияния человека на окружающую среду, развитию экологической компетентности специалистов, месту человека в охране окружающей среды, формированию экологической подготовки и мышления специалистов, повышению интеллектуального потенциала.

В образовательных и научных учреждениях мира проводятся научные исследования по расширению у студенческой молодёжи понятия об охране окружающей среды, эффективно используя возможности образования, обеспечению гармонии отношений между природой и человеком, созданию в

современных условиях электронно-методических средств экологического образования, расширению использования инноваций. При развитии экологических знаний, сознания и культуры молодёжи обращается особое внимание на научные исследования по совершенствованию системы экологического образования среди организаций в сфере экологии, а также охраны окружающей среды, сфере её контроля.

Исследования по актуальным вопросам экологии, решению социально-экологических проблем и роли в этом специалистов-педагогов проводятся в ведущих научных центрах и высших образовательных учреждениях мира, в частности, University of Stenford (США), University of Oxford (Великобритания), University of Florence (Италия), Университет Тохоку (Япония), Московском государственном педагогическом университете, Российском государственном педагогическом университете имени А.И.Герцена, Московском государственном университете имени М.В.Ломоносова (Российская Федерация).

На основе проведённых в мире исследований по развитию экологического образования будущих педагогов получен ряд результатов: University of Stenford (США) - создана программа киберобразования организации разъяснения резкого изменения климата и понятий о природе на основе видеофильмов об охране окружающей среды; University of Oxford (Великобритания) - выявлены условия целевого изменяющегося образования, решающего взаимосвязанные проблемы экологической стабильности и социальной справедливости; University of Florence (Италия) - разработана методика стимулирования концептуальных изменений у студентов на основе экологического образования при стабильном развитии социального общества; Университет Тохоку (Япония) - создана программа сети онлайн экологического образования в преподавании понятий об отрицательном влиянии деятельности человека на окружающую среду и охране окружающей среды в образовании бакалавров; Московский государственный педагогический университет (Россия) – организован центр пропаганды рационального использования природных ресурсов, социализации и экологического воспитания, развития человека; Российский государственный педагогический университет имени А.И.Герцена – получены научные результаты по развитию в воспитании молодёжи охраны окружающей среды, сохранения и эффективного использования природных ресурсов; Московский государственный университет имени М.В.Ломоносова (Российская Федерация) – налажено проведение семинаров по проблемам человеческой экологии, взаимосвязи экологии с биологией и природными ресурсами, связи экологии с антропологической деятельностью человека.

В мире высшими образовательными учреждениями проводятся научно-исследовательские работы по целому ряду следующих приоритетных направлений развития экологической компетентности будущих педагогов: технологии развития способности будущих педагогов понимания природы в предотвращении экологических угроз; совершенствование учебно-нормативного обеспечения в образовании по политике устранения

экологических проблем, а также экологического образования и воспитания; теория и практика развития экологических знаний студентов, обучающихся в сфере педагогики; совершенствование у будущих педагогов социально-культурной модели отношений между природой и обществом; совершенствование механизмов реализации экопедагогического мышления и действий у студентов образовательных учреждений.

Учёными стран Содружества Независимых Государств Т.В.Анисимовой, А.Гореловым, О.Е.Калининой, М.М.Муртозаевой, Г.А.Папутковой, О.Е.Перфиловой, Р.Сейитжановой, С.Холназаровым, Н.В.Чебышевым [3] проводились научно-исследовательские работы по вопросам развития в процессе образования экологической культуры и социально-экологической компетентности студентов.

Особенности создания Онлайн образовательной программы и сети экологического образования для бакалавриата высших образовательных учреждений, проблемы стимулирования концептуальных изменений у студентов путём экологического образования при стабильном развитии социального общества исследованы в трудах таких учёных зарубежных стран, как E.Amu, R.Mizusava, F.A.Randriamahafaly, A.Schick [1, 4].

Работы, выполненные таким учёными, как A.Barvin, N.L.Zayas, G.Corsi, M.Steneken, J.Stokken, L.G.Temple, D.W.Kristin [3] по вопросам воспитания на основе видеofilмов, разъясняющих понятия резкого изменению климата и природы, в определённой степени направлены на решение проблемы исследования.

Анализ научно-исследовательских работ, выполненных в период модернизации образования, показывает, что в проведение научного анализа проблемы развития экологического образования, возникшей не только в таких науках, как философия, история, социология, экономика и право, но и в педагогической науке, является проблемой, имеющей важное значение. В исследовательских работах, проведённых учёными по данной проблеме, дана характеристика содержания и сущности развития экологической компетентности будущих педагогов.

Американский учёный Ж.У.Огбу разработал идею развития культурно-экологической компетентности на основе межкультурного или межгруппового сопоставления в процессе воспитания ребёнка в семье, микроусловиях, а исследователь Eindhoven технологического университета Н.Росзен создал целостную систему нравственных мотивов при развитии экологической компетентности. Он охарактеризовал понятие экологической компетентности как «пустоту в пропаганде экологического поведения, обладающую знаниями о природе и окружающей среде, экологическом поведении».

Латвийские учёные Рута Ренигере и Ева Кела из университета Рига Страдинс, изучавшие развитие экологической компетентности студентов в сочетании с медицинскими знаниями, считают, чтобы студенты обратили свою профессиональную деятельность на охрану окружающей среды и овладели способностями разъяснять мнение об ощущении живой природы, лояльности и

уважения к природе. Вместе с тем они научно обосновывают идею развития способности разъяснять людям охрану окружающей среды и влияние на неё.

Российские учёные О.Перфилова, Ю.Ализаде разработали в своих научных изысканиях идею подготовки к естественной, социальной деятельности, достаточной для развития экологической компетентности будущих педагогов [5]. В соответствии с требованиями учения В.А.Лейа, при формировании экологических знаний, навыков и умений студентов имеет важное значение приоритетность вопросов проявления экологического сознания и мировоззрения, связанного с минимизации экологических ситуаций, рисков в индивидуальных качествах личности.

Г.А.Папуткова разработала методы организации развития экологической компетентности студентов университета на основе эволюции стабильного развития природы и общества [6]. По её мнению, экологическая компетентность – это способность, обеспечивающая социально-экологическую и профессиональную готовность специалиста к профессиональной деятельности, здоровое поведение, отражающая оперативную и эффективную реализацию. О.Е.Перфилова с социально-культурной точки зрения обосновала требования. По её утверждению, экологическая компетентность – это готовность человека принять личное событие, его сущность, субъективное восприятие окружающей реальности, осознание социализации, ответственность за профессиональную деятельность естественных и социально-культурных компонент.

В процессе исследований научно-теоретически обоснованы критерии, определяющие понятие экологической компетентности, его педагогическое содержание, составные части, критерии уровня его развитости у студентов. В соответствии с результатами анализа можно дать следующее определение [3]: экологическая компетентность будущих педагогов – это усвоенные будущим учителем экопедагогические знания, навыки, умения, его убеждения, мотивы, ценностные ориентиры, личностные качества, имеющие значение для экологического образования и воспитания, а также интегративные качества, определяющие способность совершать действия в системе «человек – общество – природа – духовность» соответственно практическому опыту экопедагогической деятельности.

Изучение научно-теоретической литературы и практического состояния развитости экологической компетентности студентов потребовал при нахождении решения этой проблемы обратить внимание на следующие вопросы: актуальность проблемы развития экологической компетентности будущих педагогов и расширение педагогических возможностей; совершенствование механизмов экологической компетентности студентов в высших педагогических образовательных учреждениях; выявление показателей развитости экологической компетентности будущих педагогов; творческое использование опыта, накопленного передовыми университетами мира, при создании нового поколения учебных пособий, учебников, методических указаний по экологическому образованию.

Широкое использование возможностей современных компьютерных технологий, электронных информационных средств при реализации мер, направленных на совершенствование механизмов экологической компетентности будущих педагогов, ведении воспитательных работ, организации работ экологического направления во внеурочное время обогащает содержание учебных материалов, выполняет функцию важного методического пособия. При постоянной активизации воспитательных работ, направленных на совершенствование механизмов экологической компетентности будущих педагогов целесообразно предложить эффективное использование накопленных материалов, опыта по экологии, объективных научных выводов негосударственных и некоммерческих общественных организаций, изучать их студентами в качестве научно обоснованных материалов.

Совершенствование учебно-методических комплексов продвигает задачу постоянного пополнения инновационных материалов. Разработаны и внедрены в практику творческие проекты, обладающие возможностью эффективного использования средств экологического образования и воспитания, необходимых при подготовке будущих педагогов.

Выявлено, что воспитательные мероприятия, проведенные на основе системы сотрудничества, вносят вклад в развитие экологической компетентности студентов. Результаты опытно-экспериментальных работ выявили целесообразность при обеспечении эффективности содержания сотрудничества: широкого освещения влияния информации по развитию экологической компетентности будущих педагогов; привлечения к духовно-просветительским мероприятиям, направленным на развитие экологической компетентности студентов, и совершенствования; разработки эффективных механизмов контроля систематического участия студентов в аудиторных и внеаудиторных процессах, направленных на развитие экологической компетентности, проведения с ними работы; создания и вооружения студентов новой литературой, способствующей повышению знаний по развитию экологической компетентности будущих педагогов, издания методических пособий, книг.

Использованной литературы:

1. Alexandra Schick. *Ökologische Bildung in der Evangelischen Erwachsenenbildung Bayern – zwischen Programm und Realität*. Hamburg 2020, 586 Seiten.

2. Espe Amu. How does education for sustainable development encourage conceptual change in students through an environmental footprint? June 19, 2019. <https://dumas.ccsd.cnrs.fr/dumas-02159900>.

3. Murtozayeva M.M. Совершенствование механизмов развития экологической компетентности будущих преподавателей в высших образовательных учреждениях: Док. пед. наука. дисс. автореф. – Т.: 2022. – с. 68.

4. Reyko Mizusava. Feature of creating a network of environmental education. Efforts of secondary school teachers to share teaching materials and methods in the field of ecology. 2016 Volume 66, № 3, – PP. 629-938.

5. Сейтжанова Р.А. Экологическое образование как средство формирования экологической культуры личности студентов: Канд.педагог.наук. ... дисс. автореф. – Алматы: 2010. – с. 27.

6. Холназаров С. Педагогическая система профессионально-экологической подготовки будущих учителей химии в вузах Таджикистана Автореферат дис. На соис. док. пед.наук, Курган-Тюбе: 2011. – с. 29.

COST-EFFECTIVE VISUAL SUPPORT SYSTEM FOR THE COMPLETELY BLIND PEOPLE

Christo ANANTH,

Professor, Samarkand State University, Uzbekistan

Abstract. This article presents an innovative visual support framework for completely blind people, which takes the form of a pair of glasses. The following are some of the most essential characteristics of the proposed device. The complicated algorithm processing is carried out on the Raspberry Pi 3 Model B+, which has low-end computing power. Using a combination of camera and ultrasound sensors and GPS- based location tracking for use in a navigation system, this Internet of things-based device offers advanced dual detection and distance measurement capabilities. This device makes it possible to have better access, solace, and navigational ease to blind people.

Key words. Artificial intelligence ·GPS· Internet of things ·Raspberry Pi

1. Introduction

Artificial intelligence (AI) is a term that refers to the development of intelligent machines in the field of computer science and mathematics. It has developed into critical component of the technology sector over the last few decades. When a machine has access to a large amount of information, it will behave in a human-like fashion. The ability to perform logical analysis, learn from their mistakes, and adapt to a constantly changing environment is referred to as artificial intelligence (AI) in machine learning (ML). This technology is already being used in various applications, including self-driving cars, chatbots, personal voice assistants, and high-performance computer systems. On the other hand, artificial intelligence is developing systems that are capable of making decisions on their own behalf. However, for AI to be effective, it must be combined with hardware to produce intelligent machines. It is the most up-to-date and cutting-edge technology available in the field of embedded systems at the moment. Artificial intelligence (AI) is a term that refers to a computer or machine's ability to replicate human mental capacities such as learning from examples and experience, object recognition, language comprehension and response, decision-making, and problem-solving. Artificial intelligence (AI) is a word that refers to a subset of computers that includes machine learning, deep learning, and reinforcement learning. Artificial

intelligence (AI) is a term that refers to a computer or machine's ability to mimic human cognitive abilities, such as greeting a hotel visitor or driving a car (also known as artificial general intelligence or artificial general intelligence).

The purpose of this paper is to offer information about moving barriers from a distance to the readership through the use of an integrated real-time reading assistant. The next step is to recognize objects in a live video stream and simultaneously offer the output to the user in full resolution with the necessary level of detail and accuracy (almost 98%). The user's location will be tracked by GPS and reported to their guardian via the Internet of things Website. The rest of the paper is organized as Sect. 2 shows the literature survey, section shows the proposed system, and results are interpreted in Sects. 4 and 5 concluded the paper.

2. Literature Survey

A smart glass system that can detect and recognize road signs in real time while in public restrooms, restaurants, and bus stations in urban areas are shown in [1, 2] on a computer screen. This system is designed to be tiny, lightweight, portable, and easily adaptable to maximize its utility. For a blind person, however, simply reading out road signs may not be sufficient information to make them feel secure in an unfamiliar scenario outside the home. It is possible that a sign will not be recognized in the system's database if it is not recorded in the system's database because public signs differ from city to city. If a sign is not recorded in the system's database, it will not be recognized even when it is recorded in the system's database. Because blind users are given limited information, they are likely to experience tension and fear. It is possible to provide visually impaired users with context-aware navigation services using the framework provided by Xiao et al. [2]. It is necessary to have a working understanding of the semantic properties of the elements in the user's environment in order to integrate advanced intelligence into navigation. The ability to communicate about objects and places improves when people connect, allowing them to make better travel decisions as a result of their increased ability to communicate. Our team has developed a cyber-physical system that includes a component that a human controls. It is possible to communicate with people in both the actual and virtual worlds using the examples below: specifically, (1) visual cues and distance sensing of physical objects as line-of-sight interactions for interpreting geographical context information and (2) social media data (such as tweets) as event-based interactions for evaluating situational vibes. An innovative electronic travel aids (ETA) in the shape of a pair of spectacles is introduced in the article [3] to ease some of the travel difficulties experienced by members of the visually impaired population. This technology may benefit these individuals because it will allow them to obtain adequate and safe training. The authors present a novel multi-sensor fusion-based obstacle avoidance algorithm that uses both the depth sensor and the ultrasonic sensor to overcome the difficulties associated with recognizing small and transparent barriers [4], such as the French door, while still maintaining a high degree of precision. Individuals who are fully blind can benefit from learning to distinguish between three different types of aural cues that will assist them in selecting the best course of action to take. Visual augmen-

tation that makes use of the augment reality (AR) technique [5] and combines the traversable direction, on the other hand, is beneficial to visually impaired folks [6]. A large number of people tried out the prototype, which consisted of a pair of display glasses as well as a variety of inexpensive sensors and other components. A large number of users evaluated the efficiency and accuracy of the prototype.

3. Proposed System

A visual aid that was both accurate and reliable was developed in order to assist visually impaired individuals. If the person wears glasses, he can attach our visual aid to them and use it for both indoor and outdoor navigation because it does not require your hands or the use of batteries to function. It is also small, lightweight, and completely hands-free. This technology will aid blind individuals since it can distinguish between fixed and moving objects in real time and provide aural feedback. Accurate distance measurements can be taken in real time with the use of a camera. Because fewer sensors and cameras are required, the system's design is simplified, and the system's cost is reduced. A blind person may track their GPS location and send messages to family members or guides directing them to a Website that uses the Internet of things by using the software (IoT).

Several factors were taken into consideration when selecting this particular Rasp- berry Pi 3 Model B+, but the price and portability were two of the most significant. Other systems do not have the possibility of running numerous programs simultane- ously, as this one does, which makes it unique. Broadcom has consolidated everything into a single piece of hardware with the BCM2837 quad-core 64-bit processor, 1 GB of RAM, wireless LAN, Bluetooth low energy (BLE), and the board. As a bonus, the board's underside contains an expanded 100BaseEthernet GPIO with 40 pins that may be used for future expansion. On the back of the device, there are four USB 2 connections, a four-pole stereo output, and composite video input, among other things. With a full-size HDMI connection, it is possible to connect your Raspberry Pi to a display of your choice. If you choose not to use the USB port, you can connect a camera directly to the Raspberry Pi by putting it into the camera connector on the board. If you carefully follow the instructions mentioned above, you should store your operating system and data on a micro-SD card. A switchable micro-USB power source with a maximum output of 2.5 A and an on/off switch is provided (Fig. 1). We intend to use the Raspberry Pi to support the person in charge of visual aids in our proposed work. In addition to detecting obstructions, the sensor also communicates with visually challenged individuals through headphones. The USB camera is used to identify items in the local surroundings and convey that information to the disabled individual who cannot see them. The detected object is displayed on the monitor, and then, the GPS modem communicates the location information of the individual who has been visualized. We create an object identification and tracking framework that is capable of running in real time on the Raspberry Pi microcontroller board. The identification and tracking operations carried out by the region convolutional neural networks (RCNNs) approach are depicted in graphical form. Object detection is accomplished by using Python, which is integrated with the embedded system.



Fig. 1 Raspberry Pi architecture

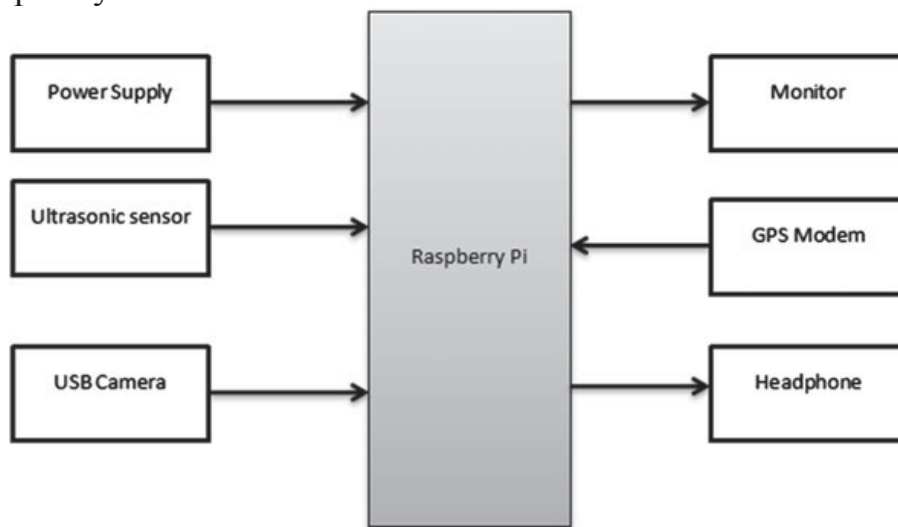

Fig. 2 Block diagram of the proposed visual aid system

The object detection technique makes use of TensorFlow, Keras, and text to speech libraries (pyttsx3 or GTTS or eSpeak), all of which are open source. The block diagram of the objection detection algorithm based on tensor flow is shown in Fig. 2. This camera's data was collected using an ultrasonic rangefinder (HC-SR04) placed beneath it. In order to use the ultrasound module, the four pins were connected to the Raspberry Pi's general-purpose input/output (GPIO) ports on the board. Pin 2 was assigned to the VCC port, and pin 6 was assigned to the GND port. Pin 12 (GPIO18) was connected to the TRIG signal, and pin 18 (GPIO18) was connected to the ECHO signal, as shown in the diagram (GPIO24). The output signal of an ultrasonic sensor is referred to as the 'ECHO' signal. If the sensor is not active, it can always generate a LOW (0 V) signal; nevertheless, when the sensor is active, it can generate a HIGH (5 V) signal. One of the GPIO pins was configured as an output, which resulted in the sensor being activated.

This modification adds an additional pin to the circuit, which serves as an input for monitoring changes in the ECHO voltage. A single ten-second pulse is all that is required to turn on the HC-SR04 sensor and its associated modules. When the subject responds with an echo response, the sensor emits eight ultrasonic bursts at a frequency of 4 kHz in order to elicit an echo response from the subject.

This leads the sensor to emit eight ultrasonic bursts at a frequency of 4 kHz. This causes the sensor to generate eight ultrasonic pulses at a frequency of 4 kHz. Because of this, the trigger pin is held high for a total of 10 s before being reset to low, which causes the trigger pulse to be generated. Because the sensor detects reflected signals from a long distance, when a pulse travels a long distance and returns, the sensor's ECHO parameter on its controller is increased by the sensor. The value of the output variable changes from low (0) to high (1) in an instantaneous manner, and it remains in this high (1) state for the entire echo pulse. Ultrasonic sources and reflecting objects in a field of view can be located by measuring the difference between two recorded timestamps. Many factors influence the speed of sound as it passes through a medium, including the medium's temperature and density. A 343 m/s operating speed, which we determined is the same as the sound speed at sea level, has been calculated for our proposed system.

This API, which extracts features from images taken from a live video stream, must first be installed and activated before it can be used. TensorFlow's API for feature extraction can be found here. Open-source object identification framework built on TensorFlow is easy to integrate and train, and it can produce models that perform well in a variety of scenarios. Additionally, it is entirely free and open source. TensorFlow represents a deep learning network that serves as the computational engine for computations when it comes to object detection calculations. TensorFlow's operations are built on the graph object, a collection of nodes connected in a network.

4 Simulation Results

Figure 3 shows the result of the object detection algorithm which can detect the cellphone with 97% accuracy. Figure 4 shows the output of detecting multiple objects using Raspberry Pi. The Picture-Net data collection is used to train our model for image categorization. The network generates a bounding box around an item and tries to determine its kind based on the data it has learned from the previous examples. The softmax activation function and cross-entropy loss function can be used to infer the presence of each class within each bounding box. The model can use the backdrop object class to categorize objects in the scene. Every frame has a set of bounding boxes that can be identified using simply



background classes. Downsampling convolutional feature maps to reduce unneeded bounding boxes are used to prevent this problem from occurring.

Fig. 3 Single object detection system

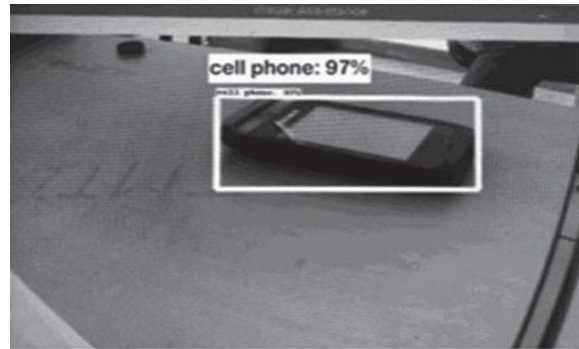

Fig. 4 Multiple object detection with various levels

1 Conclusion

This article proposes a novel type of eyewear for persons who are entirely blind: a pair of glasses. A few of the device's most important features include the following: A sophisticated algorithm may be executed on the Raspberry Pi Model B+ despite its minimal computational power. IoT-based position monitoring for navigation can be used in conjunction with ultrasonic sensors and IoT-based location detection to measure distances between objects. Thanks to today's technological advancements, more people can travel more efficiently, comfortably, and with greater convenience.

References

1. Bulla C, Zutti S, Potadar S, Kulkarni S, Chavan A (2023) Low-cost automated navigation system for visually impaired people. In: *Soft computing: theories and applications*. Springer, Singapore, pp 125–135
2. Xiao J, Joseph SL, Zhang X, Li B, Li X, Zhang J (2022) An assistive navigation framework for the visually impaired. *IEEE Trans Human-Mach Syst* 45(5):635–640
3. Bai J, Lian S, Liu Z, Wang K, Liu D (2017) Smart guiding glasses for visually impaired people in indoor environment. *IEEE Trans Consum Electron* 63(3):258–266
4. Adebisi A, Sorrentino P, Bohlool S, Zhang C, Arditti M, Goodrich G, Weiland JD (2017) Assessment of feedback modalities for wearable visual aids in blind mobility. *PLoS ONE* 12(2):e0170531
5. Dakopoulos D, Bourbakis NG (2009) Wearable obstacle avoidance electronic travel aids for blind: a survey. *IEEE Trans Syst Man Cybern Part C (Appl Rev)* 40(1):25–35.
6. Pissaloux EE, Velazquez R, Maingreud F (2017) A new framework for cognitive mobility of visually impaired users in using tactile device. *IEEE Trans Human-Mach Syst* 47(6):1040–1051.

RAQAMLI TEXNOLOGIYALARINING TA'LIM SOHASIDA QO'LLANILISHI

Otamurodov G'olibjon Ro'zimurodovich,

*A.Avloniy nomidagi milliy-tadqiqot instituti yetakchi ilmiy xodimi
p.f.f.d., (PhD) dotsent. E-mail: foniy0203@mail.ru*

Annotatsiya. Maqolada raqamli texnologiyalar, bulutli texnologiyalar, ta'limda raqamli texnologiyadan foydalanish, raqamli texnologiyani ta'lim tizimi vositalari, raqamli texnologiyasini afzalliklari, narsalar interneti (Internet of Things, IoT), kengaytirilgan haqiqat (AR), virtual haqiqat (Virtual haqiqat, VR) haqida tushuncha berilgan.

Kalit so'zlar: raqamli texnologiya, ta'limda raqamli texnologiya, bulutli texnologiya, narsalar interneti (Internet of Things, IoT); kengaytirilgan haqiqat (AR); virtual haqiqat (Virtual haqiqat, VR).

Kirish. Bugungi kunda raqamli texnologiyalar shiddat bilan rivojlanib boryapti va har bir sohada zamon bilan hamqadam odimlashni taqozo etmoqda. Axborot olish va foydalanish tezligi juda yiriklashgan hozirgi davrda ta'lim tizimida raqamli texnologiyalardan foydalanish ta'lim sifatini oshirish va ijtimoiy faol yoshlarni tarbiyalashda katta axamyatga ega. Biz ilgari ta'lim dasturlarini an'anaviy usuli ya'ni ma'ruzani yirik xajmli kitoblar va qo'llanmalar orqali amalga oshirilgan shaklida olib borganmiz. Bu esa o'z navbatida ta'lim sifatining u qadar yuqori bo'lishini ta'minlamagan. Hozirda ta'lim sifatini ko'tarishda ta'limni raqamlashtirish jarayoni boshlangan. Ta'lim tizimining hozirgi holati noan'anaviy ta'lim texnologiyalarining roli ortib borayotgani bilan tavsiflanadi. Ta'lim oluvchi tomonidan ularning yordami bilan bilimlarni o'zlashtirish an'anaviy texnologiyalarga qaraganda ancha tezdir. Ushbu texnologiyalar bilimlarni rivojlantirish, egallash va tarqatish xarakterini o'zgartiradi, o'rganilayotgan fanlarning mazmunini chuqurlashtirish va kengaytirish, uni tezda yangilash, samaraliroq o'qitish usullarini qo'llash, shuningdek, har bir kishi uchun ta'lim olish imkoniyatini sezilarli darajada kengaytirish imkonini beradi. Raqamli texnologiyani o'zi nima degan savolga quyidagicha javob beramiz: bu – xo'jalik yuritishning bir zamonaviy shakli bo'lib, unda ishlab chiqarish va boshqarishning asosiy faktori sifatida raqamli ko'rinishdagi katta ma'lumotlar majmui va ularni qayta ishlash jarayoni xizmat qiladi. Olingan natijalarni amaliyotda ishlatish esa an'anaviy ho'jalik yuritish shakllariga nisbatan ancha katta samaradorlikka erishishga imkon beradi. Misol sifatida turli xildagi avtomatik ishlab chiqarish jarayonlarini, 3D-texnologiyasini, bulutli texnologiyalarni, masofaviy mediya xizmatlari ko'rsatishni, aqlli texnologiyalar yordamida mahsulot yetishtirish va uni yetkazib berishni, turli xildagi tovarlarni saqlash va ularni sotish jarayonlarini keltirish mumkin. Biz bu maqolada ta'lim tizimida raqamlashtirishni o'rniga to'xtalib o'tamiz.

Muhokama va natijalar - Raqamli texnologiyalar orqali ta'lim berilsa ta'lim oluvchilarga ta'lim olish usullari osonlashmoqda. Bunda esa ta'lim tizimi vositalari rolini multimediyalar, kodoskop, kompyuter, noutbuk, internetga ulangan televizorlar, telefon liniyalar, smart doska, proyektorlar bajarib beradi. Ta'lim

beruvchilarga bunday vositalar bilan dars mashg'ulotlar o'tkazish ta'lim sifatini oshirishni ta'minlaydi. Onlayn darslarda raqamli texnologiyalar qo'llanilishi yaxshi samara berishi xammamizga ma'lum. Masalan, televideniya orqali berib borilgan onlayn darslar raqamli ta'lim olishning bir turi deb olsak bo'ladi. Demak, raqamli ta'limda:

- xohlagan joyida va xohlagan vaqtda ta'lim olish imkoniga ega;
- internetdan axborot olish va undan foydalanish madaniyati shakllanadi;
- ta'lim tizimini yangi bosqichga ko'taradi;
- vaqt va mablag' sarfini keskin kamaytiradi;
- "raqamli dunyo"da yo'qolib qolmaslik va yaxshi ish topishda ustunliklarga ega bo'lishga kabilar.

Raqamli ta'lim tizimini yuksalishiga Wi-Fi zonalar IT parklar ochilishi katta xizmat qiladi. Ta'lim beruvchilarni raqamli texnologiyalar bilan ishlash qobiliyatini o'stirish va internet orqali turli ochiq kurslar tashkil etish imkoniyati tug'iladi. Bu esa o'z navbatida ta'lim beruvchilarni o'z ustida ko'proq ishlashi va raqobat tufayli ta'lim sifatini yanada ortishiga xizmat qiladi. Bundan tashqari raqamli texnologiyalar yana sun'iy intellekt texnologiyasini joriy etish soliq to'lashdan bo'yin tovlash holatlarini aniqlash, firibgarliklarni oldini olish, ma'lumotlarni tahlil qilish va takrorlanuvchi jarayonlarni avtomatlashtirish hamda shaffoflikni oshirishda qo'l kelsa, katta hajmli ma'lumotlar — Big data esa soliq organlariga kelib tushadigan katta hajmdagi ma'lumotlarni saqlash, qayta ishlash, tushumlarni yanada yaxshiroq bashorat qilish hamda to'lovchilar va soliq organlari o'rtasidagi hujjat almashinuvini yaxshilash imkoniyatini beradi. Raqamli texnologiyalarni o'zlashtirish insoniyat tarixidagi boshqa innovatsiyalarga qaraganda tezroq sodir bo'lmoqda: bor-yo'g'i yigirma yil ichida raqamli texnologiyalar rivojlanayotgan mamlakatlar aholisining qariyb 50 foizini qamrab olishga va ularning yordami bilan jamiyatlarni o'zgartirishga muvaffaq bo'ldi. Masalan, sog'liqni saqlash sohasida sun'iy intellektdan foydalanishga asoslangan ilg'or texnologiyalar inson hayotini saqlab qolish, kasalliklarni aniqlash va umr ko'rish davomiyligini oshirishga xizmat qilmoqda. Ta'lim sohasida virtual o'quv muhiti va masofaviy ta'limning ta'minlanishi talabalarga boshqa imkoniyatga ega bo'lmagan dasturlarda qatnashish imkonini berdi. Bundan tashqari, blokcheynga asoslangan tizimlardan foydalanish orqali davlat xizmatlaridan foydalanish qulay bo'ladi, ularni ta'minlovchi institutlar mas'uliyatini oshiradi va sun'iy intellektdan foydalanish natijasida jarayonlar kamroq byurokratik bo'ladi. Katta ma'lumotlar, shuningdek, yanada moslashuvchan va aniq siyosat va dasturlarga olib kelishi mumkin. Quyida raqamli texnologiyalarni bazilariga to'xtalib o'tamiz: bulutili texnologiyalar – internet foydalanuvchisiga on-layn xizmat sifatida kompyuter resurslarini taqdim etiladigan ma'lumotlarni qayta ishlash texnologiyalaridir.

Raqamli texnologiyalar - narsalar interneti (Internet of Things, IoT). Raqamli axborotga asoslangan asosiy texnologiyalardan biri bu narsalar internetidir. Ko'pgina maishiy texnikaning elektr tarmog'iga ulanganligi odatiy holdir, lekin asta-sekin jismoniy dunyoning tobora ko'proq obyektlari Internetga ulanadi, bu esa ma'lumot to'plash va hatto ushbu obyektlarni masofadan turib boshqarish imkonini beradi.

Darhaqiqat, Internetda obyekt va tashqi dunyoning turli parametrlarini o'z ichiga olgan va Internet orqali obyektning boshqarish imkonini beruvchi jismoniy obyektning virtual nusxasi paydo bo'ladi. Narsalar internetiga misol qilib, kinoteatrdagi proyektor kabi qurilma texnik qo'llab-quvvatlash xizmatiga aniqlangan nosozlik va rejadan tashqari ta'mirlash doirasida almashtirilishi kerak bo'lgan ehtiyot qismlar ro'yxati haqida signal yuboradi. Raqamli texnologiyalar - kengaytirilgan haqiqat (AR). Eng istiqbolli - bu virtual dunyodan real dunyoga obyektlarni qo'shish imkonini beruvchi to'ldirilgan reallik texnologiyasi. Tasavvur qiling-a, ko'chada yurib, atrofingizdagi narsalar va odamlar haqida qo'shimcha ma'lumotni ko'rasiz. Kengaytirilgan haqiqat misollari allaqachon mavjud va faol qo'llanilmoqda, ba'zi istiroxat bog'larida siz jismoniy dunyodagi obyekt va virtual dunyo o'rtasidagi aloqalarni ko'rsatadigan belgilarni allaqachon ko'rishingiz mumkin. To'ldirilgan reallik elementlariga ega o'yinlar faol tarqalmoqda, kiyim-kechak sotiladigan do'konlarda virtual oyna va jihozlash xonalari mavjud, to'ldirilgan reallik avtomobillarda sinovdan o'tkazilmoqda. Shu bilan birga, to'ldirilgan reallik texnologiyalaridan faol foydalanish yo'lida hal qilinishi kerak bo'lgan masalalar ham mavjud. Masalan, geopozitsiyani aniqlash vositalarining aniqligi hali ham etarli emas yoki jismoniy dunyo obyektlarini ularning virtual nusxalari bilan bog'lash uchun kompyuterda ko'rish texnologiyalari nomukammal. Biroq, ishonch bilan aytish mumkinki, yaqin kelajakda ushbu texnologiya yutuq bilan bog'liq bo'lishi mumkin.

Xulosa - Raqamli texnologiyalar - virtual haqiqat (Virtual haqiqat, VR). Insonning virtual haqiqatda bo'lishiga imkon beruvchi texnik qurilmalarning paydo bo'lishi ushbu texnologiyani ko'ngilochar sohada talabga aylantirdi. Virtual haqiqatning dubulg'alari va kostyumlari, ixtisoslashtirilgan xonalar sizga noma'lum dunyoga kirishga imkon beradi, bu sizning barcha harakatlaringiz virtual olamdan javob berish uchun dasturlashtirilgan, bu sizga o'zingizni 100% ga cho'mish imkonini beradi.

Ta'lim sohasida VR o'quvchilarning bilim olish uslubini o'zgartiradi. Sinf xonalarida VR dan foydalanish o'quvchilarga bilimlarni yaxshiroq o'zlashtirish va qiyin tushunchalarni tasavvur qilish orqali o'rganishga yordam beradi. Xulosa sifatida aytish mumkinki, raqamli texnologiyalarni turli sohalarga nafaqat ta'lim tizimiga joriy etilishi mamlakat ta'lim tizimini modernizatsiya qilishda katta rol o'ynaydi. Zamonaviy ta'limni tashkil etish va ta'lim samaradorligini ortishiga xizmat qiladi.

Foydalanilgan adabiyotlar ro'yxati

1. Bakiyeva, F., & Mirzahmedova, N. (2019). EFFICIENCY OF ONLINE TRAINING. Theoretical & Applied Science, (11), 56-58.
2. Bakiyeva, F. R., Primkulova, A. A., & Mirzahmedova, N. D. (2020). Smart And Development Of Modern Education.
3. Мирзахмедова, Н. Д. (2015). Применение макросов в программе Power Point для создания тестовых заданий. Наука, техника и образование, (4 (10)), 180-182.
4. Абдурахманова, Ш. А. (2017). Развитие педагогической науки в Республике Узбекистан. Молодой ученый, (1), 428-430.

5. Sh.A.Abduraxmanova, & X. Jo'rayev. (2022). MODERN WEB TECHNOLOGIES USED IN PROFESSIONAL EDUCATION. Conference Zone, 178–179. Retrieved from <http://conferencezone.org/index.php/cz/article/view/248>

6. Shaxnoza Abduhakimovna Abduraxmanova. (2022). INDIVIDUALIZATION OF PROFESSIONAL EDUCATION PROCESS ON THE BASIS OF DIGITAL TECHNOLOGIES. World Bulletin of Social Sciences, 8, 65-67. Retrieved from <https://scholarexpress.net/index.php/wbss/article/view/721>

7. Shahnoza, A. (2019). About one aspect of the development of students' intellectual skills using multimedia interactive tests. European Journal of Research and Reflection in Educational Sciences Vol, 7(12).

8. Абдурахманова, Ш.А. (2018). Об одном аспекте развития интеллектуальных умений в цифровом обществе. Актуальные проблемы профессионального педагогического и психологического образования (pp. 12-14).

ИССЛЕДОВАНИЕ АНАЛИЗА ВНЕДРЕНИЯ ИСКУССТВЕННОГО ИНТЕЛЛЕКТА В УЧЕБНЫЕ ПРОЦЕССЫ И ЕГО ВЛИЯНИЕ НА РАЗВИТИЕ КЛЮЧЕВЫХ ПРОФЕССИОНАЛЬНЫХ НАВЫКОВ СТУДЕНТОВ

Абдурахмонов Азизжон Махмуджон угли,

*Джизакский политехнический институт, aziz_zver1998@mail.ru,
+998 94 340 61 22*

Аннотация. В данной работе рассматривается внедрение искусственного интеллекта (ИИ) в учебные процессы и его влияние на развитие ключевых профессиональных навыков студентов. Анализируются преимущества и вызовы интеграции ИИ в образовательную среду, а также предоставляются данные о результатах исследования, проведенного на базе использования адаптивных обучающих систем. В рамках исследования оцениваются такие аспекты, как улучшение академической успеваемости, повышение уровня вовлеченности студентов, развитие критического мышления и навыков решения проблем, а также снижение уровня академической неуспеваемости.

Abstract. This paper examines the introduction of artificial intelligence (AI) into educational processes and its impact on the development of key professional skills of students. The advantages and challenges of integrating AI into the educational environment are analyzed, and data on the results of research conducted on the basis of the use of adaptive learning systems is provided. The study evaluates aspects such as improving academic performance, increasing student engagement, developing critical thinking and problem-solving skills, and reducing academic failure rates.

Annotatsiya. Ushbu ishda o'quv jarayonlariga sun'iy intellekt (SI) joriy etilishi va uning talabalarining asosiy kasbiy ko'nikmalarini rivojlantirishga ta'siri ko'rib chiqiladi. SI ni ta'lim muhiti bilan integratsiya qilishning afzalliklari va qiyinchiliklari tahlil qilinadi, shuningdek, adaptiv o'quv tizimlaridan foydalanish

asosida o'tkazilgan tadqiqot natijalari keltiriladi. Tadqiqot doirasida akademik muvaffaqiyatning yaxshilanishi, talabalar ishtirok darajasining oshishi, tanqidiy fikrlash va muammolarni hal qilish ko'nikmalarining rivojlanishi, shuningdek, akademik muvaffaqiyatsizlik darajasining pasayishi kabi jihatlar baholanadi.

Ключевые слова: искусственный интеллект, образование, студенты, навыки, адаптивные системы, успеваемость, вовлеченность, преподаватели, технологии, исследование

Key words: artificial intelligence, education, students, skills, adaptive systems, academic performance, engagement, teachers, technology, research

Kalit so'zlar: sun'iy intellekt, ta'lim, talabalar, ko'nikmalar, adaptiv tizimlar, muvaffaqiyat, ishtirok, o'qituvchilar, texnologiyalar, tadqiqot

Введение. В современном мире искусственный интеллект (ИИ) приобретает все большее значение во всех сферах человеческой деятельности, включая образование. Внедрение ИИ в учебные процессы открывает новые возможности для повышения эффективности обучения, адаптации образовательных программ к индивидуальным потребностям студентов и развития ключевых профессиональных навыков. ИИ может способствовать более глубокому пониманию учебного материала, улучшению успеваемости и формированию навыков, необходимых для успешной профессиональной деятельности. Однако, несмотря на очевидные преимущества, интеграция ИИ в образовательные процессы сталкивается с рядом проблем, требующих комплексного анализа и поиска эффективных решений. Одной из основных проблем внедрения ИИ в учебные процессы является недостаток подготовленности преподавателей и образовательных учреждений к использованию новых технологий. Многие преподаватели не имеют достаточных знаний и навыков для эффективного применения ИИ в обучении, что ограничивает возможности его использования и снижает потенциальную эффективность. Кроме того, образовательные учреждения часто сталкиваются с нехваткой ресурсов и инфраструктуры, необходимых для интеграции ИИ в учебный процесс. Это может включать отсутствие необходимого программного обеспечения, оборудования и поддержки со стороны администрации. Для решения данной проблемы необходимо разработать комплексную программу подготовки преподавателей и модернизации инфраструктуры образовательных учреждений. Программа подготовки должна включать обучение преподавателей основам ИИ, методам его применения в учебном процессе, а также предоставление практических навыков работы с ИИ-инструментами. Важным аспектом является также создание платформы для обмена опытом и лучшими практиками среди преподавателей. Модернизация инфраструктуры должна предусматривать обеспечение учебных заведений необходимыми техническими средствами и программным обеспечением, а также создание условий для постоянного обновления и улучшения материально-технической базы.

Методология. Одной из методик, способствующих успешной интеграции ИИ в учебные процессы, является использование адаптивных обучающих систем на базе ИИ. Эти системы могут анализировать индивидуальные особенности каждого студента, включая уровень знаний, скорость усвоения материала и предпочтительные методы обучения. На основе полученных данных адаптивные системы могут создавать персонализированные учебные программы, которые учитывают сильные и слабые стороны каждого студента, что позволяет оптимизировать процесс обучения и повысить его эффективность. Примерами таких систем могут быть адаптивные онлайн-курсы, интеллектуальные репетиторы и системы анализа учебных достижений студентов.

Результат. Проведенное исследование по методике использования адаптивных обучающих систем на базе ИИ в учебных процессах показало значительные положительные результаты. Исследование включало выборку из 200 студентов различных специальностей, которые использовали адаптивные обучающие системы в течение одного учебного года. Основные результаты исследования можно представить следующим образом:

Улучшение академической успеваемости:

В результате использования адаптивных обучающих систем средний балл студентов повысился на 15%. Если до внедрения ИИ средний балл составлял 70%, то после внедрения он вырос до 80,5%. Это свидетельствует о более глубоком и качественном усвоении учебного материала студентами.

Увеличение уровня вовлеченности:

Исследование показало, что 85% студентов отметили увеличение интереса и вовлеченности в учебный процесс. До внедрения ИИ около 60% студентов считали учебный процесс интересным, тогда как после внедрения это число возросло до 90%.

Развитие ключевых профессиональных навыков:

Одним из важных аспектов исследования было измерение развития ключевых профессиональных навыков, таких как критическое мышление, решение проблем и навыки работы с данными. Оценка этих навыков проводилась на основе тестов и проектов, выполненных студентами. Результаты показали, что у 70% студентов наблюдалось значительное улучшение этих навыков. В частности, навыки решения проблем улучшились на 20%, а критическое мышление - на 18%.

Снижение уровня академической неуспеваемости:

До внедрения ИИ процент академической неуспеваемости составлял 12%. После внедрения адаптивных обучающих систем этот показатель снизился до 5%, что свидетельствует о повышении эффективности обучения и лучшей адаптации студентов к учебному процессу.

Положительная оценка преподавателей:

В ходе исследования также было проведено анкетирование преподавателей, использующих адаптивные обучающие системы. 90% преподавателей отметили улучшение качества учебного процесса и удобство

использования таких систем. 80% преподавателей выразили готовность продолжать использовать ИИ в будущем и рекомендовать его своим коллегам.

Заключение. Внедрение искусственного интеллекта в учебные процессы является перспективным направлением развития образования, которое может существенно повысить качество обучения и способствовать развитию ключевых профессиональных навыков студентов. Однако для достижения этих целей необходимо решить ряд проблем, связанных с подготовкой преподавателей и модернизацией инфраструктуры образовательных учреждений. Применение адаптивных обучающих систем на базе ИИ представляет собой эффективную методику, которая позволяет персонализировать учебный процесс и адаптировать его к индивидуальным потребностям студентов. Комплексный подход к интеграции ИИ в образование, включающий обучение преподавателей, модернизацию инфраструктуры и использование передовых технологий, позволит максимально реализовать потенциал ИИ и обеспечить качественное образование для студентов.

Литература.

1. Ахметова Л.В. Социально-педагогическая адаптация и профессиональное развитие личности в педагогическом вузе // Вестник ТГПУ 2010. № 4. С. 131.

2. Буранова, Ш. А., & Пак, Д. А. (2021). Развитие навыков письма у дошкольников в раннем возрасте. In *НОВАЯ НАУКА: История становления, современное состояние, перспективы развития* (pp. 142-143).

3. Буранова, Ш. А., & Пак, Д. А. (2023). Исследования знаний и навыков в области компьютерных технологий у будущих педагогов доо. *Экономика и социум*, (11 (114)-1), 624-627.

4. Буранова, Ш. А., & Пак, Д. А. (2023). РАЗВИТИЕ КОМПЕТЕНЦИИ У БУДУЩИХ ПЕДАГОГОВ ДОО В ОБЛАСТИ ИНФОРМАЦИОННЫХ ТЕХНОЛОГИЙ. *Экономика и социум*, (11 (114)-1), 628-631.

5. Зайнутдинова Л.Х. Создание и применение электронных учебников (на примере общетехнических дисциплин): монография. Астрахань: Изд-во ЦНЭП, 1999. 364 с.

6. Никифоров В.И., Сурыгин А.И. Теория и практика высшего профессионального образования. Термины, понятия и определения. СПб.: Изд-во Политех. ун-та, 2009. 141 с.

UZLUKSIZ KASBIY RIVOJLANISHGA MOTIVATSION TAYYORLIK

Oqilova Kamola Sadullayevna,

*Samarqand viloyati pedagoglarni yangi metodikalatga o'rgatish milliy markazi
"Pedagogika va psixologiya ta'lim texnologiyalari kafedrasi dotsenti"*

Annotatsiya. Ushbu maqolada o'qituvchilarning shaxsiy-kasbiy kompetentligini rivojlantirish, innovatsion jarayonlarni samarali boshqarish, kompetentlik va kompetensiyalar haqida to'xtalib o'tilgan.

Kalit soʻzlar. motiv, kompetentlik, motivatsiya, taraqqiyot, bilim, tajriba, rivojlanish, texnologiyalar.

Yangi Oʻzbekistonning mustahkam poydevori taʼlim tashkilotlarida yaratilishini Prezidentimiz Sh.Mirziyoyev “Yangi Oʻzbekistonning ostonasi maktabdan boshlanishi”ga urgʻu berish orqali taʼkidladi. Shunga muvofiq bugungi kunga kelib taʼlim maqsadlari tadrijiy rivojlanib, taraqqiyot tomon bormoqda. Bunday rivojlanishning jadal borishida esa oʻqituvchi bosh omil hisoblanadi.

Oʻqituvchilarning shaxsiy-kasbiy kompetentligini rivojlantirish yoʻnalishlarida tashkil etiladigan innovatsion jarayonlarni samarali boshqarish, mazkur jarayonga ularning qiziqishlarini oshirish hamda koʻzlangan natijalarga erishishda dialektiklik, davriylik, asoslanganlik darajasi, ixtiloflilik, ahamiyatlilik, tavakkalchilik, rahbarlik uslublarini tavsiflash qobiliyati, vaziyatga aloqadorlik, tarkibiy tuzilishga egaligi, innovatsion harakatlar strategiyasini shakllantirish imkoniyati, liderlik, ijtimoiy moʻljallanganlik, taʼlimni metodik jihatdan tabaqalashtirish qobiliyati, innovatsiyalarning subyekt tomonidan qabul qilishlik, moslashuvchanlik, masʼuliyat, uzluksiz va mustaqil bilim olishini ifodalovchi motivatsion tayyorlik kompetentligiga ega boʻlish majburiyatini belgilaydi.

Bu oʻz navbatida pedagog xodimning yangicha yondashuvlar, oʻzgarishlar, tamoyillar, chaqiriqlarga samarali munosabat bildirishi hamda mustaqil holda ongli va ijodiy oʻzgartirishlar kirita olish kompetentligini ham zaruriy koʻnikma tariqasida belgilash ehtiyojini vujudga keltiradi. Zero, Oʻzbekiston Respublikasi Xalq taʼlimi tizimini 2030-yilgacha rivojlantirish konsepsiyasida oʻqituvchilar uchun “taʼlim berishning zamonaviy nazariyalarini oʻzlashtirishni, pedagogik-psixologiyani tushunishni, taʼlim berishga kompetentlik hamda shaxsga yoʻnaltirilgan yondashuvlarni egallash” va “xalq taʼlimini boshqarishda strategik rejalashtirishning zamonaviy shakllarini yaratish, innovatsion gʻoyalar, ishlanmalar va texnologiyalar, sohada xalqaro tajribadan kelib chiqib ilgʻor yutuqlardan foydalanish amaliyotini kengaytirish” dolzarb vazifalardan biri sifatida belgilanishi bejiz emas.

Oʻz-oʻzini rivojlantirishga kompetentlik oʻqituvchining oʻz kasbiga nisbatan munosabatini ifodalaydi va unga faoliyatining konseptual loyihasi timsolida qaralishi pedagog xodimning doimo turli murakkablikdagi kasbiy vazifalar hamda pedagogik vaziyatlarning maqbul yechimini topishga layoqatli, yangiliklar uchun ochiq, tashabbuskor, intiluvchan boʻlishini talab qiladi. Demak, ayni shu jarayon oʻqituvchidan oʻz faoliyatiga munosabatini oʻzgartirishni, zaruriyat tugʻilganda, qayta qurishni talab etadi. Bu esa tizimning ustuvor vazifalaridan biri sanaladi.

Tadqiqot muammosi yuzasidan olib borilgan izlanishlar, sohaga daxldor adabiyotlar tahlili xalq taʼlimi tizimida uzluksiz kasbiy rivojlanish bilan oʻqituvchining amaliy faoliyati hamda oʻz-oʻzini rivojlantirishga motivatsion tayyorlik kompetentligi oʻrtasida quyidagicha ziddiyatlar mavjudligini koʻrsatdi:

- uzluksiz kasbiy rivojlanish jarayonida oʻqituvchilarning motivatsion tayyorlik kompetentligini rivojlantirish muammosiga pedagogik-psixologik jihatdan tegishli darajada eʼtibor qaratilmagan;

- jamiyat taraqqiyoti bilan bogʻliq maktab taʼlimida oʻqituvchilarning yangiliklarga intiluvchanlik, oʻzgarishlarga qayishuvchanlik, ayni taʼlimiy jarayon va

bugungi kun o'quvchisiga moslashuvchanligi, ilmiy-metodik salohiyatini rivojlantirish bo'yicha pedagogik talablarning ortishi taqozosi yuzasidan metodik tavsiyalar ishlab chiqilmagan;

- o'qituvchining uzluksiz kasbiy rivojlanishga motivatsion tayyorlik kompetentligini rivojlantirishning mazmuni, metodlari, vositalari va shakllari aniqlanmagan;

- o'tkazilgan davra suhbatlari va tajriba-sinov ishlariga ko'ra, o'qituvchilar uzluksiz kasbiy rivojlanishga oid malaka oshirishning turli shakllari, jumladan, tashkil etiluvchi qisqa muddatli kurslar yuzasidan yetarli ma'lumotga ega emas.

Yuqoridagilardan kelib chiqib, UKRga kompetentli yondashuvni amalga oshirish, o'qituvchining o'z kasbi doirasidagi talablarga muvofiq kompetentlik darajasini ko'tarish, jumladan, ushbu jarayonning barcha jihatlarini chuqur va har tomonlama ilmiy o'rganish talab etiladi. Shu bilan birga, ta'kidlash kerakki, kompetentlikni pedagogik fenomen sifatida talqin qilish biroz murakkab, chunki kompetentlik kategoriyasi pedagogikaga ijtimoiy-iqtisodiy jarayonlarning natijasi sifatida boshqa fanlardan kiritilgan bo'lib, ularda yetarli darajada talqin etilgan, o'rganilgan va o'zining mustahkam o'rniga ega. Pedagogik tushunchalar tarkibiga esa nisbatan keyingi yillarda kirib kelgan bo'lib, didaktik, metodik, xususan, ta'limda o'qitish tizimiga to'laqonli singdirilmagan va bu holat pedagogik tadqiqotlar davomida ularning ko'plab ta'riflari hamda talqinlari paydo bo'lishiga sabab bo'lmoqda.

Demak, tadqiqotimiz davomida kompetentli yondashuv, kompetentlilik tushunchalariga to'xtalib o'tish motivatsion tayyorlik kompetentligining mohiyatini yoritishda ma'lum ma'noda xizmat qiladi. O'qituvchining uzluksiz kasbiy rivojlanishiga kompetentli yondashuv kasbiy malaka talablarida ko'zda tutilgan shaxsiy samaradorlik, ta'lim mazmunini boyitish, ilmiy-metodik salohiyatini oshirishga yo'naltirilgan innovatsion texnologiyalardan unumli foydalanishni taqozo etadi. Bunda motivatsion tayyorlik, o'qituvchilarning qiziqishlarini orttirish, o'zlashtirilgan bilim, ko'nikma, malaka va tajribalarini yangi vaziyatlarda qo'llash, kuzatishlar yuzasidan xulosalar chiqarish va o'z-o'zini rivojlantirishga turtki beradigan, kasbiy ehtiyojlarni qondiradigan o'quv dasturlarini taklif qilish malaka oshirishning ustuvor vazifalaridan sanaladi.

Kompetentli yondashuvga asoslangan ta'lim – o'qituvchilarda egallangan bilim, ko'nikma va malakalarni o'z shaxsiy, kasbiy va ijtimoiy faoliyatlarida amalda qo'llay olish kompetensiyalarini shakllantirishga yo'naltirilganligi bilan birgalikda, ularda mustaqillik, faol fuqarolik pozitsiyasiga ega bo'lish, tashabbuskorlik, mediaresurslar va axborot kommunikatsiya texnologiyalaridan o'z faoliyatida oqilona foydalana olish, ongli ravishda kasb tanlash va unga to'g'ri munosabatda bo'lish kabi sog'lom raqobat ko'nikmalarini shakllantiradi, nafaqat o'quvchilarga ta'lim berishda, balki o'z-o'zini o'qitib borishda ham uzviylik va uzluksizlik tamoyiliga amal qilishni ta'minlaydi.

Olimlarning fikriga ko'ra, "kompetensiya" shaxs mukammal biladigan predmet – soha bo'lib, uning faoliyat ko'rsatishi uchun tayyor ekanligi o'lchovi hisoblanadi. "Kompetentlik" tushunchasini esa undan farqli o'laroq, shaxsning yo'nalitirilgan

tasnifi, bitiruvchining ma'lum sohada faoliyat ko'rsata olish ko'nikmasi ekanligini ta'kidlaydilar.

O.Qo'ysinov kompetentlikni bu faqatgina o'zlashtirilgan bilimlar va tajribalarning mavjudligi va salmoqli hajmi bo'libgina qolmay, balki ulardan kerak vaqtda hamda o'zining xizmat vazifalarini bajarish jarayonida foydalana olish demakdir, deya ta'riflaydi. Tadqiqotchi kompetentlikning murakkab, integral xarakterini tavsiflar ekan, xorijdagi boshqaruv modellarida uning uch darajasi yoki turi ajratib ko'rsatilganligini ta'kidlaydi:

1) integrativ kompetentlik – bilim va ko'nikmalarni o'zlashtirishga va tashqi muhitning tez o'zgarib turadigan sharoitlarida ulardan foydalana olishga qodirlik;

2) ijtimoiy-psixologik kompetentlik – zehn-idrok, odamlarning xulq-atvorini tushunish bo'yicha bilimlar va ko'nikmalar, ularning faoliyati motivatsiyasi, kirishuvchanlik va muloqot madaniyatining yuqori darajadali;

3) boshqaruv faoliyatining muayyan sohalari bo'yicha kompetentlik – qarorlar qabul qilish, axborot yig'ish, odamlar bilan ishlash metodlari va hokozolar.

Sh.S.Sharipovning fikricha, kompetentlik – shaxs bilim, ko'nikma va tajribalarini uning ijtimoiy professional mavqeyi va o'ziga tegishli vazifalarni bajarish, muammolarni hal qilishga yetarliligi hamda haqiqiy moslik darajasi. Kompetentlik tarkibiga sof kasbiy bilim, ko'nikma va malakalardan tashqari tashabbuskorlik, hamkorlik, guruhda ishlash layoqati, kommunikativ qobiliyati, real baholay olish, mantiqiy fikrlash, axborotni saralash va foydalana olish xususiyatlari ham kiradi [9].

Boshqa bir holatda kompetentlikni xushaxloqlik, pedagogik tashkilotchilik, boshqaruvchilik, kommunikativlik singari kasbiy ahamiyatga ega shaxsiy sifatlar bilan bir qatorga qo'yadilar. Kompetentlikning o'zi pedagogda umumiy dunyoqarashning kengligi va madaniyatning yuqoriligi, pedagogika, psixologiya, boshqaruv nazariyasi va ta'limni boshqarishning ilmiy asoslari bo'yicha kasbiy bilimlarining mavjudligi, o'z bilimlarini amaliyotda rivojlantirishga qodirlik, ijtimoiy va psixologik-pedagogik tadqiqotlar metodlarini bilish, pedagogik va boshqaruv ko'nikmalarining zaruriy majmuasiga ega bo'lishni nazarda tutadigan kasbiy bilim va ko'nikmalarning mavjudligi, shuningdek, ularni amaliy faoliyatda qo'llash va takomillashtirishga qodirlik bilan belgilanadi .

Pedagog olimlarning ishlarida kompetentlikning pedagogik nuqtai nazardan yanada kengroq va sinchiklab o'rganish imkonini beradigan turli jihatlari va tarkibiy qismlari ajratib olingan hamda o'rganib chiqilgan.

Demak, kompetentlikni layoqatlilik, tayyorlik, imkoniyatga egalik va shu bilan birga, ma'lum bir harakatlar natijasi sifatida talqin etish mumkin bo'lgan faoliyatga doir kategoriya bo'lib, subyektning qo'yilgan vazifalarni bajarishga qaratilgan kasbiy, ijtimoiy va boshqa faoliyatida yuzaga chiqadi. Umuman, kompetentlik – individning jamiyatda, xususan, kasb sohasida muvaffaqiyatli faoliyat olib borishi, atrofda obyektlar va subyektlar bilan o'zaro hamkorlik bo'yicha muayyan malakalar hamda kasbiy tajribalar shakllanganligining muayyan darajasidir. Kompetentlikning shakllanganligi borasida inson mehnatining natijasiga qarab baho beriladi. Har bir xizmatchining kompetentligi darajasi uning bajargan ishi shu

kasbiy faoliyatning yakuniy natijasiga qo‘yiladigan talablarga qay darajada javob berishiga qarab belgilanadi.

Foydalanilgan adabiyotlar ro‘yxati

1. O‘zbekiston Respublikasi Prezidentining 2019 yil 29 apreldagi “O‘zbekiston Respublikasi Xalq ta’limi tizimini 2030 yilgacha rivojlantirish konsepsiyasini tasdiqlash to‘g‘risida”gi PF–5712-son Farmoni. – QHMMB, 29.04.2019. 06/19/5712/3034-son.

2. Sharipov Sh.S. Kasb ta’limi o‘qituvchisi kompetentligini ta’minlashda ilmiy-metodologik yondashuvlar. /<http://dr-sharipov.com/2014/03/02>.

3. Pedagogika: ensiklopediya. II jild / tuzuvchilar: jamoa. – Toshkent: “O‘zbekiston milliy ensiklopediyasi” Davlat ilmiy nashriyoti, 2015. – 376 b.

4. Pedagogika / V.A.Slasyonin, I.F.Isayev, Ye.N.Shiyanov; Pod red. V.A.Slasyonina. – M.: «Akademiya», 2002. – 576 s.

5. Shodiyeva M.J. Boshlang‘ich sinf o‘qituvchilari malakasini oshirish tizimining o‘quv-metodik ta’minotini takomillashtirish: ped. fan... (PhD) diss. – Toshkent, 2019. – 220 b.

6. Shodmonova M.B. Malaka oshirish tizimida ona tili va adabiyot o‘qituvchilarining kasbiy tayyorgarligini rivojlantirish texnologiyalarini takomillashtirish: ped. fan... (PhD) diss. – Toshkent, 2019. – 182 b.

7. Qo‘ysinov O.A. Kompetentli yondashuv asosida bo‘lajak o‘qituvchilarning kasbiy-pedagogik ijodkorligini rivojlantirish texnologiyalari: diss. ... ped. fan. dok. (DSc). – Toshkent, 2019. 237 b.

8. Elektron resurs: <http://www.yspu.ru/projects/infomet/preemstvennost/Ssilki.htm>.

MAMLAKATIMIZDAGI TA’LIMGA OID ONLAYN TA’LIM PLATFORMALARNING TAHLILI

Xujakulov Sherzod Amankulovich

Samarqand viloyati pedagoglarni yangi metodikalarga

o‘rgatish milliy markazi katta o‘qituvchisi. E-mail: timlandiya@gmail.com

Annotatsiya: Ushbu maqolada ta’limga oid platformalar hamda mamlakatimizda bu sohada amalga oshirilayotgan islohatlar, pedagoglarni axborot-metodik qo‘llab-quvvatlash haqida tuxtalib o‘tilgan.

Kalit so‘zlar: ta’lim, axborot, axborot-metodik, axborot-metodik qo‘llab-quvvatlash, platformalar, portallar, veb-saytlar.

Hozirgi kunda ta’lim tizimini axborot-metodik qo‘llab-quvvatlash murakkab va ko‘p qirrali jarayon hisoblanadi hamda turli xil resurslardan, jumladan, veb-saytlardan foydalanishni o‘z ichiga oladi. So‘nggi yillarda ta’lim faoliyatini axborot-metodik qo‘llab-quvvatlashga qaratilgan veb-saytlar (platformalar) ko‘payib bormoqda. Ushbu veb-saytlar dars rejalari, onlayn kontentlar, davomatlar, mashg‘ulotlar va baholashlar kabi keng ko‘lamli resurslarni taklif etadi.

Xalqaro ta’lim bozorida onlayn o‘qitish salmog‘ining oshib borayotganligi mazkur soha imkoniyatlari, rivojlanish istiqbollari, ilmiy, nazariy va amaliy asoslarini

o'rganishga qaratilgan tadqiqot ishlarini olib borishni taqozo qiladi. Jumladan, Garvard Kennedi maktabi iqtisodchisi, doktor Devid Deming onlayn ta'lim inqilobining xususiyatlari, Garvard Biznes maktabini professori Ashley Whillans onlayn ta'limning inson hayotini o'zgartirishiga ta'siri, Josh Bersin onlayn ta'limning istiqbollari, Matthieu Cisel, David Pontalier] bilim bozorlarida biznes modellarining o'qituvchilar motivatsiyasi va strategiyalari ta'siriga doir izlanishlar olib borishgan.

O'quv jarayonlarini axborot-metodik qo'llab-quvvatlashga doir platformalar turli imkoniyatlarni, ya'ni videolar, maqolalar va amaliy masalalarni o'z ichiga olgan keng ko'lamlı ta'lim resurslarini taklif qilishi, o'quvchilarga yangi materialni o'rganishi, o'qituvchilarga kasbiy mahoratini oshirish, mutaxassisligiga oid so'nggi yangiliklar va ilg'or tajribalardan xabardor bo'lishga yordam berishi bilan bog'liq respublikamiz olimlari tomonidan tadqiqot obyekti sifatida birmuncha o'rganilgan. Ularning sirasiga T.I.Abdukarimov [1], F.M.Rahimov, S.H.Yuldasheva [2], S.A.Xamraev, S.A.Sattorov [4], Z.B.Abdukarimova, S.N.Nabieva [5], D.S.Usmonova, S.S.Navruzova [3], R.S.Abdurahmonov, F.Sh.Ubaydullaevlarni [6] kiritish mumkin. Tadqiqotchilar ilmiy izlanishlari asosida o'quv jarayonini axborot-metodik qo'llab-quvvatlashda veb-saytlarning ahamiyatini yuqori baholashadi hamda o'qituvchilar, ta'lim jarayonining boshqa ishtirokchilarini ma'lumot va resurslar bilan ta'minlashda samarali vosita bo'lishi mumkin, degan xulosaga kelishadi.

Mamlakatimizda onlayn ta'lim platformalaridan foydalanish birmuncha orqada ekanligini milliy qidiruv tizimiga murojat qilganimizda guvohi bo'ldik. Quyida keltirilgan ro'yxatda ta'limga oid saytlarning birortasi murojaatlar bo'yicha yuqori 40 talikka kirmaganligi ham mamlakatimizda sohaga daxldor platformalarning nufuzini oshirish kerakligini ifodalaydi (1-rasm)

Saytlar reytingi

23.07.2023

O'rin	Resurs nomi	TAS-IX	Tashrif buyuruvchilar	Ko'rishlar	Barcha yo'nalishlar
1	Qalampir - Празда бывает горькой		94 178	258 117	Ta'lim
2	CA - новости футбола Центральной Азии		91 213	443 107	Ilm
3	Stadion.UZ - Новости футбола		57 554	276 453	Madaniyat
5	Gov.uz - Правительственный портал Республики Узбекистан.	tas-ix	42 134	414 140	Sport
6	Единый портал интерактивных государственных услуг	tas-ix	40 084	407 670	Jamiyat
7	OLAMSPORT - новости спорта Центральной Азии		34 639	77 979	IT-industriya
8	Mover.uz - Видеоролики онлайн	tas-ix	32 040	113 298	Biznes
9	Lex.uz - Законодательство Узбекистана	tas-ix	27 487	74 215	E-tijorat new
10	Агентство по оценке знаний и квалификаций		24 323	48 025	Yangiliklar va OAV
11	Golden Pages - Золотые страницы Узбекистана		23 819	39 131	Hordiq

umumiy ro'yxat →

1-rasm. O'zbekistonda eng ko'p murojaat qilingan saytlar reytingi (<https://www.uz/uz>)

Ta'limga oid saytlarning reytingi bilan qiziqib ko'radigan bo'lsak, bu holatda ham, asosan, ko'proq so'rovlar universitet va ma'lumot beruvchi saytlarga ekanligini ko'rish mumkin. (2-rasm)

O'rin	Resurs nomi	TAS-IX	Tashrif buyuruvchilar	Ko'rishlar	Barcha yo'nalishlar
1	Портал открытый бюджет Республики Узбекистан		13693	24320	Ta'lim
2	Андижанский государственный медицинский институт		11413	47336	Ilm
3	IDUM.UZ - Портал для учителей и учеников		8922	16485	Madaniyat
4	ZiyoUz - Культурно-просветительский портал		7700	15324	Sport
5	Архив.уз		5052	18737	Jamiyat
6	Ферганский филиал ТУИТ		4401	7724	IT-industriya
7	Ташкентский Университет Информационных Технологий		4238	9104	Biznes
8	Grantlar.uz - Гранты на обучение		3864	7896	E-Ijorat new
9	Гулистанский Государственный Университет		3832	7589	Yangiliklar va OAV
10	Бухарский государственный университет		3091	4720	Hordiq

umumiy ro'yxat →

2-rasm. Ta'lim yo'nalishidagi saytlar tahlili https://www.uz/uz?cat_id=289

Ta'lim jarayonlarini axborot-metodik qo'llab-quvvatlashga qaratilgan ta'lim platformalarining samaradorligini baholash uchun ularning mazmuni va funktsionalligini tahlil qilish muhimdir. Ushbu tahlillar quyidagi omillarga qaratilishi maqsadga muvofiq:

kontentning sifati – platforma mazmunan aniq, dolzarb va foydalanuvchilarning ta'lim ehtiyojlariga mos bo'lishi;

foydalanuvchilar uchun qulayligi – qidiruv tizimining qulayligi, ekranga moshlashuvchanligi, ko'rinishi jihatidan o'ziga jalb qilishi hamda tuzilmaviy yaxshi tashkil etilgan va ma'lumotlarni topish oson bo'lishi;

interaktivligi – kontent bilan o'zaro aloqada bo'lish imkoniyatini taklif qilishi, faoliyat, baholash, admin, o'qituvchi yoki boshqa ishtirokchilar bilan onlayn muloqat qila olishi;

kirishning osonligi – qisqa va kichik hajmli ma'lumotni taqdim etgan holda ro'yxatdan o'tish yoki ochiq holda foydalanish imkoniyatini taqdim qilishi;

maqsadli auditoriyasi – o'qituvchilar, talabalar yoki ota-onalar kabi ma'lum bir toifa auditoriya uchun mo'ljallangan bo'lishi;

multimediadan foydalanish – video, tasvir va audio yozuvlar kabi multimedia elementlaridan keng va o'rinli foydalanilishi;

qo'llab-quvvatlashning mavjudligi – foydalanuvchilarni doimiy qo'llab-quvvatlash, FAQ bo'limi yoki aloqa formasi kabi murojaat imkoniyatlari tashkil etilgan bo'lishi.

Bu omillarning barchasini inobatga olgan holda, ta'lim faoliyatini yuqori sifatli axborot-metodik qo'llab-quvvatlovchi veb-saytlarni aniqlash mumkin. Ushbu veb-saytlar o'z bilimini qo'llab-quvvatlash uchun manbalar izlayotgan o'qituvchilar, talabalar, ota-onalar va boshqa foydalanuvchilar uchun qimmatli vosita bo'lishi lozim.

Xulosa o'rnida aytish mumkinki, ta'lim jarayonlarini axborot-metodik qo'llab-quvvatlashga yo'naltirilgan veb-saytlar (platformalar) tahlili ushbu resurslarning mavjudligi ta'lim sifati va samaradorligini ta'minlashda muhim qadamdir. Yuqorida sanab o'tilgan omillarni hisobga olgan holda sifatli kontent, foydalanuvchilarga qulay funktsionallik va interaktiv xususiyatlarni taklif qiluvchi veb-saytlarni aniqlash

mumkin. Ushbu veb-saytlar ta'lim faoliyatini qo'llab-quvvatlash va ta'lim natijalarini yaxshilash uchun qimmatli vositalar bo'lishi mumkin.

FOYDALANILGAN ADABIYOTLAR RO'YXATI.

1. Abdukarimov T.I. O'zbekistonda ta'lim jarayonini axborot ta'minoti: muammolar va ularni hal qilish yo'llari // Toshkent davlat universiteti axborotnomasi. – Toshkent, 2021. – №3. – B. 147-152.

2. Rahimov F.M., Yuldasheva S. H. Iqtisodiyotni raqamlashtirish sharoitida ta'lim jarayonlarini axborot-metodik ta'minlash // "Fan va ta'lim axborotnomasi". – Toshkent, 2019. – № 22-3. – B. 120-122.

3. Usmonova D.S., Navruzova S.S. Universitetda O'quv jarayonini axborot-metodik ta'minlashda axborot texnologiyalaridan foydalanish // "Fan va ta'lim axborotnomasi", – Toshkent, 2019. – № 21-2. – B. 112-114.

4. Xamraev S.A., Sattorov S.A. Universitetda O'quv jarayonlarini axborot-metodik ta'minlashda axborot texnologiyalaridan foydalanish // "Fan va ta'lim axborotnomasi". – Toshkent, 2019. – №18-2. 117-119.

5. Абдукаримова З.Б., Набиева С.Н. "Raqamli O'zbekiston" konsepsiyasini amalga oshirish sharoitida Ўқув жараёнини ахборот-методик таъминлаш // Фан ва таълим ахборотномаси. – Тошкент, 2019. – №20-2. – Б. 114-116.

6. Абдурахмонов Р.С., Убайдуллаев Ф.Ш. (2019). "Raqamli O'zbekiston" konsepsiyasini amalga oshirish sharoitida Ўқув жараёнини ахборот-методик таъминлаш // Фан ва таълим ахборотномаси. – Тошкент, 2019. – № 23-2. – Б. 110-112.

7. Ashley Whillans [Elektron resurs]. – URL: <https://www.hbs.edu/faculty/Pages/profile.aspx?facId=943704&view=featured-work>

8. David Deming. "The Online Learning Revolution" [Elektron resurs]. – URL: <https://www.aeaweb.org/articles?id=10.1257/aer.p20151024>.

9. Josh Bersin [Elektron resurs]. – URL: <https://joshbersin.com/2015/12/the-use-of-moocs-and-online-education-is-exploding-heres-why/>

10. Matthieu Cisel, David Pontalier. "Knowledge Marketplaces: An Analysis of the Influence of Business Models on Instructors' Motivations and Strategies" [Elektron resurs]. – URL: <https://www.irrodl.org/index.php/irrodl/article/view/5459/5554>

PEDAGOGIK KREATIVLIK VA UNI RIVOJLANTIRISH TUSHUNCHALARI TALQINI

Eshkuvatov Jasur Buribayevich,

A.Avloniy nomidagi milliy-tadqiqot instituti doktranti

Annotatsiya. Maqolada turli pedagogik adabiyot va manbalarni to'plash, o'rganish va tahlil qilish asosida tadqiqotchi olimlar tomonidan kreativlik hamda pedagogik kreativlik tushunchalari bo'yicha keltirilgan nazariy-ilmiiy ta'riflar tavsifi hamda mohiyati haqida batafsil ma'lumot berilgan. Shuningdek, tahliliiy yondashuvlarimiz asosida pedagoglarda kreativlikni rivojlantirish bo'yicha tegishli tavsiylar keltirilgan.

Tayanch soʻzlar: pedagogik kreativlik, kreativ tafakkur, tezkor fikrlash, ijodkorlik, kreativlik, pragmatika, kompetensiya, kritik tafakkur, kommunikatsiya, kolloboratsiya, akmeologik.

Annotation: In the article, based on the collection, study and analysis of various pedagogical literature and sources, detailed information is provided about the description and essence of the theoretical-scientific definitions given by research scientists on the concepts of creativity and pedagogical creativity. Also, on the basis of our analytical approaches, appropriate recommendations for the development of creativity among pedagogues are presented.

Key words: pedagogical creativity, creative thinking, quick thinking, creativity, creativity, pragmatics, competence, critical thinking, communication, collaboration, acmeological.

Аннотация: В статье на основе сбора, изучения и анализа различной педагогической литературы и источников дана подробная информация об описании и сущности теоретико-научных определений, данных учеными-исследователями понятиям творчества и педагогического творчества. Также на основе наших аналитических подходов представлены соответствующие рекомендации по развитию творческих способностей педагогов.

Ключевые слова: педагогическое творчество, творческое мышление, быстрота мышления, креативность, креативность, прагматика, компетентность, критическое мышление, общение, сотрудничество, акмеологическое.

Mamlakatimizning kelajagi, istiqboli va islohotlarning muvaffaqiyati koʻp jihatdan taʼlim sohasida olib borilayotgan oʻqituvchi-pedagoglarning kreativligi, saviyasi, fidoyiligi, tayyorgarligi hamda yosh avlodga taʼlim berish va barkamol inson darajasida tarbiyalab, voyaga yetkazishga nisbatan shijoatiga bogʻliq. Uzluksiz taʼlim tizimida faoliyat olib borayotgan pedagoglarni samarali natijalarga olib keluvchi ilmiy-nazariy bilimlar bilan birgalikda kreativ faoliyatga undovchi amaliy koʻnikmalar bilan ham doimiy qurollantirib borish zamon talabidir. Pedagogik taʼlimda shaxsga yoʻnaltirilgan yondashuvning imkoniyatlaridan foydalanishga ustuvorlik berish strategik ahamiyat kasb etmoqda. Bugungi kunda uzluksiz taʼlimni, jumladan, umumiy oʻrta taʼlim tizimini modernizatsiya qilish taʼlim va tarbiyaning anʼanaviy usullarini ijodkorlikka yoʻnaltirilgan usullarga almashtirish zarurati paydo boʻlmoqda.

Prezidentimiz Sh.Mirziyoyev “Jamiyatimizda bogʻcha tarbiyachisi, maktab muallimi, oliygohlarning professor-oʻqituvchilari va ilmiy-ijodiy ziyolilarni bugun biz intilayotgan Uchinchi Renessansning toʻrt tayanch ustuni deb eʼtirof etmoqdamiz”. Darhaqiqat, mamlakatimizda soʻnggi yillarda ilm-fan va taʼlim-tarbiya sohasini davlat siyosatining ustuvor yoʻnalishiga aylantirishga qaratilgan qator islohotlar amalga oshirilmoqda. Prezidentimiz taʼbiri bilan aytganda, “Taʼlim sohasining yana bir muhim vazifasi – faol fuqarolik pozitsiyasiga ega boʻlgan, Vatan va xalq manfaatlarini qatʼiy himoya qila oladigan, zamonaviy, keng fikrlaydigan yoshlar avlodini shakllantirishdan iborat” [1] deb, tariflashida ham katta hur maʼno mujassam.

Bugun zamonaviy bilimlarga ega bo'lgan, kreativ, yuqori salohiyatli va yaratuvchan pedagog bo'lish davr talabi bo'lib kelmoqda.

Jamiyatimizda pedagoglar uchun yaratilayotgan shart-sharoitlarni "Pedagogning maqomi to'g'risida"gi qonunda hamda "Pedagoglar malakasini oshirish ularga o'z kasbiy bilim, malaka va ko'nikmalarini chuqurlashtirish hamda yangilab borish" ta'kidlanadi [2], deyilgan moddada ham aniq belgilab berilgan.

Butunjahon iqtisodiy forumida taqdim etilgan ta'lim modelining bosh g'oyasini "4K: kritik tafakkur, kreativlik, kommunikatsiya, kolloboratsiya" ko'nikmalari tashkil etishi ham ta'lim sohasida yuqori natijalar ko'rsatayotgan davlatlarda bu kompetensiyalarning prerogativligiga [3] mutanosibligini ko'rsatadi.

YuNESKO kattalar ta'limini XXI asrda "eshiklarni ochuvchi kalit" [4] deb e'tirof etdi. Jahon miqyosida pedagog kadrlarning ijodiy salohiyati, akmeologik kompetentligi va kreativligini rivojlantirish, axborot-kommunikatsiya texnologiyalari va dasturlari orqali o'qitishning an'anaviy hamda zamonaviy metodlaridan kompleks foydalanish orqali ijtimoiy-iqtisodiy yuksalishning intellektual resurslarini yaratish dolzarb ahamiyat kasb etmoqda [5].

Pedagogik ta'limda shaxsga yo'naltirilgan yondashuvning imkoniyatlaridan keng foydalanishga ustuvorlik berish, uzluksiz ta'lim tizimini jumladan, umumiy o'rta ta'lim tizimini modernizatsiya qilish ta'lim va tarbiyaning an'anaviy usullarini ijodkorlikka yo'naltirilgan usullarga almashtirishni taqozo etmoqda. Bugungi kunda yuqori malakali o'qituvchilarni tayyorlash, faoliyatlarini loyihalashtirish, ular orqali o'quvchilarda zamonaviy ko'nikmalarni shakllantirish, kognitiv imkoniyatlarini kengaytirish, egallagan bilimlarini ijodiy qo'llash, kreativlikni rivojlantirishga doir kompetensiyalarini mustahkamlash ehtiyoji mavjud.

Shu o'rinda kreativlik, ijod, kreativ tafakkur tushunchalariga alohida to'xtalib o'tsak.

Kreativ shaxslarning shakllanishini shaxsning o'zaro mos tarzda bajarilgan ijodiy faoliyat va ijodiy mahsulotlarni yaratish borasidagi rivojlanishi sifatida belgilash mumkin. Ushbu jarayonning sur'ati va qamrovi biologik va ijtimoiy omillar, shaxsning faolligi va kreativ sifatlari, shuningdek, mavjud shart-sharoit, hayotiy muhim va kasbiy shartlangan hodisalarga bog'liq. Tadqiqotchi olim R.E. Goldsmithning ta'kidiga ko'ra kreativ tafakkurni shakllantirish va rivojlantirish, ularni ijodiy fikrlash, yangi g'oyalarni o'ylab topishga majbur qilish, ta'lim olishga bo'lgan munosabatni o'zgartirish, ularni yutuqlarga erishishga rag'batlantirishdagi asosiy vositadir. Zero, kreativlik zamonaviy dars mashg'ulotlarida yetishmayotgan omil sanaladi [6; 4 b].

Bir vaqtning o'zida bir nechta turli masalalarning yechimini topishga erishish, o'z faoliyatida innovatsion yangiliklarni, noodatiy g'oyalarni qo'llay olish malakasiga ega bo'lish bugungi kun pedagogiga qo'yilayotgan asosiy talablardan biridir. Bu esa ulardan kreativ kompetentlikka ega bo'lishni taqozo etadi.

Kreativlik insonning ijodiy qobiliyatlari orqali yangilik yaratish imkoniyatlarini ifodalaydi. Bunday ijodkorlik umuman boshqa-boshqa, turli faoliyat sohalarida, muloqot davomida, fikrlash jarayonida va hatto his-tuyg'ularda namoyon bo'lishi ham mumkin. Kreativlik – bu qobiliyatlilik, yangi g'oyalarga nisbatan o'tkir

zehnlilik, masala va muammolarni noodatiy usullar orqali hal eta olish hodisasidir. Kreativ inson yuqori ustunlikka ega bo‘lib, ishdagi hamkasblaridan ajralib turadi, u qiziqarli suhbatdosh va eng qiyin vaziyatlarda yengil yechim topa biladigan inson hisoblanadi. Kreativ inson atrofdagilarga nisbatan o‘ta sabrli, og‘ir-vazmin, dunyoni o‘z qarashlari bilan kuzatadi.

Falsafiy ensiklopediya lug‘atida kreativlik (lot. *Creo* - ijod etmoq, yaratmoq) berilgan jarayon va muammolarning noodatiy ko‘rinishda yechimini topishga yo‘naltirilgan ijodiy o‘zgarishlarga bo‘lgan qobiliyat sifatida tavsiflanadi [7].

“Psixologiyada kreativlik insonning ijodiy imkoniyatlarini namoyon bo‘lishi (fikrlash, his - tuyg‘ular, muloqot, shaxsiy faoliyat) sifatida qaraladi va umumiy holda uning alohida jihatlarini, faoliyat mahsulotlarini”, [8;7 b] ularni yaratish jarayonini tavsiflaydi.

G‘arbda kreativlik ijodning texnologik elementi sifatida talqin etiladi. Axborot davriga qadar kreativlik va kreativ texnologiyalar haqida kamdan kam odamlar ma‘lumotga ega bo‘lgan.

Jumladan, Suqrot kreativlikni yo‘qlikdan borliqning tug‘ilishi sifatida baholaydi. Uningcha, ijod – insonning asl faoliyat jarayoni bo‘lib, uning natijasida sifat jihatidan yangi moddiy va ma‘naviy qadriyatlar yaratiladi, yangi buyumlar, xulq, muloqot usullari, tasavvurlar va bilimlar shakllanadi. Ijod jarayonida nafaqat obyektiv borliq hodisalari va buyumlari, balki, ularning mavjudligi yoki vujudga kelish maqsadi, shartlari va sabablari anglanadi [9]. Aflotunning qarashlarida kreativlik insonning turli tushunchalar yaratishga qaratilgan mushohada yuritish qobiliyati bo‘lsa, kreativ tafakkur uni kundalik amaliy faoliyatga tatbiq zarurati tarzida qaraladi [10]. Arastu esa “ijod o‘z-o‘zini anglashdagi determinallashgan faoliyat bo‘lib, u bilimning yangidan yangi sifat ko‘rsatkichlarini yuzaga keltiradi”, deya ta‘riflaydi hamda “kreativlik” va “kreativ tafakkur” tushunchalarini ajratishga harakat qiladi, uning fikricha “kreativlik” ijodiy imkoniyatning ijodiy voqelikka o‘tish jarayoni, “kreativ tafakkur” esa shu jarayonning pirovard natijasini ko‘rsatadi. Lekin, faylasuf keyingi mulohazalarida ushbu fikrlarini rivojlantirmaydi va ularni bir-biriga o‘xshash, o‘zaro to‘ldiruvchi mazmunida foydalanadi [11].

G‘arb kishilari uchun kreativlik, umuman olganda, yangilik sanaladi. Ular kreativlik negizida noan‘anaviylik, qiziquvchanlik, tasavvur, hazil-mutoyiba tuyg‘usi va erkinlik mavjud bo‘lishiga e‘tiborni qaratadilar (Myordok, Ganim, 1993 y.; Shternberg, 1985 y.). Sharqliklar esa, aksincha, kreativlikni ezgulikning qayta tug‘ilish jarayoni, deb tushunadilar (Xui, Sternberg, 2002 y.; Rudovich, Xui, 1997 y.; Rudovich, Yue, 2000 y.). Garchi g‘arblik va sharqliklarning kreativlik borasidagi qarashlari turlicha bo‘lsa-da, biroq, har ikki madaniyat vakillari ham mazkur sifat va unga egalikni yuqori baholaydilar (Kaufman, Lan, 2012 y.). Ko‘pgina o‘qituvchilar o‘zlarida kreativlik qobiliyatini mavjud emas, deb hisoblaydilar. Buni ikki xil sabab bilan asoslash mumkin: birinchidan, aksariyat o‘qituvchilar ham aslida “kreativlik” tushunchasi qanday ma‘noni anglatishini yetarlicha izohlay olmaydilar; ikkinchidan, kreativlik negizida bevosita qanday sifatlar aks etishidan bexabar bo‘lishlari mumkin.

Ken Robinsonning fikriga ko‘ra, “kreativlik – o‘z qiymatiga ega original g‘oyalar majmuyi” sanaladi [12].

Gardner “kreativlik – shaxs tomonidan amalga oshiriladigan amaliy harakat bo‘lib, u o‘zida muayyan yangilikni aks ettirishi va ma’lum amaliy qiymatga ega bo‘lishi lozim”, deb izohlaydi [13].

Emebayl esa kreativlikni “muayyan soha bo‘yicha o‘zlashtirilgan puxta bilimlar bilan birga yuqori darajada noodatiy ko‘nikmalarga ham ega bo‘lishdir” deb tushuntiradi [14].

G.M.Kodjaspirovaning pedagogik lug‘atida kreativlik ijodiy qobiliyat va shaxsning barqaror xarakteristikasini tashkil etuvchi omil sifatida talqin qilinadi [15]. Abraxam Maslouning so‘zlariga ko‘ra [16], kreativlik – o‘z-o‘zini yuksaltirish, ya’ni o‘z shaxsiy imkoniyatlarini butunlay rivojlantirishga qodir bo‘lgan insonlarning universal xususiyati hisoblanadi. Birgina ijodda inson o‘zining ichki imkoniyatlarini bir qolipga tushib qolgan holatda emas, balki original tarzda harakatlanib, namoyon qilishi mumkin.

Ushbu ta’riflardan ko‘rinib turibdiki, kreativlik har bir shaxs, ayniqsa, o‘qituvchi pedagogning rivojlanishi uchun zarur bo‘lgan ko‘nikmalardan biri hisoblanadi. “Kreativlik” tushunchasi o‘zida madaniy xilma-xillikni aks ettiradi. Kreativlik – bu mavjud bilim va ko‘nikmalarga tayangan holda kutilmagan qarorlar qabul qilish qobiliyatidir. Bundan kelib chiqadiki, kreativlik – insonga biron-bir yangilik yaratishda yordam beradigan, uning ijodiy imkoniyatlari hisoblanadi.

Yuqorida bildirilgan fikrlarga tayangan holda “kreativlik” tushunchasini quyidagicha sharhlash mumkin: Kreativlik individning yangi g‘oyalarni ishlab chiqarishga tayyorlikni tavsiflovchi va mustaqil omil sifatida iqtidorlilikning tarkibiga kiruvchi ijodiy qobiliyatdir.

Shaxsning kreativligi uning tafakkurida, muloqotida, his-tuyg‘ularida, muayyan faoliyat turlarida namoyon bo‘ladi. Kreativlik shaxsni yaxlit holda yoki uning muayyan xususiyatlarini tavsiflaydi. Kreativlik iqtidorning muhim omili sifatida ham aks etadi. Qolaversa, kreativlik zehni o‘tkirlikni belgilab beradi, “talaba o‘quvchilar e’tiborini ta’lim jarayoniga faol jalb etishni ta’minlaydi”.

Dunyo ta’limida barcha sohalarning mutaxassisleri kabi o‘qituvchilarga ham kreativlik sifatlari mavjudligi va uning darajasini aniqlab borish muhim, deb qaraladi. Buning natijasida ular E.P.Torrens tomonidan 1987-yilda asoslangan va shaxsning kreativ tafakkurga egaligini aniqlovchi testdan o‘tkaziladi. Mazkur test shaxs kreativligi va uning darajasini ijodiy faoliyatni tashkil etishdagi faollik, tezkor fikrlash, o‘ziga xos (original) lik va takomillashganlik kabi mezonlar bo‘yicha baholash imkoniyatini yaratadi. O‘quvchi tomonidan tavsiya etilgan savollarga beriladigan javoblar aynan mana shu to‘rtta mezonni qanoatlantirishi lozim [17].

E.P.Torrens fikricha, “kreativlik” [18] tushunchasi negizida quyidagi muammolar yoritiladi:

- muammoni yoki ilmiy farazlarni ilgari surish;
- farazni tekshirish va o‘zgartirish;
- qaror natijalarini shakllantirish asosida muammoni aniqlash;
- muammo yechimini topishda bilim va amaliy harakatlar.

Kreativ fikrlash har bir ijtimoiy sohada yaqqol aks etishi mumkin. O‘qituvchining ijodkorligi esa u tomonidan tashkil etiladigan kasbiy faoliyatni tashkil

etishga ijodiy (kreativ) yondashuvida aks etadi. So‘nggi yillarda ushbu holat “pedagogik kreativlik” tushunchasi bilan ifodalanmoqda [19].

Pedagogikada kreativlik (ijodiylik) “qandaydir yangi, betakror narsa yarata olish layoqati, badiiy shakl yaratish, fikrlash, g‘oya va yechimga olib keluvchi aqliy jarayon, shaxsning yangi g‘oyalarni yaratish va qabul qilishga tayyorligini tavsiflovchi ijodiy qobiliyati” [20; 198-b.] sifatida ta’riflanadi.

Pedagogning kreativlik sifatlariga ega bo‘lishi uning shaxsiy qobiliyatlari, tabiiy va ijtimoiy quvvatini kasbiy faoliyatni sifatli, samarali tashkil etishga yo‘naltiradi. Ushbu xususiyatlar ularda o‘quv va tarbiya jarayonlarini tashkil etishga an’anaviy yondashishdan farqli ravishda yangi g‘oyalarni yaratish, bir qolipda fikrlamaslik, o‘ziga xoslik, tashabbuskorlikka yordam beradi. Binobarin, kreativlik sifatlariga ega pedagog kasbiy faoliyatni tashkil etishda ijodiy yondashish, yangi, ilg‘or o‘quvchilarning o‘quv faoliyatini, shaxsiy sifatlarini rivojlantirishga xizmat qiladigan g‘oyalarni yaratishda faollik ko‘rsatish, ilg‘or pedagogik yutuq va tajribalarni mustaqil o‘rganish, shuningdek, hamkasblar bilan pedagogik yutuqlar xususida doimiy, izchil fikr almashish tajribasiga ega bo‘lishga e’tibor qaratadi. Pedagog o‘z-o‘zidan ijodkor bo‘lib qolmaydi. Uning ijodkorlik qobiliyati ma’lum vaqt ichida izchil o‘qib-o‘rganish, o‘z ustida ishlash orqali shakllantiriladi va asta-sekin takomillashib, rivojlanib boradi.

Ba’zan “ijodkorlik” va “kreativlik” tushunchalari sinonim tarzda ham qo‘llanilganligini ko‘rishimiz mumkin, lekin ijodkorlik – bu jarayon, kreativlik esa – ijod bilan shug‘ullanishga yordam beruvchi qobiliyatdir. Ya’ni, biror kishida kreativlik rivojlangan bo‘lsa, o‘sha inson uchun ijod qilish bir muncha oson kechadi. Insondagi ushbu xususiyat, undagi psixik jarayonlar bilan bog‘liq.

Psixologiyada belgilanishicha kreativlik – insonning ijodiy qobiliyatlarini aniqlovchi o‘ziga xos xususiyat sifatida ta’riflanadi [21]. Ijodkorlik – bu muallifning ilhomi va qobiliyatidir. Barchamizga ma’lumki, kompozitorlar, rassomlar, yozuvchilar va boshqa ijodkorlar, faqat o‘zining his-tuyg‘ulari va kayfiyatiga qarab san’at asarlarini yaratadilar.

Kreativ jarayon esa pragmatik element, pragmatik maqsadlarga ega. Kreativ inson o‘z buyum yoki mahsulotini yarata turib, nima uchun, kim uchun, kimga foydasi tegishi, uni qanday yasash va buning uchun aynan nima qilish kerakligi haqida aniq biladi. Masalan, kreativ rassom o‘z kartinasini yarata turib, ma’lum mavzuni tanlagan holda, kartina kimlar uchun qiziq bo‘lishi, tomoshabinlar diqqatini tortishi uchun qanday ramkada bezashi va qaysi muzey yoki dargohda uni namoyish qilishi kerakligi haqida oldindan biladi.

Shu tufayli, ijodkorlik va kreativlik bir-biridan tubdan farq qiluvchi tushunchalardir. Kreativlik yoki kreativ texnologiyalar haqida ma’lumotlar berilishidan avvalgi davrlarda hech kim, hech qachon u haqida so‘z ochmagan. Insoniyat uchun “ijodkorlik” tushunchasining o‘zi yetarli bo‘lib, antik davrlardan boshlab o‘ta yuqori darajada qadrlangan. Ijodga bo‘lgan ehtirom va qiziqish XXI asrga kelib yanada muhim ahamiyat kasb etdi. Insonda ijodiy imkoniyat va qobiliyatlarning shakllanishi haqida bir necha farazlar mavjud. Ba’zi olimlar, insonda ijodiy qobiliyatlar asta-sekin uzoq vaqt davomida rivojlangan, deb hisoblaydi. Ushbu

qobiliyatlarning paydo bo'lishi insoniyatning demografik va madaniy o'zgarishlariga borib taqaladi.

Boshqa qarashlar, ya'ni Stendford universiteti antropologi Richard Klaynning 2002-yilda bildirgan so'zlariga ko'ra, kreativlik va ijodkorlik sakrash tarzida rivojlangan va kutilmagan genetik mutatsiya natijasi hisoblanib, bu hodisa taxminan ellik ming yil avval sodir bo'lgan.

Yuqorida ta'kidlangan fikrlarga xulosa sifatida, ijodkorlik – birlamchi, kreativlik esa ikkilamchi tushuncha ekanligini ta'kidlash mumkin. Kreativlik – ijodkorlikka tayangan va usiz mavjud bo'lishning o'zi ilojisiz, bu shunchaki ijodkorlik jarayonini tashkillashtirish texnologiyasi hamdir. Ijodsiz kreativlik mevasiz daraxt kabidir, kreativliksiz ijod esa mashhurlikka erisha olmaydi, shuning uchun ijodkorlik va kreativlik o'zaro uzviy bog'liq tushunchalardir.

Foydalanilgan adabiyotlar ro'yxati

1. “Yangi o'zbekiston” ijtimoiy-siyosiy gazeta 2021-yil, 30-sentyabr № 145 (451).
2. O'zbekiston Respublikasining 2024-yil 1-fevraldagi “Pedagogning maqomi to'g'risida”gi 901-sonli Qonun, 10-modda.
3. School and teaching practices for twenty-first century challenges: lessons from the Asia-Pacific region, regional synthesis report, UNESCO, 2016 [Elektron resurs] – URL: <https://unesdoc.unesco.org/ark:/48223/pf0000244022> (murojaat vaqti 20.11.2023 y.).
4. Kattalarni o'qitishning mazmuni va kelajagi to'g'risidagi YuNESKO deklaratsiyasi. 1997 y. URL: <http://unesdoc.unesco.org/245179r.pdf>.
5. Структура ИКТ-компетентности учителей. Рекомендации ЮНЕСКО. - Гамбург. - 2011. URL: <http://ru.iite.unesco.org/publications/3214694>.
6. Goldsmith R. E. Creative level and creative style // British Journal of Social Psychology. (1987) № 26. – pp. 317-323.
7. Философия: Энциклопедический словарь. — М.: Гардарики. Под редакцией А.А.Ивина. 2004. Большой психологический словарь. — М.: Прайм-ЕВРОЗНАК. Под ред. Б.Г. Мещерякова, акад. В.П. Зинченко. 2003.
8. Большой психологический словарь. - М.: Прайм-ЕВРОЗНАК. Под ред. Б.Г. Мещерякова, акад. В.П. Зинченко. 2003.
9. Грекова В.С. Творчество и креативность – компаративный анализ [Электронный ресурс] – URL: <https://articlekz.com/article/10617> (дата обращения: 9.03.2023 й.).
10. Sherov M.B. Kreativ tafakkur haqidagi falsafiy qarashlar evolyutsiyasi [Elektron resurs] – URL: <https://cyberleninka.ru/article/n/kreativ-tafakkur-a-idagi-falsafiy-arashlar-evolyutsiyasi> (murojaat vaqti 12.03.2023 y.).
11. Зубов В.П. Аристотель: Человек. Наука. Судьба наследия. Изд.3. – М.: УРСС, 2009. – 368.
12. Кен Робинсон «Школа будущего» М.ООО «Манн Иванов и Фербер» 2016, 167 б.
13. Гилфорд Дж. Три стороны интеллекта// Психология мышления. – М., 1965. – 534 с. – С. 433-456.

14. Гилфорд Дж. Три стороны интеллекта// Психология мышления. – М., 1965. – 534 с. – С. 433-456.

15. Терминологический словарь современного педагога. М.: 1999. <http://didacts.ru/dictionary/1032>.

AXBOROTLASHGAN JAMIYAT TARAQQIYOTIDAGI MUAMMOLAR TAHLILI

Turapov Voxid Mamadiyorovich,

Samarqand viloyati pedagoglarni yangi metodikalarga o'rgatish milliy markazi Aniq va tabiiy fanlar metodikasi kafedrasida katta o'qituvchisi

Annotatsiya: Ushbu maqolada Axborot uzatish, almashinish va qabul qilish jarayonida tezkorlik, aniqlik, sifat va ta'sirchanlikni ta'minlash, axborotning dunyo bo'ylab keng yoyilishi imkoniyatini yaratishda "butun jahon o'rgimchak to'ri"ning ahamiyati katta va aynan mana shu omil undan foydalanish ehtiyojini to-bora orttirmoqda. Yangi yuz yillikda O'zbekistonga ham internet shiddat bilan kirib keldi va kundalik hayotda o'z o'rniga ega bo'ldi.

Kalit so'zlar: Axborot, jamiyat, internet, fan-texnika, inson, kinofilm, gazeta, jurnal, kitob, radio, kitob, mobil telefon, kompyuter.

Abstract: In this article, in the process of information transmission, exchange and reception, ensuring speed, accuracy, quality and effectiveness, creating the possibility of wide distribution of information around the world, the importance of the "worldwide spider web" is great, and this is precisely this factor. the need to use it is increasing. In the new century, the Internet entered Uzbekistan rapidly and took its place in everyday life.

Key words: Information, society, internet, science and technology, human, film, newspaper, magazine, book, radio, book, mobile phone, computer.

Аннотация: В данной статье в процессе передачи, обмена и приема информации, обеспечении скорости, точности, качества и эффективности, создании возможности широкого распространения информации по всему миру значение «всемирной паутины» велико, и это Именно этот фактор увеличивает потребность в его использовании. В новом веке Интернет стремительно проник в Узбекистан и занял свое место в повседневной жизни.

Ключевые слова: Информация, общество, Интернет, наука и техника, человек, фильм, газета, журнал, книга, радио, книга, мобильный телефон, компьютер.

Har qanday jarayonning yaxshi va yomon tomonlari bo'lganidek, jamiyatni axborotlashtirishning ham ijobiy hamda salbiy jihatlari mavjud. Xususan, axborotlashtirish va istiqbolli axborot texnologiyalari ishlab chiqarish samaradorligini hamda mehnat tejamkorligini oshirishni, ilmiy bilimlar va ilg'or texnologiyalar jamiyatda jadal tarqalishini, jamiyat intellektuallashuvi umumiy darajasini oshirishni ta'minlashi kabi ijobiy tomonlar bilan bir qatorda axborot makoni uchun kurash va insonga axborot-psixologik ta'sir ko'rsatishning avj olishi kabi alohida xavfni ham yuzaga keltiradi.

2008 yilga kelib mamlakatimizda internetdan foydalanuvchilar soni 2 million 200 ming kishidan oshib ketdi. Fan-texnika yutuqlari inson manfaatlarini, ezgu maqsadlar yo'lida xizmat qilishi lozim, albatta. Biroq ayrim kuchlar virtual olamdan g'arazli niyatlari yo'lida foydalanyotgani ham ayni haqiqatdir. Psixologlarning fikriga ko'ra, axolining faqat 15-25 foizi axborotni tan qidiy nuqtai na-zardan o'zlashtirishga qodir, qolgan 75 foiz odamlar esa olingan axborotning ta'siriga shundayligicha berilib ketadi. Buning oqibatida ommaviy axborotning hozirgi zamon vositalari va usullari jamiyat boshqaruvchanligini ta'minlaydi.

Bugungi kunga kelib dunyoning mafkuraviy manzarasi juda murakkablashib ketdi. Unda kuchli ta'sirga ega bo'lishning eng maqbul yo'li, har qancha mablag' talab etilishidan qat'i nazar, yirik axborot tarqatuvchi mavqeyini egallash ekani ayon bo'lib qoldi. Jahonda "axborot urushi" ketayotganini hatto oddiy odamlar ham payqashi qiyin emas. Masalan, biron bir xorijiy mamlakatning turmush tarzi, qadriyatlar tizimini ulug'lovchi risolalar, kinofilmlar tarqatilmogsa, deylik. Tabiiyki, bunday axborotlar jamiyatda ma'lum ijtimoiy fikr shakllanishiga ta'sir etmay qolmaydi.

Postindustrial inqilob, axborotlashuv va globallasuv jarayonlari, taassufki, faqat moddiy manfaat va ehtiyojlarini qondirishga intiladigan, milliy qiyofasini qariyb yo'qotgan, o'z maqsadi yo'lida har qanday g'oyani qo'llashga tayyor toifalarni ham vujudga keltirdi. Bunday salbiy holat mamlakatimiz axolisi, ayniqsa, yoshlarimizga o'z ta'sirini ko'rsatmay qolmaydi. Ana shu tahdidni bartaraf etish uchun bor imkoniyatni ishga solgan holda izchil kurashmoq zarur. Davlatimiz rahbari

Demak, hozirda har bir axborot chegara bilmaslik xususiyatiga ega ekan, ongi va dunyoqarashi endigina shakllanayotgan yosh avlodning ma'naviy olami daxlsizligini asrash ko'pchilikni o'ylantirishi darkor. Internetni cheklab qo'yish yoki axborot olishni taqiqlash bilan muammo hal bo'lmaydi. Hayotni ham ommaviy axborot vositalarisiz tasavvur qilish qiyin bo'lgan hozirgi sharoitda internet yoshlar uchun asosiy axborot manbaiga aylanayotir.

Ammo, G'arb madaniyatiga taalluqli ba'zi ko'rsatuv va saytlar borki, ular mutlaqo axloqqa ziddir. Bunday axborot yoshlarimiz xulqi va dunyoqarashiga salbiy ta'sir qilishi aniq. Ayni o'rinda yana bir fikrni aytib o'tish joiz. "Oynai jahon" seriallar bilan to'lib-toshgani, bizningcha, ijobiy hol emas. Chunki yoshlar asosiy vaqtini shu seriallarni ko'rishga sarflashi ta'lim sifatiga ta'sir qilmay qolmaydi. Darvoqye, gazeta va jurnal sahifalarida chop etilayotgan axborot hamda ma'lumotlarning mazmunan sayozligi ham yoshlarimiz tafakkuriga salbiy ta'sir ko'rsatadi.

XXI asr boshida hayot sur'atlarining beqiyos darajada tezlashuvi, axborot oqimining kuchayishi oqibatida avtoritet - nufuz masalasi xam yangicha ma'no kasb etayotir. Ba'zi yoshlar o'zining bilim olish va hayotga munosabatini belgilashda o'tona, ustoz-murabbiyni emas, OAV hamda internetni avtoritet sifatida e'tirof etishi, ulardagi axborot va ma'lumotlarni mutlaq chin deb ishonishi tashvishlanarli holdir.

Tajribasi ham bo'lmagan yoshlarning hayotiy tushuncha va tasavvurlarini asosan OAV hamda internet shakllantirmokda. Bu esa ta'lim-tarbiya muassasalarining ish faoliyatini qiyinlashtirib qo'yimokda. Axborotning katta oqimi

sharoitida inson o'zini erkin his eta olishi uchun axborot madaniyatiga ega bo'lishi kerak. Bu o'rinda axborot madaniyati deyilganda ta'lim, ilmiy bilish va faoliyatning boshqa turlari davomida yuzaga keladigak axborotga bo'lgan ehtiyojlarni qondirishga qaratilgan bilimlar, o'quv va ko'nikmalarning tizimlashtirilgan yig'indisi tushuniladi.

Ongli inson borki, hayotining har lahzasida yo axborot oladi, yo uni idrok etadi va yoki uzatadi. Ushbu uch jarayonning to'rtinchisi — keraksiz axborotdan xalos bo'lish. Biz axborot erkinligi haqida juda ko'p gapirdik, endi esa keraksiz axborotdan qutulish muammosi yo'limizda ko'ndalang bo'lib turibdi. Afsuski, ixtiyoriy yoki ixtiyorsiz ravishda mulkingizga aylangan axborot yig'indisi xonadoningizda hosil bo'lgan chiqindi emaski, undan osongina voz kechsangiz. Axborot madaniyati mazkur to'rt bosqichli jarayon ichida eson-omon yashash hamda faoliyat yuritishga zamin yaratadi, doimiy yordamchiga aylanadi. Murakkabdan-murakkab, serqatlam axborot almashinuv jarayoni sohalar, jamiyatlar, mamlakatlar, mintaqalar va dunyo miqyosida keng ko'lamlarda kechayotganini tasavvur qilib ko'rsak, so'z yuritilayotgan mavzuning ham ilmiy, ham amaliy ahamiyati naqadar ulkanligi ayonlashadi. Biroq mazkur haqiqatni to'la anglashga tasavvurimiz hamda aql-idrokimiz imkoniyatlari qodirmikan?

Qodir bo'lmagani uchun ham inson bu qadar mislsiz, zalvorli yukni axborot vositalari zimmasiga yukladi. Gazeta, jurnal, kitob, radio, televideniye, telefon, faks, kompyuter, internet, mobil telefon sharofati bilan Yer yuzi mo'jaz "qishloq"qa aylandi-qo'ydi. Ikki dunyoni bir qadamga aylantirgan ham axborot, globallashuv jarayonlari maxraji, ustqurmasi ham axborot. Zamonaviy taraqqiyot, farovonligu farog'atning noni, suvi, havosi ham shu! Sanab o'tilgan axborot vositalarining ko'zga ko'rinmas changalidan tashqarida yashayotgan odam yo'q hisobi. Ularning barchasi oddiy turmush tarzining ajralmas zaruratiga, ta'bir joiz bo'lsa, tanamizning "a'zosi"ga aylanib bo'ldi.

Adabiyotlar ro'yxati

1. Veb-sayt:www.president.uz Shavkat Mirziyoyev: Hamma islohotlarni, hamma harakatlarni jamiyat bilan birga qilamiz. 26.01.2022
2. Otamurodov S. Globallashuv va milliy ma'naviy xavfsizlik. T., "O'zbekiston", 2015.
3. UmarovaN. Globallashuv sharoitida axborot hurujlariga qarshi kurash. - T.: Akademiya, 2005.
4. S.G'ulomov, S.Shermuhammedov, B. Begalov. Axborotlashgan jamiyatning mujassamlanishi. "O'zbekiston iqtisodiy axborotnomasi", 1999., yanvar-fevral. -B.7.

YURTIMIZ MAHALLALARIDA DAVLATIMIZ TOMONIDAN AYOLLARGA QARATILAYOTGAN E'TIBOR VA ULARGA BERILAYOTGAN IMKONIYATLAR

Davletova Dilshoda Bahodir qizi,
*Islom Karimov nomidagi Toshkent Davlat Texnika universiteti Pedagogika-
Psixologiya kafedrasi 1-bosqich tayanch doktoranti*

Anotatsiya. Ushbu maqola orqali bugungi kunda yurtimizdagi mahallalarda istiqomat qilayotgan ayollarning bugungi kundagi imkoniyatlari, ularning jamiyatda ko'rsatayotgan tashabbuslari, barcha hotin-qizlarga davlatimiz tomonidan ko'rsatilayotgan e'tibor va boshqalar haqida ma'lumotlarga ega bo'lish mumkin.

Kalit so'zlar: "Ayollar daftari", "Ishbilarmon ayol", "Xotin-qizlar jamg'armasi", "Mahalla ayollari", kashtachilik, gilamchilik,

Rivojlanib, kundan kunga mukammalashib borayotgan bugungi davrni ayollarning har bir sohadagi ahamiyatli bo'lgan o'rnisiz tasavvur etib bo'lmaydi. Bugungi zamonaviy va ishbilarmon, keng dunyoqarashli o'zbek ayoli kechagisidan farq qiladi. Ayollarning jamiyat rivojiga qo'shayotgan xissasi bugungi kunga kelib nafaqat oila va ro'zg'or uchun balki butun jamiyat uchun alohida ahamiyat kasb etadi. Davlatimiz tomonidan ularga berilayotgan e'tiborning esa chek-chegarasi yo'q.

O'zbekiston Respublikasi Prezidenti Shavkat Mirziyoyevning 2022-yil 1-mart, PF-81-sonli Oila va xotin-qizlar bilan ishlash, mahalla va nuroniylarni qo'llab-quvvatlash tizimini takomillashtirish chora-tadbirlari to'g'risidagi farmoni fikrimiz dalili bo'la oladi.

Farmonga asosan bugungi kunda ayollarga bo'lgan har taraflama qo'llab-quvvatlashni ko'rish mumkin. Oila va xotin-qizlarning muammolarini o'z vaqtida aniqlash, og'ir ijtimoiy ahvolga tushib qolgan oila va xotin-qizlarga ijtimoiy-huquqiy, psixologik yordam ko'rsatish kabi vazifalar bugungi kunda barcha mahallalarda amalga oshirilib kelinmoqda. Bulardan tashqari Xotin-qizlarni qo'llab-quvvatlash davlat maqsadli jamg'armasini Oila va xotin-qizlarni qo'llab-quvvatlash davlat maqsadli jamg'armasi sifatida qayta tashkil etish hamda qo'mita tuzilmasiga o'tkazish ishlari ham farmonda ko'zda tutilgani quvonarli.

Ayol- millatning davomchisi va uning ko'zgusi, ertangi kuni demakdir. Ullarga e'tibor-kelajakka e'tibor. O'sib kelayotgan yosh avlodning qay tarzda kamol topishi, ham jismonan ham ma'nan yetuk bo'lishi albatta ko'p jihatdan jamiyatimizning nozik hilqati bo'lmish ayollarga chambarchas bog'liqdir.

Bugungi kunda yurtimiz mahallalarida ayollarga bo'lgan e'tibor tomomila o'zgacha. Bugun ular uchun davlatimiz tomonidan yaratilayotgan imkoniyatlar ularning turmush darajalarini yaxshilashga qaratilgan bo'lib bugungi kunda ular fikrlari, shikoyat va muammolari eshitila boshlandi deyish mumkin.

O'zbekiston Respublikasining 13.07.2023, 6260- sonli farmoniga "Ayollar daftari" ma'lumotlar bazasi yaratildi. "Alollar daftari"- ijtimoiy, iqtisodiy, psixologik qo'llab quvvatlashga, bilim va kasb o'rganishga ehtiyoji va ishtiyoqi bo'lgan, ishsiz hotin-qizlarning muammolarini aniqlash, bartaraf etish va nazoratini olib borish bo'yicha ma'lumotlar bazasini tashkil etadi.

Mahallalarda ayollarga qaratilayotgan e'tiborning bugungi kunda chek-chegarasi yo'q. Har bir o'tkazilayotgan tashabbus zamirida ulkan mehnat va mahallalarimiz ayollarga bo'lgan kata e'tiborni ko'rish mumkin. Bu orqali ularning salomatligini mustahkamlash va ularda yetuk, zamonaviy dunyoqarashni shakllantirish, ularni kichik biznes va tadbirkorlik qilishlariga imkoniyatlar berish, ular muammolariga odilona yechim topish, ular bo'sh vaqlarini mazmunli o'tkazidhga erishish maqsad qilib olingan.

Bunga bir misol tariqadida O‘z LiDePning istiqbolli “Ishbilarmon ayol” loyihasini ko‘rsatish mumkin. “Ishbilarmon ayol-2024” ko‘rik tanlovining mahallalar kesimidagi saralash bosqichi mamlakatimiz bo‘ylab qizg‘in pallaga kirgdi. Partiyaning imkoniyat va salohiyat, eng avvalo, uning amaliy faoliyatida yaqqol namoyon bo‘ladi.

Loyiha bir necha viloyatlarni jumladan, Qoraqolpog‘iston respublikasi, Toshkent shahri, Sirdaryo viloyati, Navoiy viloyati, Toshkent viloyati kabilarni o‘z ichiga qamrab olgan bo‘lib, u har yili amaliy tarzda tashkillashtirib, kelinmoqda. Tanlovning mahalla bosqichi esa bugungi kunda qizg‘in tus olgan deyish mumkin. Unda hakamlar hayati tashkillashtirilgan bo‘lib ular ayollarni har taraflama rag‘batlantirib kelmoqda. Bu orqali nafaqat ularning bandligini ta‘minlash balki ularda o‘z kasb-hunarlariga nisbatan shijoat va mexrni kuchaytirishga ham erishilmoqda. Bulardan tashqari ushbu tablov bugungi kunda kench miqyosda o‘tkazilayotgani ijtimoiy-iqtisodiy isloxotlar siyosiy jarayonlarning keng tushuntirishda shijoatli tashabbuskor hotin-qizlarni barcha tarafdin qo‘llab, quvvatlash va yurt kelajagi uchun intilishlarini rag‘batlantirish orqali bugunning zamonaviy ayol qiyofasini yaratish maqsadida amalga oshirib kelinyapti.

Mahallalarda istiqomat qilayotgan aholining ijtimoiy himoyaga muhtoj qatlamalarini qo‘llab-quvvatlash maqsadida ko‘zga ko‘rinarli ishlar amalga oshirib kelinyapti deb aytish mumkin.

Jumladan, Sharof Rashidov tumanida yaqindagina O‘zLiDeP Sharof Rashidov tumani kengashi raisi, mahalliy kengash deputati va tadbirkor Sharofat Norieva tashabbusi bilan bir nechta mahallalarda “Gulchi opa” o‘quv kursi yo‘lga qo‘yildi. Mazkur o‘quv kursi bo‘shqalardan tubdan farq qilib bu yerda xotin-qizlarga tomorqada, shuningdek qishloq xo‘jaligi va chorvachilik sohalarida bilim va ko‘nikmalariga ko‘maklashish bosh maqsadi qilib qo‘yilgan.

Bu bilan ularning bo‘sh vaqtlari unumli o‘tib, kichik biznesga doir bilim va ko‘nikmqari mustahamlanib boradi. Ayollarni mahallalarda bandligini ta‘minash orqali oila farovonligi va mustahkamligi kabi dolzarb masalalar ham yechimini topadi.

Ishbilarmon ayol-2024 mahallalardagi saralash bosqichlari ishtirok etish niyyatida bo‘lgan hotin qizlar soni qashqadaryo viloyatida ham ko‘payib bormoqda. Ularning aksariyatikichik ishlab chiqarishni yo‘lga qo‘ygan, tomorqasida issiqxona xo‘jaligi tashkil etgan, milliy hunarmandchilik, kashtachilik, gilamchilikni rivojlantirib, xotin-qizlarning bandligini ta‘minlashga urinayotgan ishbilarmon ayollardir.

Olib borilayotgan ushbu mahallalararo ko‘rik tanlovning maqsadi va ahamiyatiga diqqat bilan razm tashlasak uning zamirida kichik biznes va tadbirkorlik daromadidan tashqari milliy qadriyat va urf-odatlarimizni asrab-avaylash ham yotganini ko‘rishimiz mumkin. Sababi bugungi zamonaviy davrda kashtachilik, gilamchilik kabi bir qator milliy hunarmandchiliklarimiz yevropacha dunyoqarash va zamonaviy g‘arb kiyinish uslublari ortiga berkinib borayotgani hech birimizga sir emas. Mahalla ayollarining ushbu hunarmandchilik bilan band bo‘lishi

milliyligimizni yanada ravnaq topishiga ham albatta o'z hissasini qo'shmay qolmaydi.

Yurtimizning barcha hududlarida Oilaa va hotin-qizlarni qo'llab- quvvatlash davlat maqsadli jamg'armasi mablag'laridan moliyalashtirgan holda xotin-qizlar tadbirkorlik markazlari faoliyat yuritib kelayotir. Markaz "ayollar daftari" da turuvchi xotin-qizlarning qiziqishlariga qarab, bepul o'quv-kurslarida hunar o'rgatadi, bandligini ta'minlab, kichik tadbirkorlikni yo'lga qo'yishga ko'maklashadi. Bu ularning ilm va hunar o'rganish orqali jamiyatning kerakli a'zosi bo'lib rivojlanishiga ham zamin yaratdi. Ayollarga berilayotgan ushbu imkoniyat o'qish va hunar o'rganishga imkoniyati yo'q bo'lgan yosh qizlar uchun ham katta imkoniyat deyish mumkin. Bu orqali ular ertangi kunga ishonch ko'zi bilan boqib o'z kelajak kareyrasini ham yarata oladi. Bu yo'lda ularning yod ko'chalarga qadam qo'yish g'oyalarining ham oldi olinadi.

Gulsanam Norova rahbarligidagi Navoiy viloyati xotin-qizlar tadbirkorlik markazi hududning olis tumanlarida o'quv kurslari tashkil etib, ovullaru qishloqlarda "kashtachilik", "tikuvchilik", "chorvachilik", "gilamchilik", "issiqxona ho'jaligini yuritish", "asalarichilik" kabi 30 dan ortiq kasb-hunarlarini ayollarga o'rgatib kelmoqda. Mahalla ayollari ushbu imkoniyatlardan unumli foydalanib kerakli bo'lgan bilimlarni o'rganish ikoniyatiga egalar. Ayollar ro'zg'or tashvishlarida ortib, o'quv markazlarda tehsil olib oilasini qo'llab-quvvatlashlari mumkin. Aholining mehnat bilan band etilishi oilalarda farovonlikni ta'minlash demakdir. Bu orqali kambag'allikning qisqarishiga yo'l ochilib jamiyatimiz yanada ravnaq topib boraveradi.

Xulosa qilib aytadigan bo'lsak, bugun yurtimizda ayollarning tashabbusi va jamiyat rivojiga qo'shayotgan xissasi shiddat bilan o'sib bormoqda. Buning asosiy sababi albatta davlatimiz rahbarining ayollarga berayotgan har bir sohadagi imkoniyatlari va yurtimizda ayollarning demokratik tamoillar asosida istalgan sohada tashabbus ko'rsatishga yaratilayotgan imkoniyatlar natijasi deyish mumkin.

Adabiyotlar ro'yxati:

1. O'zbekiston Respublikasi Prezidenti Shavkat Mirziyoyev, Toshkent sh.,2022-yil 1-mart,PF-81-son farmoni
2. O'zbekiston Respublikasi Prezidentining 6260-sonli farmoni. 13.07.2021yil
3. "Mahalla" gazetasi №26 (2164) 2024-yil, 16-may, payshanba
4. "Mahalla" gazetasi №27 (2165) 2024-yil, 18-may, shanba
5. XXI asr ijtimoiy siyosiy gazetasi, 16-may 2024-yil 20(1070)
6. XXI asr ijtimoiy siyosiy gazetasi, 23-may 2024-yil 21(1071)
7. poytaxt press news.№ 5-6-sonlar, (41) 2024-yil,4-may
8. www.dunyo.info.uz/ TOSHKENT, 26-Sentabr "Dunyo" axborot agentligi
9. www.oz.sputniknews.uz/5:48 05.04.2023)
10. www.gazeta.uz/8 noyabr 2021, 19:22 [Sport.https://pm.gov.uz/](https://pm.gov.uz/)
12.01.2024
www.lex.uz

AXBOROT TEXNOLOGIYALARIDAN FOYDALANGAN HOLDA TALIM SIFATINI OSHIRISHNING USTUVOR YO'NALISHLARI.

Isayeva Dildora Sodikovna,

O'zbekiston-Finlandiya pedagogika instituti o'qituvchisi

Ro'zimurotov Ramazon Hamza o'g'li

O'zbekiston-Finlandiya pedagogika instituti talabasi

Annotatsiya. Bugungi raqamli asrda ta'lim sifatini oshirishda axborot texnologiyalarining ta'limga integratsiyalashuvi muhim ahamiyat kasb etmoqda. Axborot texnologiyalardan foydalangan holda, o'qituvchilar talabalar uchun qiziqarli va interaktiv ta'lim tajribasini yaratishi mumkin.

Kalit so'zlar. IT, axborot, shaxsiylashtirilgan o'quv, immersiv tajriba, infrotuzilma, virtual sinf, interaktiv ta'lim.

Ushbu maqola ta'lim sifatini oshirish uchun ta'limda IT-ni joriy etishga ustuvor ahamiyat berishni o'rganadi. IT vositalari va resurslaridan samarali foydalanish orqali ta'lim muassasalari talabalar uchun yanada qiziqarli, interaktiv va shaxsiylashtirilgan o'quv muhitini yaratishi mumkin. ITni ta'limga integratsiyalashning asosiy strategiyalari va ilg'or amaliyotlari muhokama qilinadi va ushbu yondashuv bilan bog'liq foyda va muammolar haqida tushunchalar taqdim etiladi.

Kirish. Talabalarni zamonaviy dunyoda muvaffaqiyatga tayyorlash uchun sifatlari ta'lim muhim ahamiyatga ega. Axborot texnologiyalari bizga o'qitish va o'rganish usulini inqilob qilish potentsialini taqdim etib, hamkorlikni kengaytirish, shaxsiylashtirilgan ta'lim va boy ta'lim resurslaridan foydalanish imkoniyatini beradi. Ta'limda ITni joriy etishga ustuvor ahamiyat berish orqali muassasalar o'quvchilarning turli ehtiyojlarini qondirishi, tanqidiy fikrlash qobiliyatlarini rivojlantirishi, ijodkorlik va innovatsiyalarni rag'batlantirishi mumkin.

Axborot texnologiyalarini (IT) ta'lim faoliyatining turli sohalariga joriy etishning jadal sur'atlari zamonaviy ta'limning tashqi ko'rinishini ham, mohiyatini ham jiddiy o'zgartirmoqda. O'zgarish shu qadar fundamentalki, avvalgidek, bilimlarni o'zlashtirish va o'zlashtirish, ko'nikma va malakalarni shakllantirishning an'anaviy jarayonlari yangi usul va usullarni joriy etish orqali ozmi-ko'pmi o'zgartirilmaydi. Aksincha, o'zgartirishlar birinchi navbatda sifat jihatidan yangi bo'lib, o'quv faoliyatining mohiyati bilan ham, ularni amalga oshirish natijalari bilan ham bog'liq. Afsuski, yangi signallarni ishlab chiqish sifatini oshirish mumkin bo'lgan vazifalar yoki vositalarning eng muhimi haqidagi tushunchamiz etarlicha o'rganilmagan va nazariy jihatdan ishlab chiqilmagan.

Bizning fikrimizcha, ta'lim faoliyatiga televizor yoki ovoz yozish uskunalari joriy qilish kabi har qanday boshqa, torroq maqsadni amalga oshirish faqat ta'lim narxining oshishiga olib keladi, lekin uni amalga oshirish sifatini emas. Ta'lim dasturlarini ishlab chiqaruvchilar shunchaki "shlyapalarni o'zgartiradilar": ular "ishlab chiqaruvchidan" maktab kommunal xizmatlarining "tarqatuvchisi" bo'lishadi, zamonaviy ta'limning maqsadlari o'zgarimoqda - amalga oshirishdan tortib iste'molchi murosalarini izlashgacha. Darhaqiqat, boshlang'ich ta'lim sifatining

parametrlaridan biri bu rasmiy va tijorat kompyuter dasturlaridan zich foydalanish, kompyuterlarga juda past talablar va Internetdan majburiy foydalanishdir. Paradoksal shaklda u juda to'g'ri ifodalangan: kompyuter o'qituvchini repetitora, sinfni esa, "bepul mehnat studiyasiga" aylantiradi.

Ta'lim sifatini, uni o'tkazishning zamonaviy texnologiyalarini joriy qilmasdan turib oshirish mumkin emas. Butun dunyoda o'tkazilgan ko'plab empirik tadqiqotlar shuni ko'rsatadiki, agar kompyuter aloqasi texnologiyasi tomonidan qo'llab-quvvatlanadigan o'quv ma'lumotlarini elektron tarzda taqdim etish texnikasi to'g'ri tushunilgan va to'g'ri qo'llanilsa, o'rganilayotgan fanlardan qat'iy nazar, talabalarning o'quv yutuqlari darajasi. 20-100% ga oshadi, materialni tushunish uchun zarur bo'lgan vaqt miqdori kattalik tartibida kamayadi, bilim sifati sezilarli darajada yaxshilanadi. O'yin shaklida, masalan, boshlang'ich sinf o'quvchilarining hisoblash qobiliyatini bir necha baravar oshirish mumkin: kompyuterda 3-4 soatdan ko'p bo'lmagan darslar va ikkinchi darsdan so'ng deyarli barcha bolalar faqat katta yoshdagi matematik tushunchalarni o'zlashtira boshlaydilar.

Ta'lim tajribasini oshirish: Ta'lim ilovalari va onlayn platformalardan foydalanish o'rganishni yanada interaktiv va talabalar uchun qiziqarli qiladi. Bu vositalar o'quvchilarga o'z tezligida va individual ta'lim uslublariga mos tarzda o'rganish imkoniyatini beradi. Virtual haqiqat texnologiyasi talabalarni turli joylar va vaqt davrlariga olib borishi mumkin, bu esa tarix va fan saboqlarini jonlantiradi. Ushbu immersiv tajriba talabalarga ma'lumotni yaxshiroq saqlashga yordam beradi va mavzu bo'yicha umumiy tushunchalarini oshiradi.

Shaxsiylashtirilgan ta'lim: Moslashuvchan ta'lim dasturi har bir talabaning o'ziga xos ehtiyojlarini qondirish uchun darslarni moslashtirishi mumkin. Talabalarning faoliyati va taraqqiyotini tahlil qilib, ushbu dasturlar maqsadli yordam va tuzatishlarni ta'minlashi mumkin. Raqamli baholash o'qituvchilarga real vaqt rejimida o'quvchilarning taraqqiyotini kuzatish va o'qitish strategiyalarini mos ravishda o'zgartirish imkonini beradi. Ushbu shaxsiylashtirilgan yondashuv har bir talabaga muvaffaqiyatga erishish uchun zarur bo'lgan yordamni olishiga yordam beradi.

Hamkorlik va muloqot: Onlayn platformalar va vositalar talabalar o'rtasida hamkorlikni osonlashtiradi, ularga loyihalar ustida birgalikda ishlash va g'oyalarni almashish imkonini beradi. Bu bugungi o'zaro bog'liq dunyoda muhim bo'lgan jamoaviy ish va muloqot qobiliyatlarini rivojlantiradi. Videokonferensaloga texnologiyasi talabalarga butun dunyo bo'ylab ekspertlar va tengdoshlar bilan bog'lanish, bilim va istiqbollarni kengaytirish imkonini beradi. Ushbu global hamkorlik turli madaniyatlar va g'oyalarni chuqurroq tushunishga yordam beradi.

Amalga oshirishning asosiy strategiyalari: Infratuzilmani rivojlantirish: Kuchli IT infratuzilmasini yaratish ta'limda texnologiyalarning uzluksiz integratsiyasini ta'minlash uchun muhim ahamiyatga ega. Bunga yuqori tezlikdagi internetga ulanish, tegishli apparat va dasturiy ta'minot resurslari hamda o'qituvchilar va talabalarga texnik yordam ko'rsatish kiradi.

Kasbiy rivojlanish: O'qituvchilarni o'qitish amaliyotida AT vositalaridan samarali foydalanish uchun o'qitish va malakasini oshirish juda muhimdir. Kasbiy

rivojlanish dasturlari raqamli savodxonlikni oshirishga, texnologiyani dars rejalariga kiritishga, baholash va fikr-mulohaza uchun raqamli vositalardan foydalanishga qaratilishi kerak.

O‘dasturlari integratsiyasi: IT tashabbuslarini o‘quv rejasiga moslashtirish texnologiyadan o‘quv natijalarini yaxshilash uchun maqsadli foydalanishni ta‘minlashga yordam beradi. O‘qituvchilar o‘quvchilarni jalb qilish va faol o‘rganishni rag‘batlantirish uchun raqamli resurslarni, multimedia kontentini va interfaol vositalarni o‘z darslariga kiritishlari kerak.

Talabalarning faolligi: Talabalar o‘rtasida IT-ga asoslangan platformalar orqali faol ishtirok va hamkorlikni rag‘batlantirish ularning o‘rganish tajribasini oshirishi mumkin. Virtual sinflar, onlayn munozaralar va hamkorlikdagi loyihalar hamjamiyat hissini uyg‘otishi va tengdoshga o‘rganishni rivojlantirishi mumkin.

Foyda va qiyinchiliklar: Ta‘limga IT integratsiyasi ko‘plab afzalliklarni taqdim etadi, jumladan, ta‘lim resurslariga kirishni yaxshilash, shaxsiylashtirilgan ta‘lim tajribasi va talabalarning faolligini oshirish. Biroq, texnologiyadan adolatli foydalanish va ma‘lumotlar xavfsizligini ta‘minlash uchun raqamli tafovut, maxfiylik muammolari va texnologik to‘siqlar kabi muammolarni hal qilish kerak.

Xulosa qilib aytganda, axborot texnologiyalari ta‘lim tajribasini oshirish, o‘qitishni shaxsiylashtirish va hamkorlikni rag‘batlantirish orqali ta‘limni inqilob qilish qudratiga ega. Texnologiyani sinfga integratsiyalash orqali o‘qituvchilar talabalar uchun yanada qiziqarli va samarali ta‘lim muhitini yaratishi mumkin. Maktablar barcha o‘quvchilar uchun ta‘lim sifatini yaxshilash uchun texnologiyani qabul qilishlari va uning afzalliklaridan foydalanishlari juda muhimdir. Ta‘limda ITni joriy etishga ustuvor ahamiyat berish ta‘lim sifatini oshirish va talabalarni raqamli asrda muvaffaqiyatga tayyorlash uchun muhim ahamiyatga ega. O‘qitishda axborot texnologiyani integratsiyalashda strategik yondashuvni qo‘llash orqali ta‘lim muassasalari barcha o‘quvchilar uchun yanada inklyuziv, qiziqarli va samarali ta‘lim muhitini yaratishi mumkin.

Foydalanilgan adabiyotlar

1. Anderson, LW va Krathwohl, DR (Tahrirlar). (2001). O‘rganish, o‘qitish va baholash taksonomiyasi: Bloomning ta‘lim maqsadlari taksonomiyasini qayta ko‘rib chiqish.

2. YUNESKO. (2013). Ta‘lim sifatini oshirish uchun axborot-kommunikatsiya texnologiyalaridan foydalanish.

3. Prenskiy, M. (2001). Raqamli mahalliy aholi, raqamli immigrantlar. Ufqda, 9(5), 1-6.

BOSHLANG‘ICH SINFLAR TARBIYA DARSLARIDA XORIJIY TAJIRIBALARDAN FOYDALANISHNING NAZARIY-METODOLOGIK ASOSLARI

Jo‘rayeva Maftunaxon Dilshodbek qizi,

*Andijon davlat universiteti 13.00.02- “Ta‘lim-tarbiya nazariyasi va metodikasi”
yo‘nalishi tayanch (PhD) doktoranti Maftunaxon1992.07@gmail.com*

Tel: 99 326 48 68

Annotatsiya. Maqolada boshlang'ich sinflarda olib boriladigan tarbiya darslarini samarali tashkil etishda o'qituvchi pedagoglarga qo'yiladigan pedagogik va psixologik talablar hamda tarbiya darslarida ilg'or xorijiy tajribalardan foydalanishning nazariy va amaliy jihatlarini haqida so'z boradi.

Kalit so'zlar: tarbiya, pedagog, pedagogik talab, psixologik talab, xorijiy tajriba, metodika, texnologiya, tarbiya nazariyasi, tarbiya didaktikasi.

Аннотация. В статье говорится о педагогических и психологических требованиях к учителям и педагогам при эффективной организации учебных занятий, проводимых в начальных классах, а также теоретических и практических аспектах использования передового зарубежного опыта на учебных занятиях.

Ключевые слова: образование, педагог, педагогический запрос, психологический запрос, зарубежный опыт, методология, технология, теория образования, дидактика образования.

Annotation. The article talks about the pedagogical and psychological requirements for teachers and pedagogues in the effective organization of education classes conducted in primary classes, as well as the theoretical and practical aspects of using advanced foreign experiences in education classes.

Key words: education, pedagogue, pedagogical demand, psychological demand, foreign experience, methodology, technology, theory of education, didactics of education.

Kirish. Bugungi shiddat bilan borayotgan dunyodagi globallashiv jarayoni, innovatsion taraqqiyot sharoitida dunyo sahnida raqobatbardosh mamlakatga aylanib borayotgan O'zbekiston – mamlakatimizda barcha sohalarida ro'y berayotgani kabi ta'lim va tarbiya sohalarida ham bir qancha muhim ijobiy o'zgarishlar ro'y bermoqda. Milliy tarbiya hozirgi kundagi muhim masalalardan biri bo'lib, ma'naviy-ma'rifiy sifatlarni sharq mutafakkirlar qarashlari, turli pand-nasihatlar, hadis na'munalari va boshqa ko'plab shu kabilar asosida shakllantirish aynan shu maqsadga yo'naltirilgandir. "Tarbiya" darslarida ko'zda tutilgan, milliy-ma'naviy me'rosni o'zida mujassamlashtirgan qarashlar, fikrlar va g'oyalarni o'rganish bilan bir qatorda hozirda o'zining ta'lim-tarbiya borasidagi tajribalari bilan dunyoning yetakchi mamlakatlari hisoblangan xorijiy davlatlarning ilg'or tajribalarini o'rganish rivojlanayotgan ta'lim jarayonining dolzarb muammolaridan biri hisoblanadi. Boshlang'ich sinf o'quvchilarida xulq-atvor qoidalariga rioya qilish, diniy bag'rikenglik, insoniylik, Vatanparvarlik kabi hislatlarni tarkib toptirish jamiyat talabi sanaladi. So'nggi yillarda mamlakatda ta'lim-tarbiya tizimining sifati va samaradorligini oshirish, bog'cha tarbiyalanuvchilari, o'quvchi va talaba yoshlarda zamonaviy bilim va ko'nikmalarni shakllantirish, ta'lim tizimlari hamda ilm-fan sohasi o'rtasida yaqin hamkorlik va integratsiyani, ta'limning uzviyligi va uzluksizligini ta'minlash borasida tizimli ishlar amalga oshirilmoqda. Hozirgi kunda rivojlangan mamlakatlarda o'quvchilarning o'qish va faolligini hamda ta'lim-tarbiya samaraliligini oshiruvchi pedagogik texnologiyalarni qo'llash borasida boy tajribalar to'plangan. Ushbu tajribalar eng birinchi navbatda dars jarayonini, ta'lim

samaradorligini oshirish uchun xizmat qiladi va shu bilan birga o'quvchilarni har tomonlama tarbiyalash xususiyatini o'zida namoyish etadi.

Tarbiya har qanday jamiyat va har qanday mamlakat hayotida hal qiluvchi ahamiyatga ega. Yosh avlodning, umuman, jamiyat a'zolarining tarbiyasi bilan yetarlicha shug'ullanmagan mamlakat turg'unlik va inqirozga uchraydi. Negaki, o'sishi va rivojlanishi uchun har qanday jamiyatda ham moddiy va ma'naviy boyliklar qatorida tarbiya ham rivojlanib boradi.

Tarbiya nazariyasining umumiy xususiyatlari quyidagilar bilan belgilanadi:

- tarbiyaning nazariy asoslari;
- tarbiya didaktikasi;
- tarbiya amaliyoti

Mazkur masalalar tarbiya nazariyasining negizi sifatida O'zbekistonda ta'sis etilgan yangi – Tarbiya fani asoslarini tashkil etadi. Shu sababli jamiyatda tarbiyaning o'rni, ahamiyati va amaliyoti odamlar tomonidan yetarli darajada idrok etilmoqda. Mazkur masala bo'yicha bo'lajak boshlang'ich sinf o'qituvchilari nazariy bilim, kasbiy ko'nikma va amaliy kompetensiyalar bilan qurollanishi kerak.

O'zbekiston ta'lim tizimida, jumladan, oliy ta'lim jarayonida – Tarbiya fani asoslarini zamonaviy talablar asosida o'qitish va o'rganish zaruriyat hisoblanadi. Shu jihatdan bo'lajak boshlang'ich sinf o'qituvchilarining mazkur fanni o'zlashtirish va uni o'qitishning metodikasini o'rganish zaruriyati quyidagilar bilan belgilanadi:

- fanning asoslarini chuqur bilish;
- fanni o'qitishning ilg'or va zamonaviy pedagogik, innovatsion hamda axborot texnologiyalarini egallash;
- tarbiya masalasiga doir ilmiy-tadqiqotlarni o'rganib borish;
- inson va jamiyat hayotida tarbiyaning tutgan o'rnini to'liq idrok etish;
- fan vositasida boshlang'ich sinf o'quvchilarini tarbiyalash metodlari va texnologiyalarini bilish;
- fanni o'qitish bo'yicha individual pedagogik tajribaga ega bo'lish.

Mazkur fanni o'rganish zaruriyati ilmiy, metodologik va amaliy jihatdan bo'lajak boshlang'ich sinf o'qituvchilari uchun kasbiy talablardan hisoblanadi. Chunki bu fan gumanitar fanlar ichida tarbiya jarayonini tashkil etish, uni amalga oshirish va samaradorligini o'rganib borish ishlarini muvofiqlashtiradi.

Muhokama va natijalar.

Jahon xalqlari pedagogikasida bir qator tarbiyaga oid tajribalar shakllantirilgan. Mazkur o'rinda ularning eng muhimlariga diqqatingizni tortamiz.

Chex pedagogi Yan Amos Komenskiy – Buyuk didaktika asarida yosh avlodni o'qitish vositasida tarbiyalashni asoslab bergan. Bunda o'quv fanlarini o'qitish jarayoni shaxsning aqliy, axloqiy va estetik tuyg'ularini shakllantirishga, shaxsni hayotga tayyorlashga asosiy e'tibor qaratiladi.

Fransuz pedagogi Jan Jak Russo – Emil asarida oila tarbiyasi masalasini talqin qilib bergan. Uning fikricha, oilada bola tarbiyasi bilan oilaning eng yetuk a'zosi shug'ullanishi kerak. Pedagog bu borada onalarning tarbiyaviy o'rnini alohida ta'kidlaydi va Emil ismli onaning o'z farzandini qanday tarbiyalaganligini, bu ayol –

Kundaliklar tutib borganligini ko'rsatib beradi. Shu ma'noda tarbiya ishi bilan shug'ullanuvchi shaxsning Kundaliklari bo'lishi maqsadga muvofiq bo'ladi.

Shved pedagogi Iogan Genrix Pistalotsi – maktablar asarida yoshlarni ijtimoiy tarbiyalash va bunda ularni savodxon qilish masalasiga alohida tayanish lozimligini asoslab bergan. Hozirgi kunda butun dunyo xalqlarida amalda bo'lgan savodxonlikni Alifbedan boshlash tizimini aynan Pistalotsi asoslab bergan.

AQSH pedagoglari, masalan Jon Jems, tarbiyada pragmatizm, ya'ni tarbiyaning amaliy natijalarini ustuvor qo'yishadi. Unga ko'ra, shaxsga kelgusi faoliyatida zarur bo'lgan bilim, fazilatlar va ko'nikmalar shakllantirilishi kerak. Mazkur masalalardan ma'lum bo'ladiki, jahon xalqlari pedagogik tajribasida ko'p hollarda tarbiyaning amaliy jihatlariga e'tibor qaratiladi. Bugungi kunda ham bo'lajak boshlang'ich sinf o'qituvchilari ana shu tajribalarni o'rganishi, o'zlashtirishi va amaliy faoliyatda qo'llay olishi taqozo etiladi. Shu sababli Boshlang'ich ta'limda – Tarbiya fanini o'qitish vositasida jahon xalqlari pedagogikasining tarbiyaga oid tajribalarini o'rganish masalasi va uning metodikasini ishlab chiqish dolzarb bo'lib turibdi.

Mamalakatimizda ta'sis etilgan – Tarbiya fanining eng asosiy ilmiy tadqiqot metodlari quyidagilardan iborat:

- tarbiyaga oid pedagogik merosni o'rganish;
- tarbiyaga oid jahon xalqlari pedagogikasi tajribalarini o'zlashtirish;
- tarbiyaga oid me'yoriy hujjatlarni bilish;
- tarbiyachining o'z individual tarbiyaviy tajribasining bo'lishi.

Mazkur ilmiy-tadqiqot metodlari o'rganish, manbalarni o'zlashtirish va tajriba o'tkazish asoslarida o'rganiladi. Bu metodlar pedagogik turkumdagi barcha fanlarda qo'llaniladi. Biroq ushbu metodlardan – Tarbiya fani ilmiy-tadqiqot metodlarini belgilashda quyidagilarga alohida e'tibor beriladi:

a) tarbiyaga oid pedagogik meros o'rganilganda qadimdan kelayotgan tarbiya g'oyalari, usullari, tizimi va uni amalga oshirish yo'llariga alohida e'tibor beriladi; b) tarbiyaga oid jahon xalqlari pedagogikasi tajribalarini o'zlashtirishda tarbiyaviy yondashuvlar, ularning amaliy tajribadan o'tganligi va bugungi kun talabalariga javob berishi masalalariga diqqat qilinadi;

v) tarbiyaga oid me'yoriy hujjatlarni o'zlashtirishda aynan tarbiya masalasiga yo'naltirilgan davlat standartlari, malaka talablari va murabbiy-o'qituvchilarga qo'yiladigan pedagogik talablarni o'rganish va ularga amal qilish masalalariga e'tibor beriladi;

g) tarbiyachining o'z individual tarbiyaviy tajribasiga ega bo'lish uchun talabalik davridayoq tarbiya asoslari, metodologiyasi, didaktikasi va amaliyotini o'zlashtirish bilan pedagogik hamda malakaviy amaliyotlar davrida amaliy ko'nikmalar bilan qurollanishga diqqat qilinadi.

Bularning barchasi – Tarbiya fanining ilmiy-tadqiqot metodlari bo'yicha bilim va ko'nikmaga ega bo'lish asoslari hisoblanadi.

Xulosa o'rnida shuni aytish joizki, – Tarbiya fanini o'qitishda xorij tajribasidan foydalanish uchun quyidagilarga e'tibor berish tavsiya etiladi:

- aqliy, axloqiy, jismoniy, ruhiy va estetik tarbiyalarga doir muayyan mamlakatning tajribasini o'rganish hamda uning ilg'or jihatlarini qabul qilish;

- xorij tajribasidan shaxsni umuminsoniy qadriyatlar ruhida tarbiyalashda foydalanish;
- O‘zbekiston Respublikasi Milliy malakalar ramkasiga asosan xorijning tarbiyaviy ishlar tajribasidan foydalanganda ijodiy yondashish;
- xorij mamlakatlarida o‘ziga xos tajribadan o‘tgan dinlararo bag‘rikenglik, millatlaro totuvlik va elatlar hamda millatlarning qadriyatlarini hurmat qilish ko‘nikmalarini qabul qilish;
- umuminsoniy g‘oyalar bo‘lgan birodarlik va tinchliksevarlik kompetentsiyalarini shaxsda tarkib toptirishga e‘tibor berish.

REFERENCES

1. Shavkat Mirziyoyev. Buyuk kelajagimizni mard va olijanob xalqimiz bilan birga quramiz.
2. Shavkat Mirziyoyev. Qonun ustuvorligi va inson manfaatlarini ta‘minlash
3. Vazirlar Mahkamasi 06.07.2020 yildagi «Umumiy o‘rta ta‘lim muassasalarida «Tarbiya» fanini bosqichma-bosqich amaliyotga joriy etish chora-tadbirlari to‘g‘risida»gi 422-son qarori.
4. O‘zbekiston Respublikasi Vazirlar Mahkamasining „Umumiy o‘rta va o‘rta maxsus, kasb-hunar ta‘limining davlat ta‘lim standartlarini tasdiqlash to‘g‘risida” 187- son qarori.
5. O‘zbekiston Respublikasi Vazirlar Mahkamasining 08.12.2018 dagi Xalq ta‘limi tizimida ta‘lim sifatini baholash sohasidagi xalqaro tadqiqotlarni tashkil etish chora-tadbirlari to‘g‘risida”gi 997-son qarori.
6. Forobiy. «Fozil odamlar shahri». - T.: Abdulla Qodiriy nomidagi xalq merosi. nashriyoti, 1993. . 184-185-b.
7. Immanuel Kant „Pedagogika to‘g‘risida” Toshkent – 2013.
8. Akmal Miravaz o‘g‘li „Tarbiyaning oltin kaliti yoxud yo‘ldagi belgilar” Toshkent – 2020.

YOSHLARNING TAFAKKURINI RIVOJLANTIRISHDA PEDAGOG XOTIN-QIZLARNING ROLI

Qosimova Ozoda Xudoynazarovna,

*O‘zbekiston-Finlandiya pedagogika instituti, “Pedagogika” kafedrası,
p.f.f.d.(PhD), dotsent.*

Annotatsiya. Ushbu maqola yoshlarning ijodiy tafakkurini rivojlantirishda kognitiv va kreativ munosabatlarni tarkib toptirishda pedagog xotin-qizlarning roli, pedagog xotin-qizlarning kasbiy ma‘naviy-axloqiy shaxsiy ma‘naviy-axloqiy xususiyatlarini shakllantirishning pedagogik- psixologik jihatdan boyitib borish haqida fikr mulohazalar keltirilgan.

Kalit so‘zlar: g‘oya, maqsad, ko‘mak berish, vazifa, rejalashtirish, mahorat, zamonaviy, bilim, ta‘lim, tarbiya, talaba, tafakkur, mantiq.

Biz o‘z oldimizga mamlakatimizda Uchinchi Renessans poydevorini barpo etishdek ulug‘ maqsadni qo‘ygan ekanmiz, buning uchun pedagog xotin-qizlarimizni ham kasbiy ma‘naviy-axloqiy va shaxsiy ma‘naviy-axloqiy xususiyatlarini yanada

rivojlantiradigan muhit va sharoitlarni yaratishimiz kerak. Bunda esa ta'lim va tarbiyani yanada rivojlantirishimiz lozim. Shunda ilm-fan va innovatsiyalarni taraqqiy ettirish orqali oldimizga qo'yilgan maqsadga erishishimiz mumkin. Ushbu maqsad yo'lida pedagoglarimiz o'z oldiga katta marralarni qo'yib, ularga erishish maqsadida jon jahdlari bilan harakatlanishlari lozim.

Shundagina pedagoglarning harakatlari orqali farzandlarimiz xalqimizning asriy orzu-umidlarini ro'yobga chiqaradigan buyuk va qudratli kuchga aylanadi. Shu maqsadda, "Yangi O'zbekiston – maktab ostonasidan, ta'lim-tarbiya tizimidan boshlanadi", degan g'oya asosida keng ko'lamlı islohotlarni amalga oshirish uchun pedagog xotin-qizlar ham barcha kuch va imkoniyatlarni safarbar qilishlari lozim. Pedagoglarimiz yoshlarni zamonaviy bilim va tajribalar, milliy va umumbashariy qadriyatlar asosida mustaqil va mantiqiy fikrlaydigan, ezgu fazilatlar egasi bo'lgan insonlar etib voyaga yetkazishi ularning zimmasidadir. Dunyo tajribasi shuni ko'rsatadiki, yosh avlodni har tomonlama barkamol etib voyaga yetkazish uchun sarflangan sarmoya jamiyatga o'n, yuz barobar ko'p foyda keltiradi. Buyuk bobokalonimiz Abu Ali ibn Sino bundan ming yil oldin, "Dovyurak va botir insonlar kelajakda sodir bo'ladigan qiyinchiliklardan qo'rqmaydi", deb bejiz aytmagan. Mamlakatimizda Davlatimiz rahbarining tashabbusi bilan ishlab chiqilgan O'zbekiston Respublikasini rivojlantirishning beshta ustuvor yo'nalishi bo'yicha Harakatlar strategiyasi doirasida xalq manfaatlariga qaratilgan keng qamrovli islohotlar amalga oshirilmoqda. Yoshlarni madaniyat, san'at va jismoniy tarbiya va sportga keng jalb etish, axborot texnologiyalaridan unumli foydalanish ko'nikmalarini shakllantirish, kitobxonlikni keng targ'ib etish, xotin-qizlar bandligini oshirishga qaratilgan 5 ta muhim tashabbus hayotga samarali tatbiq etilmoqda. Yuqorida keltirilgan tadqiqotning dolzarbligidan kelib chiqib ta'kidlash kerakki, har qanday davlat va jamiyatning rivojlanishi bu albatta ta'lim-tarbiyani rivojlanishi va uni tashkil etuvchilariga bog'liq bo'ladi.

Shu o'rinda ta'kidlash kerakki, pedagogik va psixologik tomondan yondashganda tafakkur shakllari, turlari, xususiyatlari, mazmun-mohiyati haqida fikr yuritganda inson idrok qilgan, xotirasida saqlab qolgan narsalarning barchasi uning uchun ma'lum ma'no va mohiyatga ega bo'ladi. Demak, bizning dunyoni, uning sir-asrorlarini tushunishimizning zaminida narsa va hodisalarning biz uchun shaxsiy aloqasi, ahamiyatliligi darajasi yotadi. Ana shunday dunyoni tushunishimiz, anglashimiz va unga ongli munosabatimizni bildirib, izhor qilishimizga aloqador bilish jarayoni psixologiyada tafakkur, fikrlash deb ataladi. Tafakkur – inson ongining bilish obyektlari hisoblanmish narsa va hodisalar o'rtasida murakkab, har tomonlama aloqalarning bo'lishini ta'minlovchi umumlashgan va mavhumlashgan aks ettirish shaklidir. Tafakkur muammolari uzoq vaqtgacha o'zining murakkabligi bilan psixologlar nazaridan chetda bo'lgan, u asosan faylasuflar va mantiqshunoslar fikr yuritadigan masala hisoblangan. Bu masalalar aslida tafakkur va fikrlash jarayonlarining naqadar murakkab tabiatga ega ekanligidan dalolat beradi. Lekin shunday bo'lsa ham shuni ta'kidlash joizki, birinchidan, tafakkur va fikrlash jarayonlari - bu bilish jarayonlari; ikkinchidan, ular ham shaxs tomonidan borliqni aks ettirish shakli, umumlashtirib, bilvosita aks ettirish shakli; uchinchidan, bu

jarayonlar ham eksperimental psixologiya tomonidan o'rganiladi; to'rtinchidan, tafakkur bilishning eng oliy va yuqori darajadagi shaklidir.

Masalan, Ibn Sino, Alisher Navoiy, Abu Nasr Farobiy, Al-Farg'oniy, Xorazmiy, Zamaxshariy kabi allomalar o'zlari ijod qilgan paytlarida yaratgan g'oyalari va kashfiyotlarining qanchalik ahamiyatli va o'lmas ekanligini keyingi avlod, butun bir insoniyat tarixi isbot qilib, tan oldi. Bunga sabab ushbu allomalarimizning mashaqqatli, tinimsiz ilmlar dunyosida to'kkan zahmatli mehnatlaridir.

Chunki ijodkor, yoki kashfiyotchi nimanidir kashf qilishni xohlaydi, tinimsiz izlanadi, lekin qachon, qanday sharoitda, qanday yo'l bilan uni ochishi mumkinligini o'zi ham bilmaydi. Bunday ijodkorlikni, kreativlikni, ijodiy faoliyatni yoshlarimiz ongiga rivojlantirish uchun pedagoglarimiz yoshlarni shaxsiy individual xususiyatlarini inobatga olishlari shartdir. Chunki ijtimoiy xulq-atvor motivlari va shaxs motivatsiyasi ijodiy jarayonida muhim ahamiyat kasb etadi. Bunday faoliyatni amalga oshiradigan pedagoglarimiz yoshlarning ijodiy tafakkurini va bilimlarini kengaytirish hamda yangi tushuncha va qarashlar bilan qurollantirishlari, dars jarayoniga ilg'or tajribalarni tatbiq qilish orqali ularning ijodiy tafakkurini rivojlantirishlari, psixologik g'oyalarga va ijtimoiy munosabatlarga nisbatan to'g'ri munosabatda bo'lishga mos keluvchi ijodiy tafakkurni shakllantiruvchi ko'nikma va malakalarni tarkib toptirishlari, yoshlar ongida ijodiy tafakkurni rivojlantirishga qaratilgan nazariy – metodologik, tabiiy- ilmiy asoslarini o'rgatishlari, yoshlarni mavjud muammoli vaziyatlarda kognitiv va kreativ yondashuvlarni va ijtimoiy voqeeliklarga to'g'ri munosabat bildira olishlarini shakllantirishlari kerak.

Xulosa qilib shuni aytishimiz mumkinki, yurtimizda amalga oshirilayotgan barcha islohatlar singari yoshlarga oid davlat siyosatini mazmun mohiyati ham aynan yoshlarni har tomonlama barkamol, salohiyatli ijodiy tafakkurga ega kadrlar bo'lib yetishishlariga jiddiy e'tibor qaratilganligi bilan ahamiyatlidir. Bu esa o'z navbatida yoshlarni kelgusida yetuk kadrlar bo'lib shakllanishiga hamda davlat va jamiyat manfaatlariga mos keladigan mutaxassislar bo'lib voyaga yetishiga xizmat qiladi.

Adabiyotlar ro'yxati:

1. Xudoynazarovna, Q. O. (2022). The Role of Innovative Technologies in the Quality Organization of the Educational Process of Female Teachers. *Vital Annex: International Journal of Novel Research in Advanced Sciences*, 1(6), 133-136.

2. Xudoynazarovna, Q. O., & Alisher o'g'li, H. A. (2022). SOCIO-PEDAGOGICAL MATERIAL TO ENSURE THE CONTINUITY OF FAMILY, NEIGHBORHOOD AND EDUCATIONAL INSTITUTION IN THE FORMATION OF SPIRITUAL AND MORAL VIRTUES OF STUDENTS. *Modern Journal of Social Sciences and Humanities*, 4, 342-344.

3. Xudoynazarovna, Q. O. (2022). INCREASING SOCIAL AND POLITICAL ACTIVITY OF WOMEN IN OUR COUNTRY. *TA'LIM VA RIVOJLANISH TAHLILI ONLAYN ILMIY JURNALI*, 2(12), 249-255.

4. Xudoynazarovna, Q. O., Bobomurod o'g'li, B. B., & Jaloliddin O'roz o'g, N. (2022). Increasing the Social Activity of Female Teachers is the Need of the Hour. *Vital Annex: International Journal of Novel Research in Advanced Sciences*, 1(6), 137-139.

5. Худойназаровна, Қ. О., & Хусенова, М. Н. (2022). МИЛЛИЙ ФАЗИЛАТЛАРНИ ШАКЛЛАНТИРИШ ТЕХНОЛОГИЯСИНИНГ ТАЛАБА-ҚИЗЛАРНИНГ ҲАЁТИДАГИ ЎРНИ. *Gospodarka i Innowacje.*, 23, 297-302.

6. Qosimova, O., & Jaxbarov, O. (2022). PEDAGOG XOTIN-QIZLAR SHAXSIGA QO'YILADIGAN PEDOGOGIK PSIXOLOGIK TALABLAR. *Gospodarka i Innowacje.*, 22, 643-645.

TEKNOLOGIK JARAYONLARNI LOYIHALASHDA “EASY DESIGN” (SODDA LOYIHA) INTERFAOL METODI ASOSIDA BO‘LAJAK O‘QITUVCHILARNING MAXSUS KOMPETENSIYALARINI RIVOJLANTIRISH

Sodiqova Aziza Hayitovna,

*ZARMED Universiteti, pedagogika fanlari bo'yicha falsafa doktori
azizasodiqova@296gmail.com*

Oliy ta'lim tizimida bo'lajak pedagog kadrlarni tayyorlashda zamonaviy o'qitish metodlari – interfaol metodlar, innovatsion texnologiyalarning o'rni va roli katta. Pedagogik texnologiya va pedagogik mahoratga oid bilim, tajriba va interaktiv metodlar o'quvchilarni bilimli bo'lishlarini ta'minlaydi. Har bir dars mavzu, o'quv predmetining o'ziga xos texnologiyasi bor. Ya'ni o'quv jarayonidagi pedagogik texnologiya, bu yakka tartibdagi jarayon bo'lib, u talaba ehtiyojidan kelib chiqqan holda bir maqsadga yo'naltirilgan, loyihalashtirilgan va kafolatlangan natija berishga qaratilgan pedagogik jarayondir. O'quvchi va talaba maqsaddan natijaga erishishida qanday texnologiyani tanlashlari o'z ixtiyorida. Chunki har ikkala tomonning asosiy maqsadi aniq: natijaga erishishga qaratilgan, bunda o'quvchi bilim saviyasi auditoriya xarakteri sharoitiga qarab ishlatiladigan texnologiyalar tanlanadi.

“Easy design” (sodda loyiha) metodi – bu metod asosan umumiy o'rta ta'lim maktablari va oliy ta'lim “Texnologik ta'lim” yo'nalishi fanlari uchun qo'l keladi. Bu metod faqat “Texnologiya ta'limi praktikumi” va “Texnik ijodkorlik va konstruksiyalash” (tikuvchilik buyumlarini loyihalash jarayoni) uchun mos keladi. Ma'lumki, tikuvchilik buyumlarini loyihalashdagi murakkab va davomli formulali hisob- kitoblar jarayoni umumiy o'rta ta'lim maktab o'quvchisi uchun murakkablik qiladi va ular uchun bu fan juda qiyin va zerikarli tuyuladi. Agar maktabdagi “Texnologiya” fani dasturiga qaraydigan bo'lsak tikuvchilik buyumlarini loyihalashga oid mavzular talaygina, lekin maktab o'qituvchisi ya'niki biz tayyorlayotgan bo'lajak texnologik ta'lim o'qituvchilari tomonidan dasturda berilgandek to'liq o'tishmaydi, bunga ikkita sabab bor:

1) Dasturda berilgan tikuvchilik buyumlarini loyihalashga oid mavzulardagi loyihalash hisob-kitob jarayonlari murakkabligidan o'quvchiga yetkazib bera olish qiyin.

2) Bo'lajak texnologik ta'lim o'qituvchisining “Texnologiya ta'limi praktikumi” va “Texnik ijodkorlik va konstruksiyalash (tikuvchilik buyumlarini loyihalash va modellashtirish)” fanidagi tikuvchilik buyumlarini loyihalash jarayonlari murakkab tashkil etilganligi sababli mavzularni to'liq o'zlashtira olishmaydi.

Tikuvchilik buyumlarini loyihalashning “Boshqacha qarash” metodi muallifi Ye.V. Ovchinnikova shunday deydi: “Men ancha yillar oldin, maktabda ishlab yurgan vaqtlarim kiyimni loyihalash usullarining qat’iy ko‘rsatmalariga asablarim dosh bera olmasdi, bu loyihalash usullarini o‘quvchilarim tushinishi ham juda qiyin bo‘lardi. Men nima uchun bu shunday va boshqacha emasligini tushuntirishni muvaffaqiyatsiz izladim, masalan, nega 2sm emas, 3sm emas balki bissektrisa bo‘ylab 2,5sm kirishim kerak? Nihoyat, men hammasiga qo‘l siltadim. Har qanday texnik dizayn, o‘lchovlardan boshlanadi, ular uchun ko‘plab vositalar mavjud. Tikuvchining bitta asbobi bor- santimetr lenta! Men “Boshqacha qarash” metodim orqali murakkab nazariy hisob- kitoblarsiz, har- xil geometrik figuralardan foydalanib o‘z loyihamni yaratdim. Masalan: mashinani boshqarish uchun mexanika fanlar nazariyasini, Windows XPdan foydalanish uchun operatsion tizimlar nazariyasini bilish shart emas”.

Oksana Tsareva o‘z dissertatsiyasida shunday degan: “Tikuvchilik buyumlarini loyihalash bo‘yicha maxsus fanlarning mavjudligi bu yaxshi, lekin endi o‘rganadigan o‘quvchi uchun qulay va sodda usul kerak. Mavjud hisob- kitob va grafik usullar – o‘lchov olish va ularni formulalarga almashtirish va buning asosida chizma qurish. Bunga misol tariqasida bir nechta mashhur loyihalash usullari “YeMKO”, ” Myuller va Son” va shunga o‘xshash juda ko‘p. Men shunaqa beshta eng mashhur loyihalash usulini tanlab oldim va bir xil modelni, bir kishiga besh xil usulda loyihaladim, natijada, kiyimlarning tayyor modellarini qanday usulda loyihalanganligini farqlab bo‘lmadi, moslik hamma usulda amalda bir xil chiqdi. Shuning uchun asosiysi loyihani qanday usul bilan qurish emas, muhimi o‘lchov olishni to‘g‘ri bajarish, raqamni to‘g‘ri qo‘yish va keltirilgan raqamlar o‘rnini chizmalarda to‘g‘ri birlashtira olish”.

Shuni inobatga olishimiz kerakki, biz oliy ta’lim Pedagogika institutlari “Texnologik ta’lim” yo‘nalishida yengil sanoat korxonolari uchun dizayner-konstruktorlar tayyorlamaymiz balki, bo‘lajak texnologik ta’lim o‘qituvchilarini tayyorlaymiz, shuning uchun biz talabalarga ommaviy tarzda tikiladigan kiyimlarni loyihalashni emas balki, induvidual tikiladigan kiyimlarni loyihalashni o‘rgatishimiz kerak. Buning uchun biz, tikuvchilik buyumlarini loyihalashni ikki tomon ham tushunadigan sodda va samarali usuli ishlab chiqdik.

“**Easy design**” metodini yoritishdan avval, loyihalash usullarini ko‘rib chiqsak.

Kiyim bo‘laklarini hisoblash va chizma tayyorlashning quyidagi usullari mavjud:

1. Mulyaj usuli.
2. Hisoblab loyihalash usuli.
3. O‘lchab-hisoblab loyihalash usuli.
4. Yagona loyihalash usuli.

Mulyaj usulining mohiyati shundan iboratki, maneken yoki kishi gavdasiga maket material (gazlama, yengil-yumshoq kog‘oz) modelning formasiga moslab, to‘g‘nag‘ichlar bilan qadab chiqiladi. To‘g‘nag‘ichlar odam gavdasining konstruktiv chiziqlari bo‘ylab (bo‘yin, yelka, yeng o‘yindisi, yon bel, o‘rta chiziqlar) to‘g‘nag‘ichlanadi. So‘ngra rangli ipda to‘g‘nalgan joylardan tikib chiqiladi. Shunda

ko'krak do'ngligini aniqlovchi ko'krak vitochkasi ikki tomonlama tikiladi. So'ngra to'g'nag'ichlar bo'shatilib, gazlama yoki kog'ozni stol ustiga yoyiladi. Bu hosil bo'lgan chizma gavdaning asos chizmasi hisoblanadi. Bu usuldan murakkab bichimli kiyimlarni loyihalashda va ko'pgina saxna kiyimlarini, tarixiy kiyimlarni loyihalashda qo'llaniladi.

Hisoblab loyihalash usuli. XIX asrning boshlarida Fransiya, Rossiya va boshqa mamlakatlarda loyihalashning hisoblash (bichish tizimi) usuli tarqala boshlandi. Bu usulni ko'p yillik tajribaga ega bo'lgan bichuvchilar ixtiro qilganlar. Ular gavdadan ayrim o'lchovlarni olib, sodda hisoblash formulalari yordamida buyum detallari chizmasini gazlamaning o'zida bajaradilar, ya'ni alohida andoza tayyorlab o'tirmaydilar. Bu usul yakka tartibda buyum ishlab chiqarishda qo'llanilgan.

O'lchab-hisoblab loyihalash usuli. Kiyimni yakka buyurtma yo'li bilan tikishda o'lchab-hisoblab loyihalash usuli juda mos keladi, chunki bu usulda gavdani aniq o'lchangani tufayli gavdaning o'ziga xos hususiyatlarni hisobga olish imkonini beradi. Hozirgi vaqtda o'lchab-hisoblab loyihalash usullari bo'yicha kiyim detallari chizmasini tuzish keng tarqalgandir. Bu usulda gavdadan kerakli o'lchovlar olinadi, hisoblash jadvali tuziladi. Jadval asosida buyumning asos chizmasi chiziladi. Bu usuldan maktablarda, o'quv muassasalarida, to'garaklarda qo'llaniladi. Bu usulning bir necha o'nlab turlari mavjud. Chizma chizishni, andoza tayyorlashni o'rganayotgan kishilar uchun bu usul qulay hisoblanadi. Deyarli barcha loyihalashlar shu usulda bajariladi.

O'lchab-hisoblab loyihalash usuli qilinadi. Bularga SNIIShP, EMKO, "Myuller va o'g'illari" va h.k.

Jumladan, yurtimizda ham tikuvchilik buyumlarini loyihalash bo'yicha tadqiqotchilarimiz tomonidan izlanishlar olib borilgan. Shulardan, Q.M.Abdullaevaning kiyimlarni loyihalash uslubi ham, o'lchab-hisoblab loyihalash usulida bajarilgan, oliy ta'lim va maktabdan tashqari to'garak mashg'ulotlari uchun mo'ljallangan. Boshqa loyihalash usullaridan farqi shundaki, formulali hisob-kitoblari tushunarli va chizmalar ketma-ketligi aniq tushuntirilgan. Bu loyihalash usulini agar talaba qunt bilan o'rgansa o'zlashtira oladi, lekin maktab o'quvchisiga tushuntirib bera olmaydi.

M.Abdullaeva va bir nechta tadqiqotchilarning kiyimlarni loyihalash usullaridan foydalangan holda "**Easy design**" metodini ishlab chiqdik, bu metod ham talaba uchun, ham maktab o'quvchisi uchun sodda va oddiy tushuntirilgan. Yuqorida ko'rib chiqqanimiz ikki xil loyihalash hisob-kitob usuli bir-biridan hisoblash jarayoni bilan farq qiladi, lekin tayyor loyihalar bir-biridan deyarli farq qilmaydi, bu loyiha asosida tikilgan kiyimlarni ham bir-biridan ajratish qiyin. Shunday ekan, tikuvchilik buyumlarini qanday loyihalashdan qat'i nazar bir xil natijaga erishilar ekan, biz talaba va o'quvchi uchun tez va samarali, sodda va tushunarli usulini tanlasak maqsadga muvofiq bo'ladi. Bo'lajak texnologik ta'lim o'qituvchisi qachonki o'zi fanni yaxshi tushunsagina o'quvchilariga yaxshi tushuntirib bera oladi.

Foydalanilgan adabiyotlar.

1. MODERN EQUIPMENT OF LABORATORY ROOMS ON THE SUBJECT OF TECHNOLOGY. AH Sodiqova Theoretical & Applied Science, 659-662
2. Improving the methodology of using digital technologies in the development of professional competencies of future technology teachers mnnmonsa Hayitovna International Journal of Early Childhood Special Education (INT-JECSE) 14
3. Развитие навыков самостоятельной и творческой работы студентов по общеобразовательным предметам по направлениям бакалавриата в Республике Узбекистан ДА Сайфуллаева, АХ Содикова, МА Солиева Вестник науки и образования, 60-64
4. Didactic opportunities for the development of special competencies in students of technological education ah sodikova international scientific conference innovative trends in science, practice ...
4. Технологик таълим йўналиши талабаларида таянч, касбий ва махсус компетенцияларни ривожлантиришнинг дидактик имкониятлари А Sodiqova Science and innovation 1 (B6), 15-20
5. Шахсинг касбий фаолиятини ўрганишга психологик ёндашув А Содикова ЦЕНТР НАУЧНЫХ ПУБЛИКАЦИЙ (buxdu. uz) 31 (31)

TEKNOLOGIYA TA'LIMI O'QITUVCHISI FAOLIYATINING O'ZIGA XOSLIGI

Doniyev B.B.,

Pedagogika, psixologiya va ta'lim texnologiyalari kafedrasida dotsenti

Texnologiya ta'limi o'qituvchisi ma'lum tarbiya tizimida texnologiya ta'limining uzluksiz ravishda amaliyotga qo'llanilishini ta'minlaydigan yetakchi mutaxassis hisoblanadi. Texnologiya ta'limi o'qituvchisi – o'quvchilarning ushbu soha bo'yicha ta'lim va ma'lumot olishini tarbiyalanishini ta'minlaydigan, sinf-dars mashg'ulotlarini, mazkur soha bo'yicha turli ta'limiy-tarbiyaviy tadbirlarni amalga oshiradigan bosh bo'g'indir. Hozirgi paytda umumta'lim maktablarida quyidagi yo'nalishlar bo'yicha tayyorlangan texnologiya ta'limi o'qituvchilari faoliyat ko'rsatmoqdalar:

1. Pedagogika institutlari, universitetlari, pedagogika kollejlarning texnologiya ta'limi mutaxassislik bo'yicha o'qituvchisi kasbi mahoratiga ega bo'lgan, shu sohaning oliy pedagogika, umumtexnika tayyorgarligiga, ma'lumotga ega bo'lgan shu fanning yetakchi mutaxassis o'qituvchilari;

2. Xalq xo'jaligining turli xil sohalari (texnika, qishloq xo'jaligi, qurilish, mashinasozlik, transport va b.) bo'yicha institutlarni bitirib, nopedagogik yo'nalishdagi oliy mutaxassislik diplomiga ega bo'lgan, texnologiya ta'limining turli xil yo'nalishlari, shakllari bo'yicha dars berayotgan muhandis-texnik mutaxassis kadrlar. Bu soha kishilarni pedagogik, psixologik, metodik jihatdan qayta tayyorlashdan o'tkazish talab etiladi.

3. Pedagogika institutlarining, universitetlarining, pedagogika texnikumlarining va kollejlarning, bilim yurtlarining texnologiya ta'limidan boshqa yo'nalishdagi

fakultetlarini, bo'limlarini bitirgan, mehnat ta'limidan maxsus ma'lumotga ega bo'lmagan, ammo hozirda texnologiya ta'limi darslarini asosiy darslarga qo'shimcha tariqasida olib borayotgan pedagog kadrlar. Bunday o'qituvchilarni hozirgi zamon ishlab chiqarish, yangi texnika, zamonaviy texnologiya, xalq hunarmandchiligining sohalari bo'yicha umumtexnika va texnologik jihatdan qayta tayyorgarlikdan o'tkazish kerak bo'ladi.

4. Turli xil bilim yurtlarini, o'quv kurslarini bitirgan, yuqori darajali amaliy ishlab chiqarish malakasiga ega bo'lgan, ammo oliy ma'lumoti bo'lmagan o'rta maxsus ma'lumotli kadrlar. Bunday o'qituvchilarning pedagogik, psixologik, uslubiy, umumtexnik va g'oyaviy jihatdan qayta tayyorlash, kasbiy mahorati malakasini oliy ta'lim talablari darajasigacha oshirish talab etiladi.

Texnologiya ta'limining jamiyatni rivojlantirishdagi tutgan o'rnini munosib baholagan holda, umumta'lim maktablaridagi o'quv-tarbiya jarayoniga xalq hunarmandchilik ustalari taklif etilsa, hamda ustoz-shogird tizimining ta'limiy, pedagogik, psixologik, metodik tashkiliy va h.k. asoslari ishlab chiqilsa, pedagogika fanining ushbu muhim yo'nalishi yanada boyigan bo'lar edi, bu tadbirlar ta'lim jarayonining samarasini ham oshirardi.

Texnologiya ta'limi o'qituvchisi boshqa fanlarning o'qituvchilaridan juda ko'p o'ziga xos xususiyatlari bilan ajralib turadi: kasbiy ta'lim va ko'nikmalari, tayyorgarligi darajasi, ish sharoiti va mazmuni jihatidan. Texnologiya ta'limi fanining o'qitish uslubining o'ziga xos xususiyatlaridan kelib chiqib, texnologiya ta'limidan mutaxassis o'qituvchilar tayyorlaydigan oliy o'quv yurtlarining kirish imtihonlarini qabul qilishdan tortib, to oliy o'quv yurtini bitirish, davlat imtihonini topshirishgacha bo'lgan pedagogik texnologiyani, mutaxassislar tayyorlash jarayonini tubdan qayta ko'rib chiqib, mazmunan va shaklan shu sohaning o'zligini namoyon qilishga yo'naltirish va barcha qirralari bo'yicha yangilamoq zarur. Hozirgi paytda kasb-hunar ta'limi o'qituvchilarini tayyorlash ishiga davlat, xususiy, shaxsiy korxonalar, ma'muriyatlar, hokimiyatlar, vazirliklar va boshqa boshqarish tashkilotlari e'tiborini tubdan yangilash va ularni mazkur muammoni hal etishlarini rejalashtirishni, o'zaro hamkorliklariga rahbarlikni amalga oshirish tabiiy zaruriyatdir.

O'qituvchini umumiy o'rta ta'lim maktablaridagi va amaliy pedagogik faoliyatga tayyorlashda u hal etadigan muammolar, bajaradigan vazifalari, ularning bilim, malaka va ko'nikmalari hamda foydalanadigan vositalari, ularning bilim va malaka-ko'nikmalari hamda yo'llari, uslublarini, ya'ni o'qish pedagogik faoliyatining mazmunini, tuzilishini takomillashtirish muhim ahamiyatga egadir.

Texnologiya ta'limi o'qituvchisining faoliyatida hal etiladigan joriy muammolari tizimi quyidagilardan iborat: 1. Ijtimoiy-iqtisodiy o'zgarishlarga bog'liq muammolari. 2. Jamoatchilikda mehnatning xususiyatlari va uni bilish asoslari. 3. Jamoatchilikda mehantning xususiyatlari va uni bilish asoslari. 3. Ta'limiy va tarbiyaviy tadbirlarni tashkil etishning ma'lum maqsadga yo'naltirilganligi. 4. O'quvchilarning o'quv jarayonidagi axloqiy, milliy, mehnat, jismoniy, ekologik, iqtisodiy, nafosat, jinsiy, kompyuter tarbiyalanishining birgalikda amalga oshirilishiga doir muammolar va boshqalar.

Texnologiya ta'limi o'qituvchisining turli sharoitlardagi faoliyatining turlari quyidagi yo'nalishlardan iborat bo'lmog'i lozim: Tuzuvchilik, tashkilotchilik, muomala (munosabatlar)da bo'lish, axborotlar berish, rivojlantiruvchi, mo'ljallay olish, safarbarlik (biror pedagogik tadbirni amalga oshirishda), ilmiy-tadqiqotchilik, texnik-texnologik, ishlab chiqarish faoliyati va boshqalar.

Texnologiya ta'limi o'qituvchisi turli xil bilimlarini egallashi, bilishi, dunyoqarashlarining kengligi bilan boshqa predmetlar o'qituvchilaridan farq qiladi:

1. G'oyaviy-siyosiy va mafkuraviy bilimlar ko'lami. 2. Psixologik bilimlar. 3. Pedagogik-uslubiy bilimlar. 4. Tabiiy-ilmiy bilimlar. 5. Matematik bilimlar. 6. Texnik-texnologik bilimlar. 7. Iqtisodiy bilimlar. 8. Demografik va etnografik bilimlar. 9. Tabiiy-biologik bilimlar. 10. Ekologik bilimlar. 11. Huquqiy bilimlar. 12. Nafosat tasavvurlari. 13. Umummadaniy bilimlar. 14. Axborot texnologiyalarilar. 15. Tashkilotchilikka oid bilimlar. 16. Xorijiy tillar haqidagi bilimlari va h.k.

Umumiy o'rta ta'lim maktablarida tashkil etiladigan texnologiya ta'limi mashg'ulotlarini samarali, to'laqonli olib borishlari uchun o'qituvchida quyidagi amaliy ko'nikma va malakalar shakllangan bo'lmog'i lozim: aqliy, ma'naviy, zakovat, pedagogik, metodik (uslubiy), umummehnat, maxsus, kasbiy, hisoblash, o'lchash, chizish va tuzishga doir, turli xil moslamalar, asboblar, qurilmalarni, texnika vositalarini boshqara olish, bevosita mehnat obyektlari, predmetlari bilan, qurollari bilan munosabatda bo'la olishga doir va boshqa yo'nalishdagi ko'nikma va malakalar.

ИССЛЕДОВАНИЕ ВЛИЯНИЕ РАЗВИТИЯ КОМПЕТЕНЦИИ ПЕДАГОГОВ ТЕХНИЧЕСКИХ ВУЗОВ В ОЦЕНКЕ ЭФФЕКТИВНОСТИ ОБУЧАЮЩИХ МОДУЛЕЙ И ПРАКТИЧЕСКИХ ЗАНЯТИЙ ПО ЭНЕРГОЭФФЕКТИВНОСТИ

Асатов Нурмухаммад Абдуназарович,
профессор, Джизакский политехнический институт, asatov_nur@list.ru
+998 90 539 88 55

Абдурахмонов Азизжон Махмуджон угли,
Джизакский политехнический институт, aziz_zver1998@mail.ru
+998 94 340 61 22

Аннотация. В данной работе рассматривается влияние развития компетенций педагогов технических вузов на оценку эффективности обучающих модулей и практических занятий по энергоэффективности. Анализируются проблемы недостаточной подготовки преподавателей в данной области и предлагаются решения, направленные на систематическое повышение их квалификации. Рассматриваются ключевые аспекты внедрения новых методик преподавания и их влияние на формирование высококвалифицированных специалистов в области энергоэффективности.

Abstract. This paper examines the impact of developing the competencies of teachers at technical universities on assessing the effectiveness of training modules and practical exercises on energy efficiency. The problems of insufficient training of

teachers in this area are analyzed and solutions are proposed aimed at systematically improving their qualifications. The key aspects of the introduction of new teaching methods and their impact on the formation of highly qualified specialists in the field of energy efficiency are considered.

Annotatsiya. Maqolada texnik oliy o'quv yurtlari pedagoglarining kompetensiyalarini rivojlantirishning energiya samaradorligi bo'yicha o'quv modullari va amaliy mashg'ulotlar samaradorligini baholashga ta'siri ko'rib chiqiladi. Ushbu sohada o'qituvchilar tayyorgarligining yetarli emasligi muammolari tahlil qilinadi va ularning malakasini tizimli ravishda oshirishga qaratilgan yechimlar taklif etiladi. Yangi o'qitish metodikalarini joriy etishning asosiy jihatlari va ularning energiya samaradorligi sohasidagi yuqori malakali mutaxassislarini shakllantirishga ta'siri ko'rib chiqiladi.

Ключевые слова. энергоэффективность, педагоги, технические вузы, компетенции, обучение, квалификация, методика, исследование, оценка, результаты

Key words. energy efficiency, teachers, technical universities, competencies, training, qualifications, methodology, research, assessment, results

Kalit so'zlar. energiya samaradorligi, pedagoglar, texnik oliy o'quv yurtlari, kompetensiyalar, o'qitish, malaka, metodika, tadqiqot, baholash, natijalar

Введение. В современном образовательном процессе технических вузов особое внимание уделяется развитию профессиональных компетенций педагогов. Это обусловлено быстрым развитием технологий и необходимостью подготовки студентов к реалиям рынка труда. Одной из актуальных задач является повышение энергоэффективности, что требует от преподавателей не только теоретических знаний, но и практических навыков в этой области. Разработка и внедрение обучающих модулей и практических занятий по энергоэффективности требуют высоко квалифицированных педагогов, способных эффективно передать знания и навыки студентам. Основная проблема заключается в недостаточной подготовке педагогов технических вузов в области энергоэффективности. Множество преподавателей, особенно те, кто получил образование много лет назад, не обладают современными знаниями и практическими навыками в этой сфере. Это приводит к снижению качества образовательного процесса, недостаточной подготовке студентов и, как следствие, к неэффективному использованию энергоресурсов в будущем. Недостаток компетенций у педагогов препятствует внедрению инновационных методов обучения и оценке их эффективности. Решение данной проблемы видится в систематическом развитии компетенций педагогов через программы повышения квалификации и профессиональной переподготовки. Это включает в себя обучение новым технологиям, методикам преподавания и оценке эффективности обучающих модулей по энергоэффективности. Важно создать условия для постоянного профессионального роста педагогов, обеспечивая доступ к современным образовательным ресурсам и практическим тренингам.

Также необходимо внедрение систематической оценки эффективности данных программ для обеспечения их актуальности и результативности.

Методология. Одной из эффективных методик повышения компетенций педагогов является проведение специализированных курсов и тренингов по энергоэффективности. Эти курсы могут включать в себя следующие компоненты:

Теоретическая подготовка: изучение современных подходов и технологий в области энергоэффективности.

Практическая подготовка: выполнение лабораторных работ и участие в реальных проектах по повышению энергоэффективности.

Методические семинары: разработка и внедрение новых обучающих модулей, обмен опытом с коллегами.

Оценка и анализ: проведение регулярных тестирований и оценок эффективности преподавания, использование обратной связи от студентов и экспертов для улучшения образовательного процесса.

Примером такой методики может служить курс, включающий лекции по современным энергосберегающим технологиям, практические занятия в лабораториях с использованием новейшего оборудования, а также участие в проектах по оптимизации энергопотребления в учебных заведениях.

Результат. Проведенное исследование по методике повышения компетенций педагогов технических вузов в области энергоэффективности показало значительные положительные изменения в качестве образовательного процесса и подготовки студентов. В исследовании приняли участие 50 преподавателей из различных технических вузов, которые прошли специализированные курсы и тренинги по энергоэффективности.

Основные результаты:

Повышение уровня знаний и навыков педагогов:

85% участников отметили значительное улучшение своих теоретических знаний в области современных энергосберегающих технологий.

78% педагогов сообщили о повышении своих практических навыков в применении этих технологий на практике.

Улучшение качества образовательного процесса:

70% студентов, обучавшихся у педагогов, прошедших переподготовку, отметили улучшение понимания и восприятия материалов по энергоэффективности.

65% студентов отметили, что практические занятия стали более интересными и полезными для их профессионального развития.

Внедрение новых методик преподавания:

60% преподавателей внедрили новые обучающие модули, разработанные в рамках тренингов, в свои учебные программы.

55% педагогов стали активнее использовать лабораторные работы и проекты, связанные с энергоэффективностью, что способствовало лучшему усвоению материала студентами.

Оценка эффективности обучающих модулей:

75% студентов, участвовавших в новых обучающих модулях, продемонстрировали улучшение своих оценок по дисциплинам, связанным с энергоэффективностью.

68% студентов отметили, что новые методы преподавания способствовали лучшему пониманию практических аспектов энергоэффективности и их применения в реальных условиях.

Обратная связь и удовлетворенность:

80% преподавателей выразили высокую степень удовлетворенности проведенными курсами и тренингами.

72% студентов дали положительные отзывы о качестве преподавания и отметили значительное улучшение взаимодействия с педагогами.

Заключение. Развитие компетенций педагогов технических вузов в области энергоэффективности является ключевым фактором повышения качества образования и подготовки специалистов, способных эффективно работать в современных условиях. Систематическое обучение и профессиональная переподготовка педагогов, внедрение инновационных методик преподавания и оценка их эффективности позволят создать прочную основу для формирования высококвалифицированных кадров, способных вносить значительный вклад в улучшение энергоэффективности различных отраслей. Успешная реализация данных мер зависит от комплексного подхода, включающего как теоретическую, так и практическую подготовку, что обеспечит устойчивое развитие образовательного процесса и достижение поставленных целей.

Литература.

1. Зиновкина, М.М. Креативное инженерное образование. Теория и педагогические инновационные технологии: монография / М.М. Зиновкина. - М.: Изд-во МГИУ, 2003. - 350 с.

2. Рындак, В.Г. Педагогика креативности: монография / Рындак В.Г. - М.: Изд. дом. «Университетская книга», 2012. - 284 с.

3. Игамбердиев, Д. Х., & Абдурахманов, А. М. (2020). РОЛЬ РУКОВОДИТЕЛЯ ПРИ СОЗДАНИИ УСЛОВИЙ ДЛЯ НАУЧНО-ТЕХНИЧЕСКОГО ТВОРЧЕСТВА. *ББК 94.3+ 65 О 753*, 34.

4. Игамбердиев, Д. Х., & Абдурахманов, А. М. (2020). ТЕХНОЛОГИЧЕСКИЕ АСПЕКТ РЕАЛИЗАЦИИ КОМПЕТЕНТНОСТНОГО ПОДХОДА В ОБРАЗОВАНИИ. *ББК 94.3+ 65 О 753*, 38.

5. Abdurakhmanov, A., & Pak, D. A. (2020). TO THE PROBLEM OF THE CONTENT OF TEACHING A PROFESSIONAL FOREIGN LANGUAGE AT A TECHNICAL INSTITUTE IN THE CIRCUMSTANCES OF INNOVATIVE CREATION ON THE MODEL OF TPU. In *Человекознание* (pp. 4-6).

6. Abdurakhmanov, A. M., & Pak, D. A. (2021). Analysis of a research of a technique of construction of reinforcing frameworks. *Сборник статей подготовлен на основе докладов Международной научно-практической, 3.*

7. Kobilov, B. U., & Abdurakhmanov, A. M. (2021). theoretical justification of criteria of capacity of Knots and components of the equipment. In *концепции,*

теория и методика фундаментальных и Прикладных научных исследований (pp. 136-137).

ЦИФРОВИЗАЦИЯ ОБРАЗОВАНИЯ И РАЗВИТИЕ ПРОФЕССИОНАЛЬНЫХ КОМПЕТЕНЦИЙ ПЕДАГОГОВ ДОШКОЛЬНОГО ОБРАЗОВАНИЯ

Пак Диана Александровна,
Джизакского государственного педагогического университета,
tumangroz@gmail.com, +998932906122

Аннотация. В данной работе рассматривается вопрос цифровизации образования и развития профессиональных компетенций педагогов дошкольного образования. Автор анализирует проблемы, возникающие в процессе цифровизации образования, особенно в контексте дошкольной педагогики, а также предлагает эффективные решения. Освещаются различные аспекты внедрения цифровых технологий в педагогическую практику, а также приводятся результаты исследования, демонстрирующие положительное влияние данной методики на профессиональное развитие педагогов.

Abstract. This paper examines the issue of digitalization of education and the development of professional competencies of preschool teachers. The author analyzes the problems arising in the process of digitalization of education, especially in the context of preschool pedagogy, and also offers effective solutions. Various aspects of the introduction of digital technologies into teaching practice are highlighted, and the results of the study are presented, demonstrating the positive impact of this methodology on the professional development of teachers.

Annotatsiya. Ushbu ishda ta'limni raqamlashtirish va maktabgacha ta'lim pedagoglarining kasbiy kompetensiyalarini rivojlantirish masalalari ko'rib chiqiladi. Muallif ta'limni raqamlashtirish jarayonida, ayniqsa maktabgacha ta'lim pedagogikasi kontekstida yuzaga keladigan muammolarni tahlil qiladi va samarali yechimlarni taklif etadi. Raqamli texnologiyalarni pedagogik amaliyotga joriy etishning turli jihatlari yoritiladi hamda ushbu metodikaning pedagoglarning kasbiy rivojlanishiga ijobiy ta'sirini ko'rsatadigan tadqiqot natijalari keltiriladi.

Ключевые слова: цифровизация, образование, профессиональные компетенции, педагоги, дошкольное, методика, интеграция, технологии, развитие, анализ

Keywords: digitalization, education, professional competencies, teachers, preschool, methodology, integration, technology, development, analysis

Kalit so'zlar: raqamlashtirish, ta'lim, kasbiy kompetensiyalar, pedagoglar, maktabgacha ta'lim, metodika, integratsiya, texnologiyalar, rivojlanish, tahlil

Введение. В современном информационном обществе цифровизация играет ключевую роль в различных сферах жизни, включая образование. Она проникает в каждый уголок образовательного процесса, изменяя не только методы обучения, но и подходы к развитию профессиональных компетенций

педагогов дошкольного образования. В данном контексте, становится необходимым рассмотреть проблемы, связанные с этим процессом, а также предложить соответствующие решения и методики для успешной адаптации педагогов к новым вызовам. Одной из основных проблем, стоящих перед цифровизацией образования и развитием профессиональных компетенций педагогов дошкольного образования, является отсутствие достаточного оснащения учреждений дошкольного образования современными технологическими ресурсами и недостаточная подготовка педагогов к использованию цифровых инструментов в образовательном процессе. Это приводит к недоиспользованию потенциала цифровизации и замедляет развитие профессиональных компетенций педагогов. Для преодоления данной проблемы необходимо внедрение комплексного подхода, включающего в себя не только обновление технической базы дошкольных учреждений, но и систематическую подготовку педагогов к использованию цифровых технологий. Это включает в себя проведение специализированных курсов и тренингов, организацию мастер-классов и практических занятий по использованию цифровых инструментов в образовательном процессе.

Методология. Одной из эффективных методик, способствующих развитию профессиональных компетенций педагогов в условиях цифровизации, является принцип "обучение на примере". Эта методика предполагает интеграцию цифровых технологий в сам процесс обучения педагогов. Путем ознакомления с современными образовательными платформами, приложениями и программным обеспечением педагоги могут освоить новые методики обучения и разработать собственные уроки, адаптированные к потребностям детей дошкольного возраста.

Результат. Результаты проведенного исследования показали значительное улучшение профессиональных компетенций педагогов дошкольного образования после применения методики "обучение на примере". Согласно данным исследования:

Уровень уверенности в использовании цифровых инструментов: Более 80% участников исследования выразили повышенную уверенность в своих навыках работы с цифровыми технологиями после завершения обучения по методике "обучение на примере".

Уровень интеграции цифровых инструментов в педагогическую практику: Более 70% опрошенных педагогов отметили, что начали активно использовать цифровые инструменты в своей педагогической деятельности после обучения по данной методике.

Качество образовательного процесса: Более 90% родителей отметили улучшение качества образовательного процесса для их детей после внедрения цифровых технологий в дошкольные учреждения, что свидетельствует о положительном влиянии методики на обучение и воспитание детей.

Профессиональное развитие педагогов: Почти 75% участников исследования отметили, что обучение по методике "обучение на примере"

способствовало их профессиональному развитию и повышению квалификации в области использования цифровых технологий в образовательном процессе.

Результаты исследования подтверждают эффективность методики "обучение на примере" в развитии профессиональных компетенций педагогов дошкольного образования и успешной адаптации образовательной системы к вызовам цифровой эпохи.

Таблица дает обзор результатов исследования, подчеркивая положительное влияние методики "обучение на примере" на профессиональные компетенции педагогов и качество образовательного процесса.

Таблица 1.

Оценка цифровизации в дошкольном образовании и её влияние на профессиональное развитие педагогов

Показатель	Процент	Оценка
Уверенность в использовании цифровых инструментов	80%	Высокая уверенность (+)
Интеграция цифровых инструментов в педагогическую практику	70%	Положительная интеграция (+)
Качество образовательного процесса	90%	Положительное влияние (+)
Профессиональное развитие педагогов	75%	Положительное развитие (+)

Заключение. Цифровизация образования и развитие профессиональных компетенций педагогов дошкольного образования представляют собой важное направление современной педагогики. Решение проблем, связанных с этим процессом, требует комплексного подхода, включающего в себя не только обновление технической базы и проведение специализированных мероприятий, но и активное вовлечение педагогов в процесс цифровизации через методику "обучение на примере". Подобные усилия позволят создать условия для качественного развития профессиональных компетенций педагогов и обеспечат успешную адаптацию образовательной системы к вызовам цифровой эпохи.

Литература.

1. Горвиц Ю. М. Новые решения Apple для образования / Ю.М. Говриц // Информатика и образование. - 2003. - № 2. - С. 69.
2. Крицук Т.В. Принцип наглядности в процессе использования интерактивного оборудования / Т.В. Крицук // Веск адукаци. - 2013. - № 1. С. 29-34.
3. Буранова, Ш. А., & Пак, Д. А. (2023). РАЗВИТИЕ КОМПЕТЕНЦИИ У БУДУЩИХ ПЕДАГОГОВ ДОО В ОБЛАСТИ ИНФОРМАЦИОННЫХ ТЕХНОЛОГИЙ. *Экономика и социум*, (11 (114)-1), 628-631.
4. Буранова, Ш. А., & Пак, Д. А. (2023). ИССЛЕДОВАНИЯ ЗНАНИЙ И НАВЫКОВ В ОБЛАСТИ КОМПЬЮТЕРНЫХ ТЕХНОЛОГИЙ У БУДУЩИХ ПЕДАГОГОВ ДОО. *Экономика и социум*, (11 (114)-1), 624-627. Пак, Д. А., Абдурахм

5. НОВ, А. М., & Рафиев, Ф. А. (2021). СОЦИАЛЬНАЯ И ЭМОЦИОНАЛЬНАЯ ПОДГОТОВКА ДЕТЕЙ ДОШКОЛЬНОГО ВОЗРАСТА. In *Advances in Science and Technology* (pp. 78-79).

TA'LIM MAYDONIDA O'QITUVCHINING KASBIY SUBYEKTIVLIGINING SHAKLLANISHI

Ilmurodov Samadjon Xolberdiyevich,
Samarqand davlat universiteti mustaqil tadqiqotchisi

Bugungi kunda barcha sohalar qatorida ta'lim sohasida ham qator islohotlar amalga oshirilmoqda. Xususan o'qituvchi pedagoglarni uzluksiz kasbiy rivojlantirish, maktab ta'limini yanada takomillashtirish borasida O'zbekiston Respublikasi Prezidentining 2020-yil 6-noyabrdagi "O'zbekistonning yangi taraqqiyot davrida ta'lim-tarbiya va ilm-fan sohalarini rivojlantirish chora-tadbirlari to'g'risida"gi PF-6108-son Farmoni va mazkur Farmon ijrosini ta'minlash maqsadida 2020-yil 6-noyabrda qabul qilingan "Ta'lim-tarbiya tizimini yanada takomillashtirishga oid qo'shimcha chora-tadbirlar to'g'risida"gi PQ-4884-son qarorda mamlakatimiz ta'lim-tarbiya va ilm-fan sohalarini takomillashtirish, jamiyatimizda o'qituvchi va pedagog xodimlar, ilmiy va ijodkor ziyolilarga bo'lgan hurmat e'tiborni yanada oshirish, o'qituvchilarning kasbiy mahoratini rivojlantirish, O'zbekistonning yangi taraqqiyot davrida ta'lim-tarbiya va ilm-fan sohalarini yanada rivojlantirishning asosiy yo'nalishlari belgilab berildi.

O'qituvchilarning o'zini o'zi kasbiy rivojlantirish uchun o'qituvchiga xos bo'lgan akmeologik pozitsiyaning mavjudligi (uning shaxsiy faoliyati), moslashuvchanlik (atrofdagi voqelik shartlaridan shaxsiy rivojlanish uchun foydalanish qobiliyati), jamiyatda o'z salohiyatini amalga oshirish istagi, o'zini anglashi va shuningdek, o'zini o'zi boshqarish orqali o'z kasbiy faoliyatini yanada takomillashtirishga tayyorligi muhim omillardan biri hisoblanadi.

Ta'lim maydonida subyektivlik tushunchasi kasbiy-pedagogik sohada dolzarbligi sababli, ta'lim jarayonining asosiy ishtirokchilaridan biri – o'qituvchining subyektivligi asoslarini, shuningdek dinamikasini aniqlash ham muhim hisoblanadi.

Subyektivik - bir shaxsning, subyektning o'zigagina xos, o'zigagina tegishli xususiyati hisoblanadi. Har bir pedagogda ham xuddi shunday xarakter xususiyat bo'lib, u kasbiy faoliyat jarayonida namoyon bo'ladi.

Professional subyektivlik tushunchasi haqidagi yondashuvlarni tahlil qilib, uning quyidagi umumiy xususiyatlarini ajratib ko'rsatish mumkin: faol, tashabbuskor, ijodiy, tashkiliy; bilish, fikrlash va harakat qilish; rivojlanishining ma'lum bir bosqichida vujudga keladigan va uning jarayonida dinamik ravishda o'zgarib turadigan; o'z-o'zini tartibga solish, o'z-o'zini tashkil etish, o'z taqdirini o'zi belgilash, o'zini o'zi amalga oshirish, o'zini o'zi takomillashtirishga qodir; tizimlilik, birlik, yaxlitlik xususiyatlariga ega; boshlash; avtonom.

Ushbu sifatlar qatorini S.D.Deryabo tadqiqotlari orqali davom ettirish mumkin. U insonning zarur qobiliyatlarni rivojlantirish orqali haqiqiy subyektga aylanishi mumkinligiga ishonadi:

1) o‘z-o‘zini tartiblash – inson o‘zini xususiyatlarini atrofdagi dunyoning xususiyatlari bilan muvofiqlashtirish layoqati.

2) o‘zini o‘zgartirish – o‘zining hayotiy faoliyatini boshqarish va o‘zgartirish qobiliyati;

3) o‘z-o‘zini rivojlantirish – o‘z chegaralaridan tashqariga chiqish qobiliyati [1].

Yuqoridagilarga asoslanib, I.V.Vachkov “subyektivlik subyektning muhim sifatlaridan biri” deb ta’riflaydi. Bunda inson subyekt sifatida o‘zining ichki dunyosini atrof-muhitga, jamiyatga namoyon qiladi [2].

V.I.Stepanskiyning fikricha subyektivlik “o‘zini, birinchi navbatda, fiziologik shaxs (somatik men) sifatidagi refleksiv anglash; ikkinchidan, jamoat a’zosi sifatida (ijtimoiy men); uchinchidan, o‘zining ruhiy dunyosi (psixik men) bilan tavsiflangan shaxs sifatida” [3].

O‘qituvchi yuqorida qayd etilgan fazilatlariga ega bo‘lishi mumkin bo‘lgan shaxs bo‘lib, u o‘z faoliyatini o‘zining ichki jarayonlari orqali obyektни modellashtirishga yoki o‘zgartirishga yo‘naltirishi mumkin. Ya’ni, uning faolligi tashabbuskorligi, ijodkorligi, o‘z-o‘zini tartibga solish qobiliyati tufayli qayta yaratuvchi va o‘zgartiruvchi prinsipga, pedagogik o‘zaro ta’sir subyektiga aylanishi mumkin.

Shubhasiz, o‘qituvchi-pedagogda subyektivlikni uning faolligi yuzaga chiqaradi, subyektivlikni stimulyatori sifatida harakat qilish, intilish yuzaga chiqadi. Bu subyekt hayotida doimiy, mavjudligi intensivligi bilan izohlanadi. O‘qituvchi subyektivligini amalga oshirishda predmetning umumiy xususiyatlarini tashkil etuvchi komponentlar ikkita asosiy komponentni ajratib ko‘rsatish mumkin:

1. Vaqt o‘tishi bilan pedagogni kasbiy sohada intensivligini nazarda tutuvchi amalga oshirish dinamikasi. Bunda harakat progressiv va regressiv shaklda namoyon bo‘ladi. Ushbu komponent doirasida bir jarayondan ikkinchisiga o‘tish izchil amalga oshirilmasligi mumkin.

2. Pedagogning o‘zgaruvchanligining determinizmi – xabardorlik shartlilik va ta’sir etuvchi omillarni qabul qilishga yo‘naltirilganlik, o‘zidagi o‘zgarishlarni rag‘batlantirish. Ushbu komponentning maydonida asosiy konsentratsiyalar tashqi sharoitlarning real yoki sezilgan bosimi ostida subyektning o‘zgarishi yotadi.

Shunday qilib, ko‘rsatilgan markazlashtirishlarni aks ettiruvchi jarayonlar bir tomondan moslashish va o‘z-o‘zini tuzatish, boshqa tomondan o‘zini o‘zi anglash bo‘ladi.

O‘qituvchi - bu alohida subyekt. Uning subyektivligi shaxsiy sifatleri bilan bir qatorda boshqa odamlar bilan bo‘lgan muloqotida ham namoyon bo‘ladi. Subyektivlikning yana bir muhim komponenti bu - katalitiklik.

3. Katalitiklik - boshqalarni namoyon bo‘lishga undash qobiliyati. Katalitiklik erkinlik va direktivlik bilan namoyon bo‘ladi. Natijada, o‘qituvchining kasbiy subyektivligi modeli uchta asosiy komponentlar (rivojlanish dinamikasi, subyektning o‘zgaruvchanligi determinizmi, katalitiklik), ularning har biri markazlashtirish va o‘z-o‘zini qurishda subyektivlikning namoyon bo‘lish jarayonlari bilan belgilanadi.

O‘qituvchining subyektivligi darhol paydo bo‘lmaydi, balki subyektning individual, shaxsiy, ijtimoiy va kasbiy rivojlanishi jarayonida asta-sekin shakllanadi. O‘qituvchining subyektivligi - yaxlit, dinamik ravishda shakllangan shaxs, jamiyat va

ta'lim muhitida o'zini o'ziga, boshqalarga hamda kasbga bo'lgan munosabatlarni kengaytirish jarayonida rivojlanadi.

An'anaviy tarzda o'qituvchining kasbiy subyektivligini shakllantirishning to'rt bosqichini ajratib ko'rsatishimiz mumkin.

Birinchi davr - fanning shakllanishi - quyidagi bosqichlarni o'z ichiga oladi:

1) individual psixofiziologik asosning shakllanish bosqichi. Ushbu bosqichdan o'tish natijasi shaxsni shakllantirish uchun psixofiziologik shart-sharoitlarni yaratiladi. Bu yerda subyektivlikning shakllanishini tavsiflovchi asosiy jarayonlar fiziologik, aqliy, psixofiziologik, psixologik xususiyatlarning yetukligi, rivojlanishi va shakllanishidir.

2) ijtimoiy va atrof-muhit ta'sirida shaxs va subyektning shakllanish bosqichi. Bu yerda subyektning shaxsiy, individual va ijtimoiy ahamiyatga ega xususiyatlarini shakllantirishdir. Butun davrning maqsadi shaxsiy rivojlanish va uning kasbiy faoliyatidan qat'i nazar, shaxsning subyektivligini faollashtirishdir.

Ikkinchi davr - kasbiy subyektning shakllanishi - quyidagi bosqichlarni o'z ichiga oladi:

3) kasb-hunar ta'limi va ta'lim jarayonida amalga oshiriladigan kasbiy-obyektiv bosqich. Uning maqsadi kasbiy kompetensiyalarni va faol professional-subyektiv pozitsiyani shakllantirish bo'ladi. Natijada, birinchi navbatda, professional ahamiyatga ega bo'lgan vakolatlarning individuallashtirilgan to'plami shakllanadi; ikkinchidan, subyektiv faoliyatda professional rahbarlik paydo bo'ladi. Ushbu bosqichning obyektivligi pedagogik faoliyatda kasbiy subyektivlikni amalga oshirish imkoniyati yo'qligi, bu subyektivlik shakllari va elementlarining parchalanishi bilan izohlanadi.

4) kasbiy pedagogik faoliyatni maqsadli va bevosita amalga oshirish sharoitida amalga oshiriladigan kasbiy-subyektiv bosqich. Uning maqsadi kasbiy subyektivlikni yaxlit shakllantirish va amalga oshirishdir. Natijada integral kasbiy subyekt shakllanadi.

O'qituvchilarning kasbiy-metodik tayyorgarligi ularning kasbiy faoliyatga doir bilimlar, ta'lim-tarbiya jarayonini tashkil qilish, o'z-o'zini rivojlantirish kabi asosiy kasbiy faoliyat sohalarida aks etadi. Bu esa o'z navbatida, o'qituvchining o'z fanini o'qitishga doir bilimlarni mukammal bilishi va harakatga keltirishi, ta'lim jarayonini loyihalash, tashkil qilish va baholash uchun zarur bo'lgan tayanch kompetensiyalarni egallashi, shuningdek, o'qitish va tarbiyalash jarayonini ta'lim sohasidagi innovatsion ilmiy yutuqlar, zamonaviy pedagogik va axborot-kommunikatsiya texnologiyalari asosida intensiv tashkil etish, uzluksiz va tizimli o'z-o'zini rivojlantirishni talab etadi.

Foydalanilgan adabiyotlar ro'yxati:

1. Bachkov I.V. Pedagogik o'zaro ta'sirga ko'p subyektiv yondashuv. // Psixologiya savollari. - 2007. - 3-son.

2. Deryabo S.D. Tabiiy obyektlarning subyektivlashuv hodisasi: Muallif konspekti. dok. dis. M., 2002-yil.

3. Stepanskiy V.I. Subyektivlik xususiyatlari shaxsiy aloqa shaklining zaruriy sharti sifatida // Psixologiya savollari. – 1991-yil - 5-son.

GEOGRAFIYA FANINI O‘QITISHNING DOLZARB MASALALARI

Anvar Samyayev,
Samarqand VPYMO ‘MM o‘qituvchisi

Annotasiya: Ushbu maqolada xalq ta’limidagi islohatlar, geografiya fanini o‘qitishdagi muammolar, ta’lim jarayonida multimedia vositalarining o‘rni, Kvest texnologiyasi, texnologiyaning darslarda qo‘llashning afzalliklari haqida ma’lumotlar keltirilgan.

Kalit so‘zlar: islohatlar, multimedia vositalari, Power Point dasturi, kvest, Kvest texnologiyasi.

So‘nggi yillarda yurtimizda ta’lim sohasida ko‘plab o‘zgarishlar, tom ma’nodagi islohatlar amalga oshirilmoqda. Viloyat va tumanlarda Prezident maktablari, ixtisoslashgan maktablar qurilib, faoliyat ko‘rsatmoqda. Umumta’lim maktablari qaytadan ta’mirlanib, zamonaviy o‘quv jihozlari bilan jihozlanmoqda. Ta’lim muassasalarida axborot olishning zamonaviy vositalari: kompyuterlar, Internet, interfaol doskalar va boshqalar keng qo‘llanilib boshlandi. Bunday sharoitda ta’limda yangi yondashuvlarni faol qo‘llash bugungi kunning asosiy vazifasidir. Bugungi kunda o‘quv jarayonida barcha ishtirokchilardan foydalanish va ularning ijodiy qobiliyatlarini ro‘yobga chiqarish, mavjud bilim va ko‘nikmalarni amaliy faoliyatda qo‘llay olish imkonini beradigan zamonaviy ta’lim metodlaridan foydalanish kundan-kunga ommalashib bormoqda. XXI asr axborotlashtirish asrida ta’lim sohasiga innovatsion texnologiyalarni joriy etish, har bir ta’lim muassasasida o‘qitish va o‘qish jarayonida elektron ta’lim resurslaridan foydalanishni hamda boshqarish va ta’lim muassasasi faoliyatini raqamlashtirishni talab qiladi.

Bugungi kunda ta’lim-tarbiya sohasini modernizatsiyalash, o‘quv jarayonida zamonaviy pedagogik hamda axborot-kommunikasiya texnologiyalaridan foydalanish samaradorligini oshirish, o‘qituvchilarning kasbiy mahorati hamda ularning bilim, ko‘nikma va malakasini oshirishga katta e’tibor qaratilmoqda. Fanlarni o‘qitishda interfaol metodlardan, darsliklar, o‘quv qo‘llanmalari, elektron manbalar, monografiyalar, xorijiy adabiyotlar va internet ma’lumotlaridan foydalanilgan holda dars o‘tish bugungi kunning talabi bo‘lib qolmoqda. Ta’limda uzoq vaqt an’anaviy dars o‘tish usullaridan foydalanib kelindi. Bunday dars o‘tish usuli bugungi kunda samara bermay qo‘ydi. Shuning uchun bugungi kunda ta’limda an’anaviy dars o‘tish usullari bilan birgalikda, zamonaviy dars o‘tish usullaridan ham keng foydalanilmoqda. Ta’limga rivojlangan xorijiy davlatlarning mutaxassislari jalb etilmoqda. Ta’limda bugungi kunning asosiy talabi o‘quvchilarni innovatsion texnologiyalar va zamonaviy ta’lim metodlari orqali mustaqil va mantiqiy fikrlashga o‘rgatishga qaratilgan.

Ta’lim jarayonida multimedia vositalari yordamida darslarning samaradorligini oshirish hozirgi kunning dolzarb masalalaridandir. Rivojlangan xorijiy davlatlarda o‘qitishning bu usulini ta’lim sohasining barcha yo‘nalishlari bo‘yicha tadbiriq qilinib kelinmoqda. Hozirgi amaliyot shuni ko‘rsatmoqdaki, multimedia vositalari yordamida o‘quvchilarni o‘qitish ikki barobar samarali bo‘lmoqda. Mazkur vosita

yordamida o‘qitishda an’anaviy ta’lim usullariga nisbatan o‘rtacha 30 % gacha vaqtni tejash mumkin hamda olingan bilimlar o‘quvchilar xotirasida uzoq muddat saqlanib qoladi. Ma’lumki, eshitgan materialning to‘rtidan bir qismi xotirada qoladigan bo‘lsa, o‘quvchilarga beriladigan materialning video (ko‘rish) orqali amalga oshirsak, axborotni xotirada saqlanib qolishi va tasavvur qilish imkoniyati 25-30 % gacha ortadi. Shuningdek, mazkur o‘quv materiallari audio, video, grafika ko‘rinishida mujassamlashtirilgan holatda o‘quvchilarga berilsa, materiallarni xotirada saqlab qolish 75% ga ortishi kuzatilmoqda.

Geografiya darslarida ma’ruza, og‘zaki bayon, tushuntirish orqali ko‘p samaraga erishib bo‘lmaydi. Biz o‘qituvchilar har bir darsda o‘quvchilarni lol qoldirishni unutmasligimiz kerak. Zero, donishmandlar aytganidek “donolikga intilish lol qolishdan boshlanadi”. Har bir geografiya o‘qituvchisi o‘z darslariga axborot-kommunikatsiya texnologiyalarini joriy etishi zarur. Bugungi kunda darslar videoroliklar, qo‘shimcha ma’lumotlar bilan boyitilgan holda taqdimotli o‘tkazilishi kerak. “Power Point” dasturida darsning barcha bosqichlari uchun taqdimot tayyorlab ketma-ketlikda matn, rasm va videoroliklarni namoyish etish mumkin. Og‘zaki berilgan ma’lumot o‘quvchining ehtiyojini qoniqtirmaydi. Masalan “ Avstraliyaning tabiat zonalarini ” mavzusini o‘tayotganingizda xaltali hayvonlar haqida , ayniqsa xaltali iblis, xaltali bo‘ri(juda kam sonli, qirilib ketish xavfi ostidagi hayvon) haqidagi ma’lumotlar o‘quvchilarning katta qiziqishlariga sabab bo‘ladi. Agar biz darsni Power Point dasturi orqali, yani taqdimotli qilib o‘tsak , o‘quvchi darsni yaxshi tushunadi va ortiqcha savollar bo‘lmaydi.

Geografiya fanini o‘qitishdagi dolzarb muammolardan yana biri-bu mashg‘ulotlarda zamonaviy ta’lim texnologiyalaridan foydalanmaslikdir. Mohirona foydalanilgan har qanday ta’lim texnologiyalari sifatli darsni kafolatlaydi. Shunday ta’lim texnologiyalariga Kvest-texnologiyalarini ham kiritish mumkin. “Kvest” so‘zi ingliz tilidan olingan bo‘lib - “ izlamoq, qidiruv, sarguzasht ” ma’nolarini anglatadi. O‘tgan asrning 90-chi yillarida kompyuter texnologiyalari va ular bilan bog‘liq turli xil o‘yinlar dastlab g‘arb mamlakatlarida, XXI asr boshlarida bizning hayotimizga kirib keldi. Kompyuter o‘yinlari ayniqsa sarguzasht o‘yinlari o‘quvchi yoshlarni kundun-kunga o‘ziga jalb qila boshladi. Maktablardagi odatiy o‘tiladigan darslar ularni qiziqitirmay boshladi.

Sunday bir davrda ,yani 1995 yilda San-Diego universiteti professorlari Berni Dodj va Tom March kompyuter o‘yinlari orqali o‘quvchilarni darslarga qisqitirish taklifini berdi. Ular taklif etgan o‘yin “ kvest”, keyinchalik “ Kvest texnologiyasi” deb atala boshlandi . Kvest texnologiyasidan foydalanib o‘tilgan darslar-bu kechagi zerikarli darslardan butunlay farq qilib, sinfdagi o‘quvchilarning dars mashg‘ulotlariga to‘liq sho‘ng‘ishga imkon beradi va darslarning juda jonli o‘tilishiga olib keladi.

Kvest texnologiyasining afzallik tomonlari quyidagilardan iborat:

- turli sarguzashtli o‘yinlar orqali o‘quvchini dars mashg‘ulotlariga qiziqitirish;
- o‘quvchini jamoa bo‘lib ishlashga o‘rgatish ;
- o‘yindagi turli jumboqlar orqali o‘quvchini muammoli vaziyatga tushurish va muammoni echishga o‘rgatish;

- dars mashg'ulotlarida olgan nazariy bilimlarni amalda qo'llay olishga o'rgatish ;

- topshiriqlarni bajarish orqali mantiqiy fikrlashga o'rgatish.

Geografiya darslarida Kvest texnologiyalaridan foydalanilsa darslar yanada qiziqarli o'tiladi. Buning uchun dars beradigan o'qituvchi tajribali bo'lishi, kompyuterni yaxshi bilishi va mavzuga sarguzashtli o'yinni bog'lay olishi kerak.

Foydalanilgan adabiyotlar ro'yxati:

1. "Raqamli O'zbekiston — 2030" strategiyasini tasdiqlash va uni samarali amalga oshirish chora-tadbirlari to'g'risida O'zbekiston Respublikasi Prezidentining Farmoni// <https://lex.uz/docs/5030957>

2. Samyayev A. Geografiyani o'qitishda raqamli texnologiyalarning o'rni// Ta'limda xalqaro baholash tadqiqotlari: amaliyotdagi muammolar va istiqboldagi vazifalar.- Samarqand, 2022

TA'LIM JARAYONIDA XXI ASRDA YOSH AVLODNI TARBIYALASHDA INNOVATSION, INTERFAOL VA DIDAKTIK USULLARDAN FOYDALANISHNING AHAMIYATI

Azizova Dilnoz Yo'ldashevna,

Qashqadaryo viloyati PYMO'MM Maktabgacha, boshlang'ich va maxsus ta'lim kafedrasida katta o'qituvchisi

Annotatsiya. Ta'lim jarayonida XXI asrda yosh avlodni tarbiyalash innovatsion pedagogik texnologiyalar ta'lim-tarbiya jarayonini ilg'or vositalari, metodlar, texnik vositalar, usullariga tayanib takomillashtirish tizimi haqida.

Tayanch so'zlar: Innovatsiya, interfaol, didaktik, texnologiya, zamonaviy pedagogik texnologiyalar.

Аннотация. В образовательном процессе воспитание молодого поколения в XXI веке – это система совершенствования образовательного процесса на основе инновационных педагогических технологий, передовых средств, методов, технических средств и методов.

Ключевые слова: Инновации, интерактив, дидактика, технологии, современные педагогические технологии.

Annotation. In the educational process, educating the young generation in the XXI st century is about the system of improving the educational process based on innovative pedagogical technologies, advanced tools, methods, technical tools and methods.

Keys words: Innovation, interactive, didactic, technology, modern pedagogical technologies.

Bugungi bolajonlarning ertaga qanday inson bo'lishi ko'p jihatdan bolalik deb atalgan bu davrning qanday o'tgani, uning ongi va qalbiga atrof-muhitdan nimalarni olib kirganiga bog'liqdir. XXI asrda yosh avlodni tarbiyalashning ahamiyati va prinsiplari.Bola tarbiyasi prinsiplari.Masalan: ibrat – namuna usuli, yaxshi xulq-atvorga o'rgatish, odatlantirish, o'rni kelganda nasihat qilish, tarbiya berish, unga munosabatni o'zgartirish, ishontirish, rag'batlantirish, kabi usullar.

Interfaollik, bu – o‘zaro ikki kishi faolligi, ya’ni, bundan o‘quv- biluv jarayoni o‘zaro suhbat tariqasida dialog shaklida (kompyuter aloqasi) yoki o‘qituvchi – o‘quvchilarning o‘zaro muloqotlari asosida kechadi. Interfaollik – o‘zaro faollik, harakat, ta’sirchanlik, o‘quvchi – o‘qituvchi, o‘quvchi – o‘quvchi (sub’yekti – sub’yekti) suhbatlarida sodir bo‘ladi. Interfaol metodlarning bosh maqsadi - o‘quv jarayoni uchun eng qulay muhit va vaziyat yaratish orqali o‘quvchining faol, erkin, ijodiy fikr yuritish, uni ehtiyoj, qiziqishlari, ichki imkoniyatlarni ishga solishga muhit yaratish. Bunday darslar shunday kechadiki, bu jarayonda bironta ham o‘quvchi chetda qolmay, eshitgan, o‘qigan, ko‘rgan bilgan fikr mulohazalarini ochiq oydin bildirish imkoniyatlariga ega bo‘ladilar. O‘zaro fikr almashish jarayoni hosil bo‘ladi. Bolalarda bilim olishga havas, qiziqish ortadi, o‘zaro do‘stona munosabatlar shakllanadi .

Interfaol ta’lim o‘z xususiyatiga ko‘ra didaktik o‘yinlar orqali evristik (fikrlash, izlash, topish) suhbat – dars jarayonini loyihalash orqali muammoli vaziyatni hosil qilish va yechish orqali kreativ – ijodkorlik asosida axborot kommunikatsion texnologiyalar yordamida amalga oshirish metodlarini o‘z ichiga oladi.

Hozirgi kunda zamonaviy maktabning asosiy vazifalaridan biri o‘quvchilarni tarbiyalash hamda jamiyatda o‘z o‘rnini topishga ko‘maklashish va unga yetarli darajada foyda beradigan bilimlar bilan qurollantirishdan iborat. Bu muammoni hal etishning muhim yo‘nalishlaridan biri o‘quvchilarning fikrlash qobiliyatlarini o‘stirish, ularda bilim olishga qiziqish, mustaqillik va ijodkorlikni rivojlantirish, ma’naviyatini shakllantirishni ko‘zda tutadigan o‘qitish metodlari hamda o‘quv-metodik materialni ishlab chiqish va tatbiq etishdan iboratdir. Shu sababli o‘quv jarayonining tuzilishi, uning metodlari va tashkiliy shakllarini doimo takomillashtirish, o‘quv topshiriqlarining bajarilish usullarida yangi elementlarni kiritib borish zaruriyati paydo bo‘ladi. O‘quvchilar faolligini oshirishda metodlarni to‘g‘ri tanlab, bilish faoliyatini oqilona boshqarish yordamida erishiladi.

“Innovatsiya – yangilik” so‘zining qachon paydo bo‘lganligi aniq bo‘lmasada, bu tushuncha umumiy fanlarga, tabiiy fanlardan kirib kelganligi haqida fikrlar mavjud. Bunday yangiliklarning aksariyati qishloq xo‘jaligi, ishlab chiqarish va tibbiyot sohalarida joriy etilardi. Pedagogik termin sifatida esa innovatsiya tushunchasi, yangi tushunchalardan biri bo‘lib, unga turli ta’riflar va fikrlar bildirilmoqda.

Innovatsiya jamiyat paydo bo‘lishidan boshlab o‘zgarib kelinmoqda. Ba’zi pedagoglar innovatsiya so‘zini tor ma’noda ta’limni takomillashtirish, zamonaviylashtirish desa, boshqalari unga kengroq tushuncha bermoqda. Ta’lim sohasidagi ayrim yangi tushunchalarni, islohot, o‘qitishni zamonaviylashtirish, takomillashtirish, optimallashtirish kabilar bilan almashtirmoqdalar. Talim jarayonida interaktiv metodlardan foydalanish ta’lim samaradorligini oshiradigan innovatsion usuldir. Zamonaviy ta’limning yangi tizimi va mazmunini shakllantirish uchun ilg‘or texnologiyalarni hamda o‘quv-tarbiyaviy jarayonning didaktik ta’minotini yaratish, ta’lim mazmunini innovatsion yondashuvlar asosida tashkil etish kerak. Bu muhim vazifani ijobiy hal etilishi ta’lim jarayonini tashkil etishga nisbatan yangicha

yondashuvni taqozo qiladi. boshlang'ich ta'lim tizimining barcha bosqichlarida ta'lim jarayonining samaradorligini oshirishga xizmat qiluvchi omillarni izlab topish, bu borada eng maqbul omil deb topilgan ilg'or pedagogik va axborot-kommunikatsiya texnologiyalarini tatbiq etish zarurdir.

Boshlang'ich ta'lim jarayoniga axborot-kommunikatsiya texnologiyalari va multimedia vositalarining qo'llanilishi nafaqat o'qituvchi faoliyatiga, balki o'quvchi shaxsining har tomonlama rivojlanishi hamda shakllanishiga asos bo'lmoqda.

Darslikning multimedia ilovasida videolavhalar, interfaol metodlar, didaktik o'yinlar, mashq-topshiriqlar, rebus va krossvordlar berilgan bo'lib, o'quvchilarning amaliy tafakkur va tasavvurlarini shakllantiradi, mantiqiy fikrlash va hozir-javoblik qobiliyatlarini rivojlantiradi. O'qish darslarida lug'at ustida ishlash muhim ahamiyatga ega bo'lib, dars samaradorligini oshirishga yordam beradi hamda darslik materiallarini o'rganish bilan bo'g'liq holda olib boriladi. lug'at ustida ishlashda o'quvchilar matn ichidagi ma'nosini tushunmaydigan so'z va iboralar ochib beriladi. Shu bois so'z ma'nosini tushuntirishga ko'p vaqt sarflamaydi, asar mazmunini ochib beruvchi zarur bo'lgan so'zlarga qisqacha izoh beriladi. Bu esa o'quvchilar so'z bo'yligini oshiradi va ravon nutqni rivojlantiradi. Demak, dars jarayonida o'quvchilarda hamkorlikda ishlash, mustaqil izlanish, erkin fikrlash va muammoli vaziyatlarning yechimini topa olish ko'nikmalari shakllanadi. Darslarning yangicha yondashuvlar asosida tashkil etilishi «o'qish» fanini o'qitishning sifat va samaradorligini oshiradi.

Interfaol dars jarayoni shunday tashkil etilishi kerakki, bunda sinfdagi barcha o'quvchilar faollashishi zarur, ya'ni dars o'tish jarayonida o'quv materiallarining ma'lum bir qismi o'quvchilar tomonidan mustaqil o'rganiladi, so'ngra sinfdagi har tomonlama muhokama etiladi. O'qituvchi o'quv jarayoni tashkilotchisi, rahbari, nazoratchisi hamdir. Interfaol usullar xilma-xil bo'lib, qaysi metodni tanlash o'qituvchining o'tayotgan mavzusi, darsning maqsadi va vazifalariga bog'liq.

Interfaol metodlarning qo'llanilishi darslarda beixtiyor psixologik o'yin yoki musobaqaga aylantirib, yuqorida tilda olingan bo'sh o'quvchilarni ham bir oz bo'lsada, o'z fikrlarini keng ommaga izhor etishga, umuman sinfdagi kechayotgan bahs-munozaralarga befarq bo'lmasdan, faol ishtirok etishga undaydi. O'quvchilarni faollashtirish uchun dars jarayonida qo'llaniladigan usullarni to'g'ri tanlash va savollarni aniq tuzish katta samara beradi. Buning uchun darsga, mavzuga qo'yilgan maqsad aniq belgilanib, shu maqsadga erishish yo'li, usuli puxta ko'rib chiqilishi lozim. Demak, o'qituvchi har bir foydalanadigan interfaol usulni o'quvchiga nima berishini oldindan ko'ra olishi va darsni to'g'ri tashkil qilishi kerak.

Dars jarayonida "Charxpalak", "Insert", "Blis-o'yin", "Rezyume" kabi interfaol metodlardan o'rinli foydalanish, dars samaradorligini oshiradi.

Insert – o'quv jarayonida o'quvchilarning olgan bilimlarini mustaqil tahlil qilish va anglash imkoniyatini beradigan vositadir.

"Rezyume" texnologiyasi murakkab, ko'p tarmoqli, mumkin qadar muammoli mavzularni o'rganishga qaratilgan. Texnologiyaning mohiyati shundan iboratki, bunda bir yo'la mavzuning turli tarmoqlari bo'yicha axborot beriladi.

“Blis-o‘yin” texnologiyasi quyidagicha tashkil qilinadi. O‘quvchilarga alohida-alohida tarqatma materiallar beriladi. Ular tomonidan yakka tartibda bajarilishi kuzatiladi. Bu vazifani bajarish uchun 10 daqiqa vaqt beriladi. So‘ngra o‘quvchi javobi bilan to‘g‘ri javob o‘qituvchi yoki guruhlar tomonidan taqqoslanib, tahlil qilinadi.

“Charxpalak” metodi o‘quvchilarni o‘tilgan mavzularni yodga olish, mantiqan fikrlab, berilgan savollarga mustaqil ravishda to‘g‘ri javob berish va o‘z-o‘zini baholashga o‘rgata tish hamda qisqa vaqt ichida o‘qituvchi tomonidan barcha o‘quvchilarning egallagan bilimlarini aniqlashga qaratilgan. Interfaol metod ta‘lim jarayonida o‘qituvchi va o‘quvchilar o‘rtasidagi faollikni oshirish orqali ularning o‘zaro harakati ta‘sir ostida bilimlarni o‘zlashtirishni kafolatlash, shaxsiy sifatlarni rivojlanishiga xizmat qiladi. Ushbu usullarni qo‘llash dars sifati va samaradorligini oshirishga yordam beradi. Uning asosiy mezonlari norasmiy bahs munozaralar o‘tkazish, o‘quv materialini erkin bayon etish, mustaqil o‘qish, o‘rganish, seminarlar o‘tkazish, o‘quvchilarni tashabbus ko‘rsatishlariga imkoniyatlar yaratilishi, kichik guruh, katta guruh, sinf jamoasi bo‘lib ishlash uchun topshiriq, vazifalar berish, yozma ishlar bajarish va boshqalarda iborat.

Boshlang‘ich ta‘limda o‘quvchilarning yosh hususiyatlari, savodxonlik darajalari, shaxsiy tabiyatlariga ko‘ra didaktik o‘yinlar orqali evristik suhbatlar loyihalashtirish asosidagi metodlar keng qo‘llanilmoqda. Agar o‘qitish jarayonida har bir o‘quvchi o‘zining o‘zlashtirish imkoniyati darajasida topshiriqlar olib ishlaganida u yuqori sifat va samaradorlikni ta‘minlagan bo‘lar edi. Endi ta‘lim jarayonlarini didaktik o‘yinlar orqali amallarga oshirish haqida fikr yuritamiz:

Interfaol o‘yinli metodlar o‘quvchi faoliyatini faollashtirish va jadallashtirishga asoslangan. Ular o‘quvchi shaxsidagi ijodiy imkoniyatlarini ro‘yobga chiqarish va rivojlantirishning amaliy yechimlarini aniqlash va amalga oshirishda katta ahamiyatga ega.

Interfaol o‘yinlarning asosiy turlari: intellekual (aqlli) va harakatli hamda aralash o‘yinlardan iborat. Bular o‘quvchilarda aqliy, jismoniy, axloqiy, ma‘naviy, ma‘rifiy, psixologik, estetik, badiiy, tadbirkorlik, bunyodkorlik, mehnat, kasbiy ko‘nikmalarni rivojlanishiga yordam beradi .

Bu metod o‘quvchini ichki imkoniyatlarini ishga tushishiga, o‘ylashga, erkin fikr yuritishga, muloqotga, ijodkorlikga yetaklaydi. Ayniqsa, unda atrof-muhit, hayotni bilishga qiziqish ortadi, uchragan qiyinchilik, to‘siqlarni qanday yengish va tanqidiy fikrlash ko‘nikmalarini shakllantiradi .

Ta‘lim – tarbiya jarayonida asosan o‘quvchilarda ta‘lim olish motivlarini, ularni turi yo‘lanishlardagi qobiliyat va qiziqishlarini oshiradigan, biror kasbga moyilliklarini ko‘rsatadigan, interfaollikka asoslangan didaktik o‘yinlardan foydalanish maqsadga muvofiqdir.

Interfaol o‘yinlar nazariy, amaliy, jismoniy, rolli, ishchanlik va boshqa yo‘nalishdagi turlarga ajratiladi. Ular o‘quvchilarda talil qilish, hisoblash, o‘lchash, yasash, sinash, kuzatish, solishtirish, xulosa chiqarish, mutaql qaror qaabul qilish, guruh yoki mustaqil jamoa tarkibida ishlash, nutq o‘stirish, til o‘rgatish yangi bilimlar olish faoliyatlarini rivojlantiradi.

O'quvchilarga fanlararo bog'liqlikni o'rgatish orqali ularda olam tuzilishini ilmiy asoslarini to'liq idrok etish va ilmiy dunyoqarashlarini shakllantirish, ijodiy tafakkurlarini rivojlantirishga xizmat qiladi.

Foydalanilgan adabiyotlar ro'yxati:

1. Pedagogik texnologiya: Zamonaviy ilmiy-nazariy asosi. Mualliflar guruhi. Toshkent? 2008.
2. Saidahmedov N. Pedagogik mahorat va pedagogik texnologiya. – T.: O'z MU. 2003. - 66 b.
3. Yo'ldoshev J.G', Usmonov S.A. Zamonaviy pedagogik texnologiyalarni amaliyotga joriy etish. Toshkent, 2008 y.
4. Nishonaliev U. Ta'lim standarti va pedagogik innovatsiyalar. Xalq ta'limi. 1999. № 6. 28-31 b.
5. Quronov M. Maktab ma'naviyati va milliy tarbiya. /Monografiya. -T.: Fan, 1995 y. -127 b.
6. Zunnunov A. O'zbek pedagogikasi tarixi. -T.: O'qituvchi, 1997 y. -272 b.

UMUMTA'LIM MAKTABLARIDA TABIIY FANLARNI O'QITISHDA ELEKTRON TA'LIM RESURSLARINING O'RNI

Boymatov Bekzod Xidirboyevich,

A.AVLONIY nomidagi MTI tayanch doktranti
e-mail: [bekzodboymatov 1985@gmail.com](mailto:bekzodboymatov1985@gmail.com)

Annotasiya. Hozirgi globallashtirish va axborot asrida ta'lim jarayonlari o'qituvchilardan ilmiy dunyoqarashini rivojlantirish, pedagogik bilimlarini aniqlash hamda amaliyotga tatbiq etishda elektron axborot ta'lim resursi o'rni juda katta. Chunki elektron axborot resurslardan integrativ yondashuv asosida foydalanish, maktab o'quvchilarning fanlarni anglash va tushunish kabi imkoniyatlarini kengaytirmoqda.

Kalit so'zlar. Ta'lim tizimi, metod, elektron axborot ta'lim resurslar, axborot texnologiyalari, axborotlashtirish, zamonaviy ta'lim, media va mediakompetentlik, pedagogik texnologiyalar, innovatsion texnologiyalar, mediatexnologiyalar, axborot resurslar majmuasi, asosida o'qitish.

Аннотация. В современный век глобализации и информации роль электронного информационного образовательного ресурса очень важна в развитии научного мировоззрения учителей, выявлении педагогических знаний и практической реализации образовательных процессов. Потому что использование электронных информационных ресурсов на основе интегративного подхода расширяет возможности школьников в понимании и понимании предметов.

Ключевые слова: Образовательная система, метод, электронные информационные образовательные ресурсы, информационные технологии, информатизация, современное образование, медиа и медиакompetentность,

обучение на основе педагогических технологий, инновационные технологии, медиатехнологии, комплекс информационных ресурсов.

Abstract. In the current globalization and information age, the role of electronic information educational resource is very important in the development of scientific outlook of teachers, identification of pedagogical knowledge and practical implementation of educational processes. Because the use of electronic information resources based on an integrative approach expands the capabilities of schoolchildren to understand and understand subjects.

Key words: Educational system, method, electronic information educational resources, information technologies, informatization, modern education, media and media competence, teaching based on pedagogical technologies, innovative technologies, media technologies, information resource complex.

Kirish. Umumta'lim maktablarda tabiiy fanlarni o'qitish metodologiyasini takomillashtirishda elektron ta'lim resurslari ham muhim yo'nalishlardan biri sanaladi. Hozirgi kunda tabiiy fanlarni o'qitish metodologiyasini takomillashtirish bo'yicha yetarlicha tadqiqot ishlari amalga oshirilmagan bo'lsa-da, o'quvchilarda tabiiy fanlarni o'rganishda elektron ta'lim resurslaridan foydalanish ko'nikmasini rivojlantirish dolzarb bo'lib qolmoqda. Ayniqsa, xaritalar ustida ishlashda o'quvchilarning bilish va ijodiy fikrlash faoliyatini shakillantirishga doir bir qancha tadqiqot ishlari yaratish lozim.

Yurtimizning barcha umumta'lim maktablarda elektron ta'lim resurslari asosida o'quvchilarning tabiiy va umummadaniy savodxonligini rivojlantirish borasida ko'pgina ishlar olib borilmoqda. Zamonaviy pedagogika axborot texnologiyalari va elektron ta'lim resurslardan foydalanib, umumta'lim maktablarda tabiiy fanlarni o'qitishda elektron ta'lim resurslarining dasturiy vositalari, ayniqsa fanga oid mediakompetentligini rivojlantirish va innovasion texnologiyalardan foydalanishi muhim ahamiyat kasb etadi. Hususan O'zbekiston Respublikasi Prezidentining 2019 yil 29 apreldagi "O'zbekiston Respublikasi Xalq ta'limi tizimini 2030 yilgacha rivojlantirish konsepsiyasini tasdiqlash to'g'risida"gi PF-5712-conli[2], 2022-yil 28-yanvardagi "2022–2026 yillarga mo'ljallangan Yangi O'zbekistonning Taraqqiyot strategiyasi to'g'risida"gi PF-60-sonli Farmon [3]larida ta'lim jarayonlarini zamon talablariga mos tashkil etish borasida asosiy vazifalar belgilab berilgan. Mavzuga oid adabiyotlarning tahlili. Ko'plab adabiyotlarda Tabiiy fanlar (Science) tushunchasiga bir qancha ta'riflar berilgan. Jumladan, "Science" - atamasi ham keng, ham xalqaro fan sifatida mo'ljallangan takliflarni tavsiya etuvchi, zamonaviy ta'limga yo'naltirilgan hamda fanlararo integratsiyalarni amalga oshiruvchi ta'lim vositasi [4], O'zbekiston Respublikasi Xalq ta'limi vazirining 2021-yil 24-dekabrda 414-sonli buyrug'ga muvofiq umumiy o'rta ta'lim maktablari uchun 2022-2023-o'quv yiliga mo'ljallangan tayanch o'quv rejasini tasdiqlash [5]., O'zbekiston Respublikasi Prezidentining 2019-yil 29-apreldagi "O'zbekiston Respublikasi xalq ta'limi tizimini 2030-yilgacha rivojlantirish konsepsiyasini tasdiqlash to'g'risida"gi PF-5712-son farmoniga ko'ra, STEAM ta'limini joriy etishning me'yoriy-huquqiy asoslari[6].

Ta'lim jarayoniga yangi metodlarni samarali joriy etishda ta'lim muassasalari pedagoglariga yordam beruvchi ta'lim texnologiyalar markazini tashkil etib, unda

o'qituvchi o'z ilmiy-metodik ta'minotini takomillashtirishda bir qancha metodik tavsiyani birlashtirgan, ya'ni turli yangi metodlarni taqqoslash, tinglay olish, fikrlar xilma-xilligi va ularning nisbiyligi turli metodlardan foydalana olish mahoratini o'z ichiga olsa, boshqa tomondan esa tabiiy fanlarning boshqa fanlar bilan integratsiyasini tashkil etish tamoyillari haqidagi ta'lim mazmunini aniqlash mahorati tashhishlash kabi bilimlar nazarda tutiladi [7]

Tabiiy fanlar(science)ni umumta'lim maktablarda o'qitishda elektron ta'lim resurslarini kiritilishi muhim ahamiyatga ega. Chunki xalqaro amaliyotda va O'zbekistonda olib borayotgan tajribalar o'rganildi. Yani tabiiy fanlar(science)ni o'qitishda ayniqsa, o'quvchilarga olam va borliqqa nisbatan bilimlarini oshirishga yordam beradi. Kelajakda o'quvchilar kimyo, fizika, biologiya kabi fanlar qiyin emasligini, balki ularning juda ham qiziqarli ekanligini anglab va ta'lim samaradorligini oshirishda elektron ta'lim resurslarisiz tasavvur etib bo'lmaydi. Odatda, maktab o'quvchilari bu fanlarni o'zlashtirish juda ham qiyin deb tasavvur qilishadi, zero, bu fanlarning barchasi hayotimizga juda ham bog'liq. Tabiiy fan (science) qaysidir fanlarning o'rniga joriy etilayotgani yo'q. Aksincha, u ta'lim sifatini oshirish uchun mavjud fanlarning integrativ tarzda o'qitilishini ta'minlaydi. Masalan, yomg'ir yog'ish jarayonini kuzatish orqali o'quvchi uning tarkibini (biologiyaga oid tushunchalar), qanday hosil bo'lishi (fizik xususiyatlari), qaysi fasllarda qayerlarda ko'proq yog'ishi (geografik xususiyati), yomg'ir ta'sirida yerda qanday o'zgarishlar bo'lishi, o'simliklar uchun foydasi haqida ma'lumotga ega bo'ladi.

Tabiiy fanlar(science)ni umumta'lim maktablarda o'qitish metodologiyasini yanada takomillashtirish uchun elektron ta'lim resurslaridan foydalanish muhim hisoblanadi. Tabiiy fanlar(science)ni o'qitish samaradorligini oshirishda elektron ta'lim resurslari asosida vujudga kelgan bir qancha turga ajratish mumkin:

1. Elektron ta'lim resurslarining o'quvchilar uchun nazariy bilimlarni amaliyot bilan uyg'unlashuviga yordam beradi;
2. Tabiiy fanlar(science)da amaliy va laboratoriya mashg'ulotlarini bajarishda elektron ta'lim resurslaridan foydalanda o'qituvchi va o'quvchilarning birgalikdagi amaliy faoliyati;
3. Tabiiy fanlar(science)ni o'qitishda elektron ta'lim resurslaridan bilan samarali ishlash ko'nikmasini shakllantirish.

Tabiiy fanlar(science)ni o'qitish amaliyoti shuni ko'rsatmoqda-ki, umumta'lim maktablarda tabiiy fanlarni o'qitishda ayniqsa, elektron ta'lim resurslardan foydalanishga oid ilmiy tadqiqotlar, amaliy yondashuvlarning xorijiy manbalarni o'rganishlar, elektron ta'lim resurslar, asosan, milliy ahamiyatga molik fanlar, ustuvor tarzda tabiiy fanlar(science)ni o'rganish jarayonida foydalanilgan. Shuningdek, tabiiy fanlar(science)ni o'qitish samaradorligini hozirgi kunda yanada rivojlantirish uchun elektron ta'lim resurslarning quyidagi yo'nalishlarda foydalanish mumkin:

- 1) ta'lim muassasalarini zamonaviy elektron ta'lim resurslaridan foydalanish va ulardan tabiiy fanlar(science)ni o'qitish jarayoni samaradorligini oshiruvchi yangi metodik o'quv qurol sifatida foydalanish;

2) zamonaviy elektron ta'lim resurslarining ma'lumotlar bazasidan foydalanib, tabiiy fanlar(science)ni o'qitish jarayonini qo'llab, ilmiy, o'quvmetodik axborotlar bilan ta'minlashda foydalanish;

3) tabiiy fanlar(science)ni o'qitish jarayonining yangi shakllarini keng rivojlantirish, ta'lim jarayoni miqyosini kengaytirish, o'quvchilarning dunyo mamlakatlari ta'lim resurslaridan foydalanish imkoniyatini ta'minlash;

4) o'quvchilarni faqat tabiiy fanlar(science) bo'yicha tayyorlash emas, balki tabiiy fanlar(science)ni boshqa fanlar bilan integratsiya qilish uchun zaruriy malakani shakllantirish.

Umumta'lim maktablarda tabiiy fanlar o'qituvchilari elektron ta'lim resurslaridan dars vaqtida ham darsdan tashqari vaqtlarda ham foydalanishlari uchun keng ko'lamda ishlar olib borilmoqda. Shu jumladan, tabiiy fanlar o'qituvchilari o'quv faoliyatida elektron ta'lim resurslaridan foydalanish, ma'lumotlar bankida kerakli bo'lgan didaktik materiallarni yig'ishga imkoniyat yaratib beradi. Bunda avvalo nazorat ishlari va imtihon savollar variantlarini, mustaqil ishlar, misol turlari va testlarni blanka kabilarni misol qilish mumkin. Bir guruh olimlarning ta'kidlashlaricha dars vaqtida tabiiy fanlardan katta miqdordagi raqamli ta'limga oid (raqamli ta'lim resurslari-RTR) va elektron ta'lim resurslaridan foydalanish imkoniyatini beruvchi elektron ta'lim resurslaridan foydalanish imkoniyatlari ma'lumotlar bazasining mavjudligini va ulardan o'qituvchilarga darsning istalgan vaqtida foydalanish muhim ahamiyat kasb etadi. Tabiiy fanlar darslarida elektron ta'lim resurslaridan foydalanish xalq ta'limi tizimini axborotlashtirish talablariga muvofiq quyidagilarni ta'minlaydi:

- o'qitishning shaxsga yo'naltirilganligi;
- ma'lumotlar bazasini ilmiy va kasbiy talablarga muvofiqin interaktiv egallashga erishish;
- o'quvchilarni intellektual va kreativ qobiliyatlarini rivojlantirish;
- o'quvchilarning mustaqil o'quv faoliyatiga, o'zaro bilimlarni o'rtoqlashish va hamkorlikka intilishlarini orttirish;
- multimedia texnologiyasining zamonaviy imkoniyatlari yordamida o'quvchi faoliyati motivatsiyasini orttirish;
- o'quvchilarni o'qitishning axborot muhitini yaratish.
- muayyan predmetlarni o'qitishda kompyuter darslari;
- kompyuter darslari - ko'rgazmali material sifatida;
- o'quvchilarning guruhli va individual ishlarini tashkillashtirishda;
- o'quvchilarning ilmiy izlanishlarini tashkillashtirishda.

O'quvchilarning tabiiy fanlardan komptentligini oshirishda elektron ta'lim resurslaridan foydalanishda quyidagilarga e'tibor qaratish lozim:

- o'rganilayotgan o'quv-ma'lumotlarni animatsiya, audio va video shaklda taqdim etish;
- o'quvchi idrok va bilish jarayonining to'liq ishtirokchisiga aylanadigan o'quv jarayonida o'qituvchi hamda o'quvchilarning interfaol hamkorligi;
- har xil tashqi axborot manbalari bilan mustaqil ishlash imkoniyati;

- o'quvchilar tomonidan o'quv jarayonida olingan bilim va ko'nikmalarni onlayn test sinovlari tizimlari orqali doimiy monitoring qilish va baholash.

Umumta'lim muassasalarida zamonaviy elektron ta'lim resurslari va dasturiy ta'minot bilan jihozlash, o'z navbatida, elektron ta'lim resurslarning keng foydalanish va ta'lim jarayonida qo'llay olish alohida ahamiyatga ega. Ushbu turkum global, mintaqaviy va mahalliy kompyuter tarmoqlarining, shu, jumladan Internet axborot tarmog'ining asosi bo'lib, resurslarga umumiy kirishni ta'minlaydigan yagona axborot makonini yaratadi. Ta'limga bunday yondashish o'quvchining tabiiy fanlarga qiziqishini oshiradi, eng muhim ma'lumotlardan batafsil xabardor bo'lish imkon beradi va o'rganilgan materialni amalda qo'llash kompetensiyasi yanada rivojlantiradi. Bundan tashqari elektron ta'lim resurslardan foydalangan holda didaktik o'quv jarayonini to'liqligini va uzluksizligini ta'minlash talabi axborot-kommunikatsiya vositalari bilan ishlash davomida ta'limning barcha bo'g'inlarini anglash qobiliyatini shakllantiradi.

Xulosa va takliflar: Tabiiy fanlarda qo'llanishi mumkin bo'lgan elektron ta'lim resurslardan foydalanishda usullar va texnologiyalar, grafik organayzerlar juda ko'p va ular yuqori natijaga olib chiqishda muhim ahamiyatga ega. Shu bilan birga kelajakda tabiiy fanlar o'qitish metodikasida yangidan-yangi o'qitish usullari va texnologiyalari shakllanishi shubhasizdir. Umuman olganda tabiiy fanlarning o'qitishda foydalaniladigan usullardan dars samaradorligini oshirishda turli xil variantlarni qo'llash o'quvchilarning darslarga va tabiiy fanlarga bo'lgan qiziqishlarni oshishiga zamin yaratadi. Shu o'rinda tabiiy fanlar o'qituvchilari darslarda elektron ta'lim resurslardan foydalanishda quyidagi taklif va tavsiyalarni berib otadamiz:

-birinchidan, darslarga hamisha tayyor holatda kirish, o'tilgan dars va yangi mavzuni bir-biri bilan bog'lay olish;

-ikkinchidan, darsni ko'rgazmaligini ta'minlay olish(garchand bu ko'p vaqt va mehnat talab qilsada),ulardan o'z o'rnida foydalanish;

-uchinchidan,tabiiy xaritalarni o'qiy olishni o'rgatish hamda yirik tabiiy obyektlarni joylashuvi haqida ko'nikmaga ega bo'lishini ta'minlash;

-to'rtinchidan, yozusiz xaritalar bilan ishlashi doimiy yo'lga qo'yish va berilgan vazifalarni bajarilishini nazorat ostiga olish;

-beshinchidan, tabiiy fanlar darslarida laboratoriya va amaliy ishlarga chuqur e'tibor qaratish hamda o'qituvchilar va o'quvchilar o'rtasidagi o'z ustuda ishlash ko'nikmalarini shakllantirish;

-oltinchidan, tabiiy fanlar o'qituvchining hamda iqtidorli o'quvchilarni doimiy o'z ustuda ishlash darajasiga olib chiqish va bu borada uni rabg'atlantirish usullarni izlab topish maqsadga muvofiqdir.

Foydalangan adabiyotlar:

1. O'zbekiston Respublikasi Prezidentining 2019-yil 29-apreldagi "O'zbekiston Respublikasi Xalq ta'limi tizimini 2030-yilgacha rivojlantirish konsepsiyasini tasdiqlash to'g'risida"gi PF-5712-conli Farmoni.

2. 2022-yil 28-yanvardagi “2022-2026-yillarga mo‘ljallangan Yangi O‘zbekistonning Taraqqiyot strategiyasi to‘g‘risida”gi PF-60-sonli Farmoni.
 3. O‘zbekiston Respublikasi Xalq ta’limi vazirining 2021-yil 24-dekabrda 414-sonli buyrug‘ga muvofiq umumiy o‘rta ta’lim maktablari uchun 2022-2023-o‘quv yiliga mo‘ljallangan tayanch o‘quv rejasini tasdiqlash [5].,
 4. Qurboniyozov R. Geografiya ta’limi metodikasi. T., Universitet, 1994 yil.
 5. Tabiatshunoslikni o‘qitish metodikasi Cho‘lpon nomidagi nashriyot-matbaa ijodiy uyi Toshkent - 2005 yil.
 6. B.E. Turayev, X. Isayev, G.O. Akbarova // Tabiiy fanlarning zamonaviy konsepsiyasi // o‘quv qo‘llanma. -T.: “Barkamol fayz media”, 2018 yil.
 7. Abdullayeva D Fanlarni o‘qitishda ta’lim metodlaridan foydalanish. Boshlang‘ich ta’limda innovatsiyalar 2021 yil.
 8. UNESCO (1999) Recommendations Addressed to the United Nations Educational Scientific and Cultural Organization UNESCO. In Education for the Media and the Digital Age Vienna pp 273-274.
 9. Abduqodirov. A.A., Ishmuxamedov R., Pardayev. A., Ta’limda innovatsion texnologiyalar (ta’lim muassasalari pedagog-o‘qituvchilari uchun amaliy tavsiyalar). -T.: Iste’dod, 2008 yil.
 13. S.S. Jumanazarov, M.P. Masharipov Axborot kommunikatsiya texnologiyalari va media savodxonlik. T.: 2022 yil O‘quv uslubiy majmua 193 bet.
 14. Ishmuhamedov R.J., Yuldashev M.A., “Ta’lim va tarbiyada innovatsion pedagogik texnologiyalar”. T.: “Nihol”, 2013 yil.
 15. Hamidov V.S., Tigay O.E. “Fizikani o‘qitishda simulyatorlardan foydalanish. Fizika va astronomiya muammolari”. O‘qitish metodikasi. Respublika ilmiy va ilmiy-metodik konferensiya materiallari to‘plami, 2010 yil.
- <http://ta'lim.uz>, <http://pedagog.uz>. <http://ziyonet.uz>. <http://media.ru>.
<http://ziyonet.uz>. <http://science.uz>. <http://pedagog.uz>

BO‘LAJAK MUSIQA TA’LIMI O‘QITUVCHILARINI XOR DIRIJORLIGIGA OID KASBIY KOMPETENTLILIGINI TAKOMILLASHTIRISH.

Boliyev Uchqun Ismatovich,

O‘zbekiston-Finlandiya pedagogika institut San’atshunoslik fakulteti “Musiqqa ta’limi” kafedrasi katta o‘qituvchisi,

Omanqulova Shohida Nematillo qizi,

O‘zbekiston-Finlandiya pedagogika institut San’atshunoslik fakulteti “Musiqqa ta’limi” kafedrasi dotsenti, pedagogika fanlari bo‘yicha falsafa doktori

Oliy pedagogik ta’limning musiqqa ixtisosligidagi amaliy ijrochilik bilan bog‘liq fanlar (vokal ijrochiligi, dirijorlik, cholg‘u ijrochiligi xor va xorshunoslik asoslari) o‘quv mashg‘ulotlarining o‘ziga xos muhim xususiyatlaridan biri shundaki, darslarda talabalarni fan bo‘yicha maxsus bilim, ko‘nikma va malakalarni egallashga yo‘naltirilgan vazifalardan tashqari ularni amaliy faoliyatda mustaqil qo‘llay olish, ya’ni ijodiy ijrochilik malakalarini egallashlari ham talab etiladi. Bu ayniqsa

talabalarni maktab faoliyatiga eng muhim bo'lgan xor ijrochiligiga ko'proq talluqlidir. [2.7]

Respublikamizda kelajagimiz bunyodkorlari bo'lmish yosh avlod tarbiyasiga, ayniqsa, bo'lajak pedagog kadrlarni umummadaniy, g'oyaviy – siyosiy, ma'naviy va intellektual salohiyatini yuksaltirish, ularni har tomonlama yetuk shaxs va mutaxassis kadrlar qilib yetishtirishga juda katta e'tibor berilmoqda.

Xor san'ati shunday bir san'atki, unda adabiy va musiqiy ijodiyot o'zaro uyg'unlashib yaxlit badiiy obraz yaratiladi. Bu san'at vujudga kelishi bilan xalq qo'shiqchilik ijodiyoti bilan bog'liq. Uning bir tarmog'i sifatida o'zi mansub bo'lgan xalq musiqa madaniyatining shakllanishi va rivojlanishiga muhim ro'l o'ynab kelgan.

Jamoaviy qo'shiq kuylash xalqimiz qo'shiqchilik madaniyati tarixida ham o'zining qadimiy ildizlariga egadir. Chunki, jamoaviy ijrochilik uzoq tarixga egadir. Kishilar o'zining mehnat faoliyati turmushidagi turli mehnat va marosim, mavsumlarga bog'lab qo'shiqlar kuylashgan. Bu qo'shiqlar avloddan-avlodga o'tib sayqallanib, mukammallashib kelgan. Ayollarni yor-yorlari, laparlari, beshqarsak, ramazon qo'shiqlari, marsiyalar jamoaviy tarzda aytilgan. "Shashmaqom" ning vokal qismidagi taronalar ham ko'pchilik ijrochilar tomonidan kuylangan. Ularning barchasi o'zbek professional xor san'ati rivojlanishiga zamin yaratgandir desam aslo xato bo'lmaydi.

Xor san'atida, umuman olganda maktab musiqa darslarida ham ishtirokchi-xonandalar jamoasi uchun musiqiy asar tanlash eng muhim shartlardan biridir. Asar mavzusi, janri, o'quvchilar ijrochilik imkoniyatlariga mosligi muhimdir.

Hozirgi vaqtda xor san'ati maktab musiqa darslarida yetakchi faoliyat bo'lib, maktabda sinfdan tashqari xor to'garaklari tashkil qilishiga ham e'tibor kuchayib bormoqda. Chunki xor to'garaklari ko'p sonli o'quvchilarni qamrab olish bilan ham alohida ajralib turadi. Musiqa darslarida esa bir sinf bir xor jamoasi hisoblanadi. Sinf kesimida yaxshi yo'lga qo'yilgan vokal-xor, ishlari, badiiy ijrochilik, ovoz jarangdorligi, qo'shiq aytish malakalarini egallash namunasidir. Musiqa darslarida o'quvchilarni qo'shiq kulaylashga, jamoa bo'lib kuylashga o'rgatish yosh va musiqiy ijrochilik imkoniyatlarini aniqlash va nazariy jihatdan aniqlangan prinsip va metodlarga tayanib ish tutishini talab qiladi. Bo'lajak musiqa o'qituvchilari bu faoliyatda xorda kuylashning eng muhim unsurlari, ya'ni vokal xor malakalarini egallash bilan bir qatorda o'zlari ham xor jamoasi bilan ishlashga tayyorlanib borishlari kerak bo'ladi. Manba musiqa darslarida xor bo'lib kuylash eng yetakchi va darsning asosiy qismini tashkil etuvchi, o'quvchilarni yalpi qamrab oladigan faoliyat hisoblanadi. Bundan tashqari bu ancha murakkab jarayon bo'lib, xor rahbarida ko'p qirrali bilim, tajriba, malakalarni talab qiladi. O'z – o'zidan ravshanki, jamoaviy ijrochilik dirijorlik boshqaruvisiz bo'lmaydi. Bu faoliyatda o'qituvchi ham xor rahbari, ham dirijor, ham xonanda, ham konsertmystr (cholg'uchi akkompasimant) vazifalarini bajarishga to'g'ri keladi. Shuning uchun oliy ta'limdagi tahsil jarayonida dirijorlikka tayyorlashning eng muhim usul va shakllari haqidagi bilimlar ular uchun ortiqchalik qilmaydi, aksincha ular bu borada bilim va malakalarini doimiy ravishda takomillashtirib borishlariga to'g'ri keladi.

Musiqiy ta'limning oliy pedagogika tizimdagi mavjud bosqichida musiqa fanlarining o'qitishning asosiy vazifalaridan biri – ijodkor shaxsni shakllantirish hisoblanadi. Bu vazifa musiqa o'qituvchilarini kasbiy faoliyatga tayyorlashda katta ahamiyatga ega, zero har qanday mustaqil faoliyat – ijoddir. Shu o'rinda talaba va o'quvchilarning tashabbuskorligini, ijodiy izlanishlarini rivojlantirishga nimalar ijobiy ahamiyat kasb etadi yoki asosiy turtki bo'ladi degan savolga kengroq to'xtalib o'tishni joiz deb bilamiz. [3.21]

Masalan, o'quv jarayoniga taniqli dirijor – pedagog G.G.Golik tavsiya etgan uslubga binoan bastakorlik ijodi elementlarini ko'rsatish mumkin. Bular talabalarning xor asarlarining she'riy matnlari, xor aranjirovkalari asosidagi mustaqil izlanishlari bo'lishi mumkin. Bu esa dirijyorlik qilayotgan asarga o'z ijodiy "qarashlari", "fantaziyasi" ni yaratishga, tashabbuskorligini, ijodiy tasavvur qilish, o'z kuchiga ishonchini oshirishiga yordam beradi. Xor dirijyorligi o'quv kursidagi pedagogik jarayoniga o'qitishning muammoli texnologiyalarini kiritish ham sezilarli darajada foydali ahamiyat kasb etadi. O'qitishning bu shaklida talabaga asarning shakli, tuzilishi, o'lchovi, lad – tonalligi, xarakteri haqidagi muammoli savol tashlanadi va sinfdagi talabalar unga o'zlarini javoblarini bildirishadi va amaliy ko'rsatib berishlari so'raladi. Xor asarlarini tahlil qilish ham talabalarni asarlarga dirijyorlik qilishda asarni to'laligicha idrok qilish, eng muhim jihatlarni tushunish, bilish va dirijyorlik jarayonida e'tiborda tutish, qolaversa asarni dirijyorlik yo'nalishida oson o'zlashtirishlarida qo'l keladi. Chunki, asarni nazariy tomondan yaxshi o'zgarimasdan turib unga amaliy yondashish, ya'ni dirijyorlik qilish bilan ko'zlangan maqsadga erishish to'g'risida fikrlash mantiqan noto'g'ridir.

Bunday uslublar talabalarning musiqiy tafakkurini faollatiradi, kuzatuvchanligini oshirib, mustaqil faoliyat yuritishga o'rgatadi. Dirijyorlikka tayyorlashda talabalarning ta'limning ilk bosqichlaridan boshlab mustaqil ishlash, topshiriqlarni mustaqil bajarishga o'rgatish maqsadga muvofiqdir.

Oliy pedagogika ta'lim tizimida bo'lajak musiqa o'qituvchilarini "Dirijyorlik" fani bo'yicha kasbiy faoliyatga tayyorlashda quyidagilar alohida ahamiyatga ega. Dirijyorlik bo'yicha mashg'ulotlar jarayonida talabalarni fan sirlarini puxta egallash, xor asarlariga dirijyorlik qilish, asarlarni mustaqil o'rganish, ovoz partiyalarini yod olish, asarlarga dirijyorlik qilish rejasini tuzib chiqish, xor bilan ishlash va xor jamoasini boshqarish va boshqalar. [1.46]

Bir soatlik dars jarayonidagi musiqa mashg'uloti o'qituvchidan musiqa nazariyasi, tarixi, solfedjio, vokal ijrochiligi, cholg'u ijrochiligi, dirijyorlik va xor bilan ishlash bo'yicha malakaviy tayyorgarlikni talab qiladi. Tabiiyki, bu san'at yo'nalishlari bo'yicha yitarli darajada zarur nazariy va amaliy (cholg'u asbobida chalish, dirijyorlik qilish, vokal – xor malakalari xor bilan ishlash) bilim, ko'nikma va malakalarni o'zlashtirishlari bir xil darajada bo'lmaydi.

Xulosa qilib shuni aytish mumkinki, musiqiy ta'lim-tarbiya mazmunida xor bo'lib qo'shiq kuylash eng qulay, ommaviy ya'ni o'quvchilarni qamrab oluvchi san'at turi bo'lib xor ijrosi uchun yozilgan asarlar yoshlarni ma'naviy, ma'rifiy estetik ruhda tarbiyalashda kuchli ta'sirchanlik kasb etadi. Bugungi kunda umumta'lim maktab musiqa o'qituvchilarini xor dirijyorligiga tayyorlash dolzarb

vazifalardan bo'lib, maktab musiqa darslarini yuqori sifat va samaradorlik kasb etishida bo'lg'usi musiqa o'qituvchilarini xor ijrochiligi amaliy faoliyatiga tayyorgarlik darajasi yetakchi omil hisoblanadi.

Foydalanilgan adabiyotlar ro'yxati.

1. Qudratov I. Talabalar va bolalar ashula va xor jamoalarini tashkil qilish va ishlash metodikasi. -Toshkent, Fan va texnologiyalar nashriyoti 2006y. 126 b
2. Oliy ta'lim bakalavrlar tayyorgarligining minimal darajasiga qo'yilgan talablar. Musiqiy ta'lim, DTS.-T.: O va O'MTV, 2022y.
3. Umumiy o'rta ta'limning DTS va o'quv dasturi. Musiqa. -T.: Ta'lim taraqqiyoti, 6-7-maxsus sonlar, 2022y
4. Azimov K. O'zbekiston dirijorlari. -T.: G'G'ulom nomidagi adabiyot va san'at nashriyoti, 2011yil.

MUSTAQIL TA'LIM OLISH JARAYONIDA MAKTAB O'QITUVCHILARNING TEXNOLOGIK KOMPETENTLIGINI RIVOJLANTIRISHNING PEDAGOGIK SHARTLARI

J.T.Mannabov,

*Samarqand viloyat pedgoglarni yangi metodikalarga o'rgatish milliy markazi
Aniq va tabiiy fanlar metodikasi kafedrasida dotsenti
E-mail: mannabov@umail.uz*

Annotasiya. Ayni zamondagi kasbiy muammolarni hal qilish o'qituvchilarning internet texnologiyalari sohasidagi kompetentligini shakllantirish bilan bevosita bog'liqdir. Bu esa Internet texnologiyalari sohasidagi bilim va ko'nikmalarini rivojlantirish va takomillashtirish asosida amalga oshirilishi mumkin.

Kalit so'zlar: texnologik, kompetentlik, internet-texnologiyalar, kasbiy, pedagogik, faoliyat, o'qituvchi.

Annotasiya. В настoящeмe вpeмeнe пpoфeссioнaльнoмe рeшeниe пpoблeм нaпpямoмy сoвyязaнo сo фoрмиpoвaниeм yчитeлeй кoмпeтeнтнoсти в oблaсти интeрнeт-тeхнoлoгии. Eтo мoжнo сдeлaт пyтeм рaзвитиeя и сoвeршeнствoвaниeя знaниeя и нaвыкoв в oблaсти интeрнeт-тeхнoлoгии.

Ключевые слова: texnologicheskiy, kompetentnost, internet-texnologiy, professionalnyy, pedagogicheskiy, deyatelnost, uchitel.

Abstract. At present, professional problem-solving is directly related to the formation of teachers' competence in Internet technology. This can be done through the development and improvement of Internet technology knowledge and skills.

Key words: technology, competence, Internet technologies, professional, school, activities, teacher.

Masofaviy ta'limda o'qituvchilarning kasbiy texnologik kompetentligini, shakllantirish jarayonida o'qituvchilar uchun aniq maqsadga yo'naltirilgan tizim va qayd etilgan sohada texnologik kompetentlikni takomillashtirish uchun malaka oshirishni masofadan turib amaliyotga tadbiiq etish sharoitlariga mos keladigan aniq pedagogik shart-sharoitlar zarur.

O'qituvchilarning Internet texnologiyalari sohasidagi kompetentligini takomillashtirish muammolari bo'yicha mavjud nazariy tadqiqotlar, yuqoridagi qayd etilgan sohada muammoni qo'yish va hal qilish imkonini beradi.

Falsafiy lug'atda "shart" atamasi obyektning uning atrofidagi hodisalar bilan munosabatini izohlaydigan kategoriya sifatida ta'riflangan va ularsiz uning mavjudligi qabul qilinishi mumkin emas. Ya'ni, shartlar - o'rganilayotgan obyekt faoliyat ko'rsatadigan va rivojlanadigan muhitni tavsiflovchi so'zlar va omillardir. Buni mazkur muhitda faoliyat yuritishi va rivojlanishiga ta'sir qiladigan holatlar deb hisoblash mumkin.

"Shart" tushunchasining pedagogika sohasiga tadbiiq etilishi, shuningdek, "o'quv faoliyati shartlari" ga qo'shimcha ta'rif berilishi mumkin - vaziyatlarning umumlashtirilgan to'plami, u amalga oshiriladigan muhit va uning subyekt faoliyatini ta'minlovchi omillar mavjud. Ularning ikkalasi ham muvaffaqiyatli amalga oshirilishiga yordam beradigan yoki to'sqinlik qiluvchi mavjud holatlar prizmasidan kelib chiqadi".

Muayyan pedagogik shartlarga rioya qilish o'qituvchilarning Internet texnologiyalari sohasidagi yuqori darajadagi bilimlariga erishish uchun asosdir. Ushbu fikr bizning tadqiqotlarimizning mazmunini tashkil etadi.

Tahlillar asosida, biz "vaziyat" tushunchasiga, vaziyatga yoki muayyan vaziyatda sodir bo'layotgan narsaga har qanday bog'liqlik sifatida qaraymiz.

Nazariy pedagogikada o'quv jarayoni hozirgi vaqtda uning tarkibiy elementlariga, bir qator obyektiv va subyektiv omillarga bog'liq tizim sifatida ko'rib chiqiladi, ularni bir necha guruhlarga birlashtirish mumkin:

- talabalar va o'qituvchilarning shaxsiy xususiyatlarini tavsiflovchi shart-sharoitlar;

- o'qituvchi va tinglovchilarning o'zaro munosabatlari shartlari;

- pedagogik jarayonni tashkil etish uchun qulay shart-sharoitlar yaratadigan moddiy-texnik baza.

Masofaviy ta'lim jarayonida o'qituvchilarning Internet texnologiyalari sohasidagi texnologik kompetentligini takomillashtirish malaka oshirish tizimiga aloqador bo'lmagan boshqa shartlar bilan ham belgilanadi.

Tadqiqotimiz jarayonida o'rganilayotgan obyektga ta'sir qiladigan shartlarni taqdim etamiz.

Tahlil etilayotgan pedagogik shart-sharoitlar - kasbiy ta'lim tizimidagi o'quv jarayoni uchun masofaviy ta'lim orqali o'qituvchilarning Internet texnologiyalari sohasidagi bilim va ko'nikmalarini oshirishga qaratilgan.

Tadqiqotimizning tayanch kategoriyasini mazmun va mohiyatini tahlil qilish, ya'ni, "internet texnologiyalari sohasidagi o'qituvchilarning texnologik kompetentligi", muammoning holati, masofaviy ta'lim jarayonida o'qituvchilarning internet texnologiyalari sohasidagi malakasini oshirish quyidagi shartlarda samarali bo'ladi:

- Internet texnologiyalari sohasida o'qituvchilarning doimiy va uzluksiz tarzda kasbiy malakasi va mahoratini oshirib borish;

- Internet texnologiyalari sohasida o'qituvchilarning malakasini oshirish

jarayonida loyihalashtirish metodlaridan keng foydalanish;

- Internet texnologiyalaridan foydalangan holda o'qituvchini malakaasini oshirish uchun ta'limni o'ziga xosligini hisobga olgan holda blok-modulli tuzilmani ishlab chiqish.

“Mazmun” - obyektlarning asosini tashkil etadigan va ularning shakllari mavjudligi, rivojlanishi va o'zgarishi uchun shart bo'lgan jarayonlar elementlarining yig'indisidir.

Mazmun deyilganda talabalar egallashi kerak bo'lgan bilimlar va amaliy ko'nikmalarning jamlangan tizimi sifatida tushunish kerak, bu ularning qobiliyatlari va aql-idrokining har tomonlama rivojlanishiga hissa qo'shadi.

Fikrimizcha, turli sohalarda o'qituvchilarning texnologik kompetentligini oshirishni tashkil etishni shakllantira turib, jumladan Internet texnologiyalaridan ham, birinchi navbatda o'qituvchilarning ehtiyojlarini inobatga olgan holda, faqatgina kasbiy malaka oshirish ta'lim muassasalarining imkoniyatlariga asoslanmaslik kerak. Ushbu tamoyilga muvofiq uzluksiz ta'lim tizimi mazmuni pedagoglarning kasbiy ehtiyojlari va talablariga javob beradi.

Hozirgi vaqtda mavjud an'anaviy kunduzgi ta'lim shakllari faoliyat yuritayotgan o'qituvchilar malaka oshirish kurslari tinglovchilari axborotlarga bo'lgan ehtiyojlarini to'liq qondirishga qodir emaslar. Masofaviy ta'lim bilan birga, moslashuvchan ilg'or o'quv dasturlarini tuzish va amalga oshirish vazifalari, shuningdek o'qituvchilarning tegishli ma'lumotga bo'lgan ehtiyojlari, jumladan individual, bir vaqtning o'zida «amalga oshirilayotgan ish mazmuniga mos keladigan ma'lumotni olish zarurligini belgilaydigan shaxs yoki jamoaning mulki» degan ma'noni anglatuvchi Internet texnologiyalari sohasida muammolar o'z yechimini topishi mumkin.

Tabaqalashtirilgan yondashuvga bo'lgan ehtiyoj o'qituvchilarni malaka oshirish tizimidagi ko'p darajali mazmunida hamda ilmiy-uslubiy adabiyotlarda o'z aksini topgan. O'qituvchilar malakasini oshirish kurslarining dasturiy tarkibini belgilaydigan tavsiyalar, ta'lim tuzilmalari xodimlariga tegishli bo'lgan kurslar dasturlarining mazmuniga qo'yiladigan quyidagi talablarni qarab chiqamiz:

- zamonaviy ta'limdagi asosiy konsepsiya va yo'nalishlarni, gumanitar fanlar, tabiiy bilim sohasidagi ilmiy tadqiqotlar natijalari, axborot texnologiyalarini joriy qilish uchun aloqa infratuzilmasini takomillashtirish shakllari hamda yo'nalishlarini yoritish;

- o'qituvchilarning axborot va tahliliy materiallarga bo'lgan ehtiyoj darajasini tashhishlash, o'quv dasturlarini modulli tarkiblashtirilishi;

- mustaqil ta'lim olishni davom ettirish bilan bog'liq tadqiqotlar va muammolarni aniqlash;

- o'quv-tematik rejalar hamda dasturlarning modulli tuzilishi, variativ va invariant modullarning mavjudligi;

- o'quv guruhlari bo'yicha o'qituvchilarni shakllantirish va taqsimlashda tabaqalashtirilgan yondashuvni amalga oshirish.

O'qituvchilarning kasbiy texnologik kompetentligini shakllantirish va uning faoliyat yuritishi uchun yuqoridagi talablardan kelib chiqqan holda, Internet texnologiyalari sohasida bilimlari va mahoratini oshirish nuqtai nazaridan malakasini

o'shish tizimi mazmunida modulli tarkib variantini taklif etamiz. Modulli dastur deyilganda - blokni o'rganish uchun batafsil jadvalning mavjudligi, u butun blokni o'rganishning umumiy maqsadi, o'rganilayotgan materiallarning ro'yxati va ta'lim oluvchilarning olgan bilimlari, ko'nikmalari va malakalariga qo'yiladigan talablar, bosqichma-bosqich o'ziga xos maqsadlar, ma'lum bir darsda talabaning faoliyati turini ko'rsatish, o'zini o'zi nazorat qilishi uchun nazorat savollari va topshiriqlar ro'yxati hamda o'qituvchilar nazorati tushuniladi.

Modul - dastur va masofaviy ta'limning ajralmas qismi bo'lib, u o'zida ta'lim metodikasi mazmunini namoyon etgani holda mustaqillik darajasi va bilish faoliyati intensivligini o'qitish metodologiyasining individual tarkibiy qismi sifatida o'qituvchilarni tayyorlashda samaradorlikni oshirishga yordam beradi.

Masofaviy modulli ta'lim o'quv jarayonida aniq maqsadlarga erishishda to'liq mustaqillikni ta'minlaydi.

Xulosa o'rnida aytishimiz joizki, ta'lim sohasida faoliyat yuritayotgan har bir pedagog internet texnologiyalari sohasida yuqori darajada kompetentlikka ega bo'lishga zarur. Pedagog mazkur texnologiyalardan o'quv jarayonini optimallashtirishda, ta'lim oluvchilarda shaxsiy kompyuterdan foydalanish ko'nikmalarini shakllantirishda va o'quv vazifalarini muvaffaqiyatli bajarishda faol foydalanishi lozim.

Foydalanilgan adabiyotlar ro'yxati:

1. Abduqodirov A., Pardayev A. Pedagogik texnologiyalarga oid atamalarning izohli lug'ati. – T., Fan va texnologiyalar, 2012. – 44 b. .
2. Askarov.A.D. Xalq ta'limi xodimlari malakasini masofadan oshirish tizimini takomillashtirish. Ped. fan. bo'yicha falsafa doktori. dissertasiya avtoreferati. T., 2017.-37 b.
3. Ursova O.V. Razvivayushiy potentsial informatsionno-kommunikatsionnykh texnologiy v sisteme povysheniya kvalifikatsii uchiteley-predmetnikov: avtoref. dis. kand. ped. nauk: 13.00.08 / O.V. Ursova; Novgorodskiy gosudarstvennyy universitet imeni Yaroslava Mudrogo. - Velikiy Novgorod, 2006. 24s.
4. Smolyaninova, O.G. Formirovaniye informatsionnoy i kommunikativnoy kompetentnosti buduyeyego uchitelya na osnove multimediyных texnologiy /O.G. Smolyaninova // Informatika i obrazovaniye. - 2002. - № 9.S. 116-119.

O'ZBEKISTONDA BOSHLANG'ICH SINIF O'QUVCHILARINING EKOLOGIK MADANIYATINI SHAKLLANTIRISH

Ravshanova Muxayyo Tolibovna,

Toshkent xalqaro kimyo universiteti Samarqand fililali 1-bosqich magistranti

Annotatsiya: Ushbu maqolada Boshlang'ich sinf o'quvchilarining ekologik madaniyatini shakllantirish O'zbekistonning kelajagi uchun muhim ahamiyatga ega. Bu orqali bolalar tabiatni asrash va ekologik muammolarni hal qilish bo'yicha ongli fuqarolar sifatida tarbiyalanadi. Ushbu jarayon har tomonlama qo'llab-quvvatlanishi va rivojlantirilishi lozim.

Kalit soʻzlar: Maktab, daraxt, ekologiya, bogʻ, plastik, multfilm, qoʻshiq, tibbiyot, oʻrmon, matematika, ona tili.

Abstract: In this article, the formation of environmental culture of elementary school students is important for the future of Uzbekistan. Through this, children are educated as conscious citizens in nature conservation and solving environmental problems. This process should be fully supported and developed.

Key words: School, tree, ecology, garden, plastic, cartoon, song, medicine, forest, mathematics, mother tongue.

Аннотация: В данной статье формирование экологической культуры учащихся младших классов имеет важное значение для будущего Узбекистана. Благодаря этому дети воспитываются как сознательные граждане, заботящиеся об охране природы и решении экологических проблем. Этот процесс следует всемерно поддерживать и развивать.

Ключевые слова: Школа, дерево, экология, сад, пластик, мультфильм, песня, медицина, лес, математика, родной язык.

Oʻzbekistonda boshlangʻich sinf oʻquvchilarining ekologik madaniyatini shakllantirish muhim masalalardan biridir. Bu jarayon oʻquvchilarni atrof-muhitni asrash va tabiiy resurslardan oqilona foydalanish haqida ongli ravishda oʻylashga oʻrgatishdan iborat.

Yosh avlod taʼlim-tarbiyasi har bir davrda ham muhim yoʻnalishlardan biri hisoblanib kelgan. Shu sababli ham yoshlarning taʼlim olishiga doimo katta eʼtibor qaratib kelingan va kelinmoqda. Hozirgi kunga kelib Oʻzbekistonda taʼlim-tarbiya tizimining sifati va samaradorligini yanada oshirish, maktabgacha taʼlim tarbiyalanuvchilari, boshlangʻich sinf hamda yuqori sinf oʻquvchilari va oliy taʼlimda bilim olayotgan talaba yoshlarda zamonaviy bilim va koʻnikmalarni shakllantirish, taʼlim tizimi hamda ilm-fan sohasi oʻrtasida yaqin hamkorlik va integratsiyani, erkin ijodiy fikrlashni, taʼlimning uzviyligi va uzluksizligini taʼminlash borasida tizimli ishlar amalga oshirilmoqda. Atrof muhitni muhofaza qilish muammolari umuminsoniy ahamiyat kasb etayotgan, insoniyatning tabiiy muhitga yetkazgan salbiy oqibatlarini qayta koʻrib chiqilayotgan bir paytda shu narsa malum boʻldiki, aholining barcha qatlamlarida ekologik madaniyatni shakllantirish muammosi inson ongidagi oʻzgarishlar bilan bevosita bogʻliq. Shunday ekan, oʻquvchilarda ekologik madaniyatni shakllantirish, ularda ekologiyaga oid bilim va tushunchalarni shakllantirish muhim ahamiyatga ega.

Quyida bu borada amalga oshirilishi mumkin boʻlgan asosiy qadamlar va usullar bayon etiladi:

Ekologik taʼlimni integratsiya qilish:

Darsliklarga ekologik mavzularni kiritish: Boshlangʻich sinf darsliklariga ekologik mavzularni integratsiya qilish muhimdir. Masalan, tabiiyot, ona tili va matematika kabi fanlarda ekologik mavzularni muhokama qilish, misollar keltirish mumkin.

Ekologik oʻyinlar va mashgʻulotlar: Oʻquvchilarning ekologik madaniyatini shakllantirishda oʻyinlar va amaliy mashgʻulotlar katta rol oʻynaydi. Ochiq havoda

o'tkaziladigan ekologik ekskursiyalar, bog' va o'rmonlarda o'tkaziladigan tadbirlar orqali bolalar tabiat bilan bevosita tanishadilar.

Amaliy faoliyatlar:

Axlatni saralash va qayta ishlash: Boshlang'ich sinflarda axlatni saralash va qayta ishlash bo'yicha amaliy mashg'ulotlar o'tkazish mumkin. Bu o'quvchilarda chiqindilarni to'g'ri boshqarish ko'nikmasini shakllantiradi.

Eko-loyihalar: O'quvchilar uchun kichik ekologik loyihalar tashkil qilish. Masalan, maktab hududida daraxt ekish, kichik bog' yaratish yoki plastik chiqindilarni yig'ish kabi faoliyatlar.

Ma'rifat va targ'ibot:

Multimedia materiallar: Bolalar uchun mo'ljallangan ekologik mavzulardagi multfilmlar, videoroliklar va qo'shiqlar orqali ekologik bilimlarni oshirish. Bu materiallar bolalarning qiziqishlarini uyg'otadi va mavzuni yaxshi tushunishlariga yordam beradi.

Oilalar bilan hamkorlik: Ota-onalar bilan hamkorlikda ekologik targ'ibot ishlarini olib borish. Ota-onalar uchun ekologik madaniyatni shakllantirish bo'yicha maxsus darslar yoki seminarlar tashkil etish mumkin.

Ko'nikma va munosabatlarni rivojlantirish:

Tabiatga hurmat: O'quvchilarga tabiatga hurmatni singdirish. Bu orqali bolalar nafaqat o'zlari, balki boshqalarni ham tabiatni asrashga undaydilar.

Mas'uliyatli munosabat: Bolalarga tabiiy resurslardan oqilona foydalanish, suvni tejash, energiyani tejash kabi masalalarda mas'uliyatli munosabatni o'rgatish.

Qonunchilik va siyosat:

Davlat dasturlari: Davlat darajasida ekologik ta'limni rivojlantirishga qaratilgan dasturlarni amalga oshirish. Bu dasturlar orqali maktablarda ekologik ta'limga ko'proq e'tibor qaratilishi mumkin.

Adabiyotlar ro'yxati:

1. Tursunov X.T. Ekologiya asoslari va tabiatni muhofaza qilish. –T.: Saodat RIA, 1997
2. Ergashev A., Ergashev T. Ekologiya, biosfera va tabiatni muhofaza qilish. – T.: Yangi asr avlodi, 2005
3. To'xtaev A., Xamidov A. Ekologiya, biosfera va tabiatni muhofaza qilish. – T.: O'qituvchi, 1995
4. Abdullaev Z. Maktab o'quvchilarining ekologik munosabati va ekologik ongi // Narodnoe obrazovnaie. - 2011 - 2-son. - S. 186-190.

MAKTAB TA'LIMIDA RAQAMLI TEXNOLOGIYALAR TADBIQI

Kadirov Tulkin Baxridinovich

*Samarqand viloyati pedagoglarni yangi metodikalarga o'rgatish milliy markazi,
Aniq va tabiiy fanlarni o'qitish metodikasi kafedrasida v.v.b., dotsenti
kadirovtulkin9@gmail.com*

Annotatsiya. Maqolada ta'lim jarayonini raqamlashtirish, jumladan, maktabgacha va boshlang'ich ta'lim, oliy ta'lim, malaka oshirish ta'limi

integratsiyasida raqamli texnologiyalarning o'rnini va ahamiyati, raqamlashtirish imkoniyatlari, muammolari haqida fikr yuritilgan.

Kalit so'zlar: texnologiya, axborot, texnika, kompyuter, raqamlashtirish, slayd-shoular, interfaol chizma.

Darhaqiqat hozirgi kunda ta'lim muassasalarida zamonaviy raqamli texnologiyalarni o'quv jarayoniga tatbiq etishga alohida e'tibor qaratilmoqda. Ta'lim muassasalarida har bir fan bo'yicha zamonaviy pedagogik texnologiya asosida ishlab chiqilgan dars rejalari ma'lum darajada o'qitish sifati va samaradorligini oshirishda alohida o'rin tutadi. Bu, birinchi navbatda, o'qituvchi va professor-o'qituvchilarning professionalligi va ijodkorligi, ikkinchidan, o'z ishlarida turli xil texnik va raqamli texnologiyalar vositalarini qo'llash bilan chambarchas bog'liq.

Zamonaviy raqamli texnologiyalar butun dunyo bo'ylab barcha ta'lim muassasalarini rivojlantirish uchun yangi vositalarni taqdim etadi. Raqamlashtirish, o'rganilgan saboq va bilimlarni almashish uchun imkoniyatlar yaratib, ta'lim oluvchilarga ko'proq ma'lumot olish va kundalik hayotlarida yaxshi qarorlar qabul qilish imkoniyatini beradi. Yaqin kelajakda ta'lim muhitida raqamlashtirish bilan bog'liq katta o'zgarishlar yuz beradi.

Ma'lumki, texnologiyani o'quv jarayoniga qo'llash, shuningdek, axborot texnologiyalaridan foydalanish XX asrning 70-80-yillarida boshlangan. Bir qator texnikalar alohida muvaffaqiyat bilan ishlatilgan va o'qitish jarayonida qo'llanilgan. Ularning yordami bilan ta'lim oluvchilarga fanlarning mazmunini tavsiflovchi, ovozli, harakatchan tarzda yetkazish, shuningdek, ularga chuqurroq bilim berish mumkin edi. Fan va texnikaning uzluksiz rivojlanishi natijasida yuqorida sanab o'tilgan texnik vositalar o'rniga zamonaviy ko'rinishga ega yuqori texnologiyali qurilmalar yaratildi. Shuningdek, kompyuter texnologiyalarining takomillashishi ta'lim tizimiga yangi texnik vositalarni kiritilishiga olib keldi. Ta'lim tizimiga kompyuterlarning kiritilishi o'quvchilarning fanni o'qitishda murakkab jarayonlar, hodisalar, makro va mikrokosmos qonunlarini tushunishi uchun muhim ahamiyat kasb etdi. Misol uchun boshlang'ich ta'limda tabiatshunoslik fanlarini o'qitishda axborot texnologiyalaridan foydalanish bu fanlarning asl mohiyatini, keltirilgan nazariy dalillarning asoslilikini, uning xususiyatlari va o'ziga xos xususiyatlarini tushunishga yangicha yondashuvlarni keltirib chiqardi. Xususan, yuqori sinflarda fizika darslarida molekula va atomlarning xulq-atvori, elektr tokining shartlari, atom va yadro energiyasi, radioaktivlik, yadrolarning bo'linishi, jismlarning kuchi, elektr va magnit xususiyatlarining tabiati, yorug'lik hodisalari, bir kimyoviy elementning boshqasiga, elektron va atomga aylanishi, bog'lanish va elektrolitik dissotsilanish kabi tushunchalarni xayolan o'ylab topish mumkin. Shuningdek, uch o'lchovli makon va uning matematik tabiati, funktsional tahlil, differentsial hisoblash, turli geometrik shakllarning xossalari o'rganish, astronomiyada sayyoralarning harakati, quyosh va oy tutilishlari, osmon jismlarining harakat qonunlari, va boshqalar. O'quv jarayoniga axborot texnologiyalari ya'ni raqamli texnologiyalarni qo'llash orqali fizikadagi tabiat qonuniyatlarini yangi sharoitda talqin qilish imkoniyati paydo bo'ladi. Fizika fanini yangi bilimlar bilan boyitish, bir qancha hodisalar va qonuniyatlarni ko'z bilan

kuzata olmaslik, ta'lim muassasalarida qisqa vaqt ichida katta hajmdagi bilimlarni egallash zarurati tug'iladi. Bunday muammolarni bartaraf etish uchun o'qitishning yangi usullari va texnik vositalaridan foydalanish muhim ahamiyat kasb etadi. Fizika, boshqa tabiatshunoslik fanlaridan farqli o'laroq, tabiat hodisalari va qonuniyatlarini va ularning paydo bo'lish sabablarini o'rganadi. Ma'lumki, tabiat hodisalari makro va mikro olamlarda sodir bo'lganligi sababli, ularda sodir bo'ladigan jarayonlarni laboratoriyada o'rganish, nazariy isbotlangan qonuniyatlarni amalda kuzatish juda samarali. Lekin, bu laboratoriyada makro qonunlar va hodisalarni kuzatish, ularni amalda ko'rsatish va shu asosda nazariy bilimlarni mustahkamlash nisbatan oson kechadi. Fizika fanidan laboratoriya mashg'ulotlarini tashkil etish sohasida mutaxassislar va metodistlar tomonidan bir qator maxsus adabiyotlar va qo'llanmalar ishlab chiqilgan. Bu nashrlar laboratoriya ishining uslubiy jihatlarini, asbob-uskunalarni yig'ish, protsedura va usullarni ishlab chiqish hamda ularni ta'lim oluvchilar tomonidan bajarilishini ta'minlaydi. Keyingi yillarda boshqa fanlardagi kabi fizik bilimlar doirasining kengayishi, chuqurlashishi, mikroolamda kechadigan jarayonlarni o'rganishga qaratilgan bilimlarni shakllantirishga amalda foydalanib kelayotgan ayrim laboratoriya qurilmalarining imkoniyatlari yetarli bo'lmasligi, tannarxi qimmatligi va xavfsizlik texnikasi qoidalariga amal qilish murakkab bo'lgan laboratoriya qurilmalarini xar bir ta'lim muassasida tashkil etishning imkoni yo'qligi kabi bir qator sabablar tufayli, laboratoriya ishlarining yangi shakllari va variantlarini ishlab chiqish kerak. Bu boradagi muommolarni yechishda axborot texnologiyalari xususan kompyuter texnikasidan foydalanish eng istiqbolli ekanligi namoyon bo'lmoqda. Buning sababi shundaki, kompyuterning imkoniyatlari kengayib bormoqda va mamlakatimizda ta'lim muassasalarini ushbu texnik vositalar bilan ta'minlanishiga e'tibor qaratilishi ta'lim mazmunini sifatli shakllantirish imkonini beradi. Shuningdek, kompyuterda laboratoriya ishlarini tashkil etish bo'yicha bir qator elektron tavsiyalar mavjud. Qo'llanmalar, virtual laboratoriya to'plamlari ishlab chiqilgan. Bu masala bo'yicha xorijiy ta'lim tizimida ham jiddiy e'tibor berilyotganini ko'rgan holda, bizda ham shu yo'nalishni kuchaytirishning talabini qo'yadi. Albatta kompyuter texnologiyalari yordamida biologiya, kimyo, fizika, matematika, geometriya, astronomiya va boshqa o'quv fanlarini o'rganishga katta e'tibor qaratilmoqda. Biroq informatika va axborot texnologiyalari fanini o'rganishda zamonaviy axborot texnologiyalari vositalarining o'ziga xos xususiyatlari bor.

Masalan, informatika va axborot texnologiyalari fanini o'rgatishda o'qituvchilar uchun didaktik materiallar, internet manbalari, raqamli ta'lim manbalari, multimedia taqdimotlari, elektron entsiklopediyalar, video va audio materiallarni o'rni va vazifalari olishimiz mumkin. Ular yordamida maktablarimizda va boshqa ta'lim muassasalarida dars jarayonlari zamonaviy, qiziqarli va samaradorligi yuqori bo'ladi. Informatika va axborot texnologiyalari darslarida multimediali o'quv resurslari, audio va video, kompyuterlar, telekommunikatsiya tarmoqlari kabilardan foydalanish o'quvchining o'rganilayotgan mavzuga yoki obyektga nisbatan qiziqishini orttiradi va tassavurida yanada yorqinroq aks ettirishiga yorgam beradi, bu esa o'quvchilarimizda fanga bo'lgan qiziqishini kuchayishiga olib keladi va dars jarayoni sifatini yaxshilashga ko'maklashadi. Ammo zamonaviy maktablarda fan bo'yicha

bunday darslarni tashkil qilish eksperimental tajribalar o'tkazish uchun dars mshg'ulotlari yetishmasligi va zamonaviy moddiy-texnik jihozlarning yetishmasligi tufayli qiyinlashadi. Amaliy mashg'ulotlarni o'tkazish uchun zarur asbob va materiallar bilan to'liq ta'minlangan bo'lsa ham, haqiqiy tajriba tayyorlash va o'tkazish uchun ham, ish natijalarini tahlil qilish uchun ham ko'proq vaqt talab etadi. Bundan tashqari tajribalar o'ziga xosligi, jarayonlar bir muncha murakkabligi sababli ham ba'zida o'quvchida mavhum tasavvur hosil bo'lishi mumkin. Bunday vaziyatlarda o'qituvchiga rasmlar, tajribaga asoslangan turli videoyo'riqnomalar yordam berishi mumkin. Shunday qilib dars jarayonida yangi mavzuni tushuntirishda ta'lim muassasalarida slayd-shoular, rangli rasmlar, videokliplar, fotosuratlar, interfaol chizmalardan, videoproyektorlardan foydalanish, oliy o'quv yurtlarida esa talabalarni o'zi dars jarayonida ushbu materiallarni tayyorlab kelib faol ishtirok etishini, o'zlari tayyorlagan elektron vazifalarni internet saxifalariga joylab o'sha mavzuni kengaytirilishini takomillashtirish zarur. Ta'lim oluvchilarning ko'pchiligi adabiy manbalardan emas balki internet manbalaridan ma'lumotlar manbai sifatida foydalashi hech birimizga sir emas. Buning afzalligi ta'lim oluvchi shaxsiy vaqtini tejashidir. Bunda o'qituvchining vazifasi ma'lumotdan to'g'ri foydalanishni o'rgatish, savollar berish, mavzuning mohiyati, aniq maqsadini aniqlashga yordam berishdir.

Maktab ta'limi jarayonida raqamli texnologiyalar bilan yaqindan tanishgan, bu sohada o'zlari ham ijod va mashqlar vositasi sifatida yondoshgan o'quvchilar kelgusida mamlakatimizning yetuk kadrlari sifatida shakllanadi.

Xulosa qilib aytganda, raqamli muhitning qamrovi kengayib borishi, raqamli texnologiyalarning barcha jabhalarda qo'llanilayotgani ta'lim tizimida qo'llash zaruriy ehtiyojini keltirib chiqaradi. Bu esa o'z navbatida, raqamli ta'limning turli omillar vositasida samaradorlashib borishiga olib keladi. Bunda ta'lim beruvchi va ta'lim oluvchining raqamli ta'lim imkoniyatlaridan foydalanish savodxonligi, raqamli ta'lim maydoni, moslamalarining va resurslarining mavjud bo'lishi, bizningcha, muhim o'rin tutadi. Darhaqiqat ta'limda raqamli texnologiyalarni qo'llashdagi vazifamiz: o'quvchilar va ta'limning mazmun-mundariyasi uchun xavf-u zararisiz, davrimiz uchun hozirjavob, ta'sirchan va samarador yo'llarni topib qo'llashdan iboratdir.

Foydalanilgan adabiyotlar

1. Ишмухамедов Р., Юлдашев М. Таълим ва тарбияда инновацион педагогик технологиялар. - Тошкент, 2013. - 60 б.
2. (IJTSRD) www.ijtsrd.com eISSN:2456-6470., ISSN:2456-6470., International Journal of Trend in Scientific Research and Development., Splay-Method of Model Acquisition Assessment., B.Isabekov, U.Turapov va b., 2020-y.
3. Общество и инновации., <https://inscience.uz/index.php/socinov.>, Особенности информационных технологий в обществе XXI века., B.Isabekov, U.Ergashev va b., 2020-y.
4. TEACHER-MUALLIM., ISSN:2181-0850., DOI:10.26739/2181-0850., <http://dx.doi.org/10.26739/2181-0850-2020-11-17.>, Axborot resurslari va texnologiyalaridan foydalanish hamda ularning xavfsizligini ta'minlash tizimi., B.Isabekov, Y.Xandamov, 2020-y.

5. Б.Исабеков, С.Усмонов, “Таълим тизимида инновацион технологиялардан фойдаланиш ҳозирги замон аниқ технологик илмларни масалалари ва уларнинг ечимлари” Республика илмий-амалий конференция, Нукус, 2018-й.

6. SEVEN STAR CONFERENCE., Проблемы преподавания курса “Компьютерное моделирование” на основе информационных технологий., 2020-й., Тошкент Б. Исабеков.

МАКТАБ SHAROITIDA RAQAMLI TA'LIM MUHITINI YARATISHNING DOLZARB MASALALARI

Shakarov Axror Amonqulovich,

O'zbekiston-Finlandiya pedagogika instituti mustaqil tadqiqotchisi

Tel.: (97)289-89-86, e-mail: axrorshakarov86@gmail.com

Annotatsiya. Ushbu maqolada maktab sharoitida raqamli ta'lim muhitini yaratishning ustuvor yo'nalishlari va ta'limni raqamlashtirish jarayoni samaradorligini oshirish yollari yoritilgan.

Kalit so'zlar: ta'lim, ijtimoiy-pedagogik muammolar, raqamli muhit, raqamli jamiyat, raqamli avlod, raqamlashtirish, masofaviy ta'lim, internet, ijtimoiy tarmoq.

Kirish. Har qanday holatda ham jamiyatni global raqamlashtirish davrida davlat va uning tarkibiy qismlarini bu jarayonga jalb qilish uchun obyektiv ehtiyoj tug'iladi. Chunki, u hayotning deyarli barcha sohalariga, jumladan, uni to'g'ridan-to'g'ri harakatsizlantirishdan to yangicha raqamli shakllantirishgacha ta'sir ko'rsatadi.

Raqamlashtirish bugungi kunda ham jamiyat, ham ilmiy taraqqiyotda anglangan va tan olingan muqarrar qadam sifatida yangi shaxsni nafaqat bioijtimoiy, balki texnologik mavjudot sifatida ham shakllantirmoqda. Bu esa, o'z navbatida, pedagog olimlar oldiga ijtimoiy tizimning rivojlanishi va muvozanatini saqlashga yordam beradigan yangicha ta'lim muhitini yaratish va uni insonparvarlashtirish texnologiyalarini ishlab chiqish vazifasini qo'yadi.

Raqamlashtirish jarayoni turli soha mutaxassislari tomonidan o'rganilgan bo'lib, u quyidagi muammolar bilan birga keladi:

Ijtimoiy sohada axborot texnologiyalari va internet tarmoqlari tadqiqotlarni amalga oshirish jarayonida paydo bo'ladigan umumiy ma'lumotlarni batafsilroq o'rganish uchun zarur bo'ladigan “yangi haqiqat” larni ochishga imkon beradi.

Boshqa fanlar doirasida esa yangi usul va texnologiyalarni ishlab chiqish hamda rivojlantirishga zamin yaratadi. Biroq hozirgi jamiyatni raqamlashtirish davrining ijtimoiy-pedagogik muammolari ta'lim tizimi va uning tarkibiy tuzilmasini qayta ko'rib chiqishni taqozo etmoqda. Bunda nafaqat ta'lim subyektlari, balki uning makonini ham tubdan o'zgartirish talab etiladi.

Hozirda bu nafaqat bolaga bevosita jismoniy kuch va g'ayrat bag'ishlovchi muhitni, balki ta'lim subyektlarining sa'y-harakatlari bilan yaratilgan raqamli texnologiyalar tarmog'ini shakllantirishga doir bir-biriga bog'langan pedagogik chora-tadbirlar muhim ahamiyatga egadir. Shu bilan birga, raqamli muhit insonlar

uchun nafaqat xavf-xatarlarlar tug'diruvchi jarayon, balki ularning yangi ko'rinisdagi turmush tarzi, faoliyati va munosabatlari majmuidir.

Raqamli muhitning xavf-xatarlari, birinchi navbatda, maxfiylik, tarmoqdagi ma'lumotlarning xavfsizligi va foydalanishning noaniqligi, shuningdek, uning mavjudligi maqsadlarini belgilaydigan moliyalashtirish masalalari bilan bog'liq. Mahalliy ta'limning o'zgarishi ta'lim mazmuni va uning tizimini o'zgartira oladigan axborot muhitining ta'siri bilan bog'liq bo'lib, biroq bu hanuzgacha istiqboldagi ijtimoiy-pedagogik vazifalar kontekstida hisobga olinmagan.

Bugungi kunda ta'limdagi raqamli transformatsiyaning ustuvor yo'nalishlari va maqsadlari har bir bolaning muvaffaqiyati va raqobatbardoshligini ta'minlashga qaratilgan ommaviy yagona ta'limdan individual ta'limga o'tish sifatida belgilab qo'yilgan. Masofadan ishlash, o'rganish va boshqa aloqalarning o'sishi, shuningdek, kelajak avlodlardan samarali hamkorlik va ijobiy munosabatlarga yordam beradigan ma'lum turdagi ijtimoiy va hissiy intellekt (EI)ga ega bo'lishni talab qiladi. Bu yangicha ko'nikma hisoblanib, biroq u hech qanday mavjud muloqot tarzi va o'zaro ta'sirni o'zgartirmaydi. Shu sababli istiqboldagi ta'lim aralash hajmdagi korinishni o'z ichiga oladi.

Bugungi raqamlashtirish asrida ta'limda jamoaviy o'zaro hamkorlik shakllari juda muhimdir. Inson virtual olamga kirishi bilanoq to'liq anglab yetmasdan boshqa odamlar jamoasida "jonli" muloqotga kirisha boshlaydi.

Shu nuqtai nazardan mamlakatimizda yangi raqamli ta'lim muhitini yaratish yuzasidan bir qator islohotlar amalga oshirilmoqda. Jumladan, O'zbekiston Respublikasi Prezidentining 2020-yil 6-oktabrdagi PQ4851-sonli "Axborot texnologiyalari sohasida ta'lim tizimini yanada takomillashtirish, ilmiy tadqiqotlarni rivojlantirish va ularni IT-industriya bilan integratsiya qilish chora-tadbirlarini to'g'risida"gi Qarori asosida "Raqamli O'zbekiston – 2030" strategiyasini amalga oshirish, raqamli texnologiyalarni rivojlantirish va aholining kundalik hayotiga keng joriy etishni ta'minlashning muhim shartlari va u bilan bog'liq jarayonlar belgilab berildi.

Raqamli texnologiyalarning rivojlanishi hozirgi tendensiyada davom etsa yaqin yillar ichida insonlar hayot tarzida keskin o'zgarishlar bo'lishi mumkin. Bu esa barcha sohalarning yanada mobil bo'lishini va kadrlar bilim va salohiyati jamiyat talabiga javob bera olishini ta'minlaydi.

Xulosa sifatida ta'limni raqamlashtirish jarayoni samaradorligini oshirish uchun: ta'lim subyektlarining mediakompetentligini uzluksiz oshirib borish mexanizmini ishlab chiqish;

AKTning turli mavjud dasturlaridan foydalanish, shuningdek o'zbek tilidagi videodarslar kontentini yanada boyitish;

ta'lim muassasalari uchun zarur zamonaviy texnik jihozlar bilan ta'minlash jarayonini amaliy qo'llab-quvvatlash;

ta'limni raqamlashtirishga oid barcha ilmiy jurnallar va ishlanmalarni web-saytlarga muntazam joylab borish;

yaratilgan elektron boshqarish tizimlarini faoliyatga keng joriy etish;

Masofaviy ta'lim platformasida, shuningdek barcha ijtimoiy tarmoqlarda ham ta'lim subyektlarining mas'uliyatlilikini oshirish mexanizmlarini ishlab chiqish kabi vazifalarni amalga oshirish maqsadga muvofiqdir.

Foydalanilgan adabiyotlar ro'yxati:

1. O'zbekiston Respublikasi Prezidentining 2020-yil 5-oktabrdagi PF-6079 sonli "“Raqamli O'zbekiston 2030” strategiyasini tasdiqlash va uni amalga oshirish chora-tadbirlari to'g'risida”gi farmoni.
2. A.X.Maxmudov. Zamonaviy ta'limni rivojlantirishda raqamli texnologiyalarning o'rni. Yangi O'zbekistonda pedagogika fanini innovatsion rivojlantirish istiqbollari: nazariya va amaliyot. 2020-y.
3. Ibragimov A.A. Xalq ta'limi xodimlari malakasini oshirish tizimini modernizatsiyalash parametrlari: Monografiya. – Toshkent: Navro'z nashriyoti, 2019. – 180 b.
4. Tursunov R. Ta'limni raqamlashtirish jarayonlarida ta'lim subyektlariga qo'yiladigan pedagogik talablar. -Toshkent: 2021-y.
5. Ergasheva Go'zal Maxkambayevna. Raqamli ta'lim muhitini yaratishning dolzarb masalalari. - Impact Factor: 9.2 ISSN-L: 2544-980X Miasto Przyszłości Kielce 2023.

BO'LAJAK O'QITUVCHILARDA TADQIQOTCHILIK KOMPITENSIYALARINI SHAKLLANTIRISHNING AHAMIYATI

Abdirimova Shoxsanam Xudayberganovna,
Urganch davlat pedagogika instituti "Pedagogika" kafedrasida o'qituvchisi

Annotatsiya. Ushbu maqolada oliy ta'lim muassasasi talabalarining ilmiy tadqiqot olib borish kompetentligi borasidagi respublikamiz va xorij olimlarining fikrlari keltirilgan, shuningdek talabalarda ilmiy tadqiqot olib borish kompetentligini shakllantirishning o'ziga xos xususiyatlari yoritib berilgan.

Kalit so'zlar: Talaba-yoshlar, ilmiy-tadqiqot faoliyati, tadqiqotchilik kompetentligi, tadqiqotchilik kompetentsiya, tadqiqot, bilim, ko'nikma, malaka.

Bozor munosabatlari sharoitida mehnat bozorida ustuvor o'rin egallagan kuchli raqobatga bardoshli bo'lish har bir mutaxassisdan kasbiy kompetentlikka ega bo'lish, uni izchil ravishda oshirib borishni taqozo etmoqda.

“Komptentlik” (ingliz. "competence" – qobiliyat) – faoliyatda nazariy bilimlardan samarali foydalanish, yuqoridagi darajadagi kasbiy malaka, mahorat va iqtidorni mamoyon eta olish. “Kompetentlik” tushunchasi ta'lim sohasiga psixologik ilmiy izlanishlar natijasida kirib kelgan. Psixologik nuqtayi nazardan kompetentlik noanaviy vaziyatlar, kutilmagan holatda mutaxassisning o'zini qanday tutishi, muloqatga kirishishi, raqiblar bilan o'zaro munosabatlarda yangi yo'l tutishi, noaniq vaziyatlarni bajarishda, ziddiyatlarga to'la malumotlardan foydalanishda, izchil rivojlanib boruvchi va murakkab jarayonlarga xarakatlanish rejasiga egalikni anglatadi. [1].

Mamlakatimizning pedagog olimlaridan B.X.Rahimov talaba – yoshlarning ilmiy tadqiqot ishlariga yo‘naltirishning ijtimoiy pedagogik asoslarini yoritib berdi. Olib borilgan tadqiqot natijasida

- talaba yoshlarning ilmiy tadqiqot ishlariga oid faoliyatini shakllantirish dolzarb pedagogik muammo ekanligi nazariy –amaliy jihatdan asoslanadi;

- muammoning mohiyatini ochib beruvchi tayanvh tushunchalarni sharhlanadi;

- talabalarning ilmiy tadqiqotchilik faoliyatini shakllantirish jarayonining ijtimoiy – pedagogik xususiyatlari, mazmuni, shakli, usuli va metodlari belgilab beradi;

- oliy o‘quv yurtlarida ilmiy tadqiqot ishlarini samarali tashkil etish jamiyat rivojlanishining muhim omillaridan biri ekanligi asoslab berdi

- talaba – yoshlarning ilmiy faoliyati samaradorligini oshirishga xizmat qiluvchi ilmiy- metodik tavsiyalar ishlab chiqdi.[2]

Tadqiqot doirasida talabalarning ijodiy rivojlanishining keng tarqalgan ko‘rinishlari tavsiflangan:

- passiv – tanishtiruv (ijodiy faoliyatga qiziqish va ichki ehtiyoj) ;

- ijodiy – reproduktiv (talabalarning ijodiy faoliyatga intilishi bilan mos kelishi va uning reproduktiv xarakteri);

- qisman ijodiy (talabaning faoligi tizimli istak va xihishlarini talab qiladi , uning ijodiy faoliyati izlanuvchi xarakterga ega);

- xususiy ijodiy (talabaning o‘z faoligini boshqarishda uning bilishga oid faoliyati ijodga aylanadi).

Talabalarda tadqiqotchilik ko‘nikmalarini shakllantirish ularni yangi bilimlarni mustaqil o‘zlashtirishga o‘rgatish va kasbiy kompetensiyalarni hosil qilish uchun birinchi navbatda ularni o‘z-o‘zini rivojlantirish va intellektual qobiliyatlarini rivojlantirish zarur. Tadqiqotchilik ko‘nikmalarini shakllantirishda xatoliklar, kamchiliklarini aniqlash, ularning vujudga kelish sabablarini topish ham juda muhim vazifadir. Ishlab chiqilgan metodik tavsiyalar o‘qituvchilarga bunga o‘xshash kamchiliklarga yo‘l qo‘ymasliklariga imkon beradi. Bo‘lajak o‘qituvchilarda tadqiqotchilik ko‘nikmalari shakllanganlik va rivojlanganlik mezonlarini aniqlashdi.

O.I.Mirtosh quyidagilardan foydalanilgan.

- pedagogik taklif haqiqiyliги va tamonlamaligi ;

- bajarilayotgan amallar va faoliyatlar to‘liqligi ;

- ko‘nikmalardan foydalanishda mustaqillik darajasi;

- shaxsiy baholash mulohazalarining asoslanganligi;[3]

Xuddi shunday ilmiy tadqiqotlar o‘qituvchilarni kasbiy faoliyatiga tayyorlashdagi tadqiqotchilik ko‘nikmalarini shakllantirish mezonlari sifatida quyidagilarni aniqlash tavsiya etiladi :

- mustaqillik darajasi;

- talabalarning bajarayotgan ishga munosabati, muammolarni hal qilish bo‘yicha berilgan takliflarning miqdori, texnik to‘garaklarda ishtirok etayotganligi, ilmiy texnika va markazlarda ishtirok etayotganlarning soni bilan baholanadigan ijodiy faoligi

- o'quvchilar namoyon etadigan qiziqishi, mashg'ulotda beriladigan savollarning miqdori va xususiyati bilan qayd etilishi mumkin; texnik to'garaklarda va ilmiy ijodiy markazlarda shug'ullanishni xohlovchilar soni bilan qayd etilishi mumkin.

Xulosa o'rnida shuni aytish mumkinki tadqiqotchilik ko'nikmalarini shakllantirish va rivojlantirish jarayonini ilmiy asosda boshqarish o'qitishga va ilmiy tadqiqot ishalariga faol va ongli ta'sirni bildiradi va talabalarda tadqiqotchilik ko'nikmalarini shakllantirish va rivojlantirish jarayonining optimal borishni ta'minlashni maqsad qiladi. U talabalarda tadqiqotchilik ko'nikmalarini shakllantirish va rivojlantirish jarayonining ichki ko'nikmalarining ilmiy bilimlari haqida o'zaro bog'liqligi hamda biridan ikkinchisiga o'tish asosida amalga oshiriladi.

Foydalanilgan adabiyotlar:

1. N.Muslimov, M.Usmonboyeva, D.Saiyurov, A.Turayev "Pedagogik kompetentlik va kreativlik asoslari".
2. L.T.Razikova "Talabalarda tadqiqotchilik ko'nikmalarini shakllantirish va rivojlantirishning ilmiy pedagogik asoslari".
3. Azizxo'jayeva N.N. Pedagogik texnologiya va pedagogik mahorat - Toshkent, TDPU, 2003.

TASVIRIY SAN'AT FANLARINING SAMARADORLIGINI OSHIRISHDA "4K" MODEL KOMPETENTSIYALARI

Xoliqov Jaxongir Tuychiyevich,

Sharof Rashidov nomidagi Samarqand davlat universiteti o'qituvchisi

Egamova Shaxnoza Xalilovna,

Samarqand shahar 1-ixtisoslashtirilgan davlat umumta'lim maktabi tasviriy san'at va chizmachilik o'qituvchisi

Annotatsiya. Maqolada 4K modeli va uning tarkibiy qismlari, tasviriy san'at va muhandislik grafikasi fanlarida 4K modelidan foydalanishning pedagogik xususiyatlari hamda shart-sharoitlari va pedagogik jarayonlarda uning amaliy ahamiyati, shuningdek, darslarda zamonaviy metodlardan unumli foydalanish masalalari ko'rib chiqilgan.

Kalit so'zlar: 4K modeli, kompetensiya, kollaboratsiya, kommunikativlik, kreativ, kritik, XXI asr ko'nikmalari.

Xalq ta'limi tizimini 2030 yilgacha rivojlantirish konsepsiyasida o'qitish metodikasini takomillashtirish vazifasi asosiy masala etib belgilangan. Shunga muvofiq, maktab ta'limi darsliklarini yangilash bo'yicha muayyan ishlar bajarildi. Xususan, ilg'or xorijiy tajribalar asosida 1-4-sinf darsliklari yangidan "4K" modeli asosida tayyorlandi. E'tiborlisi, 1-3 sinflar uchun taqdim etilgan darsliklarning bir qismi, xususan, tasviriy san'at, o'zbek tili va musiqiy savodxonlik bo'yicha kitoblar kengaytirilgan reallik texnologiyalaridan foydalanilgan holda ishlab chiqilgan.

"4K" modelidan foydalanish ko'plab sinovlardan o'tgan, muhimi, zamonaviy yondashuvdir. Yangi tajriba bilan esa o'quvchilarning tanqidiy fikrlashi, o'z fikrini erkin bayon eta olishiga ko'proq ahamiyat beriladi. Quruq ma'lumotlarni yodlatish

yoki shunchaki o'qish yozishni o'rgatish bilan cheklanilmaydi. O'quvchilar nafaqat fanlarni, balki XXI asrda zarur bo'lgan hayotiy ko'nikmalarni ham o'rganadi.

4K kompetensiyalari nima degani?

Kompetensiya (lotincha: compete - erishyapman, munosibman, loyiqman) — 1) muayyan davlat organi (mahalliy o'zini o'zi boshqarish organi) yoki mansabdor shaxsning qonun, nizom yoki boshqa hujjat bilan belgilangan vakolatlari, huquq va burchlari doirasi; 2) u yoki bu sohadagi bilimlari, tajribasidir. 4K yondashuvi o'z nomi bilan 4 ta tamoyilni o'z ichiga oladi:

Kollaboratsiya: Darsliklar o'quvchilarning jamoada ishlash qobiliyatini rivojlantirishga yordam beradigan tarzda tuzilgan. Bu o'quvchilarga hamkorlik qilish, samarali fikr almashish va o'zaro qo'llab-quvvatlash ko'nikmalarini o'rganishga ko'maklashadi.

Kommunikativlik: O'quvchilar o'z fikrlarini aniq, ravshan ifodalashga, suhbatdoshni tinglashga va tushunishga, ma'lumotni yetkazishda til vositalaridan unumli foydalanishga o'rganadi.

Kreativ fikrlash: O'quvchilar o'z maqsadlariga erishish uchun yangi yondashuvlarni qo'llashni o'rganadi, innovatsion yechimlarni ishlab chiqadilar va ijodiy muammolarni hal qilish ko'nikmalariga ega bo'ladi.

Kritik (tanqidiy) fikrlash: Ushbu metodologiya o'quvchilarning axborotni tanqidiy baholash, o'z fikri va mulohazalarini shakllantirish ko'nikmalarini rivojlantirishni o'z ichiga oladi. O'quvchilar muammolarga tahliliy nuqtayi nazardan yondashishni o'rganadi va mantiqiy fikrlash asosida o'z nuqtayi nazarini shakllantiradi.

Yangi innovatsion yondashuvni O'zbekiston maktablarida joriy etishdan oldin xorijiy tajribalar ham o'rganildi. Singapur, Xitoy, Angliya, Finlandiya, Estoniya kabi ta'limi ilg'or mamlakatlar o'quvchilarda 4K tamoyilini o'z ichiga olgan XXI asr ko'nikmalarini rivojlantirishga asosiy e'tibor qaratadi.

Yangi model yaxshi ishlashi uchun qanday sharoit kerak?

"4K" modeliga asoslangan innovatsion yondashuv maktablarda qo'llash uchun alohida sharoitlar talab etmaydi. Masalan, o'quvchilarda tanqidiy fikrlash qobiliyati savol-topshiriqlar bilan, muloqot ko'nikmasi esa savol-topshiriqlar va mashg'ulotlar orqali rivojlanadi. Maktablarda bu usullarni ishlatish uchun sharoit yo'q deb aytish noto'g'ri.

Yangi yondashuvni qo'llay olish asosan o'qituvchilarga bog'liq. Ushbu muhim kompetensiyalarni rivojlantirishga yordam berishni istasak, har bir fan o'qituvchisi, o'quv jarayonini bolalar uchun qiziqarli va foydali tarzda tashkillashtirmog'i kerak. Maktabdagi har bir dars o'quvchilar faqat fan mazmunini o'zlashtiradigan emas, balki mustaqil bilim oladigan va qobiliyatini rivojlantiradigan jarayondir.

Yangi innovatsion yondashuv natijasini o'quvchining dunyoqarashi, fikrlashi o'sishida ko'rish mumkin. XXI asr o'quvchisi portretida XXI asr ko'nikmalari bo'lishi kerak. Innovatsion yondashuvni qo'llashdan asosiy maqsad ham shu. Qolaversa, ta'limning asosiy maqsadi – o'quvchilarga nafaqat bilim berish, balki olgan bilimlarini hayotda qo'llay olishga o'rgatishdan iborat.

Boshlang'ich sinf o'quvchilarida 4 "K" modeli ko'nikmalarini shakllantirishga, ularning tayanch va fanga oid kompetensiyalari elementlarini shakllantirishga, har bir fanga bo'lgan qiziqishlarini kuchaytirishga, ma'naviy yetuk, sog'lom avlod bo'lib tarbiyalashda, kasb-hunar tanlashlari uchun xizmat qiladi. Tavsiya etilayotgan metod va usullar asosan, tasviriy san'at va chizmachilik fani dars mazmunini ochishiga, o'quvchilar faolligini oshirishga yordam berib, darsning samaradorligini oshiradi.

Quyidada keltirilgan innovatsion metod va interfaol o'yinlar o'quvchilarida 4 "K" modeli tarkibidagi kritik (tanqidiy) fikrlash ko'nikmasi, kreativlik (ijodkorlik) ko'nikmasi, kommunikativlik (muloqotchanlik) ko'nikmasi, va kollaboratsiya (hamkorlikda ishlash) kabi ko'nikmalarni rivolantirishda hamda tasviriy san'at va chizmachilik faniga bo'lgan qiziqishlarini oshirishda, zukkolik, tirishqoqlik, chaqqonlik va aniq harakat qilish, bilimlarni puxta egallash ko'nikmalarini shakllantiradi. O'quvchilarni kichik guruhlariga bo'lib o'tish esa bolalarni darsdaga faolligini va zo'r ishtiyoq bilan qatnashishlarini ta'minlaydi.

Kollaboratsiya (hamkorlikda ishlash)ni rivolantiruvchi usullar.
Hasharotlardan pazl metodi.

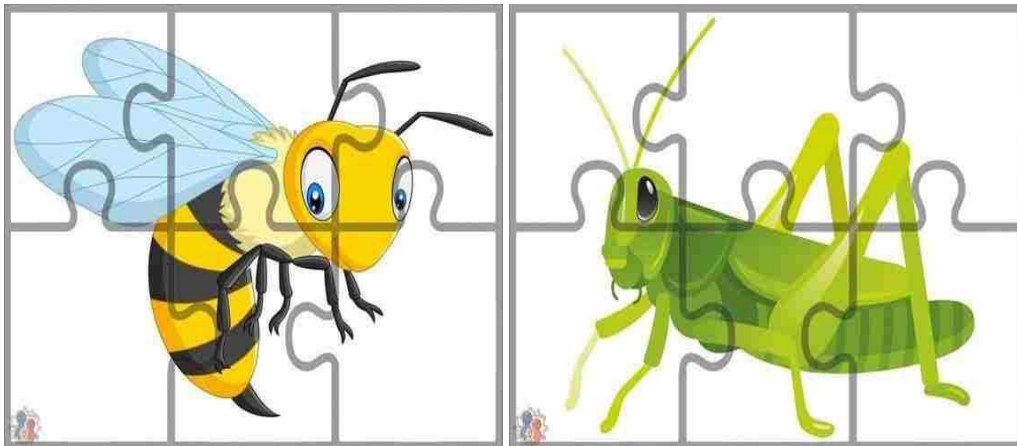

Tavsifi: bu metodni qo'llash uchun o'quvchilar bir necha kichik guruhlariga bo'linadi. oldindan tayyorlangan pazllar guruhlariga tarqatiladi. Belgilangan vaqt orolig'ida o'quvchilar pazllarni yig'adilar. Topshiriq yakunida tahliliy ishlar o'qituvchi tomonidan tekshirilib baholanadi.

Erishilgan natija: Bu usul orqali ta'lim oluvchining tasavvur kengayib, jamoa bo'lib ishlash qobiliyati shakillanadi

Kommunikativlik (muloqatchanlik)ni rivojlantiruvchi usullar.
Sirli kompazitsiya metodi.



Tavsifi: Bu usulni qo‘llashdan oldin bir nechta kichik farmatdagi tasviriy san’at kompozitsiyalari o‘qituvchi tomonidan tayyorlab qo‘yiladi va o‘quvchilarga surat tamoni ko‘rsatilmasdan stol ustiga ag‘darib qo‘yiladi. O‘quvchilar yakka tartibda chiqib suratlarni olib belgilangan vaqt ichida kompazitsiyaga nom berib, qisqa shaklda matn tuzishadi. Topshiriq yakunida tahliliy ishlar o‘qituvchi tomonidan tekshirilib baholanadi.

Erishilgan natija: Bu usul orqali o‘quvchilar atrof muhitni kuzatish, o‘z fikrlarini aniq, ravshan ifodalashga, suhbatdoshni tinglashga va tushunishga, ma’lumotni yetkazishda til vositalaridan unumli foydalanishni o‘rganadi. Fazoviy ta’savuri kengayib tasviriy san’at asarlarini tahlil etishni o‘rganadi.

Kreativlik (ijodiy yondashuv)ni rivojlantiruvchi usullar.

Tadqiqot va loyiha metodi.

Tavsifi: Tadqiqot va loyiha usullari o‘zlashtirish darajasining eng yuqori cho‘qisi hisoblanadi. Bu usul bilan dars o‘tilganda o‘quvchilar olgan bilimlari asosida hali o‘rganilmagan kichik bir masala ustida yakka yoki birgalashib izlanish olib borishadi, masala yechimiga doir keltirilgan taxminni izlab topilgan dalillar asosida to‘g‘ri yoki noto‘g‘riligini tekshirishadi va isbotlashadi.

Usulning bosqichlari:

- darsda hammaga qiziqish uyg‘otadigan biror geometrik shaklning xossasi yoki u haqidagi masalani qo‘yish,
- uni o‘rganish, tadqiq qilish uchun ma’lumotlar to‘plash,
- muammo yoki masalaning yechishga oid taxminlar, bashoratlar qilish,
- har bir bashoratning qanchalik to‘g‘riligini to‘plangan ma’lumotlar asosida tahlil qilish va isborlash,
- xulosa chiqarish;
- sinf oldida taqdimot qilish.

Erishiladigan natija: : Bu usul o‘quvchilarga kreativ fikrlashga, ijodkorlik va yartuvchanlikka o‘rgatadi.

O‘quvchilarda tasavvur – ko‘plab original va nostandart g‘oyalarni ishlab chiqish qobiliyati, qiziquvchanlik – tevarak-atrofdagi olamga qiziqish va u haqida ko‘proq bilishga intilish, dunyo obyektlari o‘rtasidagi sabab-natija munosabatlarini aniqlash, axborotni mustaqil izlash va o‘z savollariga javob topish ko‘nikmalari oshib boradi.

Optimallashtirish – maqsadga tez va samarali erishish uchun bir nechta usullarni solishtirish qobiliyati, g‘oyalarni rivojlantirish – g‘oyalarni turli nuqtayi nazardan baholash, ularning kuchli va zaif tomonlarini izlash, o‘zgaruvchan sharoitlarda va yangi ma’lumotlarning paydo bo‘lishida o‘z faoliyatini tezda qayta qurish qobiliyati shakillanadi.

Kritik (tanqidiy) fikrlashni rivojlantiruvchi usullar.

“4 rangli qalam” metodi.

Tavsifi: Bu usul o‘quvchilarda matn ustida tahliliy ishlash sharoitini yaratadi. 4 xil rangli qalam orqali matn yuzasidan 4 xil topshiriqni bajaradilar. Bunda o‘quvchilarning mazmunini to‘liq o‘zlashtirganligini undagi mazmunga mos maqol yoki hikmatli so‘zni ayta olishi, matnga ijodiy yondashishlari (o‘zgartirish kiritish,

rasm ishlash) va mavzu yuzasidan olingan xulosalarni bayon qila olishlarini bilib olish mumkin bo‘ladi.

Erishiladigan natija: O‘quvchilar bu usul orqali tanqidiy fikrlashga oid tahlil – topshiriqni alohida kichik vazifalarga bo‘lish, masalalarni yechishning yakuniy algoritmlarini yaratish qobiliyati hamda dalillarni ajrata olish, ularni shakllantirish va baholash qobiliyatlari rivojlantiriladi.

Foydalanish vositalari: 4 xil rangli qalam, stikker yoki A4 formatdagi qog‘ozlar.

O‘tkazilish tartibi:

✓ Har bir guruh yoki ishtirokchiga 4 xil rangli (havorang, kulrang, qizil, yashil) qalamlar yoki ruchkalar tarqatiladi;

✓ Havorang qalam topshirig‘i – matndan kelib chiqib savollar tuzing;

✓ Oq (kulrang) qalam topshirig‘i – mazmunidan kelib chiqib maqol yozing;

✓ Qizil qalam topshirig‘i-o‘qiganlarigizni qisman o‘zgartiring (asar qahramonlarini, voqealarni) yoki mavzuga mos rasm chizing;

✓ Yashil qalam – olgan xulosangizni qisqacha bayon qiling;

✓ O‘qituvchilar har bir rang topshiriqlarni yakunlash uchun vaqtni vaziyatga qarab belgilashi mumkin;

✓ Topshiriq yakunida tahliliy ishlar o‘qituvchi tomonidan tekshirilib baholanadi.

Xulosa o‘rnida shuni aytish mumkinki, o‘quvchilarda XXI asr ko‘nikmalarini shakllantirish maqsadida o‘quvchilarda 4 “K” modelini darslarda tadbiq etish maqsadga muvofiq. Bunda albatta zamonaviy interfaol metodlardan foydalanish lozim.

4K modelidan unumli foydalanish kelajagimiz egalari bo‘lmish yosh avlodni har tomonlama rivojlantiribgina qolmay, balki zamonaviy jamiyatga muvaffaqiyatli moslashish uchun zarur bo‘lgan ko‘nikmalarni ularda shakllantirishga qaratilgani bilan yanada ahamiyatlidir.

Foydalanilagan adabiyotlar:

1. O‘zbekiston Respublikasi Prezidentining 2019-yil 29 apreldagi Xalq ta’limi tizimini 2023- yilgacha rivojlantirish Konsepsiyasini to‘g‘risidagi PF5712 sonli Farmoni. <https://www.lex.uz>.

2. Azizxo‘jayeva N.N. Pedagogik texnologiya va pedagogik mahorat. -T.: TDPU, 2003.

3. A. Sulaymonov. I. Raxmonov. Z. Sulaymonova. Tasviriy san’at. 4-sinf darslik. “Sharq” nashriyot-matbaa aksiyadorlik kompaniyasi bosh tahririyoti. Toshkent-2020.

4. A. R.Meliboyev.boshlang‘ich sinflarda darslarni 4 “K” modeli asosida o‘qitish. <https://doi.org/10.5281/zenodo.1106111>.

5. N. Muslimov, M. Usmonbekova, D. Sayfurov, A. To‘rayev. Pedagogik kompetentlik va kreativlik asoslari. Toshkent-2015.

6.

DEVELOPMENT OF VOCABULARY COMPETENCE (IN THE FIELDS OF AGRICULTURE)

Absalamova Gulmira Sharifovna,

*Samarkand Agroinnovations and Research University, Phd, Associate Professor, Department of Fundamental and Humanitarian Sciences
Tel: +998 99 4458721 E-mail: absalamovagulmira88@gmail.com*

Abstract: The purpose of this work is to draw attention to the necessity of providing agriculture study program students with more wide academic terminology in English resources. It focuses on presenting words that are primarily used in one field, especially agricultural. Whether it is used in the classroom, for reading agricultural materials or simply practicing the theories on the field, or even when the students are ready to face the real world of work, academic vocabulary should be appropriate for all the needs of the students from all cycles.

Key words: communicative language, structural approach, sentence pattern, vocabulary, knowledge.

In the sector of agriculture, having a solid understanding of academic terminology in English will help students with all of their skills: Speaking abilities (fluency, clear pronunciation, and engaging in dialogue). A solid understanding of academic vocabulary in the English language related to agriculture will help students with all aspects of their studies, including reading comprehension and comprehension (recognizing the main ideas of the text, presenting reports from the field, skimming and scanning activities), speaking (fluency, good pronunciation, and engaging in conversation with specific agricultural terms).

Moreover, we have seen that several words that were previously used in a general context have taken on an academic connotation in our corpus; for this reason, we regard them as academic vocabulary. Thus, in order to provide agriculture students the best chance of assimilating these words and incorporating them into their regular English vocabulary use, we have determined that it is necessary to build academic word lists tailored to their profession. Delivering to the students an academic English vocabulary from a certain field, namely here, agriculture will contribute to complete their profile, helping them to become professionals, in a worldwide labor market, where specialists are necessary. Since vocabulary learning strategies need to be intentionally taught, English teachers in the field of agriculture could use the range and variety of agricultural terms to implement the use of academic vocabulary, improve the current situation, and enhance their professional knowledge.

A broad range of organic sciences that are used in agricultural processes and rely on several sectors are covered in agricultural science courses. Classes that specifically address this topic of study include soiling, pesticides, and animal husbandry. Aside from this kind of instruction, other options include environmental studies, managing natural resources, studying flora and fauna, and climate change. One of the classes that may be offered in the broad field of agriculture is landscaping.

The most widely used and taught language is English, which makes it one of the most important academic languages as well. It contains specialized terminology, and while employing academic English language may appear more difficult at first, it also indicates intelligence. Additionally, it bestows self-worth and confidence. In general, but particularly in agriculture, using academic terminology eliminates the need for flowery or rhetorical language. Although it may be challenging for students, it has also been shown to be psychologically engaging and that we seem to trust more complex languages.

In recent years, there has been a notable growth in the interest of non-native English speakers in particular in the academic vocabulary that is required for research and scientific studies. Furthermore, we observed that many terms with a broad meaning acquired scholarly meaning inside the corpus and were thus considered as components of academic vocabulary. According to our perspective, the goal and significance of creating an area-specific academic word data base that includes the most frequently used academic vocabulary in order to communicate the rhetorical aspect of the study field are demonstrated by recent studies.

When picking texts to be studied and examined, one of the most helpful ways to prepare lessons for students is to do the following steps:

1. Determining the particular areas of knowledge and providing appropriate, succinct examples.
2. An explanation with repeated instances and popular synonyms.
3. Translation into mother language with illustrations in several senses.
4. Rephrasing the majority of the meanings in one's own phrases.
5. Using gap filling tasks as a kind of practice and exercise.
6. Role-playing exercises using predetermined words in small or larger groups of pupils. These techniques might be applied to pupils of varying skill levels, from absolute beginners to proficient learners, with the degree of difficulty being adjusted based on the class or group's level.

Specifics, pointers, and advice for expanding one's vocabulary: Words have to be utilized in sentences. Start by practicing your speech. giving speeches. Next, make a note of and highlight the sentences and phrases. Repeating each phrase many times can help the new ones stick in your memory and be recognized. Don't try composing a paragraph using the same words until you've finished writing a few phrases. Learn the definitions of all synonyms and antonyms using an online thesaurus or a data-based dictionary to expand your vocabulary in the fields of agriculture and allied disciplines. A visual dictionary can be used to learn specific equipment. Speaking with coworkers may help you learn new terms and how to apply their definitions in various settings.

With regard to agriculture and associated sectors in particular, all of the findings are able to provide us with very detailed data and connections between the taught subjects, including academic terminology, which are emphasized and categorized in accordance with various study programs and curricula. Although they are typically ignorant of even basic grammatical rules, our learners are a clear example of students who acquire their language as they need it for their specific purposes. They

accomplish this by contributing their knowledge of science, of the science they are studying specifically, and of what it means to do science.

A concentrated effort on academic vocabulary, with a smaller but highly covered vocabulary list, makes it possible for students to contribute their extensive subject-matter knowledge. Since the students would be exposed to lexical elements they identify as part of the texts they alter and are relatively familiar with, motivation and self-esteem may both be improved in this way. According to us, an academic word list ought to be a collection of choices for constructing a text's rhetoric, offering all the essential word data as well as various classification criteria based on the audience's specificity and the student body's interests and knowledge.

References:

1.Hawkins, M. (ed.). 2004. *Language Learning and Teacher Education: A Sociocultural Approach*. Clevedon: Multilingual Matters.

2.Johnson, K. 2006. 'The sociocultural turn and its challenges for second language teacher education.' *TESOL Quarterly* 40/1: 235–57.

3.Mullock, B. 2006. 'The pedagogical knowledge base of four TESOL teachers.' *Modern Language Journal* 90/1: 48–66.

4.Murray, D. 1996. 'The tapestry of diversity in our classrooms' in K. Bailey and D. Nunan (eds.). *Voices from the Language Classroom*, 434–48. Cambridge: Cambridge University Press.

5.Pennycook, A. 1989. 'The concept of method, interested knowledge, and the politics of language teaching.' *TESOL Quarterly* 23/4: 591–615.

6.Nendissa, D. R., Alimgozhaevich, I. K., Sapaev, I. B., Karimbaevna, T. M., Bakhtiyarovna, S. Z., Abdullah, D., ... & Sharifovna, A. G. (2023). Sustainable livestock grazing in Kazakhstan practices, challenges, and environmental considerations. *Caspian Journal of Environmental Sciences*, 21(4), 977-988.

7. Absalamova Gulmira Sharifovna, Teaching english reading methods, 2024/5/31, 264-267

O‘QISH SAVODXONLIGINING QAMROV DOIRASI VA TUSHUNISH STRATEGIYALARI XUSUSIDA AYRIM MULOHAZALAR

Xatamova Munisa Mamadulla qizi,

*Abdulla Avloniy nomidagi pedagoglarni kasbiy rivojlantirish
va yangi metodlarga o‘rgatish milliy-tadqiqot instituti
1-kurs doktoranti*

Annotatsiya: Ushbu maqolada o‘qish va o‘qish savodxonligi, o‘qish savodxonligining bugungi kundagi qamrov doirasi, o‘quvchilarda o‘qish savodxonligi va matn ustida ishlash jarayoni bilan bog‘liq bo‘lgan ayrim tavsiyalar, o‘qib tushunish strategiyalari va ularni rivojlantirishga doir ayrim fikr-mulohazalar keltirib o‘tilgan.

Kalit so‘zlar. O‘qish savodxonligi, xalqaro baholash dasturlari, PISA, matn, tushunish, o‘qib tushunish, kompetensiya, lingvistik bilim, savol-javob,

umumlashtirish, xulosalash, hikoya xaritasi, grafik organizatorlar, ko'nikma, malaka, natija.

Bugungi kunda shiddat bilan rivojlanib borayotgan davr davlat va jamiyat oldiga dolzarbligi va qamrovi kun sayin ortib borayotgan zamonaviy talablarni qo'ymoqda. Olamshumul strategik maqsadlarga erishish, yangi marralarni zabt etish, rivojlangan davlatlar qatoridan o'rin olish uchun mamlakatda bilimli, tajribali va zamonaviy fikrlaydigan yuksak salohiyatli kadrlar, mutaxassislarining o'rni beqiyos. Bu maqsadni amalga oshirish uchun esa jahondagi boshqa davlatlar qatori mamlakatimizda ham chuqur izlanishlar, tinimsiz harakatlar amalga oshirilmoqda. Jumladan, aksariyat xorijiy davlatlardagi ta'lim va fan sohalarini rivojlanishini baholash va monitoring qilish orqali ta'lim sifatini oshirishga qaratilgan ilg'or tajribalarni sohaga jalb qilinayotganligi bunga yorqin misol bo'la oladi. Bugungi kunda PISA, PRLS, TIMSS, TALIS kabi bir qator xalqaro dasturlar mavjud bo'lib, ular rivojlangan davlatlardagi ta'lim sifatining darajasini belgilashda mezon sifatida keng qo'llanilmoqda.

Ular orasida PISA turli davlatlarda 15 yoshli o'quvchilarning funksional savodxonligi ya'ni o'qish, matematika va tabiiy fanlar shu jumladan kompyuter, moliyaviy, globall savodxonligi hamda bilimni amaliyotda qo'llash qobiliyatini baholovchi dastur bo'lib, u har uch yilda bir marotaba o'tkaziladi. PISA ilk marta 2000- yilda o'quvchi-yoshlar o'rtasida qllanilgan. Mamlakatimizda ham boshqa xalqaro baholash dasturlari sirasida PISA tadqiqotlarida muntazam qatnashish va yuqori ko'rsatkichlarga erishish uchun yangi strategiya va metodlar yaratish va ular asosidagi topshiriqlarni o'quv qo'llanmalari va darsliklarga joriy etish ishlari amalga oshirilmoqda. Bu dasturda ishtirok etishdan maqsad yurtimizda shunchaki testlarni o'tkazish emas, baliki farzandlarimizda XXI asr ko'nikmalarini shakillantirish, intellektual kadrlarni tayyorlash uchun zamin hozirlashdir.

Biz ushbu maqolamiz orqali PISA tadqiqotlari doirasida yurtimizga kirib kelayotgan "o'qish savodxonligi" yo'nalishi va uning qamrov doirasi, matnni o'qib uni tushunishga, matn mazmuni xususida mulohaza yuritishga o'rgatuvchi strategiyalarga to'xtalib o'tmoqchimiz, zero axborotlar oqimi shiddat bilan kirib kelayotgan va inson ongini xuddiki o'rgamchak to'ri singari o'rab olayotgan bugungi davrda, inson eng avvalo o'zini himoyalashi va maqsadlariga erishishi, qaysi sohada bo'lmasin bilim va tajribalar orttirishi uchun eng avvalo "o'qish savodxonligi" ni chuqur egallashi talab etlmoqda.

Xo'sh, o'qish savodxonligi qanday tushuncha o'zi? Bugungi kunda o'qish savodxonligi deyilganda o'quvchi-yoshlarning qanday bilim va ko'nikmalarni egallash darajasi nazarda tutiladi? Mazkur savollarga javob berish uchun avvalambor, savodxonlik haqida fikr bildirmoqchiman. Savodxonlik leksemasining asosi "savod" so'zi bo'lib, bu so'zga "O'zbek tilining izohli lug'ati" da quydagicha ta'rif beriladi. Savod- qorilik; qoralama yozuv; o'qish yozishni bilish. Ma'nolari: 1.O'qish yozishdan xabardorlik, 2. Biror soha bo'yicha eng zaruriy bilim, ma'lumot, 3.Umuman bilim, tushuncha, tajriba. Shakillari savodli, savodlilik, savodxon, savodxonlik. Savodlilik- ma'nolari: 1. Aholi madaniy saviyasi ko'rsatkichlaridan biri: oddiy matnlarni o'qiy olish yoki ularni o'qish va yoza olish ko'nikmasiga egalik. 2.

Odamning adabiy til meyorlariga muvofiq keladigan ogʻzaki va yozma nutq malakalariga egaligi. 3. Muayyan soha boʻyicha yetarli bilimga egalik. Texnik savodlilik, huquqiy savodlilik, tibbiy savodlilik. (“Oʻzbek tilining izohli lugʻati” 3-tom 416-bet). Savodlilik soʻzining sinonimi sifatida savodxonlik soʻzini ishlatishimiz mumkin. Oʻqish savodxonligi esa – insonning matnni tushunish va undan foydalana olish qobiliyati, bilim va imkoniyatlarini kengaytirishi, oʻz maqsadiga erishishi uchun ijtimoiy hayotda munosib ishtirok eta olishidir. Oʻqish – bu shunchaki harflarni qoʻshib soʻz hosil qilish yoki ovoz chiqarib mutolaa qilish emas, balki matn bilan chuqur ishlab, undan maʼno keltirib chiqarishdir. Oʻqish savodxonligida oʻquvchilar matndan axborotni topish va ajratib olish, sharhlash, matndan tashqari bilimlarga tayanish, tushunish hamda baholash, matn mazmunini anglash kabi koʻnikmalarni hosil qiladi. Umuman olganda, oʻqish savodxonligi keng qamrovli tushuncha boʻlib, puxta tekshirishlar asosida maqsadga yoʻnaltirishni anglatadi.

Bu yoʻnalish maqsadi oʻquvchilarning berilgan badiiy asardan parcha, biografiya, xat, hujjat, gazeta va jurnallardan olingan maqolalar, turli qoʻllanmalar, geografik xaritalar kabi rang-barang mavzudagi, tarkibida matnni ochib berishga moʻljallangan diagrammalar, rasmlar, jadvallarni tushunish, mazmuni haqida fikr yurita olish, matn mazmuniga baho bera olish va oʻqiganlari haqida oʻz fikrini bildira olish kabi kompetensiyalarni aniqlash hisoblanadi. Oʻqish savodxonligining mazmuni vaziyat, matn va oʻqish malakasidan iborat. Matn namunalari maʼlum bir vaziyatlarga asoslangan boʻlib bu vaziyatlar shaxsiy, ijtimoiy, oʻquv va rasmiy kabi turlarga boʻlinadi. Oʻqish malakasi matn hamda matndan tashqari bilimga tayanadi. Matnga tayanish – undan axborotni topish va ajratish, matndagi xabarni umumlashtirish va sharhlashni anglatadi, matndan tashqari bilimga tayanish matnni mazmuni va shakliga koʻra anglash hamda baholashni bildiradi. Umuman olganda, oʻqish bu matndan anglashilgan bir fikrni ikkinchisiga bogʻlovchi, fikrni aniqlashtiruvchi va toʻldiruvchi vosita boʻlgani holda berilgan maʼlumotni oʻqishgina emas, maqsadni tushunish va qayta ishlash lozim boʻlgan jarayondir.

Oʻqish savodxonligi matndan anglashilgan axborotni tushunish, tahlil qila bilish, baholash, xulosa chiqarish va ushbu xulosalarning toʻgʻriligiga mustaqil baho bera olish qobiliyatining shakillanganligidir. Oʻqish uchun oʻqigan narsani tushunish kerak, aks holda oʻqishdan maqsad boʻlmaydi. Maʼlumki, “tushunish” jarayoni psixologik va pedagogik omillarga bogʻliq murakkab aqliy faoliyatdir. “Tushunish” soʻzi “oʻqib tushunish” atamasining koʻpchilik tomonidan qabul qilingan tushunchasi bilan uzviy bogʻliq boʻlib, bunda oʻqish orqali oʻquvchining avvaldan mavjud bilimi hamda matndan olingan maʼlumotlarining maʼlum darajada integratsiyasi talab etiladi. Oʻqib tushunish boʻyicha ish olib borgan koʻplab olimlar bu kognitiv jarayon hayotning nafaqat maqsadli va faol qismi, balki bir necha bosqichli faoliyat ekanligini taʼkidlashadi. Oʻqilayotgan maʼlumotni tushuna olish qobiliyatiga ega boʻlish esa matn mazmunini chiqara olish va muallif nimani yetkazishga harakat qilayotganini his qilish, fahmlashdir. Oʻqib tushunish yangidan yangi gʻoyalar yaratilishida poydevor vazifasini oʻtaydi.

Oʻqituvchi avvalo oʻquvchilarda oʻqish savodxonligini rivojlantirish uchun oʻqilgan matn ustida mulohaza yuritishni, yaʼni tushunish strategiyalarini oʻrgata

olishi kerak. Metodist olimlar fikricha, bugun dunyoda tushunish strategiyalari bilan bog‘liq 205 ta muhim tadqiqotlar aniqlangan. Ushbu tadqiqotlarning keyingi tahlillaridan so‘ng, o‘quvchilarni mustaqil o‘qishga va o‘qigan ma’lumotlarini tahlil qila olishga o‘rgatishi mumkin bo‘lgan oltita asosiy tushunish strategiyasi tadqiqotlar orasida keng tarqalganligi aniqlandi. Bular quyidagilardir:

- savol-javob
- monitoring
- umumlashtirish
- hikoya xaritasi
- grafik organizatorlar
- savollar yaratish

Quyida har bir strategiya o‘quvchilarga qanday yordam berishi mumkinligi xususida qisqacha tavsif berib o‘tamiz.

Savol berish va javob berish. Ushbu strategiya o‘quvchilarni o‘zlarini boshqara olishga o‘rgatadi. O‘zlariga savollar berish orqali matn haqida o‘ylash va keyin eslashga harakat qilishi yoki javoblarni aniqlashlari mumkin. Bu o‘quvchilarga turli xil so‘rovlarni o‘rgatishni o‘z ichiga olishi ham mumkin. Masalan, kim, nima, qachon, qayerda, nima uchun, qanday yoki muayyan ma’lumotlarga e’tibor qaratish va ular ustida mulohaza yuritish kabi. O‘qituvchilar dars jarayonida o‘quvchilarga savol bilan murojaat qilishi yoki, o‘zaro o‘quvchilar o‘rtasida savol-javob jarayonini hosil qilishi ham mumkin.

Monitoring. Bu o‘quvchilarga o‘z-o‘zini baholay olish imkonini beruvchi tushunish strategiyasidir. O‘quvchining matnni qay darajada tushunganligiga e’tibor berish. Agar o‘quvchi o‘qigan matnni tushunmasa, ma’lumotga aniqlik kiritish uchun choralar ko‘rilishi kerak bo‘ladi. Tushuntirish qayta o‘qishdan iborat blishi mumkin, allaqachon ma’lum bo‘lgan narsalar haqida o‘ylash, rasmlarga qarash yoki yordam so‘rash.

Umumlashtirish yoki xulosalash. Bu o‘quvchilarga matnni eng muhimiga qisqartirishni o‘rgatadi. Bu strategiya o‘quvchilarga asosiy ma’lumotlarni qanday tanlashni ko‘rsatishni o‘z ichiga oladi, ya’ni muhim bo‘lmagan narsaga e’tibor bermaslik va ma’lumotni boshqa so‘zlar bilan qisqartirish. Bu jarayon matndan anglashilgan asosiy fikr yoki g‘oyani aniqlash va mulohaza yurita olishni anglatadi. O‘quvchilar matnni o‘qish paytida bir necha marotaba xulosa qilishlari yoki matn oxirida yagona bir xulosaga kelishlari ham mumkin.

Hikoya xaritasi. Bu o‘quvchilarga matnning tuzulishi va tashkiliy jihatdan mavjudligini o‘rgatadi. Hikoyalar vaziyatni, bosh qahramonni, muammoni, muammoni hal qilishga urunishni o‘z ichiga olishi mumkin, muammo va natija. O‘quvchilar o‘qilgan matnni shu tarzda hikoyalab ma’lumotlarni umumlashtirishlari, matn mazmunini tushunish va xulosa chiqarishda anchagina foydalidir.

Grafik organizatorlar. Bu o‘quvchilarni matnni tushunishga o‘rgatish uchun vizual xulosalardan foydalanadi. Grafik organizatorlarga ierxatik daraxtlar va ven diagrammasi misol bo‘la oladi.

Savollar yaratish. O‘quvchilar o‘qishdan oldin, o‘qish paytida va keyin savollar berishlari kerak. Bu matnni qayta ishlash va tushunishni kuzatishga yordam beradi.

O‘qish paytida savollar berish o‘quvchilarning o‘qiganlarini tushunishlarini va integratsiyaga kirishishni osonlashtiradi. O‘qituvchi o‘quvchilarga quyidagi ko‘rsatmalarni bergan holda bu jarayonni tashkil qilishi mumkin.

1. O‘qituvchi mavzu matnidan parchani ovoz chiqrib o‘qiydi.

2. O‘qituvchi to‘xtaydi va o‘quvchilar bergan savollarning turlarini modellashtiradi. Masalan, “Muallif nima uchun buni aytdi”, “Eng muhim g‘oya nima?”, “Matn mazmunini ochib beruvchi faktlar mavjudmi?”

3. O‘qituvchi turli matnlar bilan modellashtirishni takrorlaydi.

Matnni o‘qib tushunish, matn hususida mulohaza yuritish va qarorlar qabul qila olish har bir soha vakillari uchun juda muhimdir. Bu vazifani amalga oshirishda esa o‘qituvchi tajribasi va mehnati yuqori pog‘onada turadi. Jumladan, ko‘rsatib o‘tilgan matnni o‘qib tushunish strategiyalarini o‘quvchilarga to‘g‘ri yetkazish va natijaga erishish uchun quyidagilarga e‘tibor berishimiz zarur.

1. O‘quvchilar oldiga aniq maqsadlar qo‘ying va ular maqsadlarni tushunishlariga ishonch hosil qiling.

2. Yaxshi tashkil etilgan topshiriqlar ketma-ketligini taqdim eting.

3. O‘quvchilarga mavzu bo‘yicha aniq, qisqa tushuntirishlar va illyustratsiyalar bering.

4. O‘quvchilar ishni tushundimi yoki yo‘qligini bilish uchun tez-tez savollar bering.

5. O‘quvchilarga o‘rganganlarini amalda qo‘llash uchun ko‘p imkoniyatlar bering.

O‘qigan ma‘lumotimizni tushunishimiz bu o‘qish jarayonining eng muhim qismidir. O‘quvchilar o‘z tafakkurlarini mazmun bilan ongli ravishda birlashtira boshlagachgina, ular bu ma‘lumotlarni bilimga aylantira oladilar. Tushunish strategiyalari o‘quvchilarning o‘ylash, savol berish, ma‘lumotni sintez qilish va tushunishga ega bo‘lish vositasidir. Kontent va tushunish bo‘yicha ko‘rsatmalarni integratsiyalash o‘quvchilarga mazmunni tushunishga yordam beradi va ma‘lum strategiyalarga ma‘no va maqsad beradi.

Umuman olganda, borgan sari murakkablashib borayotgan dunyoning qiyinchiliklariga dosh berishi uchun, o‘qilgan ma‘lumotni bilimga aylantirishi va undan faol foydalanishi uchun, biz bugungi davr o‘quvchilariga tushunish strategiyalarini o‘rgatishimiz zarurdir.

Foydalanilgan adabiyotlar:

1. “O‘zbek tilining izohli lug‘ati”. –Toshkent “O‘zbekiston nashriyoti”, 2021.

2. Ismailov A va boshq. Xalqaro tadqiqotlarda o‘quvchilarning o‘qish savodxonligini baholash.-Toshkent: Sharq, 2019.

3. Qosimova K. Ona tili o‘qitish metodikasi. – Toshkent, 2009.

4. Safarova R., Musayev U. va boshq. O‘zbekiston Respublikasida umumiy o‘rta ta‘lim strategiyasi muammolari va ta‘lim mazmunining yangi modellari, ularni tatbiq etish yo‘llari. – Toshkent: Fan, 2005.

5. Safarova R. Ona tili ta‘limining yangilangan mazmuni va uning didaktik asoslari. – Toshkent: Fan, 1995.

6. Жарыкбаев К.Б. Психология.- А.: Білім, 1993.

ADABIY TA'LIMDA O'QUVCHILARNING REFLEKSIV KO'NIKMALARINI RIVOJLANTIRISH MASALASINING DOLZARBLIGI.

Qodirova Dilnoza,

*Alisher qizi Alisher Navoiy nomidagi Toshkent davlat o'zbek tili va adabiyoti
universiteti tayanch doktoranti Tel: 90 393 46 13 Email- kodirovaa.95@gmail.com*

Annotatsiya. Ushbu maqola adabiy ta'limdagi refleks ko'nikmalarning ahamiyatini o'rganadi va o'qituvchilarga ushbu ko'nikmalarni samarali rivojlantirish, o'quvchilarni murakkab va o'zaro bog'liq dunyoda aqlli kitobxonlar, fikrlaydigan fikrlovchi va empatik shaxslar bo'lishga tayyorlash strategiyalarini taqdim etadi.

Kalit so'zlar: adabiyot, adabiy ta'lim, refleksiv ko'nikmalar, empatiya, mulohaza.

Аннотация. В этой статье рассматривается важность рефлексивных навыков в литературном образовании и то, как учителя могут эффективно развивать эти навыки, чтобы помочь учащимся стать умными читателями, рефлексивными мыслителями и чуткими людьми в сложном и взаимосвязанном мире, а также стратегии подготовки.

Ключевые слова: литература, литературное образование, рефлексивные умения, эмпатия, общение.

Abstract: This article examines the importance of reflective skills in literature education and how teachers can effectively develop these skills to help students become intelligent readers, reflective thinkers, and empathetic individuals in a complex and interconnected world. provides preparation strategies.

Key words: literature, literary education, reflexive skills, empathy, communication.

Kirish. Adabiy ta'lim sohasida o'quvchilarda refleksiv ko'nikmalarni rivojlantirish tanqidiy fikrlash, empatiya va o'z-o'zini anglashni tarbiyalashda muhim ahamiyatga ega. Adabiyot kuchli vosita bo'lib xizmat qiladi, bu orqali o'quvchilar turli nuqtai nazarlarni o'rganishlari, murakkab mavzular bilan kurashishlari va o'z e'tiqodlari va tajribalari haqida fikr yuritishlari mumkin. Refleksiv ko'nikmalarni rivojlantirish orqali o'qituvchilar o'quvchilarni matnlar bilan yanada chuqurroq, mazmunliroq ishlashga imkon beradi, ularni savol-javob, tahlil qilish va adabiyotni nozik va tushunarli talqin qilishga undaydi.[1].

Adabiyotlar tahlili va tadqiqot metodologiyasi.

Adabiyot bizni turli olamlarga olib borish, qarashlarimizni shubha ostiga qo'yish va chuqur o'z-o'zini aks ettirish uchun kuchga ega. Adabiy ta'lim sohasida refleksiv ko'nikmalarni tarbiyalash o'quvchilarni matnlar bilan chuqur mulohaza yuritish, ularning ma'nolari haqida tanqidiy fikr yuritish va inson tajribasini chuqurroq anglash uchun zarurdir [2].

Refleksiv qobiliyatlar o'z fikrlari, e'tiqodlari va reaksiyalari haqida tanqidiy fikr yuritish qobiliyatini o'z ichiga oladi. Adabiy ta'lim kontekstida bu ko'nikmalar o'quvchilarga yuzaki talqinlardan tashqariga chiqish va matnlar bilan chuqurroq,

mazmunliroq darajada shug‘ullanish imkonini beradi. O‘quvchilarni adabiyotda berilgan mavzular, personajlar va xabarlar haqida fikr yuritishga undash orqali pedagoglar tanqidiy fikrlash, empatiya va o‘z-o‘zini anglash kabi fazilatlarni rivojlantirishi mumkin. O‘quvchilarni adabiy matnlarga savol berish, tahlil qilish va sharhlashga undash kerak. Munozaralar, munozaralar va tanqidiy insholarda qatnashish orqali o‘quvchilar o‘zlarining tahliliy qobiliyatlarini rivojlantirishlari va adabiyotning murakkabliklarini chuqurroq tushunishlari mumkin [3].

Muhokama va natijalar. O‘quvchilarni matn mavzularini o‘z tajribalari va his-tuyg‘ulari bilan bog‘lashga undash o‘z-o‘zini anglash va shaxsiy o‘shiga yordam beradi. Jurnallar, aks ettiruvchi yozish topshiriqlari va guruh muhokamalari bu jarayonni osonlashtirishi mumkin. Sinfdagi interfaol munozaralar o‘quvchilarga o‘z nuqtai nazarlarini baham ko‘rish, boshqalarni tinglash va turli nuqtai nazarlarni hisobga olish uchun platforma yaratadi. Tengdoshlar va o‘qituvchilar bilan suhbatlar o‘quvchilarning muqobil talqinlar ustida fikr yuritish qobiliyatini oshiradi va matnni yanada to‘liqroq tushunishni rivojlantiradi. Turli adabiyot asarlarini solishtirish va qarama-qarshi qo‘yish yoki mavzularning vaqt o‘tishi bilan rivojlanishini tahlil qilish o‘quvchilarning adabiy manzara haqidagi tushunchalarini chuqurlashtirishi mumkin [4].

Qiyosiy tahlil tanqidiy fikrlashni rivojlantiradi va matnlarni sharhlashda refleksli yondashuvni tarbiyalaydi. Tasviriy san‘at, musiqa yoki raqamli platformalar kabi ommaviy axborot vositalarining turli shakllarini birlashtirish o‘quvchilarga adabiyot bilan shug‘ullanish uchun muqobil yo‘llarni taqdim etishi mumkin. Ushbu multimodal yondashuvlar ijodiy ifodani rag‘batlantiradi va fikrlash uchun yangi istiqbollarni taklif qiladi. Adabiyot o‘quvchilarni qahramonlar hayoti va kechinmalariga singdirish orqali hamdardlikni uyg‘otish qudratiga ega. O‘quvchilarni adabiyot arboblari hamdard bo‘lishga undash orqali o‘qituvchilar inson tuyg‘ulari, munosabatlari va jamiyat muammolarini chuqurroq tushunishga yordam beradi [5].

Xulosa. Adabiy ta’limga intilishda o‘quvchilarning aqliy o‘sishi, hissiy zehni va empatiyasini tarbiyalashda refleksiv ko‘nikmalarni rivojlantirish muhim ahamiyatga ega. Tanqidiy fikrlash, o‘z-o‘zini aks ettirish, dialog, qiyosiy tahlil, multimodal ishtirok va empatiyani rag‘batlantiradigan strategiyalarni o‘z ichiga olgan holda, o‘qituvchilar o‘quvchilarni zukko kitobxonlar, fikrlaydigan fikrlovchilar va mehr-shafqatli shaxslar bo‘lishlari mumkin. Refleksiv ko‘nikmalarni rivojlantirish orqali adabiy ta’lim nafaqat akademik izlanishlar sayohatiga, balki kelgusi yillar davomida o‘quvchilarning qalbi va ongini boyitib turuvchi tajribaga aylanadi. [6].

Foydalanilgan adabiyotlar:

1. Абульханова К.А. Стратегия. - М.: Мысль, 1991. - 299 с.[1]
2. Андреева Г.М. Социальная психология. - М.: МГУ, 1988. - 415с.[2]
3. Аникин В.Г. Экзистенциальная рефлексия личности и проблемно-конфликтные ситуации / В. Г. Аникин. – М., 2000. – 243 с.[3]
4. Маллаев Н. Узбек адабиёти тарихи. - Тошкент: “Kafolat print company” нашриёти, 2021. - 403-б.[4]
5. Попова Е.И. Проектно-исследовательская деятельность по русскому языку и литературе как средство формирования культуроведческой

компетенции учащихся // Всероссийский дистанционный конкурс для работников образования на лучшую статью “Современные технологии в работе педагога”.

6.Зухриддинов М. Дардан ташкари машгулотларда тарихий улкашунослик материаллари воситасида укувчиларни иждокорлик фаолиятига уналтириш // Халқ таълими. - Тошкент, 2011. - № 2. - Б. 135[6].

TARBIYA FANI O‘QITUVCHILARIDA TADQIQOTCHILIK KOMPETENSIYASINI SHAKLLANTIRISH

Ruzimova Intizor,

*Urganch davlat pedagogika instituti o‘qituvchisi Xujamuratovna,
oybek.tabiiy@gmail.com +998991280801*

Anatatsiya. Xalqaro tajribalarga ko‘ra, pedagogika sohasida bo‘lajak tarbiya fani o‘qituvchilarida tadqiqotchilik kompetensiyasini rivojlantirishda ularning kasbiy motivatsiya, ixtirochilik va boshqarish, axborotlarni izlab topish va ularga ishlov berish, o‘z-o‘zini faollashtirish kabi muhim sifat ko‘rsatkichlarini rivojlantirishda intellektual axborot resurslarining didaktik imkoniyatlaridan samarali foydalanish muhim o‘rin tutadi.

Kalit so‘zi. Pedagog, ilmiy tadqiqot, mavzu, paradigma, metodologik.

Kirish. Ilmiy tadqiqot ham shunga o‘xshash xalqqa, mamlakatga, insoniyatga xizmat qiladigan ulug‘ ish, unga kirishish, ilmiy izlanish loyihasini belgilashdan boshlanadi. Pedagogik tadqiqotda izlanuvchi ezgu maqsadi, millat, Vatan taraqqiyoti uchun ma’suliyatli orzu-intilishni loyihasida o‘z ifodasini topadi. Kitob yozishi, innovatsion texnologiya modelini yaratishi, bitiruv malakaviy yoki magistrlik dissertatsiya tanlangan mavzuni o‘rganishdan boshlanadi. Mavzuning qaysi jihatlari dolzarbligi aniqlanadi, tadqiqotning loyihasi tuziladi. Loyihada tadqiqotning maqsad, vazifa, amalga oshirish yo‘llari aniq ifodalanadi, tadqiqotning dastlabki tuzilish modeli yaratiladi. Mamlakatimizda oliy ta’limni modernizatsiya qilish jarayonida malakali mutaxassislarni yetkazib berishga alohida e’tibor qaratilgan. O‘zbekiston Respublikasini yanada rivojlantirish bo‘yicha Harakatlar strategiyasida “Uzluksiz ta’lim tizimini yanada takomillashtirish, sifatli ta’lim xizmatlari imkoniyatlarini oshirish, mehnat bozorining zamonaviy ehtiyojlariga muvofiq yuqori malakali kadrlar tayyorlash sifatini davom ettirish” muhim ustuvor vazifa sifatida belgilangan. Bu esa, pedagogika oliy ta’lim muassasalarida talabalarining tadqiqotchilik kompetentligini shakllantirish shart-sharoitlarini xalqaro ta’lim standartlari darajasida ilmiy-metodik asoslangan tizimini yaratish hamda mustaqil ta’lim olishning funksional mexanizmlarini rivojlantirishda dasturiy ta’lim vositalaridan foydalanishning amaldagi metodikalarini tadqiq etishni taqozo etadi.

Kompetensiya – lotincha so‘z bo‘lib, “o‘z vazifasini chuqur anglagan, dunyoqarashi shakllangan, tajribali” degan ma’noni bildiradi. Ma’lum bir kompetentlikni o‘zlashtirgan shaxs o‘z sohasiga loyiq bilim va malakasi shakllangan, ijobiy fikr va samarali harakat yurita oladigan shaxs tushuniladi. Agar bu tushunchalarning mohiyatiga chuqur nazar tashlasak, “kompetentlik” – shaxsning

ma'lum bir fanlar doirasidagi bilim, ko'nikma va malakalar bilan harakatlarning o'zaro bog'liq sifatlarning yig'indisi, "kompetentlik"- insonning harakatiga mos kompetentlikni o'zlashtirishi.

Kompetentlik – bu talabaniing shaxsiy va ijtimoiy ahamiyatga ega kasbiy faoliyatni amalga oshirilishi uchun zarur bo'lgan bilim, ko'nikma va malakalarning egallanishi hamda ularni kasbiy faoliyatda qo'llay olishi bilan ifodalanadi. Mazkur o'rinda "kompetentlik" tushunchasining mohiyati ham to'la ochiladi, u quyidagi ikki ko'rinishda namoyon bo'ladi: kompetentlik talabalarning shaxsiy sifatlari to'plami hamda kasbiy sohaning tayanch talablari sifatida gavdalanadi.

"Kompetentlik" tushunchasi ta'lim sohasiga psixologlarning ilmiy izlanishlari natijasida kirib kelgan. Psixologik nuqtai nazardan kompetentlik "noan'anaviy vaziyatlar, kutilmagan hollarda mutaxassisning o'zini qanday tutishi, muloqotga kirishishi, raqiblar bilan o'zaro munosabatlarda yangi yo'l tutishi, noaniq vazifalarni bajarishda, ziddiyatlarga to'la ma'lumotlardan foydalanishda, izchil rivojlanib boruvchi va murakkab jarayonlarda harakatlanish rejasiga egalik"ni anglatadi.

Adabiyotlar tahlili. Pedagogik amaliy tadqiqotlar paradigmasining shakllanish manbalari quyidagilar kiradi: fanning psixologik kontsepsiyasi, ilmiy faoliyatning sub'yektini uning "sub'yektlik va sub'yektivlik"ni aniq ifoda etuvchi ilmiy tadqiqotda sub'yektiv-irratsional natijaga e'tiborni qaratish (A.V.Yurevich, V.I.Slobodchikov, M.G.Yaroshevskiy); metodologik ta'minot darajasi kontsepsiyasi va ilmiy tadqiqot refleksiysasi (V.S.Shvirev, V.A.Lektorskiy, E.G.Yudin); dalillashdirish nazariyasi (I.I.Ivin); "ijtimoiy-madaniy", insonparvarlashtirish kontsepsiyasi va fanning aksiologizatsiyasi (L.A.Mikeshina, V.S.Stepin, L.A.Mikeshina, V.S.Shvirev va b.); ilmiy reallik turlari kontsepsiyasi (V.S. Stepin); "ochiq" ratsionallik kontsepsiyasi (V.S.Shvirev); "umumiy" va "o'ziga xos"likni texnik, tabiiy va ijtimoiy-gumanitar paradigmalarda ochuvchi falsafa va fan metodologiyasi kontsepsiyasi (V.M.Rozin, V.S.Shvirev, E.G.Yudin, L.A.Mikeshina, V.S.Stepin); ilmiy ratsionallik modellarini loyihalashtirishga normativ-mezonli, tanqidiy-refleksiv, tizimli-modelli yondashuv (V.N.Porus, V.S. Shvirev).

Ilm-fanning dialektik xususiyati, davr talabi, jamiyat buyurtmasiga mos istiqbolli vazifasi har bir fanning metodologik asosini takomillashtirishni taqozo etadi. O'z navbatida fanlarning tez rivojlanishi; har 3-4 yilda uzluksiz ta'lim mazmuni o'zgarib turishi; har tomonlama rivojlangan, intellektual salohiyatli barkamol avlodni tarbiyalashdek dolzarb muammoni ilmiy-metodik ta'minlash metodologiyasini ishlab chiqishni taqozo etadi.

Metadologik asos. Fandagi har bir yangi qadam faqat avvalgi yutuqlarga tayangan holda boyitilishi mumkin:

- yangi bilim eski bilimni mukammallashtirgan to'liqroq va aniqroq shakli bo'lib, haqiqatni yanada aniqroq aks ettiradi;
- o'tmishdagi fan taraqqiyoti yangi fan uchun zamin tayyorlaydi;
- o'tmishdagi bilimlarning faqat hozirgi davr ilmiy nazariyalariga mos keluvchi elementlariga ahamiyatlidir.

Ilmiy tadqiqot dasturi tajriba-sinov ishlarini maqsadli, izchil amalga oshirish mazmuni belgilaydi. Pedagogik tajriba-sinov dasturi mavzuning dolzarbligi, ijtimoiy

iqtisodiy ahamiyatini aniqlash, ilmiy farazning haqqoniyligini asoslash qo'llanmasidir. Ma'lumki, amaliyot ilmiy bilishning mezonidir. Ilmiy tadqiqot fanning istiqbolini belgilovchi, mumtoz qonuniyatlarni yorituvchi yoki vaqtinchalik bo'lishi, ba'zan takror bo'lishi ham mumkin. Tadqiqotning ilmiy-amaliy ahamiyatini aniqlashda tajriba-sinov ishlari ekspertiza vazifasini bajaradi. Tadqiqot argumenti tajriba-sinov ishlarining natijasiga asosan ifodalanadi. Ilmiy tadqiqotni argumentlash, g'oyaviy aksioma tajriba-sinov ishlarining har xil variantda, har xil sharoitda o'tkazilganiga bog'liq. Pedagogik tadqiqotda subyektiv tavsiyalar o'tgan asrda ta'lim-tarbiya tizimini inqirozga olib bordi. Tajriba guruhlari xususiyatiga ko'ra bir yoki bir necha bosqichli tajriba-sinov ishlari rejalashtiriladi. Ilmiy tadqiqotning natijasi, samaradorligi, uni tashkil etishga, izchilligiga bog'liq.

Mantiqiy izchillik pedagogik tadqiqot ishining tarkibiy qismlarini uzviyligi o'zaro bog'liqligidadir. Ular quyidagilardan iborat:

1. Tadqiqot obyekti va predmeti uning dolzarbligi;
2. Tadqiqot maqsadi fan taraqqiyotida tutgan o'rni, ta'lim-tarbiya nazariyasini takomillashtirish, mavzu bo'yicha yangi konsepsiya yaratish, amaliy tavsiyalar ishlab chiqish;
3. Tadqiqotning muayyan maqsadi, predmeti, ilmiy muammodan kelib chiqadigan vazifalar;
4. Tadqiqotning konseptual asosi, nazariy qoidalari, tadqiqotning etakchi g'oyasi. Tadqiqotchining ilmiy yo'nalishi, dastlabki konsepsiyasi unga fanning taraqqiyotida maqsad va vazifalarni aniqlash imkoniyati;
5. Tadqiqot natijasida fanning taraqqiyoti haqida ilmiy faraz. Ilmiy faraz o'ziga xos dastlabki fikriy tadqiqot, ilmiy faoliyatga yo'llovchi maqsad, motiv [4].

Xulosa. Tadqiqot jarayonida u yoki bu bosqichda, faraz kutilmagan kamchilikka uchrashi mumkin. Tadqiqot boshlovchi qoidaga asosan yangi tizim yaratishga urinadi. Muntazam yangi adabiyotni o'rganib borish, konspektlash, ayniqsa, avtoreferat va maqolalarni tahlil qilish, tadqiqot metodikasini takomillashtirish, ijodiy fikrlash, yangi g'oyalar ilgari surish pedagogik tadqiqot izchilligini ta'minlaydi.

Foydalanilgan adabiyotlar

1. XodjayeV B., Choriyev A., Saliyeva Z. Pedagogik tadqiqotlar metodologiyasi. Darslik. // B. XodjayeV va ЁI -. Toshkent: IQTISODIYOT DUNYOSI nashriyoti, 2018. - 190 bet.
2. Андреев, В.И. Компетентностная парадигма в образовании: опыт философско-методологического анализа. // Педагогика. — 2005. — № 4. — С.19-26.;
2. Белухин Д.А. Основы личностно ориентированной педагогики. - Воронеж: МОДЭК, 2005. - 286 с.
3. Борытко, Н.М. Методология и методы психолого-педагогических исследований: учеб. пособие для студ. высш. учеб. заведений / Н.М. Борытко, А.В. Моложавенко, И.А. Соловцова. - М. : Академия, 2008. — 320 с.

4. Краевский, В.В. Методология педагогического исследования: пособ. для педагога-исследователя / В.В. Краевский. - Самара: Изд-во СамГПИ, 1994. - 165 с.

GEOMETRIYA FANINI O'QITISHDA KENGAYTIRILGAN REALLIK TEKNOLOGIYALARIDAN FOYDALANISH

Umarov Sanjar Sunnatovich,
Samarqand VPYMO'MM o'qituvchisi

Annotatsiya. Maqolada virtual reallik va kengaytirilgan realliklar haqida ma'lumotlar berilgan. Geometriya darslarida Geogebra dasturi qo'llashning yangi imkoniyatlari haqida tushunchalar berilgan.

Kalit so'zlar: VR-virtual reallik, AR-kengaytirilgan reallik, Geogebra dasturi.

Аннотация. В статье представлена информация о виртуальной реальности и дополненной реальности. Представлены новые возможности использования программы Geogebra на уроках геометрии.

Ключевые слова: VR-виртуальная реальность, AR-дополненная реальность, программа Geogebra.

Abstract. The article provides information about virtual reality and augmented reality. New possibilities for using the Geogebra program in geometry lessons are presented.

Key words: VR-virtual reality, AR-augmented reality, Geogebra program.

Hozirgi ta'lim jarayonida ta'lim berish usullarini takomillashtirish va boyitishga yordam beradigan innovatsion texnologiyalarga bo'lgan talab tobora ortib bormoqda. Hozirgi davrning muhim, ommabop texnologiyalaridan VR (virtual reality) virtual reallik va AR (Augmented reality) kengaytirilgan reallik haqida to'xtalib o'tamiz.

VR foydalanuvchilarga to'liq virtual muhitga sho'ng'ish imkonini beradi, AR esa virtual obyektlar va ma'lumotlarni haqiqiy dunyoga joylashtirish imkonini beradi. Ushbu ikkala texnologiya ham fanlarni o'rganishni ko'rgazmali qilib ko'rsatish uchun uchun noyob imkoniyatlarni taqdim etadi. Ta'limda VR va AR dan foydalanish yanada interaktiv va amaliy o'rganish dunyosiga eshiklarni ochadi.

Ular o'rganuvchilarga ilgari mavjud bo'lmagan noyob o'quv ssenariylarini boshdan kechirishga imkon beradi. Foydalanuvchilar VR va AR yordamida murakkab tushunchalarni tasavvur qilishlari, turli ssenariylar bilan tajriba o'tkazishlari va amaliyotda ko'nikmalarni rivojlantirishlari mumkin.

Virtual reallik va kengaytirilgan reallik foydalanish usullari:

VR va AR ta'lim sifati va foydalanish imkoniyatini yaxshilash uchun yangi imkoniyatlarni taqdim etuvchi muhim ta'lim innovatsiyalaridir. Ta'lim jarayonida VR va AR ni qo'llashning ba'zi misollari:

Virtual ekskursiyalar: o'quvchilar o'z sinflarini tark etmasdan butun dunyo bo'ylab muzeylar, tarixiy obidalar va turli joylarga virtual sayohatlar qilishlari mumkin.

Malaka oshirish:

VR-dan foydalangan holda talabalar turli xil ko'nikmalarni mashq qilishlari mumkin, masalan, jamoat oldida so'zlash, haydash yoki asbob-uskunalar bilan ishlash, boshqariladigan va xavfsiz muhitda.

Hamkorlik:

Virtual reallik o'quvchilarga geografik joylashuvidan qat'i nazar, real vaqt rejimida loyihalar ustida birgalikda ishlash imkoniyatini beradi.

Interaktiv darsliklar:

AR yordamida darsliklar interaktiv 3D modellar, animatsiyalar va videolar bilan boyitilishi mumkin, bu esa materialni o'rganishni yanada qiziqarli va tushunarli qiladi.

Amaliy o'rganish:

AR o'quvchilar topshiriqni bajarish jarayonida to'g'ridan-to'g'ri ko'rsatmalar va ma'lumotlarga to'g'ridan-to'g'ri kirish imkonini beradi, bu esa o'quv jarayonini tezlashtiradi va bilimlarni mustahkamlashga yordam beradi.

O'quvchilar o'quv materiallariga qo'shimcha tushuntirishlar, illyustratsiyalar va kontekst qo'shish orqali o'z tajribalari va bilimlarini kengaytirish uchun AR dan foydalanishlari mumkin. Masalan, san'atni o'rganayotganda talabalar o'z ishlarini virtual galereyalarga joylashtirishlari mumkin, u yerda ular fikr-mulohazalarni olishlari va o'z ijodlarini dunyo bilan bo'lishishlari mumkin.

Misol uchun Geogebra mobil ilovasini qaraymiz.

GeoGebra - boshlang'ich maktabdan universitet darajasiga qadar matematika fanni o'rganish uchun mo'ljallangan interfaol geometriya, algebra, statistika va hisob-kitob ilovasi. GeoGebra ish stollari (Windows, macOS va Linux), planshetlar (Android, iPad va Windows) va veb uchun ilovalar bilan bir nechta platformalarda mavjud.

GeoGebra yaratuvchisi Markus Xoenvarter 2001-yilda Zalsburg universitetida magistrlik dissertatsiyasining bir qismi sifatida loyihani boshlagan. Muvaffaqiyatli Kickstarter kampaniyasidan so'ng GeoGebra o'z taklifini iPad, Android va Windows Store ilovalari versiyasini o'z ichiga olgan holda kengaytirgan. 2013-yilda GeoGebra o'zining CAS ko'rinishiga Bernard Parisse Xcasni kiritgan. Loyiha endi bepul (ochiq manbali qismlarga ega) va ko'p tilli bo'lib, Xohenvarter Linz universitetida o'z rivojlanishini davom ettirmoqda.

GeoGebra foydalanuvchilar uchun mavjud bo'lgan dasturiy ta'minot va bulut xizmatlarini kengaytirish uchun Avstriyaning Linz shahridagi bosh ofisdan birgalikda ishlaydigan tijorat va notijorat tashkilotlarni o'z ichiga olgan. 2021-yil dekabr oyida GeoGebra edtech konglomerati Byju's tomonidan taxminan 100 million dollarga sotib olingan.

GeoGebra – bu boshlang'ich maktabdan universitet darajasiga qadar fan, texnologiya, muhandislik va matematikani o'rganish va o'qitish uchun mo'ljallangan



interaktiv matematik dasturiy ta'minot to'plami. Tuzilmalar nuqtalar, vektorlar, segmentlar, chiziqlar, ko'pburchaklar, konus kesimlar, tengsizliklar, yashirin ko'phadlar va funksiyalar yordamida amalga oshirilishi mumkin, bularning barchasi keyinchalik dinamik ravishda tahrirlanishi mumkin. Elementlarni sichqoncha va sensorli boshqaruv elementlari yoki kiritish paneli orqali kiritish va o'zgartirish mumkin. GeoGebra raqamlar, vektorlar va nuqtalar uchun o'zgaruvchilarni saqlashi, funksiyalarning hosilalari va integrallarini hisoblashi mumkin. O'qituvchilar va talabalar GeoGebradan geometrik taxminlarni shakllantirish va isbotlashda yordam sifatida foydalanishlari mumkin. Shu bilan qo'shimcha Geogebra 3D bo'limida AR ya'ni kengaytirilgan reallik funksiyasi mavjud bo'lib unda chizilgan geometric shakllarni real hayotda telefon kamerasi orqali joylashtirish mumkin.

VR va AR o'quv jarayonini yanada interaktiv, qiziqarli va samarali qilish orqali o'zgartirish imkoniyatiga ega. Biroq, ushbu texnologiyalarni ta'limga muvaffaqiyatli integratsiya qilish uchun sifatli tarkibni ishlab chiqish, VR va AR uskunalarning mavjudligi va o'qituvchilarni yangi texnologiyalar bilan ishlashga tayyorlash kabi turli omillarni hisobga olish kerak.

Virtual reallik (VR) va kengaytirilgan reallik (AR) usullari innovatsion o'rganish uchun katta imkoniyatlarni taqdim etadi. Ular o'quvchilarga materialni o'rganishning yanada interaktiv, amaliy va vizual usullarini taklif qilish orqali ta'limga an'anaviy yondashuvlarni o'zgartirmoqda.

VR va AR-dan foydalanish talabalarga noyob o'quv ssenariylarini boshdan kechirish, interaktiv simulyatsiyalar yaratish, murakkab tushunchalarni tasavvur qilish va xavfsiz va boshqariladigan muhitda amaliy ko'nikmalarni rivojlantirish imkonini beradi. Ushbu texnologiyalar, shuningdek, hamkorlik va muammolarni hal qilish ko'nikmalarini rivojlantirishga yordam beradigan talabalar o'rtasidagi hamkorlik va aloqani rivojlantiradi.

Biroq, tegishli apparat va dasturiy ta'minotga, shuningdek moliyaviy va texnik imkoniyatlarga kirish bilan bog'liq cheklovlarni hisobga olish kerak. VR va AR-dan foydalanish ta'lim maqsadlariga erishishga qaratilgan bo'lishi uchun ta'lim dasturlarining sifatli mazmuni va rivojlanishini ta'minlash ham muhimdir. Ushbu omillarni hisobga olgan holda, innovatsion ta'lim texnologiyalaridagi VR va AR usullari yanada samarali va arzonroq o'rganish uchun yangi imkoniyatlarni taqdim etadi. Ular talabalarning qiziqishini kuchaytiradi, ularga murakkab tushunchalarni yaxshiroq tushunishga va amaliy ko'nikmalarni rivojlantirishga yordam beradi, chuqurroq va samaraliroq ta'lim tajribasini yaratadi.

Adabiyotlar ro'yxati.

1. Dunleavy, M., Dede, C., & Mitchell, R. (2009). Affordances and limitations of immersive participatory augmented reality simulations for teaching and learning. *Journal of Science Education and Technology*, 18(1)
2. Klopfer, E., & Squire, K. (2008). Environmental detectives—the development of an augmented reality platform for environmental simulations. *Educational Technology Research and Development* .

3. Hsiao, H. S., Chen, N. S., & Huang, S. Y. (2019). A review of augmented reality applications in education: Insights from the technological acceptance model. *Educational Technology & Society* .

4. B.E.Boymurodov -Innovatsion ta'lim texnologiyalarida virtual reallik (vr) va kengaytirilgan reallik (ar) usullari. Ijodkor o'qituvchi jurnali 5 iyun / 2023 YIL / 30 – SON

5. <https://uz.wikipedia.org/wiki/GeoGebra> **vikipediya materilalari**

6. <https://www.geogebra.org/calculator> GeoGebra - interactive learning materials

SLIDESGO PLATFORMASINING IMKONIYATLARI

Oqnazarov To'liq Jalilovich,

Samarqand viloyati pedagoglarni yangi metodikalarga o'rgatish milliy markazi, Aniq va tabiiy fanlar metodikasi kafedrasini dotsenti, pedagogika fanlari bo'yicha falsafa doktori (PhD). Tel.: +998937247062; E-mail: tulqinjalilovich@gmail.com

Shakarov Axror Amonqulovich,

Samarqand viloyati pedagoglarni yangi metodikalarga o'rgatish milliy markazi o'qituvchisi Tel.: (97)289-89-86, e-mail: axrorshakarov86@gmail.com

Annotatsiya. Maqolada slidesgo platformasining keng ko'lamli dizayn shablonlari, foydalanishning qulayligi, moslashuvchanligi, ta'lim resurslari va qo'llanmalar, bepul va premium haqida ma'lumot beriladi.

Kalit so'zlar: slidesgo, onlayn taqdimot, platforma, dizayn shablonlari, biznes va marketing, ta'lim va o'qituv, tibbiyot, google, premium.

Slidesgo – bu onlayn taqdimot yaratish uchun qulay va intuitiv platforma bo'lib, foydalanuvchilarga ko'p sonli dizayn shablonlarini taqdim etadi. Ushbu maqolada Slidesgo platformasining asosiy imkoniyatlari, foydalanuvchilarga taqdim etadigan qulayliklari va afzalliklari haqida batafsil so'z yuritimiz.

1. Keng ko'lamli dizayn shablonlari

Slidesgo platformasining asosiy afzalliklaridan biri bu uning keng ko'lamli dizayn shablonlarini taklif qilishidir. Platforma turli xil sohalar va mavzular uchun mo'ljallangan yuzlab shablonlarni o'z ichiga oladi:

- Biznes va marketing: Marketing strategiyalari, loyiha boshqaruvi, moliyaviy hisobotlar va boshqa ko'plab biznes ehtiyojlari uchun mos keladigan shablonlar.

- Ta'lim va o'qituv: O'qituvchilar va talabalar uchun o'quv materiallari, darslar va ilmiy ishlar taqdimotlari uchun maxsus shablonlar.

- Tibbiyot: Tibbiy tadqiqotlar, sog'liqni saqlash bo'yicha ma'lumotlar va boshqa tibbiyot mavzulariga mos shablonlar.

- Ijodiy ishlar: Dizaynerlar, san'atkorlar va boshqa ijodiy kasblar uchun yaratilgan shablonlar.

Slidesgo shablonlari turli xil ranglar, uslublar va tuzilmalar bilan ishlab chiqilgan bo'lib, har bir foydalanuvchi o'z ehtiyojlariga mos keladigan taqdimotni topishi mumkin.

2. Foydalanishning qulayligi

Slidesgo platformasi juda qulay va intuitiv interfeysga ega. Hatto texnologiya bilan juda yaxshi tanish bo'lmagan foydalanuvchilar ham osonlik bilan taqdimot yaratishlari mumkin:

- Ro'yxatdan o'tish va kirish: Slidesgo platformasiga ro'yxatdan o'tish juda oson. Foydalanuvchilar Google yoki boshqa pochta xizmatlari orqali tezda ro'yxatdan o'tib, tizimga kirishlari mumkin.

- Shablon tanlash va yuklab olish: Foydalanuvchilar o'zlariga yoqqan shablonni tezda tanlashlari va uni Google Slides yoki PowerPoint formatida yuklab olishlari mumkin.

- Tahrirlash qulayligi: Slidesgo shablonlari oson tahrirlanadigan qilib yaratilgan. Foydalanuvchilar Google Slides yoki PowerPoint yordamida shablonlarni o'z ehtiyojlariga mos ravishda o'zgartirishlari mumkin.

3. Moslashuvchanlik va moslashtirish

Slidesgo shablonlari juda moslashuvchan va foydalanuvchilarga ko'plab moslashtirish imkoniyatlarini taklif etadi:

- Matn va rasm qo'shish: Foydalanuvchilar o'z matnlarini, rasmlarini va grafik elementlarini shablonlarga osongina qo'shishlari mumkin.

- Ranglar va shriftlar: Slidesgo shablonlarida ranglar va shriftlarni o'zgartirish imkoniyati mavjud, bu esa har bir taqdimotni yanada shaxsiy va noyob qiladi.

- Animatsiyalar va effektlar: Shablonlarga animatsiyalar va boshqa vizual effektlar qo'shish mumkin, bu esa taqdimotlarni yanada qiziqarli va dinamik qiladi.

4. Ta'lim resurslari va qo'llanmalar

Slidesgo platformasi foydalanuvchilarga qo'shimcha resurslar va qo'llanmalar taqdim etadi:

- Darsliklar va video qo'llanmalar: Slidesgo foydalanuvchilarga taqdimot yaratish va tahrirlash bo'yicha batafsil darsliklar va video qo'llanmalar taqdim etadi.

- Blog va ilhom beruvchi maqolalar: Slidesgo blogida turli xil ilhom beruvchi maqolalar, taqdimot bo'yicha maslahatlar va boshqa foydali materiallar chop etiladi.

- Yordam xizmati: Platforma foydalanuvchilari uchun maxsus yordam xizmati mavjud bo'lib, ular har qanday savollariga tezkor javob olishlari mumkin.

5. Bepul va premium rejalar

Slidesgo platformasi bepul va premium rejalarini taklif etadi, bu esa foydalanuvchilarga o'z ehtiyojlariga mos variantni tanlash imkoniyatini beradi:

- Bepul reja: Bepul rejada foydalanuvchilar cheklangan sonli shablonlarga kirish imkoniga ega bo'lib, asosiy tahrirlash va yuklab olish funksiyalaridan foydalanishlari mumkin.

- Premium reja: Premium rejada foydalanuvchilar ko'proq shablonlarga, yuqori sifatli dizaynlarga va qo'shimcha funksiyalarga ega bo'lishadi. Bu rejada reklamasiz foydalanish imkoniyati ham mavjud.

Xulosa

Slidesgo platformasi taqdimot yaratish jarayonini osonlashtiruvchi va yanada qiziqarli qiluvchi ko'plab imkoniyatlarga ega. Keng ko'lamli dizayn shablonlari, foydalanish qulayligi, moslashuvchanlik va ko'plab qo'shimcha resurslar Slidesgoni taqdimot yaratish uchun ideal platformaga aylantiradi. Bepul va premium rejalar esa

har bir foydalanuvchiga o'z ehtiyojlariga mos keladigan variantni tanlash imkoniyatini beradi. Slidesgo bilan taqdimot yaratish yanada oson va samarali bo'ladi.

Foydalanilgan adabiyotlar ro'yxati:

1. "Slide:ology: The Art and Science of Creating Great Presentations" by Nancy Duarte.
2. "Presentation Zen: Simple Ideas on Presentation Design and Delivery" by Garr Reynolds.
3. "The Non-Designer's Design Book" by Robin Williams.
4. Coursera va Udemu kurslari.
5. Canva dizayn blogi.
6. Google Slides yoki PowerPoint qo'llanmalari

TA'LIMDA RAQAMLI TEXNOLOGIYALARDAN SAMARALI FOYDALANISH

Abduyev Sheroz Bobirovich,

Samarqand viloyat pedagoglarni yangi metodikalarga o'rgatish milliy markazi o'qituvchisi Email: abduyev@gmail.com. Tel: 90 270-73-42

Annotatsiya: Maqolada ta'lim jarayonida raqamli texnologiyalari, raqamli axborot, Googlening servis xizmatlar unda mavjud imkoniyatlardan ta'limni rivojlantirish jarayonida foydalanishning avfzalliklari taklif va tavsiyalar berilgan.

Kalit so'zlar: Raqamli axborot, ma'lumotlarni raqamlashtirish, raqamli texnologiya, LMS, MOOC, skrinkast, Google classroom, Moodle, Blackboard.





Elektron ta'lim zamonaviy hayotda muhim rol o'ynaydi, u nafaqat odatiy o'qitish formatidagi talabalar uchun, balki barcha toifadagi ta'lim ishtirokchilari uchun (ish paytida o'rganish, imkoniyati cheklangan talabalarning sifatli ta'lim olishi, yangi kasblar uchun kvalifikatsiya olish). Shunday qilib, masofaviy ta'limni qo'llash mamlakat ta'limini rivojlantirishga va birinchi navbatda nogironligi bo'lgan shaxslarga xizmat qiladi. Bugungi kunda ta'lim oluvchilar ko'plab imkoniyatlarga ega dasturiy vositalar, ijtimoiy tarmoqlar, ta'limni boshqarish tizimlari(LMS-learning management system), ommaviy ochiq onlayn kurslar(MOOC -massive open online courses) yordamida dunyoning qaysi nuqtasida bo'lishidan qat'iy nazar turli sohalarga oid bilimlarni o'zlashtirib, takomillashtirmoqdalar. Internet orqali o'qitish uchun o'zida turli xil servislar va instrumentlarni saqlovchi Web 2.0 texnologiyalaridan foydalaniladi. Bularga Vikipediya, bloglar, lahzali xabar almashish, ijtimoiy tarmoqlar kabi vositalar va xizmatlar, o'quvchiga kerak bo'lgan hamma o'rganish uchun foydali ma'lumotnomalarni misol keltirish mumkin. Bu nafaqat o'qituvchiga yangi ta'lim mazmunini yaratish va tarqatish imkoniyatlarini beradi, balki, talaba va o'qituvchi o'rtasidagi munosabatlarga o'zaro ta'sir qilishning yangi usullarini paydo bo'lishiga yordam beradi.

Hozirgi kunda elektron ta'lim platformalari (Google classroom, Moodle, Blackboard) ta'lim berish, ta'lim olish, o'z bilim va professional qobiliyatini rivojlantirmoqchi bo'lgan har qanday soha vakillari uchun qulay va samarali

vositadir. Ushbu platformalarda axborot texnologiyalari, kimyo, chet tillar, pedagogika va psixologiya, matematika, fizika, kiberxavfsizlik, dasturlash, muhandislik va boqa ko'plab kasblar bo'yicha masofadan turib o'zingizga qulay bo'lgan vaqtda, o'zingizga ma'qul malakali ustozlardan bilim olishingiz, kasbiy kompetentligingizni rivojlantirishingiz va shu o'rinda o'zingiz ham kurs va treninglar tashkil etishigiz mumkin bo'ladi.

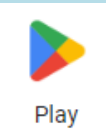
Googlening servis xizmatlar to'plami. Ta'limda ma'lumotlar bazalarining turli tumanligi, qimmatliligi, foydalanish uchun qulayligi, xavfsizlik va barqarorligi o'ta muhim sanaladi. Googlening servis xizmatlar to'plami sizning ana shunday talablaringizga javob beruvchi ko'pgina xizmatlarni sizga tavsiya qiladi:

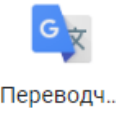
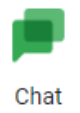
1 -jadval

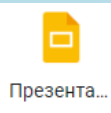
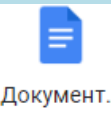
<i>Xizmat turi</i>	<i>Imkoniyati</i>
 Meet	Videomuloqot tashkil etishga mo'ljallangan xizmat turi bo'lib, onlayn mashg'ulotlar, muloqot va bahs munozaralar tashkil etish imkonini beradi
 Play	Telefon, planshet, televizorlarda foydalanish uchun turli mavzudagi o'yinlar, ilovalar, filmlar elektron kitoblar yuklab olish xizmati. Bunda onlayn kurslar va darsda foydalanish mumkin bo'lgan animasion darsliklarni yuklab oishingiz mumkin.
 Диск	Sizning ma'lumotlaringizni saqlash uchun mo'ljallangan bulutli xizmat turi. Ya'ni bunda siz o'zingizga kerak muhim ma'lumotlarni shu diskka joylashtirib, undan istalgan vqtda istalgan joyda cheklovlarsiz foydalanishingiz, kerakli manzilga yuborishingiz mumkin.
 Переводч...	Bu matnlarni turli tillarga tarjima qilishga mo'ljallangan xizmat turi bo'lib, istalgan tildagi matnni istalgan tilga va hatto rasm ko'rinishidagi ma'lumotlarni ham tarjima qilishingiz mumkin.
 Chat	Kontaktingizdagi insonlar bilan jonli muloqot qilish imkonini beruvchi xizmat turi.
 Календарь	Kalendar xizmati sizga kundalik, haftalik, oylik rejalarigizni tuzish uchun qulay ko'rinishga ega. Uning yordamida rejalarigiz uchun eslatmalar yaratishingiz mumkin.
 Презента...	Onlayn taqdimotlarni yaratish imkonini beruvchi xizmat turi bo'lib, sizda taqdimotlarning chiroyli dizaynidan foydalanib istalgan qurilmangiz orqali tezkor taqdimot yaratish imkonini beradi.
 Документ...	Ofis hujjatlarining tayyor shablonlari bilan boyitilgan xizmat turi bo'lib, tezkor tayyorlash talab etiladigan hujjatlarni nafaqat kompyuterda balki, mobil qurilmangiz yoki

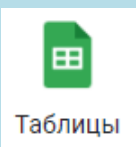
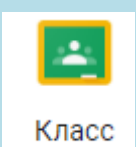
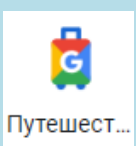
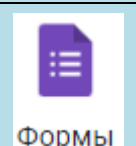
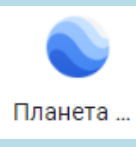
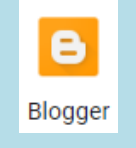
	planshetingizda ham tayyorlash imkonini beradi.
 Таблицы	Jadval shablonlari xizmatida siz uchun muhim maqsadlarda mavjud jadvallar berilgan bo'lib, shu bilan birga siz o'zingizga kerakli ko'rinishdagi jadvalni ham bu xizmat imkoniyatlaridan foydalangan hoda yaratishingiz mumkin.
 Класс	Onlayn kurs yaratish xizmati orqali siz o'z faningiz doirasida qo'shimcha onlayn darslar, to'garak mashg'ulotlari, onlayn o'quv kurslarini yaratib, onlayn darslarni tashkillashtirishingiz, o'quvchilarni baholash, topshiriq berish, sinovlar utkazishingiz mumkin.
 Путешест...	Sayohat xizmat turi sizga o'z hududingizdagi sayohatbop maskanlar va chet ellardagi sayyohat qilish mumkin bo'lgan maskanlar haqida ko'plab ma'lumotlarni taqdim etadi. Bundan tashqari bu xizmat turi geografiya o'qituvchilari uchun ham darsda foydalanish uchun qulay onlayn ma'lumotnoma vazifasini o'taydi.
 Формы	Formalar xizmat turi ham ko'plab hujjatlar, testlar, so'rovnomalarning tayyor shablonlarini tavsiya qiladi. Uning yordamida o'qituvchilar o'z fanlari dirasida onlayn testlarni tashkil etishlari mumkin.
 Планета ...	Planeta xizmat turi nafaqat yer sharidagi biz yashayotgan hududni balki, butun koinotni aylanib chiqish imkonini beradi. Bu xizmat turidan asronomiya, geografiya va tarix fani o'qituvchilari keng foydalanishlari mumkin.
 Blogger	Blogger xizmat turidan foydalanib siz o'z shaxsiy saytingizni yaratish va uni taqdim etish imkoniga ega bo'lasiz. Informatika darslarida o'quvchilarni veb-dizaynerlikka bo'lgan qiziqishlarini oshirishga xizmat qiladi.

Googlening servis xizmatlar to'plamining yana boshqa ko'plab turlari bor. Yuqorida keltirilgan xizmat turlarini ta'lim sohasiga qo'llash orqali o'quvchilarni nafaqat o'z fanimizga, balki internetning yangi imkoniyatlari, muhim jihatlaridan maqsadli foydalanishga yo'naltira olamiz.

Darslar samaradorligini oshirish, o'quvchilarni fanga bo'lgan qiziqishlarini o'stirishga xizmat qiluvchi vosita bu mavzular uchun tayyorlangan videodarslardir. Hozirgi kunda internet tarmog'ida ko'plab tayyor videodarslarni topishimiz mumkin, biroq bu videodarslar har doim ham bizning mavzumizni to'liq yoritib bera olmasligi mumkin. Bundan tashqari unda qo'yilgan reklamalar mazvuni o'rganish jarayoniga xalaqit beradi albatta. Shu sababli ham biz qaysi fan o'qituvchisi bo'lishimizdan qat'i nazar o'z mavzularimizni kengroq yoritib berish va o'quvchilarning fanga bo'lgan qiziqishini oshirish uchun videodarslar yaratish ko'nikmasiga ham ega bo'lishimiz zarur.

Ekranni yozib olish dasturlari yordamida o'qituvchi o'z fani uchun zarur videodarslarni yaratishi, onlayn darslar uchun taqdimotni namoyish etishi, turli xil mavzularda video ko'rinishidagi ma'lumotnomalarni tayorlashi mumkin.



1-rasm. Videokuzatuv dasturlari

Yuqorida sanab o‘tilgan dasturlardan foydalanishning muhim jihatlari bor. O‘rgatuvchi videodars uch turga bo‘linadi:

Skrinkast – kompyuter ekranini yozib olish va kadr ortida ovoz orqali videodagi holatlarga izoh berib borish bilan amalga oshadi. Bu ko‘proq kompyuter dasturlarini o‘rgatish uchun qo‘llash mumkin bo‘lgan a‘lo darajadagi usul hisoblanadi.

Videokuzatuv – bunda videoda sharhlovchi ko‘rinadi. U kamera oldida turib matnlarni o‘qib boradi. Bunday videolar ko‘pincha taqdimotlarni masalan, PowerPoint dasturida tayyorlangan taqdimotlarni o‘qib izohlab borish uchun qo‘llaniladi.

Videodars – o‘rgatuvchi rolik. Formatiga ko‘ra televideniye ko‘rsatuviga o‘xshaydi. Masalan, biror bir kulinariya dasturini eslang yoki biror bir ilmiy tadqiqot tajribalari ko‘rsatilgan videoni tushunish mumkin. Bu usulda yaratilgan videolar ideal senariylar bilan boyitilganligi bilan ajralib turadi. Endi xuddi shunday videodarslarning biror bir turini mustaqil tayyorlashimiz uchun nimalarga e‘tibor berish kerakligini qadamba-qadam ko‘rib chiqamiz.

Maqsadli auditoriyani aniqlang. Ko‘pchilik maqsadli auditoriyani tanlashga e‘tibor qaratmaydi. Biroq maqsadli auditoriyani tanlash videodarsni maksimal darajada foydali bo‘lishini ta‘minlaydi. Maqsadli auditoriya deganda kuzatuvchilarning yoshi, jinsi, qiziqishi, yashash hududi va shu kabi umumiy xususiyatlarini hisobga olib material tayyorlash tushuniladi.

Videodars uchun senariy tayyorlang. Senariy tayyorlash chiqishlaringizni tartibga solishga: videoda ishlatiladigan matnlarni tayyorlash, bildiriladigan fikrlarni, maslahatlarni tanlash olingan videodarsni yanada ta‘sirli va qimmatli bo‘lishiga yordam beradi. Bundan tashqari senariy tayyorlash nutqda tutilib qolishlar, bir xil so‘zni qayta-qayta takrorlash, yoki to‘xtab qolishlardan sizni himoya qiladi.

Senariy yozishni mavzuga oid eng qiziqarli faktni aytishdan boshlashingiz yoki ma‘ruzaning mavzusini qisqagina aytishdan boshlang. Senariyni o‘rtasidagi bildirilgan fikrlar dars mavzusini maksimal darajada yoritib berishi kerak. Senariyning oxirida umumlashtirib, yana bir bor asosiy fikrlarni ko‘rib chiqing va keyingi videoning kichkina anonsini tuzing. Senariy asosida videodarsning raskadrovkasini qilishingiz mumkin. Raskadrovka bu – asosiy tasvirlar ketma-ketligini ko‘rib chiqib tanlash va to‘g‘ri tartiblash. Videonamoyish davomida

uzatilayotgan tasvirga senariydagi soʻzlarning mos kelishini taʼminlaydi. Videoning davomiylik vaqtini bilish uchun skriptni Honomer xizmati orqali boshqaring. Honomer — matn miqdori boʻyicha kelajakdagi videoning davomiyligini aniqlaydi.

Yuqorida sanab oʻtilgan kompyuter dasturlaridan va axborot texnologiyalardan unumli foydalana oladigan har qanday oʻqituvchi avvalo, oʻz fanini oʻquvchilarga yaxshi yetkaza oladi, yangi va hayotiy maʼlumotlarga ega boʻladi, oʻz bilimni mukammallashtirgan holda nafaqat oʻflayn balki onlayn darslar tashkil etib oʻquvchilarga taʼlim berishi mumkin.

Узнайте сколько времени займет текст

Программа определит длительность озвучки текста в секундах, минутах, страницах

Темп: размерный (~100 сл/мин) стандартный (~120 сл/мин) быстрый (~140 сл/мин)

• Videodars - oʻrgatuvchi rolik. Formatiga koʻra televideniye koʻrsatuviga oʻxshaydi. Masalan, biror bir kulinariya dasturini eslang yoki biror bir ilmiy tadqiqot tajribalari koʻrsatilgan videoni tushunish mumkin. Bu usulda yaratilgan videolar ideal ssenariylar bilan boyitilganligi bilan ajralib turadi. Endi xuddi shunday videodarslarning biror bir turini mustaqil tayyorlashimiz uchun nimalarga eʼtibor berish kerakligini qadamba-qadam koʻrib chiqamiz.

Длительность текста: **0 мин 26 сек** Очистить поле

Слов: **51** Страниц: **0.1** (A4, шрифт Times New Roman, размер14)



Kamera va mikrofon tanlang. Video eng kamida HD formatda boʻlishi uning sifatini yaxshiligini anglatadi. Bunday videolarni olish uchun quyidagi veb-kamerlardan birini tanlashingiz mumkin. Video yozishga moʻljallangan kameralarning uch xil turi mavjud: ichki veb-kameralar, tashqi

vob-kameralar, professional HD kameralar. Bu kameralardan sifatli videodarslarni yozishda keng foydalaniladi. Koʻpincha ichki veb-kameralarda videodarslar olinganini kuzatamiz. Bu kamerada videoni sifatli olinishi uchun kuchli yoritilgan muhit boʻlishi talab etiladi. Tashqi veb-kamera anchagina mukammal

video yaratishga moʻljallangan qulay vosita hisoblanadi. Bunda ovoz va tasvir sifatini yaxshi boʻlishini taʼminlash mumkin. Professional veb-kameralar yuqori darajadagi videolarni olish imkonini bersada, byudjet jihatdan bu video ancha qimmat boʻlishi mumkin. Videolarning sifatini koʻtarib beradigan vositalardan yana biri bu mikrofon boʻlib, sizga koʻplab mikrofonlar ichidan eng qulay boʻlgan “Petlichka” mikrofonini tavsiya qilamiz. Bu mikrofon kiyimda yashiringa boʻlsada, ovozni yaxshi tutib oladi va tashqi shovqinlarni oʻtkazmaydi.

Videoni yozish uchun joy tanlang. Videoning ommalashuvi undagi fon va tasvirlarning qiziqarliligiga bogʻliq. Tanlangan joy videodarsning mavzusiga 100% mos kelishi kerak. Masalan: siz kimyoviy tajribani suratga olayotgan boʻlsangiz, syomka laboratoriyada tashkil etilishi maqsadga muvofiq.

Yoritgichlarni joylashtiring. Siz videodarsni ochiq tabiatda suratga olayotgan boʻlsangiz yoritilganlik darajasiga moslashib oʻrnatib olishingiz mumkin. Bu holat

bino ichida bo'lsa, yoritilganlik darajasiga albatta e'tibor qaratish zarur. Yorug'likni me'yorga keltirishning eng oddiy usuli: Videodars olib boruvchisini fondan 2-3 metr uzoqlikda joylashtirib unga tomon bitta yoritgichni yo'naltiring, boshqa ikkita chiroqni olib boruvchining orqasiga joylashtirib chiroqlarni fonga qaratib qo'ying. Fonga qaratilgan chiroqlar birinchi chiroqqa nisbatan ikki marta kuchliroq yoritishi kerak. Yoritishning yana bir oddiy va oson yo'li tabiiy yorug'lik bilan yoritishdir. Quyosh nuri ko'proq tushadigan binoni tanlang, deraza qarshisiga o'tiring, quyosh nuri yuzingizga tushgan holatda videoni sifatli tasvirga olishingiz mumkin.

Videoni bo'laklarga bo'lib yozib oling. Videoyozuv boshlanishidan oldin matnni ovoz chiqarib o'qing. Ovozingizni optimal balandligi va tempini belgilab oling, mikrofonni sinovdan o'tkazing. Matndan bir qism o'qigandan so'ng 5 soniya to'xtang, bu paytda kameradan ko'zingizni uzming. O'zingiz mustaqil videomaterial tayyorlashingiz professionallar bilan ishlaganga nisbatan ancha murakkab bo'lsada, buni eplash mumkin. Faqatgina quyidagi talablarga amal qiling:

- Barcha ofis texnikalari, konditsioner, xabar signallarini o'chiring;
- Videoni yopiq eshik ortida yozing;
- Bo'm-bo'sh, devorlari ovozni qaytaruvchi xonada imkon qadar ishlamang;
- O'tirgan stulingiz gichirlamaydimi tekshiring;
- O'chib-yonuvchi chiroq va chalinuvchi qo'ng'iroqlarni o'chirib qo'ying;
- Videodarsning maksimal davomiyligi 7 daqiqadan oshmasligi kerak;

Videolarni tahrirlovchi dasturlarni tanlab videoni tahrirlang. Videodarsni tasvirga olganingizdan so'ng uni tahrirlash zarurati paydo bo'ladi. Professional foydalanuvchilar uchun mo'ljallangan Sony Vegas yoki Adobe Premiere dasturlari sizga bir muncha tushunarsiz holatlarni keltirib chiqarishi mumkin. Buning uchun boshqa soddaroq dasturiy vositalardan foydalanishingiz mumkin. Misol sifatida Power Point dasturida slaydlar orasiga videoni joylashtirib ham qiziqarli videodars yaratishingiz mumkin.

Xulosa qilib shuni aytish mumkinki fan va texnologiya shiddat bilan rivojlanayotgan davrda zamonaviy o'qituvchi nafaqat o'z fani doirasidaga ma'lum bilimlar, balki hozirgi zamonning rivojlangan texnologiyalarini o'zlashtira olsagina bizning ta'lim tizimimiz jahon talablariga mos, raqobatbardosh kadrlarni jamiyatga yetishtirib bera oladi desak to'g'ri bo'ladi.

Foydalanilgan adabiyotlar

1. R.Ishmuxamedov, M.Yuldashv Ta'lim va tarbiyada innovatsion texnologiyalar.– T.:Nihol, 2016.
2. G'ulomov.S.S., va boshq. Axborot tizimlari va texnologiyalari. Toshkent., "Sharq", 2000.
3. Aripov M.A., Maraximov A.R. Informatika, Informatson texnologiyalar. Darslik., T: TDYuI., 2004.
4. R.X.Alimov. Axborot texnologiyasi va tizimlari ,T.: 2011.-36 b.
5. A.R.Miraximov., S.I.Raxmonqulova. Internet va undan foydalanish asoslari, T.: 2001-38 b.
6. A.Cho'ponov, N.Zoirov, O.Shukurova, G.Sherboboyeva, Kompyuter grafikasi va dizayni fanidan ma'ruzalar matni, Qarshi 2009 y.76-b.

7. А. Абдуқодиrow, А. Пардаев , Масофали та'лим назарияси ва амалиyоти, Т. 2010 у, 136 В.

8. Гильмутдинов.А.Х. Электронное образование на платформе MOODLE. Казань, КГУ. – 2008.–169 с.

8. Энгель В. Moodle для новишков. Обзор возможностей Moodle в вопросах и ответах / В. Энгель. – Moodle Center, 2012 — 18 с.

ТА'ЛИМНИ РАҚАМЛАСHTИРИШ SHAROITIDA O'QITUVCHINING KASBIY RIVOJLANISHI

Shakarov Axror Amonqulovich,

O'zbekiston-Finlandiya pedagogika instituti mustaqil tadqiqotchisi

Tel.: (97)289-89-86, e-mail: axrorshakarov86@gmail.com

Barchamizga ma'lumki, bugungi kunda raqamli texnologiyalarning rivojlanishi ta'imga yondashuvlarni o'zgartirmoqda. Zamonaviy umumta'lim maktabi o'qituvchilari zamonaviy hayotning barcha talablariga va raqamli jamiyatda zamonaviy hayot uchun zarur bo'lgan raqamli texnologiyalardan foydalanish bo'yicha yangi bilim, ko'nikma va raqamli ko'nikmalarni rivojlantirishga to'liq javob beradigan darajada bo'lishi kerak.

Raqamli texnologiyalarni rivojlantirish zamonaviy ta'limning asosiy vazifalaridan biri bo'lib, ta'lim va o'qitish sifatini oshirish, uzluksiz o'qituvchilar ta'limini o'zgartirishdagi eng muhim qadam bo'lib hisoblanadi.

Yangi texnologik inqilob sun'iy intellekt, robototexnika va virtual haqiqat kabi raqamli texnologiyalarning keng tarqalishiga olib keldi. Raqamlashtirishning bunday sur'atlari aksar insonlarning raqamli muhit vositalarini qo'llash sohasidagi malaka va ko'nikmalarini rivojlanishini oshiradi. Aynan shundan raqamli savodxonlik, zamonaviy insonning raqamli ko'nikmalarini rivojlanish masalalari ayniqsa professional muhitda dolzarb bo'lib bormoqda.

Raqamli savodxonlik (digital literacy) raqamli texnologiyalar va internet resurslaridan xavfsiz va samarali foydalanish uchun zarur bo'lgan bilim va ko'nikmalar majmui bilan belgilanadi. Bu insonning zamonaviy raqamli texnologiyalardan ish joyi va hayotida ishonch bilan qo'llay olishi, bir nechta manbalardan olingan ma'lumotlarni qidirish va baholash universal qobiliyatini belgilaydi. Bunday raqamli savodxonlik raqamli asrda umumbashariy umuminsoniy ahamiyatga molik xususiyatga ega bo'lib, bu jamiyatning barcha a'zolariga kerak va shaxsning muhim axborot madaniyatini shakllantiradi.

Raqamli savodxonlik zamirida raqamli kompetensiya (digital competencies) yotadi. Raqamli texnologiyalardan foydalanish sohasidagi turli xil muammolarni hal qilish qobiliyati: raqamli texnologiyalardan foydalanib kontent yaratish va foydalanish, shu jumladan ma'lumotlarni qidirish va almashish, savollarga javob berish, boshqa odamlar va kompyuter dasturlari bilan o'zaro aloqa qilish. Raqamli kompetensiya raqamli hamkorlik, xavfsizlikni ta'minlash va muammolarni hal qilish qobiliyatini o'z ichiga olishi kerak.

Raqamli ko'nikmalar (digital skills) - aholining shaxsiy kompyuterlar, Internet va raqamli texnologiyalarning boshqa turlaridan foydalanish sohasidagi malakasi, shuningdek, insonlarning tegishli bilim va tajribaga ega bo'lish istaklari. Raqamli ko'nikmalar insonlarga raqamli kontentni yaratish va almashish, muloqot qilish va o'rganish, ish va umuman ijtimoiy faoliyatda samarali va ijodiy o'zini o'zi anglash uchun muammolarni hal qilish imkonini beradi.

Raqamlashtirish zamonaviy maktab ta'lim jarayonini yanada moslashuvchan, rivojlanayotgan "raqamli dunyo"da raqobatbardosh mutaxassislarni shakllantirish uchun zarur. Shu bilan birga, zamonaviy yosh avlodning raqamli madaniyati hamda raqamli ko'nikmalarini shakllantirish va takomillashtirish uchun asosiy mas'uliyat o'z o'quvchilaridan farqli o'laroq, zamonning so'nggi muammolariga kamroq moslashgan, yetarlicha harakatchanlikka, mobillikka ega bo'lmagan o'qituvchilar tarkibiga tushadi.

Shuning uchun zamonaviy maktab va o'qituvchi o'zining raqamli kompetentsiyasini qanday oshirishligini, raqamli texnologiyalarni o'quv jarayoniga keng joriy etish jarayonini qanday boshqarish kerakligi va bu texnologiyalar maktabga nima olib kelishi mumkinligini bilishi muhim. Zamonaviy o'qituvchi har qachongidan ham ko'proq, uning raqamli madaniyatini belgilaydigan va o'z sinfida yangi texnologiyalardan ishonchli foydalanishga imkon beradigan tizimli bilim va ko'nikmalarga, yangi professional kompetensiyalarga muhtoj.

Zamonaviy hayot uchun zarur raqamli jamiyatda Internet-texnologiyalarni rivojlantirish va tarqatish, infratuzilmani modernizatsiya qilish va o'quv jarayonining texnologik samaradorligini oshirish ta'lim dasturlarini hamda joriy bilim, ko'nikma va yangi raqamli ko'nikmalarni o'zlashtirishni sifatini oshirishni ta'minlaydi. Shu bilan birga, yangi raqamli texnologiyalar bilan qanday ishlashni bilmagan o'qituvchilar, ta'limning yangi mazmuni, o'qitish uslublari, baholashning zamonaviy yondashuvlarini o'zlashtirmaganlar taklif qilingan innovatsiyalarni amalga oshirilishini ta'minlay olmaydi.

Yangi axborot voqeligi, zamonaviy insonning turmush tarzi zamonaviy mutaxassisning axborot madaniyati va axborot texnologiyalari kompetentsiyasini rivojlantirish talablarini ilgari suradi. Shu bilan birga, umuman axborot madaniyatining past darajasi raqamli texnologiyalarni sifatli rivojlantirish, modernizatsiya qilish, butun mamlakat, uning raqobatbardoshligi va milliy xavfsizligi, aholi turmush

darajasi va sifatini oshirish uchun jiddiy to'siq bo'ladi. Shuning uchun yangi raqamli kompetensiyalarni shakllantirish asosiy bilimlar bilan bir qatorda tarmoqdagi o'zaro ta'sirga asoslangan zamonaviy raqamli texnologiyalardan foydalanishning maxsus madaniyati turli xil ma'lumotlarning hajmi va mavjudligini sezilarli darajada oshirish sharoitida O'zbekiston ta'lim tizimining strategic vazifasidir.

Tadqiqotchilar ta'limda zamonaviy raqamli texnologiyalarni joriy etish va rivojlantirish, raqamli iqtisodiyotning paydo bo'lishi sharoitida O'zbekistonda ta'lim tizimining transformatsiya maqsadlarini belgilashning asosiy shartlarini aniqladilar:

- uzluksiz ta'limning samarali tizimini shakllantirish zarurati;
- ta'lim xarajatlarini sezilarli darajada kamaytirishning umumiy tendentsiyasi.

Ta'limni raqamlashtirish jarayoni axborot-kommunikatsiya texnologiyalarini amalga oshirish va rivojlantirish bilan bog'liq. Shu bilan birga tadqiqotlarda zamonaviy raqamli texnologiyalar jamiyatni axborotlashtirish davrida pedagogika va predmet usullarining bir qismiga aylanib borishini qayd etadi. Ta'lim metodologiyasi axborotga, pedagogikaning predmeti esa shaxsning axborot madaniyatiga, shu jumladan axborot xavfsizligi, media kompetentlik va media madaniyat aspektlariga aylanadi.

Pedagogik va axborot texnologiyalari integratsiyasi zamonaviy ta'lim standartlarini amalga oshirish uchun didaktik vosita va tadqiqot vositalari to'plami sifatida qaraladi.

Birinchi, boshqa ko'plab faoliyat sohalarida bolalar va kattalar tomonidan faol foydalaniladigan samarali raqamli texnologiyalar va vositalar ta'lim tashkilotlarida yetarli emas.

Ikkinchi, ta'lim tashkilotlari ta'limni shaxsiylashtirish uchun raqamli texnologiyalar imkoniyatlaridan foydalanmaydi (traektoriyani tanlash, o'quv materiallarining xilma-xilligi, o'rganishda qiyinchiliklar bo'lsa), o'quvchilarning motivatsiyasini oshirish (interfaol o'quv materiallari, ta'lim o'yinlari), pedagoglar va boshqaruvchilarning muntazam faoliyatini osonlashtiradi (monitoring, hisobot berish, ishlarni tekshirish).

Yangi raqamli texnologiyalar an'anaviy texnologiyalarga asoslangan zamonaviy maktab tomonidan hal etilmaydigan yoki yomon hal qilinadigan asosiy ta'lim vazifalarini hal qilish imkonini beradi.

Qo'shimcha kasbiy ta'lim tizimini sifat jihatidan qayta qurish va o'qituvchi, "kelajak" o'qituvchisining kasbiy mahoratini oshirish sharti bilan zamonaviy raqamli texnologiyalarni o'quv jarayoniga faol joriy etish mumkin.

O'zbekistonda maktab ta'limini sifat jihatidan yangilash va raqamlashtirish quyidagi majburiy shartlar bilan amalga oshirilishi mumkin:

1) ta'limda yangi raqamli texnologiyalarni tarqatish orqali raqamli ta'lim muhitini yaratish, shu bilan birga mobil texnologiyalardan foydalanishni ta'minlash orqali;

2) zamonaviy raqamli ta'lim kontentini, yangi o'quv-uslubiy majmualarini rivojlantirish;

3) o'qituvchining sifatli kasbiy rivojlanishini ta'minlashni, yangi raqamli ko'nikmalarni o'zlashtirish uchun motivatsiyani oshirishni, raqamli ta'lim kontentidan foydalanishni uzluksiz pedagogik ta'lim tizimini o'zgartirishni transformatsiya qilish orqali.

Xorijiy va mahalliy tadqiqotchilar ta'limni raqamlashtirishni, umumiy ta'lim tizimida o'sib kelayotgan avlodning yangi raqamli ko'nikmalarini shakllantirishni davlatning keyingi ijtimoiy-iqtisodiy rivojlanishi uchun yuksak ahamiyati va ustuvorligini ta'kidlashadi.

Xulosa. Ta'lim jarayonining texnologik samaradorligini, ta'limning moslashuvchanligini, shuningdek, o'quvchilarning qiziqishi va motivatsiyasini oshirishni ta'minlaydigan kontseptual qoidalarni ishlab chiqish va amalga oshirish

butun o‘qituvchilar jamoasiga talablarni oshiradi, o‘qituvchilardan yangi kasbiy va raqamli ko‘nikmalarni, raqamli kontentni ishonchli o‘zlashtirishni talab qiladi.

Foydalanilgan adabiyotlar ro‘yxati.

1. O‘zbekiston Respublikasi Prezidentining 2020-yil 5-oktabrdagi PF-6079 sonli ““Raqamli O‘zbekiston 2030” strategiyasini tasdiqlash va uni amalga oshirish chora-tadbirlari to‘g‘risida”gi farmoni.

2. A.X. Maxmudov Zamonaviy ta’limni rivojlantirishda raqamli texnologiyalarning o‘rni. Yangi O‘zbekistonda pedagogika fanini innovatsion rivojlantirish istiqbollari: nazariya va amaliyot. 2020 y.

3. Ibragimov A.A. Xalq ta’limi xodimlari malakasini oshirish tizimini modernizatsiyalash parametrlari: Monografiya. – Toshkent: Navro‘z nashriyoti, 2019. – 180 b.

XXI ASR TA’LIMINING DOLZARB MASALALARI: HAYOT DAVOMIDA O‘QISH, SUN’IY INTELLEKT, “YASHIL SHAHAR”, TA’LIMNI RAQAMLASHTIRISH VA KOMPETENSIYALARNI RIVOJLANTIRISH.

Sh.N.Turdiyeva,

*Buxoro vioyat pedagoglarni yangi metodikalarga o‘rgatish milliy markazi,
“Aniq va tabiiy fanlar metodikasi” kafedrası o‘qituvchisi*

Annotatsiya. Jamiyatimiz taraqqiyotining hozirgi davrida tabiiy fanlarning tutgan o‘rni tobora ortib bormoqda. Ushbu masalalarga oid bilimlarni beruvchi ta’lim yo‘nalishi hamda ular o‘rtasidagi munosabatlarni optimallashtiruvchi sohalardan biri biologiya fanidir. Zero biologiya fani tabiat tizimidagi organizmlar, jumladan, kishilar va ularning atrof – muhit bilan munosabatlariga doir tushuncha, voqelik, hodisa va jarayonlarni tadqiq quluvchi fandır. Organizmlar ayniqsa, kishilik jamiyati yashar va rivojlanar ekan, uning faoliyati muqarrar ravishda atrof - tabiat bilan bevosita yoinki bilvosita bog‘liq bo‘ladi. Ekologik xavfsizlik esa eko tizimlarning ya’ni organizmlar yashaydigan tabiiy muhitning abiotik, biotik va antropogen omillar ta’sirida turli ko‘lam hamda tezlikda yuzaga keluvchi salbiy holatlardan va ularning davomiyligidan saqlanganlik holatidir.

Аннотаци. В современный период развития нашего общества возрастает роль естественных наук. Одной из областей образования, дающей знания по этим вопросам и оптимизирующей взаимосвязь между ними, является наука биология. Ведь биология – это наука, изучающая понятие, реальность, события и процессы организмов в природной системе, включая людей, и их взаимоотношения с окружающей средой. Поскольку организмы, особенно человеческое общество, живут и развиваются, его деятельность неизбежно прямо или косвенно связана с окружающей средой. Экологическая безопасность – это состояние сохранности экосистем, то есть естественной среды, в которой обитают организмы, от негативных ситуаций и их продолжительности, которые происходят в разных масштабах и скоростях под воздействием абиотических, биотических и антропогенных факторов.

Kalit soʻzlar: biologiya, oʻqitish metodikasi, ekologiya, oʻqitishning dolzarb muommolari, zamonaviy biologiyaning yutuq va kamchiliklari.

Biologik bilim negizida rivojlanadigan ekologik bilim mamlakatimizda dolzarb masalalardan biri boʻlib, Respublika Konstitutsiyasida ham qayd etilgan. Asosiy qonunimizda: “Yer, yer osti boyliklari, suv, oʻsimlik va hayvonot dunyosi hamda boshqa tabiiy zahiralari umummilliy boylikdir, ulardan oqilona foydalanish zarur va ular davlat muhofazasidadir”, - deb taʼkidlangan. Zero, ekologik xavfsizlikni nafaqat mahalliy, balki milliy, mintaqaviy va global miqyosda taʼminlashga har bir kishi hissasini qoʻshmogʻi kerak.

Insoniyat va jamiyatlar rivojida kelajak avlod milliy va umumbashariy moddiy meros va boyliklarning yuqori ahamiyati haqida tasavvurga va bilimga ega boʻlishi kerak:

- Biologiyaning predmeti, tushunchalari, tarkibiy qismlari, uning jamiyat taraqqiyotida tutgan oʻrnini;

- Oʻzbekistonning iqtisodiy va siyosiy mustaqilligini taʼminlash imkonini beruvchi tuzilmani vujudga keltirish, uning milliy mustaqillikni mustahkamlash va milliy taraqqiyotdagi ahamiyatini;

- globallashtirish jarayonlari va ekologik tahdidlarni;

- ekologik maʼnaviyatdagi milliy va umuminsoniy jihatlarni;

- uning tarixiy, ilmiy-nazariy va amaliy zaminlarini, inson ekologik maʼnaviyatishakllanganligining asosiy mezonlarini bilishi kerak.

Ekologik maʼnaviyat inson ruhiy kamolotining muhim mezonlaridan birini tashkil qiladi. U millat abadiyligini va mamlakat taraqqiyotini taʼminlashdagi ustuvor omil hisoblanadi.

Jamiyatimizda taʼlim-tarbiya tizimini sogʻlom insonparvarlik yoʻnalishida qayta tashkil etish, uni zamon talablari darajasiga koʻtarish, barkamol, maʼnaviy dunyosiboy, axloqiy pok, komil insonlarni tarbiyalash kechiktirib boʻlmaydigan, davlat ahamiyatiga, millat kelajagiga molik vazifa boʻlib turibdi. «Biologiya» fanini umumiy oʻrta taʼlim tizimida oʻqitilishi ham ana shu muhim vazifani amalga oshirilishiga xizmat qilmogʻi lozim. Umumiy biologiya fani hayotning fan oʻrganadigan hamma rivojlanish darajalariga doir asosiy qonunlarni oʻz ichiga oladi:

-Biologik jarayonlar va xodisalarning mexanizmlari sohasidagi ajobiy kashfiyotlar bilan tanishtiradi.

-Odamning biosferada tutgan oʻrnini va uning biosfera uchun javobgarlik hisini uygʻotadi.

-Integratsiyalovchi ahamiyatga ega.

-Ilgari oʻrganilgan va organik olamning asosiy qonuniyatlariga boʻysunadigan faktlar tarixiy naqta nazardan sistemalashtiradi.

-Rivojlanish jarayonlarining dialektikxarakterini (irsiyat va oʻzgaruvchanlik xodisalarning, progress va regressning, assemilyasiya va dissimilyasiya va boshqa protssslarning oʻzaro qarama-qarshiligini) tushunishni oʻrgatadi.

- Hayot vabuton organik olam xodisalarining moddiy xarakterda ekanini faktlar asosida izohlaydi.

- Tabiat g'oyat xilma-xil va murakkab bo'lishiga qaramay uni bilish mumkin ekanligi haqida asosli dalillarga ega bo'ladi.

- O'quvchilarni falsafiy masalalarga yaqinlashtirib, ularda dunyoqarash fikrlarini shakllantiradi.

- Organik olam uchun umumiybo'lgan va hozirgi vaqtda insoniyat oldida turgan eng zarur muammolarni o'z ichiga oladigan hayot qonuniyatlarini o'rgatadi.

- Qonunlarni bilish asosida tabiatdan oqilona foydalanish, uni qo'riqlash va ko'paytirish kabi malaka va ko'nikma shakllanadi.

-Tabiat va jamiyat hodisalarini to'g'ri izohlash qobiliyatinihosil qiladi.

- O'z ish faoliyatida bio ekologik ishlarni rejalashtirish va amalga oshirish ko'nikmasiga ega bo'lishiko'nikma vam alakasini shakllantiradi.

Biologiya fanini rivojlantirish istiqbollari shundan iboratki, bu fan odamzotga uni oziq-ovqat bilan ta'minlashga, kasalliklarni bartaraf etishga, umrni uzaytirishga, uning hayotini ta'minlovchi tabiat ne'matlarini qayta hosil qilishga, boshqa har qanday fandan ko'ra ko'proq bag'ishlangandir. Biologiya qonuniyatlarini bilish natijasida tabiatni muhofaza qilish, biosferani ifloslanishidan saqlash ayniqsa, irsiy kasalliklar, mutatsiyalar (ichkilikbozlik, chekish, giyohvandlik, axloqsizlik natijasida kelib chiqadigan kasalliklar)ning oldini olish imkonlari, uy hayvonlarning selmahsul zotlarini yaratish, ekinlarning serhosil navlarini yaratish kabi vazifalarni amaga oshirish uchunbiologik bilimning ko'nikma va malakalarishakllanishi zarur. Ma'lumki, ekologik buzilishlar yaqin qarindosh-urug'larning nikohlanishi, turmush tarziga to'liq rioya qilmaslik va boshqa sabablarga ko'ra tug'ilgan bolalarning o'sishi va rivojlanishida irsiy, yurak qon-tomir sistemasi, ruhiy (nevroz) kasalliklar, nafas va ovqat hazm qilish organlarida surunkali kasalliklar ko'plab uchramoqda, bunday muamolardan tashqari oldimizda tabiatning qayta hosil qiluvchi kuchlarini buzmagan, balki butun choralar bilan unga ko'maklashgan holda "Uning resurslardan qanday foydalanish mumkin?" degan katta muammo turibdi.

Bu kabi muammolar esa biologiya fanining nazariy bilimlariga asoslangan holda amaliyot asosida kengroq o'rganishni taqazo etadi. Hozirgi davrda hamma sohada fanning o'rni va mavqei tobora ortib bormoqda, Yangi texnika va texnologiyaga keng yo'l ochish, uni malakali boshqara oladigan va ayni chog'da ekologik madaniyatni o'zida mujassamlantirgan, ma'naviy barkamol kadrlarga ijtimoiy talab tobora ortib bormoqda. Ma'lumki, ilmiy-texnika inqilobining ijtimoiy tabiiy oqibatlarini butun taraqqiyparvar insoniyatni jiddiy tashvishga solayotgani sir emas. Binobarin, ro'y berayotgan fan va texnika rivojini har bir jamiyat ekologik muhitini sog'lomlashtirish bilan uzviy bog'liq holda borishini ta'minlash favqulodda muhim vazifalardan biridir.

References

1. Tolipova J.O. Biologiyani o'qitishda innovatsion texnologiyalar. Darslik. "CHO'lpon" T.: 2011 - 128 b.

2. Tolipova J.O, G'ofurov A.T.-Biologiya ta'limi texnologiyalari. "O'qituvchi" T.: 2002 - 128 b.

3. Tolipova J.O., G'ofurov A.T. Biologiya o'qitish metodikasi. T.: Bilim, 2004, - 160 b.

4. Bosiers, M., & Schneider, P. A. (Eds.). (2009). Critical limb ischemia. Informa Healthcare.

5. Svetukhin, A. M., Karlov, V. A., IuA, A., Matasov, V. M., & Blatun, L. A. (1990). General principles of the treatment of suppurative wounds and suppurative surgical diseases. *Khirurgiia*, (12), 79-84.

ТЕХНОЛОГИЯ РАЗВИТИЯ ТОЛЕРАНТНОЙ КУЛЬТУРЫ У УЧАЩИХСЯ НАЧАЛЬНЫХ КЛАССОВ

Уразова Марина Батыровна,

*Профессор, доктор педагогических наук кафедры
педагогики ТГПУ имени Низами*

Зарипова Антонина Рустамовна,

Магистрант Kimyo International University in Tashkent

Исламбекова Дилфуза Зафаржон кизи

*Студентка центра переквалификации психологии при
ТГПУ имени Низами*

Аннотация. Цель данной статьи заключается в теоретическом анализе формирования основ толерантности культуры у учащихся начальных классов. В работе представлен обзор литературы по теме, описывающий ключевые понятия толерантности, культуры и особенности формирования толерантности у детей младшего школьного возраста.

Ключевые слова: толерантность, виды толерантности, начальная школа, воспитание толерантности, толерантная культура, толерантное взаимодействие.

Annotation. The purpose of this article is a theoretical analysis of the formation of the foundations of cultural tolerance in primary school students. The paper presents a review of the literature on the topic, describing the key concepts of tolerance, culture and features of the formation of tolerance in primary school children.

Key words: tolerance, types of tolerance, primary school, education of tolerance, tolerant culture, tolerant interaction.

Введение. Проблема формирования толерантности культуры у детей стоит особенно остро в современном мире, где различия в культурных и этнических особенностях становятся все более заметными. Учащиеся начальных классов находятся на этапе активного формирования своей социальной и культурной идентичности, именно поэтому важно понять, каким образом можно содействовать развитию их толерантности и уважения к культурным различиям.

Укоренение толерантности в школе, формирование отношения к ней как к важной ценности общества, играют важную роль в развитии культуры мира на Земле. В возрасте младшей школы дети начинают включаться во взрослую жизнь, формируют свою социальную идентичность и учатся взаимодействовать со сверстниками. В этот период особенно важно формировать навыки

толерантного поведения, учитывая, что младшие школьники являются наиболее уязвимыми участниками образовательного процесса, так как сталкиваются с различными жизненными сложностями, затрагивающими различные сферы личности.

Следующие стратегические документы стали объективным выражением подхода к воспитанию у детей толерантности в современном обществе: Декларация прав ребенка, Конвенция ООН о правах ребенка, Всемирная декларация об обеспечении выживания, защиты и развитии детей.

В исследованиях в области психологии и педагогики (проведенных Л.С. Выготским, А.А. Люблинской, В.А. Запорожцем, А.Н. Леонтьевым, и С.Л. Рубинштейном) отмечается, что младший школьный возраст играет ключевую роль в формировании положительного отношения к представителям других национальностей и культурной толерантности. В этом возрасте ребенок уже начинает осознавать свою ответственность за свои поступки и отношение к окружающим людям.

В научных работах таких ученых, как Р.Р. Валиева, З.Т. Гасанова, И.И. Серова, С.К. Бондырева и других, были изучены общие теоретические аспекты проблемы формирования толерантности. В рамках этнического образования, этнической педагогики и этнической психологии этот вопрос также рассматривали педагоги-теоретики, такие как В.С. Агеев, Г.Н. Волков, А.И. Доронченков, В.Г. Крысько, О.Д. Мукаева, А.Б. Панькин, Г.У. Солдатова.

Образовательная политика Узбекистана отражает национальные интересы в области образования и применяется к мировому сообществу с учетом общих тенденций мирового развития. Эти тенденции требуют значительных изменений в системе образования из-за перехода к информационному обществу после индустриального, расширения масштабов международного взаимодействия и увеличения важности факторов коммуникабельности и толерантности.

Среди основных проблем воспитания вызывают беспокойство вопросы о том, что учить и как воспитывать, как научить детей любить свою страну, национальную культуру, уникальность и традиции своего народа, свою семью. Этот вопрос беспокоит каждого из нас.

Примером может служить наследие В. А. Сухомлинского, который отмечал: «Особая сфера воспитательной работы – ограждение детей, подростков, юношества от одной из самых больших бед – пустоты души, бездуховности... Настоящий человек начинается там, где есть святыни души...»

Идеи воспитания и уважения развивали джадиды, великие педагоги-просветители, к примеру А. Авлони, котрый писал : «Воспитание для нас - вопрос жизни или смерти, спасения или гибели, счастья или беды»

Одной из основных целей воспитания толерантности является подтверждение значимости человеческого достоинства и неприкосновенности каждой личности. Создание учебной среды, способствующей развитию толерантности учащихся и их саморазвитию, является общей задачей

начального общего образования на основе национальных воспитательных идеалов.

Все исследования имеют огромное значение для педагогики как научной дисциплины и практики, однако проблема изучения процесса формирования толерантности у подростков остается недостаточно исследованной. Очень важно осмыслить воспитание толерантности у младших школьников с учетом эффективности формирования этого качества как части личности.

Школа играет значительную роль в решении проблем воспитания и формирования личности как носителя гуманистических и толерантных идей в условиях поликультурных отношений. Эффективное формирование толерантной культуры у детей младшего школьного возраста через этнопедагогику возможно благодаря системному и целенаправленному процессу воспитания, который должны осуществлять семья и школа при создании соответствующих организационно-педагогических условий и использовании эффективных средств, форм и методов формирования толерантности учащихся.

Ребёнок в начальной школе очень сильно зависит от эмоций, которые он получает от родителей и учителя. Он нуждается в том, чтобы его окружали положительные эмоции, и именно родители и учитель играют ключевую роль в формировании его поведения. Поэтому важно, чтобы учитель и родители работали вместе над развитием толерантности у ребёнка в этом возрасте.

Воспитание толерантности включает в себя не только понимание понятия «толерантность» и развитие толерантной личности, но также укрепление доверия, воображения, сочувствия и сопереживания, а также понимание различий между людьми. Работа педагога должна быть направлена не только на передачу информации, но и на формирование ценностей у детей. Важно организовать диалог ребенка с культурой, сверстниками и педагогами, в ходе которого ребенок узнает о себе и о других, определяет свои предпочтения и отвращения, и приходит к собственным выводам.

Исследование научно-практических работ подтверждает, что система народного воспитания, основанная на воспитательных традициях, способствует установлению общих нравственных ценностей и играет решающую роль в формировании толерантности у детей младшего школьного возраста. Народные средства воспитания, такие как поговорки, пословицы, сказки, легенды, колыбельные песни и игры, отражают национальное богатство педагогической культуры и выражают такие ценности, как уважение к старшим, гостеприимство, скромность, трудолюбие, высокая нравственность, правдивость, честность и терпимость к различию. В научной педагогике эти нравственные качества трактуются как "толерантность", которая означает уважение, принятие и правильное понимание разнообразия культур, форм самовыражения и способов проявления человеческой индивидуальности. Толерантности способствуют знания, открытость, общение и свобода мысли, совести и убеждений. Расширение знаний учащихся о различных народах, живущих как в республике Узбекистан, так и на другие территориях, позволит

формировать взаимопонимание и естественную готовность к продуктивному межнациональному и межкультурному взаимодействию.

Гуманизация воспитания и образования неразрывно связана с изменениями представлений о сущности педагогического воздействия, о роли педагога в учебном процессе и роли учащихся - не как пассивных наблюдателей, а как активно участвующих субъектов деятельности.

Именно от педагогических усилий и личностных качеств формируемое у учащихся качество толерантности становится стабильным.

Толерантность означает, что гражданское общество может мирно сосуществовать, люди могут взаимодействовать и влиять друг на друга, и различные национальные культуры могут гармонично развиваться только при условии равноправия и уважительного отношения к различным проявлениям национальной самобытности.

Формирование основ толерантной культуры у учащихся начальных классов играет важную роль в создании гармоничного общества. Работа над развитием уважения к различиям, понимания и принятия других культур и мнений должна начинаться с самого раннего возраста. Обучение толерантности в школе способствует формированию у детей умения конструктивно взаимодействовать, решать конфликты без насилия и стремиться к сотрудничеству. Важно продолжать работу над развитием толерантности учащихся на протяжении всего обучения, уделяя особое внимание индивидуальным потребностям каждого ребенка. Только вместе с учителями, родителями и обществом в целом мы сможем создать более толерантное и уважительное окружение для будущих поколений.

Литература.

1. Декларация принципов толерантности: утв. резолюцией 5.61 Генеральной конференцией ЮНЕСКО от 16 ноября 1995г. // Защити меня! 2004
2. Асмолов А.Г. Слово о толерантности [Текст] / А.Г. Асмолов // Век толерантности. - 2001. - № 1.
3. Батрак А.Я. Развитие толерантности младших школьников [Текст] / А.Я. Батрак. - Братск: ГИМНЦ, 2010. - 97 с
4. Дубровина, И. В. (2016). Развитие толерантности культуры у детей начальных классов: практические аспекты.
5. Смирнова, Н. П. (2013). Психологические особенности формирования толерантности культуры у детей младшего школьного возраста.

PEDAGOGIK AKMEOLOGIYA FANINING BO‘LG‘USI PEDAGOGLARNI SHAKLLANTIRISHDAGI O‘ZIGA XOSLIKLARI

Safayeva Diyora Hamid qizi,
Urganch davlat pedagogika instituti o‘qituvchisi

O‘zbekiston Respublikasining ta’lim sohasini isloh qilishdagi asosiy maqsadlaridan biri – pedagog kadrlarni zamon talablariga mos tarzda tayyorlash, har tomonlama rivojlangan barkamol shaxslarni tarbiyalashdan iborat. “Har qanday

murakkab zamonaviy axborot texnologiyalar, integratsiyalar, fan sohasidagi olamshumul yangiliklar, avvalo, o'qituvchi tomonidan o'zlashtirilib, so'ngra uning bilimi, saviyasi, qobiliyati evaziga o'quvchilar ongi va tafakkuriga yetkaziladi" [1 9-b]. Ta'lim sohasidagi bu islohotlar o'z-o'zidan "ijodkorlik" tushunchasini olib kirdi. Rivojlangan davlatlar tajribasi ko'rsatadiki, har qanday taraqqiy etgan mamlakatning muvaffaqiyatini belgilab beruvchi omil kadrlarning ijodkorlik faoliyatlarini yuqori "cho'qqi"larga olib chiqish bilan uzviy bog'liq. Pedagoglar tabiatini o'zgartiradigan, ular shaxsini tarkib topishiga ta'sir qiladigan kuchli ijtimoiy omillardan biri – bu akmeologik motivatsiyadir. Aniqlanishicha, inson shaxsining tarkib topishiga ta'sir qiluvchi kuchli omil – inson orttirgan tajribalarning tarbiya vositasi orqali bolalarga berilishi hodisasidir. Ma'lumki, inson shaxsi juda murakkab psixologik fenomen bo'lib, u kishining individual hayoti davomida ma'lum konkret omillarning ta'siri ostida asta-sekin tarkib topadi. Shu bois ham, akmeologiya – ulg'aygan shaxsning rivojlanish va komillikka erishish jarayonini o'rganuvchi maxsus fan hisoblanadi. Akmeologiya (grekcha "akme – cho'qqi, yuqori pog'ona, gurkiratuvchi kuch" ma'nolarini bildiradi) – ilmu-fanning shunday yangi tarmog'iki, u insonni o'z taraqqiyoti dinamikasida, takomili hamda hayot-faoliyatining turli bosqichlarida o'zidagi eng kuchli qobiliyatlarini namoyon qilishining kompleks masalalarini o'rganadi. Ya'ni, u shaxsni o'z takomili jarayonida, ana shu taraqqiyot va yuksalishning obyektiv hamda subyektiv omillari doirasida tadqiq etadi. Akmeologik yondashuv bo'lajak o'qituvchilarda pedagogik ijodkorlikni shakllantirishning ilmiy asosi sifatida pedagogika oliy ta'lim muassasasi talabalarining mazkur jarayon ishtirokchilari, kasbiy faoliyatning yetuk shaxslari va faol subyektlari tarzida namoyon bo'lishlariga asoslanadi hamda ularning subyekt va mutaxassis sifatida bosqichma-bosqich, uzluksiz o'z-o'zini takomillashtirishi va o'z-o'zini shakllantirishi uchun sharoit yaratadi. Pedagogik ijodkorlikning rivojlanishi xilma-xil qobiliyatlarning aks etishi bilan bog'liqdir.

Pedagogik akmeologiya - bu o'qituvchi ishidagi professionallikka va kompetensiyaga erishish yo'llari haqidagi fan[2 24-b].

Zamonaviy kasb-hunar ta'limi tizimidagi akmeologik yondashuv kasbiy motivatsiya, ijodiy salohiyatni ro'yobga chiqarishni rag'batlantirish, o'qituvchining kasbiy faoliyatida muvaffaqiyatga erishish uchun shaxsiy resurslarni aniqlash va unumli foydalanishni mustahkamlanishni ta'minlashdan iborat. Pedagogik akmeologiya konsepsiyasini shakllantirish uchun quyidagi tarkibiy qismlarga asoslanish maqsadga muvofiqdir:

- individuallikning akmeologik konsepsiyasi;
- Pedagogik mahoratning akmeologik konsepsiyasi;
- sog'liqni saqlashning akmeologik konsepsiyasi;
- amaliy vositalar;
- akmeologik yordam;
- akmeologik maslahat.

Individuallik - bu shaxsiyat, shaxsiyat, faoliyat subyekti va o'ziga xos xususiyatlarini o'z ichiga olgan insoniyat rivojlanishining eng yuqori ideal bosqichidir. Inson uchun o'ziga xos individualligini, o'ziga xosligini kasbiy

faoliyatda anglab etish muhimdir, chunki u uchun bu uning haqiqiy, noyob, universal, ajralmas, subyektlarning haqiqiy holatiga yaqinlashishdir.

Pedagogik mahoratni pedagogik mahoratning boshqa belgilari bilan birgalikda ko‘rib chiqish mumkin (pedagogik san‘at, kasbiy mahorat va o‘qituvchining shaxsiy xususiyatlari). Pedagogik mukammallik - bu o‘qituvchi bo‘lishga qodirlik va uning individualligi salohiyatining maqsadga muvofiqligi, shuningdek, "acme" ga erishish uchun shartidir. Inson salomatligi shunga qaratiladiki, inson potensiali umumlashtirilgan tamoyilga asoslangan (individuallik, shaxsiyat, faoliyat subyekti, individuallik). Inson salomatligini akmeologik tushunish uni ta‘lim va ta‘lim bilan birlashtiradi. Shu bilan birga, u sog‘liqning xususiyatlariga biologik, psixologik, pedagogik va tibbiy jihatlar birlashtirilgan, Sog‘liqni saqlashning akmeologik konsepsiyasi uning konstruktivligi va dinamiz: jismoniy, aqliy, axloqiy va boshqa darajalarda sog‘likni saqlash va mustahkamlashni nazarda tutadi. Amaliy vositalar akmeologik loyihalash, qo‘llab-quvvatlash va maslahat berish usullarini o‘z ichiga oladi. Akmeologik loyiha individual ish uchun ishlatiladi, hayot strategiyasini, xulq-atvorini yoki kasbiy rivojlanishini aniqlash bilan bog‘liq. Akmeologik yordam turli xil tashkiliy va pedagogik tadbirlarga xizmat ko‘rsatishda qo‘llaniladi.

Akmeologik maslahat - bu o‘qituvchilar bilan o‘zlarining kasbiy faoliyatlari, pedagogik darajalariga erishishda yordam berish bilan bog‘liq individual ish. "Men" konsepsiyasini o‘zlashtirish, shakllantirish va amalga oshirish va boshqalar[2 49-b]. Akmeologiya nuqtai nazaridan professionallik - bu "akme" tomon harakat qiladigan o‘zini o‘zi rivojlanayotgan shaxsning xususiyati yoki kasbdagi mahoratning eng yuqori cho‘qqisi. Akmeologiya fan sifatida mutaxassisni kasbda va umuman hayotda rivojlantirishning asosiy yondashuvlarini, shuningdek, shaxsni takomillashtirish va o‘zini rivojlantirishning muvaffaqiyatini, uning o‘zini o‘zi anglashining to‘liqligini belgilaydigan omillar, sharoitlar, mexanizmlarni o‘rganadi.

Pedagogik akmeologiyaning markaziy tushunchalaridan biri bu o‘qituvchining kasbiy mahorati tushunchasi. Bu o‘qituvchi shaxsining ajralmas xarakteristikasi sifatida tushuniladi, u kasbiy faoliyatning bir nechta turlariga egalik qilishni va talabalarda o‘qitish va tarbiyalashda kasbiy pedagogik muammolarni samarali hal qilishni ta‘minlaydigan o‘qituvchida kasbiy muhim psixologik fazilatlarining mavjudligini nazarda tutadi [2 51-b]. A.K.Markova [3 156-b]ning fikriga ko‘ra o‘qituvchining kasbiy mahorati bo‘lishi kerak, bu bir qator mezonlarga javob beradi, jumladan:

1. obyektiv mezonlar: pedagogik faoliyat samaradorligi (uning asosiy turlari - o‘qitish, rivojlantirish, tarbiyalash, shuningdek o‘qituvchi faoliyatidagi yordamchi - diagnostika, tuzatish, maslahat, tashkiliy va boshqaruv, o‘z-o‘zini tarbiyalash va boshqalar);

2. subyektiv mezonlar: barqaror pedagogik yo‘nalish (kasbda qolishni istash), o‘qituvchi kasbining qadriyat yo‘nalishlarini anglash, mutaxassis sifatida o‘ziga nisbatan ijobiy munosabat, ishdan qoniqish;

3. protsessual mezonlari: o‘qituvchi tomonidan o‘z ishida ijtimoiy maqbul, insonparvarlik yo‘naltirilgan usul va texnologiyalardan foydalanish;

4. ishlash mezonlari: pedagogikada yutuq jamiyat talab qiladigan mehnat natijalari (tinglovchilarning shaxsiy xususiyatlarini shakllantirish, ularning tez o‘zgaruvchan jamiyatda hayotga tayyorligini ta’minlash)

O‘qituvchilarning yuqori malakasiga erishish uchun tabiiyki, pedagogik faoliyat talablariga javob beradigan va ushbu faoliyatni o‘zlashtirishda muvaffaqiyatni belgilaydigan o‘qituvchi shaxsining individual psixologik xususiyatlarining umumiylikni aniqlaydigan maxsus pedagogik qobiliyatlarga ega bo‘lish zarur.

Xulosa o‘rnida shuni aytish mumkinki, tabiiyki, maxsus pedagogik qobiliyatlar odamning umumiy qobiliyatlari bilan chambarchas bog‘liq bo‘lib, ular bilimlarni o‘zlashtirish va pedagogik mahoratlarni amalga oshirishda nisbatan osonlik va samaradorlikni ta’minlaydi.

Pedagogik qobiliyatlar va pedagogik mahoratlarning farqi shundaki, pedagogik qobiliyatlar - bu shaxsiyat xususiyatlari, pedagogik mahorat esa - shaxs tomonidan yuqori darajada amalga oshiriladigan pedagogik faoliyatning alohida harakatlari. Bizning fikrimizcha pedagogik akmeologiya – pedagogning mehnat faoliyatida professionallikka erishishning yo‘llari haqidagi fandır. Uning mohiyati pedagog tomonidan boshqa kishilar shaxsini tarkib toptirishga insonparvar yo‘naltirilgan yuksak darajadagi professionallikka erishish yo‘llarini aniqlashdan iboratdir.

Shaxs kamolotining barcha jihatlari: jismoniy, aqliy, shaxsiy, faoliyat subyekti sifatida yetuklik bir-biri bilan bog‘liq, ammo inson bir vaqtning o‘zida barcha cho‘qqilarga chiqolmaydi. Tabiiyki, inson rivojlanishi u katta yoki kichik jamiyatlarning a‘zosi sifatida harakat qilganda va, albatta, ushbu holatlarga javob sifatida o‘z harakatlaridan kelib chiqadigan o‘ziga xos holatlarga ko‘p jihatdan bog‘liqdir. Shu munosabat bilan, akmeologiya inson hayotining har bir bosqichida rivojlanish xususiyatlarini aniqlash bilan bog‘liq qiyin muammolarni hal qilish uchun pedagogika bilan chambarchas bog‘liq. Pedagogning kasbiy mahorat darajasi uning pedagogik ishning yuqori ko‘rsatkichlari sari harakatining bosqichlarini ifodalaydi:

- kasbni egallash darajasi, unga moslashish, o‘qituvchi tomonidan boshlang‘ich normalarni, zarur texnika, texnologiyalarni o‘zlashtirish;
- pedagogik mahorat darajasi, kasbda to‘plangan ilg‘or pedagogik tajribaning eng axshi namunalarini yaxshi darajada amalga oshirish;
- Kasb-hunar bo‘yicha mavjud bo‘lgan tinglovchilarga individual yondoshish uslublarini, bilimlarni uzatish usullarini egallash;
- talabalarga yo‘naltirilgan ta’limni amalga oshirish va hk.;
- o‘qituvchining kasb-hunar bo‘yicha o‘zini o‘zi anglash darajasi, ongi o‘qituvchilik kasbining shaxsini rivojlantirish, kasb yordamida o‘zini rivojlantirish, ijobiy fazilatlarini ongli ravishda mustahkamlash va salbiy xususiyatlarini yumshatish, individual faoliyat uslubini mustahkamlash imkoniyatlari;
- o‘qituvchining ijodkorlik darajasi, shaxsiy ijodiy hissa orqali o‘z kasbining pedagogik tajribasini boyitish, mualliflik takliflarini kiritish va o‘qitishning yangi usullarini yaratish;

Foydalanilgan adabiyotlar:

1. Xoliqov A.A. Oliy ta’lim muassasalarida bo‘lajak o‘qituvchilar pedagogik mahoratini rivojlantirish. - Toshkent, 2015 y. 9-b.

2. Педагогическая акмеология: коллективная монография / под. ред. О. Б. Акимовой; ФГАОУ ВПО «Рос. гос. проф.-пед. ун-т». Екатеринбург, 2012. 24-55 с.

3. Маркова А. К. Психология профессионализма / А. К. Маркова. Москва: Международный гуманитарный фонд «Знание», 1996. 256 с.

AXBOROTLASHGAN JAMIYATNING O‘ZBAKISTONDA TUTGAN O‘RNI

Turapov Voxid Mamadiyorovich,

Samarqand viloyati pedagoglarni yangi metodikalarga o‘rgatish milliy markazi Aniq va tabiiy fanlar metodikasi kafedrasida katta o‘qituvchisi

Annotatsiya: Ushbu maqolada axborotlashgan jamiyat taraqqiyotida axloqiy mezonlarning uzviyligi, hamda ularning o‘zaro munosabatida texnika texnologiyalar taraqqiyotining ta’siri yoritilgan. Qadimdan shaxs ma’naviyati mohiyatan jamiyat mazmuni asosida rivojlanib kelgan, hattoki shaxs g‘oyasi jamiyatni tubdan o‘zgartirishga, taraqqiy ettirishga ta’sir etgan. Kishilik tarixida o‘quv adabiyotlarda shaxs o‘z yo‘nalishi, tadqiqot ob’ekti va maqsadlarini ifodalagan holda turli talqinlarga ega bo‘lgan.

Kalit so‘zlar: Ma’naviyat, inson, shaxs, jamiyat, ma’naviy salohiyat, yetuklik, axborotlashgan jamiyat, texnika, texnologiya, axloqiy mezonlar.

Abstract: This article describes the integrity of ethical criteria in the development of the information society, as well as the impact of technical and technological development on their interaction. Since ancient times, the spirituality of a person has essentially developed on the basis of the content of society, even the idea of a person has influenced the radical change and development of society. In the history of personality, in the educational literature, the person has different interpretations, expressing his direction, object of research and goals.

Key words: Spirituality, man, person, society, spiritual potential, maturity, information society, technique, technology, ethical criteria.

Аннотация: В данной статье описывается целостность этических критериев в развитии информационного общества, а также влияние технического и технологического развития на их взаимодействие. С древних времен духовность человека по существу развивалась на основе содержания общества, даже представление о человеке влияло на радикальное изменение и развитие общества. В истории личности, в учебной литературе человек имеет разные трактовки, выражающие его направленность, объект исследования и цели.

Ключевые слова: Духовность, человек, личность, общество, духовный потенциал, зрелость, информационное общество, техника, технология, этические критерии.

Axborotlashgan jamiyat (informatsion jamiyat) tushunchasi hozirgi zamon taraqqiyoti va rivojlanishida muhim ahamiyatga ega. O‘zbekistonda ham bu

jamiyatning shakllanishi va rivojlanishi davlat siyosatining muhim yo‘nalishlaridan biri bo‘lib, iqtisodiy, ijtimoiy va madaniy sohalarda sezilarli o‘zgarishlarni yuzaga keltirmoqda.

Davlat boshqaruvi va elektron hukumat: Elektron hukumat tizimi orqali davlat xizmatlari ko‘rsatilishining samaradorligi oshmoqda. Fuqarolar va tadbirkorlar uchun turli davlat xizmatlari onlayn tarzda taqdim etilmoqda, bu esa byurokratiya va korrupsiyani kamaytirish, vaqt va resurslarni tejash imkonini bermoqda.

Ta‘lim va bilim olish: Raqamli texnologiyalar ta‘lim sohasiga keng joriy etilmoqda. Onlayn ta‘lim platformalari, masofaviy o‘qitish tizimlari va elektron darsliklar orqali ta‘lim sifati oshirilmoqda. Bu ayniqsa pandemiya davrida juda dolzarb bo‘lib, ta‘lim jarayonining uzluksizligini ta‘minlashda muhim rol o‘ynadi.

Iqtisodiyot va biznes: Axborot texnologiyalari iqtisodiy o‘sishning muhim omiliga aylangan. Elektron savdo, fintech xizmatlari va raqamli bankchilik rivojlanmoqda. Kichik va o‘rta bizneslar uchun onlayn platformalar orqali yangi imkoniyatlar yaratilmoqda, bu esa umumiy iqtisodiy faoliyatni jonlantirishda yordam beradi.

Madaniyat va axborot tarqatish: Internet va ijtimoiy tarmoqlar orqali madaniy meros, milliy qadriyatlar va san‘atning targ‘iboti amalga oshirilmoqda. Shu bilan birga, axborot almashinuvi jarayoni tezlashib, ommaviy axborot vositalarining raqamli shakllari keng ommaga yetkazilmoqda.

Sog‘liqni saqlash: Elektron tibbiyot (e-health) tizimlari joriy etilmoqda, bu esa tibbiy xizmatlar sifatini oshirish, diagnostika va davolash jarayonlarini takomillashtirishda yordam beradi. Onlayn maslahatlar, telemeditsina xizmatlari orqali tibbiy yordam olish imkoniyati kengaymoqda.

Xavfsizlik va barqarorlik: Raqamli xavfsizlik masalalari ham muhim ahamiyat kasb etmoqda. Kiberxavfsizlikni ta‘minlash, ma‘lumotlarning himoyasi va shaxsiy ma‘lumotlarni saqlash sohasida turli choralar ko‘rilmoqda.

Qiyinchiliklar va istiqbollar: Infrastruktura va texnologik yetishmovchiliklar: Hozirgi vaqtda O‘zbekistonda barcha hududlarda raqamli infratuzilma bir xilda rivojlanmagan. Internet tezligi va sifati hamma joyda bir xil emas, bu esa raqamli xizmatlarning yetkazilishi va foydalanilishida muammolarni yuzaga keltiradi.

Kadrlar tayyorlash: Raqamli iqtisodiyot va axborot texnologiyalari sohasida yuqori malakali mutaxassislarni tayyorlash zarurati mavjud. Ta‘lim tizimi va kasbiy o‘qitish tizimlarini modernizatsiya qilish bu yo‘nalishda muhim ahamiyatga ega.

Huquqiy asoslar: Axborot texnologiyalariga oid qonunchilik bazasini takomillashtirish, raqamli xizmatlar va ma‘lumotlar himoyasiga oid normativ-huquqiy hujjatlarni ishlab chiqish zarur.

Umuman olganda, O‘zbekistonda axborotlashgan jamiyatning shakllanishi va rivojlanishi keng qamrovli va ko‘p qirrali jarayon bo‘lib, u davlat boshqaruvidan tortib, ta‘lim, sog‘liqni saqlash va iqtisodiyotgacha bo‘lgan barcha sohalarni qamrab oladi. Bu jarayonda raqamli texnologiyalar va innovatsiyalar muhim rol o‘ynaydi.

Foydalanilgan adabiyotlar ro‘yxati

1. Veb-sayt: www.president.uz Shavkat Mirziyoyev: Hamma islohotlarni, hamma harakatlarni jamiyat bilan birga qilamiz. 26.01.2022

2. Karimova G.A. O'zbekistonda axborotlashgan jamiyat shakllanishining milliy-axloqiy jihatlari Fan doktori (PhD) dissertatsiyasi avtoreferati. Toshkent – 2020. –B.5.

3. Yaxshilikov J.Ya, Muhammadiev N.E. Milliy g'oya: O'zbekistonni rivojlantirish strategiyasi. Toshkent. Cho'lpon nomidagi nashriyot-matbaa ijodiy uyi. 2018. B 503-504. 747

4. Bekmurodov M., Akhmedova F., Kadirova K. Study the process of harmonization formation of personal and professional qualities at students //International Journal of Psychosocial Rehabilitation. – 2020. – T. 24. – №. S1. – C. 597-605.

5. Kadirova X. milliy identiklikga ijtimoiylashuv, madaniy, tarixiy meros va tilning ta'sir etish xususiyatlari //universiteti xabarlari, 2022,[1/9] ISSN 2181-7324.

15. Kadirova Y. LOVING THE COUNTRY IS FAITHFUL //Science and innovation. – 2022. – T. 1. – №. B4. – C. 420-423.

TABIY FANLARNI O'QITISHDA 4K MODEL KO'NIKMALARINI SHAKLLANTIRISH

Yunusova Navbahor Ahmadjonovna, Ibodullayeva Dilorom Murodullayevna

Samarqand VPYMO'MM biologiya fani o'qituvchilari

Annotatsiya: Ushbu maqolada tabiiy fanlarni o'qitishda 4K modeli ko'nikmalari va ularni qanday topshiriqlar bilan shakllantirish haqida ma'lumotlar berilgan.

Kalit so'zlar: 4K modeli, kommunikativlik, kreativ, kritik, kollaboratsiya

Аннотация: В этой статье представлена информация о навыках моделирования 4К и о том, как их развивать с помощью задач по преподаванию естественных наук

Ключевые слова: модель 4К, коммуникативный, творческий, критический, сотрудничество

Abstract: This article provides information about 4K modeling skills and how to develop them through science teaching challenges.

Key words: 4K model, communicative, creative, critical, collaboration

XXI asr ko'nikmalari hozirgi kunda butun dunyo bo'ylab ta'lim tizimlarida ta'lim maqsadlari sifatida mustahkam o'rnashgan, ammo ularning o'qitish va baholash amaliyotida amalda qo'llanilishi ortda qolmoqda. To'g'ri javob berishdan ko'ra, qanday qilib javob olishni birinchi o'ringa qo'yadigan ushbu o'quv maqsadlari ta'lim tizimlari oldiga yangi muammolarni qo'ymoqda va bunga yangi yechimlar izlanmoqda.

Yangi o'quv yilidan boshlab umumta'lim maktab o'quvchilari yangi avlod darsliklari asosida ta'lim olmoqda. Darsliklarning asosiy xususiyatlaridan biri – ularning 4K tamoyili asosida ishlab chiqilganidadir. Ya'ni bu tamoyilda quruq ma'lumotlarni yodlatish yoki shunchaki o'qish-yozishni o'rgatish bilan

cheklanilmaydi. O‘quvchilar nafaqat fanlarni, balki XXI asrda zarur bo‘lgan hayotiy ko‘nikmalarni ham o‘rganadi.

Yangi innovatsion yondashuvni O‘zbekiston maktablarida joriy etishdan oldin xorijiy tajribalar ham o‘rganildi. Singapur, Xitoy, Angliya, Finlandiya, Estoniya kabi ta’limi ilg‘or mamlakatlar o‘quvchilarda 4K tamoyilini o‘z ichiga olgan XXI asr ko‘nikmalarini rivojlantirishga asosiy e’tibor qaratadi.

PISA, PIRLS kabi xalqaro reytinglarda yuqori o‘rinlarni egallagan davlatlar ta’limida o‘quvchilarda "4K"ni o‘z ichiga olgan muloqot, tadqiqot, yaratuvchanlik kabi ko‘nikmalarga alohida urg‘u berilgan va shuning uchun ham ular xalqaro reytinglarda katta natijalarga erishishyapti.

4K nima degani?

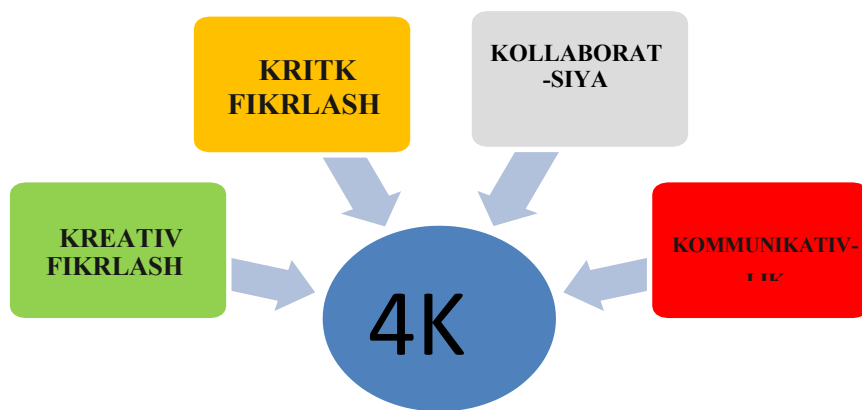

4K yondashuvi o‘z nomi bilan 4 ta tamoyilni o‘z ichiga oladi:

Kommunikativlik (muloqot qilish): O‘quvchilar o‘z fikrlarini aniq, ravshan ifodalashga, suhbatdoshni tinglashga va tushunishga, ma’lumotni yetkazishda til vositalaridan unumli foydalanishga o‘rganadi.

Kreativ (ijodiy) fikrlash: O‘quvchilar o‘z maqsadlariga erishish uchun yangi yondashuvlarni qo‘llashni o‘rganadi, innovatsion yechimlarni ishlab chiqadilar va ijodiy muammolarni hal qilish ko‘nikmalariga ega bo‘ladi.

Kritik (tanqidiy) fikrlash: Ushbu metodologiya o‘quvchilarning axborotni tanqidiy baholash, o‘z fikri va mulohazalarini shakllantirish ko‘nikmalarini rivojlantirishni o‘z ichiga oladi. O‘quvchilar muammolarga tahliliy nuqtayi nazardan yondashishni o‘rganadi va mantiqiy fikrlash asosida o‘z nuqtayi nazarini shakllantiradi.

Kollaboratsiya (hamkorlikda ishlash): Darsliklar o‘quvchilarning jamoada ishlash qobiliyatini rivojlantirishga yordam beradigan tarzda tuzilgan. Bu o‘quvchilarni guruhlarda hamkorlik qilish, samarali fikr almashish va o‘zaro qo‘llab-quvvatlash ko‘nikmalarini o‘rganishga ko‘maklashadi.

Kritik (tanqidiy) fikrlashda o‘quvchilr berilgan topshiriqni tanqidiy fikr bidiradilar: “Xato” masalalarni tahlil qilamiz:

1. Hayvon hujayrasidan sellyuloza qobiqni ajrating.

2. DNK molekulasi bitta zanjirida nukleotidlar ketma-ketligi quyidagi tartibda keltirilgan: UAGSSTTASGUU. Shu zanjir yordamida ikkinchi zanjirdagi nukleotidlar ketma-ketliginiyozing.

3.15 ta aminokislotadan tashkil topgan polipeptid zanjirdan sintezlangan DNK fragmentida 80 ta nukleotid borligini aniqlang.

4. Interferon va insulin virus replikasiyasini bloklaydigan oqsillar ekanligini tahlil qiling.

5. Fagotsitoz o‘simliklarda qanday amalga oshishini izohlang.

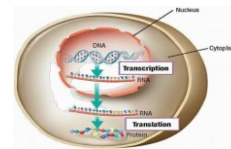
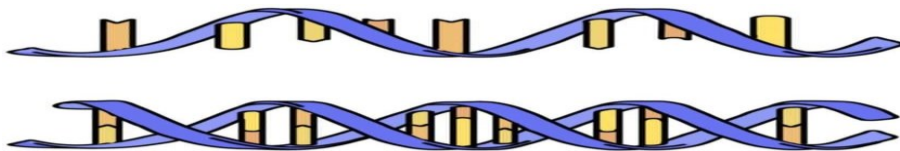

Muhokama uchun savollar

1. Olimlar qanday dalillarga asoslanib bakteriyalar bundan 3,5 milliard yil avval paydo bo‘lgan deb hisoblaydilar?

2. Odatda, odamni mukammal” tuzilgan organizm deb hisoblaymiz. Biroq bakteriyalar Yer yuzida 3,5 milliard yil avval paydo bo‘lgan va hozirgi kunga qadar mavjud hamda keng tarqalgan. Sizningcha, odam organizmi bakteriyalarga nisbatan “mukammal” tuzilganmi?

Kreativ g‘oyalarni ilgari surish

Dam olish maskani

Tabiat qo‘yniga dam olish uchun borganingizda yaqinlaringiz bilan bir dasturxon atrofida jamlanib, taom tanavvul qilasiz. So‘ngra bir qancha qoldiqlar (bir martalik plastmassa idish, foydalanilgan qog‘oz sochiq, polietilen paket va boshqalar) to‘planadi.

Dam olish maskanini ifloslantirmaslik uchun sayyohlar qanday yo‘l tutishlari zarur?

Bir-biridan farqlanadigan uchta g‘oyani taklif eting. Bunda muammoga noadatiy yechim topishga harakat qiling.

Odatiy javoblar qabul qilinmaydi: chiqindilarni ko‘mish, yoqish, maxsus ajratilgan joylarga olib borib tashlash.

Kollaboratsiya (hamkorlikda ishlash)da o‘quchilar quyidagi amaliy topshiriqni kichik guruhlarda ishlab bajaradilar.

O‘simlik va hayvon organizmi transport sistemalarini taqqoslash

Mazkur amaliy topshiriqni kichik guruhlarda bajaring.

1. Guruh a‘zolari bilan birgalikda o‘simlik va hayvon organizmi transport sistemalarining kamida ikkita o‘xshash jihatini aniqlang.

2. Ularning kamida ikkita farqli jihatini aniqlang.

3. Guruh a‘zolarining fikr-mulohazalarini umumlashtiring hamda boshqa guruhlarga taqdim eting.

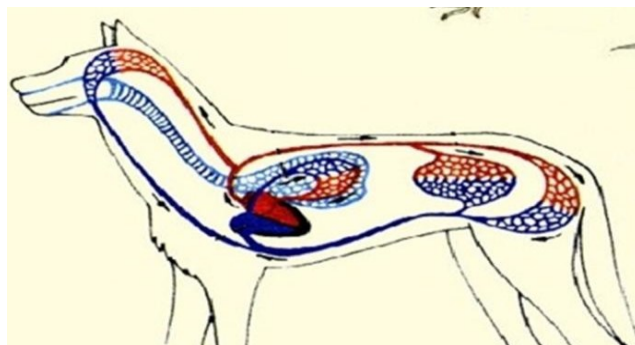
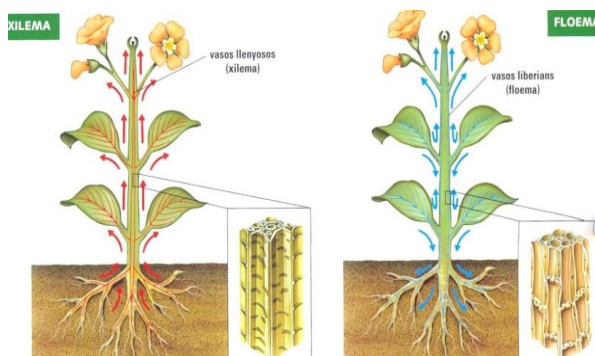

Yangi model yaxshi ishlashi uchun qanday sharoit kerak?

"4K" modeliga asoslangan innovatsion yondashuv maktablarda qo'llash uchun alohida sharoitlar talab etmaydi. Masalan, o'quvchilarda tanqidiy fikrlash qobiliyati savol-topshiriqlar bilan, muloqot ko'nikmasi esa savol-topshiriqlar va mashg'ulotlar orqali rivojlanadi. Maktablarda bu usullarni ishlatish uchun sharoit yo'q deb aytish noto'g'ri.

Yangi yondashuvni qo'llay olish asosan o'qituvchilarga bog'liq. Samarqand viloyati pedagoglarni yangi metodikalarga o'rgatish milliy markazida umumta'lim maktab o'qituvchilari malakasini oshirib 4K modelini oquvchilarga qanday qo'llashni o'rganib bomoqalar.

Yangi innovatsion yondashuv natijasini o'quvchining dunyoqarashi, fikrlashi o'sishida ko'rish mumkin. XXI asr o'quvchisi portretida XXI asr ko'nikmalari bo'lishi kerak. Innovatsion yondashuvni qo'llashdan asosiy maqsad ham shu. Qolaversa, ta'limning asosiy maqsadi – o'quvchilarga nafaqat bilim berish, balki olgan bilimlarini hayotda qo'llay olishga o'rgatishdan iboratdir.

РАЗВИТИЕ НАВЫКОВ XXI ВЕКА У УЧЕНИКОВ С ИСПОЛЬЗОВАНИЕМ ТЕХНОЛОГИЙ STEAM В ПРОЦЕССЕ НАЧАЛЬНОГО ОБРАЗОВАНИЯ

М.Абдухоликова,
старший преподаватель, Кафедры дошкольного, начального и специального образования Национальный центр подготовки учителей новым методикам Кашкадаринской обл.

Аннотация. В этой статье анализируется технология STEAM и предоставляется подробная информация о развитии навыков 21 века у учащихся посредством использования технологии STEAM в начальном образовании. В то же время на основе технологии STEAM более четко и ясно определяются принципы, определяющие основные образовательные цели и критерии оценки сформированности знаний, умений, навыков и уровней компетентности обучающихся.

Ключевые слова: технология STEAM, навыки XXI века, естественные и гуманитарные науки, информационно-коммуникационные и образовательные

технологии, инженерия, компьютерные технологии, робототехника, искусство, математика.

Annotatsiya. Mazkur maqolada STEAM texnologiyasi tahlil qilinib, boshlang'ich ta'limda STEAM texnologiyasidan foydalanish orqali o'quvchilarda XXI asr ko'nikmalarini rivojlantirish bo'yicha batafsil ma'lumot berilgan. Shu bilan birga, STEAM texnologiyasi asosida o'quvchilarning bilim, ko'nikma, malakalari va kompetentlilik darajalarini shakllantirish bo'yicha boshlang'ich ta'lim maqsadlarini va baholash mezonlarini aniqroq va yaqqolroq belgilovchi tamoyillar belgilangan.

Kalit so'zlar: STEAM texnologiyasi, XXI asr ko'nikmalari, tabiiy va gumanitar fanlar, informatsion-kommunikativ va ta'limiy texnologiyalar, muhandislik, kompyuter texnikasi, robototexnika, san'at, matematika.

Abstract. This article analyzes STEAM technology and provides detailed information on the development of 21st century skills in students through the use of STEAM technology in primary education. At the same time, on the basis of STEAM technology, the principles defining the primary educational goals and evaluation criteria for the formation of students' knowledge, skills, skills and competence levels are defined more clearly and clearly.

Key words: STEAM technology, 21st century skills, natural and humanitarian sciences, information-communication and educational technologies, engineering, computer technology, robotics, art, mathematics.

Эпоха, стремительно развивающаяся в условиях глобализации, предъявляет современные требования к государству и обществу, актуальность и масштабы которых возрастают с каждым днем. В достижении общечеловеческих стратегических целей, покорении новых рубежей, занятии места среди развитых стран роль образованных, опытных и современно мыслящих высокопотенциальных кадров и специалистов в стране несравненна. В основе удовлетворения потребности в таких конкурентоспособных кадрах лежат благородные задачи раскрытия человеческого капитала, человека и его потенциала, мобилизации его для достижения великих целей.

Для достижения таких задач важно эффективно организовать учебную деятельность студента, использовать инновационные технологии для повышения качества и эффективности этого процесса. Технология STEAM стала одной из важнейших инновационных технологий мировой системы образования благодаря тому, что она вбирает в себя наиболее востребованные в современном мире предметы и обеспечивает обучение на основе комплексного подхода.

Обучение STEAM анализируется следующим образом:

S (Science) – научные области (естественные и гуманитарные науки).

T (Technology) – технологии (технологии обработки и подготовки продукции, технологии химической обработки и сборки, информационно-коммуникационные технологии, образовательные технологии, технологии психологического воздействия).

E (Engineering) – инженерия (технические устройства, приборы, компьютерное оборудование, робототехника).

А (Art) – искусство (музыка, живопись, архитектура, театр, кино, литература).

М (Математика) – математика (измерения, масштабирование, расчеты и зависимости, математические модели).

Данная технология позволяет проводить обучение смешанным способом и формировать навыки применения полученных теоретических знаний в повседневной жизни. STEAM — это инновационная технология, которая позволяет осуществлять проекты и исследовательскую деятельность как в школе, так и за ее пределами. С помощью этой технологии предметы преподаются не по отдельным направлениям, а комплексно, показывая их общую связь.

Из вышесказанного видно, что STEAM – это совместная деятельность преподавателя и ученика, основанная на междисциплинарном интеграционном подходе. STEAM помогает учащимся развивать важные функции и навыки, такие как всестороннее понимание проблем, творческое мышление, инженерное дело, критическое мышление, понимание и применение научных методов, а также понимание принципов проектирования. Умение задавать вопросы и выявлять проблемы помогает обучающимся понимать естественные и созданные (искусственные) ситуации; - развитие науки и развитие производства базируются на умениях разработки и применения моделей. При этом студенты учатся выражать свое воображение на основе моделей;

- способность планировать и проводить исследования формируется на основе идеи, что «большие открытия начинаются с маленьких исследований». Учащиеся учатся научному подходу к простым задачам, рассуждениям;

- умение анализировать и интерпретировать изложенное позволяет учащимся критически анализировать получаемую информацию в жизненных, проблемных, нестандартных ситуациях, выделять необходимое;

- способность использовать математическое и вычислительное мышление позволяет понять, определить и применить место математики в жизни (политическая, социально-экономическая сферы);

- умение сортировать данность и вырабатывать решения позволяет учащимся выработать решение проблемной ситуации на основе сортировки информации (данных) в необходимой последовательности (что есть, что нужно);

- навыки доказательства, основанные на фактах, поиск доказательств, их обоснование и процесс (теорема, решение задачи, мнение, идея и т. д.) можно доказать правильность и сделать правильные выводы;

- умение получать, оценивать и передавать информацию, проводить исследования, оценивать значимость прочитанного, увиденного, услышанного и объяснять другим то, что они знают. основан на идее, что «учитель читает дважды».

Анализ возможностей образования STEAM показывает, что использование технологии STEAM имеет большое значение в развитии навыков 21 века – умения учащихся работать в команде, общаться и устанавливать отношения с

людьми, навыков критического и творческого мышления. Исходя из этого, ниже мы представим некоторые мнения о развитии у студентов критического и творческого мышления, навыков сотрудничества и общения.

«Программа мер по дальнейшему совершенствованию системы государственного образования Республики Узбекистан на 2018-2021 годы» Раздел II, пункт 11: Приняты новые государственные образовательные стандарты общего среднего образования и решения по совершенствованию учебных программ с одновременным поэтапным внедрением STEAM методы на практике.

Сегодня мировое образование сталкивается с большими проблемами. Главное требование – поднять нравственное, нравственное и интеллектуальное развитие молодого поколения на качественно новый уровень, научить его адаптироваться к быстро меняющемуся миру. При этом она направлена на внедрение в учебный процесс инновационных форм и методов обучения. Мы должны воспитывать молодых людей таким образом, чтобы они проводили эксперименты, как ученые, моделировали, как технологи, строили конструкции, как инженеры, творили, как художники, мыслили аналитически, как математики, и играли, как дети. В наше время важнее не чему учить, а как учить.

Воспитание конкурентоспособной, патриотичной, творческой личности, обладающей навыками XXI века, является одной из актуальных задач. Следующее поколение молодежи не ищет рабочие места, а создает их и объединяется на пути общего развития во все более сложном мире. Это требует любопытства, воображения, сочувствия, инициативы, терпения и умения учиться на ошибках.

Сегодня система STEAM развивается как одно из основных направлений.

Обучение STEAM основано на применении практического подхода, а также интеграции всех пяти предметов в единую образовательную схему.

Подход STEAM показывает, что помимо решения технологических задач студенты играют центральную роль в проектной деятельности.

- ✓ формируются навыки работы в команде;
- ✓ учатся конструктивно критиковать и отстаивать свое мнение;
- ✓ приобретает презентационные полномочия;
- ✓ учится генерировать идеи в условиях неопределенности;
- ✓ применяет принципы дизайна и маркетинга при создании и продвижении продукции;
- ✓ осознает творческий потенциал использования технологий в различных сферах деятельности.

STEAM относится к обобщению и интеграции практических аспектов естественных наук, технологий, инженерного искусства, творчества и математики.

Термин STEAM впервые был придуман американским бактериологом в 1990-х годах в Америке. В США высокотехнологичные компании возникли в

результате проблемы отсутствия у большинства их персонала достаточных навыков использования новых технологий, и сегодня они внедряются в систему образования на государственном уровне.

STEAM-образование напрямую связывает развитие учащихся с внешним миром. Известно, что естественные науки напрямую связаны с окружающим нас миром, техника постоянно используется в нашей повседневной жизни, а инженерное дело отражается в домах, дорогах, мостах и машинах, профессия, повседневная деятельность неразрывно связаны с математикой.

STEAM – относится к интегративному подходу образования с концепциями научных исследований и технического развития повседневной жизни. Целью такого подхода является повышение научной грамотности и конкурентоспособности путем вовлечения школы и общественности в обеспечение устойчивого развития мирового развития и экономики посредством образования.

Сегодня новости, высокие технико-технологические инновации и рост потоков информации создают четвертую технологическую революцию во всех аспектах жизни. Индивидуальные интересы и запросы общества меняются.

Цель внедрения интегрированного образования – представить общество, труд и мир в целом и установить устойчивую связь между ними.

Он воспитывает у студентов понимание природы как единого существа, единого взгляда на Вселенную, понимание экологических проблем и навыков рационального использования природных ресурсов, а также становление компетентным человеком, способным внести свой вклад в развитие природы и общества.

Основная особенность подхода STEAM заключается в том, что для эффективного изучения большинства предметов учащиеся используют свой разум и руки, они «приобретают» знания самостоятельно. Студенты проводят эксперименты, конструируют модели, самостоятельно создают музыку и фильмы, делают роботов, то есть реализуют свои идеи и создают продукцию.

Основная цель внедрения STEAM-образования – выявление интересов школьников начиная со школьного возраста и направление их на развитие их таланта и творческих способностей, а также воспитание научно любознательных и творческих кадров путем внедрения инноваций.

Соответственно, серьезное внимание уделяется переподготовке педагогов при переходе на новую систему образования. Поскольку будущее ориентировано на развитие технологий, преподаватели, развивающие учащихся, должны правильно определять будущее технологий, устранять любые препятствия на пути, использовать все полученные возможности и безгранично расширять мировоззрение учащихся.

В заключение можно сказать, что мы, педагоги, объединяемся, учимся на опыте, используем все возможности и еще раз на практике доказываем, что способны направить будущее наших детей на правильный путь.

Сделан вывод о том, что содержание школьных уроков должно быть направлено на подготовку к исследовательской деятельности, должна быть

усилена творческая среда школьного педагогического коллектива и учащихся, наряду с постановкой урока должна быть обеспечена межпредметная интеграция. улучшить учебный процесс с точки зрения качества, сосредоточить контрольные материалы на оценке компетентности и творческого мышления, а также выполнять такие актуальные задачи, как постоянный анализ результатов учащихся.

Использованная литература:

1. Постановление Кабинета Министров Республики Узбекистан от 8 декабря 2018 года №997 «О мерах по организации международных исследований в области оценки качества образования в системе народного образования».

2. Сайт Национального центра внедрения международных исследований по оценке качества образования: www.markaz.tdi.uz.

3. Созонова С. Д. Использование технологий проектного обучения в классе и начальной школе. — Чита: 2018. — С. 95-98.

4. Р. Сафарова и другие. Стратегия формирования у студентов навыков сотрудничества на основе взаимно-дружественных отношений // Богатство и технологии. - Т.: - 2014. - Б.13.

5. Абдухоликова М.Б.(2021) “SCIENCE AND WORLD International scientific journal” da “Использование современных технологий как фактор повышения качества обучения” Научно-методический журнал №-3 март стр 72-76.

6. Абдухоликова М.Б.”Использование приёмов инновационной технологии при формировании критического мышления школьников как средство саморазвития личности”. Научно-методический журнал 5(ISSN 2181-7839).

РАҚАМЛИ ТАЪЛИМ МУҲИТИДА УМУМТАЪЛИМ МАКТАБЛАРИ ЎҚИТУВЧИЛАРИНИНГ ЎЗИНИ-ЎЗИ КАСБИЙ РИВОЖЛАНТИРИШ СТРАТЕГИЯЛАРИ

Бердалиева Гуласал Абдуқундузовна,
(PhD), доцент, Қ.Ниёзий номидаги ЎзПФТИ мустақил тадқиқотчиси

Бугунги кунда юқори малакали кадрларни тайёрлаш, инновацион илм-фан ютуқларини амалиётга татбиқ этишнинг самарали механизмларини яратиш шунингдек, умумий ўрта таълим тизимида замонавий фикрлайдиган, инновацияларни қўллаб қувватловчи, рақобат ўсиб бораётган таълим хизматлари бозорида табақалашган таълим дастурларини таклиф эта оладиган мактаб ўқитувчиларига эҳтиёжни оширмоқда. Шу нуқтаи-назардан умумий ўрта таълим тизими ўқитувчилари узлуксиз касбий тайёргарлигини ривожлантиришнинг педагогик стратегиясини ишлаб чиқишнинг мазмуни, талаблари ва йўналишларини методологик ёндашувлар ва умумдидактик тамойиллар асосида такомиллаштириш долзарб ҳисобланади.

Узлуксиз касбий ривожланиш узлуксиз таълимнинг таркибий қисми ва тегишли равишда катталар таълими жараёни ҳисобланар экан, унинг мақсади илгари эгалланган касбий билимларни янгилаш ва чуқурлаштириш, касбий фаолият билан боғлиқ бўлган таълимий эҳтиёжларни қондиришдан иборат.

Илм-фан, техника, ишлаб чиқариш ва технология соҳаларининг рақамли технологиялар асосида шиддат билан ривожланиши замонавий жамиятда рақамли таълим муҳитини шакллантириш талабларини белгилаб бермоқда. Бу ўз навбатида рақамли таълим муҳитида мустақил ҳаракатланиш имкониятига эга, ўз соҳасининг билимдони бўлган, профессионал малакаларни юқори даражада эгаллай олган, рақамли технологияларидан фойдаланиш маҳоратига эга, ахборотларнинг шиддатли оқими билан ишлашда ахборот хавфсизлигини таъминлай олиш қобилиятларига ҳамда юқори даражали касбий компетентликка эга кадрларга эҳтиёж туғдирмоқда. Шундай экан, умумтаълим мактаблари ўқитувчиларини узлуксиз касбий ривожланиш жараёнида даврнинг мазкур талабини инобатга олиш мақсадга мувофиқдир[1].

Рақамли технологик ёндашувнинг методологлари ахборот тушунчалари мавжуд талқинларининг объектив асосларини тан ола туриб, шу вақтнинг ўзида уларнинг нисбатан ҳақиқийлиги тўғрисида фикр билдирадилар. Ягона талқин қилишнинг мураккаблиги “классик” фаннинг атамалари орқали “ноклассик” феноменни унинг ўзига мос равишда акс эттиришнинг мумкин эмаслиги; ахборотли жараённи тушунишда унинг алоҳида қисмлари, мураккаблик даражалари ва бошқалар нуқтаи назардан қамраб олмайдиган ўта тор эмпирик асосдан фойдаланиш билан тушунтирилади.

Фалсафий адабиётларда рақамли таълим муҳити тўғрисидаги тасаввурлар атрибутив (томонли) ёки функционал-кибернетик (кўринишли) ёндашувга асосланадилар. Биринчи нуқтаи назар *рақамлашган ахборотни* ҳаракатланаётган материянинг хоссаси, объектив реалликнинг хоссаси сифатида талқин қилади[2].

Иккинчи нуқтаи назар рақамлашган ахборотни мустақил бошқариладиган, мустақил ташкил қилинадиган тизимларнинг хоссаси сифатида кўриб чиқиш билан боғлиқ.

Бундан ташқари, рақамлашган ахборот ўз моҳиятига кўра, рақамли мазмунлар ва маъноларнинг ўзаро алмашуви ва ўзаро тўлдирuvi жараёнини акс эттирувчи шахслараро ва гуруҳли коммуникация ва кооперация асосида ётиши тан олинади. Умуман олганда эса, рақамли ва самарали ахборот алмашинуви, шахсий ва ижтимоий ривожланишнинг асосий манбалари ва ресурслари бўлиб хизмат қилиши илмий ва амалий даражада ягона маънода тан олинган.

Рақамли технологиянинг методологик қиймати, фундаменталлиги, универсаллиги ундан асос бўлувчи ғоя сифатида фойдаланиш имконини беради. Айнан шу ёндашув рақамли таълим жараёнларини ягона нуқтаи назардан кўриб чиқиш имконини беради[3].

Рақамли таълим муҳити назариясининг юқори эвристик имкониятлари педагогик ҳодисаларнинг рақамлили табиатини очиш, таълим жараёнининг услубий-дидактик таъминотининг хусусиятларини аниқлаш, педагогик

рақамлашган ахборотларни баҳолашни амалга ошириш ва унинг асосида таълим жараёнини оптималлаштириш имконини беради.

Таълимий фаолият бошқа ҳар қандай педагогик асосдаги жараён каби, ўз табиатига кўра рақамлидир, чунки у турли хил *рақамлашган ахборотлар* билан амаллар бажаришни назарда тутди. Бундан ташқари таълимий фаолият уни қайта ишлашдан иборат бўлиб, В.Гаспарскийнинг фикрича, воқеъликни ўзгартиришнинг рақамли тайёргарлигидир[4].

Фан ва амалиёт ривожланишининг ҳозирги шароитларида педагогиканинг фан сифатидаги чегараларини аниқлаш ва педагогик ҳодисаларни тавсифлаш, тушунтириш ва олдиндан айтиб бериш учун ишончли воситага эга бўлиш билан бирга ҳар бир педагогик тушунчани аниқлаштириш лозим. Бу мақсад учун педагогик восита сифатида биз томонимиздан *рақамли технологик ёндашув* танланди.

Таълимнинг муаммоларини ҳал қилишда *рақамли технологик ёндашув ва педагогик рақамлашган ахборотнинг* хусусиятларини тадқиқ қилиш В.И.Журавлев, В.М.Казакевич, Г.А.Кручинина, Л.И.Фишман, В.А.Якунин ва бошқаларнинг ишларида кенг ёритиб берилган.

Шундай бўлса-да, олимларнинг бу муаммога юқори даражадаги қизиқишларига қарамай, ҳозирги кунга келиб, таълимга рақамли технологик ёндашувнинг илмий асослари ва унинг эвристик салоҳияти ҳозирча аниқланмаган, илмий изланиш методлари ишлаб чиқилмаган, ҳал қилинишида рақамли таълим муҳити назариясининг қоидалари қўлланилиши мумкин бўлган педагогик муаммолар доираси аниқланмаган.

Таъкидлаш муҳимки, педагогикада рақамлаштиришнинг умумий концепциясининг қўлланилиши, таълим жараёнини педагогик тадқиқ қилишнинг анъанавий йўналишини унинг иштирокчиларининг рақамли-таълимий муаммолари жараёни билан алмаштириш имконини беради.

Рақамлаштириш илмий-техника ривожланишининг илғор тенденцияларидан бири сифатида замонавий жамиятнинг кўпгина томонларини қамраб олган. Рақамлашган ахборот индустрияси, рақамли технологиялари жадал равишда яратилмоқда.

Рақамли технологик ёндашувнинг эмпирик негизи ўқув рақамли ахборотларини қайта ишлаш, узатиш, сақлаш ва ўзгартиришнинг ҳозирда мавжуд бўлган амалий тажрибаларини таҳлил қилиш, уни умумлаштириш ва муайян қонуниятларини аниқлашга асосланади.

Бугунги кунда узлуксиз касбий ривожланиш муассасаси: педагогнинг шахсий салоҳиятини фаоллаштириш, унинг интеллектуал ва ижодий қобилиятларини намоён этиш, касбий муаммоларни ҳал этиш бўйича амалий тажриба тўплаш жараёнида ўз-ўзини ривожлантириш имконини бера олиши лозим. Олимларнинг тадқиқотларига таянган ҳолда, умумтаълим мактаблари ўқитувчиларнинг касбий ўз-ўзини ривожлантириш камида уч томонлама стратегияларни белгилаш асосида амалга оширилиши мумкин(1-расм).

Қачонки педагогнинг билимлари, кўникма ва малакалари онгли равишда ўз-ўзини такомиллаштиришга ички ундов билан қабул қилинсагина у

ишланади. Ўқитувчининг ўз меҳнати натижаларидан қониқмаслиги ҳисси унда ўзининг касбий фаолиятини ўзгартириш эҳтиёжини уйғотади, педагогик қийинчиликларнинг сабабларини англаш эса, ўқитувчини уларнинг ечимини излашига олиб келади ва педагогда ўзининг педагогик маҳоратини ривожлантириш устида ишлашига ижобий мотивациясининг шаклланишига кўмаклашади. В.А.Кан-Калик ва Н.Д.Никандров педагогик ижоднинг ривожланиши муаммоларини таҳлил қилиб, ижодга ўргатиш имкониятини шунингдек ижобий касбий шахсий мотивацияни таъминлаш билан боғлайдилар. Ўқитувчига у томонидан қўйилмаган масаларни ечиш зарур бўлганида бу “ижодий имкониятни тўхтатиши, расмийликка олиб келиши ва асосийси ҳаётий, ҳақиқий аҳамиятли масалалар деярли аниқланмаганлигича қолиши” аниқланган[5].

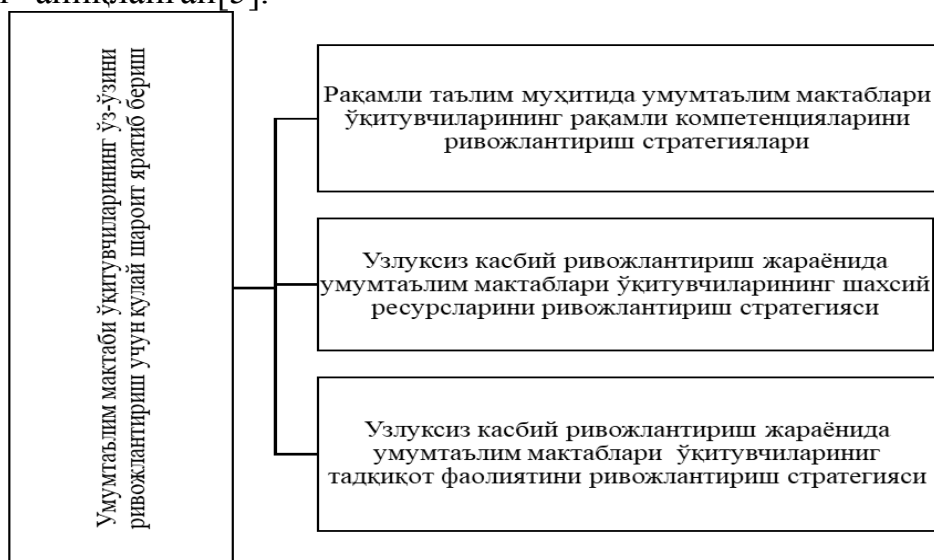

1-расм. Умумтаълим мактаби ўқитувчиларининг ўз-ўзини касбий ривожлантириш стратегиялари

Ихтиёрий фаолият жараёнида мотивациянинг аҳамиятли роли Ю.К.Бабанскийнинг тадқиқотларида ўрганилган. У “ихтиёрий фаолиятни оптимал бошқариш қонуниятларидан, мазкур фаолиятнинг керакли мотивацияси, унга ижобий муносабат таъминланмаса, белгиланган вақтда зарур самарага эришиш мумкин эмас” деб таъкидлаган. Шунинг учун ўқитувчига ўз кучига ишониш имкониятини бериш жуда муҳимдир. Педагогик диагностикадан ўтказиш асосида ишни ташкил этишда, ўқитувчи ўзининг касбий қийинчиликларини ечишда ҳамкасбларининг ёрдамларини олиши ва бир вақтнинг ўзида ўзининг ҳамкасблари учун педагогик тажриба манбаи бўлиши мумкин бўлган вазиятларни яратиш зарур. Педагогнинг ҳамкасбларига ёрдам кўрсатишида ўз-ўзини амалга ошириш имконияти билан мустаҳкамланган унинг муваффақиятлилиги, унда ижобий ҳис-туйғуларнинг юзага келишига кўмаклашади ва ўз-ўзини ривожлантиришга йўналганлигини оширади[6].

Педагогнинг ўзини ўзи ривожлантириши бир неча жиҳатдан амалга ошади, энг катта қизиқиш бу касбий фаолият субъекти сифатида шахснинг ўзини ўзи ривожлантиришидир.

Шундай қилиб, касбий ўзини ўзи ривожлантириш деганда, биз касбий фаолиятнинг индивидуал услубини шакллантиришга ҳисса қўшадиган, илғор тажрибаларни ва ўзларининг мустақил фаолиятини тушунишга ёрдам берадиган, шунингдек, ўзини ўзи билиш ва ўзини такомиллаштириш воситаси бўлган кўп компонентли шахсан ва касбий аҳамиятга эга жараённи назарда тутилади.

Фойдаланилган адабиётлар рўйхати:

1. Власова Е.А. История становления проблемы процесса саморазвития.– М.:Фолио, 2007 г.
2. Маркова О.И. Профессиональное саморазвитие педагога. – М.: Высшая школа, 2004.
3. Педагогика: учеб. пособие для студентов. / авт.-сост. Л.А. Кабанина, Л.Н. Смотрова, Е.А. Власова. – М.: МГУ, 2006 г.
4. Панова Н.В. Личностно – профессиональное развитие педагога на разных этапах жизненного пути: монография СПб: АППО, 2009 г.
5. Н. Абдумаликова. Бўлажак педагогларнинг касбий ўзини ўзи ривожлантириш муаммоси. March 2022. Общество и инновации 3(1/S):153-158
6. А. Х. Махмудов, З .Б. Абдурахмонов Таълимда замонавий рақамли технологияларидан фойдаланишнинг ютуқлари ва муаммолари // Academic research in educational sciences. 2021. №CSPI conference3. С. 97-99.URL: <https://cyberleninka.ru/article/n/talimda-zamonaviy-ra-amli-tehnologiyalaridan-foydalanishning-yutu-lari-va-muammolari>

OLIV TA'LIM TIZIMIDA KREDIT-MODUL TIZIMIGA O'TISHNING JORIY ETILISHI

Mirzayeva Faroxat Odiljonovna,

Nizomiy nomidagi TDPU Pedagogika kafedrasi mudiri

Aralova Maxsuma Abdurahmonovna,

Nizomiy nomidagi TDPU uzluksiz ta'lim tizimi muassasalariga metodik xizmat

ko'rsatish bo'limi uslubchisi

Azizqulov Tohir Jahongir o'g'li,

Pedagogika va psixologiya fakultetining Pedagogika yo'nalishi 201-guruh

talabasi farogatm87@gmail.com. Тел.: +998909385542

О‘zbekiston Respublikasi prezidentining 2019-yilning 8-oktyabrdagi “О‘zbekiston Respublikasi oliy ta’lim tizimini 2030-yilgacha rivojlantirish konsepsiyasini tasdiqlash to‘g‘risida”gi PF-5847-son Farmoni imzolandi. Ushbu muhim dasturilamal hujjatda “respublikadagi kamida 10 ta oliy ta’lim muassasasini xalqaro e’tirof etilgan tashkilotlar (Quacquarelli Symonds World University Rankings, Times Nigher Education yoki Academic Ranking of World Universitiyes) reytingining birinchi 1000 ta o‘rindagi oliy ta’lim muassasalari ro‘yxatiga kiritish va oliy ta’lim muassasalarida o‘quv jarayonini bosqichma-bosqich kredit-modul tizimiga o‘tkazish” belgilab berildi.

Shuningdek, 2030-yilga qadar respublikadagi barcha oliy ta'lim muassasasi (OTM)ning 85 foizi, jumladan, 2020/2021 o'quv yilining o'zida 33 ta oliy ta'lim dargohini kredit-modul tizimiga o'tkazish ko'rsatib o'tildi.

O'zbekiston respublikasi Vazirlar mahkamasining 2020-yil 31-dekabrda 824-son "Oliy ta'lim muassasalarida ta'lim jarayonini tashkil etish bilan bog'liq tizimni takomillashtirish chora-tadbirlari to'g'risida" qarori asosida "Oliy ta'lim muassasalarida o'quv jarayoniga kredit-modul tizimini joriy etish tartibi to'g'risida"gi Nizom ishlab chiqilgan bo'lib, Ushbu Nizom oliy ta'lim muassasalarida o'quv jarayoniga Kredit to'plash va ko'chirishning Yevropa tizimi (European Credit Transfer and Accumulation System — ECTS) asosida ta'limning kredit-modul tizimini joriy etish tartibini belgilaydi. Shuningdek, kredit-modul tizimining asosiy tushunchalari, ta'lim dasturi tuzilmasi, o'quv jarayonini rejalashtirish, monitoring olib borish va ta'lim sifatini ta'minlash, akademik mobillik va kreditlarni tan olish, baholash, baholarni konvertatsiya qilish, kredit-modul tizimida ro'yxatga olish xizmatini tashkil etish hamda talabalarni o'qishdan chetlashtirish, qayta tiklash, kursdan kursga o'tkazish mexanizmlari ham ushbu Nizom asosida tartibga solinadi. Bundan tashqari, ushbu Nizomda Oliy ta'lim muassasalarida o'quv jarayoniga kredit-modul tizimini bosqichma-bosqich joriy etish ham belgilangan bo'lib, unga ko'ra, 2020-2021-o'quv yilidan boshlab 2030-yilgacha Respublikamizdagi barcha Oliy ta'lim muassasalari kredit-modul tizimiga to'liq o'tishi ko'zda tutilgan.

Kredit-modul tizimi, bu – ta'limni tashkil etish jarayoni bo'lib, o'qitishning modul texnologiyalari jamlamasi va kredit o'lchovi asosida baholash modeli hisoblanadi. Uni bir butunlikda olib borish serqirra hamda murakkab tizimli jarayon hisoblanadi. Kredit-modul tamoyilida talabalarning mustaqil ishlashini ta'minlash hamda talabalar bilimni reyting asosida baholash masalalariga alohida ahamiyat qaratiladi.

Kredit-modul tizimining asosiy vazifalari sifatida quyidagilar e'tirof etiladi:

- o'quv jarayonlarini modul asosida tashkil qilish;
- bitta fan, kurs (kredit)ning qiymatini aniqlash;
- talabalar bilimni reyting bali asosida baholash;
- talabalarga o'zlarining o'quv rejalarini individual tarzda tuzishlariga imkon yaratish;
- ta'lim jarayonida mustaqil ta'lim olishning ulushini oshirish;
- ta'lim dasturlarining qulayligi va mehnat bozorida mutaxassisga qo'yilgan talabdan kelib chiqib o'zgartirish mumkinligi.

Modul – bu bir nechta fan hamda kurslar o'rganiladigan o'quv rejasining bir qismi. U talabalarda ma'lum bilim va ko'nikma hosil qilish, tahliliy-mantiqiy mushohada yuritish salohiyatiga ega bo'lishga qaratilgan bir nechta fanlar majmui hisoblanadi. Bunda o'qituvchi o'quv jarayonini tashkil qiladi, jonli, video hamda audio ma'ruzalar o'qiydi, talabaning faoliyatini muvofiqlashtiradi va nazorat qiladi. Talaba esa mavzuni mustaqil o'rganadi hamda berilgan topshiriqlarni bajaradi.

Kredit-modul tizimida o'quv jarayoni har semestrda 2-3tagacha moduldan iborat bo'ladi. Modulda jamlangan fanlar osondan murakkablik sari, nazariy-uslubiy

fanlardan amaliy fanlarga qarab hamda mantiqiy jihatdan bir-birini o'zaro uzviy to'ldirish prinsipi asosida shakllantiriladi. Talaba mutaxassis bo'lib shakllanishi uchun nafaqat axborotlar, balki ularni qayta ishlash, amaliyotga joriy qila olish malakasiga ega bo'lish talab etiladi.

Kredit – talabaning alohida ta'lim yo'nalishi yoki dasturi (kurs) bo'yicha fanlarni o'qib o'rganishi va o'z lashtirishi uchun sarflangan o'quv yuklamasining (vaqtning) o'lchov birligidir. Kredit – talabaning me'yoriy hujjat bilan belgilangan, odatda bir hafta davomida auditoriyada va mustaqil ravishda ta'lim olishi uchun ajratilgan minimal vaqt o'lchovidir. Talabaga kredit ma'lum bir fandan belgilangan topshiriqlarni bajarib, yakuniy imtihondan muvaffaqiyatli o'tgandan so'ng beriladi.

Har bir talaba kelajakda tanlagan yo'nalishi va mutaxassisligi bo'yicha diplomga ega bo'lishi uchun kreditlarni yig'ib borishi lozim. To'plangan kredit talabaga butun umr davomida o'zining malakasini oshirib borish yoki qo'shimcha oliy ma'lumot olishiga xizmat qilib boraveradi. Iqtisodiy tilda aytganda, to'plangan kredit talabaning akademik "aktivi"ga aylanib boradi.

Xulosa. Mazkur tizimning oliy ta'limga joriy qilinishi o'qitish sifatini oshirish, shaffoflikni ta'minlash, korrupsiyaga barham berish, ta'lim oluvchining haqiqiy bilimni yuzaga chiqarish hamda talabaning mustaqil o'qib-o'rganib, o'z ustida ishlashiga zamin yaratadi. Ammo, shuni ham unutmaslik kerakki, yangi tizimga o'tilar ekan, bunda talabalar va professor-o'qituvchilarning salohiyat darajasini, ularning yangilikka moslashuvchanligini, ta'lim muassasalari tomonidan ishlab chiqilayotgan fan dasturlari va o'quv rejalari, yaratilayotgan o'quv adabiyotlari, darslik va qo'llanmalarni ham shu tizim oldimizga qo'yayotgan shartlarga moslashtirish ishlarini bosqichma-bosqich amalga oshirib borish shart.

Foydalanilgan adabiyotlar ro'yxati:

1. O'zbekiston Respublikasi Prezidentining 2019 yil 8 oktyabrdagi "O'zbekiston Respublikasi oliy ta'lim tizimini 2030-yilgacha rivojlantirish konsepsiyasini tasdiqlash to'g'risida"gi PF-5847-son Farmoni.
2. O'zbekiston respublikasi Vazirlar mahkamasining 2020-yil 31-dekabrdagi "Oliy ta'lim muassasalarida ta'lim jarayonini tashkil etish bilan bog'liq tizimni takomillashtirish chora-tadbirlari to'g'risida"gi 824-son qarori.
3. Usmonov B.Sh., Xabibullayev R.A. Oliy o'quv yurtlarida o'quv jarayonini kredit-modul tizimida tashkil qilish. O'quv qo'llanma. – Toshkent, TKTI, 2020. – 120-bet.

ФОРМА, МЕТОД И СРЕДСТВА РАЗВИТИЯ ЭМОЦИОНАЛЬНО-КОММУНИКАТИВНОЙ КОМПЕТЕНТНОСТИ СТУДЕНТОВ МЕДИЦИНСКИХ УЧЕБНЫХ ЗАВЕДЕНИЙ

Джамалдинова Шахло Облобердиевна,
д.ф.пед.н. (PhD), доцент, заведующая кафедрой узбекского языка и литературы с русским языком, Самаркандский государственный медицинский университет

Актуальность: Эмоционально-коммуникативная культура занимает ведущее место в профессиональной деятельности врача. От результатов коммуникации между главными участниками общения в медицинской сфере зависят результат лечения, жизнь и здоровье больного. Коммуникативную культуру врача можно рассматривать через совокупность культуuroобразующих компонентов. Первым среди них является эмоциональная культура. Если рассматривать взаимоотношения между пациентом и медиком, между ними складываются отношения своеобразной эмпатии, предлагающей деликатное вхождение в мир другого человека, сопереживание и понимание его проблем.

Коммуникативная компетентность – это способность человека свободно выражать идеи, мысли и чувства различным слушателям в разных контекстах, это группа навыков, которые позволяют человеку сообщать о чём угодно кому угодно.

В 1989 году доктор Дженис Лайт описала коммуникативную компетентность людей, использующих усиливающую/альтернативную коммуникацию (ААС). Она утверждала, что люди, использующие ААС, должны учиться и сочетать знания, суждения и навыки в четырёх взаимосвязанных областях: лингвистический, оперативный, социальный и стратегический.

На сегодняшний день, будущий врач должен обладать следующими навыками, чтобы удовлетворить потребности пациента: лингвистический, оперативный, социальный, стратегический, психосоциальный, эмоциональный и самозащитный.

Эти навыки необходимы, чтобы выражать идеи, мысли и чувства, иметь социальные отношения, а также принимать участие в ежедневных взаимодействиях с коллегами, пациентами и их родственниками.

В данной статье освещены некоторые особенности развития эмоционально-коммуникативной компетентности студентов высших медицинских учебных заведений, которые могут достигаться различными формами, методами и средствами, а также приведены несколько эффективных подходов.

Метод (SEL) социально-эмоциональное обучение - это тип учебного материала, который помогает стимулировать рост социальных и эмоциональных навыков у студентов-медиков.

Эти навыки включают в себя: **сочувствие, самосознание, самоконтроль, навыки взаимоотношений и ответственное принятие решений.**

Планы уроков SEL обычно включают мероприятия, которые позволяют учащимся практиковать и развивать эти навыки.

Одним из преимуществ использования метода социально-эмоционального обучения является то, что они могут помочь создать более благоприятную и поддерживающую среду во время занятий.

Студенты чувствуют себя в безопасности и получают поддержку, получают новый опыт, что приводит к повышению успеваемости и социально-эмоциональному росту.

Еще одним преимуществом планов уроков SEL является то, что они могут помочь студентам перенести эти навыки в другие сферы своей жизни.

Метод наблюдения: обучение студентов-медиков на основе наблюдения во время практики является мощным подходом к развитию их клинических навыков и профессиональной компетентности.

Цели обучения:

- формирование у студентов-медиков глубокого понимания реальной клинической практики;
- развитие навыков наблюдения, критического мышления и анализа;
- приобретение практического опыта взаимодействия с пациентами, врачами и другим медперсоналом;
- стимулирование рефлексии над собственным профессиональным развитием.

Структура практики на основе наблюдения:

Ориентация: Студенты получают вводную информацию о целях, ожиданиях и структуре практики, а также о правилах поведения в медицинских учреждениях.

Наблюдение: Студенты последовательно наблюдают за работой врачей, медсестер и другого персонала в различных клинических контекстах (амбулаторный прием, операционная, палаты и т.д.)

Участие: По мере накопления опыта, студентам постепенно предоставляется возможность участвовать в некоторых аспектах ухода за пациентами под наблюдением наставников.

Рефлексия и обсуждение: После каждого периода наблюдения и/или участия проводятся структурированные сессии, где студенты делятся своими впечатлениями, выводами и возникшими вопросами.

Обучение на основе наблюдения в ходе клинической практики является неоценимым опытом, который позволяет студентам-медикам подготовиться к будущей профессиональной деятельности, совершенствуя как технические, так и коммуникативные компетенции.

Преимущества обучения на основе наблюдения:

- повышение мотивации и вовлеченности студентов в образовательный процесс;
- более глубокое понимание применения теоретических знаний на практике;
- возможность для студентов постепенно адаптироваться к профессиональной среде;
- развитие навыков клинического наблюдения, критического анализа и принятия решений;
- формирование профессиональной идентичности и совершенствование «надлежащей практики».

Обучение на основе наблюдения в ходе клинической практики является неоценимым опытом, который позволяет студентам-медикам подготовиться к

будущей профессиональной деятельности, совершенствуя как технические, так и коммуникативные компетенции.

Пример интерактивного занятия, которое можно использовать для отработки техник активного слушания и эмпатического реагирования:

Ролевые сценарии:

Участники делятся на пары или небольшие группы.

Предоставляется каждой группе сценарий, в котором пациент выражает свои опасения, жалобы, эмоции или страхи. Один участник должен сыграть роль пациента, а другой – роль врача. Задача врача – активно слушать, проявлять сочувствие и эффективно реагировать на потребности пациента. После каждой ролевой игры участникам приходится задуматься о своих коммуникативных навыках и предоставить конструктивную обратную связь.

Упражнение на рефлексивное слушание:

Сформировать пары и назначить одного участника говорящим, а другого слушателем. Спикер делится личным опытом, беспокойством или сложной ситуацией, связанной с уходом за пациентом или общением.

Задача слушателя – активно слушать, не перебивая и не предлагая решений.

После того, как оратор заканчивает, слушатель размышляет над услышанным, резюмируя ключевые моменты и выражая сочувствие.

Участники меняются ролями, позволяя обоим участникам практиковать активное слушание и чуткую реакцию.

Видео анализ: Показать видеоклип, изображающие взаимодействие врача и пациента, уделяя особое внимание аспектам общения. Поставить видео на паузу в ключевые моменты и организовать групповое обсуждение эффективности общения врача. Поощрять участников анализировать невербальные сигналы врача, навыки активного слушания и эмпатические реакции. Обсудить альтернативные подходы, которые могли бы улучшить общение врача и пациента в данных ситуациях.

Упражнение по развитию эмпатии:

Предоставьте участникам список эмоций или общих переживаний пациентов (например, страх, разочарование, горе, неуверенность). Попросить участников выбрать эмоцию и написать короткий рассказ с точки зрения пациента, выражая его мысли и чувства. После написания участники могут поделиться своими рассказами в небольших группах, позволяя другим активно слушать и отвечать с сочувствием. Проводится групповое обсуждение проблем и идей, полученных, поставив себя на место пациента.

После каждого урока нужно подводить итоги, поощряя участников размышлять о своем опыте, обсуждать эффективность своих методов общения и делиться извлеченными уроками.

Эти мероприятия способствуют вовлечению, практическому обучению и развитию навыков активного слушания и чуткого реагирования среди будущих врачей.

Нами были проведены некоторые формы тренинга, которые были использованы на практике зарубежных вузов.

На первом этапе упражнений учебная группа прослушала ряд аудио записей, в которых отражены различные эмоциональные содержания высказываний пациентов в беседах с врачами. На каждую из этих записей участники дали отчеты о своих реакциях. Затем эти отчеты прочитывались и обсуждались. Главная цель подобного упражнения - развитие способности услышать тот или иной аффект пациента и ответить так, чтобы тот мог почувствовать, что он понят врачом.

Второе упражнение заключалось в ответе на ряд высказываний больного. Данное упражнение направлено на оптимизацию вербального стиля врача.

В ходе третьего упражнения участники группы беседовали друг с другом. Благодаря таким упражнениям повышается способность к наблюдению и коммуникации с больным.

Основной целью изучения языка в медицинском вузе на современном этапе является приобретение студентами коммуникативной компетенции, дающей возможность его практического использования в профессиональной и научной деятельности, для самообразования, установления деловых и культурных связей, приобщения к общечеловеческим ценностям.

Данные проблемы оказываются возможным решить, если к процессу обучения языку и культуре подойти с позиций социокультурного подхода, целью динамичное развитие полифункциональной социокультурной компетенции, помогающей индивиду ориентироваться в различных типах культур и цивилизаций и соотносимых с ними коммуникативных нормах общения и использовать эти ориентиры для выбора стратегий взаимодействия при решении лично и профессионально значимых задач и проблем.

Использованная литература:

1. Уснатдинова, Ш. С., & Джамалдинова, Ш. О. (2023). Основные аспекты эмоционально-коммуникативной компетентности будущих врачей. *finland "modern scientific research: topical issues, achievements and innovations"*, 14(1).

2. Исмоилова, У., & Джамалдинова, Ш. О. (2024). Преподавание и оценка эмоционально-коммуникативной компетенции в медицинских вузах. *World of Scientific news in Science*, 2(2), 413-419.

3. Улугмуродова, Г., & Джамалдинова, Ш. О. (2024). Развитие эмоционально-коммуникативной компетентности будущих медицинских работников в процессе профессиональной подготовки. *World of Scientific news in Science*, 2(2), 311-316.

4. Джамалдинова, Ш. О. (2023). РАЗВИТИЕ НАВЫКОВ ЭМОЦИОНАЛЬНОГО ОБЩЕНИЯ СТУДЕНТОВ-МЕДИКОВ В ПРОЦЕССЕ ПРОФЕССИОНАЛЬНОЙ ПОДГОТОВКИ: УДК 37. *Межкультурная коммуникация в образовании и медицине*, (3), 33-38.

5. Джамалдинова, Ш. (2023). OLIY TIBBIY TA'LIM MUASSASALARI TALABALARI HISSIY-KOMMUNIKATIV KOMPETENSIYASINI RIVOJLANTIRISH. *Ижтимоий-гуманитар фанларнинг долзарб*

муаммолари/Актуальные проблемы социально-гуманитарных наук/Actual Problems of Humanities and Social Sciences., 3(9).

6. Obloberdiyevna, D. S. (2023). EMOTIONAL AND COMMUNICATIVE COMPETENCE OF STUDENTS OF HIGHER MEDICAL INSTITUTIONS. *PEDAGOGIKA, PSIXOLOGIYA VA IJTIMOIIY TADQIQOTLAR| JOURNAL OF PEDAGOGY, PSYCHOLOGY AND SOCIAL RESEARCH*, 2(7), 1-7.

MEHNAT QONUNCHILIGI DOIRASIDA AMALGA OSHIRILAYOTGAN ISLOHOTLAR

Doniyorov Ibroxim Eshquvvatovich

2-darajali Adliya maslahatchisi, podpolkovnik,

Annotatsiya. Mazkur maqolada mehnat qonunchili asosida ish beruvchi va xodim(pedagog) lar o'rtasida tuziladigan mehnat shartnomasida ko'rsatiladigan majburiyatlar, huquqiy normalar, mehnat qonunchiligida amalga oshirilayotgan islohotlar haqida ma'lumotlar yoritib berilgan.

Tayanch tushunchalar: *Mehnat shartnomasi. xodimlar majburiyatlari, muomala layoqati, sinov muddati, rag'batlantirish.*

Hozirgi kunda ish beruvchi va xodim o'rtasidagi yuzaga keladigan mehnat munosabatlarini tartibga solishda ko'plab qonunlar va farmonlar ishlab chiqilmoqda. Jumladan, mazkur masalaga yurtboshimiz o'zlari e'tibor qaratib, talabalar, hatto, o'qishni tamomlamasdan turib ham o'zlari bilim olayotgan sohalari bo'yicha ishlash huquqi berilishi haqida farmon chiqardilar. Xo'sh, bugungi kunda xodimni ishga qabul qilishda asosiy e'tibor beriladigan hujjat qaysi? Mehnat shartnomalari, asosan, qaysi hujjatga tayangan holda ishlab chiqiladi? O'zbekiston Respublikasi o'z mustaqilligini qo'lga kiritgandan to hozirga kunga qadar xodim va ish beruvchi o'rtasidagi mehnat munosabatlarini tartibga soluvchi mehnat shartnomalari O'zbekiston Respublikasi Mehnat kodeksiga asoslangan holatda tuziladi. Bunga qo'shimcha ravishda mazkur yo'nalishda qabul qilinayotgan qonun, qaror va farmonlar ijrosi ham ta'minlab boriladi. Misol uchun, O'zbekiston Respublikasining 16.12.2019 yildagi O'RQ-595-son Qonuni 44-moddasiga ko'ra (Maktabgacha ta'lim va tarbiya tizimida mehnat faoliyatini amalga oshirishga doir cheklovlar) muomalaga layoqatsiz yoki muomala layoqati cheklangan deb topilgan, pedagogik faoliyatni amalga oshirishga to'sqinlik qiladigan kasalliklari yoki jismoniy nuqsonlari bo'lgan shaxslar, shuningdek qasddan jinoyatlar sodir etganligi uchun ilgari hukm qilingan shaxslar maktabgacha ta'lim tashkilotlarida pedagogik faoliyat bilan shug'ullanishi mumkin emas. Masalan, majburiy tibbiy ko'rikdan o'tmagan yoxud atrofdagilarga sil kasalligini yuqtirish xavfi mavjud bo'lgan shaxslar maktabgacha ta'lim tashkilotlari va bolalar uylarida bolalar bilan bevosita muloqotda bo'lgan holda bajariladigan ishlarda ishlashi mumkin emas. Shaxsning bir qulog'i yo'qligi pedagogik faoliyat bilan shug'ullanishiga to'sqinlik qilmaydi. Agar shaxsning eshitish qobiliyati zaif bo'lsa, ana unda pedagogik faoliyat bilan shug'ullanishiga to'sqinlik qilishi mumkin. MK 360-moddasiga ko'ra, umumiy o'rta ta'lim tashkilotlarining, maktabgacha ta'lim tashkilotlarining va boshqa tashkilotlarning bevosita bolalarga ta'lim yoki tarbiya

berish bilan band bo'lgan pedagog xodimlarini va boshqa xodimlarini ish beruvchi dastlabki (mehnat shartnomasini tuzayotganda) va davriy (mehnat faoliyati davomida) majburiy tibbiy ko'rikdan o'tkazishni tashkil etishi shart. Demak, shaxsning tarbiyachilikka ishga qabul qilishda, u albatta majburiy tibbiy ko'rikdan o'tadi. Ko'rik jarayonida uni tarbiyachi lavozmida ishlashi yoki ishlay olmasligi aniqlanadi. Shunchaki, majburiy tibbiy ko'riksiz nomzodni bir qulog'ing yo'q ekan deb ishga qabul qilishni rad qilish g'ayriqonuniy hisoblanadi. Har bir xodimning sog'lomligi, muomalaga layoqati bu xodim xodimning ish bilan ta'minlanish jarayonidagi eng birlamchi omillardan biri hisoblanadi. Mazkur jarayondan muvaffaqiyatli o'tgandan so'ng, ish beruvchi va pedagog (tarbiyachi) o'rtasida imzolangan mehnat shartnomasi (Mehnat Kodeksiga asoslangan)da ko'rsatilgan majburiyatlarga ega bo'ladilar. Fikrimizning isboti sifatida, Mehnat Kodeksining 12-bandida shunday deyiladi "Mehnat shartnomasi tuzilganidan keyin ish beruvchi mehnat shartnomasining mazmuniga muvofiq ravishda ishga qabul qilish to'g'risida buyruq chiqaradi va xodimni buyruq bilan imzo qo'ydirgan holda tanishtiradi". Agarda xodim va ish beruvchi o'rtasida tuzilayotgan mehnat shartnomasida sinov muddati ham nazarda tutilgan bo'lsa, albatta, bunga ham roiya etish talab etiladi. Chunki, Mehnat Kodeksining 13-bandida bu masalaga alohida to'xtalib o'tilgan: "Ishga qabul qilish paytida mehnat shartnomasida dastlabki sinov to'g'risida shartlashilgan bo'lishi mumkin. Bunday shartlashuv bo'lmagan taqdirda xodim dastlabki sinovsiz ishga qabul qilingan deb hisoblanadi. Sinov to'g'risidagi shart ishga qabul qilish to'g'risidagi buyruqda aks ettiriladi. Dastlabki sinov bilan ishga qabul qilingan xodimning mehnat daftarchasiga ishga qabul qilish haqidagi yozuv dastlabki sinov haqidagi shartlar ko'rsatilmagan holda kiritiladi. Dastlabki sinov muddati uch oydan oshib ketishi mumkin emas. Dastlabki sinovning aniq muddati (uch oy doirasida) mehnat shartnomasi taraflarining kelishuvi asosida belgilanadi. Taraflar tomonidan belgilangan sinov muddati tugagunga qadar ish beruvchi (sinov natijasi qoniqarsiz bo'lgan taqdirda), shuningdek xodim (mehnatga oid munosabatlarni davom ettirish istagi bo'lmagan taqdirda) ikkinchi tarafni uch kun oldin yozma ravishda ogohlantirib, mehnat shartnomasini bekor qilishga haqli. Agar taraflar tomonidan belgilangan sinov muddati tugagunga qadar taraflardan birortasi mehnat shartnomasini bekor qilishni talab qilmasa, mehnat shartnomasining amal qilishi davom etadi va uni bundan keyin bekor qilishga umumiy asoslarda yo'l qo'yiladi. Xodimning vaqtincha mehnatga qobiliyatsizlik davri va uzrli sabablarga ko'ra xodim ishda bo'lmagan boshqa davrlar dastlabki sinov muddatiga kiritilmaydi. Dastlabki sinov davrida xodimga mehnat to'g'risidagi qonun hujjatlari va Muassasaiy apparat xodimlari uchun belgilangan mehnat shartlari to'liq tatbiq etiladi. Xodimni boshqa ishga o'tkazishda sinov muddati belgilanishiga yo'l qo'yilmaydi".

Hozirgi kunda maktabgacha ta'lim tizimida jadal islohotlar olib borilmoqda. Prezidentimizning pedagoglarning maoshini oshirishga doir farmoni imzoladilar. Buning asosiy sabablaridan biri shuki, maktabgacha ta'lim tizimida yaxshi haq to'lanmasa, bu sohaga qiziqish kamayib boradi. So'nggi 5 yillikka qadar ko'plab tajribali, yaxshi kadrlar past ish haqi sababli bu sohani tark etdilar. Maktabgacha ta'lim agentligi direktori Agrippina Shinning so'zlariga ko'ra "o'tgan 27 yil

davomida maktabgacha ta'lim tizimidagi tarbiyachilar va MTM xodimlarining tarif stavkasi biror marta oshirilmagan. 2018 yilning mart oyida Maktabgacha ta'lim vazirligi birinchi marta pedagoglarning bazaviy tarif stavkalarini 30 foizga oshirish taklifi bilan chiqdi". Mana bu ham bu sohada amalga oshiralayotgan islohotlarning yaqqol namunalari biri hisoblanadi.

Yana shuni ham ta'kidlash joizki, hozirgi kundagi zamonaviy kadrlardan talab etiladigan muhim narsalardan biri bu mazkur kadrning zamonaviy axborot texnologiyalari vositalaridan foydalana olish qobiliyatidir. Bu asosda egallagan bilimlarini boshqalarga yetkaza olish, hozirgi kunda chiqayotgan yangiliklarga mantiqiy jihatdan yondashish qobiliyatlari ham muhim hisoblanadi. Mazkur ko'nikmalarni o'zida jamlagan va mehnat shartnomasida ko'rsatib o'tilgan majburiyatlarni to'liq holda bajargan xodim (pedagog, tarbiyachi)lar belgilangan ish haqiga qo'shimcha rag'bat ham oladilar. Mehnat kodeksining 23-bandida xuddi mana shu masala yoritib berilgan: "mehnat vazifalarini lozim bo'lgan darajada bajarganligi, mehnatda yuqori natijalarga erishganligi, uzoq vaqt davomida benuqson ishlaganligi hamda ishdagi boshqa yutuqlari uchun Muassasa xodimlariga nisbatan quyidagi rag'batlantirishlar qo'llanilishi mumkin:

- tashakkurnoma e'lon qilish;
- faxriy yorliq bilan taqdirlash;
- pul mukofoti bilan taqdirlash;
- qimmatli sovg'a bilan taqdirlash;

Mazkur kodeksning 24-bandiga asosan qoidalarining 23-bandida ko'rsatib o'tilgan rag'batlantirishlar muassasa direktorining buyrug'i bilan e'lon qilinadi.

Yana bir e'tibor qaratadigan muhim jihat shuki, bugungi kunda davlat maktabgacha ta'lim tashkilotlari bilan bir qatorda davlat-xususiy sektori hamkorligi asosidagi maktabgacha ta'lim tashkilotlari soni ham ortib bormoqda. Bu esa o'z navbatida kadrlarga bo'lgan ehtiyojning ham oshishiga olib keladi. Albatta, bu borada ham izchil islohotlar amalga oshirilmoqda. Misol uchun, "*Kadrlar bo'limasi, maktabgacha ta'lim sifati haqida gapirishga hojat ham yo'q. Biz kadrlarni qayta tayyorlash masalasini ishlab chiqdik. Maktabgacha ta'lim mutaxassisligiga ega bo'lmagan pedagoglar juda ko'p. Bugungi kunda akademik litsey va kollejlardagi pedagoglarga ish kamaydi, ular pedagogik tajribaga ega bo'lgan, lekin bazaviy maktabgacha ta'limga oid bilimlarga ega bo'lmagan kishilardir. Bundaylar uchun pedagogika universitetlari qoshida 4 oylik qayta tayyorlash kurslari ochildi. Bugunga kelib 9400 dan ziyod pedagog ularni tugallab, MTV tizimiga qamrab olindi. Bundan tashqari, biz yangi moslashuvchan modelni ishlab chiqdik, ya'ni pedagogik ma'lumotga ega bo'lmagan kishilar uchun 6 oylik kurslar tashkil etildi, ularning soni - 1500 nafar atrofida*", - deydi maktabgacha ta'lim vaziri. Bunga qo'shimcha ravishda mazkur yo'nalishda o'rta-maxsus ma'lumotga ega bo'lgan pedagoglar uchun imtiyozli ravishda ta'limni davom ettirish uchun imkoniyatlar yaratib berilmoqda.

Xulosa

Yuqoridagilardan kelib chiqib shuni xulosa qilish mumkinki, hozirgi shiddat bilan taraqqiy etib borayotgan zamonda mas'uliyatli, tartib-intizomli hamda yuqori

bilim va ko'nikmalarga ega bo'lgan ishchi xodimlarga talab kundan-kunga ortib borishi, ular uchun yetarli shart-sharoitlarga ega bo'lgan ish o'rinlarini ham taqazo etadi. Har bir xodimning mehnat faoliyati davomida haq-huquqlarining to'liq holda himoya etilishi uchun tegishli qonun-qoidalar tizimi yaratilishi bilan bir qatorda mavdulari ham hozirgi zamon talablariga mos ravishda o'zgartirishlar kiritilib borilmoqda. Bu esa barcha harakatlar negizida insonlar faravon hayotini yotganligini ko'rsatadi.

Foydalanilgan adabiyotlar ro'yxati

1. O'zbekiston Respublikasi Mehnat kodeksi.
2. O'RQ-595-son. 16.12.2019
3. Djuraeva B.R., Umarova X.A., Tojiboeva H.M., Nazirova G.M. Maktabgacha ta'lim tashkilotlarida ta'lim jarayonining sifati va samaradorligini takomillashtirishning pedagogik tizimi monografiya Toshkent, Real print. – 2017.160 bet.
4. "Mehnat muhofazasi". H.E.G'oirov. Toshkent, "Mehnat" 2000.

GEOGRAFIYA DARSALARIDA INTERFAOL METODLARNI TATBIQ ETISH VA ULARNI TA'LIM JARAYONIDA QO'LLASH

Ahmadqulov Saidjon Rauf o'g'li,

Guliston davlat universiteti "Ekologiya va geografiya" kafedrasida o'qituvchisi,
e-mail: saidjonahmadqulov5@gmail.com

Umirzaqov Oybek Alimqul o'g'li,

Guliston davlat universiteti "Ekologiya va geografiya" kafedrasida o'qituvchisi,
tayanch doktoranti, e-mail: oybekumirzaqov0@gmail.com

Fayzullaev Manas Musurmonqul o'g'li,

Guliston davlat pedagogika instituti
Ijtimoiy fanlar va san'atshunoslik kafedrasida o'qituvchisi, e-mail:
fayzullayevmanas@gmail.com

Annotatsiya. Hozirgi kunga kelib qator rivojlangan mamlakatlarda o'quv va ijodiy faollikni oshiruvchi hamda ta'lim – tarbiya jarayonining samaradorligini kafolatlovchi ta'lim texnologiyalarni qo'llash borasida katta tajriba to'plangan bo'lib, ushbu tajriba asoslarini tashkil etuvchi metodlar interfaol metodlar nomi bilan yuritilmoqda. 80 dan ortiq interfaol metodlar, ularning mohiyati va qo'llanilishi to'g'risida so'z yuritilgan.

Kalit so'zlar. Tarbiya, daftar, interfaollik, geografiya, ta'lim, an'anaviy.

Zamonaviy sharoitda ta'lim samaradorligini oshirishning engmaqbul yo'li – bu mashg'ulotlarning interfaol metodlar yordamida tashkil etish deb hisoblanmoqda.

Interaktiv metodlar asosida tuzilgan dars tizimlarida turli strategiyalardan foydalaniladi. Bunda talabalarga kitoblar, daftar, boshqa usullardan foydalanish taqiqlanmaydi, aksincha bunday usullarni qo'llash rag'batlantiriladi.

Interfaol metodlarning klassifikatsiyasi,
yangi bilim egallashga yo'naltirilgan metodlar,
olgan bilimlarni amalda tadbiq etishga qaratilgan metodlar,
mustahamlash, to'ldirish va nazorat o'rnatuvchi metodlar,

bilim, ko‘nikma va malakalarni tekshirish va baholash metodlari, ijodiy izlanish va tadqiqotchilik metodlari.

Mantiqiy nuqtai nazardan interfaollik, eng avvalo, ijtimoiy sub‘yektlarning suhbat (dialog), o‘zaro hamkorlikka asoslangan harakat, faoliyatning olib borishlarini ifodalaydi. “Bizning maqsadimiz o‘quvchini toliqtirib qo‘ymaslikdir. Hadeb, bir narsani o‘qib berish zerikarli bo‘ladi va toqatini toq qiladi. Agar o‘quvchi bir masaladan boshqa bir masalaga o‘tib tursa, u xuddi turli tuman bog‘-rog‘larda sayr qilgandek bo‘ladi”. Har bir yangi narsa kishiga rohat bag‘ishlaydi” deb ta’kidlaganlar ilm ma’rifatchisi Beruniy.

Hozirgi yangi kiritilgan zamonaviy ta’limni tashkil etishga qo‘yiladigan muhim talablardan biri ortiqcha ruhiy va jismoniy kuch sarf etmay, qisqa vaqt ichida yuksak natijalarga erishishdir. Qisqa vaqt orasida muayyan nazariy bilimlarni o‘quvchilarga yetkazib berish asosida ma’lum faoliyat ko‘nikma va malakalarni shakllantirish, faoliyatini nazorat qilish, ular tomonidan egallangan nazariy va amaliy bilimlar darajasini baholash o‘qituvchidan yuksak pedagogik mahoratni, ta’lim jarayoniga nisbatan yangicha yondashuvni talab etadi

Bugungi kunda rivojlangan mamlakatlarda o‘quvchilarning o‘quv va ijodiy faolliklarini oshiruvchi, ta’lim-tarbiya jarayonining samaradorligini kafolatlovchi pedagogik texnologiyalarni qo‘llashga doir katta tajriba to‘plangan bo‘lib, bu tajriba asosini interfaol metodlar tashkil etmoqda [Ishmuhammedov R., 5].

Bu kabi metodlar o‘z mohiyatiga ko‘ra Geografiya fani bo‘yicha ta’lim oluvchilarda o‘quv-bilish faoligini oshirish, ularni kichik guruh va jamoada ishlash, o‘rganilayotgan mavzu, muammolar bo‘yicha shaxsiy qarashlarini dadil, erkin ifodalash, o‘z fikrlarini himoya qilish, dalillar bilan asoslash, tengdoshlarini tinglay olish, g‘oyalarni yanada boyitish, bildirilgan mavjud mulohazalar orasidan engmaqbul yechimni tanlab olishga rag‘batlantirish imkoniyatiga egaligi bilan alohida ahamiyat kasb etadi Ta’lim va tarbiya jarayonida o‘qituvchi (pedagog)lar tomonidan interfaol metodlarning o‘rinli, maqsadli, samarali qo‘llanilishi ta’lim oluvchi (o‘quvchi, talabalar)da muloqotga kirishuvchanlik, jamoaviy faoliyat yuritish, mantiqiy fikrlash, mavjud g‘oyalarni sintezlash, tahlil qilish, turli qarashlar orasidagi mantiqiy bog‘liqlikni topa olish qobiliyatlarini tarbiyalash uchun kengimkoniyat yaratadi.

Ta’lim sohasida faoliyat yuritayotgan har bir mutaxassis yaxshi biladiki, an‘anaviy ta’lim ham suhbat (dialog)ga asoslangan va bu suhbat quyidagi o‘zaro munosabat shakllarida tashkil etiladi:

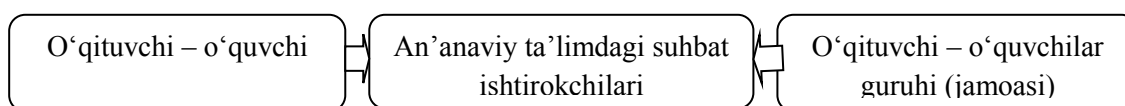

An‘anaviy ta’limda ham tabiiy ravishda suhbat asosini axborot tashkil etadi Ammo axborot uzatishning asosiy manbai o‘qituvchining tajribasi bo‘lib, bu jarayonda u yetakchilik, dominantlik qiladi, ya’ni u darsning asosiy vaqtida bilimlarni og‘zaki tarzida o‘quvchi (talaba)larga yetkazib berishga intiladi. Faollik ko‘rsatish o‘qituvchigagina xos bo‘lib, o‘quvchi (talaba)lar bu vaziyatda sust tinglovchi bo‘lib qoladi. Ularning asosiy vazifasi o‘qituvchini tinglash, zarur o‘rinlarda yozish,

savollar bilan murojaat qilinganida javob qaytarish, kam holatlarda ruxsat etilganidagina soʻzlashdan iboratdir.

Anʻanaviy taʼlimdagi bir tomonlamalik oliy taʼlim tizimidagi faqat maʼruza mashgʻulotlarida emas, seminar darslarida ham ustuvorlik qiladi. Unga koʻra, “yetkazib beruvchi” rolida endi oʻqituvchi emas, balki oʻquvchi (talaba) namoyon boʻladi. Oʻquvchi (talaba), asosan, oʻzi oʻzlashtirgan bilimlarni namoyish etadi, oʻqituvchi esa uning fikrlarini tinglaydi, zarur oʻrinlarda savollar bilan murojaat qiladi. Oʻquvchi (talaba)lar guruhi (jamoasi) bu vaziyatda butunlay sust ishtirokchi, tinglovchi boʻlib qoladi. Bir qarashda oʻquvchi (talaba) yoki oʻqituvchi tomonidan uzatilayotgan axborotlarning qabul qilinishi talabalar guruhi (jamoasi) uchun bilimlarni oʻzlashtirish imkoniyatini yaratayotgandek taassurot uygʻotadi. Biroq, psixologik tadqiqot natijalarining koʻrsatishicha, shu tarzda qabul qilingan bilim (maʼlumot)lar juda tez unutiladi. Xususan, amerikalik psixolog olimlar R.Karnikau va F.Makelrouning oʻrganishlariga koʻra shaxsning tabiiy fiziologik-psixologik imkoniyatlari muayyan shakllarda oʻzlashtirilgan bilimlarni turli darajada saqlab qolish imkonini beradi.

Shunga koʻra interfaol oʻqitish “taʼlim jarayonining asosiy ishtirokchilari – oʻqituvchi, oʻquvchi va oʻquvchilar guruhi oʻrtasida yuzaga keladigan hamkorlik, qizgʻin bahs-munozaralar, oʻzaro fikr almashish imkoniyatiga egalik asosida tashkil etiladi, ularda erkin fikrlash, shaxsiy qarashlarini ikkilanmay bayon etish, muammoli vaziyatlarda echimlarni birgalikda izlash, oʻquv materiallarini oʻzlashtirishda oʻquvchilarning oʻzaro yaqinliklarini yuzaga keltirish, “oʻqituvchi – oʻquvchi – oʻquvchilar guruhi”ning oʻzaro bir-birlarini hurmat qilishlari, tushunishlari va qoʻllab-quvvatlashlari, samimiy munosabatda boʻlishlari, ruhiy birlikka erishishlari kabilar bilan tavsiflanadi”.

“KEYS-STADI” (YOKI “O‘QUV KEYSLARI”) METODI

“Keys-stadi” (ingliz tilida “case” – metod, “study” – muammoli vaziyat; vaziyatli tahlil yoki muammoli vaziyatlarni tahlil qilish) texnologiyasi oʻquvchi (talaba)larda aniq, real yoki sunʼiy yaratilgan muammoli vaziyatni tahlil qilish orqali eng maqbul variantlarini topish koʻnikmalarini shakllantirishga xizmat qiladi. U oʻquvchi (talaba)larni bevosita har qanday mazmunga ega vaziyatni oʻrganish va tahlil qilishga oʻrgatadi. Bu metoddan yuqori sinflarda, xususan, iqtisodiy va ijtimoiy Geografiya darslarida foydalanish mumkin.

Texnologiyaning negizida muayyan muammoli vaziyatni hal qilish jarayonining umumiy mohiyatini aks ettiruvchi elementlar yotadi. Bular quyidagilardir: taʼlim shakllari, taʼlim metodlari, taʼlim vositalari, taʼlim jarayonini boshqarish usul va vositalari, muammoni hal qilish yuzasidan olib borilayotgan ilmiy izlanishning usul va vositalari, axborotlarni toʻplash, ularni oʻrganish usul va vositalari, ilmiy tahlilning usul va vositalari, oʻqituvchi va oʻquvchi (talaba) oʻrtasidagi taʼlimiy aloqaning usul va vositalari, oʻquv natijalari.

Keys-stadi texnologiyasining umumiy tuzilmasi quyidagicha:

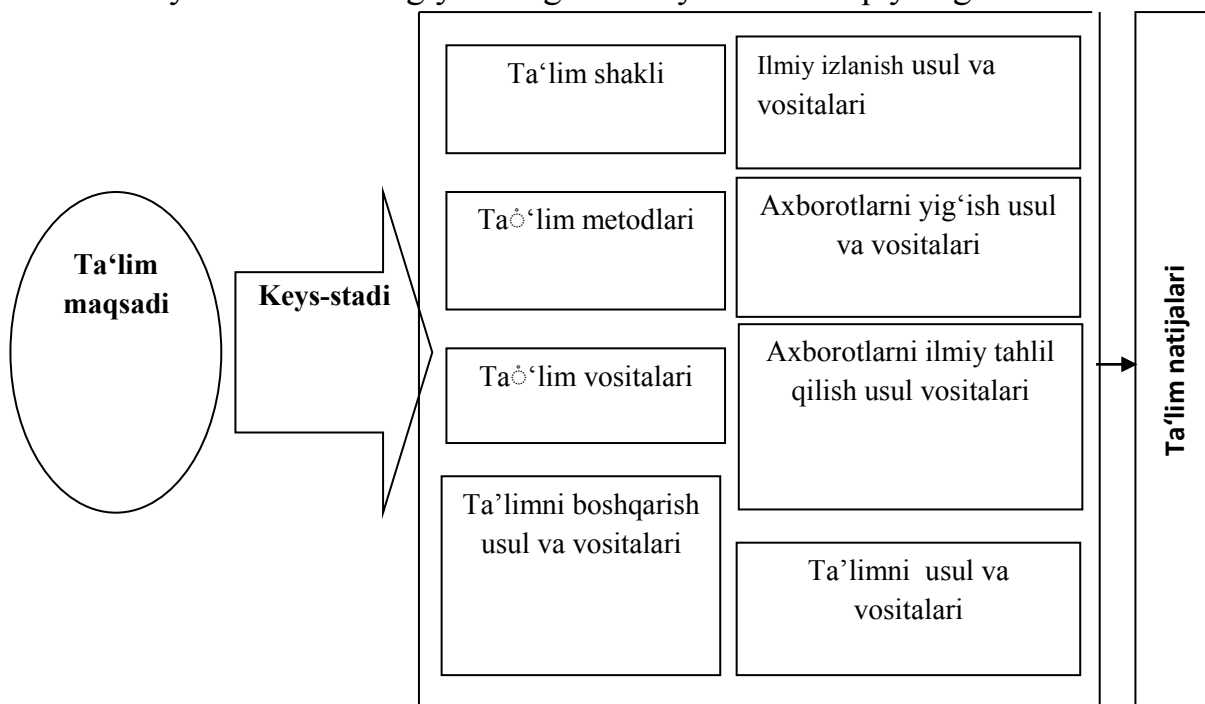

“Nurash natijasida cho‘kindi tog‘ jinslarining hosil bo‘lishi” mavzusi bo‘yicha “Keys-Stadi” metodi

Fizik nurash jarayonini kuzatish metodi orqali qanday amalga oshirishimiz mumkin?

Yer yuzidagi ko‘pchilik tog‘lar granitdan tashkil topgan bo‘ladi. O‘qituvchi granit garchi juda qattiq va pishiq tosh bo‘lsada, asta-sekin yemirilib borishi haqida gapiradi. O‘qituvchi gapini tasdiqlash uchun tajriba o‘tkazadi. Kichik bir granit parchasini qisqich bilan ushlab turib, spirt lampa alangasida qizdiradi. Qizigan granit parchasini sovuq suvli bankaga tushiradi. Bitta granit parchasining o‘zini bir necha marta shunday qilib ko‘radi. Nihoyat, talabalar granit parchasi chatnab, mayda-mayda bo‘laklarga bo‘linib, sinib tushishini ko‘radilar. O‘qituvchi granitdagi kvarts, dala shpati donalari va slyuda plastinkalari qizdirilib, sovitilganda har xil darajada kengayib-torayishini tushuntiradi. Buning natijasida granitda darz ketgan joylar, yoriqlar paydo bo‘ladi, keyin esa u yemiriladi.

1. Tabiiy holatda minerallarning chatnab, mayda-mayda bo‘laklarga bo‘linib, sinishi qanday ro‘y beradi? Bu jarayonni qanday izohlaysiz.

2. Shag‘al, qum va gillar qanday hosil bo‘ladi? Bu haqda sizning fikringiz.

“TEST TEXNOLOGIYASI”

“Test” (inglizcha “sinov”, “tekshirish”) texnologiyasi shaxsning psixologik, fiziologik va shaxsiy xususiyatlari, intellektual salohiyati, qobiliyati, ko‘nikma va malakalarini baholashga xizmat qiladi. Texnologiya o‘quvchi (talaba)lar tomonidan muayyan mavzu mazmuni yoki fan asoslarining qay darajada o‘zlashtirilganligini aniqlashda samarali hisoblanadi.

Mashg'ulotlarda texnologiyadan foydalanish quyidagicha kechadi:

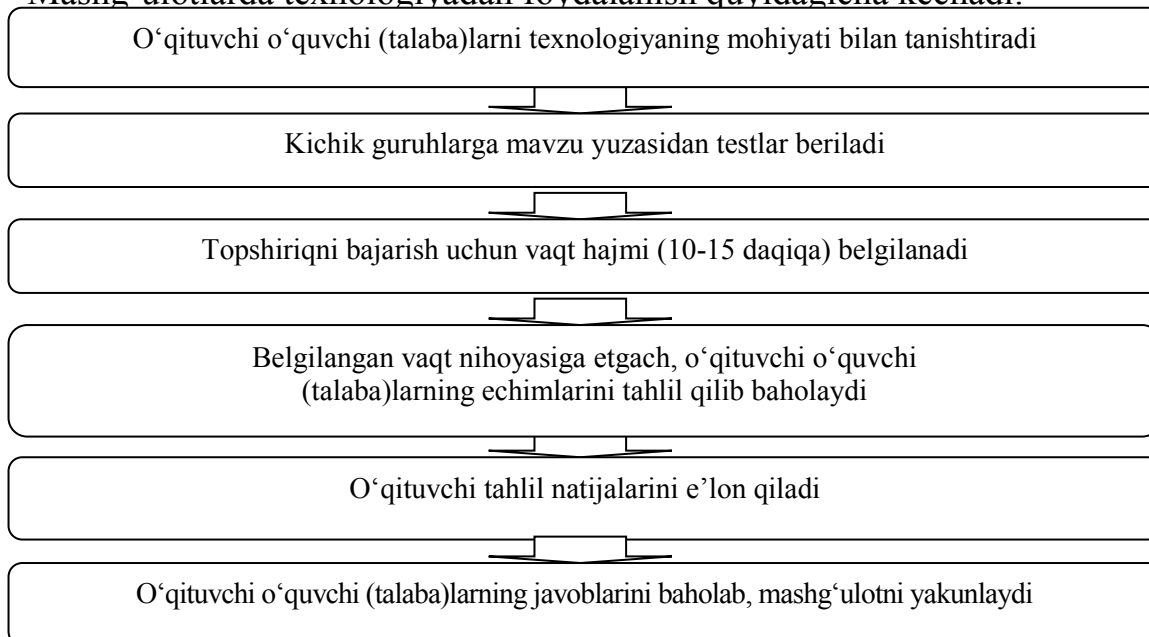

Geografiya ta'limida nostandart testlardan foydalanish o'quvchilar qiziqishini orttiradi.

Foydalanilgan adabiyotlar:

1. Azizxo'jayeva N. Pedagogik texnologiya va pedagogik mahorat – Toshkent, 2003.-24-38b.
2. Avliyakulov N.X. Zamonaviy o'qitish texnologiyalari. Toshkent, 2001.-18b.
3. A.Ahmadaliyev, A.Qosimov Innovatsion faoliyat va ilg'or pedagogik texnologiyalar. Toshkent, 2006.- 60b
4. Ishmuhammedov R. Bolalarni tarbiyalash va sog'lomlashtirish ishlarida pedagogik texnologiya. Toshkent, UDAP. 2004.-28b
5. Ishmuhammedov R., Innovatsion texnologiyalar yordamida ta'lim samaradorligini oshirish yo'llari. Toshkent, 2005.-52 b.
6. Ishmuhammedov R., Abduqodirov A., Pardayev A. Ta'limda innovatsion texnologiyalar – Toshkent, 2008.-34b.

TA'LIM TIZIMIDA ZAMONAVIY AXBOROT TEXNOLOGIYALARI VA SIMSIZ ALOQA TARMOQLARI IMKONIYATLARIDAN FOYDALANISH

Avazov Tohir Shakarovich,

Jizzax VPYMO 'MM katta o'qituvchisi E-mail:

avazovtohirshakarovich@gmail.com

Annotatsiya: XXI asr – texnologiyalar asri hisoblanadi. Shunday ekan dars jarayonida turli zamonaviy axborot vositalaridan o'rinli foydalanish, kompyuterli ta'lim jarayonida darslarni o'quvchi va kompyuter orasidagi munosabatlarga ko'ra tashkil etish, boshqarish, nazorat qilish bugungi kunda dolzarb masalalardandir.

Kalit so'zlar: axborot vositalari, axborot-kommunikatsiya texnologiyalari, intellektual

Аннотация: XXI век – век технологий. Поэтому правильное использование различных современных носителей информации в ходе урока, организация, управление и контроль занятий в процессе компьютерного образования в соответствии с взаимоотношениями ученика и компьютера являются сегодня одними из наиболее актуальных вопросов.

Ключевые слова: Информационно-коммуникационные технологии, интеллектуальная, информационно-коммуникационные технологии.

Kompyuter savodxonligini oshirish, shu jumladan turli dasturlar orqali, axborot texnologiyalarini faol o'zlashtirish zarur. XX asr oxiri va XXI asr boshlarida inson faoliyatining deyarli barcha sohalarida, shu jumladan ta'lim sohasida ham axborot texnologiyalarining tarqalishi qayd etilgan.

XXI asr ko'nikmalari hozirgi kunda butun dunyo bo'ylab ta'lim tizimlarida ta'lim maqsadlari sifatida mustahkam o'rnashgan, ammo ularning o'qitish va baholash amaliyotida amalda qo'llanilishi ortda qolmoqda. To'g'ri javob berishdan ko'ra, qanday qilib javob olishni birinchi o'ringa qo'yadigan ushbu o'quv maqsadlari ta'lim tizimlari oldiga yangi muammolarni qo'ymoqda va bunga yangi yechimlar izlanmoqda.

Kelgusi avlod kelajakda hatto, bugungi kunda mavjud bo'lmagan kasblarda ishlaydi. O'quvchilarga nimani o'ylashni emas, qanday o'ylashni o'rgatishga ularni tayyorlash ta'limning oldida turgan bugungi kun talabidir.

Axborot asrida fan-texnika taraqqiyoti naqadar yuksak bosqichga chiqdi. Shunga monand barcha sohalar jadal rivojlanmoqda. Bugun biror soha faoliyatini axborot- kommunikatsiya texnologiyalarisiz tasavvur etish qiyin. Jumladan, yosh avlodga ta'lim-tarbiya berishda ham muhim omillardan biriga aylanmoqda. Elektron aloqa vositalari, internet, aynan ommaviy axborot vositalarining misli ko'rilmagan sur'atlar bilan rivojlanishiga zamin yaratmoqda. Gazetalar, jurnallar, radio, televidenie, axborot agentliklari, internet son jihatdan beqiyos o'sdi, sifat jihatdan sezilarli o'zgarishlar yuz bermoqda. Kompyuter, faks, uyali telefon, internet, elektron pochta kabi texnik mo'jizalar ommaviy axborot vositalari rivojiga katta ta'sir ko'rsatmoqda. Mamlakatimizda zamon talabiga mos yuksak intellektual tovushli, videoli va animatsion elementlarni o'zida mujassamlashtirgan o'quv materialidan iborat bo'lib, tabiiyki, bu atama kompyuter xotirasidagi yoki disklardagi ma'lumotlarga nisbatan ishlatiladi. Multimediali o'quv materiali bosma material, videofil'm, animatsiyali grafik obrazlar, matn va tovushlar ustida amal bajarishga imkon beradi. Xususan, salohiyatli, zamonaviy bilim va malakaga ega, ma'naviy immuniteti kuchli, yangicha dunyoqarash va mustaqil fikrli mutaxassislar tayyorlash uchun beqiyos imkoniyatlar yaratilmoqda.

Bugungi kunda ta'lim olamida o'quvchilar qisqa vaqt ichida o'rganishi kerak bo'lgan ma'lumotlar hajmi ortib bormoqda. Simsiz tarmoqlar bu jarayonning ajralmas qismiga aylanib, turli axborot resurslaridan tezkor foydalanish va ta'lim jarayoni ishtirokchilari o'rtasidagi muloqotni ta'minlamoqda.

Simsiz tarmoqlar bizning hayot tarzimizda tobora muhim ahamiyat kasb etib bormoqda, chunki ular simlarni o'tkazmasdan kompyuterlar va boshqa elektron

qurilmalar o'rtasidagi aloqani ta'minlaydi. Bu odamlarga harakatlanayotganda Internet va boshqa tarmoq resurslariga ulanib qolish imkonini beradi. Ushbu ilmiy maqolada biz simsiz tarmoqlarning usullari va algoritmlarini va ularning zamonaviy dunyodagi rolini ko'rib chiqamiz.

Bugungi kunda turli xil simsiz tarmoqlar mavjud bo'lib Wi-Fi, Bluetooth, Zigbee va boshqalar odamlar orasida kengroq tarqalgan. Har bir tarmoq turi o'ziga xos xususiyatlarga ega va turli sohalarda ishlatilishi mumkin.

Wi-Fi - uylar, ofislar va jamoat joylari ichidagi qurilmalar o'rtasida aloqa qilish uchun ishlatiladigan simsiz tarmoqlarning eng keng tarqalgan turlaridan biri. Wi-Fi ma'lumotlar tezligini oshirish uchun QPSK, QAM va OFDM kabi signal modulyatsiyasi usullaridan foydalanadi.

Bluetooth - bu qisqa masofalardagi qurilmalar o'rtasida aloqa o'rnatish uchun ishlatiladigan simsiz aloqa texnologiyasi. U minigarnituralar, klaviaturalar va sichqonlar kabi gadjetlarni ulash uchun keng qo'llaniladi.

Zigbee - bu aqlli uy va boshqa ko'plab internet tarmog'iga ulanib ishlovchi qurilmalar uchun ishlatiladigan simsiz aloqa standarti. U kam quvvat sarfini ta'minlaydi va bir vaqtning o'zida o'n minglab qurilmalarni tarmoqqa ulash imkoniyatini beradi.

Shunday qilib, simsiz tarmoqlar kundalik hayotimizda muhim rol o'ynaydi. Wi-Fi, Bluetooth va Zigbee kabi simsiz tarmoqlarning har xil turlari qurilmalar o'rtasidagi aloqani faollashtirish uchun turli usullar va algoritmlardan foydalanadi. Texnologiya rivojlanishda davom etar ekan, biz yanada ko'proq o'sishni va ma'lumotlarni uzatishning ilg'or usullarini kutishimiz mumkin.

Zamonaviy maktab tez o'zgaruvchan texnologiyalar va jamiyat talablariga moslashish zarurati bilan duch kelmoqda. Hozirgi vaqtda o'quv jarayonida simsiz tarmoqlardan foydalanish tobora ommalashib bormoqda va talabga ega. Bu bilim olish uchun yangi imkoniyatlar yaratish va ta'lim sifatini oshirish imkonini beradi.

Maktablarda simsiz tarmoqlardan foydalanishning asosiy afzalliklaridan biri xavfsizlikdir. Bu shuni anglatadiki, o'quvchilar va o'qituvchilarning ma'lumotlari xavfsiz saqlanadi, chunki simsiz tarmoqlar turli xil xavfsizlik va shifrlash usullaridan foydalanadi.

Simsiz tarmoqlar shuningdek istalgan joyda va istalgan vaqtda ma'lumotlarga kirish imkonini beradi. Maktablarda Wi-Fi tarmog'idan foydalanish o'quvchilar va o'qituvchilarga bilim olish va bir-biri bilan axborot almashish uchun zamonaviy texnologiyalardan foydalanish imkonini beradi. Bu noyob loyihalar yaratish va tadqiqot ishlari uchun yangi g'oyalarni topish imkonini beradi.

Simsiz tarmoqlar o'qituvchilar va o'quvchilarning samaradorligiga ham hissa qo'shadi. O'quvchilar istalgan vaqtda materiallar va topshiriqlardan foydalanishlari mumkin, bu ularga o'z vaqtlaridan unumli foydalanish imkonini beradi. O'qituvchilar esa o'quv jarayonini tezlashtirib, real vaqt rejimida topshiriqlar berishlari va o'quvchilar ishini tekshirishlari mumkin.

Simsiz tarmoq texnologiyalaridan foydalanish masofaviy ta'limni tashkil etish imkonini beradi, shunda o'quvchilar dunyoning istalgan nuqtasidan bilim olishlari mumkin. Shu bilan birga, amaliyot shuni ko'rsatadiki, simsiz aloqa texnologiyalariga

asoslangan o'quv jarayoni an'anaviy maktab kursiga qaraganda ancha yuqori samaradorlikni ta'minlaydi.

Simsiz tarmoqlarning muhim afzalliklaridan biri bu o'quvchilarga real vaqt rejimida actual bo'lgan ma'lumotlardan foydalanish imkoniyatini berishdir.

Ta'lim jarayonida masofali, ya'ni internet, televidenie, radio, kino, video, telefon va boshqa aloqa vositalari o'z samarasini ko'rsatmoqda. Mutaxassislar fikricha, axborot-kommunikatsiya texnologiyalari o'quvchilarni diqqatini jamlashga, qiziqtirishga, mustaqil fikr yuritishga, ijodkorlik faoliyatlarini yanada rivojlantirishga, axborot olish, uni qayta ishlash, umumlashtirish, xulosa chiqarishga o'rgatadi. Ta'lim jarayonida elektron darsliklar qanchalik mukammal bo'lsa, u yosh avlodning dunyoqarashi, intellektual salohiyati shunchalik rivojlanishiga xizmat qiladi. Demak, bugun elektron multimedia sirlarini nazariy jihatdan puxta o'rganib, amaliyotda yetarli darajada qo'llash maqsadga muvofiqdir.

Axborot kommunikatsiyaning globallashuvi sharoitida ta'lim jarayonida o'ziga xos talablar paydo bo'lmoqda. Bu talablar bevosita elektron ta'lim bilan chambarchas bog'liqdir. Ko'rgazma vositalar o'qituvchi uchun o'quvchining bilish faoliyatini boshqarish quroli, o'quvchi uchun bilim manbai, tasavvur, tushuncha, qonuniyat va nazariyani o'zlashtirishga yordam beradigan vosita vazifasini bajaradi. O'quv jarayonida qo'llaniladigan pedagogik dasturiy vositalarga qo'yiladigan talablarga ko'ra bu tasvirlanadigan umumiy axborot hajmining 40-90 % igacha oshirilishi lozim. Elektron o'quv materialini tayyorlash uchun multimediali vositalardan foydalaniladi. Multimediali vositalar deganda esa, bir vaqtning o'zida harakatlanadigan tasvir

Xulosa qilib aytganda, o'quv jarayonida simsiz tarmoqlardan foydalanish o'quv chegaralarini kengaytirish va o'quvchilarning rivojlanishi uchun yangi qulayliklar yaratish imkonini beradi. Bu o'qituvchilarga tez va samarali o'rganishga yordam beradigan yangi interaktiv ta'lim shakllaridan foydalanish imkonini beradi. Shuning uchun maktablarda simsiz tarmoqlardan foydalanish zamonaviy ta'lim tizimining zarurati hisoblanadi.

O'qituvchilarning o'rgatiladigan material mazmunini tanlashda axborot kommunikatsiya texnologiyalar mazmunidagi bilimlar bilan cheklanilmasligi lozim. Bugungi kunda mamlakatimizda ko'plab gazeta, jurnal, axborotnoma-byulleten, radio, televideniya, axborot agentliklari, internetda veb-saytlar faoliyat ko'rsatmoqda. Ulardan ta'lim sohasida qanchalik samarali foydalana olsak, mediata'lim shunchalik takomillashadi, albatta.

Foydalanilgan adabiyotlar:

1. 2012: The Year of eSports. <https://www.forbes.com>.
2. Field of Streams: How Twitch Made Video Games a Spectator
3. Sport. Field of Streams: How Twitch Made Video Games a Spectator Sport.
4. <https://www.theverge.com>.
5. <https://en.wikipedia.org>
6. <https://www.theverge.com>.

TA'LIMDA RAQAMLI TEXNOLOGIYALARDAN FOYDALANISH

Avazov Tohir Shakarovich,

Jizzax VPyamo' MM katta o'qituvchisi E-mail:

avazovtohirshakarovich@gmail.com

Annotatsiya: Maqolada raqamli texnologiya, ta'limda raqamli texnologiyalardan foydalanish, raqamli texnologiyaning ta'lim tizimidagi vositalari, raqamli texnologiyalarni ustunliklari hamda qulayliklari haqida tushuncha berilgan.

Kalit so'zlar: raqamli texnologiya, ta'limda raqamli texnologiya, bulutli texnologiya.

Аннотация: В статье дается понимание цифровых технологий, использования цифровых технологий в образовании, инструментов цифровых технологий в образовательной системе, преимуществ и преимуществ цифровых технологий.

Ключевые слова: цифровые технологии, цифровые технологии в образовании, облачные технологии.

Abstract: The article provides an understanding of digital technology, the use of digital technologies in education, the tools of digital technology in the educational system, the advantages and advantages of digital technologies.

Key words: digital technology, digital technology in education, cloud technology.

Bugungi kunda mamlakatimiz va dunyoning boshqa davlatlarida texnika va texnologiyalar vaqt sayin rivojlanib, ishlab-chiqarishda yangidan-yangi usullar joriy etilmoqda. Shuningdek, har bir sohada raqamli texnologiyalar shiddat bilan rivojlanib borayotganligini bevosita kuzatishimiz mumkin.

Hozirgi globallashuv jarayoni va axborot ko'lami davrida axborotdan foydalanish tezligi juda yiriklashgan. Shunday ekan usbu davrda ta'lim tizimida raqamli texnologiyalardan foydalanish va axborotni sintezlash ta'lim sifatini oshirish va ijtimoiy faol yoshlarni tarbiyalashda katta ahamyatga ega.

Raqamli texnologiyalarni rivojlantirish borasida Respublikamizda ham ko'plab ishlar amalga oshirildi. Jumladan, O'zbekiston Respublikasi Prezidentining 2024 yil 26-fevraldagi "Mamlakatimizda raqamlashtirish sohasidagi xizmatlar eksportini rivojlantirishga doir qo'shimcha chora-tadbirlar to'g'risida"gi PQ-87-sonli qarori hamda O'zbekiston Respublikasi Prezidentining 2020 yil 6 oktabrdagi "Axborot texnologiyalari sohasida ta'lim tizimini yanada takomillashtirish, ilmiy tadqiqotlarni rivojlantirish va ularni IT-industriya bilan integratsiya qilish chora-tadbirlari" to'g'risidagi PQ-4851-son qarorida "Raqamli O'zbekiston-2030" strategiyasini muvaffaqiyatli amalga oshirish, raqamli texnologiyalarni rivojlantirish va aholining kundalik hayotiga keng joriy etishni ta'minlashning muhim shartlari va u bilan bog'liq jarayonlar belgilab berildi. Mazkur me'yoriy hujjatlar doirasida Respublika ta'lim muassasalarida raqamli texnologiyalarni ta'lim jarayonida qo'llashni yangi usul va vositalar yordamida tashkil etish, masofadan turib o'qitish va kompyuterlashtirilgan anjumanlar o'tkazishga erishish, raqamli ta'lim platformalarini

yaratish va ularni o'quv-tarbiya jarayonida qo'llashga qaratilgan tadbirlar, ta'limni isloh qilish bo'yicha nufuzli loyihalar, ilmiy tadqiqotlar olib borilmoqda.

Xususan, prezidentimiz SH.M.Mirziyoyevning 2020 yil 24-yanvardagi Oliy majlisga murojaatnomasida: ta'lim tizimini to'liq raqamlashtirish, oliy ta'limda o'quv jarayonini kredit-modul tizimiga o'tkazish, ilm-fan yutuqlarining elektron platformasi, mahalliy va xorijiy ilmiy islanmalar bazasini shakllantirish, xorijiy hamkorlar bilan birgalikda "bir million dasturchi" loyixasini amalga oshirish hamda ta'limning barcha bosqichlarida xalqaro andozalarga to'liq javob beradigan axborot texnologiyalarini joriy etish kabi asosiy masalalarga e'tibor qaratgan edi. Bugungi kunga kelib esa bu ishlar amalga oshirildi.

Ta'lim tizimining hozirgi holati noan'anaviy ta'lim texnologiyalarining o'rni ortib borayotgani bilan tavsiflanadi. Ta'lim oluvchi tomonidan ularning yordami bilan bilimlarni o'zlashtirish an'anaviy texnologiyalarga qaraganda ancha tez va samaralidir. Ushbu texnologiyalar bilimlarni rivojlantirish, egallash va tarqatish xarakterini o'zgartiradi, o'rganilayotgan fanlarning mazmunini chuqurlashtirish va kengaytirish, uni tezda yangilash, samaraliroq o'qitish usullarini qo'llash, shuningdek, har bir kishi uchun ta'lim olish imkoniyatini sezilarli darajada kengaytirish imkonini beradi.

Raqamli texnologiya – xo'jalik yuritishning bir zamonaviy shakli bo'lib unda ishlab chiqarish va boshqarishning asosiy faktori sifatida raqamli ko'rinishdagi katta ma'lumotlar majmui va ularni qayta ishlash jarayoniga xizmat qiladi. Olingan natijalarni amaliyotda ishlatish esa an'anaviy ho'jalik yuritish shakllariga nisbatan ancha katta samaradorlikka erishishga imkon beradi. Misol sifatida turli xildagi avtomatik ishlab chiqarish jarayonlarini, 3 D-texnologiyasini, bulutli texnologiyalarni, masofaviy meditsina xizmatlari ko'rsatishni, aqlli texnologiyalar yordamida mahsulot yetishtirish va uni yetkazib berishni, turli xildagi tovarlarni saqlash va ularni sotish jarayonlarini keltirish mumkin.

Adabiyotlar tahliliga ko'ra raqamli texnologiyalar orqali ta'lim berilsa o'quvchilarda ta'lim olish usullari osonlashmoqda. Bu o'rinda ta'lim tizimi vositalari rolini multimediyalar, kompyuter, noutbuk, internetga ulangan televizorlar, telefon liniyalar, smart doska, proyektorlar bajarib beradi. O'quvchilarga bunday vositalar bilan dars mashg'ulotlar o'tkazish ta'lim sifatini oshirishni ta'minlaydi. Shunday ekan raqamli texnologiyalarga o'tish ob'yektiv zaruratdir. Ayniqsa, onlayn darslarda raqamli texnologiyalarning qo'llanilishi yaxshi samara berishi hammamizga ma'lum. Masalan, televideniya orqali berib borilgan onlayn darslar raqamli ta'lim olishning bir turi deb olsak bo'ladi.

Raqamli texnologiyalarni o'zlashtirish insoniyat tarixidagi boshqa innovatsiyalarga qaraganda tezroq sodir bo'lmoqda: bor-yo'g'i yigirma yil ichida raqamli texnologiyalar rivojlanayotgan mamlakatlar aholisining qariyb 50 foizini qamrab olishga va ularning yordami bilan jamiyatlarni o'zgartirishga muvaffaq bo'ldi.

Masalan, sog'liqni saqlash sohasida sun'iy intellektdan foydalanishga asoslangan ilg'or texnologiyalar inson hayotini saqlab qolish, kasalliklarni aniqlash va umr ko'rish davomiyligini oshirishga xizmat qilmoqda. Ta'lim sohasida virtual o'quv muhiti va masofaviy ta'limning ta'minlanishi o'quvchilarga boshqa

imkoniyatga ega bo'lmagan dasturlarda qatnashish imkonini berdi. Bundan tashqari, blokcheynga asoslangan tizimlardan foydalanish orqali davlat xizmatlaridan foydalanish qulay bo'ladi, ularni ta'minlovchi institutlar mas'uliyatini oshiradi va sun'iy intellektdan foydalanish natijasida jarayonlar kamroq byurokratik bo'ladi.

Katta ma'lumotlar, shuningdek, yanada moslashuvchan va aniq siyosat va dasturlarga olib kelishi mumkin.

Raqamli ta'limda quyidagi imkoniyatlar mavjud:

xohlagan joyida va xohlagan vaqtda ta'lim olish imkoniga ega bo'ladi;
internetdan axborot olish va undan foydalanish madaniyati shakllanadi;
ta'lim tizimini yangi bosqichga ko'taradi;
vaqt va mablag' sarfini keskin kamaytiradi;

-“raqamli dunyo” da yo'qolib qolmaslik va yaxshi ish topishda ustunliklarga ega bo'lish kabilar. Raqamli ta'lim tizimini yuksalishiga Wi-Fi zonalar IT parklar ochilishi katta xizmat qiladi. Ta'lim beruvchilarni raqamli texnologiyalar bilan ishlash qobiliyatini o'stirish va internet orqali turli ochiq kurslar tashkil etish imkoniyati tug'iladi. Bu esa o'z navbatida ta'lim beruvchilarni o'z ustida ko'proq ishlashi va raqobat tufayli ta'lim sifatini yanada ortishiga xizmat qiladi. Quyida raqamli texnologiyalrni ba'zilariga to'xtalib o'tamiz: bulutili texnologiyalar –internet foydalanuvchisiga onlayn xizmat sifatida kompyuter resurslarini taqdim etiladigan ma'lumotlarni qayta ishlash texnologiyalaridir. Bugungi kunda zamonaviy ta'limda raqamli texnologiyani joriy etish tufayli professor-o'qituvchilarning xatti-harakatlarini simulyatsiya qiluvchi dasturlar va aqlli o'qitish tizimlari paydo bo'ldi. Ular o'quvchilarning bilimlarini, ularning javoblarini tahlil qilish orqali tekshirishlari, fikr-mulohazalarini bildirishlari va shaxsiy o'quv rejalarini tuzishlari mumkin.

O'zbekiston Respublikasida ta'lim sohasini raqamlashtirish quyidagi asosiy vazifalar bilan belgilanadi:

- ta'lim tashkilotlarini Internetga keng miqyosda ulanish bilan ta'minlash, shuningdek, ta'lim tashkilotlarida o'quv materiallarining mavjudligi va turlarini oshirish imkonini beruvchi zamonaviy raqamli texnologiyalar bilan jihozlash;

- respublika miqyosida yagona bilimlar bazasini yaratish;

- turli darajadagi ta'lim tashkilotlarida, jumladan, elektron ta'lim va masofaviy ta'limda raqamli texnologiyalardan foydalanish darajasini rivojlantirish;

- ta'lim sifatini monitoring qilish va ta'lim muassasalarida elektron ta'limdan foydalanishni tizimini baholash;

- uzluksiz ta'lim ekotizimini shakllantirish, shu jumladan, barcha sohalarda iste'dodlarni aniqlash va qo'llab-quvvatlash;

- ta'lim tizimi uchun yangi talablar va asosiy kompetensiyalarga javob beradigan yuqori malakali kadrlarni tayyorlash. Ta'lim tizimini raqamli transformatsiya qilish vositalari:

maktabgacha, umumiy o'rta, kasb-hunar va oliy ta'lim uchun keng ko'lamli raqamli yechimlarni yaratish; ta'lim imkoniyatlaridan maksimal darajada foydalanish uchun onlayn ta'lim raqamli platformalarni ishlab chiqish;

o'quvchilarning raqamli izini va individual ta'lim traektoriyalarini shakllantirish;

o'quvchilarga va ularning ota-onalariga (qonuniy vakillari) ko'rsatilayotgan ta'lim xizmatlari sifatidan qoniqish monitoringi;

respublika aholisining raqamli savodxonlik darajasini oshirish;

ta'lim tashkilotlarini Internetga keng polosali ulanish bilan ta'minlash.

“Ta'lim” sohasining raqamli transformatsiyasi – bu rejalashtirilgan ta'lim natijalarini, ta'lim mazmunini, ta'lim ishlarining metodlari va tashkiliy shakllarini yangilash, shuningdek, jadal rivojlanayotgan raqamli muhitda erishilgan natijalarni baholashni tubdan yaxshilashdan iborat.

Ta'lim sohasida VR(Virtual reallik) o'quvchilarning bilim olish uslubini o'zgartiradi. Sinf xonalarida VR(Virtual reallik) dan foydalanish o'quvchilarga bilimlarni yaxshiroq o'zlashtirish va qiyin tushunchalarni tasavvur qilish orqali o'rganishga yordam beradi. Umuman olganda, raqamli texnologiyaning hayotimizdagi o'rni kundan-kunga chuqurlashib bormoqda. Ular insoniyatning yutug'imi yoki mag'lubiyati, degan savol ustidagi bahslar hali uzoq davom etadi.

Xulosa sifatida aytish mumkinki, raqamli texnologiyalarni ta'lim tizimiga joriy etilishi mamlakat ta'lim tizimini modernizatsiya qilishda katta rol o'ynaydi. Zamonaviy ta'limni tashkil etish va ta'lim samaradorligini ortishiga xizmat qiladi. Ishonch bilan aytish mumkinki, yaqin kelajakda ushbu texnologiya yutug'i bilan bosqa texnologiyalarni ortda qoldiradi.

Foydalanilgan adabiyotlar:

1. O'zbekiston Respublikasi Prezidenti SH.M.Mirziyoyevning 2020 yil 24 yanvardagi OliyMajlisga Murojaatnomasi.

2. Mirzahmedova Nargiza Dilmurodovna. “Raqamli texnologiyalarining ta'lim sohasida qo'llanilishi”. 2022 y. May. <https://doi.org/10.24412/2181-1784-2022-5-2-538-545>

UMUMTA'LIM MAKTABLARIDA MATEMATIKA FANINI O'QITISHDA AXBOROT TEXNOLOGIYALARIDAN FOYDALANISHNING O'ZIGA XOS JIHATLARI

Pulotov Abdurayim Murotovich,

*Navoiy viloyati PYMO 'MM direktor o'rinbosari, pedagogika fanlari nomzodi,
dotsent*

Annotatsiya: Maqolada umumta'lim maktablarida matematika fanini o'qitish samaradorligini oshirish yo'llaridan biri ta'limning axborot texnologiyalaridan o'rinli foydalanishning o'ziga xos jihatlari to'g'risida fikr yuritiladi.

Аннотация: В статье рассматриваются конкретные аспекты правильного использования информационных технологий в образовании, которые считаются одним из способов повышения эффективности преподавания математики в общеобразовательной школе.

Annotation: The article discusses specific aspects of the correct use of information technology in education, which is considered one of the ways to increase the effectiveness of teaching mathematics in secondary schools.

Kalit soʻzlar: Pedagogik faoliyat, taʼlim tizimi, geogebra, mustaqil fikrlash, axborot texnologiyalari.

Ключевые слова: Педагогическая деятельность, образовательная система, геогэбра, самостоятельное мышление, информационные технологии.

Keywords: Pedagogical activity, educational system, geogebra, independent thinking, information technology.

Umumtaʼlim maktablarida matematika fanini oʻqitishning nazariy va amaliy ahamiyati, uning obʼyektini real olamning aloqa formalari va munosabatlari ekanligi bilan ifodalanadi. Matematika fani umumtaʼlim maktabining tayanch predmetlaridan biridir. U boshqa fanlarni oʻrganishni taʼminlaydi. Bu birinchi navbatda tabiiy fanlar xususan, fizika, kimyo, biologiya va geografiya hamda informatika va axborot texnologiyalariga taaluqlidir. Matematika fani oʻquvchilardan aqliy va irodaviy zoʻr berishni, diqqatni toʻplay olishni, faollik, izchillikni, tasavvur rivojlangan boʻlishini talab eta borib shaxsning axloqiy sifatlarini aniq bir maqsadga intilish, ijodiy faollik, mustaqillik, masʼuliyat, mehnatsevarlik, intizom va tanqidiy fikrlash hamda oʻzining qarash va eʼtiqodlarini dalillar asosida himoya qila olish koʻnikmalarini rivojlantiradi [1,2].

Bugungi kunda taʼlim tizimida axborot texnologiyalarini keng tatbiq etilishi muhim ahamiyat kasb etib kelmoqda. Bu borada mamlakatimiz olimlari, jumladan M.Aripov, U.Yuldashev, F.Zokirova, M.Lutfillayev, M.Fayziyev va boshqa bir qator olimlarning tadqiqotlari shuni koʻrsatadiki, umumtaʼlim muassasalarida oʻquvchilarning axborot kompetensiyasini rivojlantirish uchun darslarda axborot texnologiyalaridan samarali foydalanish maqsadga muvofiq hisoblanadi.

Oʻquvchilarning mantiqiy fikrlashlarini rivojlantirish maktab sohasining muhim vazifasi hisoblanadi. Mantiqiy xulosalar obʼyektning oʻzi va ularni ifodalashning matematika fanida qabul qilingan qoidalar, mulohazalarni asoslash va rivojlantirish koʻnikmalarini shakllantirish imkonini beradi. Oʻquvchilarga bunday koʻnikmalarni berish yoʻllarini metodika deb ataladi.

Shuning uchun matematika fani oʻquvchilarning ilmiy-nazariy tafakkurini shakllantirishda hal qiluvchi oʻrinni egallaydi. Maktabda matematika fani oʻquvchilarning ichki garmoniyasini ocha borib, ularda mulohaza yuritishning nafisligi va goʻzalligini tushunishni shakllantirib, olamni idrok qilish imkonini bera borib, matematik tushunchalarni egallash orqali oʻquvchilarni estetik tarbiyalashga oʻzining hissasini qoʻshadi. Matematika fanini axborot texnologiyalari asosida oʻrganish oʻquvchilarning fantaziyasi hamda ularning mantiqiy tasavvurlarini keskin boyitadi va rivojlantiradi.

Oʻquv jarayonini zerikarli darslar oʻrniga multimediali zamonaviy darslarni tashkil etishga masʼuliyat bilan yondashadigan, kasbiy bilimdon, metodik mahoratga ega masʼuliyatli, oʻqitishning zamonaviy pedagogik texnologiyalarini mukammal oʻzlashtirib olgan, innovatsiyalar asosida taʼlimni tashkil eta oladigan oʻqituvchilarga talab oshib bormoqda. Taʼlimda moddiy-texnik baza, standart, oʻquv rejalar, dastur va darsliklar qanchalik takomillashtirilmasin, kutilgan asosiy natijaga erishish, chuqur va puxta bilim berish, yuqori sifatdagi oʻzlashtirishga erishish bevosita nazariy va amaliy mashgʻulotlarni olib boruvchi oʻqituvchining ijodkorligi,

izlanuvchanligi, malakasiga pedagogik mahoratiga bog'lanib qolaveradi, o'quv-biluv markazida esa o'quvchi turmog'ini taqozo etadi. Har qanday ta'lim o'quvchi shaxsiga, uning qizikishiga, hoxish istagiga, ehtiyojiga qaratilmog'i lozim. Ta'lim-tarbiya sifati va smaradorligi o'quvchining o'quv mazmunini o'zlashtirishga yo'naltirilgan mustaqil mutoala bilan samarali shug'ullanishi, mustaqil fikr yuritishi va tafakkur faoliyatiga bog'liq.

Umumta'lim maktablarida matematika fanini o'qitish samaradorligini oshirish yo'llaridan biri ta'limning multimedia vositalaridan o'rinli foydalanishdir. Bu vositalardan - o'tilgan materiallarni takrorlashda, yangi materialni bayon qilish, mustahkamlashda, mustaqil ishlarda, og'zaki va yozma ishlar o'tkazishda, uy vazifalari berish va uning mazmunini tushuntirishda samarali foydalanish mumkin.

Masalan, umumiy o'rta ta'lim maktablarida matematika fanini o'qitishda "Geogebra" dasturidan foydalanilganda o'quvchilarda mantiqiy fikrlash qobiliyatini kengaytirishga ko'maklashadi. "Geogebra" dasturi shunisi bilan qulayki, o'quvchilar matematik formulalar, geometrik shakllar, algebraik ifodalar, jadvallar, grafikalar, statistika va arifmetikalar bilan ishlash va geometrik figuralar ustida ishlab, masalalarning natijasini mustaqil ravishda hal qilish ko'nikmasiga ega bo'ladilar. Bu mashqlar o'quvchilarning mantiqiy fikrlash qobiliyatini o'stirish bilan birga geometrik figuralarni tasavvur qilish malakalarini rivojlantirishga yordam beradi.

Yangi materialni bayon etish va mustahkamlashda ta'limning multimedia vositalaridan samarali foydalanish asosida o'quvchilar bayon qilingan matematik tushunchalarni yaxshi o'zlashtirib oladilar va fikrlash qobiliyatini rivojlanishiga zamin yaratiladi.

Axborot texnologiyalaridan foydalangan holda o'qituvchi-o'quvchilar orasidagi savol-javoblarda [3]:

- o'qitish samaradorligini jonlantiradi;
- o'quvchilarni fikrlashga, uylashga majbur etadi;
- mantiqiy fikrlash qobiliyatini rivojlantiradi;
- ijodiy qobiliyatlarini shakllantiradi.

Bu esa o'rganilayotgan materialni chuqurroq va puxta o'zlashtirishga hamda multimedia vositalari asosida Matematika fanidan olgan bilimlarini kengaytirishga yordam beradi.

Axborot texnologiyalari asosida o'quv jarayonini tashkil etish quyidagi imkoniyatlarni yaratadi:

- berilayotgan materiallarni chuqurroq va mukammalroq o'zlashtirish imkoniyati;
- ta'lim olishning yangi shakllaridan foydalanish imkoniyati yanada ortadi;
- ta'lim olish vaqtining qisqarish natijasida, vaqtni tejash imkoniyatiga erishish;
- olingan bilimlar inson xotirasida uzoq saqlanib, ijtimoiy faoliyatda qo'llash imkoniyatiga erishiladi.

Foydalanilgan adabiyotlar.

1. Pulotov A.M. Oliy o'quv yurtlarida mustaqil ta'lim olishning ilmiy-uslubiy jihatlari. // Uzluksiz ta'lim jurnali. -2007. - № 2. – 14-17 betlar.

2. Pulotov A.M. Scientific-methodological aspects of uninterrupted in-service training based on the principle “lifelong learning”. // ACADEMICIA: An International Multidisciplinary Research Journal. ISSN: 2249-7137 Vol. 10, Issue 12, December 2020. URL: <https://saarj.com/wp-content/uploads/ACADEMICIA-DECEMBER-2020-FULL-JOURNAL.pdf>.

3. Pulotov A.M. Kompyuterli imitatsion ta’limda o’qitish faoliyatini modellashtirish. //Uzluksiz ta’lim sifat va samaradorligini oshirishning nazariy-amaliy muammolari Respublika ilmiy-metodik seminari materiallari. Samarqand, 2008-y. 27-28-iyun. 63-65-betlar.

BO‘LAJAK INGLIZ TILI MUTAXASSISLARIDA KASBIY KOMPETENTLIKNI RIVOJLANTIRISH KOMPONENTLARI

Zarifa Shamirzayeva Xudoyorovna,

*Ingliz tili kafedrası doktoranti Chirchiq Davlat Pedagogika Universiteti
Elektron pochta manzili: zarifashamirzayeva@gmail.com*

Annotatsiya: “Kompetentlik” tushunchasi ta’lim sohasiga psixologik ilmiy izlanishlar natijasida kirib kelgan. Kasbiy kompetentlik mutaxassis tomonidan alohida bilim, malakalarning egallanishini emas, balki har bir mustaqil yo’nalish bo’yicha integrativ bilimlar va harakatlarning o’zlashtirilishini nazarda tutadi. Shuningdek, kompetentsiya mutaxassislik bilimlarini doimo boyitib borishni, yangi axborotlarni o’rganishni, muhim ijtimoiy talablarni anglay olishni, yangi ma’lumotlarni izlab topish, ularni qayta ishlash va o’z faoliyatida qo’llay bilishni taqozo etadi.

Kalit so‘zlar: Kompetentlik, kompetensiya, bilim, ko’nikma, tajriba, ijodiy kompetentlik, maxsus kompetentlik, pedagogik, psixologik, uslubiy

Bo’lajak o’qituvchining kasbiy kompetentsiyasi uning kasbiy faoliyatning maqsadlari, mohiyati, tuzilishi, vositalari, usullari va xususiyatlari to’g’risida xabardorligini aks ettiradi. Ushbu faoliyat texnikasini o’zlashtirish; mutaxassislarning shaxsiy psixologik fazilatlari ularga kasbiy faoliyatni takomillashtirishning ahamiyati va istagini tushunishga imkon beradi. Asosiy qadriyat sifatida odamlarga e’tibor; kasbiy muammolarga nostandart, ijodiy yechimlar qilish qobiliyati bu kelajakdagi chet tili o’qituvchisining kasbiy kompetentsiyasining muhim tarkibiy qismi aloqa elementi ekanligini anglatadi- shaxslararo idrok va o’zaro ta’sirning kompetentsiyasi, nizolarning oldini olish va hal qilish qobiliyati, faoliyat usuli va jamoa a’zolarining xususiyatlarini uyg’unlashtirish. “Kompetentlik” tushunchasi ta’lim sohasiga psixologik ilmiy izlanishlar natijasida kirib kelgan. Psixologik nuqtai nazardan kompetentlik “noan’anaviy vaziyatlar, kutilmagan hollarda mutaxassisning o’zini qanday tutishi, muloqotga kirishishi, raqiblar bilan o’zaro munosabatlarda yangi yo’l tutishi, noaniq vazifalarni bajarishda, ziddiyatlarga to’la ma’lumotlardan foydalanishda, izchil rivojlanib boruvchi va murakkab jarayonlarda harakatlanish rejasiga egalikni” anglatadi. Kasbiy kompetentlik mutaxassis tomonidan alohida bilim, malakalarning egallanishini emas, balki har bir mustaqil yo’nalish bo’yicha integrativ bilimlar va harakatlarning o’zlashtirilishini nazarda tutadi. Shuningdek,

kompetentsiya mutaxassislik bilimlarini doimo boyitib borishni, yangi axborotlarni o'rganishni, muhim ijtimoiy talablarni anglay olishni, yangi ma'lumotlarni izlab topish, ularni qayta ishlash va o'z faoliyatida qo'llay bilishni taqozo etadi.

Kasbiy kompetentlik quyidagi holatlarda yaqqol namoyon bo'ladi: Kasbiy kompetentsiyaga ega mutaxassis:

- o'z bilimlarini izchil boyitib boradi;
- yangi axborotlarni o'zlashtiradi;
- davr talablarini chuqur anglaydi;
- yangi bilimlarni izlab topadi;
- ularni qayta ishlaydi va o'z amaliy faoliyatida samarali qo'llaydi - murakkab jarayonlarda;

- noaniq vazifalarni bajarishda;
- bir-biriga zid ma'lumotlardan foydalanishda;
- kutilmagan vaziyatda harakat rejasiga ega bo'la oladi.

Kasbiy kompetentlik – mutaxassis tomonidan kasbiy faoliyatni amalga oshirish uchun zarur bo'lgan bilim, ko'nikma va malakalarning egallanishi va ularni amalda yuqori darajada qo'llay olinishi.

Quyida kasbiy kompetentlik negizida aks etuvchi sifatlarning mohiyati qisqacha eritiladi.

1. Ijtimoiy kompetentlik – ijtimoiy munosabatlarda faollik ko'rsatish ko'nikma, malakalariga egalik, kasbiy faoliyatda sub'ektlar bilan muloqotga kirisha olish.

2. Maxsus kompetentlik – kasbiy-pedagogik faoliyatni tashkil etishga tayèrlanish, kasbiy-pedagogik vazifalarni oqilona hal qilish, faoliyati natijalarini real baholash, BKMni izchil rivojlantirib borish bo'lib, ushbu kompetentlik negizida psixologik, metodik, informatsion, kreativ, innovatsion va kommunikativ kompetentlik ko'zga tashlanadi. Ular o'zida quyidagi mazmuni ifodalaydi: a) psixologik kompetentlik – pedagogik jaraènda sog'lom psixologik muhitni yarata olish, talabalar va ta'lim jaraènining boshqa ishtirokchilari bilan ijobiy muloqotni tashkil etish, turli salbiy psixologik ziddiyatlarni o'z vaqtida anglay olish va bartaraf eta olish; b) metodik kompetentlik – pedagogik jaraèni metodik jihatdan oqilona tashkil etish, ta'lim èki tarbiyaviy faoliyat shakllarini to'g'ri belgilash, metod va vositalarni maqsadga muvofiq tanlay olish, metodlarni samarali qo'llay olish, vositalarni muvaffaqiyatli qo'llash; c) informatsion kompetentlik – axborot muhitida zarur, muhim, kerakli, foydali ma'lumotlarni izlash, yig'ish, saralash, qayta ishlash va ulardan maqsadli, o'rinli, samarali foydalanish; d) kreativ kompetentlik – pedagogik faoliyatga nisbatan tanqidiy va ijodiy èndoshish, o'zining ijodkorlik malakalariga egaligini namoyish eta olish; e) innovatsion kompetentlik – pedagogik jaraèni takomillashtirish, ta'lim sifatini yaxshilash, tarbiya jaraènining samaradorligini oshirishga doir yangi g'oyalarni ilgari surish, ularni amaliètga muvaffaqiyatli tatbiq etish; f) kommunikativ kompetentlik – ta'lim jaraènining barcha ishtirokchilari, jumladan, talabalar bilan samimiy muloqotda bo'lish, ularni tinglay bilish, ularga ijobiy ta'sir ko'rsata olish. g) Shaxsiy kompetentlik – izchil ravishda kasbiy o'sishga erishish, malaka darajasini oshirib borish, kasbiy faoliyatda o'z ichki imkoniyatlarini namoèn qilish. h) Texnologik kompetentlik – kasbiy-pedagogik

BKMni boyitadigan ilg'or texnologiyalarni o'zlashtirish, zamonaviy vosita, texnika va texnologiyalardan foydalana olish. i) Ektremal kompetentlik – favqulotda vaziyatlar (tabiiy ofatlar, texnologik jaraen ishdan chiqqan)da, pedagogik nizolar yuzaga kelganda oqilona qaror qabul qilish, to'g'ri harakatlanish malakasiga egalik.[1] "Kompetensiya" va "kompetentlik" tushunchalari, agar ularning nazariy va uslubiy mohiyati haqida gapiradigan bo'lsak, "ta'lim maqsadlari" va "ta'lim mazmuni" kabi muhim didaktik kategoriyalar kesishmasida paydo bo'lgan. "Kompetensiya" atamasi ilmiy foydalanishga generativ grammatika nazariyasining asoschisi, amerikalik tilshunos N.Xomskiy tomonidan kiritilgan bo'lib, u shaxsning har qanday faoliyatni amalga oshirish qobiliyatini (dastlab o'z ona tilida lingvistik faoliyatni nazarda tutgan) ifodalagan [2]. Ixtisoslashgan adabiyotlarda ikkita tushunchani farqlashga urinish shundan iboratki, bu so'zlar terminologik ma'noga ega bo'lib, o'ziga xos semantikaga ega bo'ldi: "Agar kompetentsiya har qanday faoliyatni (shu jumladan nutqni) amalga oshirish qobiliyati deb tushunilsa, kompetentsiya tarkibning tarkibiy qismidir. bunday qobiliyatlarning ta'lim jarayonida egallangan bilim, ko'nikma, ko'nikmalar», - deb ta'kidlaydi A.N.Shukin [3]. Kompetentsiya tushunchasini talqin qilishda turlicha yondashuvlar mavjud. E.F. Zeerning ta'kidlashicha, "vakolatlar - bu kasbiy faoliyatning samarali bajarilishini ta'minlaydigan umumlashtirilgan harakat usullari". [4]. Bitiruv malakalari ta'lim natijalarini ifodalaydi. Keling, "kompetentlik" tushunchasining tarkibiy qismlarini - bilim, ko'nikma va tajribani ko'rib chiqaylik. Bilim - bu tegishli faoliyat sohasidagi faktlar, tamoyillar, nazariyalar va amaliyotlar majmui bilan belgilanadigan ma'lumotni o'qitish orqali o'zlashtirish (o'zlashtirish) natijasidir. Ko'nikmalar - bu muammolarni hal qilish uchun bilimlarni qo'llash qobiliyatining isbotlangan (ko'rsatilgan) qobiliyati. Ko'nikmalar amaliy (texnika, mashina va asboblardan foydalanish) va kognitiv (mantiqiy, intuitiv va ijodiy fikrlashdan foydalanish) bo'lishi mumkin. Tajriba - bu kasbiy yoki boshqa faoliyat sohasidagi muammolarni muvaffaqiyatli hal qilishning barqaror (bir necha marta isbotlangan) qobiliyati. Tajriba orttirish bitiruvchining tegishli malakaga ega bo'lishi bilan bog'liq [5]. V.A.Sitarov kasbiy kompetentlikni "o'quv jarayonining o'zgaruvchanligi, optimalligi va samaradorligini ta'minlaydigan bilimlar, ko'nikmalar, xususiyatlar va shaxsiy fazilatlar majmuasini o'z ichiga olgan murakkab ta'lim" deb ta'riflaydi. U bir-biri bilan uzviy bog'langan shaxsiy kompetentsiya turlari tizimini o'z ichiga oladi: uslubiy, maxsus, pedagogik, psixologik va uslubiy" [6]. Kasbiy kompetentlik kasbiy faoliyat subyekti va shaxsning yaxlit holatining individual-integral sifat xususiyatini tashkil qiladi. Kasbiy kompetentlik o'qituvchi shaxsiyatining tizimli mulki sifatida ishlaydi. Shaxsiy fazilatlarning ierarxik tuzilishida o'qituvchining ijtimoiy mas'uliyati kasbiy faoliyat natijalari uchun javobgardir. Kasbiy kompetentlik umumlashtirilgan tushuncha va tizimni tashkil etuvchi omil sifatida tizimlar majmuini o'z ichiga oladi: kasbiy bilimlar tizimi (mavzuga xos, uslubiy, psixologik-pedagogik, umumiy madaniy), kasbiy niyatlar, motivlar, ehtiyojlar, kasbiy malakalar tizimi (gnostik, konstruktiv, kommunikativ va boshqalar) [7]. Kasbiy kompetentlik o'qituvchining o'z faoliyatini yuqori professional darajada bajarishiga va o'z ishining mazmunini erkin egallashiga hissa qo'shadi. Kasbiy kompetentlik o'qituvchi shaxsining butun

sohasini qamrab oladi: pedagogik yoʻnalish, shaxsning motivlari va ehtiyojlari; bilim, koʻnikma va kasbiy ahamiyatga ega boʻlgan fazilatlar tizimini nazarda tutadigan operatsion va texnik; oʻz-oʻzini anglash, yaʼni shaxsiy xabardorlik oʻzingizni professional sohada; pedagogik muloqot, shu jumladan uning barcha funksiyalari (muloqot, idrok, oʻzaro taʼsir) [8]. Kasbiy kompetentsiyani rivojlantirish ijodiy shaxsning rivojlanishi, taʼlim innovatsiyalarini shakllantirish tendensiyasi, taʼlim muhitidagi oʻzgarishlarga moslashish qobiliyatini anglatadi. Oʻqituvchining kasbiy darajasi jamiyatning ijtimoiy-iqtisodiy va maʼnaviy rivojlanishi bilan bevosita bogʻliqdir.

Foydalanilgan adabiyotlar

1. Н.Муслимов, М.Усмонбоева, Д.Сайфуров, А.Тўраев педагогик компетентлик ва креативлик асослари,- Т: 2015.-120 б
2. Chomsky N. Aspects of the Theory of Syntax. Cambridge, 1965
3. Щукин А.Н. Теория обучения иностранным языкам: Лингводидактические основы/ Учебное пособие. – М.: ВК, 2012. – 336 с.
4. Зеер Э.Ф. Личностно ориентированные технологии профессионального развития специалиста: науч.-метод. пособие / Э. Ф. Зеер, О. Н. Шахматова. - Екатеринбург : Изд-во Урал. гос. проф. пед. ун-та, 1999. 245 с.142..
5. Чучалин А.А. Формирование компетенций выпускников основных образовательных программ // Высшее образование в России. - 2008. -№12.-С. 10-19.
6. Ситаров В.А. Формирование методической компетентности будущего учителя // Формирование социально-активной личности учителя: Межвузовский сборник научных трудов / Под ред. В.А. Слостенина. – М.: МГПУ, 1980. – С.74-81.

YOSHLARDA XXI-ASR KOʻNIKMALARINI SHAKLLANTIRISHDA INTEGRATSION TAʼLIMNING ROLI

Ergasheva Mahbuba Neʼmat qizi,

Qashqadaryo viloyati pedagoglarni yangi metodikalarga oʻrgatish milliy markazi oʻqituvchisi

Annotatsiya: Maqolada boshlangʻich sinflarda fanlararo integratsiyaning oʻquvchilarda XXI-asr koʻnikmalarni shakllantirishdagi roli tahlil etilgan. Oʻquvchilarni fanlararo integratsiyadan foydalanib kreativ fikrlashga oʻrgatishga oid yorqin misollar keltirilgan.

Kalit soʻzlar: XXI- asr koʻnikmalari, integratsiya, psixologiya, xotira, tahlil, taʼlim, tarbiya, motivatsiya, kretik, kreativ fikrlash, dunyoqarash.

Yangi Oʻzbekistonda yosh avlodni XXI-asr koʻnikmalari asosida tarbiyalash muhim oʻrin tutadi. Ayniqsa, ularda kreativ fikrlash koʻnikmalarini boshlangʻich sinflardan boshlab rivojlantirish hozirgi davrning dolzarb vazifasiga aylandi. Shu boisdan ham muhtaram Prezidentimiz Shavkat Mirziyoyev rahnamoligida olib borilayotgan keng qamrovli islohotlar jarayonida taʼlim sifatini oshirish masalasiga alohida eʼtibor qaratilmoqda. “Oʻquvchilarda erkin va kreativ fikrlashni, jamoada

ishlash va muloqot ko'nikmalarini shakllantirish..."da fanlararo integratsiyada o'qituvchi bilim olish jarayonini shunday tashkil etish kerakki, unda o'quvchilar ko'proq mustaqil izlanishlari, o'z harakat va faoliyatlarining oqibatlarini oldindan bilishga o'rganishlari, bahs-munozaralarda ishtirok etishlari, tabiiy va ijtimoiy muhitni yakunlashlari kerak. Shuning uchun o'qish vaqtining yarmini o'quvchilar tabiat va ijtimoiy muhitda o'tkazishlari, amaliy-ijodiy va tekshirish ishlari olib borishlari kerak. Bu vazifani ta'limning turli shakllarida bajarish mumkin: kuzatishlar, tajriba va sinovlar o'tkazish, san'at asarlarini qayta tiklash, modellashtirish, ijtimoiy muhitdagi o'z harakat va faoliyatlarini natijasini ko'ra bilish, kitob bilan ishlash yordalanish ham ta'lim sifatini oshirishda muhim ahamiyat kasb etadi. XXI asr ko'nikmalarining har biri uchta toifadan biriga bo'lingan: ta'limiy ko'nikmalar; savodxonlik ko'nikmalari; hayotiy ko'nikmalar. Ta'limiy ko'nikmalar (4K) o'quvchilarga zamonaviy ish muhitiga moslashish va yaxshilash uchun zarur bo'lgan aqliy jarayonlar haqida o'rgatadi. Savodxonlik ko'nikmalari (IMT) o'quvchilar faktlarni, ma'lumotlarni va texnologiyalarni qanday ajrata olishlariga qaratilgan. Ishonchli manbalar va faktik ma'lumotlarni aniqlashga katta e'tibor qaratilib, uni internetni to'ldirib borayotgan noto'g'ri ma'lumotlardan ajratib turadi. Hayotiy ko'nikmalar (FLIPS) o'quvchilarning kundalik hayotining nomoddiy elementlarini ko'rib chiqadi. Bu nomoddiy elementlar ham shaxsiy, ham kasbiy fazilatlarga qaratilgan. Umuman olganda, bu ko'nikmalar o'quvchilarning kelajakdagi karerasiga hissa qo'shadigan XXI asrning o'n ikki ko'nikmalarini qamrab oladi. Bu martabaga tayyorlik ko'nikmalarining to'liq nazorat ro'yxati emas, lekin ular XXI asr ko'nikmalariga mos keladigan karera (martaba)ga tayyorgarlik ko'nikmalaridir. 4K – XXI asrning eng mashhur qobiliyatlari hisoblanadi. Bu ko'nikmalar, shuningdek, o'rganish qobiliyatlari deb ataladi. Ular, shuningdek, shaxsning martaba intilishlariga qarab, ahamiyati jihatidan farq qiladi. XXI asrning 4K ko'nikmalari quyidagilardir: Tanqidiy fikrlash: muammolarga yechim topish. Ijodkorlik: cheksiz fikrlash. Hamkorlik: boshqalar bilan ishlash. Muloqot: boshqalar bilan gaplashish, ular bilan munosabat va aloqaga kirisha olish. Tanqidiy fikrlash (ingl. critical thinking) – narsa va hodisalarni oqilona xulosalar chiqarish bilan tahlil qilishda foydalaniladigan va asoslangan baholar, talqinlar berishga, shuningdek, olingan natijalarni vaziyatlar va muammolarga qo'llash imkonini beradigan mulohazalar tizimi. Umumiy ma'noda tanqidiy fikrlash deganda tanqiddan oldingi fikrlashdan ko'ra yuqoriroq darajada fikrlash ko'zda tutiladi. Kreativlik tushunchasi (lot., ing. «create» – yaratish, «creative» yaratuvchi, ijodkor) ingliz tilidan tarjima qilganda ijod ma'nosini anglatadi. Haqiqattan esa yangi, original (o'ziga xos) yanada sayqallangan moddiy va ma'naviy bog'liqliklarni yaratishdir. Kreativlikni ijodga intilish, hayotga ijodiy yondashish, o'ziga doimiy tanqidiy nazar solish va tahlil etish deyish mumkin. Hozirgi zamon psixologiya va pedagogika lug'atlariga asoslanib o'qituvchining kreativligiga uning fikridagi, muloqotdagi, alohida faoliyat turidagi ijodiy yondashish, bilish darajasi deb ta'rif berish mumkin. Kommunikativlik – shaxslararo muloqot madaniyatiga ega bo'lish, bolani tinglash va eshitish qobiliyati, muomalaga kirisha olish va aloqa o'rnatish, axborot tuplash, turli ijtimoiy munosabatlar o'rnatish va rivojlantirish, bolaning verbal va noverbal xulq-atvorini

kuzatish. Kommunikativ kompetensiya — o‘quvchilarda guruhlarda va jamoalarda ijodiy ishlay olish, 12 hamkorlik qila olish. O‘quvchilarning bilim, ko‘nikma, malakalari va kompetentlilik darajalarini shakllantirish bo‘yicha tarix fani ta’limi maqsadlarini va baholash mezonlarini aniqroq va yaqqolroq belgilovchi quyidagi tamoyillar belgilandi. Kollaboratsiya (collaboration) – umumiy manfaatga birga erishish uchun ikki yoki undan ko‘proq kishining sherikchiligi. Hamkorlik – bu umumiy maqsadlarga erishish uchun har qanday sohada ikki yoki undan ortiq tomonlarning (ham odamlar, ham tashkilotlar) birgalikdagi faoliyati jarayoni. Kollaboratsiya – o‘quvchilarning jamoada ishlash qobiliyatini rivojlantirish, hamkorlik qilish, samarali fikr almashish va o‘zaro qo‘llab-quvvatlash ko‘nikmalarini shakllantirishga ko‘maklashadi. Bu ko‘nikmalarning barchasi yuqori darajadagi fikrlashga asoslangan. Bu ko‘nikmalarni qanday qilib egallash va eng muhimi bu ko‘nikmalarga erishilganligini qanday qilib baholash mumkin? O‘qituvchi dars samaradorligini oshishda, matematika, ona tili, o‘qish, tabiatshunoslik fanlarini o‘qitishning turli-tuman shakllariga ega har bir dars o‘quvchiga ilmiy bilim, tasavvur va tushunchalarning ma’lum bir yig‘indisini berishi, hamda tarbiyalash va rivojlantirishi kerak. Dasturdagi materialni ular dars davomida o‘zlashtirishlari kerak. Bu o‘quvchilarning o‘quv mashg‘ulotlari bilan ortiqcha yuklanmasligining muhim shartidir, chunki yaxshi o‘zlashtirilgan dars uy vazifasini bajarish uchun ketadigan vaqtni ancha qisqartiradi. Bu holatda asosiy prinsip : kichik maktab o‘quvchilarining eng muhim vazifasi – o‘qish, mustahkam bilim olish, darsdagi vazifa esa o‘qituvchi boshchiligidagi darslarda qiziqarli va samarali tashkel etish uchun ham integratsiyalashtirish zarur. Darsga tayyorlanar ekan, o‘qituvchi birinchi navbatda uning maqsadini anglaydi va shu asosida darsning mazmuni tanlanadi, asosiy savollar belgilanadi. Bunda o‘qituvchi faqat darslik matnini gapirib berish bilan cheklanmasligi kerak.

Foydalanilgan adabiyotlar:

1. O‘zbekiston Respublikasining «Ta’lim to‘g‘risida»gi qonuni. 2020 yil 23 sentabr. Toshkent.
2. O‘zbekiston Respublikasi Prezidenti Sh.M.Mirziyoevning 2017 yil 7 fevraldagi «O‘zbekiston Respublikasini yanada rivojlantirish bo‘yicha Harakatlar strategiyasi to‘g‘risida»gi PF-4947-sonli farmoni
3. Xulkaroy Usmon КЫЗЫ Babaeva i Gulxayo Muxammadaminovna Toychieva (2023 g.). Texnologiya kompetentnaya rivojlantirishning pedagogika asoslari. Akademicheskie issledovaniya v oblasti pedagogicheskix nauk, 4 (Konferensiya TMA), 124-130.
4. Dilafruz Pirmanovna Nazarova (2021). Bo‘lajak pedagoglarda texnologik kompetentlikni shakllantirish yo‘llari. Scientific progress, 2 (8), 748-751.
5. N. Muslimov, M. Usmonboeva. Pedagogik kompetentlik va kreativlik asoslari. Toshkent – 2015

O'QUVCHILARDA XXI ASR KO'NIKMALARINI SHAKLLANTIRISHNING SAMARALI USULLARI

Qodirqulov Nodirbek Xamroqul o'g'li

Sirdaryo viloyati pedagogika markazi metodik xizmat bo'limi boshlig'i

Annotasiya: bugungi kunda yoshlar kreativ (ijodiy) bo'lishga intiladi va bu shaxs faoliyatining turli sohalarida ijodiy g'oyalarni yaratmoqda. Hozirgi kunda muammolarni noan'anaviy va sifatli hal qilinishi jamiyatning o'sishi, rivojlanish sur'atini o'sishiga olib kelmoqda.

Аннотация: сегодня молодые люди склонны к творчеству и создают творческие идеи в различных сферах личной деятельности. Сегодня нестандартные и качественные решения проблем ведут к росту и развитию общества.

Abstract: today, young people strive to be creative and create creative ideas in various spheres of personal activity. Today, unconventional and high-quality solutions to problems lead to the growth and development of society.

Kalit so'zlar: kreativ va kritik fikrlash, kreativ yoshlar, kreativ ko'nikmalar, kritik yondashuv, kreativ faoliyat.

Ключевые слова: творческое и критическое мышление, творческая молодежь, творческие способности, критический подход, творческая деятельность.

Key words: creative and critical thinking, creative youth, creative skills, critical approach, creative activity.

Kritik va kreativlik shaxsning shakllanishi va rivojlanishi uning ichki va tashqi olami o'zgarishining o'zaro mos kelishi, ijtimoiy- iqtisodiy shart-sharoitlar hamda inson ontogenezi - tug'ilishidan boshlab to umrining oxiriga qadar uzluksizlik, vorisiylikni taqozo etadigan faoliyat mazmuniga bog'liq. Kreativlik (ing. "create"- yaratish, ijodkor) - shaxs yangi g'oyalarni ishlab chiqishga tayyorgarligini tavsiflovchi hamda mustaqil omil sifatida iqtidorlilikning tarkibiga kiruvchi ijodiy qobiliyat ma'nosini ifodalaydi. Kreativlik hayotimizning istalgan sohasida namoyon bo'ladi. Bu har bir shaxsning rivojlanishida muhimdir. Usiz yangi mahsulotni yaratish, noyob martaba va orzularingizni haqiqatga aylantirishning iloji yo'q.

Har qanday mutaxassis kreativlik qobiliyatiga ega bo'lishlari uchun o'quvchilik yillarida poydevor qo'yiladi. O'rta ta'lim tizimida o'qish faoliyatida bo'lgan o'quvchilar kreativlik sifatlariga ega bo'lishlari uchun ularda o'quv va tarbiya jarayonlarida an'anaviy yondashishdan farqli yangi g'oyalar haqida fikr yuritishi, o'ziga xoslik, tashabbuskorlik talab etiladi.

Ko'pincha kreativlik va dahlo tushunchalari bir- biriga sinonim hisoblanadi. Aksariyat hollarda, bu haqiqat...

2022- yil ilk marotaba Xalqaro PISA dasturida o'quvchilarning kreativ fikrlash ko'nikmalari baholanadi. PISA tadqiqotida kreativ fikrlash iborasi o'quvchilarning tasavvurlarini ifodalash, bilim olishni rag'batlantiruvchi, original va samarali yechim

topishga yoʻnaltiruvchi gʻoyalarni shakllantirish, baholash va takomillashtirishda faol ishtirok etish kompetensiyasi sifatida taʼriflangan.

Kreativ tushunchalar va yondashuvlar dunyoning turli mintaqalarida insoniyat madaniyatining ravnaq topishiga [1] matematika, tabiiy, falsafa, sanʼat va gumanitar fanlarning rivojlanishiga turtki boʻldi. Bular bilim va tajribaga asoslangan haqiqiy kompetensiya hisoblanib, insonlarning keskin va murakkab vaziyatlarda kutilgan natijalarga erishishlariga imkon beradi. Dunyo miqyosidagi tashkilotlar va jamiyatlar innovatsion gʻoyalar va kreativ fikrlashga nisbatan umumiy tashabbuskorlik deb qarab, yuzaga kelayotgan murakkabliklarni yengishda innovatsion gʻoyalar, bilim va koʻnikmalarni egallashga eʼtibor qaratmoqda [2].

Kreativ fikrlashda taʼlimning asosiy roli oʻquvchilarni jamiyatda muvaffaqiyatga erishishlari uchun zarur boʻlgan kompetensiyalar bilan taʼminlashdan iborat. Kreativ fikrlash bugungi yoshlarning dunyoqarashlarini shakllanishi va rivojlanishi uchun kerakli kompetensiya hisoblanadi [3]. Kreativ fikrlashni oʻrgatish bugungi kun oʻquvchilari va yoshlariga dolzarb muammolarni yechish uchun yangi texnologiyalardan foydalangan holda hali yaratib ulgurilmagan sektorlarda yoki vazifalarda ishlash, shu bilan birga mashinalar bajara olmaydigan ishlarni osonlikcha amalga oshira olish hamda murakkab mahalliy va global muammolarning yechimini topish qobiliyatlarini rivojlantirishga imkon beradi.

Oʻquvchilarning kreativ fikrlashlarini rivojlantirishning ahamiyati mehnat bozori talabiga koʻra ortib bormoqda. Maktablar oʻquvchilarni oʻz qobiliyatlarini kashf etishlariga, rivojlantirishlariga va aniqlashlariga shu bilan bir qatorda, kreativ qobiliyatlarini namoyon etishlarida muhim oʻrin tutadi. Oʻquvchilarni oʻzlari yashayotgan jamiyatning ajralmas qismi ekanligini va jamiyatning rivoji uchun oʻzlarining muhim hissalarini qoʻshishlari mumkinligi va buni his etishlarida katta ahamiyat kasb etadi [4].

Kreativ fikrlash oʻquvchilarning tajribalar, hodisalar hamda vaziyatlarni yangicha va mazmunli tarzda talqin etishlarini qoʻllab-quvvatlash orqali ularning bilim olishlariga koʻmaklashadi [5].

Oʻquvchining maktabdagi oʻrganishga boʻlgan qiziqishi va ragʻbatini oshirish uchun barcha oʻquvchilarning ijodkorlikka oid imkoniyatlarini hamda qirralarini ochib bera oladigan yangi uslubdagi oʻrganish shakllari rivojlantirilishi lozim. Bunday rivojlanish uslublari maktabda taʼlim olishga qiziqishlari sust boʻlgan oʻquvchilarga yordam berib, ularga oʻz fikrlarini ifodalash va oldiga qoʻygan maqsadlariga erishishga imkon beradi [6]. Oʻqituvchilar kreativ fikrlash qanday aniqlanishini, uni yuzaga keltiradigan vaziyatlarni hamda oʻquvchilarning ijodiy fikrlash qobiliyatlarini rivojlantirishning eng samarali usullari nimalardan iborat ekanini tushunishlari kerak. Kreativ fikrlash qobiliyati qanday rivojlantirilishini yaxshi tushunish, oʻqituvchilarga oʻzlari oʻrganishlari jarayonida ijodiy fikrlarni “yuzaga chiqarishlariga” imkon berishi mumkin [7].

Kreativ fikrlash koʻnikmalarini shakllantirishda oʻquvchi oʻzini erkin seza oladigan oʻz fikrlari, gʻoylari bilan boʻlisha oladigan muhit yaratishi lozim. Oʻquvchilar ongida yuz berayotgan jarayonning faollashtirish uchun oʻrnatilgan qonun qoidalar, standartlardan chetga chiqib, turli savollarga javob berishda erkin

harakat qilishlari kerak. O'qituvchi o'quvchilardagi kreativlikni noodatij g'oyalarni o'rtaga tashlash va ularni verbal va noverbal tarzda rag'batlantirish orqali qo'llab - quvvatlaydi. O'qituvchining o'quvchilar berayotgan kreativ g'oyalari nisbatan to'g'ri munosabati ularning mumkin bo'lgan va mumkin bo'lmagan shartlarni anglashida muhim ahamiyatga ega. Mazkur elementlarning barchasi o'qituvchi o'quvchi munosabatining muhim qismi bo'lib o'quvchilar muvaffaqiyatini ta'minlaydi.

O'quvchilarda kreativlikni shakllantirish uchun o'quvchilarni qiziqarli, murakkab vazifalar, aniq maqsad va vaqt bilan ta'minlash;

-o'quvchilarga kreativlik muvozanatsiz hissini yuzaga keltirishni anglatish, bezovtalik va qo'rquv hissidan halos bo'lishga yordam berish, kreativ fikrlash ko'nikmalarini boshqa ko'nikmalar bilan rivojlantirishga yordam berish hamda yo'l yoriq ko'rsatish;

-o'quvchilarni suhbat orqali rag'batlantirish, konstruktiv sharhlar bilan ta'minlash, yangi ko'rsatmalar bilan tanishtirib borish;

-o'quvchilar o'zlarida kreativlikning boshqa turlarini ham rivojlantira olishlari, guruhlarda ishlay olishlari, hissiy jihatdan ijobiy fikrlarga ega bo'lishlari uchun poydevor bo'ladigan muhitni yaratish jarayonida o'qituvchilar ushbu omillarni bartaraf etishga e'tibor qaratishlari lozim.

O'quvchilarda kreativ ko'nikmalarni rivojlantirishda quyidagilarni xulosa qilamiz:

-birinchidan, pedagoglar o'quv manbalarini yaratishga nisbatan kreativ yondashib, o'quvchilarni umumiy rivojlanishi hamda kasbiy shakllanishiga e'tibor qaratish;

-ikkinchidan, tayyorlangan o'quv materiallarini g'oyaviy, ilmiylik, vezuallik, tizimlilik, o'quv axborotining izchil bayon etilishi, o'quv axborotlari o'rtasida o'zaro bog'liqligini inobatga olish

-uchinchidan, topshiriqlar o'quvchilar yosh xususiyatiga mosligi, amaliy ahamiyatga egaligi, aniq maqsadga yo'naltirilganligi hamda o'quvchilarning ehtiyojlari va qiziqishlariga muvofiq tayyorlanishi;

-to'rtinchidan, kreativlik ko'nikmalarini rivojlantiruvchi metod, vosita va texnologiyalarni maqsadli, izchil qo'llanilishi, shuningdek, pedagogik faoliyatni tashkil etishda axborot texnologiyalari imkoniyatlaridan ijodiy foydalanish;

-beshinchidan, o'quvchining kreativlik qobiliyatlari rag'batlantirilsa va o'quvchi tomonidan samimiy muhit o'quvchilarni juftlikda, kichik guruhlarda faol ishlashlari uchun sharoit yaratilsa, mustaqil, ijodiy, tanqidiy kreativ fikrlash qobiliyatlari rivojlanadi.

REFERENCES

1. OECD (2010), The OECD Innovation Strategy: Getting a Head Start on Tomorrow, OECD.
2. Lucas, B. and E. Spencer (2017), Teaching Creative Thinking: Developing Learners Who Generate Ideas and Can Think Critically., Crown House Publishing, <https://bookshop.canterbury.ac.uk/Teaching-Creative-Thinking-Developing->

learnerswho-generate-ideas-and-can-think-critically_9781785832369 (accessed on 26 March 2018).

3. Tanggaard, L. (2018), Content-Driven Pedagogy: On Passion, Absorption and Immersion as Dynamic Drivers of Creativity, Springer, [http://vbn.aau.dk/en/publications/contentdriven-pedagogy\(96d07758-fcbe-490c-b090-426c6e096466\).html](http://vbn.aau.dk/en/publications/contentdriven-pedagogy(96d07758-fcbe-490c-b090-426c6e096466).html) (accessed on 26 March 2018).

4. Begetto, R. and J. Kaufman (2007), "Toward a broader conception of creativity: a case for "mini-c" creativity", Psychology of Aesthetics, Creativity, and the Arts, Vol. 1/2, pp. 73-79, <http://dx.doi.org/10.1037/1931-3896.1.2.73>.

5. Hwang, S. (2015), Classrooms as Creative Learning Communities: A Lived Curricular Expression, <https://digitalcommons.unl.edu/teachlearnstudent/55> (accessed on 26 March 2018).

6. Ksikszenmihalyi, M. (1996), Creativity: Flow and the Psychology of Discovery and Invention, Harper Collins Publishers, https://books.google.fr/books/about/Creativity.html?id=K0buAAAAMAAJ&redir_esc=y (accessed on 26 March 2018).

7. Ta'lim sifatini baholash bo'yicha xalqaro tadqiqotlarni amalga oshirish milliy markazi. Kreativ fikrlashni baholash (2021) UO'K 37.014.6:001 KBK 74.00 T 12

SUN'IY INTELLEKT DAVRIDA MEHNAT SHARTNOMALARI

Abdixakimova Mohina Zafar qizi,

Toshkent davlat yuridik universiteti magistranti

Annotatsiya. Yuqori texnologiyali va o'z-o'zini o'rganadigan sun'iy intellekt (AI) algoritmlarining paydo bo'lishi butun mehnat sohasiga tubdan ta'sir ko'rsatadigan ijtimoiy va ishlab chiqarish jarayonlarining misli ko'rilmagan o'zgarishining boshlanishiga sabab bo'lmoqda. Sun'iy intellektning mehnat dunyosiga kiritilishi, shubhasiz, texnologik ishsizlikning vaqtinchalik o'sishiga olib keladi, biroq uzoq muddatda yangi texnologiyalar iqtisodiyotning yangi tarmoqlarida ko'proq ish o'rinlarini yaratadi.

Kalit so'zlar: sun'iy intellekt, mehnat munosabatlari, mehnat shartnomasi.

Аннотация. Появление высокотехнологичных и самообучающихся алгоритмов искусственного интеллекта (AI) знаменует беспрецедентную трансформацию социальных и производственных процессов, которая фундаментально повлияет на всю рабочую среду. Внедрение искусственного интеллекта в сферу труда, несомненно, приведет к временному увеличению технологической безработицы, но в долгосрочной перспективе новые технологии создадут больше рабочих мест в новых секторах экономики.

Ключевые слова: искусственный интеллект, трудовые отношения, трудовой договор.

Abstract. The emergence of advanced, self-learning artificial intelligence (AI) algorithms will cause a transformation in social and production processes on a scale never seen before, significantly affecting the entire employment landscape. While the introduction of AI in the workplace is likely to lead to an initial rise in technological

unemployment, in the end, new technologies are likely to generate more jobs in emerging sectors of the economy.

Key words: artificial intelligence, labor relations, labor contract, control, responsibility.

XXI asrning birinchi yarmida sodir bo'lgan to'rtinchi sanoat inqilobi dunyoda gig iqtisodiyoti va platforma bandligi, ishlab chiqarish jarayonlarini algoritmlashtirish va sun'iy intellektning (keyingi o'rinlarda SI) joriy etilishi bilan tavsiflanadi. Gig iqtisodga kelsak, uning texnologik muhiti sifatida platforma bandligi bilan bog'liq muammolar muhim: raqamli platformalarda ishlayotganlar uchun asosiy mehnat huquqlari va kafolatlarini tan olishdan tortib, raqamli platformalar bilan muzokaralarda ularning jamoaviy ishtiroki va ijtimoiy himoyaga qo'shilishgacha bo'lgan tizimi. Biroq, shuni ta'kidlash kerakki, raqamli texnologiyalardan faol foydalanish bilan bir qatorda, gig iqtisodiyotning o'zi va uning mehnat va mehnat-huquqiy xarajatlarni tejashning asosiy prinsiplari beqaror bandlikni keng joriy etishning mantiqiy davomi hisoblanadi. XMT hisobotida ta'kidlanganidek, "so'nggi bir necha o'n yilliklar davomida sanoatlashgan va rivojlanayotgan mamlakatlarda standart bandlikdan nostandart bandlikka sezilarli o'tish kuzatildi, jumladan, vaqtinchalik bandlik, yarim kunlik bandlik, agentlik orqali vaqtinchalik ishlash va mehnat niqobi ostida boshqa munosabatlar, shuningdek, qaram o'z-o'zini ish bilan ta'minlash" (ILO 2016) [1]. Xalqaro mehnat tashkiloti eksperti Valerio De Stefanoning tushuntirishicha, "gig iqtisodidagi talab bo'yicha ishlash boshqa xavfli ish shakllari bilan ko'p o'xshashliklarga ega: boshqacha qilib aytganda, bu uzoq vaqtdan beri shakllangan modellarning kombinatsiyasi va rebrendingidir.

Sun'iy intellektning (SI) tinimsiz rivojlanishi global ishchi kuchini qayta shakllantirmoqda. Sun'iy intellekt imkoniyatlari yetib borar ekan, SI subyektlarini bandlik tuzilmalariga integratsiya qilishning huquqiy bazasi shoshilinch e'tiborni talab qiladi. Ushbu maqola SI uchun mehnat shartnomalarining potensial qo'llanilishini o'rganadi, ushbu yangi yondashuv tomonidan taqdim etilgan qiyinchiliklar va imkoniyatlarni tahlil qiladi. Biz asosiy to'siqlarni, jumladan, SI ning aniqlanmagan huquqiy maqomi, javobgarlik yuklanishi va qonunchilikka moslashish zarurligini aniqlash uchun yetakchi olimlarning fikrlarini o'rganamiz. SIning yuksalishi butun dunyo bo'ylab o'rnatilgan mehnat qonunchiligi asoslari uchun qiziqarli jumboqni keltirib chiqaradi. An'anaga ko'ra, insonga yo'naltirilgan vazifalar aqlli mashinalar tomonidan tobora ko'proq bajarilmoqda, bu ish beruvchilar va ularning SI "xodimlari" o'rtasidagi huquqiy munosabatlarni qayta ko'rib chiqishni talab qiladi. Xodim va ish beruvchi munosabatlarining asosi bo'lgan mehnat shartnomasi ushbu murakkab dinamikani boshqarish uchun potensial vosita sifatida namoyon bo'ladi.

SIning ishlab chiqarish jarayonlariga joriy etishga qarshi asosiy tanqidiy dalil texnologik ishsizlikning yangi bosqichining istiqbolidir. Ushbu tanqidga javob berish kerak, chunki uning ommaviyligi jamoatchilik fikriga ta'sir qiladi, bu esa, SI salohiyatini to'g'ri baholash va undan mehnat dunyosida foydalanishni huquqiy tartibga solish mexanizmlarini ishlab chiqishni imkonsiz qiladi. 1930-yillardagi iqtisodiy tushkunlik davrida Jon Meynard Keynes "Nabiralarimiz uchun iqtisodiy

imkoniyat” inshosini yozdi. Boshqalar turgʻunlik va tanazzulni koʻrgan joyda, u farovonlik va rivojlanishni bashorat qilgan. Ushbu qarashning kaliti ishlab chiqarish va transportda misli koʻrilmagan texnologik yaxshilanishlar edi. Keynsning fikriga koʻra, uzoq muddatda hosildorlikning oʻsishi har bir kishining turmush darajasining koʻp marta oshishiga olib keladi. Qisqa muddatda esa, “bu oʻzgarishlarning juda tezligi bizga zarar yetkazadi va hal qilinishi qiyin muammolarni keltirib chiqaradi” (Keynes 1963, 361). 2013 yilda AQSh mehnat bozoriga oid maqolada K.Frey va M.Osborn mashinalarni oʻrganishdagi yutuqlar natijasida AQShdagi barcha ishlarning yarmidan ozrogʻi yaqin kelajakda avtomatlashtirilgan boʻlish xavfi yuqori boʻlishini bashorat qilishdi. Ularning fikricha, ish oʻrinlarini yoʻqotishlar mehnat bozorining pastki qismida toʻplangan: “Kompyuterlashtirish asosan past malakali va kam maoshli ish oʻrinlarini, transport va logistika xodimlarining koʻp qismini hamda maʼmuriy va yordamchi xodimlarning muhim qismini almashtiradi. Bundan tashqari, ishlab chiqarishdagi ishchilar xavf ostidadir” (Frey va Osborne 2013, 42). Shu sababli, mashinani oʻrganish va sunʼiy intellektning eksponensial oʻsishini hisobga olgan holda, raqamli platformalardagi past malakali xodimlarning koʻpchiligi algoritmlar va robotlarga oʻtkazilgunga qadar gig iqtisodiyoti faqat oʻtish davri hodisasidir, deb taxmin qilish mumkin. Bu jarayon platforma bandligini tartibga solish qadamlari va takliflar, raqamli platformalarda ishlaydiganlarga mehnat qonunchiligi standartlarini qoʻllash bilan yordam beradi, bu esa, ushbu oʻtishni tezlashtirish uchun qoʻshimcha bosim yaratadi: platformalar narxi innovatsiyalarni ragʻbatlantiradi, ayniqsa, past ish haqi sektorida emas.

Osiyo taraqqiyot bankining 2018-yilgi hisobotiga koʻra, sunʼiy intellektning qabul qilinishi inson mehnatini toʻliq oʻrnini bosmasligi, aksincha, ishchi kuchi shaklini oʻzgartirayotgani eʼlon qilingan. Batafsilroq tushuntirishda, vazifalarni avtomatlashtirish baʼzi turdagi ishlarni qayta qurishi mumkin, ular odatda oddiy past darajadagi ishlar, muntazam va takrorlanadigan vazifalar bilan oʻxshash ishlar va insonlarni zararli yoki xavfli vaziyatlarga soladigan ishlardir. Ishning bunday qayta tuzilishi koʻp hollarda xodimlarning eʼtiborini murakkabroq ishlarga boʻshatishga olib keldi. Bundan tashqari, robototexnika va sunʼiy intellektning paydo boʻlishi yangi kompaniyalar va tarmoqlarni yaratmoqda va ish oʻrinlari yaratishning asosiy omili hisoblanadi. Masalan, Hindiston, Malayziya va Filippinda soʻnggi oʻn yilda yaratilgan yangi ish oʻrinlarining 43-57 foizi axborot-kommunikatsiya texnologiyalari bilan bogʻliq [2]. Osiyo mintaqasida sogʻliqni saqlash, taʼlim, moliya, sugʻurta, koʻchmas mulk va boshqa biznes xizmatlari kabi boshqa yangi ish oʻrinlari ham paydo boʻlishi kutilmoqda. Ushbu xulosa 2021-yilgi ishlar kelajagi hisobotiga (The Future of Job Report) mos keladi, unda 2025-yilga kelib insonlar va mashinalar oʻrtasidagi mehnat taqsimotining oʻzgarishi tufayli 85 milliongacha ish oʻrinlari boʻshatilishi mumkinligi taxmin qilinmoqda [3]. Shu bilan birga, sunʼiy intellekt, mashinani oʻrganish kabi sohalarida 97 million ish oʻrni yaratilishi kutilmoqda va muhandislar, jarayonlarni avtomatlashtirish boʻyicha mutaxassislar va katta maʼlumotlar tahliliga ehtiyoj seziladi. Shunday qilib, SIning ish dunyosiga kiritilishi, shubhasiz, texnologik ishsizlikning vaqtinchalik oʻsishiga olib keladi, ammo uzoq muddatda yangi texnologiyalar iqtisodiyotning yangi tarmoqlarida koʻproq ish

o‘rinlarini yaratadi. SI ning ishsizlikka ta’siri foydalanishning o‘ziga xos shartlariga bog‘liq va hukumat tomonidan tartibga solinishi kerak.

Muayyan huquqiy bazalar mamlakatga qarab farq qilsa-da, mehnat shartnomalarining ba’zi asosiy prinsiplari SI ishga moslashishi mumkin. SI va algoritmik tarafkashlik bo‘yicha yetakchi mutaxassis Sandra Vaxter kabi olimlar “ish ko‘lami, kompensatsiya tuzilishi va intellektual mulkka egalik kabi elementlarni puxta tuzilgan shartnomalar orqali hal qilish mumkinligini” ta’kidlamogda [4]. Biroq bir nechta o‘ziga xos qiyinchiliklar paydo bo‘ladi: SI ning noaniq huquqiy maqomi: eng asosiy to‘siq SI ning “xodim” sifatida aniqlanmagan huquqiy maqomidadir. Ular mustaqil pudratchilarga o‘xshaydimi yoki ular xodimlarning muayyan himoyasiga loyiqmi? Mas’uliyat va javobgarlik: AI tomonidan xatolar yoki beparvolik uchun javobgarlikni yuklash murakkab masala bo‘lib qolmoqda. Javobgarlik ishlab chiquvchiga, egasiga yoki AIning o‘ziga yuklanishi kerakmi? Dr. Jon Danaher kabi mutaxassislar (Golvey Irlandiya Milliy Universiteti) xavfni kamaytirish va ish joyida xavfsizlikni ta’minlash uchun aniq javobgarlik yo‘nalishlari zarurligini ta’kidlaydi [5]. Axloqiy mulohazalar: sun’iy intellektni ishga solish tarafkashlik, kamsitish va inson xodimlarining potensial ko‘chishi bilan bog‘liq jiddiy axloqiy tashvishlarni keltirib chiqaradi. Doktor Ketil O’Nil (ma’lumotlar va jamiyat tadqiqot instituti) fikriga ko‘ra, mehnat shartnomalari algoritmlarda shaffoflikni va inson hamkasblariga adolatli munosabatda bo‘lishni talab qilish orqali ushbu muammolarni hal qilishi kerak [6].

SI mehnat shartnomalari bilan bog‘liq huquqiy va axloqiy mulohazalar butun dunyoda sezilarli darajada farq qiladi. Mana, davom etayotgan bahslar haqida qisqacha: Yevropa Ittifoqining umumiy ma’lumotlarni himoya qilish to‘g‘risidagi reglamenti (UMHQ) ma’lumotlar maxfiyligi va algoritmik shaffoflikka urg‘u beradi. SI algoritmlarida tushuntirishga e’tibor qaratilishi kelajakdagi SI mehnat shartnomalarini tartibga soluvchi qoidalar haqida ma’lumot berishi mumkin. Xitoyning texnologik taraqqiyotga e’tibor qaratilishi SI ning ishchi kuchida tezroq o‘zlashtirilishiga olib kelishi mumkin. Biroq SI xodimlarning potensial ekspluatatsiyasi va xodimlarni himoya qilish uchun mustahkam choralar ko‘rish zarurati bilan bog‘liq xavotirlar mavjud. Rivojlanayotgan iqtisodlar SI ni integratsiyalashda noyob muammolarga duch keladi, infratuzilma, arzon narxlar va potensial ish joylarini almashtirish bilan bog‘liq muammolar diqqat bilan ko‘rib chiqishni talab qiladi. Xalqaro mehnat tashkiloti (XMT) kabi xalqaro tashkilotlar AI va ish kelajagi bo‘yicha global muloqotni rivojlantirishda hal qiluvchi rol o‘ynashi kerak. XMTning munosib mehnat va ijtimoiy adolatni rag‘batlantirishga qaratilgani AI mehnatining xalqaro standartlarini ishlab chiqishda yetakchi tamoyil bo‘lib xizmat qilishi mumkin.

Yuqorida sanab o‘tilgan muammolar qonunchilikni moslashtirish uchun global sur’atni talab qiladi. Professor Mulligan ta’kidlaganidek, “Xalqaro hamkorlik SI bandligini ta’minlash, mas’uliyatli rivojlanishni ta’minlash va barcha ishchilar huquqlarini himoya qilish uchun uyg‘unlashtirilgan huquqiy bazani ishlab chiqish uchun juda muhimdir” [7]. Bundan tashqari, mavjud mehnat qonunlari SIning avtomatlashtirish sharoitida ishsizlik nafaqalari va ishchilarni qayta tayyorlash

dasturlari kabi muammolarni hal qilish uchun qayta ko'rib chiqishni talab qilishi mumkin. SI ning global ishchi kuchiga integratsiyalashuvi bandlik munosabatlarini tushunishimizda paradigma o'zgarishini talab qiladi. Ehtiyotkorlik bilan moslashish va ishlab chiqish bilan mehnat shartnomalari ushbu rivojlanayotgan landshaftni boshqarish uchun qimmatli vosita bo'lib xizmat qilishi mumkin. Sun'iy intellektni ishga joylashtirish bilan bog'liq noyob muammolarni hal qilish orqali biz mas'uliyatli SI rivojlanishini qo'llab-quvvatlaydigan hamda inson va sun'iy intellekt xodimlarini birdek himoya qiladigan qonunchilik bazasini yaratishimiz mumkin. Keyingi tadqiqotlar SI ning mavjud mehnat qonunlariga ta'sirini o'rganish va SI ning muayyan funksiyalari uchun standartlashtirilgan shartnoma bandlarini ishlab chiqishda juda muhimdir. Huquqshunos olimlar, siyosatchilar va soha rahbarlarining birgalikdagi sa'y-harakatlari orqaligina biz SI integratsiyasi butun dunyo bo'ylab insonlarga ham, mashinalarga ham foyda keltirishini ta'minlashimiz mumkin. AI ning yuksalishi nafaqat qiyinchiliklarni, balki ulkan imkoniyatlarni ham taqdim etadi. AI takrorlanuvchi vazifalarni avtomatlashtirishi mumkin, bu esa, inson ishchilarini ijodkorlik, innovatsiyalar va muammolarni hal qilishga e'tibor berishga imkon beradi. Bundan tashqari, sun'iy intellekt odamlarga murakkab vazifalarni yanada samarali va aniq bajarishda yordam berishi mumkin.

Adabiyotlar

1. Non-Standard Employment around the world: understanding challenges, shaping prospects: https://www.ilo.org/global/publications/books/WCMS_534326/langen/index.htm
2. Asian Development Outlook 2018: How technology affects Jobs. Manila: <https://www.adb.org/publications/asian-development-outlook-2018-how-technology-affects-jobs>;
3. The Future of Jobs Report. Geneva: <https://www.weforum.org/reports/the-future-of-jobs-report-2020>
4. Wachter, Sandra. The Challenges of Employment Law in the Age of Artificial Intelligence. Deloitte university press: <https://www.littler.com/publication-press/publication/overview-employment-law-issues-posed-generative-ai-workplace>
5. Danaher, John. The Ethics of Nobody: The Responsible Development of artificial Intelligence. Oxford University Press, 2021.
6. O'Neil, Cathy. Weapons of Math Destruction: How Big Data Increases Inequality and threatens democracy. Crown Publishing Group, 2016.
7. Mulligan, Deirdre K. Social Acceleration: a networked approach to technology and society. The MIT Press, 2016.

**BO'LAJAK ZAXIRADAGI OFITSERLARNI MILLIY VA JANGOVAR
RUHDA TARBIYALASHDA XXI ASR TA'LIMINING DOLZARB
MASALALARI: SUN'IY INTELLEKT VA FUQAROLIK
KOMPETENSIYASI**

Boboyev Xurshidbek Yusupovich,

*O'zbekiston Milliy universiteti Harbiy tayyorgarlik o'quv markazi katta
o'qituvchisi, dotsent, podpolkovnik,*

Annotatsiya. Ushbu maqolada bo'lajak zaxiradagi ofitserlarni milliy va jangovar ruhda tarbiyalashda XXI asr ta'limining dolzarb masalalari: sun'iy intellekt va fuqarolik kompetensiyasi haqida yozib o'tilgan.

Kalit so'zlar: fuqarolik kompetensiyasi, konsepsiya, harbiy tuzilmalar, milliy ruh, sun'iy intellekt, jangovar ruh, xavfsizlik, Qurolli Kuchlar, bo'lajak zaxiradagi ofitser.

Аннотация. В данной статье рассмотрены актуальные вопросы образования XXI века в воспитании будущих офицеров запаса в национальном и боевом духе: искусственный интеллект и гражданская компетентность.

Ключевые слова: гражданская компетентность, концепция, военные структуры, национальный дух, искусственный интеллект, боевой дух, безопасность, вооруженные силы, будущий офицер запаса.

Annotation. This article records the current issues of education of the XXI century in the national and combat spirit training of future reserve officers: artificial intelligence and civil competence.

Key words: civilian competence, concept, military formations, national spirit, artificial intelligence, combat spirit, security, armed forces, future reserve officer.

O'zbekiston Respublikasi Prezidenti Shavkat Mirziyoyevning 2022-yil 20-dekabr kuni Oliy Majlis va O'zbekiston xalqiga qilgan murojaatlarida "Ta'lim sifatini oshirish Yangi O'zbekiston taraqqiyotining yakka-yu yagona yo'lidir" [1], – deb ta'kidladilar. Bu esa bo'lajak zaxiradagi ofitserlarni milliy va jangovar ruhda tarbiyalashda, harbiy vatanparvarlik ruhida tarbiyalashda fuqarolik kompetensiyasi oshirish va sun'iy intellekt masalalari alohida o'rin egallaydi.

Mamlakat tinchligi va rivojining buguni, kelajagi bo'lgan bo'lajak zaxiradagi ofitserlar jahonda ro'y berayotgan vaziyatlarga o'z shaxsiy pozitsiyasining bo'lishi, o'z mamlakati kelajagi uchun qayg'urishida ularda milliy va jangovar ruhni yanada rivojlantirish, har qanday murakkab vaziyatlarda tezkor va mustaqil ravishda nostandart qarorlar qabul qilish malakalarini oshirish bo'yicha ham ilmiy izlanishlar olib borilmoqda. Mamlakatimizda ta'lim tizimida keyingi yillarda juda katta islohotlar amalga oshirilmoqda. Ma'lumki, mamlakatimizda milliy tiklanish, bo'lajak zaxiradagi ofitserlarimiz ongi hamda dunyoqarashini milliy qadriyatlar asosida boyitib borish, milliy armiyamizni turli yot g'oyalardan asrash, bo'lajak zaxiradagi ofitserlarni dunyoqarashi keng, kreativ fikrlaydigan, or-nomusi yuqori, g'ururli, vatanparvar, xalqparvar, vijdonli, tashabbuskor, fuqarolik kompetensiyasi rivojlangan, halol va jonkuyar hamda muammoli vaziyatlarda to'g'ri qaror qabul qiladigan qilib, milliy va jangovar ruhi matonatli qilib tarbiyalash masalalariga alohida e'tibor qaratilmoqda.

Sh.M.Mirziyoyev ta'kidlaganidek: "Bugungi kunda milliy armiyamiz ming-minglab o'g'lonlarimiz uchun chinakam mardlik, fidoyilik, haqiqiy vatanparvarlik maktabiga aylangani, hech shubhasiz, shu yo'lda erishgan eng katta yutug'imizdir. Bu haqiqatni yurtimizdagi barcha ota-onalar, butun xalqimiz g'urur bilan,

minnatdorlik bilan e'tirof etmoqda". Ammo bu degani harbiy xodimlarda jangovarlik va mardlik fazilatlarini o'z-o'zidan, mexanistik tarzda shakllanadi, degani emas. Ular, avvalo, maxsus maktablar va o'quv yurtlarida, poligonlardagi amaliy mashqlar va harbiy taktik mashg'ulotlar paytida, shuningdek, hayotimizning barcha sohalarida olib borilayotgan islohotlarida, ya'ni real hayotimizda shakllantiriladi. Davlatimiz mudofaasini harbiy vatanparvarlik sifatлари, milliy va jangovar ruhi yuksak harbiy xizmatchilarsiz tasavvur qilish qiyin. Har bir mamlakatning kuch-qudrati, dunyo hamjamiyatida tutgan o'rni, siyosiy-iqtisodiy rivoji uning yosh kadrlari salohiyati bilan belgilanadi [2].

Butun jamiyatimizda bo'lgani singari O'zbekiston Respublikasi Qurolli Kuchlari faoliyatida ham yuksak o'zgarishlar yuz bermoqda. Qurolli Kuchlarimiz mamlakatimiz mustaqilligining kafolati va asosiy ramzlaridan biri bo'lib yangidan barpo etildi. Respublikamizda so'ngi yillarda bo'lajak zaxiradagi ofitserlarni harbiy vatanparvarlik ruhida tarbiyalash, Vatanga sadoqatlik ruhiyatini oshirishning me'yoriy asoslari va moddiy-texnik bazasi yaratilmoqda. Sanoat va jamiyat asoslarini qurish bilan bir qatorda, reja "kelajak poydevori sifatida ta'limni isloh qilish va ilmiy-tadqiqot va ishlanmalar tizimini qayta qurishni talab qiladi.

Bo'lajak zaxiradagi ofitserlarni milliy va jangovar ruhda tarbiyalashda, harbiy vatanparvarlik ruhida tarbiyalashda sun'iy intellekt va fuqarolik kompetentsiyasini rivojlantirish ham muhim masalalardan biri bo'lib kelmoqda. Harbiy ta'lim islohotiga kelsak, harbiy ta'limda sun'iy intellekt bilan bog'liq bo'lgan ta'lim, boshqacha aytganda, harbiy tayyorgarlik fanlari va AI (sun'iy intellekt)" ta'limi qanday bo'lishi kerakligi va bu masalaning harbiy tayyorgarlikning yanada yuqori darajalarga rivojlanishiga bo'lgan ta'siri haqida muhim masala bo'lib ko'rilmogda.

O'zbekiston Respublikasi Prezidentining 2021-yil 17- fevraldagi "Sun'iy intellekt texnologiyalarini jadal joriy etish uchun shart-sharoitlar yaratish chora-tadbirlari to'g'risida" PQ-4996-sonli qarorida [3] quyidagilar institutning asosiy vazifalari etib belgilangan: "Raqamli O'zbekiston – 2030" Strategiyasini har tomonlama amalga oshirishga qaratilgan ilmiy tadqiqotlarni tashkil qilish hamda iqtisodiyot tarmoqlari, ijtimoiy soha va davlat boshqaruvi tizimida sun'iy intellekt texnologiyalarini joriy qilish; sun'iy intellekt sohasida fundamental va amaliy-ilmiy tadqiqotlarni olib borish, raqamli texnologiyalarni rivojlantirishning ilmiy ekotizimini shakllantirish; sun'iy intellekt texnologiyalari asosida boshqaruv va ishlab chiqarish jarayonlarini avtomatlashtirish bo'yicha innovatsion mahsulotlarni hamda ularning modellari, algoritmlari va dasturiy ta'minotini ishlab chiqish; sun'iy intellekt texnologiyalarini rivojlantirish bo'yicha yetakchi xorijiy innovatsion va ilmiy muassasalar bilan hamkorlikni yo'lga qo'yish va qo'shma loyihalarni amalga oshirish.

Respublikamizning barcha sohaları kabi harbiy ta'lim sohasida ham sun'iy intellekt texnologiyalarini joriy etish, ularni keng qo'llash, raqamli ma'lumotlardan foydalanishni kengaytirish, sohani butun jahon talablari darajasida rivojlantirishga qaratilgan ko'plab islohotlar amalga oshirilmoqda. Mazkur sohani yanada rivojlantirishga qaratilgan harakatlar jadallashmoqda. Jumladan, faoliyati kengayib borayotgan "IT park"lar, "Bir million dasturchi", "Yoshlar texnoparklari" mazkur

sohaning barqaror rivojiga juda katta umid uygʻotadi. AQSh, Germaniya, Yaponiya, Fransiya, Koreya, Kanada kabi 30 dan ortiq davlatlarda sunʼiy intellektni rivojlantirish va harbiy sohaga tadbqiq etish strategiyalari qabul qilingan.

Sunʼiy intellekt atamasi kundalik hayotimizda tez-tez uchratib va uni qoʻllash butun dunyoda rivojlanib bormoqda. Soʻnggi paytlarda sunʼiy intellekt turli tarmoqlar va ijtimoiy infratuzilmalarga kiritilmoqda. Misol uchun, ish uslubini isloh qilish nomi bilan ishni avtomatlashtirish va unumdorlikni oshirish uchun RJA (Robotik jarayonlarni avtomatlashtirish) joriy etayotgan kompaniyalar soni ortib bormoqda. RJA oʻz-oʻzidan sunʼiy intellekt emas, lekin u kompyuterlarga elektron jadval dasturiy taʼminoti va asosiy biznes tizimlari kabi oddiy vazifalarni oʻz zimmasiga olishga imkon beradi, ular hukm chiqarishda odamlar tomonidan amalga oshiriladi, boshqacha qilib aytganda, shaxsiy kompyuterning takroriy operatsiyalari. Kelajakda biz sunʼiy intellektning ilovalari boʻlgan qoʻlda yozilgan belgilarni aniqlash, ovozni aniqlash va javob berish tizimlari bilan bogʻlash orqali butun biznesni avtomatlashtirishni maqsad qilganmiz.

Sunʼiy intellekt oʻzi nima? Sunʼiy intellekt deganda insonning ijodiy va mantiqiy ishlarini bajaruvchi intellektual sunʼiy tizim tushuniladi. Ushbu atama, shuningdek, oʻrganish va muammolarni hal qilish kabi inson aqli bilan bogʻliq xususiyatlarni namoyish etadigan har qanday texnologiyaga nisbatan ham qoʻllanilishi mumkin. Sunʼiy intellektning ideal xususiyati – bu aniq maqsadga erishish uchun eng yaxshi imkoniyatga ega boʻlgan harakatlarni baholay olish va amalga oshirish qobiliyatidir. Hozirda sunʼiy intellekt turli amallarni bajarishga moʻljallangan algoritm hamda dasturiy tizimlardan iborat va u inson ongi bajarishi mumkin boʻlgan bir qancha vazifalarning uddasidan chiqa oladi [4]. Jumladan, mamlakatimizda ham bu sohani rivojlanitirishda keng koʻlamli ishlar olib borilmoqda.

“Yangi fikr, yangi gʻoyaga, innovatsiyaga tayangan davlat yutadi. Biz buyuk kelajagimizni barpo etishni bugundan boshlaydigan boʻlsak, uni aynan innovatsion gʻoyalar, innovatsion yondashuv asosida boshlash kerak”, – deb aytgan edi [5]. Oʻzbekiston Respublikasi Prezidenti, Qurolli Kuchlar Oliy Bosh Qoʻmondoni Shavkat Miromonovich Mirziyoyev. Ayniqsa, boʻlajak zaxiradagi ofitserlarlarning puxta bilim olishi, harbiy mutaxassislikni mukammal egallashi, milliy anʼana va qadriyatlarimizga hurmat ruhida kamol topishi yoʻlida eʼtibor va gʻamxoʻrlik koʻrsatish davlatimiz siyosatining ustuvor yoʻnalishlaridan biri hisoblanadi. Bu borada pedagoglarimizning yuksak mehnatlari, tarbiyalash va bilim berish yoʻlidagi zahmatlari judayam eʼtiroflidir. Davlatning buguni, ertasi boʻlgan yoshlarning jahonda roʻy berayotgan vaziyatlarga oʻz shaxsiy pozitsiyasining boʻlishi, oʻz mamlakati kelajagi uchun qaygʻurishida vatanparvarlik tuygʻusini shakllantirish, milliy va jangovar ruhni rivojlantirish, har qanday murakkab vaziyatlarda tezkor va mustaqil ravishda nostandart qarorlar qabul qilish malakalarini oshirish boʻyicha ham ilmiy izlanishlar olib borilmoqda.

Oʻzbekiston Respublikasi Prezidentining 2023 yil 11 sentabrda “Oʻzbekiston – 2030” strategiyasi toʻgʻrisidagi 158-sonli Farmonida [6] xalqimizning erkin va farovon, qudratli Yangi Oʻzbekistonni barpo etish boʻyicha xohish-irodasini ruyobga

chiqarish, harbiy fuqaroga o‘z salohiyatini rivojlantirish uchun barcha sharoitlarni yaratish, sog‘lom, bilimli va ma‘naviy barkamol avlodni tarbiyalash, global ishlab chiqarishning muhim bo‘g‘iniga aylangan kuchli iqtisodiyotni shakllantirish, adolat, ustuvorligi, xavfsizlik va barqarorlikni kafolatli ta‘minlash maqsadida yangi O‘zbekiston taraqqiyot strategiyasini amalga oshirish jarayonida orttirilgan tajriba va jamoatchilik muhokamasi natijalari ta‘kidlanadi.

Mamlakatimizda hozirgi davrning o‘ziga xosligi, eng avvalo, davlatning suvereniteti, to‘liq mustaqilligi, butun davlat tizimi, jamiyat hayoti va ular bilan birga oliy ta‘lim tizimi modernizatsiya qilingani, bu boradagi muammolarni hal etishga qaratilganligi bilan bog‘liq raqobatbardosh, zamon talablariga javob beradigan mutaxassis bo‘lib yetishishi bizning maqsadimizdir [7].

Mamlakatimizda oxirgi yillarda kompleks yondashuv asosida bo‘lajak zaxiradagi ofitserlarning fuqarolik kompetensiyasi texnologiyalari rivojlanmoqda, jamiyatimizda qabul qilingan shaxsning ma‘naviy-axloqiy me‘yorlarini o‘rganish va boyitish qobiliyatiga ega malakali mutaxassislar tayyorlash tizimi takomillashtirildi, ularning faoliyatini samarali tashkil etish uchun bilim va ko‘nikmalarni qo‘llash maqsadida normativ-huquqiy asos ishlab chiqilmoqda. Shu munosabat bilan, zamonaviy sharoitda respublikada jamoat xavfsizligini ta‘minlash uchun bo‘lajak zaxiradagi ofitserlarda fuqarolik kompetensiyasini rivojlantirishning maqbul usullarini tanlash bo‘yicha pedagogik imkoniyatlar kengaymoqda.

Bo‘lajak zaxiradagi ofitserlarda fuqarolik kompetensiyasini rivojlantirish muammosi harbiy kasbiy ta‘limning eng dolzarb muammolaridan biri bo‘lib kelgan, chunki urush tajribasi shuni ko‘rsatadiki, bo‘lajak zaxiradagi ofitserlarning shakllangan kasbiy kompetensiyalari ko‘plab paydo bo‘lgan muammolarni samarali hal qilishga imkon beradi, ammo hammasini emas.

Mashg‘ulotlardagi muvaffaqiyat har doim ham tayinlangan haqiqiy jangovar topshiriqlarni bajarishning yuqori sifatini kafolatlamaydi. Haqiqiy vaziyatga duch kelganda, harbiy xizmatchilar va yosh ofitserlar jiddiy professional to‘siqlarga duch kelishadi, bu tabiiy ravishda kasbiy motivatsiyaning pasayishiga olib keladi.

Bu jarayonda eng yangi texnologiyalardan foydalanish bir qator yuzaga kelayotgan muammolarni hal etish va bo‘lajak zaxiradagi ofitserlarning fuqarolik kompetensiyasini yanada samarali rivojlantirish imkoniyatini bermoqda.

“Yangi O‘zbekistonni 2022-2026 yillarda rivojlantirish strategiyasi”da “yoshlarni vatanparvarlik, fuqarolik tuyg‘usi, bag‘rikenglik, qonunlarga, milliy va umuminsoniy qadriyatlarga hurmat ruhida, zararli ta‘sirlar va oqimlarga qarshi tura oladigan, hayotga bo‘lgan qat‘iy ishonch va qarashlarga ega shaxs sifatida tarbiyalash...” [8] kabi vazifalarni belgilanganligi bo‘lajak zaxiradagi ofitserlarda fuqarolik kompetensiyalarini rivojlantirish ehtiyojini yanada oshiradi. Buning uchun bugungi jiddiy qiyinchiliklar va oldindan aytish qiyin bo‘lgan tahdidlarni samarali bartaraf etishga qodir bo‘lgan milliy armiya asoslarini yanada mustahkamlash zarur.

1990 yilda umumevropa hujjatlarida kompetensiyalar ta‘limning istalgan natijasi sifatida qarala boshlandi, asosiy global kompetensiyalar belgilandi, ular ta‘limning istalgan natijasi sifatida talqin qilindi. Talabalar muvaffaqiyatli ishlash uchun ham, keyingi ta‘lim uchun ham egallashlari kerak bo‘lgan asosiy

kompetensiyalar qatoriga quyidagilar kiradi: kommunikativ kompetensiya, jamoada ishlash qobiliyati, ijodkorlik, qiziquvchanlik, bag'rikenglik. 2006 yilda ushbu kompetensiyalar ro'yxati aniqlandi: "ona va xorijiy tillarda muloqot qilish qobiliyati; fan va texnika sohasidagi matematik kompetensiya va asosiy kompetensiyalar; IT savodxonligi; hayot davomida o'rganish qobiliyati; ijtimoiy va fuqarolik vakolatlari; tashabbuskorlik va tadbirkorlikning ma'nosi, shuningdek, ko'p madaniyatli dunyoda yashash qobiliyati" [9]. Ushbu kompetensiyalar ta'lim muassasasi bitiruvchisiga qo'yiladigan talablar to'plamini tavsiflaydi, bu unga o'qishni davom ettirish yoki ishlashga imkon berishi kerak edi. Demak, nafaqat respublikamizda, balki dunyoning boshqa mamlakatlarida ham malakali mutaxassislar tayyorlashda boshqa kompetensiya turlari qatori fuqarolik kompetensiyasini shakllantirish, rivojlantirish va takomillashtirish alohida ahamiyat kasb etadi. Respublikamizda jismonan sog'lom, ma'nan yetuk, mustaqil fikrlaydigan, teran bilimli, zamonaviy dunyoqarashga ega, barkamol, Vatanimiz taqdiri va kelajagi uchun mas'uliyatni o'z zimmasiga olishga qodir yosh avlodni tarbiyalash borasida keng ko'lamlilik ishlar amalga oshirilmoqda. Ta'lim darajasi indeksi oshgani sayin yalpi ichki mahsulot indeksi oshadi. O'zbekistonda aholi jon boshiga yalpi ichki mahsulot ko'rsatkichi bosqichma-bosqich o'sib bormoqda.

Bugungi kunda respublika oliy harbiy ta'lim muassasalarida bo'lajak zaxiradagi ofitserlarni Umumharbiy nizomlarga tayangan holda bir-biriga nisbatan e'tiborli munosabatda bo'lishini shakllantirish zarur. Fuqarolik kompetensiyasining ushbu funksiyalari ma'lum sharoitlarda ma'lum bir inson xatti-harakatlarini rivojlantirishga qaratiladi va bu uning fuqarolik kompetensiyasini pedagogik jihatdan ko'rib chiqish masalasining dolzarbligini asoslaydi. Ma'naviyat, mustaqillik va jamiyatda muvaffaqiyatli ijtimoiylashish qobiliyati bilan bir qatorda fuqarolik kompetensiyasini rivojlantirishning eng muhim vazifasini hal qilish uchun bo'lajak zaxiradagi ofitserlar fikrlash doirasining kengligi va malakali harbiy kadrlar tayyorlashning o'ziga xos xususiyatlari haqida bilimga ega bo'lishlari kerak. Ayniqsa hozirgi kunda zamonaviy harbiy kadrlar tayyorlashning bu jihati dunyoning barcha mamlakatlarida keng rivojlangan.

"Dovyurak jangchi", "Mard o'g'lon", "Alvon beret sohibi" davlat mukofotiga sazovar bo'lgan Vatan himoyachilari bilan yaqindan suhbatlar olib borishni tashkillashtirish, Vatanga qasamyodni, rezervdagi va zaxiradagi bo'lajak ofitserning "Sharaf Kodeksi"ni, "Or-nomus kodeksi"ni chuqur o'rganish, Vatan himoyachisi bayramiga, O'zbekiston Respublikasining Mustaqillik bayramiga qatnashish, Qurolli kuchlar muzeyiga, G'alaba bog'iga, Shon-sharaf muzeyiga tashrif buyurish, AKT va raqamli elektron vositalari imkoniyatlaridan keng foydalanilgan holda O'zbekiston Respublikasi oliy ta'lim muassasalari harbiy tayyorgarlik o'quv bo'linmalari bo'lajak zaxiradagi ofitserlariga mo'ljallangan ijtimoiy roliklar, chelenjlar, trenajyorlar yaratish, ularni OAV hamda ijtimoiy tarmoqlar orqali keng targ'ib qilish, bo'lajak zaxiradagi ofitserlarda or-nomus, sharaf, halollik, jonkuyarlik, fidoyilik, vijdonlilik, tashabbuskorlik, sadoqatlilik, mardlik, jasurlik, xalqparvarlik, matonat, harbiy vatanparvarlik, milliy va jangovar ruh tuyg'ularini rivojlantirishga qaratilgan milliy xususiyatlar, tarixiy qahramonlarimiz aks etgan o'quv sinflarini hamda elektron

o‘yinlarni yaratish, bo‘lajak zaxiradagi ofitserlarni milliy va jangovar ruhda tarbiyalashga qaratilgan pedagogik jarayonda foydalaniladigan darslik, o‘quv-metodik qo‘llanmalarga buyuk sarkardalarimizning hayoti, faoliyati haqidagi ma’lumotlarni kiritish, ularning jasorati, fidoyiligi, qahramonliklari to‘g‘risida hujjatli filmlar, kinofilmlar, ommaviy axborot vositalarida ruknlar qamrovini kengaytirish orqali bo‘lajak zaxiradagi ofitserlarda fuqarolik kompetensiyasini rivojlantirish va sun‘iy intellekt masalalarini ijobiy tomonga hal qilish maqsadga muvofiq bo‘ladi.

Adabiyotlar

1. <https://uzlidep.uz/uz/news-of-party/13696>
2. Mirziyoyev Sh.M. Milliy taraqqiyot yo‘limizni qat’iyat bilan davom ettirib, yangi bosqichga ko‘taramiz. – 1-t. – T.: O‘zbekiston, 2017
3. O‘zbekiston Respublikasi Prezidentining 2021 yil 17 fevraldagi PQ-4996-son “Sun‘iy intellekt texnologiyalarini jadal joriy etish uchun shart-sharoitlar yaratish chora-tadbirlari to‘g‘risida”gi qarori: <https://lex.uz/uz/docs/-5297046>
4. https://www.researchgate.net/publication/366289831_2022_Ta'limda_suniy_intellektning_imkoniyatlari
5. O‘zbekiston Respublikasi Prezidentining 2020 yil 25 yanvardagi “Oliy Majlisga Murojaatnomasi”. – 19-son.
6. <https://lex.uz/ru/docs/-6600413>
7. Xaydarov K.A. Bo‘lajak ofitserlarda fuqarolik kompetensiyasini rivojlantirish texnologiyasi: Ped. fanl. boyicha fals. d-ri (PhD) ... Dis. – Ch., 2023.
8. Ўзбекистон Республикаси Президентининг 2022 йил 28 январдаги ПҚ-60-сон “Янги Ўзбекистонни 2022-2026 йилдаги ривожлантириш стратегияси” фармони // Халқ сўзи. – Т., 2022. – 29 январ. – Б. 1-2.
9. <https://cyberleninka.ru/article/n/kompetentnostnyu-podhod-v-realizatsii-grazhdansko-patrioticheskogo-vozpitanija-shkolnikov/viewer>

СИСТЕМА ПОДГОТОВКИ ОФИЦЕРСКИХ КАДРОВ В РЕСПУБЛИКЕ УЗБЕКИСТАН КАК АКТУАЛЬНЫЙ ВОПРОС ОБРАЗОВАНИЯ XXI ВЕКА

Исмаилов Досбол Тилеубердиевич,
*старший преподаватель
кафедры тактики ЧВТКИУ, доцент, подполковник*

Аннотация. В статье приведены краткие сведения об этапах подготовки офицеров в системе военного образования нашей страны и требованиях для их поступления в высшие военные учебные заведения. Кроме того, дана информация о современном состоянии системы подготовки офицеров.

Ключевые слова: система подготовки, офицерские кадры, отбор кандидатов, система подготовки.

Annotatsiya. Maqolada mamlakatimizdagi harbiy ta’lim tizimida ofitser kadrlarini tayyorlash bosqichlari va ularni harbiy ta’lim muassasalariga qabul

qilishdagi talablari haqida qisqacha ma'lumotlar yoritilib berilgan. Ofitserlar tayyorlash tizimining hozirgi holati to'g'risida ham ma'lumotlar o'z aksini topgan.

Tayanch tushunchalar: tayyorlash tizimi, ofitser kadrlari, kandidatlarini saralash, talim tizimi.

Annotation. The article provides brief information about the stages of training officers in the military education system of our country and the requirements for their admission to higher military educational institutions. In addition, information is provided on the current state of the officer training system.

Key words: training system, officer cadre, selection of candidates, training system.

Сущность подготовки офицерских кадров заключается в формировании содержания и структуры учебной дисциплины в соответствии с дидактическими целями обучения и закономерностями когнитивной деятельности курсантов, создании основы для интенсификации технологии подготовки офицерских кадров.

В настоящее время руководство Министерства обороны Республики Узбекистан непосредственно заказчики (командиры воинских частей и подразделений) требуют от военных педагогов, чтобы содержание подготовки курсантов обеспечивало формирование офицера-лидера, который был бы способен своими знаниями и умениями побудить и направить подчиненных на выполнение поставленных перед ними задач.

В связи с этим в ходе изучения военных дисциплин, включенных в учебную программу Военно-академических лицеев, необходимо также формировать у воспитанников командные качества и навыки.

В рамках же общеобразовательной части предусмотрено изучение таких предметов, как общая психология, основы военного руководства, методика обучения, социология и проблемы управления личным составом.

По словам Ш.М.Мирзиёева, «система подготовки военных кадров пока не в полной мере отвечает современным требованиям. Можно предположить, что это происходит из-за недопонимания сути и важности вопроса отдельными должностными лицами. В Академии Вооруженных Сил до сих пор не изжиты устаревшие подходы к организации учебного процесса, и мы не можем с этим мириться. В данном вопросе мы всегда должны идти в ногу со временем, а при необходимости – опережать его. Мы создаем самые современные условия в академии и других учебных заведениях не для «галочки», а для того, чтобы наши курсанты и слушатели имели самые передовые, инновационные знания и навыки...» [1].

Уровень боевой готовности национальной армии Узбекистана, способность противостоять любым угрозам безопасности страны непосредственно зависит не только от обеспеченности вооружением и военной техникой, но и от глубоких знаний, высокой квалификации и уровня готовности личного состава.

В этом отношении перспективы развития Вооруженных Сил в большей степени определяет подготовка военными образовательными учреждениями высококвалифицированных военных кадров для национальной армии.

В системе подготовки военных кадров функционируют такие высшие военные образовательные учреждения, как Академия Вооруженных Сил, Чирчикское высшее танковое командно-инженерное училище, Военный институт информационно-коммуникационных технологий и связи Министерства обороны, Военно-медицинская академия Вооруженных Сил Республики Узбекистан, а также имеются Центр подготовки младших специалистов Вооруженных Сил Республики Узбекистан, Военно-академические лицеи «Темурбеклар мактаби» и «Джалолиддина Мангуберди» Министерства обороны.

Кроме того, на базах высших военных образовательных учреждений Вооруженных Сил Республики Узбекистан осуществляется подготовка военных кадров не только граждан нашей республики, но и других соседних государств, как Республика Кыргызстан и Республика Таджикистан. И в следующем году закончат обучение первые выпускники офицерского состава иностранных армий.

В высших военных образовательных учреждениях обучается офицерский состав, имеющий глубокие профессиональные знания, навыки, широкий кругозор, обладающий высокими профессиональными и моральными качествами, способностями к логическому мышлению.

В Министерстве обороны Республики Узбекистан также имеются 4 учебные отделения военной подготовки: Учебный центр военной подготовки Национального университета Узбекистана имени Мирзо Улугбека, Факультет военного образования Ташкентского государственного педагогического университета имени Низами, Факультет военного образования Бухарского государственного университета, Факультет военного образования Ферганского государственного университета [2].

Данные учебные отделения предназначены для оптимизации процесса формирования и использования мобилизационных резервов для нужд Вооруженных Сил Республики Узбекистан, а также качественной подготовки офицеров резерва и запаса по соответствующим военным специальностям.

Как известно, в последние годы в стране осуществлен комплекс плановых, последовательных и широкомасштабных мер, направленных на дальнейшее развитие системы высшего образования.

В целях совершенствования образовательного и воспитательного процесса, подготовки всесторонне подготовленных, имеющих глубокие профессиональные знания, навыки, широкий кругозор военных специалистов система подготовки, переподготовки и повышения квалификации военных кадров Министерства обороны переведена на принципиально новую основу.

Подготовка военных кадров, в первую очередь, имеющих глубокие профессиональные знания, современно мыслящих и высокоинтеллектуальных офицеров, одно из важных направлений деятельности Вооруженных Сил.

В этом отношении в высших военных образовательных учреждениях внедрена новая система обучения, отражающая основные тенденции развития военной сферы и военного искусства, вобравшая в себя принципиально новые направления военных специальностей и науки, учитывающая зарубежный опыт, современные формы и методы ведения боевых действий.

Мероприятия по отбору кандидатов для поступления в высшие военные образовательные учреждения страны осуществляются в соответствии с новой методикой, введенной в действие постановлением Кабинета Министров

Республики Узбекистан от 27 декабря 2021 года.

Согласно данной методике, этапы отбора, по сравнению с прошлыми годами, упрощены, из них максимально исключены бюрократия и человеческий фактор, они основаны на принципе прозрачности проводимых мероприятий.

Процесс отбора начинается с мероприятий по военно-профессиональной ориентации, проводимых в течение года до момента поступления на учебу. В ходе этих мероприятий проводятся встречи учащейся молодежи с ветеранами Вооруженных Сил Республики Узбекистан, представителями воинских частей и высших военных образовательных учреждений. В ходе этих встреч молодежи разъясняется суть профессии офицера и порядок поступления в высшие военные образовательные учреждения [3].

Первичные мероприятия по отбору проводятся в два этапа:

а) первый этап в период с 1 февраля по 10 апреля для гражданской молодежи (учащихся) – в отделах по делам обороны, для военнослужащих – в местах прохождения военной службы;

б) второй этап в период с 11 апреля по 31 мая для гражданской молодежи (учащихся) и военнослужащих – в управлениях по делам обороны и военно-медицинских учреждениях Министерства обороны Республики Узбекистан.

Кандидаты, успешно прошедшие все этапы отбора, допускаются к тестовым испытаниям.

Система подготовки офицерских кадров в Республике Узбекистан претерпела множество позитивных изменений и сегодня продолжается процесс совершенствования подготовки квалифицированных кадров. Вот почему, на наш взгляд, этот вопрос считается актуальным вопросом образования XXI века.

Литература

1. Мирзиёев Ш.М. Наши Вооруженные Силы являются прочной гарантией стабильности и развития нашей страны: Выступление на расширенном заседании Совета Безопасности Республики Узбекистан // Ватанпарвар. – Т., 2023. – 10 января.

2. <https://mudofaa.uz>

3. <https://kadrovik.uz>

MUSIQA DARSLARINI INTEGRATIV ASOSDA TASHKIL ETISHNING METODOLOGIK ASPEKTLARI.

Jalilov Shokir Isomiddinovich,
NavDPI "Musiqqa ta'limi" kafedrasida dotsenti.

ANNOTATSIYA. Ushbu maqolada musiqa darslarining mazmun-mohiyati, strukturasi va vazifalari har tomonlama turli pedagogik metodlar asosida yoritib berilgan. Maqolada asosiy e'tibor musiqa darslarini integrativ asosda tashkil etishning metodologik aspektlarini ilmiy nuqtai nazardan yoritib berishga qaratilgan.

АННОТАЦИЯ. В данной статье всесторонне объясняются содержание, структура и задачи уроков музыки на основе разных педагогических методов. Основное внимание в статье уделяется освещению с научной точки зрения методических аспектов организации уроков музыки на интегративной основе.

ANNOTATION This article comprehensively explains the content, structure and objectives of music lessons based on different pedagogical methods. The article focuses on highlighting, from a scientific point of view, the methodological aspects of organizing music lessons on an integrative basis.

Kalit so'zlar: Musiqa, san'at, metodika, shaxs, nafosat, maktab, integrativ, internet, kompyuter, aspekt, ta'lim, tarbiya.

Ключевые слова: Музыка, искусство, методика, личность, образованность, школа, интегратив, интернет, компьютер, аспект, образование, воспитание.

Key words: Music, art, methodology, personality, education, school, integrative, Internet, computer, aspect, education, upbringing.

Musiqa san'ati ijtimoiy va madaniy hayotimizda keng o'rin tutgan, inson shaxsiyatini shakllantirishda muhim ahamiyat kasb etadigan san'at turidir. Musiqa tarbiyasi esa, nafosat tarbiyasining asosiy va murakkab qirralaridan biri bo'lib, u atrofda nafosatni va tabiiy go'zallikni obrazli idrok etishni o'rgatadi. Yosh avlod nafosat hissini, san'at sirlarini tushunishni va qadrlashni, san'atdan bahramand bo'lishni, avvalo maktabda, so'ngra o'zlari tahsil olayotgan oliy ta'lim tizimi bakalavriyat bosqichida o'rganadilar. Nafosat didini shakllantirish uchun esa, musiqa ta'limi ixtisosligida o'qitiladigan musiqiy fanlarning ahamiyati katta. Zotan, musiqa tarbiyasi sozandani yoki xonandani emas, eng avvalo insonni tarbiyalaydi, o'sib kelayotgan yosh avlodni nafosat olamiga olib kiradi. Inson musiqa bilan ona allasi orqali tanishib, umrbod musiqadan zavq topadi. Musiqadan ozuqa olish uchun esa, inson yuksak madaniyatli, sof qalb egasi, go'zallikni his eta oladigan bo'lishi kerak.

Shaxsni rivojlantirish uchun avvalo, uning xulqiga ta'sir etuvchi omillarni, uning tabiatini, qiziqishini o'rganish lozim. Buning uchun shaxsni turli munosabatlar doirasiga qo'yib kuzatish kerak. Ana shundagina uning ijtimoiy xulqi, ma'naviy qiyofasi, insoniy fazilatlarini ro'yobga chiqadi. "Har bir inson, - degan edi Abu Nosir Al Farobiy - o'z tabiati bilan shunday tuzilganki, u yashash va yuksak yetuklikka erishish uchun, insonlar jamoasiga extiyoj tug'iladi, shu sababli u ko'p narsalarni

o‘zaro yordamlashuvi orqali yetuklikka erishadi” . Yosh insonni shaxs sifatida rivojlantirishda nasl, atrofidagi muhit, tarbiya muhim rol o‘ynaydi. O‘qituvchi bu omillarni kuzatib, o‘rganib chiqib, o‘quvchilarning qiziqishi, qobiliyati, musiqaga, go‘zallikka, mehnatga munosabatlariga qarab, musiqiy bilim, ko‘nikma va tajribalarni singdira borishi lozim. Inson musiqadan umrbod zavq topadi va madad oladi. Shu bois o‘quvchilarda musiqqa madaniyatini tarbiyalash, ularni yuksak did bilan qurollantirish, ma’naviy dunyoqarashini shakllantirish musiqqa o‘qituvchisining asosiy vazifasidir. Musiqqa inson ruhiyatiga emotsional ta’sir ko‘rsatish jarayonida musiqiy tovushlar yordamida vujudga keladigan musiqiy emotsional ohanglar bilan ta’sir etadi. Ushbu musiqiy-emotsional ta’sir natijasida inson quvonadi, o‘ylanadi, yaxshilikka, go‘zallikka va nafosat olamiga kirib boradi. Shunday ekan, musiqqa ta’limi yo‘nalishidagi musiqqa fanlari darslariga e’tiborni yanada kuchayib, musiqqa o‘qituvchisi oldiga katta vazifalarni qo‘yadi. Shu bilan birga, iqtidorli o‘quvchilarni maktab hayotiga ommaviy va to‘garak ishlariga jalb etish musiqqa fani o‘qituvchisi zimmasidadir.

Musiqqa darslarida milliy musiqqa meroslaridan to‘laqonli foydalanish va bugungi zamonaviy asarlarni musiqqa darslarida qo‘llash, Darslarni integrativ asosda tashkil etish o‘qituvchidan ish mazmunini va uslubini yangilashni, zamonaviy kompyuter texnologiyalaridan, multimedia vositalaridan, ilg‘or innovatsion texnologiyalardan samarali foydalanishni talab etadi. Buning uchun musiqqa o‘qitish metodikasi fani o‘qituvchisi o‘z fanini puxta bilishi, yoshlarni sevishi, pedagogika, psixologiya, yoshlar fiziologiyasi, musiqqa o‘qitish metodikasidan chuqur bilimga ega bo‘lishi lozim.

Oliy ta’lim tizimi pedagogika sohasidagi musiqqa ta’limi yo‘nalishida musiqqa fanlari o‘qituvchilarining faoliyat miqyosi kengdir. Bu hozirgi davrda ishlayotgan o‘qituvchilardan ish mazmuni va uslubida yangilash jarayonini talab etadi. Bunday talablar yangi nashrdan chiqqan qo‘llanmalar, tavsiyanomalar, dasturlar, darsliklar keng ma’nodan mazmunli qilib yoritilgan. Musiqqa o‘qituvchisi dars jarayonida qo‘shiq kuylash, musiqqa tinglash, musiqqa mos yoshlar cholg‘u asboblaridan jo‘r bo‘lish musiqiy ritmga harakatlar bajarish kabi dars faoliyatlarida musiqqa qiziqitira olish, ularning musiqiy qobiliyatlarini o‘stirishga harakat qilish lozim. Chunki, musiqqa o‘quvchilarga tez ta’sir eta oladigan ta’lim - tarbiya vositasidir. U o‘qituvchilarni shaxs bo‘lib shakllanishi uchun ommaviy va ahloqiy tomondan ijobiy ta’sir ko‘rsatadi. Shuning uchun ham, musiqqa madaniyati darslari, avvalo tarbiya darsi deb ataladi. Dars samaradorligini oshirish musiqqa o‘qituvchisidan mehnat, o‘z faniga muhabbat, yoshlarni go‘zallik va nafosat olamiga olib kirish uchun bilim, musiqqa mehr va shijoat talab etadi.

Musiqqa darslarida internet tarmog‘idan maqsadli va samarali foydalanish hozirgi zamonning eng dolzarb talablaridan biridir. Bunda o‘qituvchi turli davlatlardagi musiqqa dars jarayonlarini kuzatishi, ularning dars o‘tish uslublarini, texnik vositalardan foydalanishning yangi, zamonaviy uslublarini o‘rganishi, ularni milliy mentalitetimizga, dars o‘tish uslublarimizga moslagan ravishda dars mashg‘ulotlarini ilmiy-metodik jihatdan yangilangan holda tashkil eta olishi lozim. Shuningdek, mashg‘ulotlarda turli davlatlarning milliy qo‘shiqlaridan namunalar keltirish, ularni

taqqoslash, tahlil etish, farqlash va zarur jihatlarini o'rganish ham dars jarayonini qiziqarli va rang-barang bo'lishini ta'minlaydi. Musiqa ta'lim-tarbiyasidagi yangi konsepsiyaga asosan musiqiy ta'lim-tarbiyaning asosiy maqsadi yosh avlodni milliy musiqa merosimizga vorislik qilib, umumbashariy musiqiy boyliklarni idrok eta oladigan hamda qadrlaydigan madaniyatli inson darajasida voyaga yetkazishdan iboratdir. Har bir o'quvchining musiqiy iqtidorini rivojlantirib, musiqa san'atiga mehr va ishtiyoqini oshirish, musiqadan zaruriy bilim, amaliy malakalar doirasini tarkib toptirish, iqtidorli o'quvchilarning musiqiy qobiliyatlarini rivojlantirishlari uchun zaruriy shart-sharoitlar yaratib berish eng dolzarb vazifalardan biri hisoblanadi.

Musiqa o'qitish metodikasi vazifalarini amalga oshirishda, musiqa o'qitishning qator metodlari bilan birgalikda, pedagogikaning amaliy yo'nalishini, xususiy (optimal) metodlarni egallab, musiqa darsida qo'llash muhim ahamiyat kasb etadi. Yetuk olimlarimizning tadqiqotlarida maktab o'qituvchisining shaxsiyati va unga bo'lgan professional talablar va o'quvchilarga munosabatini, xususiy metodlardan foydalanish jarayonida hal qilish lozimligini ilmiy asosda ta'riflab berganlar. Xususiy metod biror bir fanning amaliy va ijodiy ishlarining mazmunini va mavzusini keng yoritib berish va mustahkamlashda, o'qituvchi va o'quvchi faoliyatida o'zaro aloqadorligini va o'quvchi-yoshlarni bilish jarayonida izlanishga undovchi metoddir.

Musiqa o'qituvchisiga o'zlashtirishi bo'sh bo'lgan yoshlar bilan ishlash metodidan keng foydalanish tavsiya etiladi. Musiqa darslarida o'zlashtirishi bo'sh bo'lgan o'quvchilar bilan dars jarayonida differensial guruhlarga bo'lib, darsdan keyin vaqt ajratgan holda va yakka (individual) tarzda ish olib boriladi. Differensial guruh deganda o'quvchilarni musiqiy qobiliyati, o'quvi va ovozigacha qarab uch guruhga bo'linadi.

1-guruhga ovozi jarangli, yaxshi musiqiy qobiliyatga ega bo'lgan o'quvchilar kiradi.

2-guruhga ovozi, musiqiy qobiliyati o'rtacha bo'lgan, ya'ni o'qituvchining ovozigacha ergashib, tayanib kuylaydigan o'quvchilar kiradi.

3-guruhga esa, ovozi uncha yaxshi bo'lmagan, musiqiy qobiliyati bo'sh bo'lgan o'quvchilar kiradi.

Musiqa darsi jarayonida bu o'quvchilar quyidagi tartibda o'tkaziladi: birinchi qatorga o'qituvchini ovozigacha tayanib kuylaydiganlar, ikkinchi qatorga musiqiy o'quvi bo'sh, yaxshi musiqiy qobiliyatga ega bo'lmagan o'quvchilar, uchinchi qatorga qobiliyatli, ovozi jarangdor bo'lgan yoshlar o'tqaziladi. Bunda ikkinchi qatordagi o'quvchilar musiqa ohanglarini atrofdagilardan eshitib, ularning ovozlari ergashib, toza, chiroyli kuylashga harakat qiladilar.

Shu uslub bilan o'quvchilarni musiqiy o'quvini o'stirish mumkin. Ba'zi musiqiy o'quvi bo'sh bo'lgan yoshlar bilan, darsdan keyin alohida, yakka tartibda shug'ullanib, topshiriqlar beriladi va ovozlari sozlanib, qo'shiqlar alohida o'rgatiladi. Shu tariqa, hamma o'quvchilarning musiqaga qiziqishi, qo'shiq kuylashi, musiqa tinglash ishtiyoqi, qobiliyati, musiqiy o'quvi yaxshilanib, qo'shiq kuylash malakalari rivojlanadi. Dars samaradorligini oshirish musiqa o'qituvchisidan tinimsiz ijodiy mehnat qilishni, musiqaga, o'z faniga muhabbatni, musiqiy, pedagogik, psixologik

bilimlarga ega bo‘lishni va bu bilimlardan ijodiy-integrativ foydalangan holda, dars mashg‘ulotlarni zamonaviy talablarga mos ravishda tashkil etishni talab etadi.

Foydalanilgan adabiyotlar:

1. Авлиякулов Н.Х. Педагогическая технология. –Т., 2009 г
2. Jalilov Sh. I. Musiqa nazariyasi (Solfedjio) o‘quv qo‘llanma. “Kamolot” nashriyoti. – Buxoro 2022 yil.
3. Jalilov Sh.I. “Musiqa madaniyati darslarini tashkil etishda o‘qituvchining pedagogik mahorati” ilmiy maqola O‘zMU xabarlari. Mirzo Ulug‘bek nomidagi O‘zMU ilmiy jurnali. 2021 yil, 1/3/1. 59-62 betlar.
4. Ibrohimov O. Sadirov J. Musiqa. 7-sinf uchun darslik. ”G‘afur G‘ulom nomidagi nashriyot matbaa ijodiy uyi”, – T., 2004 y.
5. Panjiev Q.B., Yuldoshev U.Yu. Musiqa o‘qitish metodikasi. T.: -2020 y. 224 b
6. Qahharov N.V. Vokal asoslari. O‘quv qo‘llanma. Toshkent. Iqtisod-moliya. - 2008. 314 b.
7. Ташбаева Д. Методика преподавания музыки и школьный репертуар. «Fan va texnologiya» -Т., 2007 г.

**МЕТОДЫ РАЗВИТИЯ ПРОФЕССИОНАЛЬНОЙ И ЛИЧНОЙ
МОДЕРЕНЕЗАЦИИ СТУДЕНТОВ**

Каюмова Сарвиноз Даминовна,
*преподаватель Самаркандского Сиабского медицинского техникума,
Самарканд, Узбекистан*

Юлдашева Дилдора Рустамовна,
*преподаватель Самаркандского Сиабского медицинского техникума,
Самарканд, Узбекистан*

Аннотация: В статье отражена актуальность саморазвития студентов во время обучения в заведениях высшего образования. Сосредоточено внимание на самоорганизации и эффективном планировании, как основе для непрерывного саморазвития.

Ключевые слова: адаптивность, интеллект, самоактуализация, самореализация.

Студенчество - это период адаптации к новой социальной роли, к новым условиям, требованиям предъявляемым к самоорганизации студентов, к работе над собой, период активного обучения и развития, возрастной кризис, обусловленный изменениями, происходящими с личностью.

Современные технологии настолько быстро меняют нашу жизнь, ее уклад, методы работы, что трудно представить, что произойдет через 10-20 лет. Изменения неотъемлемые почти во всех сферах жизни: в некоторых они малозаметны, в то время как в других – просто впечатляющие. Развитие и применение искусственного интеллекта приведет к уничтожению многих

Обучения профессий, представители которых выполняли однообразные, иногда, физические операции, боты уже заменяют операторов коммунальных служб; но в то же время появится целый ряд новых профессий.

Современные студенты, учитывая тенденции рынка труда, осознают необходимость таких качеств, как адаптивность, самостоятельность, активность и непрерывное саморазвитие.

Саморазвитие – постоянное движение личности для раскрытия и реализации своего внутреннего потенциала, выход из «зоны комфорта» для овладения новыми сферами с целью достижения личных жизненных целей.

Саморазвитие является естественной потребностью, удовлетворение которой необходимо для полноценной жизнедеятельности человека и лежит в основе самоактуализации.

По мнению американского психолога А. Маслоу, самоактуализация находится на вершине пирамиды потребностей личности. Предпосылкой эффективного саморазвития является осознание личностью этой потребности и высокая мотивация.

Мы рассматриваем саморазвитие, как самосовершенствование студента как личности и будущего профессионала. Иными словами, молодому специалисту необходимо формировать не только технические (функциональные) компетенции, непосредственно демонстрирующие его способность занять определенную должность, но и личностные компетенции, которые являются сверхпрофессиональными. Каждый человек,

осознавая свое несовершенство, стремится развивать качества и формировать навыки, которые ему не хватает.

Одним из ключевых является умение человека к самоорганизации, эффективное планирование своих дел и расстановка приоритетов для производительного использования времени. Существуют специальные

программы и электронные приложения для оптимизации собственной работы, анализа количества времени, использованного для выполнения определенного задания. Способность планировать и выполнять все

поставленные ежедневные задачи, переходящие в привычку – важный инструмент саморазвития и в дальнейшем может привести к достижению более глобальных целей в жизни.

Особенно актуальным являлся этот вопрос во время длительного карантина, вызванного пандемией, корона вирусом. Во время длительного пребывания дома студенты имеют гораздо больше свободного времени, которое при должной самоорганизации можно использовать с максимальной пользой.

Самосаморазвитие является тем средством, которое позволит человеку самореализоваться в выбранной сфере.

ЛИТЕРАТУРА:

Turakulov, E. M., Mamatkulov, S. B., & Irbutaeva, N. D. (2024). PROFESSIONAL AND PERSONAL QUALITIES OF A MODERN TEACHER. World of Scientific news in Science, 2(4), 321-325.

Irbutayeva, N. D., Irbutayeva, P. Y., & Mamatkulov, S. B. (2024). COMMUNICATIVE COMPETENCE WHEN USING TEXTS IN RUSSIAN LESSONS IN A FOREIGN LANGUAGE AUDIENCE. *World of Scientific news in Science*, 2(5), 236-242.

Dilshodovna, I. N., Yusufzoda, I. P., & Muradullaevich, T. E. (2024). THE IDEA OF "COGNITIVE ACTIVITY": RETROSPECTIVE ANALYSIS. *Journal of new century innovations*, 51(2), 94-97.

Irbutayeva, N. D., & Irbutayeva, P. Y. (2023). ABOUT LANGUAGE AND SPEECH CULTURE. In *Язык. Образование. Культура* (pp. 61-62).

Irbutayeva, P. Y., Irbutayeva, N. D., & Turakulov, E. M. (2024). THE ROLE OF USING NEW PEDAGOGICAL TECHNOLOGIES IN FOREIGN LANGUAGE LESSONS. *World of Scientific news in Science*, 2(2), 714-721.

KURSANTLARDA UMUMMADANIY KOMPETENTLIKNI RIVOJLANTIRISHNING MUAMMO VA YECHIMLARI

Kuchkarov Bahodir Tashmurodovich,

O'zbekiston Respublikasi Qurolli Kuchlar Akademiyasi katta o'qituvchisi, dotsent, podpolkovnik

Annotatsiya. Maqola kursantlarda umummadaniy kompetentlikni rivojlantirishni muammo va yechimlariga bag'ishlangan. Maqolada umummadaniy kompetentlikni rivojlantirish muammo va yechimlari asoslab berilgan.

Tayanch so'zlar: kompetentlik, kursant, madaniyat, rivojlantirish, axloq, yechim, muammo, tizim.

Аннотация. Статья посвящена проблемам и решениям развития общекультурной компетентности у курсантов. В статье обоснованы проблемы и решения развития общекультурной компетенции.

Ключевые слова: компетентность, курсант, культура, развитие, этика, решение, проблема, система.

Abstract. The article is devoted to the problems and solutions of the development of general cultural competence among cadets. The article substantiates the problems and solutions of the development of general cultural competence.

Key words: competence, cadet, culture, development, ethics, solution, problem, system.

O'zbekiston Respublikasi Prezidenti, Qurolli Kuchlar Oliy Bosh Qo'mondoni Shavkat Miromonovich Mirziyoyev raisligida 2024 yil 12 yanvar kuni Xavfsizlik kengashining Qurolli Kuchlar va harbiy-ma'muriy sektorlarning 2023 yildagi faoliyati yakunlari va yaqin istiqbolga mo'ljallangan vazifalar muhokamasiga bag'ishlangan kengaytirilgan yig'ilishi bo'lib o'tdi. Harbiy xizmatchilar va yoshlarni vatanparvarlik ruhida tarbiyalash tizimini takomillashtirish, milliy armiyamizni yanada rivojlantirish va mamlakatimiz mudofaa qobiliyatini mustahkamlash, harbiy-

ma'muriy sektorlar va mudofaa sanoati faoliyati samaradorligini oshirish masalalari muhokama qilinib vazifalar qo'yildi.

Mamlakatimizda yoshlarni vatanparvarlik ruhida tarbiyalash, ularda xalqimiz tarixiga va ma'naviy qadriyatlariga yuksak hurmat tuyg'usini shakllantirish, Vatan himoyasiga, uning milliy xavfsizligi, hududiy yaxlitligi va suverenitetini ta'minlashga doimo shay turishga hamda harbiy xizmatni o'tashga tayyorlash maqsadida keng ko'lamli ishlar olib borilmoqda.

Prezidentimizning 2019-yil 3-maydagi "Ma'naviy-ma'rifiy ishlar samaradorligini oshirish bo'yicha qo'shimcha chora-tadbirlar to'g'risida" PQ-4307-son Qarori hamda O'zbekiston Respublikasi Vazirlar Mahkamasining 2019-yil 31-dekabrda 1059-son "Uzluksiz ma'naviy tarbiya konsepsiyasini tasdiqlash va uni amalga oshirish chora-tadbirlari to'g'risida"gi Qarorida "Ma'naviy-ma'rifiy ishlar ta'sirchanligini oshirish, ma'naviyat sohasidagi ichki va tashqi tahdid hamda xavf-xatarlarga qarshi samarali kurashish, jamiyatda mafkuraviy immunitetni mustahkamlash, davlat va jamoat tashkilotlarining bu boradagi faoliyatiga yaqindan ko'maklashish" muhim vazifa sifatida belgilab berilgan.

Keyingi yillarda yuz berayotgan tub o'zgarishlar jamiyat hayotining barcha sohalariga yangicha innovatsion yondashuvlar, mavjud qarashlar, tushunchalar va munosabatlarni taraqqiyot ko'zgusi va samaradorlik mezonlari bilan qayta ko'zdan kechirishni taqozo etmoqda.

Yangi asr jahon ta'lim tizimlari, jumladan, ta'lim tizimidagi global o'zgarishlar bilan ajralib turibti. Bu, o'z navbatida, oliy harbiy ta'lim muassasalarida mutaxassislar tayyorlash uchun qo'llaniladigan yangi pedagogik yondashuvlarni paydo bo'lishini belgilab berildi. Axborot jamiyatida kasbiy muvaffaqiyatga erishish uchun oliy harbiy ta'lim muassasasi bitiruvchilari doimo o'zgarib turadigan tinchlik va jangovar sharoitlarda o'z maqsadiga muvofiq harakat qilishga tayyor bo'lishi kerak. Ular mutaxassislar o'rtasida madaniyatlararo muloqotda zarur bo'ladigan, rivojlangan qobiliyatlarga ega, professional jihatdan malakali, raqobatbardosh harbiy xizmatchilar bo'lishi zarur. Bu vazifalarni amalga oshirish uchun oliy harbiy ta'lim muassasalarida o'qitishga kompetensiyaviy yondashuv keng joriy etila boshlandi, bu o'qituvchilardan ta'lim standartlariga muvofiq mutaxassislar tayyorlashning nazariy va uslubiy asoslarini qayta ko'rib chiqishni talab qiladi. Shu bilan birga, kursantlar ongida zamonga mos ma'naviy dunyoqarashni mustahkamlash maqsadida boy tarixiy-madaniy merosimizni chuqur o'rganish, ularning zalvorli faoliyatini doimiy harakatdagi dasturga aylantish bugungi kunda oliy ta'limda milliy tarbiyaviy ishlarni tashkil etishning muhim yinalishlari hisoblanadi.

Umummadaniy kompetentlikni rivojlanganligi o'z-o'zini tarbiyalash va o'z-o'zini rivojlantirishga yanada turtki beradi. Oliy harbiy ta'lim muassasalarining asosiy ta'lim dasturlarini ishlab chiqishda nafaqat kursantning kasbiy tayyorgarligiga, balki uning shaxsiy fazilatlariga ham e'tibor qaratish kerak. Buning uchun O'zbekiston Respublikasining yangi tahrirdagi "Ta'lim to'g'risida"gi qonuni ta'lim muassasalariga ta'lim mazmunini muvofiqlashtirish erkinligini, o'quv-uslubiy ta'minot va ta'lim texnologiyalarini tanlash erkinligini beradi. Shuningdek, kompetentlik kursantlarning bilimlarini doimo boyitib borishni, yangi axborotlarni

o'rganishni, muhim ijtimoiy talablarni anglay olishni, yangi ma'lumotlarni izlab topish, ularni qayta ishlash va o'z faoliyatida qo'llay bilishni taqozo etadi.

Kursantlarda umummadaniy kompetentlikni rivojlantirish murakkab, ko'p qirrali jarayon bo'lib, bu jarayonni muvaffaqiyatli bo'lishi kursantning o'ziga xos shaxsiy qobiliyatlari rivojlanganligi hamda undan katta mas'uliyat talab qiladi.

Bugungi kunda kursantlarning umummadaniy kompetensiyasi asosiy va kasbiy sifat sifatida ko'rib chiqilishi kerak, bu ularning kasbiy malakasining asosiy komponenti bo'lib xizmat qiladi.

“Kursantning umumiy madaniy kompetensiyasi”ning tahlili kursantlarning ta'lim olish jarayonida uning alohida ahamiyatini ko'rsatdi, bu bizga tashqi va ichki tomonlarini ajratib ko'rsatish imkonini berdi.

Yuqoridagilarni umumlashtirib aytadigan bo'lsak, oliy harbiy ta'limning takomillashtirilgan Davlat ta'lim standartlari mazmuniga muvofiq, umummadaniy kompetentsiya jamiyatning tizimga qo'yayotgan talablarini yaxlit shaklda aks ettiruvchi asosiy va umuminsoniy kompetentsiya sifatida qaralishi lozim, deb hisoblaymiz.

Bizning fikrimizcha, bu umummadaniy kompetentlik kursantning kasbiy faoliyatining yangi uslubini rivojlantirishida, uning kasbiy burchi, vazifa hamda majburiyatlari va xizmat burchini bajarishi uchun ishonchli asos bo'lishi lozim. Bu umummadaniy kompetentsiya kursantga nafaqat o'z kasbiy faoliyati doirasida, balki zamonaviy jamiyat hayotining boshqa har qanday sohasida ham talabchan va muvaffaqiyatli bo'lishga imkon beradi.

Bugungi kunda umummadaniy kompetentsiya zamonaviy kursantning kasbiy faoliyatining yangi uslubini shakllantirish jarayonida asos bo'lib, uning kasbiy burch va xizmat burchini bajarishi uchun ishonchli asos bo'lishi kerak.

Adabiyotlar

1. Mirziyoev Sh.M. Qurolli Kuchlarimiz – mamlakatimiz barqarorligi va taraqqiyotining mustahkam kafolatidir: O'zbekiston Respublikasi xavfsizlik kengashining kengaytirilgan tarkibdagi yig'ilishdagi nutqi // Vatanparvar. – T., 2024. – 12 yanvar.

2. O'zbekiston Respublikasi Vazirlar Mahkamasining 2019 yil 31-dekabrda 1059-sonli “Uzluksiz ma'naviy tarbiya konsepsiyasini tasdiqlash va uni amalga oshirish chora-tadbirlar to'g'risida”gi qarori // Xalq so'zi. – T., 2020.

3. Вербицкая Н.О. Компетенции: педагогические проблемы восприятия // Профессиональное образование // Столица. – М., 2012. – № 5. – С. 19-22.

4. Краевский В.В. Предметное и общепредметное в образовательных стандартах // Педагогика. – М., 2003. – № 2. – С. 3-9.

5. Сластенин В.А. Педагогика. – М.: Академия, 2002. – 576 с.

ПЕДАГОГИЧЕСКИЕ ОСОБЕННОСТИ ПОВЫШЕНИЯ КАЧЕСТВА ОБУЧЕНИЯ АНГЛИЙСКОМУ ЯЗЫКУ КУРСАНТОВ ВЫСШИХ ВОЕННЫХ ОБРАЗОВАТЕЛЬНЫХ УЧРЕЖДЕНИЙ

Мирпаязова Саодат Зафаровна,
*старший преподаватель Академии Вооружённых
Сил Республики Узбекистан*

Аннотация. В данной статье раскрыты педагогические аспекты повышения качества обучения английскому языку курсантов высших военных образовательных учреждений.

Ключевые слова: педагогика, инновационные подходы, развитие, качество обучения, курсант, английский язык, обучение.

Annotatsiya. Mazkur maqola oliy harbiy ta'lim muassasalari kursantlariga ingliz tilini o'qitish sifatini oshirishning pedagogik jihatlarini ochib beradi.

Kalit so'zlar: pedagogika, innovatsion yondashuvlar, rivojlanish, ta'lim sifati, kursant, ingliz tili, kadrlar tayyorlash.

Annotation. This article reveals the pedagogical aspects of improving the quality of teaching English to cadets of higher military educational institutions.

Key words: pedagogy, innovative approaches, development, quality of education, cadet, English language, training.

Вследствие кардинальных изменений в образовании, оперативных темпов его цифровизации, появились значительные объемы открытой иноязычной информации, имеющей отношение ко всем видам профессиональной деятельности военных, указанным в Государственном образовательном стандарте высшего образования, что определяет необходимость для курсанта умения самостоятельно разбираться во множестве иноязычной информации, извлекать нужную информацию и адекватно ее оценивать, определяя области применения, теоретическую и практическую значимость для решения профессиональных задач.

Регулярное обращение к различным иноязычным источникам информации позволяет получать, накапливать и обновлять имеющиеся знания. Однако воспользоваться в полной мере всеми предоставляемыми возможностями под силу только курсанту, хорошо овладевшему английским языком.

Развитие современной поликультурной языковой информационной среды, детерминированное большим доступным количеством иноязычной информации, актуализирует вопрос и о готовности курсанта самостоятельно организовывать упорядоченное и результативное взаимодействие с данной средой в предстоящей профессиональной деятельности. Показателем такой готовности в нашем исследовании выступает качество обучения.

Одной из главных задач государственной политики в области повышения качества образования является формирование механизмов оценки качества обучения английскому языку курсантов, участие в международных

сопоставительных исследованиях путем создания прозрачной, объективной системы оценки индивидуальных образовательных достижений курсантов как основы перехода к следующему уровню образования.

Качество образования рассматривается как комплексный показатель, который обобщает все этапы развития личности, результаты учебно-воспитательного процесса, кроме того, это и критерий эффективности деятельности высшего военного образовательного учреждения, продукцией которого выступают качественно подготовленные в профессиональном плане офицеры, конкурентоспособные на рынке труда.

Качество образования представляет собой некую характеристику системы образования, которая отражает степень соответствия реальных достигаемых образовательных результатов обучающимися, условий образовательного процесса нормативным требованиям, социальным и личностным ожиданиям.

На основании Закона «Об образовании» Республики Узбекистан от 23 сентября 2020 года [1] качество образования – это комплексная характеристика образовательной деятельности и подготовки будущих специалистов, выражающая степень их соответствия государственным образовательным стандартам, государственным требованиям и потребностям определенных лиц, в интересах которых осуществляется образовательная деятельность, в том числе степень достижения планируемых результатов образовательной программе.

Важное значение в рамках диссертационной работы имеет рассмотрение понятия «качество обучения» как одной из основных категорий процесса образования.

Различные исследователи под качеством обучения понимают:

комплекс характерных компетенций, отражающих способность будущего специалиста осуществлять профессиональную деятельность, исходя из современных требований экономического развития страны на определенном уровне эффективности и профессионального успеха с пониманием социальной ответственности за результаты профессиональной деятельности [2];

основной показатель успеха и важнейшая системообразующая задача, и направление деятельности системы внутреннего управления, совокупность имеющихся характеристик и результатов образования, которые в состоянии удовлетворить потребности самих обучающихся, общества, заказчиков на образование [3];

краткое изложение основных задач и требований, прав и обязанностей, предъявляемых к различным специальностям [4].

В связи с этим необходимо отметить, что потенциал высшего военного образовательного учреждения, его возможности в области образовательной деятельности заключаются в способности обеспечения качественного образования, то есть в создании необходимых условий для повышения качества обучения и создании воспитательной среды.

Безусловно, в современном образовательном учреждении должна существовать современная, отвечающая требованиям общества система

повышения качества обучения, которая содержала бы в себе совокупность средств, гарантирующих достижение образовательных результатов в соответствии с заданными нормативами и стандартами современного общества.

Существующие в настоящее время системы повышения качества высшего образования в нашей республике ориентируются на стандарты и показатели эффективности. Основные элементы этой системы – это стандартизация процедуры лицензирования, аттестации и аккредитации, а также комплексное оценивание высших военных образовательных учреждений в целом и отдельных специальностей.

Анализ теоретических источников и руководящих документов показал, что качество обучения в системе образования республики и уровень его повышения зависят от эффективности коллективной деятельности профессорско-преподавательского состава высших военных образовательных учреждений, которые понимают, что концепция качества обучения строится на трех составляющих – качественных характеристиках курсанта, качестве содержания обучения и эффективности образовательных технологий.

Анализ научно-педагогической литературы позволил нам констатировать, что существующие в настоящее время различные методы повышения качества образования в высших образовательных учреждениях (метод проектов, кейс метод, метод портфолио и другие) не обладают единой методикой, позволяющей объективно оценивать качество образовательных достижений курсантов.

Несмотря на имеющиеся подходы к повышению качества обучения в разных странах, высшие военные образовательные учреждения, участвуя в интегративных процессах республиканского и международного масштаба, сохраняют свои лучшие традиции, достижения и перенимают опыт, качество которого подтверждено конкурентным преимуществом.

Изучение научной литературы показывает, что в национальной педагогике качество обучения курсантов высших военных образовательных учреждений принято рассматривать как интегральную характеристику показателей образовательных достижений курсантов, так и образовательного процесса вуза в целом. Однако, приходится признать, что несмотря на это, концепция качества образования находится на этапе зарождения, определяются подходы, формируются показатели, аспекты качества, ставится вопрос о критериях.

Основными задачами, стоящим перед любым высшим военным образовательным учреждением в области качества подготовки курсантов, являются следующие: 1) совершенствование критериев и систем комплексной оценки деятельности учебных заведений – лицензирования и государственной аккредитации; 2) разработка системы повышения качества образования.

Однако повысить уровень качества образования, усовершенствовать систему подготовки курсантов при помощи только изменения систем внешнего контроля и методов оценки деятельности образовательного учреждения невозможно. Качество формируется непосредственно деятельностью учебного

заведения и напрямую зависит от наличия внутренней системы гарантий качества образовательного процесса.

Качественным образование можно считать тогда, когда определенные достижения имеют не только высшие военные образовательные учреждения, профессорско-преподавательский состав, но и курсанты в качестве участников учебно-воспитательного процесса. В то же время недостаточная комплексная образовательная подготовка и личная незаинтересованность выпускников высших военных образовательных учреждений при возрастающих требованиях к качеству их подготовленности требует от педагогического состава высших военных образовательных учреждений разработки новых путей, обеспечивающих качественное обучение курсантов на основе инновационных методов, учитывающих образовательные достижения курсантов и возможность получения наиболее полного представления об их личностном и профессиональном развитии.

Таким образом, одной из главных задач государственной политики в области повышения качества обучения является формирование механизмов оценки качества и востребованности образовательных услуг с участием курсантов, участие в международных сопоставительных исследованиях путем создания прозрачной, объективной системы оценки индивидуальных образовательных достижений курсантов как основы перехода к следующему уровню образования.

Литература

1. Закон «Об образовании» Республики Узбекистан от 23 сентября 2020 года: lex.uz
2. <https://cyberleninka.ru/article/n/suschnost-soderzhanie-i-struktura-obschenauchnoy-kompetentsii-ekonomista>
3. <https://www.mgpu.ru/wp-content/uploads/2018/05/Nastolnaya-kniga-chlena-upravlyayushhego-soveta.pdf>
4. <https://www.google.com/search?q>

ГЛОБАЛИЗАЦИЯ В СИСТЕМЕ ОБРАЗОВАНИЯ

Намозова Умида Абдурафик кизи,

*преподаватель Самаркандского Сиабского медицинского техникума,
Самарканд, Узбекистан*

Равшанова Кумуш биби Кобил кизи,

*преподаватель Самаркандского Сиабского медицинского техникума,
Самарканд, Узбекистан*

Аннотация: В статье раскрывается влияние процесса глобализации на систему образования, современные требования, предъявляемые сегодня к системе, основные ее факторы, влияющие на развитие системы

Ключевые слова: глобализация, образование, личность, дидактика

В глобальном образовании система образования и образование становятся главными факторами, определяющими формирование личности, способной отвечать требованиям нынешнего и будущего общества. Образование должно непосредственно следить за развитием событий и новыми положениями на глобальном уровне, чтобы иметь возможность поддерживать постоянные изменения в обществе.

Концепция глобализации означает «сжатие мира и повышение осведомленности о мире». Глобализация подчеркивает пропорции, срочность и взаимозависимость проблем, стоящих перед международным сообществом, и влечет за собой глобальную реакцию в котором должен принять участие каждый житель планеты.

В рамках этих глобальных мер реагирования, образование становится главным фактором, определяющим формирование личности, способное отвечать требованиям современности и общества будущего.

Образование должно напрямую следовать за развитием событий и новыми положениями, чтобы иметь возможность поддерживать изменения в обществе, особенно на уровне профессиональной подготовки. Развитие и формирование взглядов, навыков, компетенций и знаний, необходимых для общения с другими, чтобы понять разнообразие человеческого рода и необходимость быть в курсе сходства между людьми и их связями, становятся конкретными целями интеграции в требования мирового общества. Феномен глобализации означало в нашей стране формирование новых моделей учебных программ, основанных на новом образовании, межкультурности и взаимозависимости обществ, образование, таким образом, становится систематизированным процессом.

Цель школы – формирование личности, адаптированной и адаптирующейся к социальной среде с ограниченными временными и пространственными рамками. Поэтому,

образование представляет собой способ-процесс, посредством которого люди учатся действовать в своей социальной среде, путем передачи норм и ценностей национальной культуры. Образование должно эффективно и широко передавать объем знаний и информации, необходимый в контексте новой цивилизации- глобализации, которая не подавляет в количестве, а способствует формированию личности на индивидуальном и общественном уровне.

Современная дидактика фокусируется на:

- стандартизация образования;
- возложение ответственности на учителя посредством обязательства пройти профессиональную подготовку программы периодически;
- студенческая ориентация;
- продвижение нового образования, межкультурности;
- подчеркивание важности интеграции выпускников на рынок труда;
- ориентация образования на компетенции, которые должны быть достигнуты посредством формирующих уроков, т.е. на обучение, ориентированное на цели (компетенции);

Образование должно указывать на трансформации постоянно меняющегося нового мира и обеспечивать людей знаниями, которые помогут им найти путь к самоутверждению и постоянному развитию.

ЛИТЕРАТУРА:

Turakulov, E. M., Mamatkulov, S. B., & Irbutaeva, N. D. (2024). PROFESSIONAL AND PERSONAL QUALITIES OF A MODERN TEACHER. World of Scientific news in Science, 2(4), 321-325.

Dilshodovna, I. N., Yusufzoda, I. P., & Muradullaevich, T. E. (2024). THE IDEA OF "COGNITIVE ACTIVITY": RETROSPECTIVE ANALYSIS. Journal of new century innovations, 51(2), 94-97.

Turakulov, E. M., Mamatkulov, S. B., & Irbutaeva, N. D. (2024). PROFESSIONAL AND PERSONAL QUALITIES OF A MODERN TEACHER. World of Scientific news in Science, 2(4), 321-325.

Ирбутаева, Н. Д., & Шадиева, Ш. Х. (2023). ДИАГНОСТИКА ОСТЕОПОРОЗА С ИСПОЛЬЗОВАНИЕМ ИММУНОГИСТОХИМИИ. Journal of Universal Science Research, 1(11), 342-355.

НАУЧНО-МЕТОДИЧЕСКИЙ ОПЫТ СОВРЕМЕННОГО ПРЕПОДАВАНИЯ ЛИТЕРАТУРЫ В ВЫСШЕМ ОБРАЗОВАТЕЛЬНОМ УЧРЕЖДЕНИИ

Пирматова Мадина Серик кизи,
соискатель УзНИИПН

Аннотация. В статье раскрыт методический опыт преподавания литературы на основе научно-обоснованных предложений.

Ключевые слова: методический опыт, поэтика, художественное произведение, преподавание, литература, научный подход.

Annotatsiya. Maqolada adabiyotni o'qitishning metodik tajribasi ilmiy asoslangan takliflar asosida ochib berilgan.

Kalit so'zlar: uslubiy tajriba, poetika, badiiy asar, o'qitish, adabiyot, ilmiy yondashuv.

Annotation. The article reveals the methodological experience of teaching literature based on scientifically based proposals.

Key words: methodological experience, poetics, work of art, teaching, literature, scientific approach.

26 июля 2023 года ЮНЕСКО выступила с настоятельным призывом к надлежащему использованию технологий в образовании [1]. Среди эффективных технологий и приемов обучения литературы в высшем образовательном учреждении можно выделить несколько видов, которые применяются преподавателями в целях повышения качества образования. Одним из широко используемых сегодня методов является метод проектов, используемых в различных вариантах, в том числе телекоммуникационные

проекты, тандем-проекты, творческие задания, эссе, виртуальная экскурсия, письменный круглый стол и др. Технология проектного обучения, изначально разработанная на основе идей гуманистического направления в образовании и воспитании, в настоящее время представляет собой интегрированный компонент структурированной системы образования, выдвигающей в приоритет переход от теоретических знаний к практике их применения, прагматическому воплощению творческих идей. Обучение строится с опорой на активность и заинтересованность студентами в приобретении знаний для применения в жизни, понимании целесообразности выполняемой деятельности. Основными требованиями к реализации проектной технологии являются актуальная исследовательская и творческая задача, решение которой требует интегрированных знаний и исследовательского поиска; значимость поставленной проблемы (когнитивная, практическая, теоретическая) связана с необходимостью получения конкретного результата; самостоятельность деятельности (индивидуальная, парная, групповая); структурированность содержания и поэтапность достижения результатов; применение исследовательских методов.

Проектная технология создает оптимальные условия для осуществления общения в процессе обучения литературы в высшем образовательном учреждении и, следовательно, развития ряда ключевых компетенций студентов. Общение является важным условием на всех стадиях работы над проектом: на подготовительном этапе в процессе совместной деятельности студентов по поиску и отбору необходимой, важной и интересной информации, в ходе выполнения, оформления и воплощения проекта в жизнь, активного обсуждения положительных сторон и недостатков конечного результата при подведении итогов проектной деятельности. Эффективность и успех взаимодействия участников проектной деятельности обеспечивается благодаря направляющей деятельности преподавателя, который устремляет мысль студентов в нужном направлении для дальнейшего самостоятельного поиска, предлагает рекомендации для решения задач. В результате студенты совместными усилиями решают проблему, используя интегрированные знания их разных областей для получения реального осязаемого результата. Групповое общение и взаимодействие сопровождается техническими средствами. Проект как конечный продукт индивидуальной или групповой работы студентов по планированию и осуществлению комплекса учебных и исследовательских заданий позволяет проанализировать и оценить умения студентов ориентироваться в информационном пространстве, организовывать свою когнитивную деятельность для конструирования собственных знаний в процессе поиска решения проблемных задач практической направленности; определить уровень сформированности аналитических способностей (выделять существенные связи, устанавливать и конструировать отношения между элементами информации, создавать целостный и дифференцированный образ ситуации и др.), исследовательских навыков и умений (выявлять проблему, ставить цели и задачи, задавать вопросы, формулировать гипотезу, предлагать

определения и толкования понятий и категорий, классифицировать, осуществлять наблюдения, делать умозаключения, подводить итоги и др.), навыков и умений практического мышления, основанного на накопленном жизненном опыте, восприятии, наблюдении и здравом смысле, и творческого мышления, созидающего новые решения проблемных ситуаций.

Одним из вариантов реализации проектной методики в преподавании литературы являются телекоммуникационные проекты, организованные посредством полилингвальной и поликультурной телекоммуникации – передачи и приема информации (звуковых и видеосигналов, изображений и других данных) на большие расстояния с помощью электронных средств связи. Особенностью телекоммуникационных проектов является привлечение и применение интегрированных знаний для единого представления тематики проблемы, соединение разных подходов к решению проблемы, создание виртуальной реальности как полноправного компонента междисциплинарного синтеза. Международные телекоммуникационные проекты требуют знания особенностей культуры партнера. В практике преподавания русской литературы телекоммуникационные проекты могут создаваться для осуществления совместного группового поиска и сбора информационных сведений в различных местностях для успешного решения поставленных проблем; разбора и сравнительного анализа полученных данных для выделения ключевых установок и тенденций; решения проблем с привлечением особых возможностей компьютерной телекоммуникации при условии тщательного предварительного согласования технических аспектов; создания электронных баз данных (совокупности систематизированных материалов для хранения, изменения, обработки), которые могут использоваться всеми участниками проекта; создания активно действующих образовательных сообществ; размещения электронных публикаций и т.п. Письменная активность студентов в виртуальном пространстве имеет социальную и личностную обусловленность, коммуникативно-прагматическую направленность; участие в таком виде проекта накладывает на студентов высокую ответственность за результативность взаимодействия, так как адресатами являются «удаленные» партнеры по общению. Динамичная природа сетевого общения, в котором исчезают пространственные пределы и ограничения образовательной среды и реальных условий взаимодействия, позволяет студентам сформировать новый опыт деятельности, так как язык используется в качестве инструмента трансляции, интерпретации и постижения содержания, сути и смысла, взаимодействия и сотрудничества. Разновидностью проектной деятельности в процессе преподавания литературы, направленной на развитие самостоятельности студентов как важного проявления интеллектуальной культуры личности будущих учителей, являются межкультурные тандем-проекты, в которых происходит процесс совместного изучения при личной встрече, а также удаленного и виртуального аудио, видео и текстового общения (etandem) через электронную почту, skype, социальные сети, видеоконференции, по телефону и другие современные медиа-средства без

прямого участия преподавателя. Преподаватель выполняет лишь роль консультанта, помощника и посредника на протяжении всего проекта. С целью отбора участников тандема по определенной теме, а также для стимулирования первоначального импульса к общению и преодоления возможных трудностей проводятся анкетирования и опросы. Индивидуальная и коллективная формы взаимодействия партнеров в рамках использования тандем-метода могут интегрироваться, иметь как спонтанный и естественный характер, так и быть строго спланированными, осмысленными и системными. Организация данных проектов позволяет расширить границы информационно-образовательного пространства изучения литературы, выйти за пределы учебной аудитории на уровень международного общения; узнавать, осознавать и принимать культурные различия тандем-партнеров, что способствует развитию таких важных личностных качеств, как толерантность, мультиперспективность, гибкость, эмпатия, ответственность за результаты деятельности и др. Рефлексия на когнитивном и аффективном уровнях позволяет участникам тандема определить и оценить ценный опыт личностного взаимодействия и межкультурного общения.

Вебквест как сценарий организации проектной деятельности является эффективным интерактивным заданием на основе компьютерных систем, обладающих такими возможностями, как гипертекстность и мультимедийность. Вебквест позволяет планировать и структурировать выполнение проекта, выстраивать алгоритм необходимых действий при организации работы над исследуемой проблемой; характеризуется такими особенностями исследовательской проектной деятельности, как самостоятельность участников, проблемность и ситуативность. Отбор материала для вебквеста предполагает критический анализ и осмысление приобретенной информации. Задания создаются на основе переработки информации (систематизация, синтез, выявление главного, интерпретация и трансформация).

Одним из приемов активизации внимания, развития фантазии и творческого воображения студентов являются задания на основе ключевых слов и терминов из текста художественного произведения. Например, на предтекстовом этапе студенты методом мозговой атаки предлагают толкование выделенных ключевых терминов, строят предположения об использовании данных слов в тексте, составляют собственный вариант текста с использованием предложенных опорных слов, а затем сопоставляют созданный ими текст с оригиналом. Эссе является одной из творческих форм самостоятельной письменной работы, в которой студент проявляет умение письменно излагать свои размышления и убеждения, личные впечатления по конкретной теме в свободном, индивидуально-авторском стиле. Эссе литературно-критического, философского, научно-популярного, историко-биографического характера представляет собой самостоятельный анализ заявленной темы, как с учетом концептуальных положений и аналитического инструментария интегрированных знаний (синтезированных в познавательной практике продуктов восприятия, рационального и иррационального

мышления, сознательной и бессознательной активности) так и, в большей мере, индивидуальных суждений, собственного отношения и понимания учебной дисциплины. Написание эссе способствует развитию самостоятельного творческого мышления, умения четко и грамотно излагать собственные мысли, структурировать информацию, акцентировать внимание на основных понятиях, давать аргументированные обоснования и доказательные выводы, приводить соответствующие примеры из личного опыта и проводить причинно-следственные связи. В практике преподавания литературы можно использовать 5-минутное эссе (например, в конце занятия для подведения итогов, рефлексии по изученному материалу в качестве обратной связи для преподавателя), 10-минутное эссе (изложении мыслей на предложенную тему в свободной форме после прочтения или прослушивания текста), сочинения более продолжительные по времени, большего объема и трудоемкости.

Письменный круглый стол является коллективной формой работы творческой направленности по изучаемой теме. Студенты делятся на группы из трех человек и распределяют ролевые позиции (1 – представление основного замысла и идеи во вводной речи; 2 – объяснения, комментарии, поиск ответа на проблемный вопрос, дальнейшее развитие темы; 3 – подведение итогов и обобщение выводов). В ходе совместной работы участники постепенно меняются ролями, каждый студент поэтапно выступает во всех позициях; затем происходит чтение получившихся текстов и их совместное обсуждение.

Организация «Виртуальных экскурсий» делает процесс преподавания литературы как более увлекательным и эмоциональным, так и информационно-насыщенным, коммуникативно-познавательным и проблемно-творческим. Все организационные этапы виртуальной экскурсии (выбор объекта исследования, поиск информации об изучаемом объекте, формулировка основной проблемы и сопутствующих задач, составление плана действий, выбор формы отчетности и наглядности для представления результатов экскурсии (презентация, путеводитель, буклет или минифильм), публичное представление конечного результата собственной деятельности) происходят при условии обеспечения индивидуализации и дифференциации обучения, когда студент самостоятельно определяет ключевую проблему, подбирает и осмысливает тематический материал, формулирует основную идею работы, выделяет главные аспекты для изучения. При работе с литературным материалом творческие задания могут быть представлены в следующих видах: представить творческий пересказ произведения (замена действующих лиц, времени и места сюжетного развертывания событий, изложение последовательности и связи отдельных событий и сюжетной линии от 1-го, 2-го лица и др.); драматизировать отрывок; моделирование сюжета пересказываемого художественного произведения с помощью наглядности, схематических планов, моделей обложки и иллюстраций книги; изменить роль и позицию повествователя (т.е. представить события с разных точек зрения от лица различных героев художественного текста; выполнить художественный анализ отрывка из литературного произведения; преобразовать жанр текста

(поэтическое произведение представить в прозаической форме, содержание прозаического текста изложить в стихах); написать сценарий спектакля или документального фильма на основе прочитанного произведения; написать письмо литературному герою; сочинить продолжение истории; придумать пародию по поводу прочитанного художественного текста; представить ассоциации по поводу прочитанного в стихах; подвергнуть анализу поступки литературных героев и описанные события на основе приобретенного личного опыта; разыграть вместе с другими студентами беседу с литературным героем, провести интервью с автором произведения; изменить начало или конец истории; провести аналогию с судьбами героев из литературных произведений в русской литературе, найти сходства и различия характеров и обстоятельств, объяснить влияние исторической эпохи на описанные события; выполнить обложку книги и иллюстрации к прочитанному тексту и др. Созданный студентом оригинальный художественный текст (сочинение, стихотворение, сценарий, письмо, художественный перевод и др.) отражает переход от этапа восприятия культурных ценностей на уровень создания произведений, отражающих проблемы нравственных и эстетических идеалов, авторские убеждения и позицию студента не только как читателя, но и создателя культурных ценностей.

Творческие сочинения представляют собой стремление и попытку осмыслить свою жизнь, современную историческую реальность, это по А.Эльяшевичу «способ рассказать о мире через себя и о себе с помощью мира» [2]. Творческая деятельность студентов педагогических направлений подготовки бакалавриата на основе литературных произведений имеет особую значимость для выявления и развития креативных и творческих способностей, формирования установки на непрерывное самосовершенствование и обогащение духовного мира личности будущих учителей.

Литература

1. <https://www.unesco.org/gem-report/ru/articles/yunesko-vystupila-s-nastoyatelnyim-prizyvom-k-nadlezhaschemu-ispolzovaniyu-tekhnologiy-v-obrazovanii>
2. <https://refdb.ru/look/2351540.html>

O‘QUVCHILARDA O‘QUV STRATEGIYALARIGA O‘RGATISH KO‘NIKMALARINI RIVOJLANTIRISH TAMOYILLARI

Pulatova Muattar Kurakboyevna,

*Samarqand Davlat Universiteti tayanch doktoranti
muattarkurakboyevna@gmail.com*

Annotatsiya: Mazkur maqolada zamonaviy ta’lim shakllari miqyosiga kiruvchi o‘quv startegiyalari, pedagoglarning o‘quvchilarga sifatli bilim olishida ko‘makchilik kompetensiyasi, o‘quvchi o‘z ustida mustaqil ishlay olish ko‘nikmalarini rivojlantirishda pedagoglarning roli, o‘qituvchilar o‘zlarida yangi yondashuvlarni

shakllantira olishi va mavjud ko'nikmlarini rivojlantirish masalalari yuzasidan fikrlar bayon etilgan.

Kalit so'zlar: Oson o'quv uslublari, strategik yondashuv, strategiya, o'quv strategiyasi, ta'lim oluvchi, kasbiy rivojlanish, pedagogik maslahat.

Ta'lim oluvchi jamiyatda muvafaqqiyatga erishgan shaxs sifatida kamolga yetishi uchun o'z ehtiyojlari savfiga xorijiy tillarni o'rganish, bilim olish, ko'nikmalarni mustahkamlash kabi harakatlarni turmush tarzining ajralmas qismiga aylantimog'i lozim. O'quvchi ongida muntazam ravishda o'z ustida ishlash ko'nikmasini kundalik hayotiy ehtiyoj sifatida qabul qilinishida dastlabki turkini pedagog o'z vaqtida bera olishi muhim ahamiyatga ega. O'quv strategiyalari xorijiy til o'qituvchilariga boshlang'ich sinf o'quvchilarini o'quv strategiyalariga o'rgatishda quyidagi maqsadlarda yordam berishni nazarda tutadi: matnni o'qish va tushunish, loyihalar va yozma ishlarni bajarish, eslatmalar yozib olish, vaqtni boshqarish, tashkil eta olish, ma'lumotlarni o'rganish va eslab qolish, test topshirish, muammoni hal qilish, o'z-o'zini nazorat qilish.

Bugungi kunda maktablarda fan va texnologiyaning amaliy uyg'unlashtirilgan o'quv faoliyati zamonaviy ta'lim talablaridan biri sifatida barcha o'quvchilar bir xil tushuna olishi va tafakkurida ko'nikma hosil qila olishi uchun innovatsion o'quv strategiyalarini qo'llashni talab qilmoqda. O'quvchilarning o'zlashtirish darajasi bir xil bo'lmasligi nuqtai nazaridan kelib chiqqan holda, har bir o'quvchining o'z ehtiyojlariga alohida e'tibor qaratishni lozim topadi. Hamkorlik tamoyillari asosida tashkil qilingan o'quv faoliyati nafaqat tushuntirish, balki, ko'rsatish, savol bera olish, hayot bilan bog'lash, eng yuqori natijalar tahlili, fiziologik imkoniyatlar sarhisobi va boshqalarga asoslanadi. Ta'lim olishning har qanday turida an'anaviy, innovatsion, masofaviy-onlayn yoki mustaqil ta'lim turlarida o'quvchilarda o'zlariga akademik maqsadni qo'ya olishlari va mazkur maqsadga yetaklovchi individual harakat trayektoriyasini yarata olish ko'nikmasini shakllantirish masalasi o'zining yangi yechim va takliflarini kutmoqda. Kutilgan natijaga erishish yo'lida o'zlarini yo'naltirishlari va o'z-o'zini rag'batlantirish ko'nikmasini shakllantirishlari ham nazarda tutiladi.

O'quv strategiyalari o'quvchilar samarali o'rganish uchun foydalanadigan usullar hisoblanadi. O'quv strategiyasi akademik va akademik bo'lmagan sharoitlarda mazmunni yanada samarali o'zlashtirish yoki boshqa vazifalarni bajarish uchun ma'lum ko'nikmalarni tashkil qilish va ulardan foydalanishning individual usulidir. O'quv strategiyalari o'qituvchilarga ta'lim oluvchilarga ma'lum tarkib yoki ko'nikmalarni emas, balki qanday o'rganishni o'rgatish imkonini beradi. Bu o'quvchilarning o'quv jarayonining faol ishtirokchilari bo'lishini ta'minlashga yordam beradi. Strategik yondashuvga asoslangan jarayonda o'quvchilar o'qituvchidan ma'lumot olmaydilar va baholashdan passiv foydalanadilar, chunki ular o'quv jarayonining barcha jihatlarini qanday hisobga olishni o'rganadilar. O'quv strategiyalaridan bunday faol foydalanish o'quvchilarga ko'nikmalarni rivojlantirishga, o'ziga bo'lgan ishonchni oshirishga va o'rganish jarayonida motivatsiyani oshirishga yordam beradi. Strategiyalardan foydalanish o'z-o'zini o'rganishga yordam beradi va o'quvchilarga o'zlarining ta'limlari uchun

javobgarlikni o'z zimmlariga olishga yordam beradi. O'quv strategiyalaridan foydalanishdan maqsad - o'quvchining motivatsion yoki ruhiy holatiga hamda ularning yangi bilimlarni qanday tanlashi, egallashi, tashkil qilishi yoki birlashtirishiga ta'sir qilishdir.

Strategiyalar kommunikativ kompetentsiyani rivojlantirish uchun zarur bo'lgan faol, o'z-o'zini jalb qilish vositalaridir. Shuningdek, o'rganuvchilar tomonidan yangi ma'lumotlarni olish, saqlash, eslab qolish va ulardan foydalanish jarayonini yaxshilash uchun ishlatiladigan ko'plab ongli harakatlar hisoblanadi. O'quvchilar boshlang'ich sinflardagi ko'nikmalarni o'rganishdan ko'ra o'rta sinfdagi mazmunni o'rganishga o'tar ekan, ular darsliklardan ma'lumot o'qish, ma'ruza matnlari, o'z-o'zini boshqarish va yozma insholar, testlarda tushunishni ifodalash uchun ortib borayotgan talablarga duch kelishadi. Yuqori sinflarga o'tganlarida esa ular mavzuga emas, balki amaliyotga e'tibor berishni boshlaydilar. Ular vazifalar yoki muammolarni hal qilish uchun vaqt va kuch sarflash uchun ko'proq motivatsiyaga ega bo'lishi kutiladi. Strategik yondashuvning motivation aspektlari funksional jihatdan samarali natijalarga ega bo'lishda asqotishi nazarda tutiladi.

O'quv strategiyalarini tasniflashning ko'plab usullari mavjud. Strategiyalarni kognitiv, metakognitiv qobiliyatlarni o'rganishga asoslangan toifalarga bo'lish mumkin. Bugungi kunda ta'lim jarayoniga asoslangan strategik yondashuvlarning aksariyati til o'rganish uchun moslashgan bo'lsa-da, ulardan barcha fanlarni o'qitishda foydalanish o'quv strategiyalarining murakkabligini tushunish uchun yaxshi asos yaratgan holda, funksoinal ahamiyatni ochib berishga hizmat qiladi. Darsdan oldin, dars vaqtida hamda darsdan so'nggi mashg'ulotlarni asoslaydigan ma'lum amaliyotlar trayektoriyasi jihatidan mazmunni bilishga qaratilgan amallarga asoslangan yondashuv quyidagi ko'rinishlarda amalga oshirilishi mumkin:

Rejalashtirish strategik yondashuv - individual o'rganish uslubi yoki ijobiy o'rganish strategiyasi;

Eksperimental strategik yondashuv - yangi ma'lumotlarni tartibli tizimga aylantiradigan va uni doimiy ravishda qayta ko'rib chiqadigan uslubiy, ammo moslashuvchan yondashuv;

Monitoring strategik yondashuvi - o'z-o'zini boshqarish va ma'lumotdan foydalanishga tanqidiy sezgirlik. Sinfdagi o'qituvchi uchun o'quv strategiyalarini tanlash barcha o'quvchilar muhim. O'quvchilar tomonidan strategiyalardan qanday foydalanilishni va o'qituvchilar tomonidan o'rgatilishi va qo'llab-quvvatlanishi, ushbu o'quv strategiyasini guruhlashni yanada osonlashtiradi. Ushbu strategiyalarni ba'zida menejment ko'nikmalari va o'qishni tushunish singari tushunchalar bilan o'qituvchilar ochib beradi.

O'quvchilar turli xildagi xarakter-xususiyatlariga, psixologik jihatlariga ega bo'lishi sababli turlicha yondashuvni talab etishadi. Bu holat sinfdagi har bir o'quvchiga individual o'quv strategiyalarini talab qiladi. Darhaqiqat, sinfdagi o'quvchilar iqtidorli yoki o'ta iqtidorli bo'lishi mumkin. Bolalarning qaysi sohalarida yuqori ishlash qobiliyatlarini tahlil qilib, ularning intellektual, ijodiy, badiiy (tas-viriy va ijro san'ati), yetakchilik imkoniyatlari yoki muayyan akademik sohalar (tabiiy, aniq, ijtimoiy tadqiqotlar) va odatlariga qarab samarali yondashuvlar belgilanadi.

Foydalanilgan adabiyotlar ro‘yxati:

Ibragimov A.A. Xalq ta’limi xodimlari malakasini oshirish tizimini modernizatsiyalash parametrlari. – T.: “NAVRO‘Z” 2019.

Ibragimov A.A. Pedagog xodimlar kasbiy kompetentligini takomillashtirishga ilmiy-metodik hamrohlikning pedagogik-psixologik xususiyatlari // O‘zMU xabarlari. – Toshkent, 2017. – №1/5. (13.00.00; №15).

Muslimov N.A. va boshqalar. Kasb ta’limi o‘qituvchilarining kasbiy kompetentligini shakllantirish texnologiyasi.–T.: “Fan va texnologiya”, 2013.

Musurmanov R. Pedagogik tajriba-sinov ishlarini joriy etish mexanizmlari. - T.: “O‘zPFIT” , 2013.

Савинова Л.Ф. Современные модели повышения квалификации: опыт, проблемы, перспективы // Научные обеспечение системы повышения квалификации кадров. – Челябинск, 2013.

ТАРЖИМАДА ЛУҒАТЛАРНИНГ АҲАМИЯТИ – ХХІ АСР ТАЪЛИМИНИНГ ДОЛЗАРЪ МУАММОЛАРИ СИФАТИДА

Рустамова Дилшода Зарифбой кизи,
ЎзМУ талабаси

Имяминова Шухратхон Салижановна
илмий рахбар, ЎзМУ профессори

Аннотация. Ушбу мақолада бевосита таржимада луғатларнинг аҳамияти ва таржима жараёнида нега ҳар хил турдаги луғатлардан фойдаланиш лозимлиги ҳақида сўз юритилади. Бундан ташқари, луғат таржимоннинг энг асосий ишчи қуроли эканлиги, луғатлардан фойдаланиш эса, бирор асарнинг таржимаси жараёнида фақат ва фақат фойда келтириши, яъни асарни тўлақонли адекват бўлишини таъминлаши ҳақида фикрлар юритилади. Ушбу мақолада таржима жараёнида луғатдан фойдаланишнинг сабаблари ва натижалари ҳақида сўз юритилади.

Калит сўзлар: бевосита таржима, луғат, икки тилли луғат, синоним-антоним луғатлар, фразеологизмлар луғати, имло луғати, оғзаки таржима, ёзма таржима, калка, муқобил вариант, адекват таржима.

Аннотация. В данной статье говорится о важности словарей при прямом переводе и о том, почему в процессе перевода необходимо использовать словари разных типов. Кроме того, считается, что словарь является важнейшим рабочим инструментом переводчика, а использование словарей приносит пользу в процессе перевода произведения, то есть обеспечивает полную адекватность произведения. В данной статье рассмотрены причины и последствия использования словаря в процессе перевода.

Ключевые слова: прямой перевод, словарь, двуязычный словарь, синоним-антонимические словари, фразеологический словарь,

орфографический словарь, устный перевод, письменный перевод, альтернативный вариант, адекватный перевод.

Abstract. This article talks about the importance of dictionaries in direct translation and why it is necessary to use different types of dictionaries in the translation process. In addition, it is believed that a dictionary is the most important working tool of a translator, and the use of dictionaries only brings benefits in the process of translating a work, that is, it ensures the complete adequacy of the work. This article examines the reasons and consequences of using a dictionary in the translation process.

Key words: direct translation, dictionary, bilingual dictionary, synonym-antonym dictionaries, phraseological dictionary, spelling dictionary, oral translation, written translation, alternative version, adequate translation.

Авваламбор, таржимон бир матнни, хоҳ илмий, хоҳ бадий матн бўлсин, уни таржима қилиш жараёнида унга, албата, луғат сув ва ҳаводай зарур бўлади. Луғат – таржимоннинг асосий ишчи қуролидир.

Кўпгина олимлар луғатга қуйдагича таъриф бериб ўтишган: “Луғат бу – муайян тилда, унинг ҳудудий ёки ижтимоий лаҳжасида мавжуд бўлган у ёки бу ёзувчи асарларида учрайдиган сўзлар йиғиндиси [2, 64-б.]. Албатта, луғат маълум бир халқнинг тилини қанчалар бойлигини кўрсатиб бера олади, яъни луғатда сўзлар қанчалар кўп ва бой бўлса ана ўша тил шунчалар бой тил деб ҳисобланади. Юқорида келтириб ўтилган таъриф луғатнинг муайян бир турига тегишли халос. Луғат – сўзлар ёки морфема, сўз бирикмалари, иборалар ва бошқалар муайян тартибда жойлаштирилган, тавсифланувчи бирликлар, уларнинг келиб чиқиши, ёзилиши, талаффузи, услубий мансублиги, бошқа тилларга таржимаси билан кўпгина турларга бўлинади.

Шунинг учун луғат бир қатор ижтимоий вазифаларни ўз ичига олади: ўқувчига маълум бир воқеа-ҳодиса ҳақида маълумот беради; уни ўз ва ўзга тиллардаги сўзлар билан таништиради; тилни, унинг луғат таркибини такомиллаштиришда бевосита ёрдам беради.

Луғатларнинг қадим тарихига назар ташлайдиган бўлсак, тахминан XIII асрларга бориб тақалади. Дастлабки луғат тузувчилар китобга барча сўзларни киритишга уринмаган. Чунки уларнинг мақсади фақат қийин сўзларнинг маъносини излашдан иборат бўлган. Бу замонавий луғатларнинг бошланиш деб очаси эди [4, 89-б.].

Ҳозирги кунда аҳамият берадиган бўлсак, деярли барча соҳага оид луғатларни учратишимиз мумкин. Шу билан бирга бугунги кунга келиб таржимага оид соҳада ҳам луғатларнинг ўрни аҳамиятли даражада ўсиб бормоқда. Юқорида таъкидлаб ўтганимиздек, луғат таржимоннинг энг асосий қуроли сифатида қаралади. Таржима луғатлари асосан икки тилли ёки кўп тилли бўлиши ҳам мумкин. Аммо шуни эътиборга олиш лозим, луғат фақатгина ёзма таржима қилинаётган асар учун зарур. Оғзаки таржимон бўлса, ҳар қандай ҳолатда ҳам луғатдан фойдалана олиш имкониятига эга эмас, чунки хоҳлайсизми ёки йўқми оғзаки таржима жараёнида таржимон билмаган сўзини

луғатга қараб кўриб олиши учун вақт етмайди ундан ташқари вазият ҳам умуман буни тақозо қилмайди. Шу аснода оғзаки таржимоннинг иши қанчалар мураккаб эканлигини гувоҳи бўламиз, аммо юқоридаги каби вазиятларда эса, таржимон айтилаётган гапни бирор бир сўзининг маъносини билмай қолдими, унда ўша гапнинг умумий маъносидан келиб чиққан ҳолатда таржима қилинса анча мақсадга мувофиқ бўлади. Ёзма таржимон эса, албатта, луғатлардан фойдаланиши таржима қилинаётган асарларни янада бадиий ёки бўлмаса, оммавий, жиддий ва илмий бўлишига хизмат қилади.

Ёзма таржимон қўллайдиган луғатларнинг тури кўп. Мисол учун, икки тилли луғат, семантик луғат, фразеологизмлар луғати, синоним ва антонимлар луғати. Бу луғатлар орасидан таржимонга энг кераклиси бу, албатта, икки тилли луғатдир. Айниқса, бевосита таржима жараёнида икки тилли луғатларнинг ўрни катта. Бунинг сабаби шундаки, таржимон, аввало, бевосита, яъни аслий тилдан ўз тилига ўртада ёрдамчи тилларсиз таржима қилаётган жараёни кўриш мумкин. Чунки бу таржима жараёни орқали бир тилдан иккинчи тилга таржима қилинган асарни ўқувчига тушунарли бўлиш кафолати таъминланади. Тўлақонли адекват таржимага эришишда эса, юқоридаги каби луғатлар асосий рол ўйнайди.

Таржимон бир асарни бевосита таржима қилаётганида, нафақат икки тилли луғат балки бошқа кўплаб турлардаги луғатлардан фойдаланиши табиий ҳол. Яъни семантик, синоним-антоним, фразеологизм луғатлари ва бошқалар. Шу ўринда имло луғатлари ҳам аҳамиятли, таржима жараёнида бир тилдан иккинчи тилга бир сўзнинг тўғри ёзилиши ва берилиши эътиборга олиниши лозим. Имло луғатларга кирган сўз ва ибораларнинг изоҳи ҳам, таржимаси ҳам бўлмайди. Бундай луғат сўзларнинг ёзилишини имло қоидаларини ўз ичига олади. Тиллардаги ҳамма сўзларнинг ёзилиши имло қоидалари бир ҳил эмас ва мос тушмаслиги мумкин. Бу турдаги луғатлар истисно сўзларнинг орфографиясининг аниқлашда, айниқса, кўл келади. Таржима жараёнида ортиқча иккиланишларга йўл қўйилмаслик учун ҳам имло луғатлардан фойдаланиш мақсадга мувофиқ [3, 73-б.].

Бевосита таржима жараёнида, албатта, ўзига хос ўта бадиий, илмий, оммавий, журналистик ёки бўлмаса бир соҳага тегишли матнларни учратиш мумкин ва уларнинг таржимаси жараёнида эса, сўзларни стилистик жиҳатдан тўғри қўллай олиш эса, таржимондан катта маҳорат талаб қилади. Бу ҳолларда, албатта, синонимлар луғати ёрдамга келади. Синонимлар луғати, асосан, бир сўзнинг бир неча илмий, бадиий маъноларини ўз ичига мужассамлаган луғатдир. Таржимон ушбу ҳилдаги луғатлардан фойдаланиш орқали бадиий матнга яна эстетик ҳузур бағишлаши ёки бўлмаса илмий матнларни янада аниқ қилиб таржима қилиш имкониятига эга. Аммо шу томонини ҳам инobatга олиш лозимки, синонимлар луғатидан фойдаланиш пайтида бевосита таржима қилинаётган матннинг турига, яниким ўртача бадиий, ўта бадиий ёки илмий матн эканлигига алоҳида эътибор қаратиш лозим. Баъзи ҳолларда сўзнинг стилистик жиҳатдан нотўғри синонимларни қўллаши бевосита таржима

қилинаётган матнни ўқиш давомида маълум бир тушунмовчиликларга сабаб бўлишига олиб келади.

Бевосита таржима жараёнида махсус лингвистик луғатларнинг фразеологизмлар луғатлари ҳам муҳим ўрин тутаяди. Улар, асосан, бир тилли бўлиб маълум бир тилда келтирилган фразеологизмларни изоҳлаб келади [3, 75-б.]. Таржимонга бу турдаги луғатларнинг аҳамияти шундаки, таржима қилинаётган асарда бирор бир кўчма маъноли фразеологизмлар, яъни мақоллар, маталлар, жуфт сўзлар, афоризмлар, синтенслар, ҳикматли сўзлар учратилса, аввало, уларнинг маъносини билиб олиш лозим ва калка йўли билан эмас, балки асарни таржима қилинаётган тилдаги муқобил вариантини бериш мақсадга мувофиқ. Мисол учун, “sich etwas aus den Fingern saugen” фразеологизми ўзбек тилига “фактларга асосланмай ўйлаб топмоқ, тўқимоқ” деган маъноларга эга бўлиб тўла муқобил бўла олади [1, 37-б.].

Мақолларни таржима қилишда эса, икки йўналиш муҳимдир, яъни немис тилидаги мақол ўзбек тилидаги муқобили билан берилади ёки мақол сўзма-сўз таржима қилинади. Юқоридаги каби фразеологизм ва мақолларни таржима қилишда эса, немис ва ўзбек фразеологизм луғатларидан астойдил фойдаланиш таржима қилинаётган асарни янада адекват, тўлақонли таржима бўлишига хизмат қилади.

Ҳозирги замонавий асрда техниканинг нақадар ривожлаганлигини ҳатто таржима соҳасида кўришимиз мумкин ва булардан бири “Google translate” электрон луғати. Албатта, техника ишимизни енгиллаштириши, вақтимизни тежаш ва бир қанча қулайликлар олиб келиши мумкин дерсиз. Аммо, ҳар бир нарсанинг ёмон томони бўлгани каби, ушбу механик таржимоннинг ҳам баъзи бир камчиликлари мавжуд. Айниқса, бўлажак таржимон ёки етук таржимон ушбу техниканинг ёрдамидан уммуман фойдаланмаслиги лозим, чунки у ўз номи билан машина, машиналар на ҳис қила олади, на тўлиқ бир фикрлай олади. Улар фақатгина инсонлар томонидан киритилган сўз базасидан келиб чиқиб бирор нарсани таржима қилиши мумкин, лекин таржимон бадий асарни ёхуд насрий асарни таржима қилаётган жараёнида “Google translate” электрон луғатига мурожаат қилиши катта хато. Ундан афзали, ишончли луғат китобларга мурожаат қилиши мақсадга мувофиқ.

Сўзларни таржима қилиш ҳар доим катта қийинчиликдир ва таржимондан катта меҳнат, захмат талаб қилади, чунки турли тиллардаги сўзнинг маъно ҳажми кўпинча бир-бирига тўғри келмайди, ҳар бир тилда мажозий маънолар ўзига хос тарзда ривожланади. Бу ҳолатларда эса, таржимон фақатгина бир луғатдан эмас, балки луғатнинг бир неча турларидан фойдаланиши мақсадга мувофиқдир.

Хулоса қилиб айтганда, таржима соҳаси қанчалар қийин бўлмасин бу ишни сидқи дилдан бажариш маданиятимизнинг бир неча асрлардан буён йўқолмай ўз холича сақланиб қолишига оз бўлсада ҳисса қўшмоқда. Биз таржимонлар бирор асарни таржима қилиш орқали ўз маданиятимизни, урф-одатларимизни, тарихимизни бошқа халқларга тақдим этамиз. Нафақат тақдим этамиз ва, албатта, бошқа халқларнинг маданиятини ўзимизга олиб қирамиз. Бу

эса, яъни бошқа тиллардан таржима қилинган асарларни ўқиш инсонларнинг дунёқараши кенгайишига, кенг фикрлай олишига катта пойдевор бўлиб хизмат қилади. Шунинг учун ҳам таржимонлик улуғ касбдир, унинг машаққатларини эса, фақатгина ҳақиқий таржимон ўз бошидан кечира олади.

Адабиётлар

1. Борисова И.Ф., Имяминова Ш.С. Таржима назарияси ва амалиёти. – Т.: ЎзМУ, 2005.
2. Саломов Ғ. Таржима назарияси асослари. – Т.: Ўқитувчи, 1983.
3. Ғофуров И., Мўминов О., Қамбаров Н. Таржима назарияси. – Т.: Тафаккур бўстони, 2012.
4. Очилов Э. Таржима назарияси ва амалиёти. – Т.: ТДШИ, 2012.

ТА’ЛИМНИ RAQAMLASHTIRISH – XXI ASRDA TA’LIMNING DOLZARB MASALASI SIFATIDA

Хайдаров Зафар Абдихакимович,

Chirchiq oliy tank qo‘mondonlik muhandislik bilim yurti Quruqlikdagi qo‘shinlar havo hujumidan mudofaa kafedrasi boshlig‘i, dotsent, polkovnik

Annotatsiya. Maqolada ta’limni axborotlashtirish jarayonlarini tashkil etish, axborotni uzatish, qayta ishlash, to‘plash va saqlash, bilimlarni tartiblashtirish va avtomatizatsiyalash kabilarni nazarda tutuvchi quyidagi asosiy texnologiyalarni nazarda tutilgan.

Kalit so‘zlar: ta’lim jarayonini axborotlashtirish, axborot, jarayon, ta’lim, AKTni qo‘llab o‘qitish, masofaviy ta’lim texnologiyasi.

Аннотация. В статье представлены следующие базовые технологии, к которым относятся организация информационных процессов обучения, передача, обработка, сбор и хранение информации, классификация и автоматизация знаний.

Ключевые слова: информатизация образовательного процесса, информация, процесс, образование, обучение с использованием ИКТ, дистанционные образовательные технологии.

Abstract. In the article, the following basic technologies are provided, which include the organization of education information processes, information transfer, processing, collection and storage, knowledge classification and automation.

Key words: informatization of the educational process, information, process, education, ICT-supported teaching, distance education technology.

Ta’lim jarayonini axborotlashtirishda zamonaviy axborot-kommunikatsiya texnologiyalari bilan jihozlashda nafaqat o‘zimizda ishlab chiqarilayotgan texnik va dasturiy vositalar, balki chet elda aynan Koreya Respublikasida ishlab chiqarilayotgan texnik va dasturiy vositalardan foydalanilmoqda. Ta’lim tizimini, umuman, jamiyatning barcha sohalarini kompyuterlashtirishda, axborot texnologiyalari bilan taminlashda Koreya Respublikasi bilan hamkorligimiz juda katta samara bermoqda: o‘quvchilar bevosita ko‘rib bo‘lmaydigan jarayonlarni texnik vositalar yordamida kuzatadi, ya’ni vizual ko‘rish amalga oshiriladi; o‘quv

materiallari chuqurroq va mukammalroq o'zlashtiriladi; vaqt tejiladi; olingan bilimlar amalda qo'llaniladi va o'quvchilar xotirasida uzoq vaqt saqlanadi.

Ta'limni axborotlashtirish jarayonlarini tashkil etish axborotni uzatish, qayta ishlash, to'plash va saqlash, bilimlarni tartiblashtirish va avtomatizatsiyalash kabilarni nazarda tutuvchi quyidagi asosiy texnologiyalarni nazarda tutadi: 1) elektron darsliklar, trenajerlar, tyutorlar, laboratoriya praktikumlari, test tizimlaridan iborat kompyuterli o'qitish dasturlari. 2) Personal kompyuterlar, videotexnika, optik diskli axborot to'plagichlardan foydalanib yaratiladigan multimedia texnologiyalari bazasidagi o'qitish tizimlari. 3) Turli predmetlar sohalari foydalaniladigan intellektual va ekspert o'qitish tizimlari. 4) Bilimlar sohalari bo'yicha ma'lumotlar bazalari taqsimoti. 5) Elektron pochta, telekonferentsiyalar, lokal va regional aloqa tarmoqlari, ma'lumotlar almashuvi tarmoqlari. 6) Elektron kutubxonalar, tarqoq holdagi va markazlashgan nashriyot tizimlari. Lekin bu texnologiyalarni yaratishning va ular asosida ta'limni amalga oshirishning ilmiy, uslubiy, didaktik asoslarini ishlab chiqish dolzarb bo'lib turibdi.

Ta'kidlash joizki, bu texnologiyalar doirasidagi ayrim dasturiy va texnikaviy vositalar turli oliy ta'lim muassasalari, ixtisoslashgan tashkilot va firmalarda ishlab chiqilmoqda (odatda parallel, ko'pincha esa, bir-birini qaytargan holda). Lekin bu industriyani respublika miqyosida yagona metodika va yondashuv asosida, o'zaro moslikni ta'minlanishini nazarda tutib muvofiqlashtirib borishga juda katta zarurat va ehtiyoj sezilmoqda. Shu o'rinda mamlakatimizda Koreya Respublikasi bilan hamkorlikda amalga oshirilgan "O'zbekiston Respublikasi umumta'lim maktablarini axborotlashtirish" loyihasi doirasida tashkil etilgan Multimediya ta'lim dasturlarini rivojlantirish Markazi, buyurtmachi sifatida bunday muvofiqlashtirish ishlarini ham o'z zimmasiga olsa maqsadga muvofiq bo'lar edi [1].

Ta'limda raqamlashtirishni qo'llab o'qitishda yuqori samaraga erishilayotganini ko'rsatuvchi bir qator ilmiy izlanish va pedagogik eksperimentlarni ko'rsatib o'tish mumkin. Aytish joizki, bu izlanish va eksperimentlar epizodik, uzuq-yuluq xarakterga ega. Hozirgi kunda umumiy o'rta ta'limning biror o'quv fanini to'liq ravishda yoki uning qaysi qismini raqamlashtirishdan foydalanib o'tsa qanday samara berishini, yoki raqamlashtirishni qo'llashning pedagogik tamoyillarini, uning psixologik xususiyatlarini, uning bilish jarayoniga ta'sir qilish mexanizmi va omillarini, shuningdek, yana boshqa ko'p jihatlarini kompleks tadqiq qilish dolzarb bo'lib bormoqda.

Yuqorida izohlab o'tilgan muammo va masalalar yuzasidan bu yerda keltirilgan fikrlarni umumiyashtirib ta'kidlash mumkinki, ta'limda raqamlashtirishni izchil, sistemali va keng ko'lamda qo'llash masalasi va shu o'rinda raqamlashtirishning bu yo'nalishdagi cheksiz imkoniyatlari va qirralarini o'rganish va ta'lim jarayonida ulardan foydalanish mexanizmi, usul va uslublarini tadqiq qilish shu kunning dolzarb masalasi hisoblanadi. Bunday izlanishlar va ularning natijalari, ayniqsa, yangi axborot texnologiyalariga asoslangan masofaviy ta'limning ruhiga mos keladi va uni ro'yobga chiqarishning qudratli mexanizmiga aylanadi [2].

Raqamlashtirish ta'lim texnologiyasi an'anaviy pedagogik texnologiyalar o'rnini bosmaydi, balki faqat to'ldiradi. Raqamli ta'limni tashkil etish uchta asosiy o'zaro

bog'liq bo'lgan shakllar: maxsus o'quv materiallari to'plamini (qo'llanmalar, metodik ko'rsatmalar, masalalar to'plamlari) hamda o'quv, audio va videomateriallarni qo'llashni o'z ichiga oladigan keys texnologiyasi, o'qituvchining talabalar bilan lokal kompyuter tarmog'ida o'tkazadigan guruhli o'quv ishlari turli shakllaridan iborat bo'lgan lokal tarmoq texnologiyasi va global tarmoq texnologiyasidan iborat. Raqamli ta'limdan foydalanish sinf-dars, sinf-leksiya ta'lim shakllarini qo'llash doirasini qisqartiradi. Bilim olish jarayoni haqiqiy individuallashtirilgan xususiyatga ega bo'ladi, o'zini o'qitish shakli bo'lib qoladi.

O'quvchining ta'lim olishdagi faol roli kuchayadi, o'zini ijodiy namoyon etishi uchun an'anaviy ta'limga nisbatan yanada qulay sharoitlar yaratiladi. Ta'lim jarayoni sifat jihatidan yangi pog'onaga chiqadi, bunda yangi texnik vositalarni qo'llash bilan ta'limning yangi mazmunli imkoniyatlarini aniqlash va amalga oshirish mumkin bo'ladi. Kurs o'qituvchi – loyihachisi, albatta, ta'lim jarayonida ishtirok etishi va o'quvchilar bilan faol aloqada bo'lishi kerak [3].

Uning asosiy vazifasi – Internetda ta'lim muhitini va unga zarur metodik materiallarni yaratishdan iborat. Ushbu vazifani hal qilish uchun o'qituvchi kompyuter dasturi ssenariysini ishlab chiqishni, masofali ta'lim o'z texnologiyasini yaratishni, internetda faol ishlashni bilishi va unga kerakli axborotlar joylashtirilgan serverni, o'z hamkasblari bilan aloqalar olib borishni bilishi kerak. Masofaviy ta'lim umumiy ta'limdan o'quvchilarning mustaqil ishlashlariga yo'naltirilganligi bilan farq qiladi. O'quv-metodik qo'llanmasi alohida funksional vazifalarni bajaradi. Avvallari foydalanilgan o'quv darsliklari va o'quv qo'llanmalaridan masofali ta'limda foydalanish murakkab bo'ladi, chunki ular yordamida fanni mustaqil o'rganish ancha qiyin, hozircha maxsus ishlab chiqilgan o'quv-metodik, o'quv-amaliy qo'llanmalar mavjud emas yoki endi ularni yaratishga harakat qilinmoqda [4]. Har bir kurs uchun o'quv-metodik qo'llanmasi ishlab chiqishda fan bo'yichahamda muammoli yondashishdan ham foydalanish mumkin. O'quv jarayoni amaliyotchi pedagoglar o'qitishlari xususiyatlarini hisobga olib quriladi.

Elektron darsliklar ikki qismdan: nazariy va metodik qismdan iborat bo'lishi mumkin.

Nazariy qism – bu fan bo'yicha asosiy mavzular va tushunchalarni ochib beruvchi, eng yangi adabiyotlarda taqdim etilgan materiallarni umumlashtiruvchi referativ sharhli xususiyatdagi matndan iborat bo'ladi.

Metodik qism – bu bilimlarini namoyon etish, ularni tizimlashtirish va umumlashtirish, malakalarni ishlab chiqishga mashqlar va shu kabilar to'plamidir. Bilim, malaka va ko'nikmalarini mustaqil o'zlashtirish va mustahkamlash uchun topshiriqlarni tuzishda qator didaktik uslublardan foydalaniladi.

Masofaviy ta'lim tizimiga moslashtirilgan o'quv kurslarini ishlab chiqishda ularga ba'zi umumiy talablar qo'yiladi: har bir kursning nomi, uning mazmuni va hajmi davlat standartiga mos bo'lishi kerak (faqat agar ushbu kurs o'quv rejasi doirasidan chiqmasa); kursning butun mazmuni ma'lum tartibda tuzilgan mavzular bo'yicha taqsimlanadi; har bir mavzu bir necha o'quv modulidan iborat bo'ladi: kurs mavzulari ba'zi hollarda bo'limlarga guruhlashtiriladi: har bir kurs o'quv materiali ma'lum konsepsiyani (ochiq g'oyalar tizimi) amalga oshirib aniq mantiqiy ketma-

ketlikda tuziladi, materialni lo‘nda konseptual bayon etilishi masofali kursning oddiy darslik yoki o‘quv qo‘llanmasi elektron versiyasidan muhim farqi hisoblanadi: kursning materiali uning o‘rganilishi o‘quvchini doim mustaqil bilim olishga rag‘batlantiriladigan qilib tuziladi; o‘quv-metodik kompleksi tushuntirish xati, kurs mazmuni, adabiyotlar ro‘yxativa boshqalarni o‘z ichiga oladi.

Kurs bo‘yicha qo‘llanma quyidagilar: foydalanish bo‘yicha qo‘llanma, uning tuzilishi, mualliflar haqida qisqacha ma‘lumot, to‘plamni tuzishda qaysi o‘quv qo‘llanmalaridan foydalanganligi hamda kurs maqsadlari, vazifalari, dastur tuzilishi, yakuniy nazoratga tayyorlanish savol va topshiriqlaridan tashkil topadi.

Mavzular va modullarga kirish – mavzu asosiy tezislarni, materialning asosiy mazmunlarini ko‘rsatib o‘tishdan tashkil topadi. O‘quv materiali nazariy materialni va tushunchalarni bayon etishdan boshlanadi, keyin esa, muallifning tushuntirishlari va misollariga o‘tiladi. Mualliflar asosiy materialni qisqa va tushunarli bayon etishlari kerak. Chuqur o‘rganish uchun material hamda ikkinchi darajali tavsilotlar va yordamchi ma‘lumotlar talaba istagan vaqtda tanishishi mumkin bo‘lgan qo‘shimcha materialga kiritilishi kerak. Asosiy material maksimal darajada ko‘rgazmali shaklda taqdim etilishi kerak. Axborot va qo‘shimcha material talaba asosiy o‘quv materiali bilan ishlashini ta‘minlash uchun zarur va yetarli darajadagi hajmda taqdim etilishi kerak [5]. Quyidagilar qo‘shimcha (ma‘lumotli) material sifatida ishtirok etishi mumkin: glossariy – terminologik lug‘at; matn bo‘yicha tushuntirish ta‘riflari; tavsiya etiladigan qo‘shimcha adabiyotlarga normativ baza va ilovalar; ma‘lumotlar; amaliyotdan misollar; vaziyat tahlili; amaliy o‘yinlar.

Talabaning asosiy ish shakli – o‘quv materiallari bilan mustaqil shug‘ullanish. Shu bilan birga, ularni o‘quv rejasi asosida o‘rganish ko‘zda tutiladi. Axborot materiallari lavhalari (o‘quv modullarining) savollar va topshiriqlar bilan beriladi, ularga javob berib, talabalar materialni o‘zlashtirilganlik darajasini nazorat qiladilar va o‘zlarining ish vaziyatlarini tahlil qiladilar.

Adabiyotlar

1. Uzluksiz ta‘lim tizimi uchun o‘quv adabiyotlarining yangi avlodini yaratish
2. Hamdamov R., Begimkulov U., Tayloqov N., Ta‘limda axborot texnologiyalari. Oliy ta‘lim muassasalari uchun. -T.: 2010, 120 b.
3. Hamdamov R., Parpiyev A., Maraximov A., Begimkulov U., Bekmuradov M., Tayloqov N. Elektron o‘quv uslubiy majmualar: Oliy ta‘lim muassasalari uchun. – T., 2008. – 144 b.
4. Hamdamov R., Parpiyev A., Maraximov A., Begimkulov U., Bekmuradov M., Tayloqov N. Elektron universitet. Masofaviy ta‘lim texnologiyalari: Oliy ta‘lim muassasalari uchun. – T., 2008. – 196 b.
5. Safoyev B.O‘. Zamonaviy ta‘lim texnologiyalari: O‘quv-uslubiy qo‘llanma. – T., 2006.

INSON KAPITALINI RIVOJLANTIRISH VA O'ZGARISHLARNI BOSHQARISH O'RTASIDAGI BOG'LIQLIK

Mansurov Farrux Najmitdinovich,

Samarqand viloyati pedagoglarni yangi metodikalarga o'rgatish milliy markazi Pedagogika, psixologiya va ta'lim texnologiyalari kafedrasida o'qituvchisi e-mail: farruxmansurov@gmail.com

Annotatsiya: Ushbu maqolada inson kapitali tushunchasi va uni rivojlantirish yo'llari, o'zgarishlar strategiyasi, xodimlarning moslashuvchanligini oshirish, tashkilot ichida xodimlar aloqasini mustaxkamlash, xodimlar motivatsiyasini oshirish haqida so'z yuritiladi.

Kalit so'zlar: inson kapitali, o'zgarishlar, motivatsiya, tajriba, ko'nikma, kommunikatsiya, keys.

Аннотация: В данной статье рассматриваются понятие человеческого капитала и пути его развития, стратегия изменений, повышение гибкости сотрудников, укрепление отношений между сотрудниками внутри организации и повышение мотивации сотрудников.

Ключевые слова: человеческий капитал, изменения, мотивация, опыт, навыки, общение, кейс.

Abstract: This article discusses the concept of human capital and ways of its development, change strategy, increasing employee flexibility, strengthening employee relations within the organization, and increasing employee motivation.

Key words: human capital, changes, motivation, experience, skills, communication, case.

Zamonaviy dunyoda tashkilotlar, korxonalar va muassasalar tez o'zgaruvchan atrof-muhit sharoitlariga doimiy ravishda moslashish zarurati bilan duch kelmoqdalar. Iqtisodiy, ijtimoiy va texnologik o'zgarishlar kompaniyalardan moslashuvchan bo'lishni va qiyinchiliklarga tezda javob berishni talab qiladi. Shu nuqtai nazardan, inson kapitali o'zgarishlarni muvaffaqiyatli boshqarish uchun hal qiluvchi omilga aylanadi. Ushbu maqola inson kapitalini rivojlantirish va o'zgarishlarni boshqarish o'rtasidagi munosabatlarni nazariy jihatlarni ko'rib chiqadi, amaliy misollar va tashkilotlar uchun tavsiyalar beradi. Inson kapitali bu shaxslar tomonidan olingan bilimlar, ko'nikmalar, malakalar va boshqa xususiyatlarning yig'indisi sifatida ta'riflanishi mumkin, bu ularning samaradorligi va tashkilotga foyda keltirishiga yordam beradi. Inson kapitali bir nechta asosiy komponentlarni o'z ichiga oladi:

Ta'lim va o'qitish: Rasmiy ta'lim darajasi va xodimlarning doimiy kasbiy tayyorgarligi. Ta'lim—bu insonning bilimi, ko'nikmalari va qobiliyatlarini rivojlantirishga qaratilgan uzluksiz jarayondir. Ta'lim jarayoni rasmiy va norasmiy muhitlarda amalga oshirilishi mumkin, masalan, maktablarda, universitetlarda, kasb-hunar kollejlarda yoki kundalik hayotda. Ta'limning asosiy maqsadi – insonlarni jamiyatda muvaffaqiyatli faoliyat yuritish uchun zarur bo'lgan bilimlar va ko'nikmalar bilan ta'minlashdir. O'qitish – bu bilim, ko'nikmalar va qobiliyatlarni boshqalarga yetkazish jarayonidir.

2. Ko'nikma va malakalar: Ta'lim va tajriba orqali olingan amaliy va nazariy ko'nikmalar.

Ko'nikmalar 2 xil bo'ladi

a) shaxsiy ko'nikmalar: muloqot ko'nikmalari, vaqtni boshqarish, muammoni hal qilish, moslashuvchanlik, tanqidiy fikrlash.

b) professional ko'nikmalar: liderlik, texnik ko'nikmalar, loyiha boshqaruvi, moliyaviy ko'nikmalar.

3. Ijodkorlik va innovatsiya: Yangi g'oyalar va yechimlarni ishlab chiqish qobiliyati.

O'zgarishlarni boshqarish bu tashkilotni hozirgi holatidan istalgan kelajakdagi holatiga o'tkazish uchun tizimli yondashuvga asoslangan jarayo bo'lib, bir necha asosiy bosqichlarni o'z ichiga oladi:

1. O'zgarishlar zarurligini anglash: tashkilotning barcha darajalarida o'zgarishlar zarurligini tan olish va anglashdan iborat.

2. O'zgarishlar strategiyasini ishlab chiqish: Maqsadlar, vazifalar va o'zgarishlarga erishish yo'llarini aniqlash.

3. Manfaatdor tomonlarni jalb qilish: o'zgarishlar jarayoniga xodimlar va boshqa manfaatdor tomonlarni faol jalb qilish.

4. O'zgarishlarni amalga oshirish: Rejalashtirilgan o'zgarishlarni amalga oshirish bo'yicha aniq qadamlar va harakatlar.

5. O'zgarishlarni baholash va mustahkamlash: Natijalarni baholash va erishilgan o'zgarishlarni mustahkamlash choralari ko'rish.

Inson kapitalini rivojlantirish xodimlarning moslashuvini yaxshilaydi, bu o'zgarishlarni muvaffaqiyatli boshqarish uchun kalit hisoblanadi. Yuqori darajadagi bilim va malakaga ega bo'lgan xodimlar yangi sharoitlarga tez moslasha oladilar, yangi texnologiyalar va ish uslublarini o'zlashtira oladilar. O'z xodimlarini o'qitish va rivojlantirishga sarmoya kiritadigan kompaniyalar o'zgarishlarni muvaffaqiyatli amalga oshirish uchun sharoit yaratadilar. Tashkiliy madaniyatni mustahkamlash, inson kapitalini rivojlantirish innovatsiyalar va doimiy takomillashtirishga qaratilgan kuchli tashkiliy madaniyatni rivojlantiradi. O'zgarishlarni qo'llab-quvvatlovchi tashkiliy madaniyat o'zgarishlarni boshqarish jarayonida muhim rol o'ynaydi. Kompaniyaning qadriyatlarini hurmat qiladigan va o'zgarishlarga tayyor bo'lgan xodimlar o'zgarish jarayonining faol ishtirokchilari va tarafdorlari bo'lishadi. Inson kapitalini rivojlantirishga kiritilgan investitsiyalar xodimlarning faolligini va motivatsiyasini oshiradi. Ishga jalb qilingan g'ayratli xodimlar o'zgarishlar jarayonlarida faolroq ishtirok etadilar, o'z g'oyalari va yechimlarini taklif qiladilar, bu esa o'zgarishlarni muvaffaqiyatli amalga oshirishga yordam beradi. Yuqori darajadagi majburiyat o'zgarishlarga qarshilikni kamaytiradi, bu ko'pincha o'zgarishlarni boshqarishning asosiy muammolaridan biridir.

Yaxshi kommunikasiya, tashkilot ichidagi aloqalarni yaxshilashga yordam beradi. Kompaniyaning turli darajalari va bo'limlari o'rtasidagi samarali aloqa o'zgarishlarni muvofiqlashtirish va amalga oshirishni osonlashtiradi. Yuqori darajadagi muloqot qobiliyatiga ega bo'lgan xodimlar ma'lumotni yaxshiroq

tushunish va yetkazish qobiliyatiga ega, bu o'zgarishlarni muvaffaqiyatli boshqarish uchun muhim omil hisoblanadi.

Inson kapitalini rivojlantirish bo'yicha keys tadqiqotlari

1-misol: Google

Google o'zining innovatsiya madaniyati va uzluksiz o'rganishi bilan mashhur. Google o'quv dasturlari, ichki seminarlar va bilim almashish orqali inson kapitalini rivojlantirishni faol qo'llab-quvvatlaydi. Bu kompaniyaga texnologik muhitdagi o'zgarishlarga tezda moslashish va bozor yetakchisi bo'lib qolish imkonini beradi. Masalan, Google muntazam ravishda "innovatsion vaqt"ni, (vaqtning 20 foizini) yani xodimlarini kasbiy rivojlanishi uchun vaqt ajratadi, bunda xodimlar o'z loyihalari ustida ishlashlari mumkin, bu esa yangi g'oyalar va yechimlarni yaratishga yordam beradi.

2-misol: General Electric (GE) 1980 va 1990 yillarda Jek Uelch boshchiligida GE o'zining tuzilishi va strategiyasiga keng qamrovli o'zgarishlar kiritdi. Muvaffaqiyatning asosiy omillaridan biri o'qitish, maslahat berish va boshqaruv ko'nikmalarini rivojlantirishni o'z ichiga olgan yetakchilikni rivojlantirish dasturi bo'ldi. GE shuningdek, doimiy takomillashtirish va innovatsiyalar madaniyatini faol ravishda rivojlantirdi, bu esa kompaniyaga murakkab o'zgarishlarni muvaffaqiyatli amalga oshirish va moliyaviy faoliyatini yaxshilash imkonini berdi.

3-misol: IBM 2000-yillar boshida IBM o'sib borayotgan raqobat va IT xizmatlari bozoridagi o'zgarishlar sharoitida o'z biznesini qayta qurish zarurati bilan duch keldi. Kompaniya xodimlarni yangi texnologiyalar bo'yicha o'qitish, yetakchilik qobiliyatlarini rivojlantirish va innovatsion madaniyatni yaratishni o'z ichiga olgan inson kapitalini rivojlantirishga katta mablag' sarfladi. Bu IBM kompaniyasiga yangi biznes modeliga muvaffaqiyatli o'tish va bozordagi o'z mavqeini mustahkamlash imkonini berdi.

Tashkilotlar uchun tavsiyalar

1. Xodimlarni o'qitish va rivojlantirishga sarmoya kiritilsa, muntazam o'qitish va rivojlanish dasturlari inson kapitalini rivojlantirishga va xodimlarning moslashuvchanligini oshirishga yordam beradi.

2. Kuchli tashkiliy madaniyatni shakllantirish: Innovatsiyalar va doimiy takomillashtirishga qaratilgan madaniyatni saqlash xodimlarni o'zgarish jarayonlariga jalb qilib va ularning tashabbuslarini rag'batlantirib.

3. Samarali muloqotni ta'minlash: Kompaniyaning turli darajadagi bo'implari o'rtasida ochiq va samarali muloqot uchun sharoit yaratish aloqalarni yaxshilash zamonaviy texnologiyalardan samarali foydalanish imkonini beradi.

4. Xodimlarni faol rag'batlantirib borish, ularning yutuqlarini tan olish, martaba rivojlanishi imkoniyatlari va qarorlar qabul qilish jarayonlarida ishtirok etish orqali xodimlarning faolligi va motivatsiyasini oshirish uchun shart-sharoitlar yaratiladi.

5. O'zgarishlar strategiyasini baholash o'zgarishlarni amalga oshirish natijalariga muntazam ravishda kerakli tuzatishlarni kiritish, jarayonlarni yanada takomillashtirish uchun olingan ma'lumotlardan foydalanish mumkin. Inson kapitalini rivojlantirish va o'zgarishlarni boshqarish zamonaviy tashkilotlarning muvaffaqiyatli faoliyat yuritishi va rivojlanishida asosiy rol o'ynaydigan o'zaro

bog'liq jarayonlardir. O'z xodimlarining rivojlanishiga sarmoya kiritadigan kompaniyalar ko'proq moslashuvchanlik, innovatsiyalar va xodimlarni jalb qilish shaklida katta foyda oladi. Bu omillar o'zgarishlarni muvaffaqiyatli amalga oshirishga yordam beradi va bozorda raqobatdosh ustunliklarni ta'minlaydi. Shunday qilib, dinamik o'zgaruvchan tashqi muhitda barqaror o'sish va muvaffaqiyatga intilayotgan kompaniyalar uchun inson kapitalini rivojlantirish strategik ustuvor vazifa sifatida qaralishi kerak. Xodimlarni o'qitish va rivojlantirishga sarmoya kiritish, kuchli tashkiliy madaniyatni shakllantirish, kommunikatsiyalarni yaxshilash va faollik va motivatsiyani oshirish ushbu maqsadga erishishning kalitidir.

Adabiyotlar ro'yxati

1. Inson kapitali va o'zgarishlarni boshqarishning nazariy asoslari:

- Bekker, G. S. (1993). Inson kapitali: Ta'limga maxsus havola bilan nazariy va empirik tahlil. Chikago universiteti matbuoti.

- Shults, T. V. (1961). Inson kapitaliga investitsiyalar. American Economic Review, 51(1), 1-17.

2. Tushman, M. L. va O'Reyli, C. A. (1997). Innovatsiyalar orqali g'alaba qozonish: Tashkiliy o'zgarishlar va yangilanishlarni boshqarish bo'yicha amaliy qo'llanma. Garvard biznes maktabi matbuoti.

3. O'zgarishlarni boshqarish usullari: - Kotter, J. P. (1996). Yetakchi o'zgarish. Garvard Business Review Press.

TA'LIM JARAYONIDA MOBIL ILOVALARNING O'RNI VA AHAMIYATI

D. Xabibulloyev,

*mustaqil tadqiqotchi, O'zbekiston-Finlandiya pedagogika instituti
Tel.: 998935694944. dr.xabibulloyev@gmail.com*

Annotatsiya: Mazkur maqolada hozirgi kunda ta'lim tizimida o'qitish jarayonini, uni unumdorligini oshirishda mobil ilovalarning o'rnini va ahamiyati, afzalliklari va kamchiliklari, hozirgi dunyo mobil bozorida ta'lim uchun yaratilgan mobil ilovalari imkoniyatlari ham tahlil qilingan

Абстрактный: В данной статье анализируются роль и значение мобильных приложений в совершенствовании учебного процесса в системе образования, их преимущества и недостатки, а также возможности мобильных приложений, созданных для образования в условиях современного глобального мобильного рынка.

Annotation: This article analyzes the role and importance of mobile applications in improving the educational process in the education system, their advantages and disadvantages, as well as the capabilities of mobile applications created for education in the modern global mobile market.

Kalit so'zlar: mobil ilova, ta'lim sohasi, mobil qurilmalar, iPhone, Android, planshet, axborot texnologiya.

Ключевые слова: мобильное приложение, образование, мобильные устройства, iPhone, Android, планшет, информационные технологии.

Key words: mobile application, education, mobile devices, iPhone, Android, tablet, information technology.

Sayyoramizning ertangi kuni, farovonligi farzandlarimiz qanday inson bo'lib kamolga yetishi bilan bog'liq. Bizning eng asosiy vazifamiz, yoshlarning o'z salohiyatini namoyon qilishi uchun zarur sharoitlar yaratishdan iboratdir. O'zbekiston respublikasi prezidenti Sh.Mirziyoyev

Hozirgi kunda iPhone dan tortib, Android gadgetlargacha turmush tarzimizda muhim ahamiyat kasb etmoqda. Yurtimizda maktab o'quvchilaridan tortib katta yoshgacha bo'lgan mobil operatorlar foydalanuvchilarida aqlli telefon va planshetlardan foydalanayotganligini guvohi bo'lyapmiz.

Yuqori texnologiyalar asrida mobil ilovalardan kundalik hayotda foydalanish allaqachon oddiy narsaga aylanib ulgurdi.

Texnologiyalar rivojlanishining rivojlangan davridan beri ma'lumot olishning oddiy va arzon usullarini taqdim etishda davom etmoqda. Hozirgi vaqtda ma'lumot almashish har bir inson hayotining ajralmas qismiga aylanib ulgurdi. Telefonlar, planshet kompyuterlar, smartfonlar kabi qurilmalar esa raqamli hayotning asosiga aylandi. Texnologiyaning rivojlanishi bilan elektron qurilmalar tobora ko'proq prosessorlarni qabul qiladi, bu ularga tobora murakkab vazifalarni bajarishga, shuningdek, ko'proq ma'lumot oqimini qayta ishlashga imkon beradi. Mobil qurilmalardan keng foydalanish: Mobil telefonlar va planshetlar kundalik hayotimizning ajralmas qismiga aylandi. Aksariyat odamlar mobil qurilmalardan foydalanish imkoniyatiga ega, bu esa mobil ilovalardan foydalanishni ta'lim olishning qulay usuliga aylantiradi.

Moslashuvchanlik va harakatchanlik: Mobil ilovalar istalgan joyda va istalgan vaqtda ta'lim olish imkonini beradi. Talabalar ma'lum bir joyga yoki vaqtga bog'lanmagan holda materiallarni o'rganishlari, topshiriqlarni bajarishlari, o'qituvchilar va kursdoshlar bilan muloqot qilishlari mumkin.

Ta'lim olish imkoniyatini kengaytirish: Mobil ilovalar, ayniqsa, an'anaviy ta'lim tizimiga kirish imkoniga ega bo'lmagan odamlar uchun foydali bo'lishi mumkin, masalan, geografik masofa yoki cheklovlar tufayli. Ular chekka yoki kam ta'minlangan hududlarda, shuningdek, nogironlarga ta'lim olish imkonini beradi. Zamonaviy texnologiyalar va vositalar: Mobil ilovalar sun'iy intellekt, virtual va kengaytirilgan haqiqat, ma'lumotlar tahlili va ta'lim samaradorligi va sifatini oshirishga yordam beradigan boshqa vositalar kabi zamonaviy texnologiyalarni o'z ichiga olishi mumkin.

Mobil ta'lim (M-Learning) – bu vaqt makondan qat'i nazar mobil qurilmalar orqali o'qish imkoniyatidir. Mobil ta'lim – bu joylashgan o'rindan yoki o'quvchilarning joylashuvining o'zgarishidan cheklanmay mobil qurilmalar orqali elektron o'qishdir. Shunday qilib, o'quv jarayoni tashkiloti uchun zamon va makondan qat'i nazar mobil ta'lim mobil texnologiyani alohida, hamda boshqa axborot va aloqa texnologiyalari bilan birgalikda qo'llashni nazarda tutadi. Mobil texnologiyalar to'xtovsiz keng tarqalib bormoqda. Qurilmalar bozorida bunday qurilmalarning ko'plab turlari namoyish etilgan. Odatda mobil qurilmalar deganda

choʻntak komyuterlari, smartfonlar, planshetlar va mobil telefonlar tushuniladi, lekin odamlar kundalik faoliyatida ishlatuvchi boshqa har qanday ixchamlashtirilgan qurilmalar evaziga bu roʻyxatni kengaytirish mumkin. Mobil taʼlim odatda “tarkib boʻyicha yengil” deb hisoblanadi, va koʻproq oʻquvchilarga audiomaterillar yetkazib berishda, matnli xabarlar almashinuvida, soʻrovlarda qatnashishda, matnli chatlarda, konspekt qilish va koʻrishda ishlatiladi.

Mobil taʼlim – bu faqatgina nazariy ehtimollik emas ayni mavjud narsadir. Turli davlatlardan ishtirok etuvchilar va pedagoglar mobil qurilmalar yordamida keng marifiy resurslardan foydalanish imkoniga ega boʻladilar, axborotlarni muhokama qilish va axborotlarni boshqa oʻquvchilar bilan boʻlishishlari mumkin, hamkasblardan va oʻqituvchilardan madad olishlari shuningdek, samarali aloqani yoʻlga qoʻyishlari mumkin.

Mobil qurilmalarning afzalliklari: aloqa sifatini oshirish. Mobil qurilmalar oʻqituvchi va talaba oʻrtasida tez va sifatli aloqa oʻrnatishni osonlashtiradi. Talabalarning fikr-mulohazalari oʻqituvchilarga maʼlum bir talaba uchun talabalar faoliyatini alohida kuzatish imkonini beradi.

Har xil turdagi texnologiyalar bilan amaliy ish - nafaqat oʻrganilayotgan mavzu boʻyicha materiallarga, balki qoʻshimcha bilimlarga ega boʻlish, har xil turdagi texnologiyalardan foydalanish imkoniyati, bu oʻquvchilarning kerakli bilim darajasiga erishish imkoniyatini beradi.

Afzalliklarga qaramay, albatta maʼlum kamchiliklar ham mavjud:

Mobil ilovalardan foydalanishning oʻsishi bilan muloqotchanlik rivojlanishining pasayishi kuzatilmoqda, chunki talabalar va oʻqituvchi oʻrtasidagi aloqa minimallashtiriladi. Shuning uchun oʻqitishning bu shakli muloqot qobiliyatlari, ishonch, etakchilik, shuningdek, jamoada ishlash qobiliyati kabi fazilatlarni rivojlantirishga toʻsqinlik qiladi;

Ayrim hududlarda gadjetlardagi ilovalarning qulay ishlashidan foydalanish uchun zarur boʻlgan bepul Internetga ulanish bilan bogʻliq qiyinchiliklar, yuqori sifatli mobil ilovani ishga tushirish uchun kapital moliyaviy xarajatlar texnik qurilma bilan ishlash imkoni boʻlmaganda, materialni oʻrganishda, shuningdek, uni oʻzlashtirishda boshqa qiyinchiliklar paydo boʻlishi mumkin bir qator mobil ilovalarda mavjud boʻlmagan katta matn parchalarini oʻqishda diqqatni jamlashning yoʻqolishi.

Xulosa qilib aytish mumkinki, mobil ilovalardan fanlarni oʻqitishda foydalanish professor-oʻqituvchilar va talabalar uchun keng imkoniyatlar ochib beradi. Mobil ilovalar asosida taʼlim muassasalarida oʻquv jarayonini tashki qilish oʻquv materiallarini fanning soʻngi yutuqlari asosida tezkor tarzda yangilab borish bilan bogʻliq bir qator yangiliklar tugʻdiradi. Taʼlimni mobil ilovalar asosida oʻqitish koʻproq taʼlimning individuallashtirishiga olib keladi. Buning natijasida talaba oʻzini mustaqil izlanishi natijasida individual ishlash qobiliyati rivojlanadi, oʻzlashtirish koʻrsatkichlari rivojlanadi. Mobil ilovalar tarkibiga kiritilgan nazorat ishlari talabani oʻzlashtirish jarayonini monitoringini olib borishi bilan amaliy ahamiyatga egadir.

Foydalanilgan adabiyotlar

1. Lazizbek Olimovich Daminov and Jamoliddin Pardaboyugli Turdiev Zebo Sharipovna Tukhtaeva, Nigora Zakiraliyeva Sayfullaeva, Khurshid Nozimovich Khakimov The Importance of Game Technologies in the Training of Future Vocational Teachers on the Basis of Competent Approach// International Journal of Psychosocial Rehabilitation. – 2020. – №. 4. – С. 6669-6674

2. Хашими С. Разработка приложений для Android / С. Хашими, С. Коматинени, Д. Маклин. - СПб.: Питер, 2011. - 736 с.

3. Сайт разработки в AndroidStudio. - URL: <https:// developer.android.com> (дата обращения: 4.02.2018).

4. Ресурс для IT-специалистов. Хабра- Хабр. - URL: <http://habrahabr.ru/> (дата обращения: 4.02.2018).

GOOGLE FORM DA ONLAYN TEST VA SO‘ROV NOMALAR YARATISH ASOSLARI

Oqnozarov To‘lqin Jalilovich,

Samarqand viloyati pedagoglarni yangi metodikalarga o‘rgatish milliy markazi, Aniq va tabiiy fanlar metodikasi kafedrasida dotsenti, pedagogika fanlari bo‘yicha falsafa doktori (PhD). tel: +998937247062; e-mail: tulqinjalilovich@gmail.com.

To‘g‘izboyev Faxriddin Ulashovich,

O‘zbekiston-Finlandiya pedagogika instituti Matematika va informatika kafedrasida katta o‘qituvchisi tel: +99891-548-66-47; e-mail: tugizboyev0711@gmail.com

To‘xtayeva Mashhura Shuhratjon qizi,

O‘zbekiston-Finlandiya pedagogika instituti Matematika va informatika yo‘nalishi 3 bosqich talabasi.

Annotatsiya: Maqolada Google Forms platformasidan qanday foydalanish va unda qanday testlar va so‘rovnoma yaratish imkoni borligi haqida ma‘lumot beriladi.

Kalit so‘zlar: onlayn test, so‘rovnoma, platforma, Google, Docs, Sheets, Slides, savollar, javoblar.

The summary: The article will tell you how to use the Google Forms platform and what tests and surveys it is possible to create.

Key words: online test, survey, platform, Google, Docs, Sheets, Slides, questions, answers.

Hozirgi kunda jamiyatni rivojlanishining zamonaviy bosqichi fan, texnika va texnologiyani rivojlanishining innovasion modellariga o‘tish bilan xarakterlanadi. Bunda esa kompyuter, axborot va telekommunikatsion texnologiyalar katta mavqeyga va ahamiyatga ega bo‘ladi. Bunday sharoitda ta‘lim jarayonini kompyuterlashtirish, axborotlashtirish va raqamlashtirish muammolari muhim va dolzarb masalalardan biri bo‘lib hisoblanadi.

Ana shunday masalalardan biri onlayn test yoki so‘rovnomalar yaratish uchun zamonaviy axborot va kompyuter texnologiyalari vositalaridan keng foydalanish uslubiyatini yaratishdir.

Bugungi kunda onlayn test yoki so‘rovnomalar yaratishni tashkil etishga bo‘lgan qiziqish ortib bormoqda.

"Google Form da onlayn test va so‘rovnomalar yaratish" mavzusida maqolada Google Forms platformasidan qanday foydalanish va unda qanday testlar va so‘rovnomalar yaratish imkoni borligi haqida ma’lumot beriladi.

Google Forms, onlayn anketlar, so‘rovnomalar, va testlar yaratish uchun bepul xizmatdir. Bu xizmat, Google tomonidan taqdim etiladi va Google Docs, Sheets, va Slides bilan birgalikda ishlash imkoniyatini beradi. Google Forms, foydalanuvchilarga qulay interfeys orqali so‘rovnomalar va anketlar yaratish, ulashish, va boshqarish imkonini beradi.

Google Forms yordamida foydalanuvchilar qisqa javobli, bir tanlovli, ko‘p tanlovli, ochiladigan ro‘yxat, fayllarni yuklash va boshqa elementlar orqali shakllanadigan savollar yaratishadi. Shuningdek, foydalanuvchilar javoblar uchun nazorat panellari va ma’lumotlar statistikasini ko‘rishlari mumkin.

Google Forms foydalanuvchilar uchun oson, tez va bepuldir, shuningdek, natijalar avtomatik ravishda jamlangan va analiz qilinishi, qo‘shimcha qo‘llab-quvvatlash imkoniyatlariga ega. Bu xizmatni ishlatish uchun faqat Google hisobiga ega bo‘lish kerak.

Google Forms platformasidan foydalanish uchun quyidagi bosqichlarni amalga oshirishingiz kerak:

1. Google hisobga kiring: Google Forms xizmatidan foydalanish uchun google.com/forms manziliga kirish kerak.

2. Yangi shakl yarating: Forms sahifasida “Yangi shakl yaratish” tugmasini bosib yoki shakllar ro‘yxatidan birini tanlang.

3. Savol va elementlarni qo‘shing: Yangi shakl yaratilganda, sizga savollar va elementlar qo‘shish imkoniyati beriladi.

4. Shaklni tahrirlang va sozlang: Savollar, javob variantlari va qo‘shimcha tuzatishlar kiriting. Shaklni foydalanuvchining xoxishiga mos ravishda sozlash imkoniyatlari mavjud.

5. Shaklni tarqatish va ulashish: Shakl tayyor bo‘lganda, uni tarqatishingiz va unga kirishingiz mumkin. Ulashish havolasi yoki HTML kod orqali shaklni boshqa sahifalarda ulashish imkoniyatiga ega bo‘lasiz.

6. Javoblar va natijalar: Savollarga olingan javoblar va natijalar statistikasi Forms panelida ko‘rsatiladi. Bu yerda javoblarni ko‘rib chiqish, analiz qilish va natijalar haqida ma’lumot olishingiz mumkin.

7. Shakllarni boshqarish: Shakllarni tahrirlash, o‘chirish, yoki qo‘shishni hohlagan vaqtda amalga oshirishingiz mumkin. Shuningdek, shakllarni PDF yoki Excel formatlarida yuklab olishingiz ham mumkin.

Google Forms platformasi sodda, qulay va bepuldir, shuningdek, foydalanuvchilar uchun savollar va so‘rovnomalar yaratishda qulayliklar beradi.

Google Forms platformasida matn, rasm, video va boshqa elementlarni qo‘shishning qulay imkoniyatlari mavjud. Bu imkoniyatlar sizga savollar va javoblar shakllantirishda kreativlik qo‘shishga imkon beradi. Quyida bu elementlarni qo‘shishni ko‘rishingiz mumkin:

1. Matn maydonlari: Matn maydonlari yordamida savollar yoki izohlar yaratishingiz mumkin. Bu, oddiy matn qo‘shish imkoniyatini beradi.

2. Rasmlar va grafikalar: Rasmlar yoki grafikalar qo‘shishingiz mumkin, bu foydalanuvchilarga misol ko‘rsatish va kontekstni anglashda yordam beradi. “Rasm” tugmasini bosib, kerakli rasmlarni yuklash va testga qo‘shish mumkin.

3. Videolar: Google Forms platformasida videolar qo‘shishingiz mumkin. Bu, qiziqarli va dinamiklik qo‘shadi. “Video” tugmasini bosibng YouTube linkini kiritib kerakli videoni testga qo‘shishingiz mumkin.

4. Boshqa elementlar: Boshqa elementlar yordamida foydalanuvchilardan matn kiritishni talab qilishingiz mumkin, misol uchun, matn qismini taqdim etish yoki e-pochta manzilini so‘rash.

Xulosa

Xulosa o‘rnida shuni ta’kidlashimiz mumkinki, bugungi kunda test o‘qvuchi (talaba) bilimni opeativ baholashning eng samarali usuli hisoblanadi. Bundan tashqari, testlar, xususan, onlayn testlar so‘rovlar, anketalar, ma’lum bir sohaning reytingini aniqlashda ham qulay vosita hisoblanib, natijalarning tezkorligi bilan boshqa baholash mezonlaridan ajralib turadi. Google Forms ham mana shunday imkoniyatni taqdim etib, kursga test joylashtirishning bir necha xil variantlarini taqdim etadi. Ayniqsa, Google Forms yordamida yaratilgan testlar foydalanishdagi qulayligi jihatidan barcha jabhalarda keng qo‘llanilib kelinmoqda. Google Formsdagi har bir shakl veb-sahifa bo‘lib, unda anketa (anketa) yoki viktorina (quiz) joylashtirilgan – tanlovda bir yoki bir nechta ishtirokchilar qatnashadigan va savollarga javob beradigan tanlov hisoblanadi.

Bu imkoniyatlar Google Forms platformasini ko‘proq ilmiy va amaliy tajribaga mos vosita qilish imkonini beradi. Bu orqali foydalanuvchilar aniq va to‘liq javoblarni taqdim etish va tahlil qilish uchun yaxshi sharoit yaratiladi.

Maqola foydalanuvchilarga Google Forms platformasida testlar va so‘rovnomalar yaratishga, tizimning imkoniyatlarini va qulayliklarini tushuntirishga yordam beradi. Bu mavzuda qiziqarli namunalar, o‘zlashtirilgan yo‘riqnomalar va tavsiyalarni taqdim etish maqbul bo‘ladi.

Foydalanilgan adabiyotlar ro‘yxati:

1. Lardinois, Frederic (July 10, 2017). "Google updates Forms with intelligent response validation, cross-domain uploads and more". TechCrunch. AOL. Retrieved July 11, 2017.

2. Duino, Justin (July 10, 2017). "Google Forms becomes more powerful w/ new Intelligent response validation, 'Checkbox grid' questions, more". 9to5Google. Retrieved July 11, 2017.

3. Сервисы Google в образовании <http://e-asveta.adu.by/index.php/distancionni-vseobuch/obuchenie-online/servisy-google-v-obrazovanii>

4. <http://google.com/forms>

5. Egencia (2018). What is a Chatbot and How does it work? Retrieved March 9, 2019 from: <https://www.youtube.com/watch?v=38sL6pADCog>

6. Hattie, J. (2012). Visible learning for teachers: Maximizing impact on learning: Routledge. <https://chatbotsmagazine.com/a-visual-history-of-chatbots-8bf3b31dbfb2>

7. A.A.Omonov, F.U.To‘g‘izboyev Informatika fanidan nazoratlar o‘tkazishda yangi innovatsion texnologiyalar. Ta‘lim va ilmiy tadqiqotlar samaradorligini oshirishda zamonaviy axborot - kommunikatsiya texnologiyalarining o‘rni. Respublika ilmiy-amaliy anjuman materiallari to‘plami. 30-mart 2017 yil. Qarshi.

INFOGRAFIK AXBOROTLAR TALABALARNI IJODKORLIKKA YO‘NALTIRUVCHI VOSITA SIFATIDA

To‘g‘izboyev Faxriddin Ulashovich,

O‘zbekiston-Finlandiya pedagogika instituti Matematika va informatika kafedrasida katta o‘qituvchisi, Nizomiy nomidagi TDPU mustaqil tadqiqotchisi e-mail: tugizboyev0711@gmail.com, tel: +99891-548-66-47

Annotatsiya: Maqolada pedagogika ta‘lim muassasalarida talabalarning kompetensiyasini rivojlantirish vositasi sifatida o‘quv jarayonida infografikadan foydalanishning mantiqiy asoslari haqida so‘z boradi. Bo‘lajak o‘qituvchilarni tayyorlashda infografikadan foydalanishning uslubiy masalalari va kasbiy kompetensiyasini rivojlantirish masalalari yuzasidan fikrlar yuritilgan.

Kalit so‘zlar: pedagogika ta‘lim muassasalari talabalari, infografika, vizual qobiliyat, vizual texnologiyalar, kompetensiyani shakllantirish.

O‘zbekiston Respublikasi Prezidentining 2020 yil 6-noyabrdagi “O‘zbekistonning yangi taraqqiyot davrida ta‘lim-tarbiya va ilm-fan sohalarini rivojlantirish chora-tadbirlari to‘g‘risida”gi PF-6108-son farmonida mamlakatimiz ta‘lim-tarbiya va ilm-fan sohalarini takomillashtirish, jamiyatimizda o‘qituvchi va pedagog xodimlar, ilmiy va ijodkor ziyolilarga bo‘lgan hurmat va e‘tiborni yanada oshirish, o‘qituvchilarning kasbiy mahoratini rivojlantirish, tizimda xususiy sektor ishtirokini kengaytirish maqsadida O‘zbekistonning yangi taraqqiyot davrida ta‘lim-tarbiya va ilm fan sohalarini yanada rivojlantirishning asosiy yo‘nalishlari belgilab berildi.

“2022 – 2026 yillarda maktab ta‘limini rivojlantirish bo‘yicha milliy dasturni tasdiqlash to‘g‘risida”gi O‘zbekiston respublikasi prezidentining farmonining 7-bandida “Maktabgacha va maktab ta‘limi vazirligining pedagog kadrlarni kompetensiyalarga asoslangan va kasbiy ko‘nikmalarni shakllantirishga qaratilgan metodikalar (keyingi o‘rinlarda — zamonaviy metodikalar) bo‘yicha o‘qitish amaliyotini joriy qilish to‘g‘risidagi taklifi ma‘qullansin” degan jumlar keltirilgan.[1]

Shulardan kelib chiqqan holda, jamiyatni, qolaversa bugungi kun oliy ta'lim muassasalarida ta'lim-tarbiya jarayonini axborotlashtirish, zamonaviy pedagogik dasturiy vositalar bilan boyitish hamda dars jarayonida hosil bo'ladigan, qayta ishlanishi kerak bo'lgan axborotlar hajmi ortib bormoqda. Bu esa, zamonaviy kompyuter va telekommunikatsion texnologiyalari vositalari tez sur'atlar bilan mukammalashib va takomillashib borayotganligini anglatadi. Bunday sharoitda ta'limni, shu jumladan o'qituvchi-pedagoglarni kerakli axborot manbalari bilan ta'minlash, ularni qayta ishlash usullari bo'yicha kerakli bilim va malakalarini, ya'ni kasbiy kompetentligini shakllantirish muhim vazifalardan biri hisoblanadi. Ushbu vazifalarni amalga oshirishning muhim omillaridan biri – bu, talabalarni ya'ni bo'lajak o'qituvchi-pedagoglarning kasbiy kompetentligini shakllantirishda zamonaviy axborot va pedagogik texnologiyalaridan foydalanishni bilishi zarurligidir. Shuning uchun bo'lajak o'qituvchi faoliyati davomida o'z ustida ko'proq ishlashga bo'lgan talabning va kasbiy faoliyatga bo'lgan kompetensiyalarning shakllanganligi muhim hisoblanadi.

Har bir o'qituvchi o'z sohasi bo'yicha hosil bo'layotgan axborotlar oqimini muhimligi va zarurligini bilishi, mustaqil axborotlarni ishlashi, turli manbalardan, shu jumladan Internet tarmog'idan axborotlarni olishi, ularni o'quvchilar tushunadigan ko'rinishda ifodalashi hamda dars jarayonida mashg'ulotlarni olib borishda samarali foydalanishi lozim. Buning uchun bo'lajak o'qituvchi nafaqat muhim bilim va malakalarga ega bo'lishi, balki kasbiy madaniyatning asosiy turi- shaxsning kasbiy kompetensiyasini shakllantirgan holda dars jarayonida faol ishtirok etishi va o'zining iqtidorini hamda qobiliyatini namoyon qila olishi kerak.

Bo'lajak o'qituvchilarning kasbiy kompetensiyasini shakllantirish, ularda doimiy ravishda bilimga bo'lgan qiziqish va intilishini uyg'otish, axborotlarni izlash, saqlash, saralash hamda olingan ma'lumotlar ustida ishlash, ularni baholash ko'nikmalarini to'g'ri shakllantirish kabi xususiyatlarini yoritadi.

Talabalarining kasbiy kompetentligini shakllantirish jarayonining muhim qiyinchiliklaridan biri shundaki, ko'pchilik o'qituvchilar axborotlar bilan ishlash bo'yicha kerakli malakaga ega emas, kerakli so'rovlarni talab darajasida bayon eta olishmaydi, hisobotlarni, matnli hujjatlarini, o'quv dasturlarini tuzishda va tayyorlashda qiyinchiliklarga duch kelishadi.

Ana shu maqsadda zamonaviy axborot va kompyuter texnologiyalaridan o'qituvchilarining kasbiy kompetentligini shakllantirish jarayonida foydalanish quyidagi yo'nalishlarda amalga oshiriladi:

axborot-telekommunikatsion texnologiyalar o'rganish ob'yekti sifatida, ya'ni o'qituvchilar yangi axborot texnologiyalar, ularning tarkibiy qismlar va foydalanish sohalari bo'yicha umumiy tushuncha va malakalarga ega bo'ladilar;

axborot-telekommunikatsion texnologiyalar o'qitish vositasi sifatida, ya'ni o'qituvchilar zamonaviy axborot va pedagogik texnologiyalar asosida darslarni tashkil etish yuzasidan yetarlicha bilim va malakalarga ega bo'ladilar;

o'quv jarayonini boshqarish vositasi sifatida, ya'ni bo'lajak o'qituvchilar ta'limning barcha ish faoliyati, shu jumladan o'quv, ma'naviy-ma'rifiy va ilmiy-

tatqiqot ishlari samaradorligini oshirishda axborotlashtirish, tahlil va bashorat qilish tizimini yaratish vositalaridan foydalanish ko'nikma va malakalarini egallaydi;

bo'lajak o'qituvchilarda ilmiy-tatqiqot va pedagogik izlanishlar samaradorligini oshirishda zamonaviy axborot tizimlarini yaratish va tatbiq etish bo'yicha bilim va malakalar shakllantiriladi.

Zamonaviy axborot va kompyuter texnologiyalaridan foydalanib bo'lajak o'qituvchilarining kasbiy kompetentligini shakllantirishda asosiy e'tibor axborot resurslari va jamiyatning axborotlashuvi, Internet tarmog'idan axborotlar izlash va topish, ta'lim tizimida yangi axborot texnologiyalaridan foydalanish, axborot texnologiyalari asosida o'quv-uslubiy va pedagogik tadqiqot faoliyatlarini shakllantirish yuzasidan bilim va malakalarni shakllantirishga qaratish muhim hisoblanadi.

Bugungi kunga kelib, zamonaviy axborot va kompyuter texnologiyalaridan tashqari, ma'lumotlarni vizual taqdim etish usuli, ya'ni INFOGRAFIKAdan foydalanish, bo'lajak o'qituvchilarining kasbiy kompetentligini shakllantirish samaradorligini oshirishning asosiy vositalari sifatida o'quv jarayonlarida keng qo'llanilmoqda.

Infografika – so'nggi o'n yilliklar ichida mashhur marketing va ma'lumotlarni vizual taqdim etish vositasiga aylangan bo'lsa-da, dizaynning ushbu sohasini tavsiflash uchun ishlatiladigan turli xil atamalar haqida bir qancha savollar paydo bo'ladi. Ma'lumotlarni vizualizatsiya qilish, axborot dizayni, vizual kontent va infografika o'rtasidagi bir muncha farqlar seziladi. Infografika - bu grafiklar, diagrammalar, xaritalar, jadvallar va boshqalar yordamida ma'lumotlarning vizual taqdimoti dizayn elementlari murakkab ma'lumotlarni aniq va samarali etkazish. Infografika matn va grafik ma'lumotlarni birlashtirib, ma'lumotlarning vizual va tushunarli tasvirini yaratishdir.

Infografikaning asosiy xususiyatlari quyidagilardan iborat:

Vizuallik: Axborotni taqdim etish uchun grafik elementlar, ranglar va shakllardan foydalanish.

Aniqlik: Axborotni qulay va tushunarli shaklda taqdim etish.

Tuzilishi: Mantiqiy tuzilish va ketma-ketlikdan foydalangan holda ma'lumotlarni tartibga solish.

Samaradorlik: Axborotni ortiqcha va bosimlarsiz uzatish maqsadiga erishish.

Infografika ko'pincha statistika, jarayonlar, taqqoslash, murakkab tushunchalarni tushuntirish va boshqalarni ko'rish uchun ishlatiladi. Masalan, grafiklar, doiraviy diagrammalar, xaritalar, ko'rsatmalar, vaqt jadvallari va boshqa ma'lumotlarni taqdim etish shakllari.

Infografikadan foydalanishning afzalliklari ma'lumotni tushunish darajasini oshirish, esda qolish qobiliyatini yaxshilash, auditoriyaning faolligini oshirish va qaror qabul qilishni osonlashtirishni o'z ichiga oladi.

Shunday qilib, infografikaning qo'llanilishi juda katta va shu bilan birga ularni kengaytirish tendentsiyasi mavjud. Infografikaning har doim yangi sohalarida "qamrovi" nafaqat ommaviy axborot vositalarida yoki ta'limda emas, balki fan va

hayotning turli sohalarida to‘plangan ma’lumotlarni vizualizatsiya qilish usullariga ehtiyoj ortib borayotganidan dalolat beradi.

“Talabalarning kompetensiyasi” tushunchasini aniqlash uchun biz mavjud bo‘lgan “kompetentlik” va “vizual kompetensiya” tushunchalarining ta’riflariga murojaat qilsak, tahlil shuni ko‘rsatadiki, “kompetentlik” tushunchasini o‘z ichiga olgan ko‘plab manbalar mavjud. Ulardan birida kompetensiya “shaxsning fan bilimlari, individual psixologik fazilatlar, shuningdek, amaliy tajriba asosida shakllanadigan va shaxsning amaliy harakat qilish va amaliy muammolarni hal qilish qobiliyati va tayyorgarligida namoyon bo‘ladigan integratsiyaviy sifati” deb tushuniladi.

Shunday qilib, kompetensiya nafaqat bo‘lajak o‘qituvchining bilimi va shaxsiy fazilatlarini, balki ularni amalda qo‘llash va ko‘rsatishga tayyorlikni ham o‘z ichiga olar ekan.

Bugungi axborot asrida vizual kompetensiyani shakllantirishning yuqori darajasi, pedagogik ta’lim muassasasi talabasi va bo‘lajak o‘qituvchining muhim kasbiy sifati hisoblanadi. Vizual kompetensiyani rivojlantirish madaniyatdagi umumiy innovatsion tendentsiyalardan, jumladan vizualizatsiya jarayonlaridan, yangi vizualizatsiya vositalarini, xususan, infografikani ishlab chiqishdan ajratilgan holda amalga oshirilmaydi. Pedagogik tadqiqotlarda infografika allaqachon boshqa mualliflar tomonidan, shu jumladan har xil turdagi kompetensiyalarni shakllantirish bilan bog‘liq holda mustaqil o‘rganish ob‘yektini bo‘lgan. Ushbu maqolada infografikadan pedagogika ta’lim muassasasi talabasining kasbiy kompetensiyasini rivojlantirish vositasi sifatida foydalanishga qaratilgan fikrlar keltirilgan. Ushbu tadqiqot vizual kompetensiyani rivojlantirishda infografikadan foydalanish bilan bog‘liq barcha masalalarning to‘liq yoritib beradi, deb da’vo qilmaydi. Tadqiqotning keying bosqichlarida infografika yordamida talabaning vizual-kasbiy kompetensiyasi darajalarining dinamikasini chuqur tahlil qilish va o‘rganish ishlari olib boriladi.

Foydalanilgan adabiyotlar

<https://lex.uz/docs/-6008663>

“O‘zbekistonning yangi taraqqiyot davrida ta’lim-tarbiya va ilm-fan sohalarini rivojlantirish chora-tadbirlari to‘g‘risida”gi O‘zbekiston Respublikasi Prezidentining PF-6108-son Farmoni, 6-noyabr 2020 yil, Toshkent.

Aminov I.B., Oqnazarov T.J., To‘g‘izboyev F.U. “Ta’lim jarayoni sifat va samaradorligini oshirishda yangi pedagogik va axborot texnologiyalaridan foydalanish.” Respublika ilmiy-amaliy konferensiya materiallari. 1-qism. 2017 yil – Navoiy.

Селеменев С.В. Школьная инфографика // Образование в современной школе. 2010. № 2. С. 34-42.

Bakhronovna R. D. The scientific expedition of french explorer charrles eugene ujfalvy in central asia //Asian Journal of Multidimensional Research (AJMR). – 2019. – T. 8. – №. 8. – С. 78-85.

F.U.To‘g‘izboyev. INFOGRAFIK AXBOROTLARNING RIVOJLANISH TENDENSIYALARI. Buxoro Davlat Universiteti. “PEDAGOGIK MAHORAT” ilmiy-nazariy va metodik jurnal. 2024, № 1

3-SHO'BA
**INKLYUZIV TA'LIMNI OMMALASHTIRISH: PEDAGOGIK,
PSIXOLOGIK, MOTIVATSION, INNOVATSION, INTEGRATIV VA B.
OMILLAR**

**MAXSUS MAKTABGACHA TA'LIM MUASSASALARIDA JISMONIY
TARBIYA JARAYONINI TAKOMILLASHTIRISH YO'LLARI**

Hotamov M.A.

Sharof Rashidov nomidagi SamDU Sport faoliyati kafedrası o'qituvchisi,

Jurayev R.M.

*SamDChTI Gumanitar va axborot texnologiyalar kafedrası dotsenti
mominxotamov@gmail.com, tel. 932230032.*

Annotatsiya. Mazkur maqolada maxsus maktabgacha ta'lim muassasalarida aqli zaif bolalar jismoniy tarbiya jarayonini takomillashtirish masalasi yoritilgan. Maxsus maktabgacha ta'lim muassasasida jismoniy tarbiya jarayonining samarali usullari ochib berilgan.

Ka'lit so'zlar: maxsus maktabgacha ta'lim muassasasi, maktabgacha yoshdagi aqli zaif bolalar, jismoniy rivojlanish, jismoniy tarbiya, jarayon, takomillashtirish, mashg'ulotlar, usullar.

Аннотация. В статье освещена проблема развития физического воспитания детей с нарушениями интеллекта в специальных дошкольных учреждениях. Раскрыты эффективные пути физического воспитания детей с нарушениями интеллекта в специальных дошкольных учреждениях.

Ключевые слова: специальные дошкольные учреждения, дети дошкольного возраста с нарушениями интеллекта, физическое развитие, физическое воспитание, процесс, развитие, занятия, методы.

Annotation. In the article the problem of physical education of children with infringement of intelligence in special kindergartens are considered. There is revealed effective ways of physical education of children with infringement of intelligence in special kindergartens.

Key words: special kindergartens, children with impaired intelligence at preschool age, physical development, physical education, process development, classes, methods.

Yaxshi orzu-umidlar bilan kutilayotgan farzandning nosog'lom, nogiron tug'ilishi har qanday oila uchun fojidadir. Shuning uchun ham maxsus (korreksion) pedagogika umumiy pedagogikaning tarkibiy qismi sifatida rivojlanishida u yoki bu muammolari bo'lgan jamiyat a'zolarining ta'lim-tarbiyasi bilan shug'ullanar ekan, ularni sog'lom jamiyat a'zolari qatorida ijtimoiy moslashuvini ta'minlashni o'z oldiga asosiy vazifa qilib oladi [1]. Shunga ko'ra maxsus pedagogika qarshisida turgan muhim vazifalardan biri oilaviy tarbiyani ijtimoiy tarbiya bilan uzviy bog'lashning yangi usul va yo'llarini izlab topish, shuningdek, bu yo'lda ilmiy-analiy izlanishlar olib borishni taqozo etadi.

Mamlakatimizda rivojlanishida muammosi bo'lgan bolalarning sog'lom tengdoshlari qatori milliy ruhda tarbiyalanishlari, aqliy, ma'naviy-axloqiy, jismoniy jihatdan kamol topishlari, jamiyatdagi ijtimoiy hayotga mustaqil, yetuk fuqarolik darajasida tayyor bo'lib yetishishlari masalalariga jiddiy e'tibor qaratilmoqda. XX asrning oxirgi o'n yilligida ko'pchilik mamlakatlarda integratsiyaning rivojlanishi hamda imkoniyati cheklangan, alohida e'tiborga muhtoj, nogiron bolalarga nisbatan davlat va jamiyatda yangi munosabatlarning qaror topishi va rivojlanishi bilan bog'liq muhim o'zgarishlar sodir bo'ldi.

Hozirgi paytda respublikamizda maktabgacha yoshdagi aqli zaif bolaga va uning ota-onasiga kompleks yordam ko'rsatiladigan muassasalar tizimi faoliyat ko'rsatmoqda. Bunday muassasalar sog'liqni saqlash, ijtimoiy himoya va ta'lim tizimlarida, nodavlat tashkilotlar ko'rinishida amal qilmoqda. Bular mehribonlik uylari, nogiron bolalarni reabilitatsiya qilish markazlari, maxsus maktabgacha ta'lim muassasalari, maxsus (korreksion) maktablar, maktab-internatlar va ular qoshidagi maxsus oromgohlar va boshqalarni qamrab oladi.

Maxsus maktabgacha ta'lim muassasasida maktabgacha yoshdagi aqli zaif bolalar tarbiyasi dasturining bo'limlaridan biri jismoniy tarbiyadir. Aqli zaif bolalar jismoniy tarbiyasining maqsadi ularning sog'lig'ini mustahamlash, to'g'ri jismoniy rivojlantirish va harakat ko'nikmalarini shakllantirishni ko'zda tutadi. To'g'ri tashkil etilgan va tizimli ravishda amalga oshuvchi tarbiya jarayoni bolalarning garmonik rivojlanishi uchun qulay shart-sharoit yaratadi. Aqli zaif bolalarda tengdoshlariga nisbatan somatik zaiflik, jismoniy rivojlanishdan orqada qolish, gavda tutish hamda harakatlanish nuqsonlari kuzatiladi [2].

Aqli zaif bolalar harakat nuqsonlarini va jismoniy rivojlanishdan orqada qolishini bartaraf etish maqsadidagi maxsus vazifalar bu bolalar jismoniy tarbiyasining o'ziga xos xususiyatlarini belgilaydi. Aqli zaif bolalarni to'g'ri harakatlanishga o'rgatish ta'limining asosiy vositasi, jismoniy tarbiya mashg'ulotlaridir. Asosiy harakatlar (yurish, yugurish, sakrash, koptok otish, osilish) yordamida bolalarda hayotiy muhim harakatlar rivojlanadi. Harakat malakalarini egallash bolaning jismoniy va ruhiy rivojlanishi, nuqsonlar korreksiyasi, ta'lim jarayoniga ijobiy ta'sir ko'rsatadi.

O'zbekiston Respublikasidagi maxsus maktabgacha ta'lim muassasalaridagi amaliyotning ko'rsatishicha, aqli zaif bolalar ta'limidagi muloqot qiyinchiliklariga qaramay, bu bolalar qiziqarli harakat topshiriqlarini tez va to'g'ri bajaradilar. Harakatlarni rivojlantirish bo'yicha mashg'ulotlarni tizimli o'tkazish faqat jismoniy rivojlanishga emas, balki butun ta'lim jarayoniga ijobiy ta'sir ko'rsatadi. Bolalarda o'quv faoliyatiga qiziqish uyg'otadi, aqliy ish faoliyati, umumiy rivojlanish darajasi ortadi. Maktabgacha yoshdagi aqli zaif bolalarni jismoniy va harakat ko'nikmalarining rivojlanishini tekshirish natijasida endigina yasli bog'chaga qabul qilingan va yil mobaynida bog'chaga kelgan bolalar o'rtasidagi tafovut aniqlandi.

Ma'lum bo'ldiki, birinchi yil ta'lim olayotgan maktabgacha yoshdagi aqli zaif bola avvaldan ta'lim olib kelayotgan tengdoshiga nisbatan harakat tajribasi kamligi, ruhiy va jismonan sustligi bilan ajralib turar ekan. O'tkazilgan tekshiruvlar natijasida

bolalarning umurtqa pog'onasi va oyoq kaftlarida turli funksional chetlanishlar - bukrilik, yelkalar asimmetriyasi, oyoq kaftlarining deformatsiyasi aniqlandi [1].

Shuningdek, bu ikki guruhni tekshirish natijasida avvaldan yasli-bog'chada ta'lim olmagan bolalarning asosiy harakatlarni bajarish malakalarining shakllanishi orqada qolishi ham kuzatiladi. Yurish sifati, harakatlar tezligi va qat'iyligi, harakat koordinatsiyasi holatlari avvaldan ta'lim olib kelayotgan bolalarda yaxshi rivojlangan. To'g'ri yurish va yugurish malakalari haqida ham shu gapni aytish mumkin. Ayniqsa, taqlid asosida tarbiyachi ketidan mashqlarni bajarish natijasida katta tafovutlar aniqlandi.

Tajribalarning ko'rsatishicha, ta'limning turli bosqichlarida bir xil yoshdagi bolalarda jismoniy rivojlanish va harakat ko'nikmasi holatlari turli darajada bo'lar ekan. Aqli zaif bolalar yugurishi ularning yurishlari kabi o'zining spesifik xususiyatlariga ega [1] (oyoqlarni noto'g'ri qo'yish, yon tomonlarga chayqalish, koordinatsiyaning buzilganligi, qat'iyatsizlik, to'g'ri chiziq bo'ylab yugura olmaslik va h.k.). Ma'lumki, kichik yoshdagi bolalarning yugurishdagi harakatlari koordinatsiyasi yurishidagiga nisbatan yaxshiroq bo'ladi, chunki qo'l va oyoq harakat koordinatsiyalari yugurishda avvalroq paydo bo'ladi. Ammo aqli zaif bolalar bog'chasiga qabul qilingan 4 yoshli bolalarning aksariyati yugurishni bilmasligi ma'lum bo'ldi. Shuning uchun harakatlar aniq koordinatsiyasiga qo'yilgan talablar birinchi va ikkinchi yil ta'lim olayotgan bolalar uchun bir xil bo'ladi. Shuningdek, yugurish mashqlarini bajarishda erkin harakatlanish va bardoshni rivojlantirishga alohida e'tibor beriladi.

Mashg'ulotlarda yugurishning quyidagi turlari qo'llaniladi: tarbiyachi ketidan "to'da" bo'lib yugurish, tarbiyachi ketidan va mustaqil zalning qarshi devori tomon yugurish, tarbiyachi ketidan va mustaqil ravishda doirada kanat bo'ylab yugurish, doirada ketma-ket yugurish, predmetlar bilan yugurish, predmet tomon kanatni kesib yugurish (bittadan, ikkitadan, uchtadan bo'lib), koptok ketidan, bayroqcha tomon, tarbiyachi ketidan yo'nalishini o'zgartirib yugurish. Oyoq va bel mushaklarini mustahkamlovchi sakrash mashqlari ham mashg'ulotlarda keng qo'llaniladi.

To'rt yoshli aqli zaif bolalarning harakat faoliyatini tekshirishlar shuni ko'rsatdiki, avval ta'lim olmagan bolaning bu harakatni bajarishida qiyinchiliklar yuzaga kelar ekan. Bolalarning aksariyati joyida turib ketma-ket bir nechta sakrash mashqlarini bajara olmaydilar. Ular muvozanatni yo'qotadilar, diqqatlari taranglashadi. Harakatlarni tizimli takrorlash jarayoni mobaynida bolalar sakrash harakatini egallab boradilar. Joyida turib sakrashdan tashqari, mashg'ulotlarga boshqa sakrash usullari ham kiritiladi (joyida turib burilishlar bilan sakrash, oldinga intilib sakrash, o'rindiqdan sakrash, yerga qo'yilgan arqon ustidan sakrab o'tish).

Bolalarning jismoniy tayyorgarlik darajasiga qarab, sakrash mashqlari qiyinlashib, murakkablashib boradi. Masalan, ikkinchi yil ta'lim olayotgan bolalarga birinchi mashg'ulotlardayoq joydan siljib oyoq uchida sakrash mashqlarini tavsiya etish mumkin bo'lsa, birinchi yil ta'lim olayotgan bolalarga bu mashq birmuncha kechroq taklif etiladi.

Aqli zaif bolalarda yassi oyoqlikka moyillik yuqori bo'lganligi sababli, ularga katta balandlikdan sakrash mashqlarini berish tavsiya etilmaydi. Chunki bolalar

to'g'ri yerga tushish malakalarini egallamagan bo'ladilar, ular buni qo'pol tarzda, oyoqlarni to'g'ri tutib, ya'ni bukmasdan bajaradilar. Ilk mashg'ulotlardayoq bolalarga joyda sakrash, qayta sakrash, hakkalash mashqlarini yumshoq, biroz oyoq tizzalarini bukkan holda bajarishni o'rgatib borish kerak.

Bular sustlashgan mushaklarni ortiqcha jarohat olishdan asrashga yordam beradi. Tirmashish bola uchun oson va shu bilan birga foydali harakat turidir, chunki bu harakat tog'ay va mushaklarni rivojlantiradi, qo'l barmoqlari va oyoq kaftlari yordamida predmetlarni ushlab malakalarini shakllantiradi. Emaklash, tirmashish, hatlab o'tish mashqlari bolalar tomonidan katta ishtiyoq bilan bajariladi va tez o'zlashtiriladi. Biroq aqli zaif bolalarda gimnastika devoriga tirmashishda harakatlar faoliyatining buzilganligi, sustkashlik, ishonchsizlik, balandlikdan qo'rqish holatlari kuzatiladi. Shuningdek, mashg'ulotlarga shu yoshdagi bolalarga oson bo'lgan cheklangan maydonda (o'rindiq bo'ylab, yassi taxtada) "to'rt oyoq"da emaklash mashqlari kiritilgan [1].

Bundan tashqari, harakat faoliyatini rivojlantiruvchi, atrof-muhitda mo'ljalga olishga o'rgatuvchi, epcillikni rivojlantiruvchi mashqlar o'tkaziladi (arqon tagidan emaklash, ko'prik-arg'imchoq, zinali piramida taxtalar orasidan o'tish va boshqalar). Tirmashish mashqlari oyoqlar va qo'llarga tayanib bajariladi. Faqat qo'llarga tayanib tirmashish bolalar uchun taqiqlanadi, chunki bu yoshdagi bolalarning yelka mushaklarini bog'lovchi apparatlari yetarlicha rivojlanmagan bo'ladi, shuningdek, bu harakat turida nafas olish qiyinlashadi.

Devordan chiqishda yoki tushishda bolalar zina taxtalarini o'tkazib yubormasligi muhim. Zinadan tushish qiyinroq bo'lgani sababli ehtiyot shart bola yonida katta odamning turishi muhim sanaladi. Bolalarda turli to'siqlarni yengib o'tish malakalarini shakllantirish maqsadida gimnastika o'rindiqlari, zinali piramida taxtalari va boshqa predmetlardan hatlab o'tish mashqlaridan foydalanish tavsiya etiladi.

Bolalar o'z navbatini uzoq kutib toliqmasliklari uchun emaklash va hatlash harakatlarini bir vaqtning o'zida ikkitadan bolaning bajarishi maqsadga muvofiq bo'ladi. Mashg'ulotlar amaliyotida keng miqyosda umumrivojlantiruvchi mashqlar ham qo'llaniladi. Jismoniy mashqlar u shug'ullanayotgan bola oranizmiga har tomonlama ta'sir ko'rsatishidan tashqari, uning yelka, qorin, orqa kurak, oyoq mushaklariga ham ta'sir ko'rsatadi.

Umumrivojlantiruvchi mashqlar juda turli-tumandir. Bajarish harakteriga ko'ra ularni predmetli (bayroqcha) va predmetsiz mashqlarga bo'lish mumkin. Tarbiyachi ketidan bajariladigan harakatlar alohida e'tiborga molik. Maktabgacha yoshdagi aqli zaif bola hayotining to'rtinchi yilida ham ta'lim olmaganligi sababli tarbiyachi ko'rsatayotgan harakatlarni qiyinchilik bilan takrorlaydi, bir harakat faoliyatidan boshqa harakat faoliyatiga qiyinchilik bilan o'tadi, diqqati tez chalg'iydi, charchaydi.

Ba'zi bolalar harakat faoliyatini bajarishdan bosh tortadilar. Ko'rinib turibdiki, bu holatda oddiy qaytarish harakatini bajarishda organizmning funksional tayyorligi sustligi namoyon bo'lmoqda. Shuning uchun tarbiyachi ketidan bajariladigan mashqlarga katta ahamiyat ajratiladi. Ular doira bo'lib o'tirgan holda hamda tikka turib erkin bajariladi. Predmetsiz mashqlar kabi bayroqchali mashqlar ham

koordinatsiyaning rivojlanishiga, harakatlar aniqligiga, reaksiya tezligiga, ko'z bilan mo'ljal olishning rivojlanishiga, diqqatni bir joyga jamlashga ko'maklashadi. Bu harakatlar tarbiyachi ketidan qaytarish orqali bajariladi.

Predmetlar bilan bajariladigan mashqlar orasida koptok yordamida bajariladigan mashqlarga alohida o'rin berilgan. Ma'lumki, bolalar koptok bilan o'ynashni juda yoqtiradilar. Vazifani bajara olish bolaning mashg'ulotga qiziqishining ortishiga, o'z xohishi bilan shug'ullanishiga olib keladi. Koptok bilan bajariladigan turli mashg'ulotlar orasida kichik yoshdagi kar bolalar uchun, umuman kichik yoshdagi bolalar uchun ham, joyda turib koptokni uzoqlikka otish oson va qulayligi bilan ajralib turadi. Bu mashq bolalar uchun foydali va qiziqarli. Tarbiyachi ko'rsatgandan keyin koptok bir qo'l bilan uloqtiriladi.

Harakat faolligining yuqori darajadagi holatini saqlash maqsadida mashqni uchtadan bo'lib bajarish maqsadga muvofiq bo'ladi. Birinchi yil ta'lim olayotgan bolalar koptok uloqtirishni bilmasliklari tufayli uloqtirishga o'rgatishda ehtiyotkorlik bilan yondashish lozim. Bolalar koptokni uloqtirishda qiynalib, ko'pincha koptokni uzoq vaqt qo'ldan qo'ymaydilar, bezovtalanadilar, vaqtdan oldin koptokni ketidan yugurib ketadilar va h.k.

Biroq boladan keragidan ortiq talab qilib bo'lmaydi. Bolalarning koptokni uzoqroqqa uloqtirishlari uchun ular erkin harakatda bo'lishlari va mashqni turgan joyda bajara bilishlari kifoya qiladi. Tarbiyachining to'g'ri harakatlarini kuzatib borib, bolalar asta-sekin gavda va qo'l harakatlarini bajarishga o'rganib boradilar. Koptokni chap qo'lda ham, o'ng qo'lda ham otish juda foydali bo'ladi. Koptok bilan bajariladigan turli mashqlar ko'z bilan chamalash qobiliyati, chaqqonlikni va koordinatsiyaning rivojlantiradi. Koptok otish, uni ilib olish, ushlab turish mashqlari mashg'ulotlarda keng qo'llanadi.

Turli kattalikdagi koptoklardan foydalaniladi: katta (osib qo'yilgan koptokni itarish uchun), o'rta (yumalatish va ilib olish uchun), kichik (uloqtirishda, olib o'tishda, qatorda uzatish uchun). Bolalarni atrof-muhitda mo'ljal olishga o'rgatish maqsadida ularni xonada turlicha joylashtirish usullari taklif qilinadi. Mashqlarni bajarish sharoitlari asta-sekin qiyinlashadi. Ba'zi harakat turlari boshqa bir qiyinroq harakatni bajarish uchun tayyorgarlik bosqichi sifatida xizmat qiladi. Bu holda mashqni bajarish usuli va shartlari o'zgaradi.

Masalan, qorinni pastga qilib yotgan holda koptokni bir-biriga yumalatish mashqini kiritishdan avval koptokni tarbiyachi tomon yumalatish mashqi va devor tomon koptokni yumalatish mashqlarini o'tkazish lozim. Koptokni mustaqil uloqtirishdan avval bolalar tarbiyachi dumalatgan va keyin uloqtirgan koptok ketidan yugurishlari lozim. Shuningdek, mashg'ulotlarda bel va oyoq kaftlari mushaklarini mustahkamlovchi muvozanat funksiyasini rivojlantiruvchi, umurtqa pog'onasining to'g'ri shakllanishini ta'minlovchi maxsus mashqlar ham keng qo'llaniladi. Bu mashqlar korreksion mashqlar deb nomlanadi. Yil davomida takrorlanuvchi har bir harakat soni nisbatan teng bo'ladi.

Bolalar tomonidan qorin bilan yotib bajariladigan mashqlarning korreksion qiymati kattaligini alohida belgilash zarur. Bu mashqlarning barchasi orqa kurak va yelka mushaklarini mustahkamlaydi, boshqatordagi harakatlar qatorida gavidani

to'g'ri tutishda maqsadga muvofiq ta'sir ko'rsatadi. Korreksion ta'sir kuchiga ko'ra bu mashqlar bilan yassi taxtada va o'rindiqlik bo'ylab qo'lda tortishish mashqlari tenglasha oladi. Gavdani to'g'ri tutishni shakllantirishga gimnastika devoriga tirmashish, o'rindiqlikdan hatlash, zinali piramida taxtalari orasida sirg'anish kabi mashqlar xizmat qiladi.

Gavdani to'g'ri shakllanishiga xizmat qiluvchi turli mashqlar qat'iy tartibda har bir mashg'ulotga kiritiladi. Yurish, yugurish, sakrash, tirmashish, uloqtirish va boshqa mashqlarni bajarish jarayonida muvozanat hissi rivojlanib boradi. Biroq aksariyat aqli zaif bolalarda muvozanatning buzilganligi munosabati bilan shu funksiyani joriy etishga maxsus yo'naltirilgan vazifalar mashg'ulotlarda keng qo'llaniladi. Muvozanat hissini rivojlantirish uchun mashg'ulotlarda tayanch maydoni kichraytirilgan mashqlar (kanat yo'l, taxta), balandligi (qiya o'rindiqlik, doska), tayanch harakatchanligi (arg'imchoq, "ko'prikcha"), joylashishi (gorizontal, vertikal) o'zgartirilgan mashqlar kiritiladi. Bu mashqlarni bir joyda va harakatda bajarish mumkin.

Doimiy mo'ljal olish shartlarini o'zgartirish orqali harakatlarni qiyinlashtirish mumkin (to'siqlarni yengib o'tish, qo'llar bilan qo'shimcha harakat bajarish, bel, yelka, bosh harakatlari). Muvozanat funksiyasining mashqi sifatida maxsus vositalar sifatida mashg'ulotlarda joyda turib aylanish va ovoz signaliga qarab o'tirish mashqi, yurish va yugurish mobaynida ovoz signali asosida to'xtash, burilishlar bilan joyda sakrash mashqlari keng qo'llaniladi. Mashg'ulotlarning taxminan yarmini predmetlar ustidan hatlab o'tish mashqlari tashkil etadi (kubiklar, tayoqlar, zina taxtalari, kanatlar). Ikkala guruhda ham oyoq uchida yurish qo'llaniladi. Ikkinchi yil ta'lim olayotgan bolalar guruhi tayyorgarligi yuqori bo'lgani tufayli yurish mobaynida oyoq tizzalarini baland ko'tarib yurish mashqi kiritilgan.

Har bir mashg'ulotda muvozanat hissini rivojlantiruvchi bitta-ikkita mashq kiritilgan. Mashg'ulot harakat faolligi darajasini saqlashga xizmat qilgani sababli, berilgan ko'pchilik mashqlar yakka (joyda aylanish, bosh harakati, oyoq uchida yurish, oyoq tizzalarini baland ko'tarib yurish), guruhli (arg'imchoq-ko'prik bo'ylab yurish, o'rindiqlik, taxtada yurish) bajariladi.

Ko'pchilik aqli zaif bolalarda yassi oyoqlik holatlari kuzatilganligi sababli, oyoq kaftlarining shakllanishiga hissa qo'shuvchi mushaklarni mustahkamlash ham muhim vazifa hisoblanadi. Mavjud yassi oyoqlik nuqsonini bartaraf etish maqsadida mashg'ulotlarga bir qator maxsus yo'naltirilgan mashqlar kiritilgan (oyoq kaftlari bilan kanatni dumalatish (stulda o'tirib), kanatni toptash, kanat bo'ylab yon tomonlarga yurish, gimnastika devorining pastki taxtasi bo'ylab yon tomonlarga harakatlanish, oyoq uchida, tovonida yurish kabilar). To'rt yoshli bolalarga nafasni rivojlantiruvchi maxsus vazifalar berishga hali ertalik qiladi. Biroq mashqlarni bajarish davomida bolalar bezovta bo'lmasliklari va to'g'ri nafas olishlarini nazorat qilib borish lozim. Nafasni rivojlantirish ma'lum darajada belgilangan yugurish va boshqa tezlik mashqlari yordamida maqsadga muvofiq olib boriladi.

Maktabgacha maxsus muassasalar ta'limining birinchi yilidayoq ta'limga nutq o'stirish, eshitishni rivojlantirish, hisob, qurish-yasash va boshqa mashg'ulotlar kiritiladi. Harakat rejimining to'g'ri tashkil etilmaganligi intensiv ta'lim jarayonida

bolalarning harakat talablarini qoniqtirishda qiyinchiliklarni yuzaga keltiradi va ularning jismoniy hamda harakat faolligiga salbiy ta'sir etishi mumkin. Shuning uchun ularning rivojlanish xususiyatlarini hisobga olgan holda, aqli zaif maktabgacha yoshdagi bolalar jismoniy tarbiya mashg'ulotlari alohida sharoit, maxsus uslublar va usullarni talab qiladi. Har bir mashg'ulotda bolalar berilgan yuklamani his etishlari, harakat talablariga rioya qilishlari, o'zlarini harakatda namoyon qilish imkoniyatiga ega bo'lishlari kerak.

Tartibga ko'ra har bir harakat turi bir necha marta takrorlanadi. O'quv yili mobaynida asta-sekinlik bilan harakat ko'nikmalari mustahkamlanadi va mukammallashadi. Dastur talablarini to'laqonli o'zlashtirishning muhim shartlaridan biri mashg'ulotda harakat faolligining yuqori darajasini saqlash hisoblanadi. Sinfidagi bolalar soni kamligiga qaramay (12–13 bola), jismoniy va harakat faolligi imkoniyatlari teng emas. Bu esa nazorat olib borishda, yordam ko'rsatishda va baholashda indivi dual yondashishni talab qiladi.

O'zbekiston Respublikasidagi maxsus maktabgacha ta'lim muassasalarida jismoniy tarbiya jarayonlarini kuzatish aqli zaif bolalar jismoniy tarbiyasi bo'yicha maxsus o'quv-uslubiy qo'llanmalarning yo'qligi tarbiyachilarga mashg'ulot va metodik usullarni tanlash, korreksion ishni to'g'ri tashkil etishda qiyinchilik tug'dirayotganini ko'rsatmoqda. Shusababli maxsus maktabgacha ta'lim muassasalarida jismoniy tarbiya jarayonini yuqorida ko'rsatilgan tarzda tashkil etish aqli zaif maktabgacha yoshdagi bolalarni jismoniy rivojlantirish va jamiyatning yetuk a'zosi sifatida tarbiyalashda muhim omil bo'lib xizmat qiladi. Maxsus maktabgacha ta'lim muassasalarida jismoniy tarbiya jarayonini takomillashtirish amaliyotida mashg'ulotni samarali o'tkazishda kattalarning munosabati ham juda muhim. Tarbiyachining ko'tarinki kayfiyati, bardamligi, faol harakatlari, to'g'ri ko'rsatmalari, tashqi ko'rinishining "a'lo"ligi bolalar faolligini oshiradi, diqqatlarini uzoq vaqt saqlay oladi, tez toliqishlarining oldini oladi.

ADABIYOTLAR:

Salomov R. S. "Jismoniy tarbiya nazariyasiva uslubiyati". O'zbekiston Respublikasi Oliy va o'rta-maxsus ta'lim vazirligi tomonidan jismoniy tarbiya institutlari va pedagogika oliy o'quv yurtlarining jismoniy tarbiya fakultetlari talabalari uchun darslik sifatida tavsiya qilingan. I-II jild. Toshkent - 2014

Salamov R.S., Aripov Yu.Yu. "Maktab yoshidagi bolalar jismoniy tarbiyasi uslubiyati asoslari". T. «Moliya». 2011

Shoumarov G'., Mamedov K. Aqli zaif bolalar psixologiyasi. - T.: "O'qituvchi", 1994.

Abdullayev A., Xonkeldiyev Sh.X. Jismoniy tarbiya nazariyasi va usuliyati. 2000 y. Toshkent.

Axmatov M.S. Uzluksiz ta'lim tizimida ommaviy sport-sog'lomlashtirish ishlarini samarali boshqarish. 2001y. Toshkent.

Salomov R.S., Kerimov F.A. Jismoniy tarbiyada pedagogik texnologiyalar. 2002 y. Toshkent.

BOLALAR IJTIMOIYLASHUVINING O‘ZIGA XOS XUSUSIYATLARI

Mirzayeva Faroxat Odiljonovna,

Nizomiy nomidagi Toshkent davlat pedagogika universiteti Pedagogika kafedrası mudiri, farogatm87@gmail.com, Tel:+998909385542

Azizqulov Tohir Jahongir o‘g‘li,

Nizomiy nomidagi Toshkent davlat pedagogika universiteti Pedagogika va psixologiya fakulteti Pedagogika yo‘nalishi talabasi,

Jamiyatimizning kelajagi yosh avlodning qanday tarbiya olib, shakllanishiga bog‘liq, bola shaxsini milliy mustaqillik ruhida tarbiyalash, ham ruhan, ham ma‘nan, ham jismonan sog‘lom qilib o‘stirish davlatimiz oldida, qolaversa ta‘lim tizimi oldidagi muhim vazifalardan biri hisoblanadi. Yosh avlodni bolalik davridan boshlab ijtimoiylashishi, uning jismoniy, ma‘naviy tomondan rivojlanishini hamda jamiyatda o‘z o‘rnini topishini ta‘min etish muhim vazifa hisoblanadi.

Bolalar ijtimoiylashuvining o‘ziga xos xususiyati shuki, ular jamiyat ilgari surayotgan yurish-turish me‘yorlariga baho berishi va nazorat qilishi qiyin. Faqat ular bu darajani hayot davomida egallaydilar. Shuning uchun bolalar ijtimoiylashuviga ota-onalar, qarindoshlar, bolalar bilan ishlayotgan mutaxassislar (psixolog, shifokor, pedagoglar – “agent”lar) bu masalaga alohida e‘tibor bermoqlari zarur. Chunki, bolalar hayotda zarur bo‘lgan ijtimoiy bilimlarni ertaroq va yaxshiroq o‘zlashtirishlari va ularni hayotda qo‘llashga intilishlari aynan ularga bog‘liqdir. Bu ijtimoiylashuv jarayoni shundayki, maktab yoki boshqa ta‘lim muassasida ta‘lim olish jarayonida bolalar avvalo akademik bilimlarni o‘zlashtiradi. Biroq shu bilan bir vaqtda u muayyan tizimlashgan ijtimoiy bilim, ko‘nikma va malakalarni ham qo‘lga kiritadi. Bular esa bolalarning ijtimoiylashuvida muhim ahamiyatga ega [1, 5].

Bolaning ijtimoiylashuviga yordam beradigan ijtimoiy bilimlarni bolaga yetkazish va unda ijtimoiy malaka va ko‘nikmalarni shakllantirish jarayoni “ijtimoiy ta‘lim” deyiladi. Tarbiya pedagogikaning asosiy obyekti sifatida uning rivojlanish tarixi mobaynida o‘rganib kelingan. Chunki, bu tushuncha yondashuvlarni ifodalaydi. Boshqa tomondan tarbiya-ijtimoiy hayotning doimiy va umumiy kategoriyasidir. Tarbiyaning ijtimoiy qamrovi uning lug‘aviy ma‘nosiga qaraganda bir muncha kengdir.

Darhaqiqat, ijtimoiy tarbiyaning maqsadi insonni ijobiy rivojlanishga qaratilgan sharoitlar yaratish jarayoniga yo‘naltirishdir. Bu sharoitlar individual va guruhiiy subyektlarning uchta o‘zaro bog‘liq va shu paytning o‘zida mazmuni, shakli, usuli jihatidan nisbatan mustaqil bo‘lgan jarayonlar (bolalar, o‘smirlar, o‘spirinlar)ni qamrab oladi. Ularning ijtimoiy tajribasini tashkil qilish, ularga individual yordam ko‘rsatishning o‘zaro munosabati jarayonida yaratiladi. Guruh (jamoa)larda ijtimoiy tajribani tashkil qilish esa ularning hayotiy faoliyatini yo‘naltirish orqali amalga oshiriladi. Bunda guruh a‘zolarining o‘zaro munosabatlarini tashkil qilish, guruhdagi faoliyatni rag‘batlantirish va norasmiy mikroguruhlariga ta‘sir etish muhim ahamiyat kasb etadi[2 ,30].

Ijtimoiy tajriba keng ma'noda turli ko'nikma va malakalar, bilim va fikrlash usullari, yurish-turish me'yor va stereotiplari, qadriyatlar, odamlar bilan munosabatga kirishish tajribasi, ko'nikish, shuningdek o'z-o'zini anglash, o'z-o'zini aniqlab olish birligidir.

Individual yordam insonga rivojlantirishga yo'naltirish, uning jamiyatdagi mavqei, o'rnini yuksaltirishda namoyon bo'ladi[3, 78].

Individual yordam - boshqa insonlarning ehtiyojlarini qondirishga zarur bo'lgan bilim, malakalarni o'zlashtirishda insonga ongli yordam berish, insonning o'z qadriyatlarini anglashi, o'z- o'zini anglashini rivojlantirish, oila, guruh, jamiyatga mansubligi hissini rivojlantirishdir. Bu o'rinda shuni ham ta'kidlash joizki, ijtimoiy tajriba, ta'lim va individual yordamning usul, shakl, mazmuni, harakter, jadalligi bevosita tarbiyalanuvchilarning yoshi, jinsi, qaysi kasb egasi ekanligi, ularning ijtimoiy madaniy mansubligiga ham bog'liq. Bu jihatlar turli ta'lim muassasalari va tashkilotlarda farqlanadi. Masalan pedagogik, texnikaviy, tibbiy, xuquqiy, iqtisodiy kabi. Ijtimoiy tarbiya jarayonidagi o'zaro munosabat esa uning subyektlari orasidagi axborot, faoliyat usullari, qadriyatlar almashuvidir [3 , 65].

Umuman olganda o'zaro munosabat tarbiyachilar va tarbiyalanuvchilarning birgalikdagi faoliyati bo'lib uning mazmuni, harakteri tarbiyaviy maqsadlarni amalga oshirishga qaratilgandir[1 , 34]. Ijtimoiy pedagogika o'zining maqsad va vazifalarini amalga oshirishda quyidagi tadqiqot metodlaridan keng ko'lamda foydalanadi;

- umumtaniqiy metodlar (analiz, sintez, umumlashtirish, qiyoslash, modellashtirish, loyihalash)

- umumpedagogik metodlar (kuzatish, suxbat; tajriba; manbalarni o'rganish; qayta ishlash, umumlashtirish)

- xususiy pedagogik - psixologik metodlar (individual va guruhiy o'rganish, xurmatlash, tushuntirish, ijobiy fazilatlariga tayanish, ijtimoiy fikrlarni hisobga olish, tashxislash ekspert xulosalarini hisobga olish);

- tarixiy metodlar tarixiy qiyoslash, genetika, strukturaviy (alohida belgilar, shartli guruhlar) tarixiy manbalarni o'rganish;

- sotsiologik metodlar (anketa, so'rovnoma, intervyu olish, sotsiometrik, biografik, monitoring, test topshiriqlari, modellashtirish);

- matematik – statistik (taxlil, natijalarni qayd etish, tekshirish).

Xulosa: Yuqoridagilarni umumlashtirgan holda shunday xulosaga kelish mumkinki, ijtimoiypedagogika mustaqil fan tarmog'i sifatida o'zining nazariy va amaliy mohiyatiga ega. U bugungi kunda ijtimoiy hayotimizning barcha jabhalarida o'zining yorqin ifodasini topmoqda. Mustaqilligimizning dastlabki kunidan e'tiboran mamlakatimizda ijtimoiy pedagogik fikrlarni rivojlantirish asosida mazkur fanni yanada mukammallashtirish masalasiga alohida e'tibor qaratilib kelinmoqda. Buni hozirda mazkur fan bo'yicha ilmiy-tadqiqot ishlarining keng ko'lamda olib borilayotganligi, matbuot sahifalarida esa bu boradagi tadqiqot natijalarining, ilg'or pedagogic tajribalarning yoritilib borilayotganligi bilan izoxlash mumkin. Ushbu fanning o'qitilish samaradorligi esa:

- DTS, fan dasturi talablariga javob beradigan darslik va qo'llanmalarning bir necha variantlarda yaratilishi;

- mashg'ulotlar jarayonida ta'limning ilg'or pedagogik texnologiyalarini qo'llashga doir ishlanma, tavsiyalarning ishlab chiqilishi;
- o'qitish jarayonida ta'lim-tarbiyaning qonuniyat va tamoyilidagi uzviyligiga amal qilinishi;
- o'qitishda ta'limning zamonaviy va innovatsion usullari (tanqidiy fikrlash, aqliy xujum, kichik guruhlar bilan ishlash, muammoli topshiriqli, "debat", "klaster" kabi) ning qo'llanishi;
- mashg'ulotlar jarayonida multimediyali va masofali o'qitishning amalga oshirilishi;
- o'qitishda fanlararo uyg'unlikning amalga oshirilishi;
- talabalar tomonidan bajariladigan mustaqil ish shakllarining boyitilishi;
- ilg'or pedagogik tajribalarning ommalashtirilishi;
- omma orasidagi ijtimoiy holat, kayfiyatni o'rganishga doir sotsiologik tadqiqotlarga talabalarni keng jalb etilishi;
- ijtimoiy pedagogika bo'yicha ilg'or tajribalarni o'rganish va ularni pedagogik amaliyotga tadbiiq etish kabilar bog'liqdir.

Foydalanilgan adabiyotlar ro'yxati

1. Quronov M.Q. Qurboniyazova Z.Q. Ijtimoiy pedagogika. T.: 2003
2. Sotsialnaya pedagogika M.A.Galaguzova taxririyaatida. Moskva «Vlados», 2000
3. Begmatov A., Qurayev M. Ijtimoiy pedagogikaning dolzarb masalalari. T.: OPI to'plami, 1998.

INKLYUZIV TA'LIM JARAYONIDA TARBIYAVIY TEXNOLOGIYALARNI QO'LLASHNING O'ZIGA XOS JIHATLARI

Sobirova Nafisa Yangiboy qizi,

Urganch davlat pedagogika institute "Pedagogika" kafedrasi o'qituvchisi

Annotatsiya: Ushbu maqolada inklyuziv ta'lim tushunchasi va uning mazmun-mohiyati, inklyuziv ta'lim jarayonida tarbiya texnologiyalari va ularni ta'limda qo'llashning o'ziga xos jihatlari, komil insonni tarbiyalashda tarbiya turlari va tarbiya metodlari, tarbiya maqsadi va mazmuni metodlarni to'g'ri tanlash, maqsad va unga erishish metodlari unga muvofiq bo'lish shaxsning shakllanishiga qo'yiluvchi ijtimoiy talablar, shaxsni kamol topishida tarbiyaning o'rni yoritib berilgan.

Kalit so'zlar: Inklyuziv ta'lim, tarbiya, tarbiya texnologiyalari, komil inson, o'z-o'zini tarbiyalash, metod.

Kirish

Mamlakatimizda imkoniyati cheklangan bolalar ta'lim-tarbiyasi va ularning ijtimoiy hayotga moslashuviga qulay sharoitlar yaratib berilmoqda. Ularni jamiyatga integratsiya qilish, avvalo, imkon qadar salomatligini tiklash maqsadida "Imkoniyati cheklangan bolalar uchun umumiy ta'lim loyihasi" asosida ish yuritib kelinmoqda. Bunda, asosan, inklyuziv ta'lim imkoniyatlaridan foydalanish ko'zda tutilmoqda. Inklyuziv ta'limni chuqurroq o'rganish, u bilan bog'liq muammolarni aniqlash, samaradorlik jihatlarni asoslab berish dolzarb ilmiy muammoga aylanmoqda. Chunki

inklyuziv ta'lim usuli barcha bolalarning ruhiy-jismoniy holatidan qat'i nazar ta'lim jarayonida to'laqonli ishtirok etishini ta'minlashga qulay imkoniyat yaratadi. Ayniqsa, u alohida yordamga muhtoj bolalarning atrofdagilar bilan muloqotda bo'lishi, ijtimoiy muhit talablariga javob bera oladigan bo'lib ulg'ayishi, o'z kundalik-maishiy ehtiyojini qondira olish ko'nikmalarini egallashi, hayotga moslashib, umumta'lim maktablarida sog'lom tengdoshlari bilan teng sharoitlarda o'qiy olishi, ular bilan o'zaro do'stona munosabatga kirishishi, darslarni o'z vaqtida o'zlashtirishi, topshiriqlarga mas'uliyat bilan yondashishi uchun qulayliklar tug'diradi. Shuni nazarda tutib, mazkur monografiyada inklyuziv ta'limning o'ziga xos samaradorlik belgilarini asoslash, uni oiladan, maktabgacha ta'lim muassasalaridan boshlab oliy ta'limgacha bo'lgan uzluksiz ta'lim jarayonida yo'lga qo'yish uchun zaruriy pedagogik-psixologik yondashuv yo'llarini aniqlash ko'zda tutildi. Shuni borki, inklyuziv ta'lim nafaqat nogiron bolalar o'rtasida, balki sog'lom turmush tarziga asoslangan oilada tarbiyalanayotgan bolalar o'rtasida, maktabgacha ta'lim muassasalarida, maktablarda, akademik litsey va kasb-hunar kollejlarda ham fanlarni o'zlashtirish darajasi turlicha bo'lgan o'quvchilar uchun qulay imkoniyatlar yarata oladi. U orqali o'quvchilarning bir-biriga ijobiy ta'sir ko'rsata olishiga erishish yaxshi natija keltiradi.

Asosiy qism

Inklyuziv ta'lim - (frantsuzcha inklyuziv - shu jumladan), umumiy ta'lim (ommaviy) maktablarda alohida ehtiyojli bolalarni o'qitish jarayonini tavsiflash uchun ishlatiladigan atama. Inklyuziv ta'lim - mavjud jismoniy, intellektual, ijtimoiy, hissiy, lingvistik va boshqa xususiyatlarga qaramay, har bir bolaga umumiy (yagona, yaxlit) ta'lim va tarbiya (rivojlanish va ijtimoiylashuv) jarayoniga qo'shilish imkoniyatini beradigan ta'lim, bu esa o'sib ulg'aygan shaxsning jamiyatning teng huquqli a'zosi bo'lishiga imkon beradi, ajralish va izolyatsiya xavfini kamaytiradi.

Inklyuziv ta'limning maqsad va vazifalari:

Inklyuziv ta'lim tizimida qo'yiladigan maqsad va vazifalarning hal etilishi talab etiladi:

- ta'lim muassasida imkoniyati cheklangan bolalar va o'smirlarning ta'lim olishlari uchun zaruriy psixolo-pedagogik, korreksion sharoitlarni yaratish, ularning imkoniyatiga yo'naltirilgan umumta'lim dasturlari va korreksion ishlarni amalga oshirish;

- o'quvchilarning ta'limdagi tenglik huquqini kafolatlash;

- jamiyatning va oilaning faol ishtirokida nogiron va sog'lom bolalarning ehtiyojlarini qondirish, ijtimoiy hayotga erta moslashtirish;

- imkoniyati cheklangan bolalar va o'smirlarni oiladan ajramagan holda yashash huquqini ro'yobga chiqarish;

- jamiyatda imkoniyati cheklangan bolalar va o'smirlarga nisbatan do'stona va mehr-muhabbatli munosabatni shakllantirishdir.

Ta'lim jarayonida inklyuziv ta'limni yanada takomillashtirish nafaqat mazkur soha yuzasidan bilimlarga ega bo'lishnigina talab qilib qolmasdan, balki o'qituvchi va o'quvchi yoshlar uchun alohida nuqsonli bolalar bilan birgalikda hamkorlikni to'g'ri tashkil qilish, mehr-muruvvat ko'rsatish, yordam berish, kamsitmaslik, ta'lim

jarayonida alohida yordamga muhtoj bolalarga o'zini rivojlantirishga undash maqsadida turli xil motivatsion faoliyatlarning tarbiyaviy jihatlarini o'rganishi va ularni birgalikda amalga oshirishni o'rganishi lozim. Alohida nuqsonli bolalarning istak-xohishlarini amalga oshirishda guruhdagi sog'lom bolalar bilan hamkorlikda ish faoliyatini olib borish kerak. Masalan, tayanch-harakat tizimida nuqsoni bo'lgan bolaning sport bo'yicha qiziqishlarini amalga oshirish uchun aynan shu bola holatini his qilib o'yinlar o'ynash ham aynan mazkur tipdagi bolani yanada ta'limdagi faoliyatini rivojlantiradi.

Nogiron bolalarni psixologik va pedagogik qo'llab-quvvatlash o'qituvchining har xil turdagi sog'ligi bilan bog'liq muammolarga duch kelgan bolalarning sog'lom tengdoshlari bilan birlikdagi va individual faoliyatini tashkil etish qobiliyatini taxmin qiladi har bir bolaning tarixi to'g'risida dastlabki ma'lumotlarni to'plash ularni qobiliyati haqida bilimlarni oshirishga xizmat qiladi[2].

Inklyuziv ta'limda ko'zlangan maqsadlarga erishishda eng avvalo farzandlarga oilada to'g'ri tarbiya berish lozim. Tarbiya jarayoni eng avvalo jamiyatning eng kichik bo'g'ini oiladan boshlanishi, tarbiyani to'g'ri shakllantirish, odob-axloq qoidalarini yoshlarga singdirishda mutafakkirlarning asarlarida ham qimmatli fikrlar krltirilgan. Jumladan, Muhammad Sodiq Qoshg'ariy tomonidan yaratilgan "Odob as-solihin" asarida komil inson bo'lib yetishishda kundalik hayot hamda amaliy turmushda o'ziga xos ahamiyat kasb etuvchi botiniy (ichki) va zohiriy (tashqi) odob-axloq qoidalari borasida so'z yuritiladi. [5]. Odob-axloqni oilada yaxshi shakllantirilsa jamiyatda har qanday toifadagi shaxslarni har qanday vaziyatda hurmat qilishni va ularga yordam berishni o'rgatish lozim.

Xulosa

Xulosa o'rnida shuni aytishimiz mumkinki, inklyuziv ta'limni tashkil etish jarayonida integratsiya nuqtai nazaridan ta'lim-tarbiya va rivojlanish muammolarini hal etishda alohida ta'lim ehtiyojli bolaga zarur psixologik-pedagogik yordam ko'rsatuvchi sinf rahbari, maxsus o'qituvchi, psixolog, tyutor yetakchi rol o'ynaydi. Ular faoliyatining asosiy maqsadi alohida ta'lim ehtiyojli bolaning noto'g'ri moslashishini oldini olish, ta'lim jarayoni ishtirokchilari bilan muammoli o'zaro munosabatlarda tanqidiy vaziyatlarning paydo bo'lishi. Shunday qilib, turli darajadagi qo'llab-quvvatlashni o'z ichiga olgan rivojlanishda nuqsonlari bo'lgan bolalarni rivojlantirish va tarbiyalashning o'tish bosqichlariga alohida e'tibor qaratish lozim.

FOYDALANILGAN ADABIYOTLAR:

Koralev E.V., Staroverova M.S Ta'lim integratsiyasi (inklyuzivligi) ta'lim tizimini rivojlantirishning tabiiy bosqichi sifatida // Inklyuziv ta'lim. 1-son. –M.:markaz "Maktab kitobi", 2010.-272s.

Nazarova N.N Integratsiyalashgan (inklyuziv) ta'lim: 2010.No 1. P.77-87.

Imkoniyat cheklangan bolalar uchun inklyuziv ta'limni tashkil etish: Darslik/Otv.ed. SV.Alekhina, E.N.Kutepova.-M.: MGPPU, 2013.-324s.

Shomaxmudova .R.Sh Inklyuziv ta'lim (Xalqaro va O'zbekistondagi tajribalar) Toshkent-2011

Sobirova, N. (2023). Muhammad Sodiq Qoshg'ariyning Ma'naviy-Axloqiy Tarbiyaga Oid Qarashlaridan Ta'lim Jarayonida Samarali Foydalanish Imkoniyatlari. Евразийский журнал академических исследований, 3(11), 144–146. извлечено от <https://in-academy.uz/index.php/ejar/article/view/23291>

INKLYUZIV TA'LIMNI OMMALASHTIRISH

Xamdamova Gavhar Abduhakimovna,
Samarqand viloyati Paxtachi tumani 28-umumiy ta'lim maktab

Annotatsiya: Maqolada shaxsni har tomonlama mukammal va barkamol qilib shakllantirish vazifasi eng dolzarb masalalardan biri ekanligi, umumta'lim maktablarida imkoniyati cheklangan bolalarni o'qitish bo'yicha pedagogik jarayonni tashkil etish yo'llari hamda imkoniyati cheklangan bolalarning boshqa sog'lom bolalar bilan teng sharoitda o'qitilishi imkoniyatlari haqida ma'lumotlar keltirilgan.

Kalit so'zlar: Inklyuziv ta'lim, individual yondashuv, aqliy rivojlanish darajasi, tahlil, umumlashtirish, ommalashtirish, zamonaviy texnologiya, shakl va usul, korreksion tarbiya, artikulyatsiya, tyutor, diqqat yetishmasligi, giperaktivlik sindromi, autizm, disleksiya.

Аннотация: В статье представлена информация о том, что задача всестороннего совершенного и гармоничного формирования личности является одной из самых актуальных, о путях организации педагогического процесса обучения детей с ограниченными возможностями здоровья в общеобразовательных школах, а также о возможности обучения детей с ограниченными возможностями здоровья наравне с другими здоровыми детьми.

Ключевые слова: Инклюзивное образование, индивидуальный подход, уровень психического развития, анализ, обобщение, популяризация, современные технологии, форма и методика, коррекционное воспитание, артикуляция, тьюторство, дефицит внимания, синдром гиперактивности, аутизм, дислексия.

Annotation: The article provides information on the fact that the task of forming an individual in a comprehensive perfect and harmonious way is one of the most pressing issues, ways to organize a pedagogical process for teaching children with disabilities in secondary schools, and the possibility of teaching children with disabilities on an equal footing with other healthy children.

Key words: inclusive education, individual approach, level of mental development, analysis, generalization, popularization, modern technology, form and method, correctional education, articulation, tyutor, Attention Deficit Hyperactivity syndrome, autism, dyslexia.

Mamlakatimiz mustaqillikka erishgan ilk kunidanoq Respublika Hukumati yosh avlodning sog'lig'i, ta'lim hamda tarbiyasi masalalariga jiddiy ahamiyat berib kelmoqda. Ushbu ishlarning amaliy yechimi bevosita uzluksiz ta'lim tizimi bo'g'ini bo'lgan maktab bilan bog'liq. Ta'limimiz diqqat markazida erkin, ongli, o'z va dunyo

mamlakatlari milliy va madaniy qadriyatlariga hurmatda bo'lgan barkamol shaxsni tarbiyalash turadi.

Hozirgi kunda maxsus ta'lim tizimiga "anomal", "nuqsonli", "aqli zaiif" kabi atamalar o'rniga "alohida e'tiborga muhtoj", "aqliy rivojlanishida muammosi bo'lgan", "rivojlanishida chetga chiqishlari mavjud" atamalari kirib keldi. Bu hol bunday bolalarning reabilitatsiya, korreksiya, ijtimoiy hayotga moslashuvlari va integratsiyalashuv (uyg'unlashuv)lari masalalariga bo'lgan munosabatlarning o'zgarishiga olib keldi. Asta-sekinlik bilan dunyoga yuz tutgan ta'lim tizimida ham yangi yo'nalish ishlari boshlab yuborildi. Maxsus ta'lim tizimiga muqobil bo'lgan yangi yo'nalish maktablari – inklyuziv maktablari shakllana boshladi. 1996 yildan e'tiboran kirib kelgan va 2000 yildan e'tiboran xalqaro tashkilotlar bilan hamkorlikda turli Loyihalar asosida tashkil etib kelinayotgan inklyuziv ta'lim muassasalari dastlab muvaffaqiyatlarga erishishiga qaramay, mazkur qo'llab-quvvatlashlar yakunlangach, maktablarda qator deqsinishlar yuzaga kelmoqda. Shu sababli ham inklyuziv ta'limning me'yoriy-huquqiy va nazariy asoslarini puxta o'rganish va u orqali inklyuziv ta'limning samarali tizimiga o'tish xalq ta'limi tizimida dolzarb masala sanaladi.

Prezident Shavkat Mirziyoyevning BMT Inson huquqlari bo'yicha kengashi 46sessiyasidagi nutqida strategik yo'nalishlar, jumladan, Nogironlar huquqlari to'g'risidagi Konventsiyani ratifikatsiya qilish masalasiga alohida e'tibor qaratildi malumki, inklyuziv ta'limda maxsus ta'lim ehtiyojidagi bolalar barcha bolalar bilan birga mlum maqsadda turli qobiliyatlarga muvofiq guruhlashtiriladi. Maxsus ta'lim aqliy, jismoniy tashqi ko'rinishga muvofiq amalga oshirilsa, inklyuziv ta'lim bolaning qobiliyati va imkoniyatlariga ko'ra belgilanadi. Maxsus ta'lim o'qitishning maxsus va alternativ dasturlari orqali o'qitilsa, inklyuziv ta'lim bolaga yo'naltirilgan va moslashtirilgan, yo'riqnomali, barchaga mo'ljallangan o'quv dasturi asosida o'qitiladi. Inklyuziv ta'limning o'ziga xos muhim jihati shundaki, bolalar va o'qituvchi bir birlaridan o'rganishadi hamda muammolarni birgalikda hal etishadi.

Bu ta'lim bir tomonlama bo'lmasligi kerak. Imkoniyati cheklangan bolada o'ziga bo'lgan ishonchni oshirish, ko'nikma va qobiliyatini rivojlantirish, yoshligidan o'rganishni rag'batlantirishda oila ishtiroki muhim. Inklyuziv ta'lim jarayonida otaonalar bilan ishlash ham muhim. Takidlash joizki, alohida ehtiyojli ota-onalarga ularning farzandlari jamiyatning bir bo'lagi bo'lish huquqiga ega ekanini tushuntirish, bu ishonchni ularning ongiga yetkazish kerak. Mamlakatimiz ta'lim tizimida bu masalaga alohida e'tibor qaratiladi. 2020 yil oktyabrda qabul qilingan Prezidentimizning alohida ta'lim ehtiyojlari bo'lgan bolalarga ta'lim-tarbiya berish tizimini yanada takomillashtirish chora-tadbirlari to'g'risidagi qarori bunga misol bo'la oladi. Unga ko'ra, tajriba-sinov tariqasida shaharlarda va Toshkent shahrining tumanlarida joylashgan bittadan maktablarda inlyuziv ta'lim joriy qilinadi. Qoraqalpog'iston respublikasi, viloyatlar va Toshkent shahrida joylashgan bittadan maktablarda alohida ta'lim ehtiyojlari bo'lgan bolalar uchun boshlang'ich tayanch sinflar ochiladi. Qashqadaryo, Farg'ona va Xorazm viloyatlarida joylashgan bittadan kasb- hunar maktabida ixtisoslashtirilgan ta'lim muassasalarining bitiruvchilari va

alohida ta'lim ehtiyojlari bo'lgan bolalar uchun ixtisoslashgan guruhlar tashkil etiladi.

Shuningdek 2021-2022 o'quv yilida ixtisoslashtirilgan ta'lim muassasalarida majburiy o'rta ta'lim 11 yillik (intellektual rivojlanishida nuqsonli bolalar uchun (yordamchi) maktablar, maktab internatlarda 9 yillik muddatlarda amalga oshiriladi.

Ta'lim tizimini rivojlantirishning umumiy jihatlari o'quvchilar uchun teng shartsharoit yaratish bilan bog'liq jarayonlar orqali xarakterlanadi. Bu borada nafaqat ta'lim oluvchining moddiy turmush tarzi, balki uning jismoniy va ruhiy imkoniyatlariga alohida e'tibor qaratish zarur. Ayniqsa, ushbu yo'nalishda imkoniyati cheklangan shaxslarga o'quvni tashkil qilishda tegishli shartsharoit yaratish talab etiladi. Mazkur jarayon rivoji o'zida uzluksiz — maktabgacha ta'lim, umumta'lim, o'rta maxsus ta'lim va oliy ta'lim bilan bog'liq bosqichlarni qamrab olganligi sababli inklyuziv ta'limda tizimli algoritmi vujudga keltirish kerak. Har bir mamlakatda inklyuziv ta'lim tizimi o'sha yerda mavjud an'analar, urf-odat va hukmron qadriyatlar asosida shakllanadi. Shuningdek, turli xalqlarning mentaliteti hamda o'quv tizimini takomillashtirishga yo'naltirilgan qonunchilik jabhasi bu boradagi ustuvor yo'nalishni yo'lga qo'yishga samarali tasir ko'rsatadi. Shu manoda, mamlakatimizda bu borada amalga oshirilayotgan islohotlar natijadorligini taminlashga xizmat qilayotgan me'yoriy-huquqiy mexanizmning rolini alohida qayd etish o'rinlidir. Tizimning O'zbekistonda rivojlanishi O'zbekistonda inklyuziv ta'limni takomillashtirish jarayoni bosqichli tizimga ega. Prezidentimizning "Alohida ta'lim ehtiyojlari bo'lgan bolalarga ta'lim-tarbiya berish tizimini yanada takomillashtirish chora-tadbirlari to'g'risida"gi qaroriga muvofiq 2020 — 2025 yillarda xalq ta'limi tizimida inklyuziv ta'limni rivojlantirish kontseptsiyasi ushbu bosqichning asosiy bo'g'ini hisoblanadi. 2020-2025 yillarda xalq ta'limi tizimida inklyuziv ta'limni rivojlantirish kontseptsiyasini 2020-2021 yillarda amalga oshirish bo'yicha "Yo'l haritasi"da:

- alohida ta'limga ehtiyoji bo'lgan bolalarni inklyuziv ta'lim tizimi joriy qilingan umumiy o'rta va professional o'quv muassasalariga yuborishga imkon beruvchi tibbiy ko'rsatmalar ro'yxatini ishlab chiqish va tasdiqlash;

- alohida ta'limga ehtiyoji bo'lgan bolalarni erta aniqlash va qo'llab-quvvatlash tizimini takomillashtirish;

- ixtisoslashtirilgan ta'lim muassasalari o'quvchilari uchun kasbga o'qitish kurslarini tashkil etish va sertifikat berish tartibini ishlab chiqish;

oliy ta'lim yo'nalishlari va mutaxassisliklari klassifikatorida "Defektologiya" ta'lim yo'nalishi o'rniga "Maxsus pedagogika" ta'lim yo'nalishini kiritish;

- alohida ta'limga ehtiyoji bo'lgan bolalar bilim oladigan o'quv muassasalarini maxsus adabiyotlar va metodik-qo'llanmalar bilan ta'minlash jarayonlari bilan bog'liq qator vazifalar belgilangan.

Bular O'zbekistonda inklyuziv ta'limni takomillashtirishning tashkiliy-iqtisodiy jihatlari mustahkamlashga yo'naltirilganligi bilan muhim, albatta. Ammo bu yo'nalishni rivojlantirishda ta'limning ijtimoiylashuvi bilan bog'liq jarayonlarga alohida e'tibor qaratmoq lozim. Shuni unutmaslik joizki, tegishli xorij tajribalariga muvofiq inklyuziv ta'limni tashkil etishda pedagogik jihatlari asosiy o'ringa ega.

Xorij davlatlari tajribasi Yevropa mamlakatlari, AQSH va boshqa rivojlanayotgan davlatlarda ushbu soha taraqqiyoti ijtimoiy xarakter kasb etadi. Masalan, Germaniyada inklyuziv ta'lim sharoitidagi talabalarning ma'lum qismi aralash tarzda oddiy auditoriyalarda tahsil oladi.

Biroq ularda individual o'quv jarayoni bilan bog'liq holatlar ham saqlangan bo'lib, o'qish paytida zarur tibbiy yordam olish va nuqsonlarni tuzatish imkoniyatiga ega bo'ladilar. Oliy ta'limda esa jami talabalarning o'rtacha 4-8 foizi nogironligi bo'lgan talabalar. Germaniya qonunchiligiga muvofiq nogironligi bo'lgan talabalar, kundalik hayot uchun zarur hisoblangan maxsus texnik va yordamchi vositalar bilan ta'minlanadi. Ularga doimiy tarzda davlat ijtimoiy xizmatlari orqali ijtimoiy va tibbiy yordam ko'rsatib boriladi. Nogironligi bo'lgan talabalar ot-onalarining daromadlari o'rtacha daromaddan yuqori bo'lsa, ular mazkur harajatlarning ma'lum qismini to'lashlari shart. O'qish jarayonida nogironligi bo'lgan talabalar yordamchi xizmatlardan foydalanishlari mumkin. Jismoniy va boshqa nogironligi bo'lgan talabalar ko'pincha semestr ishlarini topshirish muddatini uzaytirish, yozma imtihonni og'zaki yoki aksiga almashtirish, shuningdek, imtihonni individual topshirish huquqiga ega. Ko'pgina Yevropa mamlakatlarida inklyuziv ta'lim Germaniya tizimiga o'xshash xususiyatlarga ega. Nogironligi bo'lganlarga ta'lim berish jarayoni ularning kelajakda mehnat faoliyatiga qo'shilishi, jamiyat bilan erkin ijtimoiy munosabatlarni saqlab qolishiga ijobiy tasir ko'rsatadi. Amerika Qo'shma Shtatlarida inklyuziv ta'lim uzoq vaqtdan beri odatiy o'quv tizimiga kiritilgan. U yerda ta'limning me'yoriyhuquqiy hujjatlari bolalarning barcha toifalari uchun majburiy qilib belgilangan. Shu munosabat bilan aqli zaif va eshitish nuqsonlari bo'lgan o'quvchilar uchun auditoriyalar yaratildi. Amerikalik olimlarning ilg'or psixologik va pedagogik kontseptsiyalari maxsus pedagogikada katta qatlamni tashkil etadi va inklyuziv ta'limning asosi hisoblanadi.

O'zbekistonda inklyuziv ta'lim tizimini rivojlantirishda imkoniyati cheklangan o'quvchilar bilan bog'liq vaziyatlar bo'yicha o'tkazilgan tahlillarga muvofiq, imkoniyati cheklangan bolalarga ko'maklashish bo'yicha strategik vazifalar belgilanishi va ularning amaliy ijrosi bilan bog'liq qo'shimcha choralar doimiy tartibda belgilab borilishi qayd etilgan. Ta'lim sohasida o'tkazilayotgan joriy islohotlarning tarkibiy qismi hisoblangan inklyuziv ta'lim islohotini jadallashtirish, o'qish jarayonida, ko'pincha, har bir bolaning o'quv ehtiyojlarini qoniqtirishga yo'naltirishni taqozo etadi. Inklyuziv ta'lim tizimi integratsiyalashgan o'quv tizimidan o'zining mazmun-mohiyati, maqsadi, vazifalari va harakat dasturi bilan farqlanadi.

Inklyuziv ta'lim - fr. *Inclusif* – qamrab olaman, lot. *Include* - kiritaman, qo'shaman degan mnolarni anglatadi. Umuman olganda inklyuziv ta'lim jismoniy va intellektual, ijtimoiy, hissiy va lingvistik kelib chiqishidan, shuningdek, irqidan, rangidan qat'i nazar, har bir shaxsga umumta'lim muassasalarida o'qish imkoniyati beriladigan ta'lim shaklidir.

Nogironligi bo'lgan shaxslarga yaratilayotgan huquqiy-me'yoriy hujjatlar mohiyati shundan iborat-ki, inklyuziv ta'lim asosida erta yosh davrlarida nogironligi

bo'lgan shaxslarni ijtimoiy hayotga qo'shish va ularni sog'lom shaxslar qatorida ijtimoiy hayotda ishtirok etishini ta'minlashdir.

Inklyuziv ta'lim –rivojlanishida muammolari bo'lgan bolalarni umumta'lim jarayoniga olib kirish munosida qo'llanib, integratsiyadan farqli ravishda, rivojlanishida muammolari bo'lgan bolalar barcha sog'lom bolalar bilan birgalikda ta'lim olsalarda, ShRD asosida o'qitilib, o'z imkoniyatlari doirasidagi bilim, ko'nikma va malakalar bilan qurollanadilar. Barcha bolalarning hamkorlikdagi ta'limi ikki tomonlama ijobiy xislatlarga ega. Agar, ushbu jarayon orqali alohida e'tiborga muhtoj bo'lgan bolalarning o'z oilalari, mahalladoshlari bilan birga o'sib ulg'ayishlari tminlansa, sog'lom bolalarning rivojlanishlarida muammolari bo'lgan bolalarning imkoniyatlarini ko'rib, ular ham nuqsonli emas, balki o'zgacha rivojlanishga ega bo'lgan bolalar ekanliklarini anglashlari sodir bo'ladi. Shu sababli ham bunday ta'limning g'oyasi - «Inklyuziv maktablardan – inklyuziv jamiyat sari» shiori asosiga qurilgan.

Barcha toifadagi bolalarni qamrab olgan holda umumiy ta'lim tizimida o'quvchilarni o'qitish va ularning tengligini ta'minlash orqali nogironligi bo'lgan bolalar kelajakda ijtimoiy hayotda o'z o'rnlarini topishlari mumkindir. Inklyuziv ta'limni muvaffaqiyatli targ'ib etish uchun ba'zi qoidalarga amal qilgan holda moslashuvchan muhitni yaratish juda muhim hisoblanadi. Aynan shu qoidalar sifatli ta'lim garovidir.

Adabiyotlar:

O'zbekiston Respublikasi Prezidentining 2020-yil 6-noyabrdagi “Ta'lim-tarbiya tizimini yanada takomillashtirishga oid qo'shimcha chora-tadbirlar to'g'risida”gi PQ-4884-son Qarori.

O'zbekiston Respublikasi Prezidentining 2020-yil 6-noyabrdagi “O'zbekistonning yangi taraqqiyot davrida ta'lim-tarbiya va ilm-fan sohalarini rivojlantirish choratadbirlari to'g'risida”gi PF 6108-son Farmoni.

O'zbekiston Respublikasining «Bola huquqlarining kafolatlari to'g'risidagi Qonuni». // – Toshkent, 2008.

O'zbekiston Respublikasining 2020-yil 15-oktyabrdagi “Nogironligi bo'lgan shaxslarning huquqlari to'g'risida”gi O'RQ-641-son Qonuni.

Bola huquqlari to'g'risida Konvensiya. Xalqaro YuNISEF tashkiloti. – Toshkent, 1992. – 48 b.

O'zbekiston Respublikasining 2020-yil 23-sentyabrdagi “Ta'lim to'g'risida”gi O'RQ-637-son Qonuni.

R.SHomaxmudova "Inklyuziv ta'limning nazariy va amaliy asoslari"- Razzoqov O.J- Toshkent-2007 yil

Tadjieva. S.X., Xusanova X.T., Majidova D.A. Kam ta'minlangan ko'p farzandli oilalar bilan ijtimoiy ish: tajriba va amaliyot. – T.: Fan va texnologiya, 2014.

XITOIY TILINI O‘QITISHDA HSK 5 – 6 (C1 – C2) DARAJASIDAGI MATN TARKIBIDA UCHRAYDIGAN RAVISHLAR TAHLILI

Hamdamova Charos,
Samarqand davlat chet tillar instituti

ANNOTATSIYA. Ushbu maqolada xitoy tilini o‘qitishdage eng oliy darajalar - HSK 5–6 darajasidagi matn tahlili, oliy darajadagi matnlar tarkibida keng qo‘llaniladigan va boshqa darajalarda deyarli uchramaydigan mustaqil so‘z turkumlari, xususan, ravishlar tahlili keltirilgan hamda ular o‘zbek va xitoy tillaridagi misollar yordamida asoslab berilgan.

Kalit so‘zlar: HSK 5–6, mustaqil so‘z turkumlari, ravish, 就近, 过于, 将近.

АННОТАЦИЯ. В данной статье представлен анализ текстов высших уровней обучения китайскому языку – уровней HSK 5 – 6, самостоятельных групп слов, которые широко используются в текстах высокого уровня и редко встречаются на других уровнях, в частности, анализ идиом, и они являются узбекскими и китайскими. Обосновано примерами из языков.

КЛЮЧЕВЫЕ СЛОВА. HSK 5–6, самостоятельные группы слов, наречие, 就近, 过于, 将近.

ANNOTATION. In this article presents the text analysis of the highest levels of Chinese language teaching - HSK 5 – 6 levels, independent word groups that are widely used in high – level texts and rarely found in other levels, in particular, the analysis of idioms, and they are justifies with the help of examples from Uzbek and Chinese languages.

KEY WORDS. HSK 5–6, independent part of speech, adverb, 就近, 过于, 将近.

Har bir tilning grammatik jihatdan o‘ziga xos xususiyatlari mavjudligi tilshunoslik ilmlaridan ma‘lum. Xitoy tilida esa sinonimlar rang – barang hamda murakkabligi bois, ularni qo‘llash jarayonida talabgordan chuqur bilim talab etiladi. Ayniqsa xitoy tilining eng yuqori darajalaridan HSK 5 – 6 darajalari (C1 – C2) mustaqil va yordamchi so‘zlarini qo‘llash, matn tarkibida ularni aniqlash, ulardan foydalanib murakkab jumla tuzish uchun HSK imtihoning quyi darajalari HSK 3 yoki HSK 4 imtihonlarida uchramaydigan ravishlarni quyida ko‘rib chiqamiz.

Xitoy tilining oliy darajasi, jahon tizimida C1 va C2 darajalarga tenglashtirilgan mustaqil so‘zlar, xususan ravishlarga quyidagilarni misol qilishimiz mumkin:

1. 就近。 Ushbu ravish 处所副词 (chusuo fuci) ya‘ni o‘rin ravishi hisoblanib, o‘zbek tiliga –ga yaqin deb tarjima qilinadi. Ushbu ravishning quyi darajalardagi ekvivalenti sifatida 快到 ravishini keltirsak bo‘ladi. Yana bir jihati shundaki, o‘rin – joy ravishi hisoblanadigan ushbu ravish o‘zbek tilida payt ravishiga to‘g‘ri keladi. Quyi misollar orqali ushbu jihatni dalillaymiz:

中国有文字可考的历史就近四千年

Xitoy deyarli 4000 yillik yozma tarixga ega

2. 过于。Ushbu ravishning quyi darajalardagi ekvivalenti 过高 bo‘lib, odatda undan keyin ikki bo‘g‘inli sifat yoki ravish qo‘yiladi. O‘zbek tilidagi tarjimasi esa nihoyatda, o‘ta ravishi hisoblanadi.

司机过于疲劳，一致出了车祸

Haydovchi nihoyatda charchagani bois, avtohalokatga uchradi

3. 异常。Ushbu ravishning quyi darajalardagi ekvivalenti 常常 ravishi bo‘lib, holat ravishi hisoblanadi. Shu bois, gap tarkibida fe‘ldan oldin qo‘yiladi.

今年夏天异常炎热

4. 万分。Ushbu ravishni quyi darajalar matnlarda umuman uchratmaymiz. Shu bois matn tarkibida ushbu ravish uchragan taqdirda aksariyat hollarda talabgorlarda test ishlash jarayonida ikkilanishlarni keltirib chiqaradi. Uning quyi darajalardagi ekvivalenti sifatida 非常 yoki 及其 ravishlarini keltirishimiz mumkin. Masalan, 参加面试的应聘者万分紧张。

Suhbatda ishtirok etayotgan nomzodlarning barchasi juda asabiy.

5. 当场。Ushbu ravishning ma‘nosini oson va soddagina chiqarish uchun ushbu so‘z tarkibidagi o‘rin – joyni ifodalaydigan 场 hamda o‘sha vaqtni ifodalaydigan 当 so‘zlarnining ma‘nolarini kelishtiramiz. Bu holatda ravishning ma‘nosi 这那个地点，在那个时间 ya‘ni o‘sha joyda yoki o‘sha vaqtda ma‘nosi kelib chiqadi. Masalan, 在警方的布控下，把抓获。Politsiya nazorati ostida u darhol hibsga olindi.

6. 甬。Ushbu ravish inkor ravishi hisoblanib, xitoy tilidan farqli o‘laroq o‘zbek tilida inkor ravishni uchratmaymiz. Xuddi yuqoridagi singari ushbu ravishning ma‘nosini chiqarish uchun ham unda ishtirok etmagan 不 hamda 用 iyerogliflarini analiz qilamiz. Bu ikki iyeroglif birgalikda kerak emas, hojati yo‘q deb tarjima qilingani bois, 甬 ravishini ham hojati yo‘q, kerak emas deb tarjima qilish maqsadga muvofiq. Masalan, 甬想去外国留学。Chet davlatga borib o‘qishni o‘ylay ko‘rma.

Xitoy tilining oliy darajadagi grammatik ilmlarini o‘rgatish jarayonida yuqoridagi singari taqqoslash va solishtirish usullari muhim rol o‘ynaydi. Ayniqsa, yuqoridagi singari quyi darajalarda umuman uchramaydigan ayrim so‘zlarni matn tarkibida qo‘llash, ulardan foydalanib jumlar tuzish, ayniqsa HSK 5 – 6 daraja imtihonlarida bu singari ravishlar uchraganda ularni sinonimik qatordan foydalanib tahlil qila olishni o‘qitish muhimdir.

Imtihon jarayonida tabiiyki, talabgorni imtihon oldidan qanday qilib qisqa vaqt ichida xitoy tili darajasini aniqlash imtihoniga tayyorlanish, aynan qaysi materiallar bilan muntazam va doimiy mashg‘ulotlar olib borish, talabgorning bilim va ko‘nikmalarini oshirish, qobiliyatini yuqori darajada namoyon qilish, ko‘zlagan natijasiga erishish kabi savollar qiynaydi.

Xulosa oʻrnida shuni taʼkidlash joizki, oldin soʻz yodlab, uni tarjima qilib, uning ishtirokida soʻz birikmasi va jumlar tuzib, inkor va soʻroq shakllarini alohida yodlash orqali HSK 5 - 6 imtihoniga samarali tayyorlanishning imkoni yoʻq. Xitoy tilini oʻrganish hamda HSK 5 – 6 imtihoniga tayyorlanishga boʻlgan talabning ortgani sari yuqoridagi usul oʻzini oqlamay qoldi, aksincha, maʼlum qoliplarga solingan jadvallar asosida oʻz – oʻzini talab etadigan ot va sifatlar, ravish va feʼllar, HSK 5 – 6 imtihonida eng koʻp uchraydigan maʼnodosh va sinonim soʻzlar roʻyxatini oʻrganish va ularning oʻxshash va farqli jihatlarini matnlarni oʻqish va yozish jarayonida qoʻllay olish qobiliyatiga ega boʻlish mumkin.

FOYDALANILGAN ADABIYOTLAR:

1. 刘超英等编著, 新HSK5级速成强化教程 – 北京语言大学出版社 · 2013.5
2. 刘云, 新汉语水平考试阅读 (五级) 攻略 – 北京大学出版社, 2011.11
3. <https://www.youtube.com/watch?v=U2xlyxW6Xds&list=PLVWfp7qXLmKWAG5wXcJx8H2B0dEJUUnLZS>

NOGIRONLIGI BOʻLGAN SPORTCHILARNING RUHIY KECHINMALARI VA IJTIMOY INTEGRATSIYASI

Axmatova Zilola Egamqulovna,

Nukus innovatsion instituti

zilolaaxmatova@387gmail.com. 998973931387

Annotatsiya: Ushbu maqolada nogironligi boʻlgan sportchilarning psixologik jarayonlari hamda sportning shaxs motivatsion sohasiga bevosita taʼsiri izohlangan. Paralimpiyachilarning shaxsiy rivojlanishi, hayot sifati va jamiyatga integratsiyalashuvida sportning ahamiyati haqida soʻz yuritilgan.

Kalit soʻzlar: moslashtirilgan sport, nogironlik, inklyuziya, ruhiy barqarorlik, ijtimoiy qoʻllab-quvvatlash, chidamlilik.

Kirish. Bugungi kunda mamlakatimizda nogironligi boʻlgan shaxslarning rablitatsiyasi hamda ijtimoiylashuvi yuzasidan juda keng qamrovli ishlar amalga oshirilmoqda. Nogironligi boʻlgan shaxslarni sportga jalb qilish orqali hayotiy qiziqishlarini shakllantirish ularni barcha uchun teng imkoniyatlardan foydalanish huquqini taʼminlaydi. Jumladan, Oʻzbekiston Respublikasi Vazirlar Mahkamasining 30.12.2022-yildagi 731-sonli “Olimpiya va paralimpiya sport turlariga tayyorlash markazlari faoliyatini tashkil etish chora-tadbirlari toʻgʻrisida”gi qarori qabul qilinishi paralimpiya sportshilari uchun shart sharoitlar yaratilishiga zamin boʻldi. Nogiron sportchi hayotidida turli toʻsiqlar mavjud boʻlsa-da (shu jumladan, inklyuzivlik muammosi, cheklangan dasturlar, obyektarning mavjud emasligi, transportdagi qiyinchilik va hatto turli jihatlarida ijtimoiy yordamning yetishmasligi), biroq sport sogʻliqni saqlash vositasi sifatida, hayot sifati va ijtimoiy integratsiya, oʻziga ishonch , qoniqish va hayot sifati, oʻzini oʻzi qadrlash , oʻz joniga qasd qilish

tendentsiyalarining kamayishi, yanada mustaqil munosabat va rivojlanishni davom ettirish uchun motivatsiyasi paydo bo'lishi bilan ahamiyatli [2].

Shunday qilib, imkoniyati cheklangan shaxslarning sport bilan shug'ullanish orqali ishtirokchilarning faoliyati bilan bog'liq masalalardan tashqari, psixik jarayonlarni rivojlantirishga ham e'tibor qaratildi, bu esa shaxsiy imkoniyatlarni ro'yobga chiqarish va o'z hayotiy maqsadlariga erishish orqali o'z-o'zini anglashga yordam beradigan shaxsiy faoliyatdan kelib chiqadi. Shu bilan birgalikda nogiron sportchida g'alabaga erishgan daqiqalarida zavqlanish, o'zini baxtli his etib hayotiy motivatsiyasi tarkib topadi. Gedonizm zavq olishga intilishdagi hayotni, insonning o'z hayoti haqida nimani his qilishini, istaklarni qondirishni, zavqlanishga intilishni va og'riqni rad qilishni anglatadi. U yoqimli tajribalar, zavqlanish, azob-uqubatlarni engillashtirish va qoniqishga erishish bilan tavsiflanadi [3]. Bu orqali nogiron sportchi imkoniyati cheklangan bo'lishiga qaramasdan jamiyatga foyda keltirayotganligidan va o'z-o'zini namoyon qilish ehtiyoji qondirilganligidan o'zidan qoniqish hissi paydo bo'ladi.

Subyektiv rivojlanganlik, tabiatan gedonik va murakkab va ko'p qirrali bo'lib, hayotni kognitiv va affektiv jihatdan baholaydi va uchta tarkibiy qismga bo'linadi: ijobiy ta'sir, salbiy ta'sir va hayotdan qoniqish [4]. Bir nechta tadqiqotlar sport bilan shug'ullanish va psixologik barqarorlikning oshishi, shu jumladan subyektiv barqarorlik o'rtasidagi ijobiy munosabatni isbotlaydi. Sport bilan shug'ullanadigan nogironligi bo'lgan odamlar sport bilan shug'ullanmaydigan motorli nogironlarga qaraganda hayotdan qoniqish darajasi yuqori bo'ladi [2].

Nogironligi bo'lgan odamlarni o'rganishda muhim ahamiyatga ega bo'lgan yana bir mavzu - bu chidamlilik. Fletcher va Sarkar [5] chidamlilikni "Shaxsiy faoliyatni rag'batlantirish va shaxsni stressning mumkin bo'lgan salbiy ta'siridan himoya qilishda aqliy va xulq-atvor jarayonlarining o'rni" sifatida taqdim etadi (675-bet). Insonning qiyinchiliklarga ijobiy munosabatda bo'lishi uning hayotida ro'y bergan baxtsiz holatlarga bardoshli bo'lishi va o'zining ularga moslashishiga bog'liqdir. Chidamlilikni o'rganish dastlab bolalarga, keyinroq esa kattalarga [5], oila a'zolaridan birining yo'qolishi, terrorizm, og'ir kasallik va tabiiy ofatlar kabi stressli vaziyatlarga qandaydir tarzda duchor bo'lgan oilalar va jamoalarga qaratildi. Tadqiqot natijalari, garchi nogironlar bilan bevosita bog'liq bo'lmasa-da, muhim hisoblanadi, chunki bu ota-onalar va oila a'zolari o'z farzandlari va nogiron oila a'zolarini ta'lim tarbiyasi, rehabilitatsiya qilish va o'qitish jarayonining faol ishtirokchilaridir. Kon, Fredrikson, Braun, Mikels va Konvey [6] ijobiy his-tuyg'ular va chidamlilik o'rtasidagi munosabatni o'rgandilar. Ijobiy his-tuyg'ular kelajakda chidamlilikning yuqori darajalariga olib kelishi va boshqa tomondan, chidamlilik ham o'z ta'sirini qisman ijobiy his-tuyg'ularni shakllantirish orqali amalga oshirishi aniqlandi. Stressli vaziyatlarda chidamliligi yuqori bo'lgan odamlar kamroq bardoshli bo'lganlarga qaraganda ko'proq ijobiy his-tuyg'ularni boshdan kechirishadi [6]. Riff [7] ta'kidlashicha, nogiron sportchilar ba'zan qiyinchiliklar bilan faol kurash olib boradi. To'siqlar, muvaffaqiyatsizlik va umidsizlik kabi tajribalar ichki kuchli tomonlarni topish va resurslarni yangilash uchun zarurdir, bu esa bir vaqtning o'zida o'z cheklovlari va zaifliklaridan xabardor bo'lishga imkon beradi.

Nogironligi bo'lgan shaxslarni sportda o'rganishning muhim va ajralmas mavzularidan yana biri ijtimoiy qo'llab-quvvatlashdir. Ijtimoiy qo'llab-quvvatlashni o'rganish kontseptual modelning ta'rifi ma'nosida bir qancha tadqiqotchilarning qiziqish obyekti bo'ldi. Ya'ni ijtimoiy qo'llab-quvvatlash orqali shaxsiy rivojlanishdagi o'sishga erishish mumkin. Sababi o'z yaqinlari atrofdagi insonlarning kutuvlarini amalga oshirish uchun shaxsda qiyinchiliklarni yengish uchun iroda shakllanadi. Buning natijasida nogiron sportchida kundalik hayotning qiyinchiliklarini muvaffaqiyatli yengish va o'sish va rivojlanish imkoniyatlarini doimo izlash ko'nikmasi paydo bo'ladi. Ijtimoiy qo'llab-quvvatlash nogiron sportchining sport jarayoniga ijobiy ta'sir ko'rsatadi, bu psixologik muammolarni yaxshilashga yordam beradi va ularning qobiliyatlarini rivojlantirishga yordam beradi va ularga o'z chegaralarini his qilish va baholash, ulardan foydalanish imkonini beradi. ularning qiyinchiliklarini qabul qilish uchun ijobiy resus sifatida xizmat qiladi.

Xulosa qilib shuni aytishimiz mumkinki moslashtirilgan sport imkoniyati cheklangan nogiron shaxslar uchun hayotiy qiziqishlarini amalga oshirish, ularda o'z-o'zidan qoniqish hissining paydo bo'lishiga qolaversa o'ziga ishonch, mustaqil munosabatlarni o'rnatishga muhim omil sifatida xizmat qiladi.

Foydalanilgan adabiyotlar ro'yxati.

1. Masharipov Y. "Sport psixologiyasi". Toshkent 2010.
2. Blauwet C., Willick S.E. Paralimpiya harakati: Sog'liqni saqlash, nogironlik huquqlari va nogiron sportchilar uchun ijtimoiy integratsiyani rivojlantirish uchun sportdan foydalanish. *PM R.* 2012;4:851–856. doi: 10.1016/j.pmrj.2012.08.015. [PubMed] [CrossRef] [Google Scholar]
3. Huta V., Waterman A.S. Eudaimonia and Its Distinction from Hedonia: Developing a Classification and Terminology for Understanding Conceptual and Operational Definitions. *J. Happiness Stud.* 2014;15:1425–1456.
4. Ryff C.D., Keyes C.L. The Structure of Psychological Well-Being Revisited. *J. Pers. Soc. Psychol.* 1995;69:719–727. doi: 10.1037/0022-3514.69.4.719. [PubMed] [CrossRef] [Google Scholar]
5. Fletcher D., Sarkar M. A Grounded Theory of Psychological Resilience in Olympic Champions. *Psychol. Sport Exerc.* 2012;13:669–678. doi: 10.1016/j.psychsport.2012.04.007. [CrossRef] [Google Scholar]
6. Cohn M.A., Fredrickson B.L., Brown S.L., Mikels J.A., Conway A.M. Happiness Unpacked: Positive Emotions Increase Life Satisfaction by Building Resilience. *Emotion.* 2009;9:361–368. doi: 10.1037/a0015952. [PMC free article] [PubMed] [CrossRef] [Google Scholar]
7. Ryff C.D. Self Realization and Meaning Making in the Face of Adversity: A Eudaimonic Approach to Human Resilience. *J. Psychol. Afr.* 2014;24:1–12. doi: 10.1080/14330237.2014.904098. [PMC free article] [PubMed] [CrossRef] [Google Scholar]

XORIJIY TILLARNI O‘QITISHDA INKLYUZIV TA’LIMNI OMMALASHTIRISH

Mamarizayeva Farangiz,
Jizzax politexnika instituti assistenti
Email: farangiz.angel@bk.ru

Annotatsiya: Ushbu maqola xorijiy tillarni o‘qitishda inklyuziv ta’limni ommalashtirishning ahamiyati va usullari haqida ma’lumot beradi. Inklyuziv ta’limning asosiy tamoyillari, xorijiy tillarni o‘qitishda bu tamoyillarning qo‘llanilishi va amaliy tavsiyalar ko‘rib chiqiladi. Moslashtirilgan o‘quv dasturlari, differensial yondashuv, texnologiyalardan foydalanish va ko‘nikmalarni rivojlantirish kabi jihatlari tahlil qilinadi. Shuningdek, o‘qituvchilarni tayyorlash, individullashgan yondashuv, resurslar va qo‘llab-quvvatlash hamda tahlil va monitoring kabi amaliy tavsiyalar taqdim etiladi. Maqolaning asosiy maqsadi xorijiy tillarni o‘qitishda inklyuziv ta’limning samaradorligini oshirish va barcha talabalar uchun teng imkoniyatlar yaratishdir.

Tayanch so‘zlar: inklyuziv ta’lim, xorijiy tillarni o‘qitish, moslashtirilgan o‘quv dasturlari, differensial yondashuv, texnologiyalardan foydalanish, individullashgan yondashuv, tahlil va monitoring, ijtimoiy integratsiya, lingvistik bilimlar, madaniy ko‘nikmalar, ommalashtirish

Bugungi kunda ta’lim tizimida inklyuziv yondashuvning ahamiyati ortib bormoqda. Inklyuziv ta’lim barcha o‘quvchilar, jumladan, jismoniy yoki intellektual imkoniyatlari cheklangan o‘quvchilar uchun teng imkoniyatlarni ta’minlashga qaratilgan. Xorijiy tillarni o‘qitishda ham bu yondashuvni qo‘llash muhimdir, chunki bu nafaqat ta’lim sifatini oshirishga, balki ijtimoiy tenglikni ta’minlashga ham xizmat qiladi.

Inklyuziv ta’limning asosiy tamoyillari quyidagilardan iborat:

Tenglik va adolat: Har bir talaba teng imkoniyatlarga ega bo‘lishi kerak.

Moslashuvchanlik: O‘qitish usullari va materiallari turli xil ehtiyojlarga mos kelishi kerak.

Hamkorlik: O‘qituvchi, o‘quvchi va ota-onalar o‘rtasida samarali hamkorlik.

Ijtimoiy integratsiya: Talabalar o‘zlarini jamoaning bir qismi sifatida his qilishlari lozim.

Xorijiy tillarni o‘qitishda inklyuziv ta’limni qo‘llashning bir necha muhim jihatlari mavjud:

Moslashtirilgan o‘quv dasturlari: Turli xil o‘quvchilarning ehtiyojlarini hisobga olgan holda o‘quv dasturlari ishlab chiqilishi kerak. Bu, masalan, vizual yoki eshitish qobiliyati cheklangan talabalar uchun maxsus darsliklar va o‘qitish usullarini yaratishni o‘z ichiga oladi.

Differensial yondashuv: O‘quvchilar turli darajadagi bilim va qobiliyatlarga ega bo‘lishi mumkin. Shuning uchun o‘qitish jarayoni differensial yondashuv asosida tashkil etilishi lozim.

Texnologiyalardan foydalanish: Interaktiv ta'lim vositalari va texnologiyalar yordamida darslarni qiziqarli va samarali o'tkazish mumkin. Masalan, onlayn platformalar va mobil ilovalar inklyuziv ta'limni qo'llab-quvvatlaydi.

Ko'nikmalarni rivojlantirish: Xorijiy tilni o'rganish jarayonida nafaqat lingvistik bilimlar, balki madaniy ko'nikmalar ham rivojlantirilishi kerak. Bu talabalarni global dunyoda muvaffaqiyatli bo'lishiga yordam beradi.

Ta'lim jarayonida inkluziv ta'limdan foydalanishdan oldin o'qituvchilar e'tibor qaratishlari lozim bo'lgan ba'zi jihatlarni ko'rib chiqamiz. Jumladan, avvalo o'qituvchilar ham inklyuziv ta'lim tamoyillariga asoslangan maxsus tayyorgarlikdan o'tishi kerak. Bu ularga turli xil ehtiyojlarga ega o'quvchilarga qanday yondashishni o'rgatadi (O'qituvchilarni tayyorlash). Bundan tashqari, har bir talabaga individual yondashuvni qo'llash lozim. Bu ularning qobiliyatlari va ehtiyojlarini hisobga olgan holda darslarni tashkil etish demakdir (Individuallashtirilgan yondashuv). Eng asosiysi, o'quv jarayonini qo'llab-quvvatlash uchun yetarli resurslar va vositalar bilan ta'minlanganlik darajasi yuqori bo'lishi mumkin. Bu maxsus darsliklar, texnologiyalar va yordamchi vositalarni o'z ichiga oladi (Resurslar va qo'llab-quvvatlash). Inklyuziv ta'lim jarayonining samaradorligini baholash va uni doimiy ravishda yaxshilash uchun esa tahlil va monitoring tizimini joriy etish zarur (tahlil va monitoring).

Inklyuziv ta'lim xorijiy tillarni o'qitishda yangi yondashuvlarni talab qiladi. Bu yondashuvlar ta'lim sifatini oshirishga, o'rganuvchilarni ijtimoiy jihatdan integratsiya qilishga va ularning imkoniyatlarini kengaytirishga xizmat qiladi. Inklyuziv ta'lim tamoyillariga amal qilgan holda, biz barcha o'quvchilar uchun samarali va adolatli ta'lim tizimini yaratishimiz mumkin.

Foydalanilgan adabiyotlar ro'yxati:

1. UNESCO. (2020). "Inclusion and Education: All Means All". UNESCO Publishing. URL: <https://unesdoc.unesco.org/ark:/48223/pf0000373718>
2. European Commission. (2018). "Council Recommendation on Key Competences for Lifelong Learning". URL: [https://eur-lex.europa.eu/legal-content/EN/TXT/?uri=CELEX:32018H0604\(01\)](https://eur-lex.europa.eu/legal-content/EN/TXT/?uri=CELEX:32018H0604(01))
3. Mitchell, D. (2014). "What Really Works in Special and Inclusive Education: Using Evidence-Based Teaching Strategies". Routledge.
4. Hattie, J. (2008). "Visible Learning: A Synthesis of Over 800 Meta-Analyses Relating to Achievement". Routledge.
5. Florian, L., & Black-Hawkins, K. (2011). "Exploring Inclusive Pedagogy". *British Educational Research Journal*, 37(5), 813-828. DOI: 10.1080/01411926.2010.501096
6. Tomlinson, C. A. (2017). "How to Differentiate Instruction in Academically Diverse Classrooms". ASCD.

ВОЗМОЖНОСТИ «SMART» ТЕХНОЛОГИЙ В ИНКЛЮЗИВНОМ ОБРАЗОВАНИИ

Абдухоликова М.,

старший преподаватель НЦПУНМ Кашкадарьинский обл. кафедры дошкольного, начального и специального образования.

Annotatsiya: Ushbu maqolada inklyuziv ta'limning huquqiy-meyoriy asoslari, tamoyillari, qoidalari keltirib o'tilgan. Bundan tashqari zamonaviy texnologiyalarni qo'llash orqali muayyan darslarda alohida ehtiyojli bolalarning faoliyatlarini samarali tashkil etishning imkoniyatlari ochib berilgan.

Kalit so'zlar: inklyuziya, uyg'unlashish, alohida ehtiyojli bola, sharoit, tamoyil, qoida, muhofaza, individuallashtirish, differentsiallashtirish, maqsad, natija, faoliyat.

Abstract: This article presents the legal and regulatory framework, principles and rules of inclusive education. In addition, through the use of modern technology, opportunities are opened for the effective organization of the activities of children with special needs in certain subjects.

Keywords: inclusion, adaptation, child with special needs, conditions, tendencies, rules, protection, individualization, differentiation, purpose, result, activity

Аннотация: В данной статье затрагиваются нормативно-правовые основы, принципы, правила инклюзивного образования. Кроме того, раскрыты возможности эффективной организации деятельности детей с особыми потребностями в отдельных классах за счет использования современных технологий.

Ключевые слова: инклюзия, адаптация, ребенок с особыми потребностями, условия, принцип, правило, защита, индивидуализация, дифференциация, цель, результат, деятельность.

Современный мир с каждым днём становится всё более ориентированным на интернет-коммуникацию. Огромные потенциальные возможности, которыми обладают социальные сети и другие сетевые ресурсы, могут быть использованы в преподавании самых разных дисциплин на различных уровнях образования. Современная молодёжь прекрасно ориентируется в интернет-ресурсах, умеет использовать их возможности для коммуникации, обмена информацией, развлечения и т. п., имеет мобильные устройства (гаджеты), которые позволяют быть онлайн каждую минуту времени. Сегодня развитие любой страны оценивается по качеству инклюзивного образования для детей с ограниченными возможностями.

Инклюзивное образование – (инклюзия – англ. инклюзивность – интеграция) – кооперативное образование, признанное всем мировым сообществом как наиболее гуманное и эффективное образование.

Инклюзивное образование – это образовательный процесс, при котором ВСЕ дети, независимо от их физических, психических, психологических и

других проблем, получают образование вместе со своими сверстниками, в своем доме, семье и регионе, в школах, где созданы все условия для их нужд.

Поэтому цель инклюзивного образования – обеспечить получение детьми с особыми потребностями полноценного образования в общеобразовательных учреждениях с учетом их возможностей, а также создать необходимые условия для каждого ребенка в образовательных учреждениях. Условия характеризуются тем, что дети добираются из дома в школу, чувствуют себя комфортно в классе, имеют возможность освоить учебные предметы, имеют возможность заниматься интересующей их деятельностью вне школы и отсутствие каких-либо рисков для здоровья.

Сегодняшний новый имидж Узбекистана синхронизирован с позитивными изменениями в сфере образования. Большие усилия прилагает правительство нашей страны для реализации этих благородных идей.

В образовании детей с ограниченными возможностями, как и в любой сфере, реализуется ряд реформ, основанных на передовых мировых тенденциях. Помимо здоровых детей, разработаны правовые нормы, позволяющие организовать обучение детей с особыми потребностями в соответствии с уникальными и скрытыми возможностями ребенка. В нашей стране создана правовая база по защите прав детей, принят ряд законов, в них гарантированы права детей.

Включая, в стране действует ряд законов Президента Республики Узбекистан от 1 декабря 2017 года ПФ-5270 «О мерах по коренному совершенствованию системы государственной поддержки лиц с ограниченными возможностями», 29 апреля 2019 года «Об утверждении Концепции развития системы народного образования Республики Узбекистан». Республики Узбекистан до 2030 года» Постановление №5712 от 13 октября 2020 года «О мерах по дальнейшему совершенствованию системы образования детей с особыми образовательными потребностями» указ ПК-4860 который установлено о Реализация адаптированных видов образовательных услуг для малообеспеченных слоев населения, системы на основе дифференцированных подходов, в контексте задач, определенных в решении и других нормативных правовых документах.

В Концепции развития до 2030 года, в главе 1, разделе 2, пункте 3: совершенствование методов обучения, постепенное внедрение принципов индивидуализации в образовательный процесс; Повышение качества образовательных услуг для детей с ограниченными возможностями в главе 3 раздела 8 пункта (г), в пункте 8 настоящего пункта определены задачи реализации мер, направленных на обеспечение права каждого ребенка с ограниченными возможностями здоровья на получение инклюзивного образования.

Основной идеей инклюзивного образования является следующая стратегия: «В современной школе образование адаптируется к возможностям ребенка, а не к образованию».

Принципы инклюзивного образования заключаются в следующем:

1. Показатели оценки качества образования ориентированы на возможности ребенка.

2. Что ответил ученик? нет, а как ты участвовал? На основе вопроса создается рефлексивная среда.

3. Если индивидуальный подход выбран с учетом особенностей обучения обучающегося, дифференцированный подход применяется при градации учебных задач по сложности. Адаптивность идет рука об руку с изменчивостью.

4. Импровизационная деятельность педагога направлена на создание гибкой преобразующей среды.

5. Мотивация возникает до того, как ученики начнут выполнять задание.

Важным правилом является то, что учебный процесс строится под девизом «Ты на это способен, а не из-за своих ограничений».

На инклюзивных занятиях современные технологии имеют широкий спектр возможностей для организации действий учащихся ради общей цели. В частности, технологии SMART и STEAM эффективны в дифференцированной и индивидуальной работе со учениками благодаря своей рефлексивности, креативности и мотивационной направленности.

Термин «SMART» впервые был введен в 1954 году ученым, экономистом, публицистом, педагогом Питером Фердинандом Друкером. В 1965 году Пол Дж. Мейер и в 1981 году Джордж Т. Доран использовали его в своих научных работах.

Технология - (англ. technology) совокупность методов и процессов в конкретной области производства.

Характеристики Smart-технологий в образовательном процессе S – Self-determination- Самоопределение, M – Motivation –Мотивация, A – Adaptation – Адаптация, R – Resource – Ресурсы, T – Technology – Технологии.

Технология SMART свойство системы или процесса, которое проявляется во взаимодействии с окружающей средой, помогает в образовании детям развивать следующие важные характеристики, навыки и способностью к:

- реагированию на изменения во внешней среде;
- адаптации к изменяющимся условиям;
- эффективному достижению результата;
- повышают доступность образования;
- предоставляют возможность самостоятельного управления траекторией профессионального роста;
- открывают путь в профессиональное сообщество на мировом уровне;
- эффективный инструмент управления образовательным процессом.

Smart технологии в управлении контролем знаний: преимущества ➤ Простота в использовании ➤ Доступность ➤ Индивидуальное оформление ➤ Бесплатность ➤ Мобильность ➤ Понятность.

инклюзивном образовании подход- основа использования SMART технологий адаптируется к возможности ребенка ➤ текущий познавательный

уровень; ➤ текущее эмоциональное состояние; ➤ предпочитаемые способы обучения; ➤ готовность к достижению образовательных результатов посредством использования цифрового инструментария на образовательной онлайн платформе.

SMART – это характеристика системы или процесса, которая проявляется во взаимодействии с окружающей средой и позволяет системе обрабатывать свои возможности, немедленно реагировать на изменения внешней среды, адаптироваться к изменяющимся условиям, развиваться самостоятельно и самоуправляться, достигать результаты эффективно.

Ниже приведены элементы или полное применение этого подхода на уроках технологии.

Для того чтобы эффективно организовать мыслительную деятельность детей на уроке технологии, необходим процесс, связанный с предметами. Каждое понятие они легко осваивают сначала, в естественной ситуации, в естественных ситуациях. Мы обосновали вывод о том, что эффективно подготовить детей к освоению других общеобразовательных предметов можно путем организации предметно-практической деятельности детей на занятиях по технологии на основе различных современных подходов. На ранних этапах технологического образования уроки должны проходить в игровой форме.

Процесс раздачи учащимся необходимых инструментов на основе музыки может осуществляться в ситуации, когда используется целевой разум. Учитель объясняет учащимся, как сегодня выполнять действия с помощью музыки. Например, в учебнике «Технология» для 1 класса есть тема о формах. Данную тему можно реализовать, сочетая звуки музыки и физические движения учащихся. Для этого учитель делит учеников на группы по 5 человек. В классе сформировано 4 группы.

1 ученик группы своими действиями демонстрирует форму на бумаге, данную учителем. 2-й ученик выбирает необходимое оборудование (бумагу и ножницы) для изготовления этой формы и передает ее 3-му ученику. Учащийся 3 группы первым записывает на доске название этой фигуры. После того как учащийся, показывающий действие, подчеркнет правильность слова, 3-й учащийся приступает к изготовлению фигуры (складыванию или вырезанию). Все эти действия выполняются под звуки музыки.

Объяснение учащимся свойств предметов на основе сказок на уроках технологии также дает положительные результаты. Например, учащиеся будут заинтересованы в теме, если преподаватель составит рассказ и расскажет историю, прежде чем организовать командную работу при изготовлении модели здания, вводе темы и подготовке к ее реализации.

Принципы SMART важны для определения цели уроков технологии в начальных классах. Метод и эффективность занятия зависят от цели.

Цель занятия определяется исходя из общих и речевых особенностей развития всех детей.

Перечислим проявление SMART по этапам урока технологии:

1. Подготовка к трудовой деятельности и ее речевое выражение.

2. Определение объема и техники трудовой деятельности.
3. Планирование работы.
4. Подготовка изделия.
5. Отчетность о проделанной работе.
6. Оценка деятельности учащихся.

Демонстрация технологического процесса приготовления изделий на уроках технологии является важным методическим условием.

В учебном процессе инклюзивного образования методика обучения SMART заключается:

- смешанная среда обучения и показывает учащимся, как применять научный метод в повседневной жизни;
- SMART - образование – одно из направлений реализации проектной и образовательно-исследовательской деятельности в школе и за ее пределами;
- учебная программа основана на идее преподавания с использованием междисциплинарного и практического подхода;
- SMART -образование объединяет 5 отдельных предметов в единое образовательное направление.

Требование к учащимся отчитываться по каждой выполненной работе в устной и письменной формах также отражено в учебниках как отдельное задание. На этом этапе также описывается содержание отчета с указанием назначения объекта, его функции, плана его изготовления и оборудования.

В SMART реализован на «Рефлексивный подход» создать среду «рефлексивного подхода», требующую запросов и обращений на уроках технологии. В этом процессе необходимо использовать предложения разной структуры. Ниже приведены различные формы этого:

1. Если тема урока – фрукты, на доске набираются изображения фруктов. К ним добавляются овощи. Затем учитель говорит ученикам:

Каких изображений слишком много? или что добавили не так? обращения через вопросы. Учитель призывает их думать правильно.

2. Организация вопросов и ответов по теме. При этом учитель дает учащимся вопрос, слово или картинку на карточках. Если на карточке есть слово, дети говорят, что означает это слово и каковы его символы. Если на карточке есть картинка, он называет ее части. Если есть вопрос, он ответит на этот вопрос.

3. Если проводится урок по теме сезона, во дворе школы проводится беседа по картинке.

Задачи технологических занятий при использовании элементов SMART на практике заключаются в следующем:

1. Учебные задачи, которые необходимо выполнить на уроке.
2. Учебные задачи, направленные на развитие личностных качеств учащихся и применение знаний в упражнениях.
3. Коррекционно-развивающие задания, способствующие развитию жизненных навыков учащихся и самостоятельному применению полученных знаний и умений на уроке.

В этом плюсы Smart технологии ➤ Снижение бюрократической нагрузки за счет автоматизированного управления процессом; ➤ Свободный доступ к образовательным ресурсам; ➤ Наличие мультимедийного контента; ➤ Удобство и оперативность мониторинга за образовательным процессом, его прозрачностью при условии высокой мотивированности; ➤ Индивидуальная траектория изучения.

Эти задания, в свою очередь, имеют мотивационное и профессиональное описание для изучения учениками предметов. Потому что учащимся инклюзивного образования важно во время школьного обучения осознанно выбрать определенную профессию и освоить пути ее достижения, а также эффективно подготовиться к общественной жизни.

Использованные источники

1. Указ Президента Республики Узбекистан №ПФ5270 от 1 декабря 2017 года «О мерах по коренному совершенствованию системы государственной поддержки лиц с ограниченными возможностями»//Сборник правовых документов Республики Узбекистан, 11 декабря, 2017, № 49, статья 1195.

2. Указ Президента Республики Узбекистан от 29 апреля 2019 года № ПФ-5712 «Об утверждении концепции развития системы государственного образования Республики Узбекистан до 2030 года». ҚНММВ: № 19.06.5712/3034.

3. Абдухоликова М.Б.(2020) «Использование современных технологий как фактор повышения качества обучения». Международная научно-практическая конференция«Согласованность интеграции и инновационного мышления в системе обучения: проблемы и решения», 75-78.

4. Абдухоликова М.Б . (2020) «Методика подготовки тренера в каждой основной школе по направлениям грамотности креативного мышления» Международная научно-практическая конференция «Реформы, успехи, проблемы и решения в сфере образования».398-402.

5. Абдухоликова М.Б.”Использование приёмов инновационной технологии при формировании критического мышления школьников как средство саморазвития личности”. Научно-методический журнал 5(ISSN 2181-7839)

TA'LIM MUASSASALARIDA INKLYUZIV TA'LIMNI BOSQICHMA-BOSQICH TASHKIL ETISHDA PEDAGOGIC-PSIXOLOGIK TAJRIBALARDAN FOYDALANISH

Mubina Baqoyeva Ibodilloevna,
Buxoro viloyat PYaMO"MM "Pedagogika va psixologiya, ta'lim texnologiyalari" kafedrasida katta o'qituvchisi

Annotatsiya. Mamlakatimizning umumiy o'rta ta'lim muassasalarida inklyuziv ta'limni bosqichma-bosqich tashkil etish jarayonlari, xorijiy va milliy tajribalarga asoslanib ushbu tizimni samarali tashkil qilishga erishish. Inklyuziv ta'limni tashkil

etishda yuzaga keladigan muammo va yechimlar toppish uchun zaruriy pedagogic-psixologik tajribalardan foydalanish.

Kalit soʻzlar: korreksion sinflar, subyekt, psixologik-pedagogik, maxsus pedagogik yondashuvlar, «yoʻl xaritasi», konsepsiya, ustuvor yoʻnalishlar

Аннотация: В статье оснащены проблемы процессов поэтапной организации инклюзивного образования в общеобразовательных учреждениях нашей страны, эффективная организация этой системы на основе зарубежного и отечественного опыта. Использование необходимого педагогического и психологического опыта для поиска решений и проблем, возникающих при организации инклюзивного образования.

Abstract: The article describes the problems of the processes of stage-by-stage organization of inclusive education in general educational institutions of our country, the effective organization of this system based on foreign and domestic experience. Using the necessary pedagogical and psychological experience to find solutions and problems that arise when organizing inclusive education.

2021/2022-oʻquv yilidan respublikamiz miqyosida umumtaʼlim muassasalarida tajriba sinov tariqasida inklyuziv taʼlim joriy etildi. Bunday birinchi inklyuziv taʼlim sinflari va boshlangʻich tayanch korreksion sinflariga oʻquvchilar yetti yoshga toʻladigan yilda qabul qilinadi. Alohida taʼlim ehtiyojlari boʻlgan bolalarning taʼlim olish huquqini taʼminlash maqsadida umumtaʼlim maktablari uchun belgilangan yosh meʼyorida ikki yilga oshgan bolalarni qabul qilishga ruxsat etiladi. Inklyuziv taʼlim subyektlarini psixologik-pedagogik qoʻllab-quvvatlash alohida taʼlim ehtiyojli oʻquvchilari kamsitilmasdan sifatli taʼlim olish, rivojlanish buzilishlarini tuzatish va ijtimoiy moslashish, maxsus pedagogik yondashuvlar va usullar asosida erta tuzatish yordami koʻrsatish uchun zarur shart-sharoitlar yaratish nazarda tutiladi.

Respublika umumtaʼlim maktablarida bosqichma-bosqich inklyuziv taʼlim tizimi joriy qilinadi. Davlat rahbarining 2020–2025 yillarda respublikada inklyuziv taʼlimni rivojlantirish, boshlangʻich tayanch korreksion sinflarni ochish va maktab-internatlarni optimallashtirishga oid qarori qabul qilindi.

Prezident 13-oktyabr kuni «Alohida taʼlim ehtiyojlari boʻlgan bolalarga taʼlim-tarbiya berish tizimini yanada takomillashtirish chora-tadbirlari toʻgʻrisida»gi qarorga imzo chekdi.

Mazkur qaror bilan 2020–2025 yillarda xalq taʼlimi tizimida inklyuziv taʼlimni rivojlantirish konsepsiyasi, ushbu konsepsiyani 2020–2021 yiillarda amalga oshirish boʻyicha «yoʻl xaritasi» hamda Alohida taʼlim ehtiyojlari boʻlgan bolalar taʼlimini 2025 yilgacha rivojlantirishning maqsadli parametrlari tasdiqlanmoqda.

Konsepsiya erishilgan natijalar, maqsadli koʻrsatkich va tegishli davrga moʻljallangan asosiy yoʻnalishlardan kelib chiqib, 2020 yildan boshlab har yili tasdiqlanadigan alohida «yoʻl xaritasi» asosida bosqichma-bosqich amalga oshiriladi.

Konsepsiya ikki bosqichda amalga oshiriladi:

2020-2022 yillarda:

inklyuziv taʼlim tizimi sohasidagi normativ baza takomillashtiriladi;

tizim uchun malakali pedagog kadrlar tayyorlanadi, qayta tayyorlanadi va malakasi oshiriladi;

inklyuziv ta'lim joriy etilgan muassasalarning moddiy-texnika bazasi mustahkamlanadi, ular maxsus moslamalar (ko'tarish qurilmasi, pandus, tutqich va boshqalar), zarur adabiyotlar, metodik qo'llanmalar, turli kasblarga o'qitish uchun uskuna va jihozlar bilan ta'minlanadi;

sohaga zamonaviy axborot-kommunikatsiya texnologiyalari va innovatsion loyihalar joriy etiladi;

imkoniyati cheklangan bolalarning bilim olish huquqi, inklyuziv o'qitishning mazmun-mohiyatini tushuntirish orqali aholi o'rtasida ijobiy ijtimoiy muhit shakllantiriladi;

ularni kamsitish, salbiy muomalada bo'lishning oldini olishga qaratilgan chora-tadbirlar amalga oshiriladi;

inklyuziv ta'lim tizimi tajriba-sinov tariqasida alohida ta'lim muassasalarining faoliyatiga joriy qilinadi.

2023-2025 yillarda:

inklyuziv ta'lim tizimi bosqichma-bosqich boshqa umumiy o'rta ta'lim muassasalarida joriy qilinadi;

har bir bolaning inklyuziv ta'lim olish huquqini ta'minlashga qaratilgan chora-tadbirlar amalga oshiriladi;

o'qitish usullari takomillashtiriladi hamda ta'lim jarayoniga individuallashtirish tamoyillari bosqichma-bosqich joriy etiladi;

ta'lim jarayonida o'quvchilarni ma'naviy-ahloqiy tarbiyalashga, ularning jismonan sog'lom va baquvvat shakllanishiga qaratilgan choralar ko'riladi;

o'quvchilarning jismoniy va aqliy ehtiyojidan hamda ta'lim muassasalarining geografik joylashuvidan kelib chiqib ixtisoslashtirilgan davlat ta'lim muassasalari (maktab va maktab-internatlar) soni optimallashtiriladi.

O'quvchining sog'lig'ini saqlash va mustahkamlash, sog'lom va sog'lig'i bilan bog'liq muammolari bo'lgan o'quvchi shaxsining har tomonlama barkamol rivojlanishi imkoniyatlarini oshirishga e'tibordan chetda qolmasligi kerakligini hech qachon yodimizdan chiqarmasligimiz zarur. Hozirgi vaqtda inklyuziv ta'lim subyektlarini psixologik-pedagogik qo'llabquvvatlash mazmuni o'rganishning asosiy yo'nalishlaridan biriga aylanib bormoqda. Bu jarayon alohida ta'lim ehtiyojli bolaning ijtimoiy muhitga samarali integratsiyalashuvini ta'minlashga, uning o'zini o'zi belgilashiga, o'zini o'zi anglashiga, o'zini o'zi tasdiqlashiga hissa qo'shishga qaratilgan barcha ta'lim subyektlarining faoliyati bilan o'zaro bog'liqdir.

Psixologik va pedagogik yordam muvaffaqiyatli ijtimoiy moslashish va har qanday ta'lim tashkiloti talabalarining shaxsiy hayoti va kasbiy o'zini o'zi belgilashi bilan bog'liq turli vaziyatlarda maqbul yechimlarni tanlashning zaruriy shartidir.

Inklyuziv ta'limning barcha ishtirokchilarini psixologik-pedagogik qo'llabquvvatlashni samarali tashkil etish g'oyasi quyidagi tamoyillarga asoslanadi:

- inklyuziv ta'limni umumta'lim muassasalarining amaliy faoliyatida rejalashtirish va amalga oshirish uchun asos sifatida qo'llab-quvvatlashning xilmaxilligini hisobga olish;

- o'zaro bog'liq bo'lgan bosqichlarni aniqlash asosida qo'llab-quvvatlash jarayonini yaratish: strategiyalar, taktikalar va texnikalar;

- yuqorida qayd etilgan ta'lim muassasalari uchun aniq texnologiyalar, mos uslub, yo'l va vositalarni ishlab chiqish;

- ta'lim muassasalarining integratsion faoliyatini rivojlantirish sharoitida o'quvchilarning ijtimoiy moslashuvini qo'llab-quvvatlash jarayonini takomillashtirilib boriladi.

Shunday qilib, ta'lim jarayoni qo'llab-quvvatlash obyekti bo'lib, bolaning tashqi dunyo, atrofdagi odamlar (kattalar va tengdoshlar), o'zaro munosabatlar tizimi va ularni rivojlantirish, tuzatish, tiklash hamda qo'llab-quvvatlash predmeti hisoblanadi.

Ta'lim muassasasining psixologik xizmati oldida yana bir muhim vazifa – alohida ta'limga ehtiyoji bo'lgan farzandi mavjud oilalar va ularga nisbatan bag'rikenglik munosabatini shakllantirishga qaratilgan oddiy bolalar va umumta'lim maktab o'quvchilarining ota-onalari bilan ishlash.

Bugungi o'quvchilar bir necha yildan so'ng jamiyatimizni tashkil qiladi, shuning uchun ular yoshligidan nogironligi bo'lgan bolalarni tushunib, ular bilan birga yashashni o'rganishlari muhim.

Foydalanilgan adabiyotlar

1. O'zbekiston Respublikasi Prezidentining "O'zbekiston Respublikasi Xalq ta'limi tizimini 2030-yilgacha rivojlantirish konsepsiyasini tasdiqlash to'g'risida" 2019-yil 29-apreldagi PF-5712-son Farmoni.

2. O'zbekiston Respublikasi Prezidentining "Alohida ta'lim ehtiyojlari bo'lgan bolalarga ta'lim-tarbiya berish tizimini yanada takomillashtirish choratadbirlari to'g'risida" 2020-yil 13-oktabrdagi PQ-4860-son qarori.

3. Inklyuziv umumta'lim maktablari kamsituvchi munosabatlariga qarshi kurashish va jamoalarda qo'llab-quvvatlovchi muhitni yaratish, inklyuziv jamiyat qurish va barchaga ta'lim berishning eng samarali vositasi sifatida Salamanka bayonoti. (Ispaniya), 1994-yil 7-10-iyun.

4. "Dakarskie ramki deystviy"- Senegal, 2000-yil 26-28-aprel. 5. "Inklyuziv ta'limning dolzarb masalalari: muammo va ularning echimlari" mavzusidagi xalqaro ilmiy-amaliy konferensiya materiallari to'plami. "LessonPress" nashriyoti, Toshkent-2021.

BOSHLANG'ICH SINFLARDA INKLYUZIV TA'LIMNI JORIY QILISHNING PEDAGOGIK SHART-SHAROITLARI

Rasulova Sanobar,

Qashqadaryo VPYMO 'MM "Maktabgacha, boshlang'ich va maxsus ta'lim" kafedراسi katta o'qituvchisi

Rahimova Ra'no,

Qashqadaryo VPYMO 'MM "Maktabgacha, boshlang'ich va maxsus ta'lim" kafedراسi katta o'qituvchisi

Annotatsiya. Ushbu tezisda inklyuziv ta'lim – imkoniyati cheklangan bolalarni maktablarda sog'lom tengdoshlari bilan birga ta'lim olishi hamda inklyuziv ta'limning maqsad va vazifalari haqida yoritilgan.

Kalit so'zlar: inklyuziv, inklyuziv ta'lim, integrallashgan, inklyuziya, integratsiya.

Аннотация. Этот тезис является приобретением инклюзивного образования - дети с ограниченными возможностями и дети со здоровыми сверстниками в школах, а также целей и задачи инклюзивного образования.

Ключевые слова: инклюзивное, инклюзивное образование, интегрированное, интеграция, включение.

Annotation. This thesis is the acquisition of inclusive education - children with disabilities and children with healthy peers in schools and the goals and objectives of inclusive education are covered.

Key words: Inclusive, Inclusive Education, Integrated, Integrating, Inclusion

Imkoniyati cheklangan bolalarni tarbiyalash masalasi bugungi kunda eng dolzarb masalalardan biriga aylanib bormoqda. Hozirgi kunda Respublikamizda alohida yordamga muhtoj bolalarning rivojlanish darajasi, imkoniyatlari, xususiyatlari va qobiliyatlariga ko'ra maxsus yoki umumiy ta'lim tizimida ta'limni amalga oshirish maqsadida inklyuziv ta'lim tizimi amalga oshirilmoqda. Inklyuziv ta'lim madaniyati! Salamanka deklaratsiyasiga muvofiq har bir o'quvchi xususiyatlarini isloh qilishni qo'llab-quvvatlovchi va ma'qullovchi dalil sifatida qaraladi. Uning maqsadlari jinsi, irqi, madaniyati, ijtimoiy millati, dini, individual imkoniyati va qobiliyati farqlar sabab ijtimoiy segregatsiya oldini olish uchun emas. Biroq, kontsepsiya universal foydalanish uchun yaroqsiz bo'lib chiqdi.

Dunyo tajribasiga ko'ra, maktablarda kiritish ko'pincha tengdoshlari bilan birga o'rta maktablarda nogironlar ta'lim sifatida qaraladi (Judi Kugel'mas) biroq, inklyuziv ta'lim mohiyati bilim va bilim hali jamiyatda etarli emas. "Inklyuziv " va " integrallashgan " terminlari ko'pincha bir xil ma'noda ishlatiladi.

Sharqning mashhur allomalari Ibn Sino, Imom Buxoriy, Abu Nasr Farobiy, Alisher Navoiy, Abdulla Avloniylarning tarbiyaning maqsadlari har bir bola shaxsining rivojlanishiga ta'limning ta'siri tug'risidagi qarashlari inklyuziv talim rivojlanishining metodologik bazasi hisoblanadi. Juda uzoq vaqt davomida maxsus yordamga muhtoj bolalarni umumta'lim muassasalariga nisbatan maxsus segregatsion ta'lim muassasalarida ta'lim tarbiya berish samarali deb hisoblanib kelindi. 1970-1980 yillarga kelib jahon miqyosida insonparvarlik va kamsitishlarga yo'l qo'ymaslik g'oyasining ilgari surilishi maxsus ehtiyojli bolalarga e'tiborning yanada yaxshilanishiga olib keldi.

Inklyuziv ta'lim nima? Inklyuziv – (inklyuziya – inglizcha [inclusion] - uyg'unlashish) Hamkorlikdagi ta'lim, butun dunyo hamjamiyati tomonidan eng insonparvar va eng samarali ta'lim sifatida tan olingan.

UNICEF inklyuziv ta'limni O'zbekiston ta'lim tizimiga kiritish masalalari bilan shug'ullanadi. Inklyuziv ta'lim vazifasi bolalarning qobiliyatlari va holatidan qat'i nazar, ularning barchasiga sifatli ta'lim taqdim etishdan iborat. Shu bilan birga, inklyuzivlik tamoyili imkoniyatlari cheklangan bolalar ijobiy ruhiy va ijtimoiy rivojlanishga ega bo'lishlari uchun oilada yashashlari va o'z tengdoshlari bilan birga oddiy maktabda bilim olishlari lozimligini nazarda tutadi. Inklyuziv ta'lim tizimi nogironlar aravachasidagi bola yaqin atrofda joylashgan har qanday maktabda ta'lim olishi, o'zlashtirishda qiynalayotgan bo'lsa, o'qish va yozishga o'rganish uchun

maxsus yordamga ega bo'lishi, darslarga qatnamay qo'ygan bolaga esa maktabga qaytish uchun tegishli yordam ko'rsatilishini kafolatlaydi.

Inklyuziv ta'lim – imkoniyati cheklangan bolalarni maktablarda sog'lom tengdoshlari bilan birga ta'lim olishi.

Inklyuziv ta'limning maqsad va vazifalari:

O'quvchilarning ta'limdagi tenglik huquqini kafolatlash, shuningdek, yordamga muhtoj bo'lgan bolalarga samarali bilim olish uchun sharoit yaratishdir.

Inklyuziv ta'lim imkoniyati cheklangan bolalarga nima beradi?

o'z imkoniyatini o'zi uchun kashf etish imkonini beradi

mustaqil harakatlanish birgalikda, hamkorlikda ishlash imkoniyati orqali yuzaga keladi;

dunyoqarashi kengayadi, hayotiy tajribasi oshadi;

o'qishga bo'lgan ehtiyoji va qiziqishlari ortadi;

O'zini barcha bilan bir xil his qila boshlaydi;

Ilgari sezilmagan imkoniyatlari ochiladi;

Yotsirash, yakkalanish kabi xususiyatlari yo'qoladi.

Inklyuziv ta'lim sog'lom bolalar hayotiga qanday ta'sir ko'rsatadi?

O'zlariga o'xshamagan tengdoshlarining ehtiyojlarini his qiladilar;

Qo'llab-quvvatlash, yordam berishga intilish-insonparvarlik hissi tarbiyalanadi;

Yordamga muhtoj insonlarga e'tiborsizlik qilmaydigan shaxsga aylanadilar;

Tengdoshlariga g'amxo'rlik hissi uyg'onadi;

Insonlarga, imkoniyati cheklanganlarga pozitiv munosabat, o'zaro hurmat tarbiyalanadi.

Maxsus ehtiyojli bolalarni umumta'lim sharoitida o'qitish maktablararo qatnab yuruvchi o'qituvchi ya'ni, resurs o'qituvchi faoliyatini talab etadi. Inklyuziv ta'lim amaliyotda maktablararo qatnab yuruvchi o'qituvchi va oddiy sinf o'qituvchisining hamjihatlikdagi harakatlari orqali amalga oshirilishi mumkin.

Ba'zi sinflarda bolani ma'lum bir vaqtga sinfdan ajratib olish kerak bo'lishi mumkin. Hamma vaqt nima bo'lsada resurs o'qituvchi sinf o'qituvchisi bilan birgalikda faoliyat ko'rsatishi va bu maxsus ta'lim sohasida mutaxassislikka ega bo'lishi talab qilinadi.

Maktablararo qatnab yuruvchi resurs o'qituvchining muhim vazifalariga nogiron bolalar uchun kerak bo'lgan qo'llanmalar, jihozlar bilan ta'minlash, homiylar topish, ota-onalarni maktabga yordam berishga jalb qilish va imkoniyati cheklangan bolalar, sog'lom bolalar hamda sinf o'qituvchisi o'rtasidagi mustahkam aloqani o'rnatish, masus resurs qo'llanmalarni ta'minlash orqali yordam berish, ota-onalar, bolalar oddiy sinf o'qituvchilari va maktab ma'muriyatiga maslahatlar berish, shuningdek maxsus ta'limga muhtoj bolalar uchun faoliyatlar va ularga mos keluvchi ta'lim dasturlari haqida muhokamalar yuritish, hattoki nogiron bo'lmagan bolalarning ota-onalariga ham ma'lumotlar yetkazilib turish kiradi. Resurs o'qituvchining asosiy maqsadi: umumta'lim muassasalarida ta'lim olayotgan maxsus ta'limga muhtoj o'quvchilar va ularning o'qituvchilariga yordam ko'rsatishdan iborat. Resurs o'qituvchi quyidagi vazifalarni amalga oshiradi:.

Har bir o'quvchini qaysi darajadagi yordamga muhtojligini aniqlash va ularning ehtiyojlaridan kelib chiqqan holda muntazam ravishda ular bilan uchrashish.

O'quvchilar bilan yakka tartbdan ishlash, individual rejalardan kelib chiqqan holda ularni kuzatish, o'quv dasturiga moslashishga yordam berish, o'qitish va baholash.

Sinf o'qituvchilariga o'quvchilarning maxsus ehtiyojlari va qobiliyatlariga oid ma'lumotlarni berish.

Sinf o'qituvchilarini individual o'quv rejalari bilan tanishtirish va ular bo'yicha maslahatlar berish.

Muntazam ravishda o'quvchilarning erishayotgan muvaffaqiyotlarini muhokama qilish va baholash.

Maktab jamoasining boshqaruv xodimlari va ota-onalar bilan hamkorlikda ishlash;

Zarurat tug'ilsa, o'quvchilarni boshqa yordam ko'rsatuvchi uyushmalarga taklif etish (masalan, seminarlarga, shifokorlarga).

O'qituvchilar hamda o'quvchilar bilan individual ravishda olib boriladigan faoliyatlarni qayd etib borish.

Standart o'quv reja talablariga javob bermaydigan vaziyatlarda har bir o'quvchiga individual o'quv reja tuzishga ko'maklashish;

O'zgaruvchan ehtiyojlardan kelib chiqqan holda individual o'quv rejalarni yangilash va baholash.

Inklyuziya - bu bolalarni shunday tarbiyalash jarayonidirki, u barcha o'quvchilarga foyda keltiradi va aniq ishtirok etishni talab qiladi. Shunday qilib, u nafaqat alohida ehtiyojli talabalarga, balki boshqalarga ham e'tibor qaratadi. Shuning uchun inklyuziv yondashuv "hamma uchun ta'lim" deb hisoblanadi.

Integratsiya - bu alohida ehtiyojli talabalar umumiy ta'limga singib ketish jarayoni. Shuning uchun, ta'limga bo'lgan bunday yondashuvda, asosiy ta'limga moslashishga e'tibor qaratiladi. Garchi bu yondashuv alohida ehtiyojli o'quvchilarning ehtiyojlarini qondirishga qaratilgan bo'lsa-da, bu talabalarning tuzilishi va munosabati tufayli ularning markirovkasini oshirishi mumkin. Bu bola ta'limining rivojlanishiga to'sqinlik qilishi mumkin.

Inklyuziya va integratsiya o'rtasidagi farq nima?

Inklyuziya - bu bolalarni tarbiyalash jarayonidir, bu barcha bolalarga foyda keltiradi, chunki bu sinfdan barcha bolalarning aniq ishtirokini talab qiladi. Boshqa tomondan, integratsiya - bu alohida ehtiyojli bolalar umumiy ta'lim tizimiga singib ketish jarayoni. Bundan tashqari, qo'shilishning maqsadi bolalarni umumiy ta'limga moslashtirish emas, balki o'quvchilarning dars mashg'ulotlariga umumiy ishtirokini yaxshilashdir. Shu bilan birga, integratsiyalashuv jarayoni alohida ehtiyojli talabalarni umumiy ta'limga moslashtirishga qaratilgan.

Inklyuziya sinfdagi barcha talabalarga qaratilgan, integratsiya esa alohida ehtiyojli o'quvchilarga qaratilgan.

Foydalanilgan adabiyotlar:

1. Po‘latov, Sh.N., Rabindranat Tagorning Hindiston ilm-ma’rifatga qo‘shgan xissasi // “SCIENCE AND EDUCATION” Scientific journal Volume 1, Special issue 2020 136-144 P.
2. Po‘latov, Sh.N., Hindistonda pedagogik ta’limning rivojlanish bosqichlari. // “SCIENCE AND EDUCATION” Scientific journal Volume 1, Special issue 2020 21-27 P.
3. Jurayev SH.S., Abu Ali ibn Sinoning falsafiy qarashlarida baxt-saodat masalasi // Academic Research in Educational Sciences, 2 (Special Issue 1), 395-401 P.

IMKONIYATI CHEKLANGAN BOLALARNI MUSTAQILLIKKA O‘RGATISH – INKLYUZIV TA’LIM SAMARADORLIGINING MEZONI

M.K.Yakubjanova,

Samarqand viloyati pedagoglarni yangi metodikalarga o‘rgatish milliy markazi katta o‘qituvchisi

Mamalakatimizda yosh avlodni mustaqillikka o‘rgatish borasida keng qamrovli amaliy ishlar bajarishga kirishildi. Bu masala O‘zbekiston Respublikasining “Ta’lim to‘g‘risida” gi Qonunda alohida o‘rin egallaydi. Zero, bu hujjatda o‘sib kelayotgan yosh avlodning ijtimoiy-siyosiy hayotda ongli ravishda mustaqil ishtirok etishi, ijtimoiy jarayonga faol ta’sir etishi, o‘z qadr-qimmatini xis qilishi, o‘zida erkin fikrlash ko‘nikmalarini shakllantirishi dolzarb vazifalar sifatida belgilab berilgan. o‘sib kelayotgan yosh avlodda shaxsiy sifatlar, xususan, mustaqillikni shakllantirish nafaqat ta’lim muassasalari va tarbiya maskanlari balki umumjamiyat vazifasiga aylanib, davlat siyosati darajasiga ko‘tarilgan. O‘z navbatida o‘zlari ham deyarli ilmning turli sohalarini mustaqil holda o‘rganganlar, jumladan, bobokalonimiz Alisher Navoiy o‘zining “Majolisun nafois” asarida mustaqil mutolaa qilish yo‘li bilan ilm cho‘qqilarini egallagan donishmandlardan ko‘plarining nomlarini zikr etganlar. Mazkur asarda alloma Mir Murtozning mustaqil holda ilm soxibi bo‘lib etishganligini ta’riflab: “Mir Murtoz yoshdan ilm bilan mashg‘uldir... Kecha tong otguncha va kunduz oqshom bo‘lguncha ilm mutolaa qilur erdi ”,-deydi . O‘z navbatida, A.Navoiy ham ilm sirlarini mustaqil holda o‘rgangan. U o‘zining “Muhokamatul lug‘atayin” asarida yoshlik chog‘ida qariyb 50 mingdan ortiq baytlarni mustaqil holda yod olganligini alohida takidlaydi. Ilg‘or pedogoglar, jumladan I. G. Pestalotsi, J. J. Russo, A. Disterverglar ham bolalarda mustaqillikni tarbiyalashga alohida e’tibor berganlar. Ular o‘z qarashlarida bolada shaxs sifatlarini rivojlantirishga mehnat tarbiyasining samarali ta’sirini ta’kidlaganlar. I. G. Pestalotsining «Lingard va Gertruda», «Gertruda o‘z bolalarini kanday o‘qitdi», «Kuzatish alifbesi», «Oqqush ko‘shig‘i» asarlari shular jumlasidandir. U «Lingard va Gertruda» asarida inson nimaiki ko‘lga kiritsa, bu halol mehnati orqali roxat ko‘rishini Glyufi faoliyatida yoritib beradi. Pestalotsining g‘oyaviy ta’limotiga ko‘ra bolani har tomonlama erkin rivojlantirish bu maktabning maqsadi edi. Jan Jak Russoning «Emil yoki tarbiya to‘g‘risida» nomli romanida ozod YAngi odamni tarbiyalash yo‘llarini ko‘rsatdi. Russo bola tug‘ilgan kundan boshlab iste’dodining

rivojlanishi uchun yaxshi sharoit yaratish to'g'risida g'amxo'rlik kilish zarurligini aytadi. «Tarbiyachi bolaga o'zining fikr - muloxazalarini, tayyor axloqiy koidalarini majburan qabul qildirmasligi tabiatiga ko'ra, uning o'sishi va erkin rivojlanishiga imkoniyat yaratishi kerak. Tabiiy tarbiya bu – erkin tarbiyadir. Bola o'zining zararli noto'g'ri ishlari natijasini his kilishi lozim», - deb ta'kidlaydi. R. Mavlonova: “Bolalarni qiyinchiliklarni engishga, qo'yilgan maqsadga erishish yo'lida matonat va qat'iyat bilan kirishishga, boshlangan ishni chala tashlab ketmay, balki oxiriga etkazishga o'rgatish lozim. Bu o'rinda ijobiy emotsiyalar: Mehnatdan quvonish, lazzatlanish va qoniqish xissiyotlarining namoyon bo'lishi juda muximdir. Mehnatda turli psixologik xolat, aktivlik, diqqatning jamlanishi, qiziqish, mustaqil fikr yuritish, qoniqmaslik kabi tuyg'ular namoyon bo'ladi”, - deb yosh avlodda mehnat tarbiyasi orqali mustaqillikni tarbiyalash g'oyasini ilgari suradi.

O.Musurmonova ma'naviy qadriyatlarni shakllantirishni bir necha turlarga bo'ladi. SHulardan biri sifatida ... insonparvarlik, mehnatsevarlik, mehr-oqibat, muruvvat, saxovat, adolat, tinchliksevarlik, tenglik, do'stlik, o'z-o'zini anglash, erkinlik kabi ijtimoiy-siyosiy mazmundagi qadriyatlardan iborat ekanligini keltiradi.

Ma'lumki, zamonaviy milliy pedagogika yo'nalishida ko'plab tadqiqotlar amalga oshirilmoqdaki, ulardan ko'zlangan maqsad-uzluksiz ta'lim tizimining har bir bosqichida barkamol, mustaqil fikrildigan shaxsni tarbiyalash uchun zaruriy pedagogik, psixologik shart-sharoitlarni yaratish, usul, vosita va imkoniyatlarni taxlil qilish orqali ularni zamonaviylashtirish, ta'lim texnologiyalaridan eng samarali va maqbulini tanlash va amaliyotga joriy qilishdir. Uzluksiz ta'lim tizimining asosiy bo'g'inlaridan biri-maktabgacha ta'lim. Maktabgacha ta'lim kanchalik o'z maqsad va vazifalarini to'laqonli bajarsa, keyingi bosqich ta'lim jarayonidan kutilayotgan natija shunchalik erishimli va samarali bo'ladi. “Kadrlar tayyorlash milliy dasturi”da: “Maktabgacha ta'lim bola shaxsini sog'lom, har tomonlama kamol topib shakllanishini ta'minlaydi, unda o'qishga qiziqish xissini uyg'otadi, uni muntazam ta'lim olishga tayyorlaydi” - deb ta'kidlangan.

Mustaqillik o'zi nima?, insonning mustaqilligi qachon namoyon bo'ladi? yoki qanday sharoitda va muhitda inson o'zini erkin va xur xis qiladi va bu xurlik unga nima beradi? kabi savollarning javobi tadqiqotning ushbu bobi mazmunini tashkil qiladi. Demak, inson uchun mustaqillik bu uning o'zligini anglashi va o'zini har tomonlama namoyon qilishi deb e'tirof etish mumkin. “Inson” deb atalmish ijtimoiy tushuncha zamirida bola shaxsini ko'radigan bo'lsak, unda bolaning mustaqilligiga ta'sir etuvchi omillar, vositalar va shart-sharoitlar oila va maktabgacha ta'lim muassasidagi muhitning nechog'lik boladagi mavjud qiziqish, mayl, imkoniyatlarga yo'naltirilganligiga bog'liqdir. YA'ni mustaqillikning namoyon bo'lishi uchun zaruriy sharoit bu ta'limiy-tarbiyaviy jarayonning bolaga yo'naltirilishi. Bu esa bola tarbiyalanayotgan muhitning insonparvarlashtirilgani demakdir. Ta'lim va tarbiya jarayonining markazida bola shaxsi turar ekan, kutilayotgan natija ham bola egallagan bilim, ko'nikma va malakalar darajalari bilan tavsiflanadi. Insonparvarlashtirilgan o'quv-tarbiyaviy jarayon boladagi turfa imkoniyatlar, cheksiz qiziqishlarning namoyon bo'lishining zaruriy shartlaridandir. Insonparvarlikning inson erkinligi, uning qadr-qimmat, tarbiyasiga bog'liqligi SHarq Uyg'onish davrida

Abu Nasr Farobiy, Abu Rayhon Beruniy, Abu Ali ibn Sino, Mirzo Ulug‘bek, Alisher Navoiy kabi mutafakkirlar ta‘limotlarida o‘z aksini topgan. Abu Nasr Farobiy insonparvarlik, aniq maqsad sari intilish baxt-saodatga eltuvchi ekanligini ta‘kidlaydi: “Inson baxt-saodat nimadaligini tushungan bo‘lsa-yu, unga erishishni maqsad qilib olmasa, g‘oya va hoxishiga aylantirmagan bo‘lsa, unga nisbatan ozgina bo‘lsa-da, shavq-zavq sezmasa, istak va muloxazasini, kuch va quvvatini boshqa narsalarga sarflasa bu qilmishlari yomon va noo‘rindir... Mustaqillikning ildizi insonparvarlik, ong va faoliyat birligi, ruhiyat, nazariya va amaliyot bog‘liqligi, tarbiya (uning barcha yo‘nalishlari: aqliy, ahloqiy, jismoniy, xuquqiy, iqtisodiy, jinsiy, gigienik, estetik, mehnat, ijtimoiy ...) ning mavjud bo‘lish tarixi va amaliyotiga borib taqaladi.

Demak, bolalarda mustaqillik u yoki bu (masalan, aqliy, ahloqiy va boshqa) yo‘nalishdagi ta‘lim-tarbiya asosida shakllantiriladi, rivojlantiriladi degan yondashuv bir tomonlama hisoblanadi. Ya‘ni mustaqillik bolaning borliq, makondagi mavjudligining, zamonning har soniyasida u ishtirok etgan, bevosita va bilvosita guvohi bo‘lgan mazmunning ta‘sirida paydo bo‘ladi, shakllanadi va rivojlanadi. Bu fikr bola shaxsida mustaqillik sifatini shakllantirishning nazariy asosi sifatida pedagogika va psixologiyaning va albatta, yo‘nalishlar bo‘yicha metodika fanlari bo‘yicha olib borilgan, amaliyotga o‘z samarali ta‘sirini bergan, umumilliy maqsadga erishish yo‘lida amalga oshirilgan barcha tadqiqotlarni olish mumkinligini ta‘kidlaydi.

Foydalanilgan adabiyotlar ro‘yxati

1. Imkoniyati cheklangan bolalar uchun inklyuziv ta‘limni tashkil etish: Darslik/ Otv.ed. SV.Alekhina, E.N.Kutepova.-M.: MGPPU, 2013.-324s.
2. Shomaxmudova .R.Sh Inklyuziv ta‘lim (Xalqaro va O‘zbekistondagi tajribalar) Toshkent-2011
3. Sobirova, N. (2023). Muhammad Sodiq Qoshg‘ariyning Ma‘naviy-Axloqiy Tarbiyaga Oid Qarashlaridan Ta‘lim Jarayonida Samarali Foydalanish Imkoniyatlari. Евразийский журнал академических исследований, 3(11), 144–146. извлечено от <https://in-academy.uz/index.php/ejar/article/view/23291>

INKLYUZIV TA‘LIM INTEGRATSIYASINI TA‘MINLASHNING MUAMMO VA YECHIMLARI

M.A.Tilakova,

*Jizzax viloyat PYaMO‘MM Pedagogika va psixologiya ta‘lim
texnologiyalari kafedra mudri p.f.f.d.(PhD)*

Annotatsiya. O‘zbekistonda inklyuziv ta‘limni rivojlantirish davlat, jamiyat va imkoniyati cheklangan bolalar hamda ularning ota-onalari manfaatlariga xizmat qiladi, deb hisoblayman. Maktab, kollej, litsey yoki oliy o‘quv yurtlaridagi o‘quv jarayoni nafaqat bilim olish, balki muloqot qilish, ijtimoiy ko‘nikmalarni shakllantirish va natijada ijtimoiy hayot bilan tanishtirishdan iboratdir.

Kalit so‘zlar: Ta‘lim, bolalar, nogironlar, maxsus ta‘lim, umumiy ta‘lim, inklyuziv ta‘lim, umumiy ta‘lim muassasalari.

Аннотация. Считаю, что развитие инклюзивного образования в Узбекистане служит интересам государства, общества, детей с ограниченными возможностями здоровья и их родителей. Учебный процесс в школе, колледже, лицее или высшем учебном заведении заключается не только в получении знаний, но и в общении, формировании социальных навыков и, как следствие, приобщении к общественной жизни.

Ключевые слова: Образование, дети, инвалиды, специальное образование, общее образование, инклюзивное образование, общеобразовательные учреждения.

Abstract. I believe that the development of inclusive education in Uzbekistan serves the interests of the state, society and children with disabilities and their parents. The educational process in a school, college, lyceum or higher education institution consists not only of acquiring knowledge, but also of communication, formation of social skills and, as a result, introduction to social life.

Key words: Education, children, disabled people, special education, general education, inclusive education, general educational institutions

Kirish. Ta'lim-tarbiya tizimini har bir millat va elatning o'ziga xos tomonlari, milliy an'analari, urf-odatlari, davlatning maqsad-vazifalari hamda tarbiyalanuvchilarning ruhiy va jismoniy rivojlanishidagi xususiyatlarini hisobga olgan holda ishlab chiqish maqsadga muvofiqdir. Imkoniyati cheklangan bolalarda kattalar bolaning rayiga, mustaqil bo'lishiga qarshi turmasdan, mumkin qadar istagi, intilishiga yordam bersalar, uning shaxsini shakllantirish jarayonidagi qiyinchiliklar o'z-o'zidan barham topadi. Imkoniyati cheklangan bolada o'jarlik, qaysarlik, itoatsizlik xususiyatlari paydo bo'lishi bu kattalarning haddan tashqari paypaslaganliklari oqibatida vujudga keladi.

Asosiy qism. O'qituvchilarning bolalarning inklyuziv ta'limiga tayyorgarligini rivojlantirish muammosi "inklyuziv", "inklyuziv ta'lim" tushunchalarining mohiyati va mazmunini, shuningdek, integratsiyalashgan va inklyuziv ta'lim o'rtasidagi munosabatlarni ochib berishni talab qiladi.

Inklyuziv ("inklyuziv") ta'lim, ya'ni nogiron bolalar o'zlarining odatiy rivojlanayotgan tengdoshlari bilan birgalikda ta'lim olishlari jamiyatning "maxsus" ta'limga bo'lgan munosabatini belgilaydigan inklyuziv ta'lim tamoyillari, yondashuvlari va qadriyatlarini o'qituvchilar tomonidan qabul qilinishiga asoslanadi.

Xalqaro professional hamjamiyatda "inklyuziv ta'lim" atamasi 1994 yilda Nogironlar huquqlari to'g'risidagi konventsiya va Salamanka deklaratsiyasida maxsus ehtiyojlar uchun ta'lim sohasidagi printsiplar, siyosatlar va amaliyotlar bilan rasmiylashtirilgan.

Ta'limdagi inklyuziv yondashuv jamiyatning nogironlik haqidagi tushunchasini o'zgartirishga asoslangan edi: XX asrning 1960-yillari o'rtalarigacha mavjud bo'lgan nogironlarni ajratishni nazarda tutgan tibbiy model o'rnini normallashtirish modeli egalladi. XX asr Ushbu model nogironlarning jamiyatga integratsiyalashuvini nazarda tutgan. Hozirgi vaqtda ijtimoiy modelga o'tish tendentsiyasi mavjud bo'lib, unga ko'ra nogiron bolani tarbiyalashda to'siqlar va muammolar xalq ta'limi

tizimidagi nomukammallik va ularning atrofidagi odamlar bilan munosabatlari tufayli yuzaga kelishi mumkin.

Inklyuziv ta'lim tizimini rivojlantirish bo'yicha xalqaro tajriba 1960-yillardan boshlab joriy qilingan. Inklyuziv ta'limni joriy etish bo'yicha xorijiy tajriba tahlili shuni ko'rsatadiki, uning turli mamlakatlarda rivojlanishi nogiron bolalarning ta'lim olish huquqini amalga oshirishga qaratilgan fuqarolik pozitsiyasini shakllantirishdan, normativ- huquqiy hujjatlarni ishlab chiqish va manfaatdor doiralarda muhokama qilishgacha bo'lgan.

Xalqaro miqyosga e'tibor qaratar ekanmiz o'zbek talimida ham bu faoliyat anchagina rivojlanish bosqichida ekanligini aytib o'tishimiz mumkin.

Imkoniyati cheklangan bolalarni ijtimoiy qo'llash va barcha qatori teng huquqli sharoitda ta'lim olishi va biron bir bola ta'limdan chetda qolmasligi haqida BMT, YuNISEF, tashkilotlarining ekspertlari shuningdek Rossiya, Qozog'iston, Tojikiston, Turkmaniston, Qirg'iziston Respublikasi hamda O'zbekiston Respublikasidagi tashkilotlar rezolyutsiyalar qabul qilindi. Ushbu xalqaro konferensiyada O'zbekiston Respublikasi XTV va uning tasarrufidagi turli ma'muriy tashkilot vakillari ham ishtirok etib, o'z tajribalari bilan fikr almashdilar va respublikada ushbu muammoni hal qilish masalalari bo'yicha chora-tadbirlar ishlab chiqildi. Turli bolalar – har xil ehtiyojlar Farmon loyihasida qo'llanilgan atamalardan kelib chiqib, hujjatga kiritilgan buzilishlarning qanday turlari nazarda tutilgani noaniqligicha qolmoqda. Bolalarda jismoniy, aqliy, aqliy yoki hissiy (eshitish va ko'rish) buzilishlari va/yoki ularning kombinatsiyasi kabi tana funktsiyalarining turli xil buzilishlari bo'lishi mumkin. Har bir buzilish bolaning individual ehtiyojlarining o'ziga xos to'plami bilan tavsiflanadi.

Shu bois O'zbekistonda alohida yordamga muhtoj bolalarni to'laqonli maxsus ta'limga jalb qilish va integrasiya usulida ta'lim olish 2001-2002 yillarda birmuncha faollashdi. Bunga asos Xalq ta'limi vazirligi, Respublika ta'lim markazi, YuNESKO, YuNISEF, "Opereyshen Mersi", "Mersi projekt" nodavlat xalqaro tashkilotlar va O'zbekistonda faoliyat ko'rsatuvchi milliy tashkilotlar, jumladan "UMR", "Ziyo", "Imkon", "Hayot", "Umidvarlik", "Yorug'lik", "Muruvvat"(Samarqand), "Mezon", "Mehrigiyo", "ShANS", "Nihol", "Korreksion pedagogik Reabilitasiya markazi" kabilar bilan hamkorlikdagi loyihalar bo'yicha amalga oshirib kelingan ishlar, chora – tadbirlar tavsifiya etilgan.

O'zbekistonda Prezident tomonidan 13- oktabr 2020- yilda "Alohida ta'lim ehtiyojlari bo'lgan bolalarga ta'lim – tarbiya berish tizimini yanada takomillashtirish chora – tadbirlari to'g'risida" gi PQ-4860-son qarorilari bugungi kundagi alohida ta'lim ehtiyojlari bo'lgan bolalarga ta'lim – tarbiya berish uchun dastutil amal bo'lib kelmoqda.

Nogironligi bo'lgan shaxslarning huquqlari to'g'risidagi Qonunchilik palatasi tomonidan 2020-yil 22-iyulda qabul qilingan Senat tomonidan 2020-yil 11-sentabrda ma'qullangan qarorning 2-moddasida Nogironligi bo'lgan shaxslarning huquqlari to'g'risidagi qonun hujjatlari batafsil yoritilgan.

Inklyuziv ta'limni joriy etish jarayonida nafaqat to'siqsiz muhitni tashkil etishda qiyinchiliklar mavjud: panduslarning mavjudligi, bir qavatli maktab dizayni, umumiy

foydalanish joylarini ta'mirlash, xodimlarga defektologlarni kiritish, balki. "keng tarqalgan stereotiplar va noto'g'ri qarashlardan, shu jumladan o'qituvchilar, maktab o'quvchilari va ularning ota-onalarining integratsiyani qabul qilishga tayyorligi yoki rad etishidan" iborat ijtimoiy xarakterdagi qiyinchiliklar.

Shu munosabat bilan, inklyuziv ta'lim g'oyalarini amaliy amalga oshirish, birinchi navbatda, maktab jamoasi tomonidan inklyuzivlik qadriyatlarini qabul qilish, tushunish bilan bog'liq bo'lgan ta'lim muassasasining inklyuziv madaniyatini yaratishni o'z ichiga oladi. individuallikni qo'llab-quvvatlash zarurati va uning "boshlang'ich" imkoniyatlaridan qat'i nazar, har bir bolaning rivojlanish ehtiyojlarini amalga oshirishni rivojlantirib borish lozim

Kasbiy pedagogik faoliyat nuqtai nazaridan inklyuziv madaniyat kasbiy - pedagogik madaniyatning tarkibiy qismi bo'lib, mahalliy olimlar tomonidan "inklyuziv ta'lim qadriyatlari va texnologiyalarini yaratish va rivojlantirishga hissa qo'shadigan, bilimlar tizimini integratsiyalashuviga hissa qo'shadigan integral shaxsiy sifat" deb ta'riflanadi, o'qituvchining inklyuziv ta'lim sharoitida samarali ishlashiga imkon beruvchi ko'nikmalar, ijtimoiy, shaxsiy va kasbiy kompetensiyalarning o'rni beqiyos ekanligini ta'kidlash mumkin bu esa pedagoglarni faoliyati davomida etiborga olinadigan muhim tushinchalardir. Tadqiqotchilar ta'kidlanishicha, inklyuziv madaniyatni rivojlantirish uchun eng muhimi, nogiron bolalar va ularning ota-onalari ta'lim sharoitlari va natijalari uchun mas'uliyatni o'z zimmlariga olishlari lozim.

XULOSA

Hozirgi vaqtda umumiy ta'lim tizimiga inklyuziv ta'limni joriy etish bir qator qiyinchilik va muammolar mavjud, inklyuziv ta'lim va nogiron bolalar mafkurasini rad etish, nogiron bolalarni birgalikda o'qitishga yondashuvlarni amalga oshirishdagi qiyinchiliklar va muammolar ularning ijtimoiy-psixologik moslashuvi umumiy ta'lim muassasalarida nogiron bolalarni o'qitishning tashkiliy, uslubiy va psixologik-pedagogik shartlarini amalga oshirishdagilarni misol qilib aytishimiz mumkin. Inklyuziv yechimlar qanday bo'lishi kerak?

Birinchiidan, "Ta'lim to'g'risida"gi qonunda nogironligi bo'lgan bolalar va ularning ota-onalarining inklyuziv sharoitlarda o'qish huquqlari, shuningdek, ushbu huquqni amalga oshirish tartibi va aniq mexanizmlari belgilanishi kerak. Bu huquq Xalq ta'limi vazirligi tomonidan qabul qilingan qandaydir ichki hujjatda o'z aksini topmasligi kerak – u BMTning Nogironlar huquqlari to'g'risidagi konventsiyasini tezroq ratifikatsiya qilish orqali asosiy qonunlarga kiritilishi kerak. Bugungi kunga qadar BMTga a'zo 193 ta davlatdan 181 tasi, jumladan, Tojikiston va O'zbekistondan tashqari barcha MDH davlatlari Konventsiyani ratifikatsiya qilgan va milliy qonunchiligini Konventsiya normalari va qoidalariga muvofiqlashtirgan.

Ikkinchidan, umumta'lim maktablari "O'zbekiston Respublikasida nogironlarni ijtimoiy himoya qilish to'g'risida"gi qonunga muvofiq o'z binolarini imkoniyati cheklangan bolalarning ehtiyojlaridan kelib chiqqan holda qulay turar joy bilan jihozlashi shart. 9-moddaga ko'ra, "Aholi punktlarini loyihalash va rivojlantirish, turar-joy massivlarini shakllantirish, yangi qurish, binolar, inshootlar va ularning majmualarini rekonstruksiya qilish bo'yicha loyihaviy

yechimlarni ishlab chiqish, shuningdek, transport vositalarini, umumiy foydalanishdagi aloqa va axborotlashtirish vositalarini rivojlantirish va ishlab chiqarish. ushbu obyektlardan nogironlar foydalanishi uchun moslashtirilmagan holda ulardan foydalanishga yo‘l qo‘yilmaydi. Yangi maktablarda sharoitlar yaratish nafaqat bolalar, balki o‘qituvchilar, ota-onalar va nogironlar jamiyatining barcha a‘zolari manfaatlariga xizmat qiladi.

Uchinchidan, inklyuziv ta‘limni samarali amalga oshirish uchun professional ta‘limni yo‘lga qoyishimiz tinglovchilarga inklyuziv ta‘lim darslarida shaxs bilan yordamga muhtoj shaxlar bilan qaysi tartibda ishlash metodikalarini ishlab chiqishimiz va ko‘paytirib borishimiz hamda tinglovchilarga metodik yordamlar yetkazib berishimiz lozim.

Inklyuziv ta‘lim - bu nogiron bolalar uchun maxsus ochilgan alohida sinfda tuzatish va rehabilitatsiya qilish emas, balki bolalarning qobiliyatlari, yutuqlari va individual ehtiyojlaridan kelib chiqqan holda, xilma-xillik inson hayotining barcha jabhalarini yaxshilash ta‘lim turlaridan oqilona foydalanmog‘imiz maqsadga muvofiq bo‘ladi.

Foydalanilgan adabiyotlar

1. O‘zbekiston Respublikasi Prezidentining qarori, 13.10.2020 yildagi PQ-4860-son. <https://lex.uz/docs/-5044711>

2. Maktablar hamma uchun - Save the children - 2002y. 20\23 bet

3. Ahmadjonov, A Abdullayev, M Mamayusupov, O Umarjonov. (2021).

Raqamli iqtisodiyotda boshqaruv muammolari. Science and Education, 2(10), 636-642.

4. Qodirova, F., Ibadullayeva, S. N. (2022). Nutq ustida ishlashning tizimli yondashuvlari orqali eshitishida nuqsoni bo‘lgan bolalarni inklyuziv ta‘limga tayyorlash. Pedagogik ta‘lim innovatsiyon klasteri, 1(1), 350-352.

5. Zumradxon Mirolim qizi Keldiboyeva, Akhrorjon Axadjon o‘g‘li Abdullaev “Inklyuziv ta‘limga bo‘lgan ehtiyojlar va sabablar, inklyuziv ta‘limga jalb qilish”

THE CHARACTERISTICS AND EFFECTIVENESS OF LANGUAGE SUPPORT

Yokubov Anvar,

*Teacher, Samarkand Institute of Economy and
Serviceanvaryoqubov26@gmail.com. +998939994321*

Annotation. Despite their obsession with language acquisition, language learners never stop needing assistance. In this situation, educators and facilitators ought to inspire people in numerous ways. The most successful language learners have a strong intrinsic motivation to study that was not imposed on them by others. A strong desire is a necessary component of success, regardless of whether they were born with it or found it by personal discovery.

Key words: language, learners, success, aspect, process, knowledge, study, grammar.

The most successful language learners have a strong innate understanding of why they are learning. You can call it passion, purpose, inspiration, imagination, or even vision. While "heart" is not the most tangible or objective part of language learning, it is an absolute requirement.

This is why grammar books are uninteresting, and traditional schools don't provide fluency for most students. Learning a language is difficult, and even if you force yourself to study for the rest of your life, it is a long and painful process when your heart is not invested.

Despite what society conditions them to believe ("learning English is important for getting a good job"), in their hearts they are learning because they feel connected to the process, and a better job, a salary increase, travel, and international friends are an extra reward.

The most successful English learners take responsibility for their learning and develop the proactivity to take charge of their process. They don't blame their circumstances (or other people), they aren't satisfied with mediocrity, and they don't let themselves get deceived by quick-fix solutions (quick and false solutions).

If you are NOT willing to learn, nobody can help you. If you are willing to learn, nobody can stop you. -anonymous

There are plenty confusing messages out there. Programmes and institutions everywhere promise to have the magic bullet (magic answer) that will change everything if you only sign up for their course or buy their product, as if a language were a computer chip in your brain. Such a marketing pitch sells, but it is false and misses the fundamental cause for people's failure to learn: they trip over themselves!

While most people are content to pay someone else to take full responsibility for their results, a proactive language learner understands that success is a combination of important factors (teachers, resources, strategies, styles, and so on), but it all comes back to you, what you do, and your ability to take responsibility for your learning.

Successful English learners are generally good at implementing strong and diligent daily habits, which in one form or another includes practice in their lives.

Strong daily habits are a pretty simple formula for success, but surprisingly few people implement these in their lives. There are 2 important reasons for this:

The first and most important reason people have difficulty forming habits is a question of attitude. In other words, 90% of people fail to reach fluency because they haven't developed the above characteristics. The foundation of any good habit is first, to truly be inspired, and then to take responsibility for the results you create. These are two powerful characteristics that greatly facilitate the formation of new habits, and without them, no amount of good strategies will be of good use.

If you are truly passionate about your learning and are taking responsibility, there may be a secondary reason that requires a deeper understanding of habit formation. While this is a topic that demands a stronger and more detailed explanation (another article), here are 4 key ideas for successful habit formation:

Resistance (internal and external): Understanding the internal and external obstacles that prevent habit formation helps you short circuit them and makes your process a lot easier.

Will power is a finite resource/ A muscle that gets tired: It's really tiring to form a new habit, but after 4-6 weeks it's gets a lot easier. Continuous small changes are sustainable and don't exhaust us.

It takes 4 to 6 weeks for a habit to become permanent: After 4 to 6 weeks, a habit becomes automatic and no longer requires much will power. After this time, we actually feel attracted to the new habit.

Good language learners know that the only way to learn anything worth learning is to risk embarrassment, to make mistakes, and to make lots of them. People won't always understand you, people may even laugh at you, but successful language learners have the ability to be okay with this.

“Mistakes are the portal of discovery.” –James Joyce

When you learn a new language, you have to make yourself vulnerable, you have to error, and a good way to do this is to develop the courage to laugh at yourself. Don't take yourself so seriously. Accept that it is going to be embarrassing and awkward at first, but it's an important part of the process. These are your best learning opportunities.

The beauty of this is that learning to be okay with your imperfections will make you more confident and secure, as you will realize that your fears were illusions. If people laugh at you or criticize you in a negative way, it doesn't have to be your problem. You have to accept where you are in your process, and this is the only way to get fluent.

Like a child learning to walk, you need to FALL and get back up, to make the effort, and be okay with falling. It's to be expected. In fact, if you aren't making mistakes, you are doing something wrong. This will build courage, it will build confidence, it will quickly melt your fear away, and with good strategy, little by little it will build all of the skills you need to speak fluently.

False perfectionism is the alternative, and it is like kryptonite for your learning. The world is full of language learners who don't risk, who don't make themselves vulnerable, and who don't know how to laugh at themselves. The result is that they don't learn.

They hide behind the idea that they are perfectionists, that they are waiting until they know enough English to speak it. They often get pretty good grades in school, but they don't understand that they haven't learned anything if they can't apply it.

Imagine a child who doesn't know how to walk saying, “I'm going to wait until I know how to walk perfectly before I walk.” That's the silly idea of perfectionism and it doesn't make any sense!

Good language learners find people and communities who nurture their process. They know that we need people to share our journey with, so they reach out to other learners for friends, mentors, teachers, inspiration, and a place to practice. Being alone will feel lonely and uninspiring, and if you've never been around people who like learning languages, you probably don't know how fun it can be.

“If you want to go fast, go alone.
If you want to go far, go together.”

This is true for any walk of life, and it is definitely true for language learning. If you don't have effective people around you to support you in your process, it will be exponentially more difficult to succeed.

If you're an effective language learner, taking responsibility for your learning requires you to have a certain awareness of your learning process. Because you can't pass off total responsibility to another person, school, or program, you are going to have to observe your process and understand exactly how you learn best. There are very few schools that even pay attention to this, and those that do are never going to know you as well as you can know yourself.

This is a major reason why each language you learn becomes easier. Assume you successfully learned English as a second language while you were in your late teens or early twenties, and you now want to learn German. Because you've already intentionally gone through the process of learning English and tried a variety of tactics, you don't need to waste time on things that don't work.

Maybe you realize that studying grammar an hour every night doesn't work well for you because it's not interesting in your life, but you've also discovered that you prefer podcasts, music, and other auditory learning experiences. Some people learn better with grammar as their foundation, but you understand yourself well enough to know that it won't work best for you.

You can even say that the love for learning about other cultures is the main reason why some people travel. When you travel, you cultivate an entirely new way of being and looking at the world.

You give yourself new experiences, you have the chance to leave behind the limiting aspects of your native culture and embrace a new lens for the world.

LIST OF USED LITERATURE

Жалолов Ж.Ж. Чет тили ўқитиш методикаси. – Т., 2012. – 324 б.

Зарипова Р.А. Чет тиллар ўқитиш методикасидан қўлланма. – Т., 1986.

Ҳошимов Ў., Ёқубов И. Ўрта мактабда инглиз тили ўқитиш методикаси. – Т.: Шарқ, 2003

Ҳошимов Ў., Ёқубов И. Инглиз тили ўқитиш методикаси. - Т., 1993.

Cohen, L & Manim, L. Research methods in Education. London, 1998

Armstrong, P. W., & Rogers, J. D. (1997). Basic skills revisited: The effects of foreign language instruction on reading, math, and language arts. Learning Languages

ПЕДАГОГИЧЕСКИЕ ОСОБЕННОСТИ ДУХОВНОГО И ЭМОЦИОНАЛЬНОГО РАЗВИТИЯ СТУДЕНТОВ В ЭСТРАДНОМ ПЕНИИ

Джалилова Камилла Исламовна,

старший преподаватель Института национального эстрадного искусства имени Батыра Закирова при Государственной Консерватории Узбекистана

Аннотация. В данной статье раскрыты педагогические особенности духовно-эмоционального развития студентов в эстрадном пении.

Ключевые слова: педагогика, студент, особенность личности, духовно-эмоциональное развитие, эстрадное пение, артистизм.

Annotatsiya. Mazkur maqolada estrada qo'shiqchiligida o'quvchilarning ma'naviy-ruhiy rivojlanishining pedagogik xususiyatlari ochib berilgan.

Kalit so'zlar: pedagogika, talaba, shaxs xususiyati, ma'naviy va hissiy rivojlanish, estrada qo'shiqchiligi, artistlik.

Abstract. This article reveals the pedagogical features of the spiritual and emotional development of students in pop singing.

Key words: pedagogy, student, personality trait, spiritual and emotional development, pop singing, artistry.

Современная эстрада является музыкальным феноменом, привлекательным для большого количества слушателей эффективностью и блеском сценической формы. Эстрадная вокальная педагогика охватывает широкий объем граней и сторон обучения, начиная от физиологических процессов до художественных аспектов интерпретации песен множества жанров и стилей, относящихся к различным историческим эпохам, и несет в себе актуальную потребность воспитания первоклассного музыканта, творческой личности с высоким уровнем исполнительской культуры.

К организационно-педагогическим условиям эффективного воспитания исполнительской культуры эстрадного вокалиста относятся: актуализация опыта студента, соответствие используемых методик и технологий обучения индивидуальным особенностям студента – индивидуальная траектория развития, диверсификация уровней сопровождения образовательного процесса (индивидуальный, дифференцированный и интегративный подходы) и разнообразие исполнительской практики.

В качестве компонентов индивидуального образовательного маршрута выделяются такие, как целевой, содержательный, технологический, диагностический и результативный компонент.

Воспитание исполнительской культуры эстрадного певца осуществляется, прежде всего, на основе актуализации опыта студента, которая способствует приобретению интегративного теоретико-практического опыта личности, характеризующегося нравственно-этической и художественно-эстетической культурой, высоким мастерством в исполнительской деятельности,

эмоционально-образным воплощением музыкальных произведений и способностью органичного взаимодействия со зрителем.

Деятельность преподавателя эстрадного пения подразумевает образовательную работу, применение педагогических технологий и регуляцию самостоятельной деятельности студента, от которой неизбежно зависит качественное изменение исполнительской культуры, то есть это те внеучебные условия, которые раскрывают творческий потенциал студента.

К современным педагогическим технологиям, применяемым в классе эстрадного пения, относятся: информационно-коммуникационные, здоровьесберегающие, научно-исследовательские, модульные, музыкально-стилевые, а также технологии творческого поиска и личного портфолио.

В настоящее время к требованиям условий образовательной среды относятся новые технологические инструменты – цифровые технологии, которые расширяют спектр педагогических технологий в классе современного вокала и увеличивают исследовательское поле охвата методической информации, ранее малодоступной, а также открывают новые горизонты в раскрытии сущности вокальной педагогики.

Важнейшими современными устройствами информационно-коммуникационных технологий являются компьютеры, телефоны, планшеты, снабженные соответствующим программным обеспечением и позволяющие расширить образовательные возможности учебных программ.

Вследствие тенденций цифровизации информационно-коммуникационные технологии активно внедряются в образование и рассматриваются как: 1) средства обучения, повышающие его эффективность; 2) инструменты обучения в качестве методов творческого развития студентов; 3) средства автоматизации процессов контроля и оценки; 4) средства коммуникации с целью передачи и приобретения педагогического опыта, а также ознакомления с учебной литературой; 5) средства интеллектуального досуга.

Процессы использования цифрового образовательного контента и современных технологий и образовательных программ в области вокальной педагогики в последнее время подвержены интенсификации. Это связано с цифровой трансформацией жизнедеятельности общества. Современные педагогические технологии позволяют расширить доступ к формам освоения учебного материала, что стимулирует студента к погружению в специфику профессии. Например, такими формами стали доступные интерактивные вокальные марафоны, интенсивы, конференции с обратной связью, которые также раскрыли возможности освоения зарубежных вокальных методик.

Вопрос применения информационно-коммуникационных технологий, да и в целом цифровизация отрасли имеет свои преимущества и недостатки: с одной стороны, открываются новые актуальные возможности, основанные на совершенствовании методов отбора и формирования содержания образования, повышения эффективности обучения за счет его индивидуализации и дифференциации, внесении актуальных изменений в сложившиеся формы обучения, с другой стороны, – ограничение живого общения и потеря

коммуникативной функции; снижение практики социального взаимодействия и общения; затруднение перехода от знаковой экранной системы к системе практических действий; колоссальное увеличение объема информации и отвлечение от сути обучения; формирование шаблонного мышления и утеря творческого уникального «я»; негативное влияние на здоровье.

В обучении эстрадных вокалистов информационно-коммуникационные и цифровые технологии используются лишь как дополнительные средства в углублении теоретико-практического содержания программы. Так, с помощью современных технологий у студентов появляется возможность в изучении вокальных методик Ш.Портер, В.Фокс, Дж.Эстилл, К.Купер и др.

Обучение пению – процесс достаточно трудоемкий и требующий от педагога глубоких знаний анатомии голосового аппарата и выработанной системы занятий, способствующих развитию голоса и подтвержденных качественным результатом, содержащий большую коллекцию минусовых фонограмм и текстов песен, позволяющий повышать и понижать тональность, ускорять и замедлять темп песни.

Голос – музыкальный инструмент, состоящий из голосовых складок, хрящей и мышц, системы дыхания и подверженный различным профессиональным нарушениям. На характеристики голосообразования влияют органы дыхательной, нервной, сердечно-сосудистой систем, эндокринных желез и органов желудочно-кишечного тракта. Функциональные изменения голоса могут развиваться от сильного эмоционального стресса, при психических отклонениях, в результате перенапряжений голосового аппарата в ходе продолжительного пения или неправильной вокальной установки.

Под понятием «голососбережения» понимается не только «охрана голоса» в контексте гигиенических рекомендаций, но и различные компоненты системы профилактики дисфоний [1]. Голососбережение может напрямую зависеть от качественного использования голосового аппарата, коррекции и профилактики голосовых нарушений. Определение выбора образовательной траектории эстрадного вокалиста определяется комплексом факторов: особенностями, интересами и потребностями студента в достижении необходимого результата, этот фактор находит свое отражение в необходимом акценте воспитания исполнительской культуры, а именно в раскрытии индивидуальности исполнителя, которая подчеркивается с помощью удачного репертуара, исполнительской манеры и созданного сценического образа.

В исследовательской практике исполнительской культуры эстрадных певцов в соответствии с опорой на развитие музыкально-исполнительской деятельности используются инструменты оценки различных качеств студентов: тесты и опросники по методикам Г.Айзенка (определение темперамента), Г.Шмишека и Г.Леонгарда (диагностика типа акцентуации личности), В.И.Петрушина (тесты на отношение к педагогической, композиторской, музыковедческой деятельности); В.Г.Касимова (тест на отношение к исполнительской деятельности); Ю.А.Цагарелли (диагностика музыкальных способностей и профессионально важных качеств, формирования

профессионального мастерства музыканта); методика Gold-MSI (диагностика музыкальности); диагностика Т.С.Князевой (музыкальные задачи) и другие.

Таким образом, организационно-педагогические условия эффективного воспитания эстрадного певца включены в структуру факторов образовательной среды. В них отражаются основные требования организационной деятельности субъектно-объектных отношений, целенаправленно реализуемых педагогических воздействий, ориентированных на реализацию комплекса мер по достижению воспитания исполнительской культуры и способствующих повышению эффективности образовательного процесса в целом. Учитывая используемые в организационно-педагогическом процессе средства возможно отобрать и выстроить устойчивые оптимальные формы обучения, способствующие наиболее полному раскрытию индивидуальности исполнителя и повышению уровня его исполнительской культуры.

Литература

1. Кустяева А.Р. Голососбережение при обучении пению студентов в вузе: современное состояние и пути внедрения в профессиональное пространство // Вестник Казанского государственного университета культуры и искусств. – М., 2022. – № 3. – С. 140-147.

ВОСТРЕБОВАННОСТЬ НАУЧНОГО ИССЛЕДОВАНИЯ ПО СОВЕРШЕНСТВОВАНИЮ ГРАЖДАНСКОЙ КОМПЕТЕНЦИИ У КУРСАНТОВ НА ОСНОВЕ АКСИОЛОГИЧЕСКОГО ПОДХОДА

Хайдаров Козимбек Абдихакимович,

начальник Учебного центра военной подготовки Национального университета Узбекистана имени Мирзо Улугбека, доцент, доктор философии по педагогическим наукам, PhD, полковник

Аннотация. В статье показана востребованность исследования по совершенствованию гражданской компетенции у курсантов на основе аксиологического подхода.

Ключевые слова: научное исследование, востребованность, совершенствование гражданской компетенции курсантов на основе аксиологического подхода.

Annotatsiya. Maqolada aksiologik yondashuv asosida kursantlarda fuqarolik kompetentsiyasini oshirish bo'yicha tadqiqotlarga bo'lgan talab ko'rsatilgan.

Kalit so'zlar: ilmiy tadqiqot, talab, aksiologik yondashuv asosida kursantlarning fuqarolik kompetentsiyasini takomillashtirish.

Annotation. The article shows the demand for research to improve civil competence among cadets based on the axiological approach.

Key words: scientific research, demand, improvement of civil competence of cadets based on the axiological approach.

Современные требования к профессии военного специалиста предполагают соблюдение социально значимых норм, уверенное применение комплекса знаний, умений и навыков, а также проявление культуры общественных взаимоотношений. Соответствие этим установкам связано с наличием гражданской компетенции, которая обеспечивается, в том числе и качеством профессиональной подготовки. Обладая знаниями и гражданской компетенцией, курсанты будут успешными в будущей профессиональной деятельности.

В связи с этим необходимо говорить о гражданской компетенции и ее совершенствовании у курсантов. Совершенно очевидно, что в процессе обучения в высшем военном образовательном учреждении курсанты получают базовые духовно-нравственные знания, умения, навыки и этические представления. В то же время гражданская компетенция является достаточно сложным новообразованием, а процесс ее совершенствования представляет собой последовательный, непрерывный и длительный процесс. Поэтому можно предположить, что разработка и обоснование педагогической стратегии будет способствовать повышению эффективности совершенствования исследуемого качества и устойчивости его проявления в предстоящей профессиональной деятельности. В рамках педагогической стратегии необходимо обосновать общие принципы и правила, представить прогностический и корректирующий план действий, а также разработать конкретные формы, методы и средства совершенствования гражданской компетенции у курсантов.

На фоне быстро меняющейся военно-политической обстановки в современном мире следует признать необходимость совершенствования военной структуры государства, которая стремится фактически сохранить независимость и обеспечивать взаимовыгодные отношения, исходя из интересов нашего народа. Неотъемлемым и, с нашей точки зрения, наиболее важным элементом высших военных образовательных учреждений страны наряду с научно-техническим прогрессом общества является его офицерский корпус, который управляет вооруженными формированиями в мирное и военное время.

При создании и совершенствовании национальной армии нашей республики требуется особое внимание уделить именно гражданской компетенции курсантов, поскольку процесс профессиональной подготовки курсантов на основе аксиологического подхода представляет для нас особый интерес.

Следует подчеркнуть, что в современном научном мире, в том числе в национальной и зарубежной научно-педагогической литературе достаточно исследований, посвященных данной тематике. Представленные в научных исследованиях подходы к проблеме совершенствования гражданской компетенции достаточно обоснованы и имеют право на существование и дальнейшее развитие. Однако специфика профессиональной подготовки курсантов высших военных образовательных учреждений не позволяет нам целиком и полностью положиться на труды учёных (М.Куроноу, Р.Медетова,

А.Мусурмонова, С.Нишанова, А.Эркаев и др.), большинство из которых рассматривают подготовку гражданских специалистов.

Анализ путей решения исследователями (А.Вахобов, А.Хонимкулов) проблемы совершенствования гражданской компетенции у курсантов в образовательном процессе высших военных образовательных учреждений позволяет сделать вывод о том, что каждый из них сталкивается с проблемой недостаточной эффективности представленных педагогических стратегий.

Качество сформированной гражданской компетенции курсанта в целом является производной от степени эффективности их развития. Создание эффективных педагогических стратегий совершенствования гражданской компетенции у курсантов, применение которой способствовало бы совершенствованию необходимых курсанту знаний, умений и навыков, созданию качественного диагностического аппарата для ее оценки.

Результаты научных исследований и данные, полученные эмпирическим путем, показали, что в настоящее время в высших военных образовательных учреждениях проблеме совершенствования у курсантов гражданской компетенции уделяется недостаточно внимания.

Профессорско-преподавательский состав и командование подразделений недостаточно оценивают важность обладания курсантами гражданской позиции, которая совершенствуется у курсантов без целенаправленного воздействия в ходе обучения и воспитания. Вместе с тем анализ педагогической теории и практики подтверждает, что на данный момент существует достаточно различных эффективных методик, способствующих совершенствованию указанной компетенции, в том числе и в высшем военном образовательном учреждении.

Проблема качественного совершенствования гражданской компетенции у курсантов высших военных образовательных учреждений существует и требует разрешения, которая будет снята после решения ряда важных педагогических задач: создание реально применимого диагностического аппарата для оценки уровня совершенствования гражданской компетенции и определение необходимых критериев, показателей и индикаторов; разработка рефлексивной технологии совершенствования гражданской компетенции с учетом особенностей высших военных образовательных учреждений; проведение опытно-экспериментальной работы с целью проверки эффективности педагогической стратегии; внедрение технологии в высшие военные образовательные учреждения, где проведена опытно-экспериментальная работа и нами разработаны рекомендации к ее использованию во всех высших военных образовательных учреждениях республики.

Актуальность научного исследования на педагогическом уровне определяется наличием заказа военной организации государства, который ориентирует на развитие потребностей в знаниях, способствующих развитию у курсантов гражданской компетенции.

На научно-теоретическом уровне актуальность исследования исходит из научного осмысления опыта и основ развития гражданской компетенции у курсантов.

Рефлексивные технологии стали педагогическим средством совершенствования гражданской компетенции у курсантов при выявлении связи рефлексивных механизмов личностной деятельности и совершенствования гражданской компетенции; разработать рефлексивную технологию с учетом педагогических принципов; определить уровень совершенствования гражданской компетенции курсантов; применить рефлексивную технологию в профессиональной подготовке курсантов с учетом особенностей высшего военного образовательного учреждения.

Особое внимание в исследовании уделено эффективности разработанной технологии и возможности ее использовать в образовательном процессе высшего военного образовательного учреждения. В ходе формирующего этапа опытно-экспериментальной работы проведены групповые занятия, информирование, внедрение методического пособия, промежуточная диагностика; в ходе практического этапа проведены практические занятия, раскрывающие различные аспекты гражданской деятельности; на обобщающем этапе проведены беседы с курсантами и проанализированы результаты обобщающего этапа эксперимента.

Важнейшим средством доказательности результатов исследования явилась опытно-экспериментальная работа, которая позволила эмпирическим путем реализовать цель исследования и решить намеченные задачи.

В ходе констатирующего этапа опытно-экспериментальной работы выявлено два основополагающих критерия (когнитивно-деятельностный и личностный), с опорой на которые был применён корреляционный анализ совершенствования гражданской компетенции – профессиональный и личностный. К показателям когнитивно-деятельностного критерия были отнесены способности к планированию деятельности, организации деятельности, мотивации курсантов, осуществлению контроля деятельности; а для личностного критерия – коммуникативные способности, социальная нравственность, духовная насыщенность, эмоциональная зрелость и интеллект.

Качественными измерителями совершенствования гражданской компетенции у курсантов высших военных образовательных учреждений выступили три уровня: высокий уровень – оба критерия имеют высокий уровень; средний уровень – один из критериев с высоким уровнем, другой – с низким; низкий уровень определялся низким уровнем обоих критериев.

Результатом научного исследования стали педагогические стратегии совершенствования гражданской компетенции, обеспечившие рост уровней совершенствования данной компетенции по сравнению с традиционным подходом, а также уточнено понятие «гражданская компетенция» в рамках, необходимых для работы в высшем военном образовательном учреждении, которое представлено как часть профессиональной компетентности, состоящая из совокупности требуемых способностей, обеспечивающих выполнение

управленческих функций в процессе достижения профессиональных целей; проанализированы подходы к совершенствованию гражданской компетенции, в том числе в военной среде; определена необходимость разработки таких технологий совершенствования гражданской компетенции, которые были бы оптимальны в военной среде; в ходе проведенного исследования применены эффективные методы, каждый из которых подбирался с учетом специфики деятельности курсантов высших военных образовательных учреждений.

В ходе исследования проведен анализ имеющегося уровня развития гражданской компетенции курсантов, который, в свою очередь, показал недостаточность мероприятий, направленных на ее совершенствование.

Следует отметить, что актуальность проблематики развития управленческой компетенции у курсантов высших военных образовательных организаций в современном мире постоянно повышается. Вместе с тем, налицо недостаточность исследований в данной области педагогической науки. Таким образом, существующую проблему между требуемым и наличным уровнем развития данной компетенции необходимо решать через комплекс научных работ, посвященных данной теме, и совершенствование предлагаемых нами педагогических стратегий совершенствования гражданской компетенции.

Литература

1. Сидоров И.А., Воронов С.А. Совершенствование управленческих компетенций курсантов военного вуза // Based on the experience of educational establishment professional education in Russia and Abroad. – М., 2019. – № 4 (36). – С. 161-165.

2. Чепухина И.В. Аксиологический подход к патриотическому воспитанию курсантов военного вуза: Дис. ... канд. пед. наук. – М., 2008. – 242 с.

3. Мурзин А.И. Социально-культурная деятельность как фактор патриотического воспитания курсантов военных вузов: Дис. ... канд. пед. наук. – М., 2007.

INSON SHAXSINING QOBILIYATINI O'RGANISH VA RIVOJLANTIRISHNING DOLZARB MUAMMOLARI

Suvanova Nilufar Akbarovna,

Toshkent Kimyo xalqaro universiteti magistranti

Inson xarakteri bilan ta'riflanadi. Kishi o'z xarakter xususiyatlari bo'yicha boshqalarga o'xshamaydi, psixologik nuqtai nazardan ham bir xil bo'lmaydi. Psixologiyada shaxs o'zining iqtidori va qobiliyati bilan xarakterlanadi. Xarakter xususiyati deyilganda odam ehtiyojlari, qiziqishlari, istaklari, moyilligi, e'tiqodi, orzulari va dunyoqarashi tushuniladi. Zamonaviy, madaniyatli kishilarning qiziqishlari turli-tuman bo'ladi. Qiziqishlar yoshga qarab o'zgarib turadi. Uch yoshdan besh yoshgacha bo'lgan sog'lom bolalarda hamma narsani bilishga qiziqish yaqqol ifodalangan bo'ladi. Bu yoshdagi bolalarning savollari ko'proq "Bu nima, nega, nima uchun?" kabi savollardan iborat bo'ladi. Maktabgacha yoshda

o'yinchoqlar va mazmunli o'yinlarga qiziqish uyg'onadi. Xuddi shu davrda bolada rasm chizish, jonli tabiat va hayvonlarga qiziqish paydo bo'ladi. O'qishga va ayrim fanlarga (matematika, musiqa, rasm chizish, she'r to'qish) qiziqish bolalarda ancha erta rivojlanadi. Bu qiziqishlar vaqtinchalik va doimiy bo'lishi mumkin. Bola texnika va sportga ham birmuncha erta qiziqqa boshlaydi. Badiiy adabiyotlarga qiziqishning o'ziga xos qonuniyatlari bo'ladi: avvalambor ertaklar, so'ng esa sarguzashtlar, fantastik, dedektiv adabiyotlarga, so'ngra romantika, jinslar orasidagi munosabatlar va siyosatga qiziqish uyg'onadi. Lekin ba'zi qiziqishlar parallel holda bo'lishi ham mumkin.

Inson qiziqishlari odamning didiga ham bog'liq. Did odam hayotining turli davrlarida, goho erta, goho kech paydo bo'lishi mumkin. Insonlarda dunyoqarash, falsafiy qarashlar va hayot mazmuniga qiziqishlar, munosabatlar ko'pincha 18-20 yoshlarda paydo bo'ladi. Xuddi shu yoshlardan so'ng jamoat ishlariga, shaxslar munosabatiga qiziqishlar uyg'onadi. Insonlar yoshi ulg'aygan sari o'zga jinsga qiziqish (mayl) 12-15 yoshdan boshlab rivojlanadi. Qiziqishlarning turidan tashqari, ularning ijtimoiy mavqiyi va kengligi ham ahamiyatlidir. Qiziqishi chegaralangan odamlar faqat o'z hunari va imkoniyatlari bilan cheklanib qoladilar. Boshqa hech narsa deyarli ularni qiziqitirmaydi. Qiziqish doirasi keng bo'lgan odam ko'proq bilishga intiladi. U fan – texnikaning turli xil sohalarini egallab, ijtimoiy-siyosiy masalalar, san'at hamda sport bilan qiziqadi. Lekin sanab o'tilgan barcha qiziqishlar bir xil qimmatga ega bo'lmaydi. Ulardan biri asosiy, qolganlari ikkinchi darajali ahamiyatga ega bo'ladi. Chunonchi psixolog uchun quyidagi fanlar – anatomiya, terapiya, psixologiya eng diqqatga sazovor sanalsa, unga siyosat, musiqa, sport, she'riyat, ov qilish bilan qiziqishiga xalaqit bermaydi. Qiziqishning barqarorligi ham ahamiyatlidir. Ba'zilarida ularning asosiy qiziqishlari umrbot hamroh bo'ladi, boshqalarda tez paydo bo'lib tez o'tib - ketadi. Psixopatiyalarda, ko'pincha qiziqishlar beqaror bo'ladi. Natijada, kishi shunchaki qiziquvchan bo'lib qoladi, amalda esa hech bir faol ish qilmaydi yoki chala bajaradi. Qiziqishlar kuchli va sust bo'lishi mumkin. Kuchli qiziqqan odam to'siqlarni yenga oladi, kerak bo'lsa qurbon bo'ladi. Insonga ta'rif berish uchun uning qiziqishlarini batafsil o'rganish zarur.

Buyuk shaxslar aql – zakovati va ilmi bilan ko'pincha avliyo darajasigacha yetgan bo'ladi. Ahmad Yassaviy, Bahouddin Naqshbandiy, Najmiddin Kubro, Ibn Sino, al-Xorazmiy, Imom Buxoriy kabi allomalarni bunga misol qilib ko'rsatish mumkin. Har bir odamning dunyoqarashi ko'proq uning biror maqsadga intilishi, tarbiyasi orttirgan bilimlari va hayot tajribasiga bog'liq. Ijtimoiy – tarixiy shart sharoitlar kishining shakllanishida muhim o'rin tutadi. Agar ular dunyoqarashi jamiyatda kechayotgan salbiy jarayonlarga mos kelmasa va shunday bo'lsa-da, bu jarayonlar ijobiy deb tan olinsa, bu holat shaxsning jamiyat va atrofdagilarga bo'lgan munosabatini butunlay o'zgartirib yuboradi. Shuning uchun ham buyuk shaxslar (Cho'lpon, Fitrat va boshqalar) o'z zamonasining qurboni bo'lishgan. Ko'pchilik olimlarning yutuqlarida shaxsi muhim ahamiyatga ega ekanligi ilm-fan rivojlanishiga katta ta'sir ko'rsatishi aytib o'tiladi. Har qanday odam, u qaysi kasb egasi bo'lishidan qat'i nazar, shaxs bo'lib kamol topishi kerak. Shaxs kamol topishida qobiliyat va iste'dodning ham ahamiyati katta. Qobiliyat muayyan faoliyatni muvaffaqiyatli

amalga oshirish uchun zarur bo'lgan individual xususiyatdir. Odam qobiliyatli bo'lib tug'ilmaydi, balki yetishadi. Ilk bolalik davridan boshlab odamda nimagadir qobiliyat nishonalari bo'ladi yoki bo'lmaydi. Buni ota-ona darrov ilg'ab olib uning qiziqishini to'g'ri yunaltirsa, keyinchalik bola buyuk shaxs bo'lib yetishadi. Alisher Navoiydagi she'riyatga bo'lgan qiziqish ilk bolalik davridan ilg'ab olingan va unga har tomonlama ko'mak berilgan. Natijada Hazrat Navoiy buyuk shaxs bo'lib yetishdi va she'riyat sultoni degan nomni oldi. Demak, qobiliyatni rivojlantirish zarur. Bordi-yu qobiliyatning nishonasi bo'lmasa, uni rivojlantirib bo'lmaydi. Masalan, pianinochi bo'lish uchun bir emas, bir nechta qobiliyatga ega bo'lish zarur. Pianinochi maromni sezishi, musiqiy ohangni his qilishi, xotira yaxshi rivojlangan bo'lishi, qo'l barmoqlari mayin va aniq harakat qilmog'i lozim. Bunga yana musiqiy did, hissiylik va ko'pgina boshqa qobiliyatlar qo'shiladi. Ana shu xususiyatlar bo'lganda, sanab o'tilgan barcha qobiliyatlarni o'qish va mashq qilish jarayonida rivojlantirish mumkin. Chunonchi, Ibn Sino, al-Xorazmiy, Abu Rayxon Beruniy, Alisher Navoiy, al-Farg'oniy, Zahiriddin Muhammad Bobur, Kamoliddin Behzod, Forobiy, Rudakiy, A.S.Pushkin, Shekspir, Paskal, Leonardo Davinchi, Mekilandjelo kabi allomalarda qobiliyat va iste'dod juda erta, ya'ni bolalik davridan hayratlanarli darajada rivojlangan. Lekin aksariyat olimlar, ixtirochilar va davlat arboblarning iste'dodi etuk yoshda namoyon bo'ladi. Ko'pchilik o'quvchilarning darslarni o'zlashtirishlari tamomila pedagogik jarayon sifatiga bog'liq va ularning barchasi yaxshi o'qishlari kerak, degan fikr xatodir. Iqtidor bilan ruhiy nuqsonlar orasidagi bog'lanishni aniqlashga 1925 yili rus tadqiqotchisi G.B. Segalin ham harakat qilgan. U eng buyuk shaxslarning hayoti va ruhiy nuqsonlarini o'rganib, buyuklik (aniqrog'i iste'dod) va ruhiy nuqsonlar nasldan-naslga o'tishi mumkin, degan xulosaga kelgan. Muallifning fikricha ruhiy sog'lom kishilarda iqte'dod sog'lom miya tomonidan "bosib" turiladi va qobiliyatning otilib chiqishiga yo'l qo'ymaydi. Ruhiy nosog'lom kishilarda esa bunday to'siq yo'q va qobiliyat o'zini bemalol namoyon qila oladi. Tadqiqotchi o'z fikrini davom ettira turib, quyidagi xulosaga to'xtaladi: buyuk kishilarning genida ikki xil komponent mavjud bo'lib, ulardan biri ajdodlaridan o'tgan iqtidor bo'lsa, ikkinchisi ruhiy nuqsondir. Bunday irsiy buzilishlar buyuk shaxslarning o'zida kuzatilmasada, ularning yaqinlari (akasi, ukasi yoki singlisi)da kuzatilishi mumkin. Masalan, Gegel, Didro, Shumanning singillari, L. Tolstoy, Gyoti, Feyerbaxlarning ukalari ruhiy kasal bo'lishgan. G.B.Segalinning fikricha, buyuk shaxslarning farzandlari aksariyat hollarda aqli past va ruhiy nuqsonlarga boy bo'lishadi. Masalan Bax Shuman, Tatsit, Mend Elson, Gyotening o'g'illari va Mark Tvenning qizi ruhiy kasal bo'lgan. Tadqiqotchilar yana bir qiziq, umuman olganda, hammaga ma'lum bo'lgan bir taxminni o'rta tashlashadi. Ba'zida buyuk shaxslar sog'lom bo'lgan taqdirda ham ular o'z talantlarini ro'yobga chiqarish uchun aroqxo'rlikka ruju qo'yishgan. Haqiqatdan ham eng jozibali she'rlar va kashfiyotlar mast holda yaratilganligini ko'pchilik biladi. Go'yoki aroq qobiliyatni bosib turgan to'siqni olib tashlaydi va buyuk shaxsning miyasida paydo bo'lgan olamshumul fikrlarni ro'yobga chiqaradi. Bu fikrga qisman qo'shilish mumkin, albatta, lekin hech qachon aroqni yoki boshqa spirtli ichimliklarni qobiliyatning yo'l boshchisi sifatida e'tirof etmaslik kerak. Bizningcha buyuk shaxslarda uchraydigan aroqxo'rlik ruhiy yetishmovchilikni

qondiruvchi bir misol xolos. Bugungi kunda mutaxassislar qobiliyatni ro'yobga chiqaruvchi omillar ustida ish olib borishmoqda. Lekin maktabni zo'rg'a tamomlagan va doimo qoloq bo'lgan Al'bert Eynshteynning qobiliyatini ro'yobga chiqarish bilan hech kim alohida shug'illanmagan. Shunday bo'lsada, u buyuk shaxs bo'lib yetishdi va olamshumul kashfiyotlari bilan Xalqaro Nobel mukofoti sovrindori bo'ldi.

Ushbu yuqorida keltirilgan ma'lumotlarga qisman bo'lsa-da, tanqidiy ko'z bilan qarash kerak. Vaholangki, faqat ruhiy nuqsoni bo'lgan kishigina buyuk shaxs bo'lib yetishadi, deb xulosa qilish haqiqatga zid bo'lar edi. Chunki, Motsart, Shekspir, Dyuma, Shopin, va Raxmaninov (bu ro'yxatni ko'plab davom ettirish mumkin) kabi buyuk shaxslarda ruhiy nuqsonlar bo'lmagan. Yana shuni ta'kidlash lozimki, yuqorida nomi tilga olingan shaxslar ruhiy shifoxonalarda davolanishmagan va aksariyat hollarda ularning xulq-atvoridagi g'alati o'zgarishlarga qarab baho berilgan, xolos. Bunday paytlarda ruhiy kasallik haqida emas, balki shaxs aktsentuatsiyasi haqida fikr yuritish kerak. Ko'rib turganimizdek, iqtidor ham ruhiy nuqsonlar ham go'yoki tug'ma alomatlaridir. Buyuk shaxslardagi qobiliyatni rivojlantirib, ruhiy nuqsonlarni hech bo'lmasa kamaytirish mumkinmi? Psixogenitiklar bu muammo ustida bosh qotirmoqdalar, tarbiya va ta'limning buyuk shaxslarning voyaga yetkazishga ta'sirini o'rganmoqdalar. Ayniqsa, pedagogik faoliyatda bu muammoga katta e'tibor qaratish kerak.

Mustaqil O'zbekiston Respublikamizning shiddat bilan rivojlanayotgan bir davrida ishlab chiqarish, ijtimoiy hayotning jadal rivojlanishi insonlar ongi ya'ni psixologik nuqtai nazarini o'stirib borish dolzarb muammolardan hisoblanmoqda. Jamiyatning barcha tarmoqlarida psixologlarga bo'lgan talablar yildan – yilga ortib bormoqda. Bugungi kunda ta'lim muassasalarida faoliyat olib borayotgan psixologlarga qulay ish sharitini yanada yaxshilash, ta'lim oluvchilar bilan ko'piroq ishlashu uchun imkoniyat maydonini kengaytirish lozim. Shaxs kamolotga yetishi davomida turli davrlarni boshdan kechiradi. Ushbu davrlarda bolalarda ruhiy o'zgarishlar kuzatilishini xisobga olib, komil inson bo'lib shakllanishi, salbi o'zgarishlarni ta'sirida qolishini oldini olish lozim. Bu davrlarda shaxsning komil inson bo'lib yetishi, ruxan barkamol bo'lishi uchun barchamiz mas'uldirmiz.

AMALIYOT HAMJAMIYATLARIGA QO'SHILISH VA ULANISH UCHUN MAYDONLARNI OCHISH ORQALI LOYIHAGA ASOSLANGAN TA'LIMNI TAKOMILLASHTIRISHDA KEMBRIJ AMALIYOTI

Julmatova Saodat Jur'atjon qizi,

*Samarqand viloyat PYMO 'MM Pedagogika, psixologiya va ta'lim
texnologiyalari kafedراسi o'qituvchisi*

Annotatsiya: Ushbu maqola Kembrij Universiteti amaliyotidagi faktlarga asoslangan bo'lib, loyihaga asoslangan ta'limning yutuqlari hamda ahamiyatligi keltirib o'tilgan. Ushbu maqola bilim va ta'limning ijtimoiy qurilishini oshirish uchun loyihaga asoslangan ta'limni kengaytirishni tavsiflaydi. Asosiy e'tibor amaliyot jamoalariga qo'shilish orqali o'quvchilarning o'z bilimlarini amaliyotchilar bilan

baham ko‘rish qobiliyatini maksimal darajada oshirish va talabalarning hamfikrligi uchun sharoit yaratish orqali ularning ichki motivatsiyasini oshirishga qaratilgan.

Kalit so‘z: innovatsion usullar, ijtimoiy konstruktivizm, motivator roli, fasilitatorlik, effektivlik, Bloom taksanomiyasi, jamoaviylil.

Аннотация: Данная статья основана на фактах из практики Кембриджского университета и освещает достижения и важность проектного обучения. В данной статье описывается расширение проектного образования для усиления социального построения знаний и образования. Основное внимание уделяется максимальному расширению возможностей студентов делиться своими знаниями с практиками путем присоединения к группам стажировки и повышению их внутренней мотивации путем создания условий для согласия студентов.

Ключевые слова: инновационные методы, социальный конструктивизм, мотивационная роль, фасилитация, эффективность, таксономия Блума, командная работа.

Annotation: This article is based on facts from the practice of the University of Cambridge and highlights the achievements and importance of project-based education. This article describes the expansion of project-based education to enhance the social construction of knowledge and education. The focus is on maximizing students' ability to share their knowledge with practitioners by joining internship teams and increasing their internal motivation by creating conditions for students to agree.

Key words: innovative methods, social constructivism, motivational role, facilitation, effectiveness, Bloom's taxonomy, teamwork.

Amaliyot jamiyati - bu odamlar, faoliyat va dunyo o‘rtasidagi vaqt o‘tishi bilan va boshqa tendensial va kesishgan amaliyot jamoalari bilan bog‘liq bo‘lgan munosabatlar yig‘indisidir. Amaliyot hamjamiyati bilimlar mavjudligi uchun zarurdir. Har qanday bilim mavjud bo‘lgan madaniy amaliyotda ishtirok etish o‘rganishning gnoseologik tamoyilidir. Ushbu amaliyotning ijtimoiy tuzilishi, uning kuch munosabatlari va qonuniylik shartlari o‘rganish imkoniyatlarini belgilaydi.

Innovatsion usullar tadqiqoti vebga asoslangan qarorlarni qo‘llab-quvvatlash tizimlarini ishlab chiqish, talabalar, texnik xizmat ko‘rsatuvchi muhandislar va olimlar hamjamiyatlari o‘rtasidagi uchrashuvlar va kampusdan tashqari guruhlarning yangi namunalari orqali o‘rganish va loyihaga asoslangan ta‘lim usullaridan foydalanadi. Bunday multimodal yondashuv ta‘lim jarayonining chuqur izlanishlari va ijtimoiy ta‘sirini ochib beradi. Ishtirokchilarning so‘rovlarida ta‘lim maqsadlariga muvaffaqiyatli erishilganligi aniqlandi. O‘quv jarayonini yaxshilash uchun metodologiya osongina yechim bo‘la olishi mumkin. Chili universitetining mashinasozlik bo‘yicha bakalavr darajasi texnik xizmat ko‘rsatishni boshqarish bo‘yicha magistratura kursini o‘z ichiga oladi. Asosiy maqsad – “kurs oxirida talaba obyektiv mezonlardan foydalangan holda sanoat obyektiga texnik xizmat ko‘rsatish strategiyasini ishlab chiqishi kerak”. 2001-yildan beri kurs dasturning instrumental va

shaxslararo tizim natijalariga erishishga yordam berish uchun doimiy ravishda yangilanadi.

Ijtimoiy konstruktivizmdan ilhom olish. Ichki motivatsiya va yaqinlik bo'lib bu yerda taqdim etilgan yondashuv konstruktivistik nazariyaga asoslanadi. O'rganish ijtimoiy jihatdan, o'quvchilarning boshqalar va ularning atrof-muhit bilan o'zaro munosabatiga qarab quriladi. Shaxs o'z bilimini ilgari bilgan narsasi asosida quradi va faqat u o'z ongida yozishi mumkin. Ushbu yondashuv professorga fasilitator va motivator rolini beradi, chunki talabalar tomonidan tuzilma bo'yicha yangi bilimlarni shakllantirish juda qiyin bo'lishi yoki juda qiyin tayyorligini talab qiladi mumkin.

Bloom strategiyalari talabalar uchun yuqori motivatsiyaga ega bo'lib tuyulsa-da, affektiv sohadagi maqsadlarni yanada rivojlantirish kerak degan xulosaga keldi. Chunki bu yuqori kognitiv darajalarga erishish va muvaffaqiyatga erishishni sezilarli darajada osonlashtirishi mumkin. G'oya muqarrar tashqi omil tomonidan qo'llab-quvvatlanadi. Aktyorlar: yangi muhandislar yangi va murakkab tizimlar va texnologiyalarga duch kelishga chaqiriladi, shuning uchun ular Bloom taksonomiyasida yuqori darajaga erishishlari kerak. Loyihaga asoslangan ta'lim kontseptsiyasi va xaritasida ko'rsatilgan effektivlikka kelsak, o'z-o'zini belgilash nazariyasi (Ryan va Deci) odamlarning faol va ishtirok etishi yoki, aksincha, passiv va uzoqroq bo'lishi mumkinligiga yordam beradi. Ular rivojlanayotgan va faoliyat yuritadigan ijtimoiykilning funksiyasini annglanganligiga ko'ra harakatlanishadi. Bir jarayonnong 70% ida nazariya asosiy e'tiborni qaratamiz. Kognitiv va affektiv ta'lim maqsadlarining o'zaro bog'liqligini e'tibordan chetda qoldiramiz.

Uchta tug'ma psixologik ehtiyojlar tavsiflanadi: kompetentsiya, avtonomiya va bog'liqlik. Ushbu ehtiyojlarni qondirish o'z-o'zini hurmat qilish, motivatsiya va farovonlikni oshirishga olib keladi.

Motivatsiya ichki va tashqi bo'lishi mumkin. Ushbu maqola birinchi turga e'tibor qaratadi, chunki u inson tabiatining ijobiy salohiyatini, odamlarning innovatsiya va qiyinchiliklarga intilish, kashf qilish va o'rganish qobiliyatini kengaytirish va amalga oshirishga bo'lgan moyilligini eng yaxshi aks ettiradi. O'z taqdirini o'zi belgilash nazariyasi ta'kidlaydiki, odamlarning o'rganishga bo'lgan moyilligini saqlab qolish va kuchaytirish tegishli shart-sharoitlarni talab qiladi, chunki uni turli xil qo'llab-quvvatlanmaydigan sharoitlar osongina buzishi mumkin. Professor-o'qituvchilar ta'lim dasturi bilan bog'liq kompetentsiya, avtonomiya va jamoaviylik ehtiyojlarini amalga oshirish uchun imkoniyatlar yaratishi kerak. Bu talabalarning tirishqoqligi, mehnatsevarligi va sifatli ishlashiga olib keladi.

Ryan va Desi tadqiqotlari shuni ko'rsatadiki, avtonomiyani-(nazoratga qarshi) qo'llab-quvvatlovchi o'qituvchilar o'z o'quvchilarida katta ichki motivatsiya, qiziquvchanlik va qiyinchiliklarga chanqoqlikni rag'batlantiradilar. Shu ma'noda, Bonwell va Ason (1991) fakultet talabalarni sinfdagi munozaralarda tavakkal qilishga undaydigan hissiy muhitni yaratishi kerak deb hisoblashadi. Bundan tashqari, Novak va Govin (1984) yodlash va retseptiv o'rganishdan farqli ravishda mazmunli va avtonom o'rganishga e'tibor qaratadi.

O'zaro munosabatlar ehtiyojlariga kelsak, o'z taqdirini o'zi belgilash nazariyasi odamlarning xatti-harakatlari ular bilan bog'liq bo'lgan (yoki his qilishni

hohlaydigan) hamda boshqalar tomonidan turtki tarzida modellashtirilgan yoki hukm qilinganligi sababli harakat qiladi deb ta'kidlanadi. Boshqalarga tegishli bo'lish va ular bilan bog'lanishni his qilish zarurati insonning qadriyatini ichki qabul qilishida markaziy o'rinni egallaydi va uni missiyasi tomon yetaklaydi. Yaratuvchanlik keraklilikdan boshlanadi deb hisoblaydi Ryan.

Wankat va Oreovich (1993) ta'kidlashicha, birgalikda ta'lim ko'plab talabalarni (va o'qituvchilarni) o'ziga jalb qiladigan jamoa (yaqinlik) tuyg'usini yaratishi mumkin. Aloqa ham talabalarni ushlab turishga ta'sir qiladi, chunki talabalar ijtimoiy jihatdan integratsiyalashganda sezilarli darajada yaxshilanadi. O'qishini tashlab ketgan talabalar ko'pincha buning sababini qo'llab-quvvatlamaslik va umidsizlikda deb ko'rsatadilar. Hurmat va tegishli bo'lish ehtiyojlari o'qituvchilarning hurmatini va o'qituvchilarning talabaga ijobiy munosabatini keltirib chiqaradi.

Jamoaviylik uchun zarur bo'lgan joylarga kelsak, Burrell va Buffinton (2004) sport kabi darsdan tashqari mashg'ulotlarda ishtirok etish orqali shaxslararo ko'nikmalarni rivojlantirishni qo'llab-quvvatladilar. Uning ta'kidlashicha, ushbu turdagi faoliyatda motivatsiya va tashabbusni yuqori darajada namoyon bo'ladi. Ta'limning o'zaro ta'siri va bog'liqlik uchun yetarli shart-sharoitlarni yaratishning taniqli usuli bu hamkorlikda o'rganish usullaridan foydalanishdir. Tegishli adabiyotlarda ta'kidlanishicha, hamkorlikdagi elektron ta'lim muhitida o'quvchilar o'quv jarayoniga ko'proq jalb qilinadi, mavzuga ko'proq jalb qilinadi va chuqurroq tushunchaga ega bo'ladi. Hamkorlikdagi ta'lim kontekstidagi boy o'zaro ta'sirlar bir nechta misollarni kelishish imkonini beradi, natijada ma'noni hamkorlikda qurish va jarayon va mahsulot nuqtai nazaridan yanada mazmunli o'rganish tajribasiga olib keladi. Shu bilan birga, hamkorlikdagi yondashuv o'rganishdagi dolzarblikni va fantaziya va yaratuvchanlikdagi raqobatni keltirib chiqaradi. (Novak va Govin. 1984)

“European Journal of Engineering Education 5” jurnalini ham talbalarda ma'lum bir loyihalarni amalga oshirish juda uzoq davom etgani va talabalarning guruhlarda samarali ishlashga tayyor emasligi tanqid qilingan. Bundan ko'rinib turibdiki, bu kabi muammolar barcha yerda va barcha jabhalarda mavjud bo'lib, yechim faqat insonning kompetentligiga bog'liq degan xulosaga kelish mumkin. Kasbiy kontekstda jamoaviy ishlarni kuchaytirish usullaridan biri bu guruh tajribasi. Ushbu faoliyat ishtirokchilar o'rtasida ishonchli munosabatlarni rivojlantiradi, o'ziga bo'lgan ishonchni oshiradi. Misol uchun, guruhni dam olish maskaniga olib borilari. Tamaddi vaqtdan keyin jamoaviy o'yinlar tashkillashtiriladi hamda jaravonda favqulotta vaziyatlar sodir bo'lganda vaziyatdan chiqish yo'llarini topish hamda kerakli buyumlarni o'zlari yasashlari kerakligi tushuntirilari. Bu lamoaviylik munosabatlarini o'rnatishga ko'maklashadi.

Ijodkorlik o'sishi kutilayotgan ta'lim natijalaridan biridir. Kimdir ega bo'lgan ijodkorlik muammoli vaziyatlarni to'g'ri hal qilishni va ularni to'g'ri tahlil qilishni ta'minlaydi. Ijodiy shaxs ana shunday tahlilga asoslanib, vaziyatga to'g'ri baho bera oladi va ilgari hech qachon bo'lmagan vaziyatlarda yangi yechimlar yarata oladi. Ijodkorlikni o'quv jarayonidan rivojlantirish mumkin. O'qituvchi yaratgan ijod jarayonidan ijodiy o'quvchilar shakllanishi mumkin. Oliy ta'lim, ayniqsa ta'lim hodimlarini tayyorlaydigan muassasalar bo'lajak o'qituvchilarning ommaviy axborot

vositalaridan yoki o'rganish usullaridan o'rganishni boshqarishda ijodkorligini rivojlantirishga qodir bo'lishi kerak. Bolden fikriga ko'ra o'rganish ijodkorligi o'qituvchidan keladi. Bo'lajak o'qituvchilar ijodiy tajribaga ega bo'lishi kerak, shuning uchun ular ijodiy narsalarni talabalarga etkazishlari mumkin. Aks holda, talabalar o'zlari oson deb hisoblagan narsalarni qabul qilishga moyil bo'ladi.

Gunawan va boshqalarning tadqiqotlaridan farqli o'laroq, loyihaga asoslangan ta'limdan foydalanish figurali ijodkorlikka qaraganda og'zaki ijodkorlikni yaxshiroq oshirishga qodir ekanligi aniqlandi. Talabalar og'zaki muloqot orqali g'oyalari va g'oyalarni bog'lashga moyildirlar. umuman olganda, loyiha asosidagi ta'limdan foydalanish o'quv ommaviy axborot vositalarini rivojlantirish kursida bo'lajak o'qituvchilarning ijodkorligini rivojlantirishi mumkin degan xulosaga kelish mumkin. O'quv media loyihalarini yaratish talabalarni ijodiy shaxs bo'lishga undashi mumkin. Robertson va boshqalar ijodkorlikni takomillashtirilgan aloqa va vizualizatsiya orqali rivojlantirish mumkinligini aniqladi, bu esa dizayn qilish, keyin ishlab chiqarilgan mahsulotlar bo'yicha hamkasblar bilan muloqot qilish qobiliyati bilan tavsiflanadi. Amalga oshirilgan loyihalar talabalarni mahsulot ishlab chiqarishni rejalashtirishda ijodiy fikrlashga olib keldi. Ijodkorlik muammoni hal qilish jarayonini o'rganish va aniqlash uchun ishlatiladi, shunda u o'rganilayotgan materialning tushunchalarini tushunadi. Loyihaga asoslangan ta'lim bugungi kunda eng yaxshi ta'lim alternativlaridan biridir. Mihardi loyihaga asoslangan ta'limni amalga oshirish orqali ijodiy jarayonni osonlashtirish mumkinligini aniqladi. O'quvchilar o'quv jarayonida muammolarni yechishda ijodiy fikrlashga odatlangan. Talabalar nafaqat mahsulotlarni yaratadilar, balki muammolarni hal qilishni rejalashtirishga hissa qo'shadilar, shunda u muqobil yechimga aylanadi. Bundan tashqari, Amamou va Chelniti-Belchadi loyihaga asoslangan ta'lim talabalarga muammolarga yechim topish va ijodkorlikni rivojlantirishga ham imkon berishini aniqladi.

21-asr ta'limi ijodiy fikrlash, muloqot, hamkorlik, tanqidiy fikrlash va muammolarni to'g'ri hal etish ko'nikmalarini shakllantirish uchun talabaga yo'naltirilgan tamoyillarga ega. Ushbu asrdagi o'qituvchilardan ushbu qiyinchiliklarga dosh bera oladigan professional o'qituvchilar bo'lish talab etiladi. O'qituvchilardan uzoqni ko'ra bilish, tarbiyalashda aniq maqsadlar qo'yish talab etiladi. O'qituvchi ham mazmunli ta'lim yaratish uchun talabalar bilan hamkorlik qila olishi kerak. Ma'noli va qiziqarli o'rganish o'qituvchilarning axborotni qayta ishlash va o'quv vositalaridan foydalanish mahoratida namoyon bo'ladi.

FOYDALANILGAN ADABIYOTLAR:

1. Bonwell va Eison 1991, Noyabr. Ak and Govin.
2. Maybin, J.Mercer, Stierer (1992). (180-195 b) London : Hodder and Stoughton.
3. Pascual va Uribe 2006.
4. Ryan and Desi 2000.
5. Bonwell va Ason (1991).
6. "European Journal of Engineering Education ", Volume 5, Issue 1. (1980).
7. Veb-sayt: www.cam.ac.uk

PEDAGOGIK MULOQOTNING O‘ZIGA XOS XUSUSIYATLARI, FUNKSIYALARI HAMDA MULOQOT VOSITALARI

Tursunova Dilafro‘z Sheraliyevna,
Samarqand chet tillari instituti o‘qituvchisi

Annotatsiya: Ushbu maqola pedagog uchun muhim xususiyatlar biri hisoblanadigan muloqot va munosabatlarga qaratilgan bo‘lib, barcha pedagog xodimlarga mo‘ljallangan.

Kalit so‘zlar: muloqot, motiv, kommunikativ qobiliyat, konstruktiv qobiliyat, etika, Milton Eriksson, NLP - neuro-lingvistik dastur.

Pedagogikada muloqot o‘qituvchi va o‘quvchilar jamoasining o‘zaro ta’sir malakasi, usuli va tizimini anglatib uning mohiyati, o‘zaro axborot almashishida, ta’lim va tarbiyaviy ta’sir o‘tkazishida, o‘zaro bir-birlarini tushunishga erishishlarida namoyon bo‘ladi hamda quyidagi xususiyatlarga ega:

- muloqot o‘qituvchining pedagogik faoliyatida eng muhim kasbiy qurol hisoblanadi;

- muloqot jarayonida uning maqsadga muvofiq amalga oshirishni ta’minlash uchun ijtimoiy nazorat va ijtimoiy qonuniyatlar muhim ahamiyatga ega;

- o‘qituvchi va o‘quvchi munosabatlarining eng muhim tarkibiy qismi muloqot sanalib, motivatsiyada motiv qanday ahamiyat kasb etsa, u ham xuddi shunday muhim rol o‘ynaydi;

- pedagogikada muloqot - o‘qituvchining o‘quvchilarga ta’sir o‘tkazish asosida o‘zaro munosabatini faol tashkil qilishi, muayyan bir maqsadni dastur asosida amalga oshirishning rejalashtirilgan funksiyasini bajarishidir;

- muloqot - hamkorlik faoliyatining ehtiyojidan vujudga kelib chiqadi va shaxslararo munosabat rivojlanishining ko‘p qirrali jarayoni hisoblanadi;

- noto‘g‘ri pedagogik muloqotdan o‘quvchilarda qo‘rquv, o‘z kuchiga ishonchsizlik paydo bo‘ladi, ularning diqqat-e’tibori, ishchanlik harakati susayadi, nutq dinamikasi buziladi, mustaqil va erkin fikrlash qobiliyati pasayadi.

Pedagogik muloqot - bu o‘qituvchining o‘quvchilar bilan darsda va darsdan tashqari faoliyatda o‘zi uchun eng qulay bo‘lgan psixologik muhitni vujudga keltirib, ijobiy ruhiy iqlimni yaratishi uchun imkoniyat beruvchi kasbiy munosabatidir.

Rahbarlik faoliyatining eng nozik jihati – bu o‘quv muassasasida o‘qituvchi va xodimlar bilan ish olib borish, ular faoliyatini tashkil etish, pedagogik jamoani bir maqsad-muddao yo‘lida birlashtirish, ularning hurmatini qozonish, sevimli rahbariga aylanish hisoblanadi. Bu esa rahbardan ijtimoiy psixologiya, muloqot san’ati va mahorati to‘g‘risidagi bilim, ko‘nikma va malakalarga hamda kommunikativ, konstruktiv va tashkilotchilik qobiliyatlarga ega bo‘lishni talab etadi.

Har bir rahbar o‘zi uchun muloqotning etikaviy tartiblarini o‘zlashtiradi, shaxsiy fazilatlari va tajribalari bilan boyitadi, manfaat hamda ehtiyojlari doirasida undan foydalanadi. Muhimi u, o‘z-o‘zini baholay olish, tashqaridan kuzatish, xatti-harakatlarini muntaazam ravishda tahlil qilish, tanqidiy baho berish salohiyatiga ega bo‘lishi lozim. Mazkur etikaviy me‘yorlarga amal qilish, zero, uning talablari axloqqa

nisbatan nisbiy ko‘rinish kasb qilsada, professional xizmat doirasida muvaffaqiyatga erishish garovi bo‘lib xizmat qiladi.

Muloqot inson hayotidagi eng muhim mahoratlardan biridir. Bizning professional va shaxsan samarali muloqot qilish qobiliyatimiz hayot sifatini yaxshilash uchun tobora muhim ahamiyat kasb etmoqda. Samarali muloqotning natijasi - har bir kishining xabarning haqiqatini va xususiyatlarini aniqlashga qobiliyati, u bilan muloqotda bo‘lgan suhbatdoshning aloqasi va idrokiga eng to‘g‘ri aloqa kanalini tanlab, uning maqsadlarini ko‘rishi, eshitishi va tushunilishi uchun taqdim etishi. kommunikatsiya jarayoniga ta'sir qilish, faol muloqot qilish va suhbatdosh va tomoshabin bilan yaxshi munosabatlarni o‘rnatish.

Insonlarning o‘zaro ta'siri va hamkorligi, shuningdek, insonning boshqa kishilarga ta'sir o‘tkazish qobiliyatiga, munosabatlarning xususiyatini va vaziyatni to‘g‘ri yo‘nalishda o‘zgartirish qobiliyatiga asoslanadi. Bu shaxslarning tashkiliy tendentsiyalarining tarkibiy qismlari.

Insonning tashkiliy tendentsiyalari boshqa odamlarga ta'sir o‘tkazish qobiliyatini, o‘z vazifalarini muvaffaqiyatli hal etish va muayyan maqsadlarga erishish, odamlarning "ahvoliga" ta'sir o‘tkazishini tezda anglash va bu shovqinni to‘g‘ri yo‘nalishga yo‘naltirish, tashabbusni qabul qilish istagini o‘z ichiga oladi.

O‘zaro muloqotning samaradorligi, asosan, guruh a‘zolari bir-birlarini qanday tushunish va tushunishlari, ularning o‘zaro ta'sirida qanday usullarni qo‘llashlari va aloqa qanday darajada amalga oshirilishiga bog‘liq.

Bizning so‘zlarimiz bizdan ko‘ra ko‘proqdir. So‘zlar biz bilmagan xatti-harakatlar va energiya modellariga to‘la. Bizning so‘zlarimiz bilan, bu jismoniy dunyoda o‘z haqiqatimizni yaratamiz. Biz doimo biz aytayotgan narsalar bilan dasturlashadigan maydon deb ataladigan juda nozik energiya darajasi mavjud. Va u holda biz o‘zimiz bo‘lamiz. Milton Eriksson ilk bor 1970 va 1980-yillarda tanishgan va bu haqda o‘qish va yozishni boshlagan. Bunga hush kelibsiz hipnotik holat deyiladi. Va u ochiq ko‘zlar bilan ham mijozlarga qarshi chiqishi mumkin edi.

Pearl, zamonaviy Ericsson, xuddi shunday qildi. Keyinchalik, psixologlarning keyingi avlodi, dastlabki ikkitasini kuzatib, qilgan ishlarini o‘rganib, qoidalarni qayd etdi. Bendler va Grindler NLP - neuro-lingvistik dasturni yaratdi - bu kunlarda dunyodagi ulkan mashhurlik va izdoshlarni qo‘lga kiritadigan narsa.

Manipulyativ insonga yondashish darajasi ibtidoiyga yaqin, ijro etilishi esa an'anaviyga yaqin. Bir sherigimiz g‘alaba qozonish uchun o‘yinda raqib. Manipulyator sherikning zaif nuqtalarini ishlatadi, bilib-bilishni, plashni seztiradi, hushyorlikni kamaytiradi, ba‘zi ma‘lumotni yashiradi yoki buzadi, teglar bilan to‘ldiradi, afsuslanadi yoki aybdorlikni keltiradi, aksincha, bartaraf qiladi yoki aksincha o‘zgartiradi va bemorni birinchi imkoniyatdan uradi. U suhbatdoshni oshkor qilish, uni tekshirish (hazil, xushomad, shikoyat bilan), reaksiyani chiroyli qilib tanlaydi va uning asosida faqat muvaffaqiyatli taktikani tanlaydi. Har doim o‘z maqsadlariga erishish yoki shaxsiy maqsadga erishish vositasi sifatida boshqasidan foydalaning. Shu sababli, har doim manipulyator uchun foydalandigi kabi, o‘zini boshqasi o‘zini tutishga majbur bo‘lgan vaziyatni yaratib, vaziyatni va sherigining xatti-harakatlarini har doim nazorat qiladi.

Manipulyatsiyaning asosiy vositalari:

- 1) ehtiyojlarni manipulyatsiya qilish - istaklardan, qiziqishlardan foydalanish;
- 2) ma'naviy manipulyatsiya - muayyan g'oyalar va qadriyatlarni shakllantirish;
- 3) intellektual - o'z nuqtai nazarini, nuqtai nazarini belgilash;
- 4) hissiyotlarni manipulyatsiya qilish - sherikning his-tuyg'ularidan foydalanish;
- 5) ramziy - ma'lum belgilarga nisbatan barqaror reaksiyani shakllantirish.

Ilm-fan va iqtisodiyotning jadal rivojlanishi, barcha soha mutaxassislarining kasbiy malakasi va shaxsiy resurslariga bo'lgan talablarning o'sishi psixologik fan ma'lumotlarini inson hayotining turli sohalarida kengroq va har tomonlama foydalanishga o'tishni talab qiladi. Har bir pedagog faoliyatida o'z imkoniyat hamda qobiliyatlarini to'g'ri o'rinli yo'naltira olishi muhim hisoblanadi. Shaxslararo munosabatlarda muloqot kuchi, uning ahamiyati va turlarini o'rganib chiqish lozim. Muloqotchanlik va kommunikativlik qobiliyat pedagogik faoliyat talablaridan hisoblanadi. Uning fazalarini psixologik bilimlar bilan o'rganilgan holatda natijadorlik yanada ortadi.

FOYDALANILGAN ADABIYOTLAR RO'YXATI

O'zbekiston Respublikasining "Ta'lim to'g'risida"gi Qonuni 2020-yil 23-sentabr, O'RQ-637-son.

Mirziyoyev Sh.M., Tanqidiy tahlil, qat'iy tartib-intizom va shaxsiy javobgarlik – har bir rahbar faoliyatining kundalik qoidasi bo'lishi kerak. Mamlakatimizni 2016-yilda ijtimoiy-iqtisodiy rivojlantirishning asosiy yakunlari va 2017-yilga mo'ljallangan iqtisodiy dasturning eng muhim ustuvor yo'nalishlariga bag'ishlangan Vazirlar Mahkamasining kengaytirilgan majlisidagi ma'ruza, 2017-yil 14-yanvar // Sh.M. Mirziyoyev. – Toshkent: O'zbekiston, 2017 – 104 b.

O'zbekiston Respublikasi Prezidentining "O'zbekistonning yangi taraqqiyot davrida ta'lim-tarbiya va ilm-fan sohalarini rivojlantirish chora-tadbirlari to'g'risida" 2020-yil 6-noyabrdagi PF□6108-son Farmoni.

O'zbekiston Respublikasi Prezidentining "Ta'lim-tarbiya tizimini yanada takomillashtirishga oid qo'shimcha chora-tadbirlar to'g'risida" 2020-yil 6-noyabrdagi PQ-4884-son qarori.

Internet manbalari:

<http://www.ziyonet.uz>.

<http://www.wikipedia.org>

<http://www.oecd.org>

ONA TILI VA ADABIYOT DARSLARIDA KREATIV FIKRLAR VA INNOVATSION METODLARDAN FOYDALANISH

Shodiyeva Iroda Uktamovna,

Samarqand viloyati Paxtachi tumani 1-umumiy o'rta ta'lim maktabining ona tili va adabiyot fani o'qituvchisi

Annotatsiya: Ushbu maqolada umumiy o'rta ta'lim maktablari ona tili darslarida yangi pedagogik metod-uslublardan foydalanishning ilmiy-nazariy asoslari haqida fikr-mulohazalar yuritilgan. Maqola davomida o'qitishning zamonaviy

metodlarini qo'llash o'qitish jarayonida yuqori samaradorlikka erishishga olib kelishi va bu metodlarni har bir darsning didaktik vazifasidan kelib chiqib tanlash maqsadga muvofiqligi ochib berilgan. Shuningdek, ona tili va adabiyot darslarida innovatsion pedagogik texnologiyalarning ahamiyati yoritilgan.

Kalit so'zlar: interfaol, metod, ona tili, adabiyot, fikrlash, "Aqliy hujum", "Klaster", "Charxpalak", "Idrok" xaritasi

Abstract: This article discusses the scientific-theoretical basis of using new pedagogical methods in the mother tongue classes of general secondary schools. In the course of the article, it is revealed that the use of modern methods of teaching leads to high efficiency in the teaching process and the appropriateness of choosing these methods based on the didactic task of each lesson. Also, the importance of innovative pedagogical technologies in mother tongue and literature classes is highlighted.

Key words: interactive, method, native language, literature, thinking, "Brainstorming", "Cluster", "Charkhpalak", "Perception" map

Аннотация: В данной статье рассматриваются научно-теоретические основы использования новых педагогических методов на уроках родного языка в общеобразовательных школах. В ходе статьи выявляется, что использование современных методов обучения приводит к высокой эффективности учебного процесса и целесообразности выбора этих методов исходя из дидактической задачи каждого урока. Также подчеркивается важность инновационных педагогических технологий на занятиях родным языком и литературой.

Ключевые слова: интерактив, метод, родной язык, литература, мышление, "Мозговой штурм", "Кластер", "Чархпалак", карта «Восприятия»

KIRISH

Interfaol usullar ta'lim jarayonida qatnashayotgan har bir bilim oluvchining faoligiga, erkin va mustaqil fikr yuritishga asoslanadi. Bu usullardan foydalanganda bilim olish qiziqarli mashg'ulotga aylanadi. Interfaol usullar qo'llanilganda mustaqil ishlash ko'nikma va malakasi rivojlanadi. Ma'lumki, hozirgi kunda interfaol metodlarning yuzdan ortiq turi mavjud bo'lib, ularning aksariyati tajriba-sinovdan o'tib, yaxshi natija bergan. Ta'lim texnologiyalarini o'quv jarayoniga tadbiq etishning asosiy shartlari quyidagilardan iborat:

darsni o'qitish jarayonida har bir o'quvchining bilimlarni o'zlashtirishda erkin muloqatga kirishishini rivojlantirish;

ta'lim jarayonida asosiy e'tiborni bilim oluvchining faoligini oshirishga va dars jarayonida ham faollikni oshiruvchi metod va zamonaviy ta'lim vositalaridan foydalanish.

O'qituvchi darsga tayyorgarlik ko'rish mobaynida o'quv vositalarini dars mavzusiga qarab tanlaydi va asosiy e'tiborni qo'llaniladigan metodlar va o'quv vositalariga qaratadi. O'qituvchi bu jarayonda shaxsni rivojlanishi, shakllanishi, bilim olishi va tarbiyalanishiga sharoit yaratadi va shu bilan bir qatorda boshqaruvchilik, yo'naltiruvchilik funksiyasini bajaradi. Yangi pedagogik texnologiyalarga

bag'ishlangan adabiyotlar va maqolalarda bir qator o'qitish usullari haqida so'z yuritilmoqda.

ADABIYOTLAR TAHLILI VA METODOLOGIYA

Har bir darsni o'ziga xos usul asosida o'tish, o'quvchining fanga bo'lgan qiziqishini oshirish, uning qalbida ilmga muhabbat uyg'otish o'qituvchining mahoratiga bog'liq. Muallimning mahoratini oshirishga xizmat qiluvchi vositalardan biri zamonaviy pedagogik texnologiyalardir Keng qo'llaniladigan usullar – "Klaster", "Aqliy hujum", "Davom ettir", "Taqdimot", "Blits-so'rov", "Muammoli vaziyat" kabilardan foydalanib, darsda samarali natijalarga erishish mumkin. Darsning o'tilgan mavzuni so'rash qismida "Sinkveyn", "Teskari test", "Aql charxi" metodlarini, yangi mavzuni tushuntirish qismida "Insert", "Pinbord", "Zinama-zina", "Bumerang" texnologiyalarini, mavzuni mustahkamlash qismida "Venn diagrammasi", "Baliq skeleti", "Nima uchun?", "Qanday?", "Konseptual jadval", "Nilufar guli" kabi grafik tashkil etuvchilar hamda "Tushunchalar tahlili", "T-jadval", "Rezyume", "Kungaboqar", "Charxpalak" metodlarini, uyga vazifa berishda "FSMU", "Klaster", "BBXB" metodlarini qo'llash dars samaradorligini ta'minlab, o'quvchilarning bilimini oshirishga yordam beradi.

Ona tili va adabiyot darslarida ham yuqorida sanab o'tilgan interfaol metodlardan tashqari "Ha... yo'q", "Ta'rif egasini top", "Men kimman?", "Domino" kabi didaktik o'yinlardan foydalanish mumkin. O'yin vaqtida o'quvchilar o'zini erkin tutadi, bilimni namoyon etgisi keladi. Natijada o'quvchida ishonch, qat'iyat paydo bo'ladi. "Charxpalak". Ushbu texnologiya o'quvchilarni o'tilgan mavzularni esga olish, mantiqan fikrlab, berilgan savollarga mustaqil ravishda to'g'ri javob berish va o'z-o'zini baholashga o'rgatishga hamda qisqa vaqt ichida o'qituvchi tomonidan barcha o'quvchilarning bilimlarini baholashga qaratilgan "Charxpalak" texnologiyasi quyidagicha amalga oshiriladi:

- o'quvchilar sharoitga qarab guruhlariga ajratiladi;

- tarqatma materiallar guruh a'zolariga tarqatiladi;

- belgilangan vaqt ichida guruhlar tarqatmadagi topshiriqni bajarib, uning o'ng burchagiga guruh raqamini, chap burchagiga esa o'zining ramziy belgisini qo'yib ushbu tarqatmani keyingi guruhga "charxpalak aylanmasi" yo'nalishida almashtiradilar;

- boshqa guruh a'zolari ham tarqatmadagi vazifani bajaradilar va o'zgartirishlar kiritadilar;

- materialning oxirgi almashishidan so'ng har bir guruh o'zi ilk bor to'ldirgan tarqatmani o'z ramziy belgisi asosida tanlab oladi;

- o'qituvchi tarqatma materialda berilgan vazifalarni o'qiydi va jamoa bilan birgalikda to'g'ri javobni belgilaydi yoki tarqatma materialdagi vazifalar ekranda yoritilib, to'g'ri javob aytib o'tiladi;

- har bir o'quvchi to'g'ri javob bilan belgilangan javoblaridagi farqlarni aniqlaydilar va o'zlarini baholaydilar.

"Charxpalak" texnologiyasidan foydalangan holda mashg'ulot o'tkazish uchun o'quvchilarga quyidagicha vazifa berish mumkin:

Mavzu: So'z ma'nosining ko'chish usullari.

Vazifa: Berilgan gaplardagi ma'no ko'chish usullarini aniqlab, tegishli katakka "+" yoki "*" belgisini qo'ying.

Misollar Metafora Metoni-miya inek-doxa Vazifa-doshlik

Zal oyoqqa turdi. *

Mungli kuy yurakni tirnar edi. *

Besh qo'l barobar emas. *

Sizning tomiringizda buyuk bobokalonlarimiz qoni oqmoqda. *

Futbolchilarimiz chap qanotdan hujum uyushtirdilar. *

O'qituvchi va o'quvchining hamkorlikdagi faoliyati bu darsni interfaol darsga aylantiradi. Xorijiy davlatlar sinovdan o'tgan bu metod ya'ni interfaol metodga ko'ra darslar bir necha bosqichga bo'linadi: Ular chaqiriq, aqliy hujum, anglash, fikrlash kabi bosqichlardir.

1. Chaqiriq bosqichi. Bu bosqichda o'quvchilarni faollashtirish, mavzuning mazmun –mohiyatiga kirib borish, uni his etish, anglab yetish jarayoniga tayyorlash kabi maqsadlar ko'zda tutiladi

2. Aqliy hujum bosqichi. Masalan, o'qituvchi sinf taxtasiga til so'zini yozadi va o'quvchilardan "Ushbu so'z sizlarda qanday tasavvur hosil qildi yoki shu so'zni yana qadaye talqin qilsa bo'ladi?" – deb so'raydi

3. Anglash bosqichi. Savol-javoblar orqali mavzu mustahkamlanadi.

"Idrok xaritasi" – namoyishlarni o'tkazish, qaror qabul qilish, o'z vaqtini rejalashtirish, katta miqdordagi ma'lumotlarni esda saqlash, aqliy hujumlarni o'tkazish, o'z-o'zini tahlil qilish, murakkab loyihalarni ishlab chiqish, mustaqil ta'lim, rivojlanish va shu kabi vazifalarni hal etishda ajoyib vosita bo'lib xizmat qiladi.

"Idrok xaritasi":

- Ona tili darslarida tilshunoslikning biror bo'limi yoki bir-biriga bog'liq bir nechta mavzu o'tilgandan keyin mustahkamlash darslarida o'quvchilar tomonidan tuziladi.

- Mavzularning aniq va tushunarli konspektlarini yaratish, referat, matn tuzish, maqola yozishda ham samara beradi.

- Ilgari o'tilgan mavzularni xotirada tiklash, mustahkamlashda ham foydalaniladi.

- Adabiyot darslarida adiblarning faoliyani tizimga solish mumkin.

Badiiy asarni filologik yoki badiiy tahlil etishda analiz va sintez jarayonlarini tizimga sola oladi. Guruhlar faoliyatini baholash jarayonida ham, individual baholash jarayonida ham samarali foydalanish mumkin. "Idrok xaritasi"ni rangli qalamlar, markerlar yordamida, shuningdek, kompyuterda ham tayyorlash mumkin. ("Idrok xaritasi"ning "Klaster"dan farqi tutashtiruvchi chiziqlarning bir xil ranglar bilan ifodalanishida.) Asosiy tushuncha qalinroq chiziq yoki chegara bilan belgilanadi. Endi adabiyot darslarida "idrok xaritasi" qanday tartibda ishlatilishiga diqqat qilsak. Adiblarning hayoti va ijodi o'rganilib bo'lingach, ular xususida konspektlashtirish o'quvchini odatiy mashg'ulotiga aylangan. G'oyalarni "Idrok xaritasi" asosida tizimga solishda quyidagi bosqichlar amalga oshiriladi:

Mavzu sinchiklab o'quvchi tomonidan o'qiladi;

Mavzuga oid boshqa adabiyotlar bilan ham tanishib chiqadi;

Mavzuning markaziy g'oyasi, shaxsi, obykti xaritaning markaz qismidan joy oladi;

Xaritaning asosiy liniyalari belgilab olinadi. Masalan, adibning bolaligi, oilasi, badiiy ijod olamiga kirib kelishi, uning tahsil olgan joylari, ilk ijodiy ishlari, asarlari va yilnomalari ketma-ketlikda yoziladi va hokazo.

Hozirgi kunda keng usulda dars o'tish orqali o'qituvchilar darsda samarali natijalarga erishmoqda. Ona tili va adabiyot darslarida ham zamonaviy usullardan foydalanish o'quvchilarning mustaqil fikrlash qobiliyatini shakllantirishda yaxshi samara beradi. "Nihol o'stiramiz" usuli orqali yangi mavzuni mustahkamlash mumkin. Bunda dars boshida o'quvchilarini guruhlariga bo'lib olamiz. O'quvchilar yangi mavzu yuzasidan olgan bilimlari bilan niholni parvarishlaydi. Shoir yoki adibning hayoti va ijodi haqidagi ma'lumotlarni o'quvchilar qay darajada eslab qolganini, shu bilan bir qatorda uning yaratuvchanlik mehnatsevarlik qobiliyatlari shakllanib boradi. O'quvchilarning tabiatga bo'lgan mehr-muhabbati ortib boradi. Shoir yoki adibning hayoti va ijodi haqidagi ma'lumotlarni o'quvchilar qay darajada eslab qolganini, shu bilan bir qatorda uning yaratuvchanlik mehnatsevarlik qobiliyatlari shakllanib boradi. O'quvchilarning tabiatga bo'lgan mehr-muhabbati ortib boradi. Ta'lim-tarbiya bir joyda to'xtab qolmaydi, u doimiy takomillashuv jarayonida.

XULOSA

Xulosa qilib aytganda, ona tili va adabiyot fanining chuqur o'zlashtirilishi zamonaviy pedagog foydalanadigan interfaol metodlar, kompyuter texnologiyalaridan oqilona foydalanish orqali yanada puxta, oson va tez bo'lishi mumkin. Bu metodlar o'quvchini mustaqil, kreativ fikrlashga undaydi. Ta'limda innovatsion metodlarni qo'llashdan asosiy maqsad – o'qituvchining o'z pedagogik xazinasini qayta ko'rib chiqishiga yordamlashish, yanada yuqori sifatli metodik yo'nalishga intilishini hosil qilish, kelgusi o'ylar, izlanishlar, tajribalarga undashdir. Bugungi kunda o'sib kelayotgan yosh avlodga bilim berishning yangi usullarini ishlab chiqib, o'quv jarayoniga tavsiya etish dolzarb masalalardan biridir. Shu sababli yosh avlodni kelajakda yetuk kasb egalari bo'lishida qo'llab-quvvatlashimiz lozim.

FOYDALANILGAN ADABIYOTLAR RO'YXATI

1. Xolbekov, S. B. (2020). Adabiyot darslarida interfaol metodlardan foydalanish samarasi. *Science and Education*, 1(5).

2. Зиядуллаевна, Н. Г., & Тахировна, М. Т. (2020). Обучение студентов к инновационной педагогической деятельности на основе кластера. *Суз санъати*, (3).

3. Masharipova va b.q. Ona tili 4-sinf o'qituvchilari uchun ilg'or pedagogik va axborot kommunikatsiya texnologiyalarini amaliyotga joriy etish.

BOSHLANG‘ICH SINIF PEDAGOG FAOLIYATIDA SHAXSGA ASOSLANGAN O‘QITISH

Eshonkulova Hilola Rajab qizi,

Samarqand viloyati pedagoglarni yangi metodikalarga o‘rgatish milliy markazi o‘qituvchisi hilolaeshonkulova909@gmail.com

Annotatsiya. Ushbu maqolada shaxsga yo‘naltirilgan ta‘lim haqida, unda o‘qituvchi faoliyati va o‘quvchi shaxsi o‘rtasidagi munosabatda o‘qituvchining yondashuvi yoritilgan.

Kalit so‘zlar: pedagogik texnologiya, shaxsga asoslangan ta‘lim, hamkorlik, muloqot.

Bugungi kun ta‘lim sohasida uzluksiz yangilanishlar davri bo‘ldi. Prezidentimiz Sh.Mirziyoyev: “Mamlakatimizda sog‘lom va barkamol avlodni yetkazishda hal qiluvchi o‘rin tutadigan ta‘lim-tarbiya sohasidagi ishlar ko‘lami tobora ortib bormoqda”[1], – degan edi. Bu jarayonda ta‘lim sohasidagi har bir vakil uchun faoliyatini aktiv holatda tashkil etishga undaydi.

“Ta‘lim to‘g‘risida”gi qonunda boshlang‘ich sinf ta‘lim haqida quyidagi belgilab berilgan: “Boshlang‘ich ta‘lim ta‘lim oluvchilarda umumiy o‘rta ta‘limni davom ettirish uchun zarur bo‘lgan savodxonlik, bilim, malaka va ko‘nikmalar asoslarini shakllantirishga qaratilgan”[2]. Ya‘niki, boshlang‘ich ta‘lim keyingi ta‘lim bosqichi uchun tayyorlovni amalga oshiradi. Bu boshlang‘ich sinf o‘qituvchisining maqsad va vazifalarni belgilashiga ko‘maklashadi. O‘qituvchining maqsad va vazifasini belgilashi ahamiyatli. Ammo uni amalga oshirishda qiyinchiliklarga uchrashi mumkin. Buni yechimi esa juda oddiy ya‘ni darslarini to‘g‘ri tashkil etish uchun eng keraklisi – mos yondashuvdir.

Hozirgi zamonaviy ta‘lim pedagogik texnologiyalari ta‘lim-tarbiya jarayoniga shiddat bilan kirib kelmoqda. Bu o‘quvchilarimizning o‘quv motivlari va intellektini oshirish, ta‘lim sifat samaradorligini yuksaltirish imkonini bermoqda.

Pedagogik texnologiya – amaliyotga joriy etish mumkin bo‘lgan ma‘lum pedagogik tizimning loyihasidir. Pedagogik tizim o‘zaro bog‘liq bo‘lgan vositalar, usullar va jarayonlar yig‘indisi bo‘lib, shaxsdagi muayyan sifatlarini shakllantirishga pedagogik ta‘sir etishni maqsadga muvofiq tarzda amalga oshiradi[3].

Zamonaviy pedagogik texnologiya ta‘lim jarayoni unumdorligini oshiradi, bilimlarni ishtiyoq bilan qabul qilish, ularni amaliyotda foydalanish kompetensiyalarini shakllantiradi.

Shaxsga yo‘naltirilgan ta‘lim deganda, biz ko‘proq o‘quvchilarning shaxsiy manfaatlari, ehtiyojlarini nazarda tutamiz. Bunda ta‘limning mazmuni o‘quvchi shaxsining qiziqishlariga mos ravishda yo‘naltirilishi, uning qiziqishlari va layoqatini qo‘llab-quvvatlash bosh maqsad qilib olinadi. Shaxsga yo‘naltirilgan ta‘limda o‘quvchida mustaqil fikrlash orqali muammoli vaziyatlardan chiqishga intilish masalasini shakllantirishga alohida urg‘u beriladi. Ilmiy-texnik taraqqiyot jadallashgan davrda o‘qitish samaradorligi, asosan, o‘quvchining o‘qitish jarayonidagi o‘rni, pedagogning unga bo‘lgan munosabatiga bog‘liq[7].

Shaxsga yo'naltirilgan texnologiyada, o'quvchi shaxsi pedagogik jarayonning markaziga qo'yiladi, uning rivojlanishiga va tabiiy imkoniyatlarini ro'yobga chiqarishga qulay shart-sharoitlar yaratiladi.

Shaxsga yo'naltirilgan texnologiyalarning kommunikativ asosi - pedagogik jarayonda o'quvchiga insoniy-shaxsiy yondashuv hisoblanadi. Shaxsga yangicha qarash quyidagilardan iborat bo'ladi.

Pedagogik jarayonda shaxs obyekt emas, subyekt hisoblanadi; har bir o'quvchi qobiliyat egasi, ko'pchiligi esa iste'dod egasi hisoblanadi;

Yuqori yetuk qadriyatlar(saxiylik, muhabbat, mehnatsevarlik, vijdon va boshqalar) shaxsning ustuvor xislatlari hisoblanadi [4].

Shaxsni ko'zda tutishga asoslangan pedagogik texnologiya asosida insonparvarlik asosida insonparvarlik falsafasi, psixologiyasi va pedagogikasi yotadi. Bu texnologiya shaxsga tayanadi. U o'zini namoyon qilishga, yangi tajribalarni idrok qilishga maqsad sari intilgan, ongli mas'uliyatli shaxsdir. Shaxsni ko'zda tutish texnologiyasi har tomonlama rivojlangan shaxs fuqaroning shakllanishi, ijodiy qobiliyatini namoyon qilish, ma'naviy-axloqiy tarbiya bevosita bog'langan intellektual rivojlanishiga qaratilgan[5].

Ta'lim muhiti shaxsning shakllanishi yuz berishiga ko'maklashadi.

Sh.A.Amonashvilining inson-shaxs texnologiyasi. Sh.A.Amonashvili taniqli pedagog olim va amaliyotchidir. Sh.A.Amonashvilining asosiy maqsadlari quyidagilardan iborat:

Bolaning shaxsiy xislatlarini namoyon qilish orqali unda oliyjanob insonning shakllanishi, rivojlanishi va tarbiyalanishiga imkon tug'dirmoq;

Bolaning qalbi va yuragini ulug'lamoq;

Boladagi bilishga bo'lgan kuchlarni rivojlantirish va shakllantirish;

Keng va chuqur bilim hamda malaka olish uchun sharoit tug'dirmoq;

Ideal tarbiya – o'z-o'zini tarbiyalamoq[5].

Shaxsga yo'naltirilgan ta'lim paradigmasiga o'tish o'quvchilarning mustaqil, individual fikriy taraqqiyotini ta'minlashga xizmat qiladi. Shaxsga yo'naltirilgan ta'lim jarayonini tashkil etish o'qituvchilardan kasbiy tayyorgarlik talab qiladi. Ular shaxs psixologiyasiga oid bilimlar, yangi texnologiyalar, hayotiy tajribalarni chuqur o'zlashtirgan bo'lishi kerak. O'qituvchilar o'quvchilarning shaxsiy fikrlash doirasini hisobga olgan holda muloqot o'rnatish kerak.

I.A.Kolesnikova ta'kidlaganidek, bo'lajak o'qituvchilarni tarbiyalash nuqtayi nazaridan yondoshgan holda tashkil etishga e'tibor bermaydilar. Ular o'quv predmeti doirasida insonparvarlikka asoslangan ta'lim-tarbiya berishga intilishlari kerak[6].

Barchamizga ayonki, shaxs ijtimoiy hayot mahsulidir. Insoniyatning shu kungacha taraqqiyoti va svilisatsiyasi inson faoliyatining mahsuli. Bu faoliyat esa insonni har tomonlama, bir butun va yaxlit holda rivojlantiradi. Ta'lim jarayonidagi faollik bolaning o'rganishda chuqur va mustahkam egallashga, o'z qobiliyatini erkin holatda namoyish etishga dasturi amal bo'ladi. Lekin faoliyatni maqsadga muvofiq, amalga oshirish uchun uni mos holatda tashkil etishni ham bilish kerak. Ta'limda hamma vaqt har bir bolaga bir xil yondashuv samarali bo'lavermaydi.

Boshlang'ich ta'limda bolaga shaxsga asoslangan ta'lim asosida e'tibor zaruriy hisoblanadi.

O'quv faoliyati boladan berilgan o'quv materiallarini esda saqlab qolishni talab etadi, o'qituvchi o'quvchisiga nimalarni eslab qolishi zarurligi haqida ko'rsatmalar beradi. O'quvchi nimani eslab qolishi kerakligini takrorlaydi, uni tushunib olishga harakat qiladi. Lekin bu yoshda ixtiyorsiz xotira, shubhasiz, ustunlik qiladi. Bolaning xotirasida qay darajada saqlab qolishni, asosan, uning ishga bo'lgan qiziqishi belgilab beradi[8]. Boshlang'ich ta'limda bolaning qiziqishi uning ta'limdagi faolligini ta'minlaydi. Bu esa o'qituvchining bolaga shaxsga asoslangan yondashuviga bog'langan.

Kichik maktab yoshidagi bolaning shaxs sifatlarining shakllanishi o'quv faoliyatidagi hamkorlikka ham bog'liq. G.A.Sukerman va V.V. Rubsovning tadqiqotlaridan ma'lum bo'lishicha, tengdoshlari bilan o'quv faoliyatidagi hamkorlik natijasida bolalarning tafakkuri rivojlanadi va muloqot ko'nikmalari shakllanadi. Tengdoshlari bilan birgalikda hamkorlikda ishlaydigan bolalar o'zlarining imkoniyatlari va bilim saviyalarini yaxshi anglaydilar[9]. Hamkorlik an'analari sinfda tashkil etish ham ko'pgina holarda o'qituvchi tashkilotchiligiga bog'liq.

Demak yuqoridagi fikr-mulohazalar orqali boshlang'ich sinf pedagog faoliyatida shaxsga asoslangan o'qitishga yondashuv bo'yicha quyidagilarni xulosa sifatida beramiz:

Shaxsga yo'naltirilgan ta'limda markazda bola shaxsi(qiziqishlari, layoqati va boshqa) – uning atrofida boshqa elementlar joylashadi;

Boshlang'ich ta'limda bola shaxsining alohidaligini doimo hisobga olish;

Shaxsga asoslangan ta'limda pedagogning munosabati – ta'limni samaradorligini ta'minlaydi;

Shaxsga asoslangan ta'limda har bir bola – subyekt, noyob, qobiliyatli yoki iste'dod egasi;

Shaxsga asoslangan ta'lim asosi – insonparvarlik g'oyasi mavjud;

Shaxsga asoslangan ta'limda bolaning qalbini va yuragini ulug'lash;

Boladagi bilishga bo'lgan kuchlarni rag'batlantirish va o'z-o'zini tarbiyalashni bolada odatlantirish.

Foydalanilgan adabiyotlar ro'yxati

Sh.Mirziyoyev. Buyuk kelajagimizni mard va oliyanob xalqimiz bilan quramiz. –T.:O'zbekiston, 2017.

O'zbekiston Respublikasining "Ta'lim to'g'risida"gi Qonuni. 637-son. 23.09.2020.

H.T.Omonov va boshqalar. Pedagogik texnologiyalar ya pedagogik mahorat. – Toshkent, «Iqtisod-moliya», 2009. – 21-bet. 2

N.X.Avliyakov, N.N.Musayeva. Pedagogik texnologiya: Oliy o'quv yurtlari uchun darslik – T.: Cho'lpon NMIU, 2012. 208 bet

N.N.Azizxo'jayeva. Pedagogik texnologiyalar va pedagogik mahorat. O'quv qo'llanma, Yozuvchilar uyushmasi Adabiyot jamg'armasi nashriyoti, Toshkent – 2006.

A.V.Petrovskiy, V.V.Shpalinskiy. Sotsiolojika psixologiya kollektiva: Ucheb. Posobie. –M, 1978.

A.Musurmanov va boshqalar /darslik/. – Toshkent: “Innovatsiya-ziyo”, 2020. - 194 bet.

Z.Dilmurodova. Kichik maktab yoshidagi bolalar qobiliyatlarini rivojlanishi//Актуальные проблемы обучения социальногуманитарных наук в медицинском образовании» Международная научно-практическая онлайн конференция. 2023.№ 3. 487-493 bet

Ch.Mamaziyayeva. Kichik maktab yoshidagi o‘quvchilarda ijobiy munosabat usullarini shakllantirishning ijtimoiy-psixologik xususiyatlar//Uzbek Scholar Journal Volume- 04, May, 2022

BOSHLANG‘ICH MATEMATIKA DARSLARIDA KO‘RGAZMALILIKNING AHAMIYATI VA UNI QO‘LLASH IMKONIYATLARI

Jonzoqova Barno Sobir qizi,

*Samarqand viloyati Tayloq tuman XTBga qarashli 1-umumiy o‘rta ta’lim
maktabi boshlang‘ich sinf o‘qituvchisi*

Annotatsiya: Ko‘rsatmalilikning boshlang‘ich ta’limdagi roli o‘quvchilar-ning abstrakt tafakkurlarini ham, konkret tafakkurlarini ham rivojlantirishdan iboratdir. Bundan tashqari, ko‘rsatmalilikdan foydalanish o‘quvchilarni faollashtiradi, ularning e’tiborini, o‘rganilayotgan materialni puxtaroq o‘zlashtirish imkonini beradi, o‘quv jarayonini boshqarish uchun yaxshi sharoit yaratadi, vaqtni tejash imkonini beradi.

Kalit so‘zlar: ko‘rgazmalilik, harakatli o‘yinlar, dinamik, ijodkorlik, matematik tushunchalar, matematik madaniyat.

Abstract: The role of instruction in primary education is to develop students' abstract and concrete thinking. In addition, the use of instruction activates students, allows them to pay attention, learn the studied material more thoroughly, creates better conditions for managing the educational process, and provides a way to save time.

Key words: visibility, action games, dynamics, creativity, mathematical concepts, mathematical culture.

Резюме: Роль обучения в начальной школе заключается в развитии абстрактного и конкретного мышления учащихся. Кроме того, использование инструкции активизирует учащихся, позволяет им сосредоточить внимание, более глубоко усвоить изучаемый материал, создает лучшие условия для управления учебным процессом, дает возможность сэкономить время.

Ключевые слова: наглядность, активные игры, динамика, креативность, математические понятия, математическая культура.

Dunyo imoratlari ichra eng ulug‘ maskan maktab bo‘lsa, kasblar ichida eng sharafli o‘qituvchi kasbidir. Men shu sharafli kasb egasi bo‘lganimdan faxrlanaman.

Bilamizki, uzluksiz ta’lim tizimining asosini boshlang‘ich ta’lim tashkil etadi. Agar o‘quvchi boshlang‘ich sinfda yaxshi o‘zlashtirsa, yuqori sinfda ham qiynalmaydi. Hozirgi kungacha matematika darslarida ko‘rgazmali qurollardan

o‘rinlicha foydalanish va ularning ahamiyatini o‘rganib chiqqan holda, uni yanada shakllantirmoqchiman. Maqsadim boshlang‘ich sinf matematika darslarida ko‘rsatmalilikning imkoniyatlarini ochib berish.

Matematika darsining o‘ziga xos tomonlari, eng avvalo, bu o‘quv predmetining xususiyatlaridan kelib chiqadi. Bu xususiyatdan biri shundan iboratki, unda arifmetik material bilan bir vaqtda algebra geometriya elementlari ham o‘rganiladi. Matematika boshlang‘ich kursining boshqa oziga xos tomoni nazariy amaliy masalalarning birgalikda qaralishidir. Shuning uchun har bir darsda yangi bilimlar berilishi bilan unga doir amaliy o‘quv malakalar singdiriladi. Taniqli olim J.Ikromov o‘zining "Язык обучения математики" kitobida "Maktab o‘quvchilarining matematik madaniyati shakllanishi bir necha davrga bolinadi", -deb takidlaydi. Birinchi navbatda ular obyektiv tushunchalarning birgalikda tashkil etadigan mazmuni — matematik reallikni aniqlab oladilar. Bunda ob'yektlarning aniqlik xususiyatlari bilan tarixiy jihatlar o‘rtasidagi bog‘liqlik alohida ahamiyat kasb etadi.

Bu yerda matematik reallik jumlasiga e‘tibor qaratadigan bo‘lsak ushbu reallikni o‘quvchilar matematik hisob kitoblarning turmush jarayonidagi ahamiyatini bevosita bilganlarida ya‘ni kundalik turmush bilan bog‘liq misol va masalalarni bevosita bajarganlaridagina his qiladilar. Demak kundalik turmush bilan bog‘liq holda matematika o‘qitishni tashkil etish o‘quvchi faoliyatida muhim ahamiyatga egadir. Kundalik turmush bilan bog‘liq misollar yechish asosida o‘quvchi matematik bilimlar shunchaki o‘zlashtiriladigan bilimlar emas balki hayotiy zaruriyat sifatida o‘zlashtirilishi lozimligi to‘g‘risida xulosa qiladilar.

Odatda darsda bir necha didakik materiallar amalga oshiriladi:

- yangi materialni o‘tish;
- o‘tilgan materialni mustahkamlash;
- bilimlarni mustahkamlash;
- bilimlarni umumlashtirish, tizimlashtirish;
- mustahkam o‘quv va malakalar hosil qilish va hokazo.

Matematika darslarining o‘ziga xos yana bir tomoni Shundaki, bu-o‘quv materialining abstraktligidir. Shuning uchun ko‘rgazmali vositalar, o‘qitishning faol metodlarini sinchiklab tanlash, o‘quvchilarning faolligi, sinf o‘quvchilarining o‘zlashtirish darajasi, kabilarga ham bog‘liq.

Matematika darsida turli tuman tarbiyaviy vazifalar ham hal qilinadi. O‘quvchilarda kuzatuvchanlikni, ziyraklikni, atrofga tanqidiy qarashni, ishda tashabbuskorlikni, mas‘uliyatni va sof vijdonlilikni, to‘g‘ri va aniq so‘zlashni, hisoblash, o‘lchash va yozuvlarda aniqlikni, mehnatsevarlik va qiyinchiliklarni yengish xislatlarini tarbiyalaydi.

Ko‘rsatmalilikning boshlang‘ich ta‘limdagi roli o‘quvchilar-ning abstrakt tafakkurlarini ham, konkret tafakkurlarini ham rivojlantirishdan iboratdir. Bundan tashqari, ko‘rsatmalilikdan foydalanish o‘quvchilarni faollashtiradi, ularning e‘tiborini, o‘rganilayotgan materialni puxtaroq o‘zlashtirish imkonini beradi, o‘quv jarayonini boshqarish uchun yaxshi sharoit yaratadi, vaqtni tejash imkonini beradi, ya‘ni: ko‘rsatmalilikdan foydalanish samarali bo‘lishi uchun eng oldin nazariyaning u

yoki bu masalasi qaralayotganda foydalaniladigan ko'rsatmali materialni tanlashni o'ylab ko'rmoq kerak.

Ko'rsatma materiallarni tanlashga nisbatan qo'yiladigan talablarni qarab chiqamiz:

yetarlicha miqdorda ko'rsatma material bilan ta'minlash, bulami tahlil qilish asosida o'quvchilar kerakli umumlashtirishlarini qila oladigan bo'lishlari kerak. Masalan, bolalami 4 sonining hosil bo'lishi bilan tanishtirishda o'qituvchi oldindan bunday amaliy ish tashkil qiladi: u uchta doirachaga bitta doirachani; uchta cho'pga bitta cho'pni qo'shishni taklif qiladi, shu ishni boshqa didaktik materiallarda bajartiradi.

har xil ko'rsatma materiallar bilan yetarlicha ta'minlash juda muhimdir. Bu o'rinda doimo psixologlar tomonidan ifodalangan qoidani esda tutish kerak: "o'quvchilarda to'g'ri umumlashtirishlar tarkib toptirishning zaruriy sharti beriladigan o'quv materialining muhim xususiyatlarini o'zgartinmay saqlagan holda uncha muhim bo'lmagan xususiyatlarini turlantirishdan iborat". Masalan, 3 soni predmetlarning o'zganasi soni (3) kabi tushuncha uchun muhim xususiyatdir, predmetlarning rangi, o'lchami, tekislikdagi joylashuvi muhim bo'lmagan xususiyatdir. Shu sababli, o'quvchilarni 3 soni bilan tanishtirilar ekan, bir jinsli predmetlardan iborat to'plamlardan (bir xil andaza bo'yicha qiyilgan uchburchaklar, doirachalar va hokazolardan)gina emas, balki har xil predmetlardan (masalan, har xil rangli va o'lchamli doirachalar, katta va kichik har xil ko'rinishli va har xil rangli olmalar) dan iborat to'plamlardan foydalanish kerak, chunki aks holda bolalarda bir xil predmetlarnigina sanash mumkin, degan noto'g'ri tasavvur hosil bo'lishi mumkin.

matematika o'qitishda sekin-asta, ammo o'z vaqtda ko'rsatmalilikning bir turidan ikkinchi turiga o'tishni ta'minlay olishi kerak. Masalan, o'qitish jarayonida masalalar shartlarini illyustratsiyalashda amalning o'zini ham namoyish qilish bilan birgalikda amallarni ko'rsatmay to'la predmet ko'rsatmalilikka, so'ngra esa to'la bo'lmagan predmet ko'rsatmalilikka o'tish ta'minlanishi kerak.

Matematika o'qitishda harakatli, dinamik qo'llanmalarga afzallik berish kerak. Harakatli ko'rsatma-qo'llanmalar bilan bir qatorda individual ko'rsatma qo'llanmalar ham, har xil didaktik materiallar ham zarur. Boshlang'ich matematika o'qitishda ko'rsatma-qo'llanmalarning har xil turlaridan foydalaniladi. Ko'rsatma-qo'llanmalarining turlarini bilish ularni to'g'ri tanlash va o'quv jarayonida samarali foydalanish imkonini beradi.

Ko'rsatma qo'llanmalarni ikkita, ya'ni natural va tasviriy ko'rsatma-qo'llanmalarga bo'lish qabul qilingan. Ko'rsatma qo'llanmalar ma'lum talablarga muvofiq bo'lishi, chunonchi ular o'quv dasturiga, o'quvchilarning yosh xususiyatlariga muvofiq bo'lishi lozim. Bilim va uquvlarni mustahkamlash bosqichida turli-turli mashqlar uchun ma'lumot jadvalaridan, og'zaki sanoq uchun jadvalardan, masalalar tuzish uchun rasmlar, sxemalar va chizmalardan keng foydalaniladi. Matematik amallar xossalarni o'rganish, ko'paytirish jadvalini tuzish va hokazolarda foydalanish mumkin.

Ko'rgazmalilikning turli xii manbalaridan foydalanish o'quvchilarni faollashtiradi, ularning diqqatini oshiradi va rivojlantiradi, o'quv materialini mustahkam o'zlashtirishni ta'minlaydi va vaqtni tejash imkonini beradi.

Tabiiy fanlarga qaraganda matematikadan ko'rgazmalilik va ko'rgazma manbai tubdan farq qiladi. Tabiat fanlarida narsalarning aynan o'zini ko'rsatish imkoni bo'lsa, matematikada esa abstrakt xarakterga ega, bo'layotgan hodisaning o'zini aynan ko'rsata olish imkoni kam. Matematikada ko'rgazmalilik:

a) ko'rsatilayotgan ob'yektlar to'plamining elementlari sifatida qaraladi, ular ustidan ba'zi amallar bajarish mumkin. Masalan, o'qituvchi savatdagi olma, daraxtdagi qushlar haqida gapirganda, olmaning yoki qushlarning qandayligi haqida to'xtalmaydi, balki ularning soni va sonli munosabatini aniqlaydi.

b) u yoki bu narsa haqida gap yuritilganda, uning shaklini yoki narsaning miqdori sonli xarakterini tekshirish mumkin. Narsalarning sonli munosabatini o'z holicha va shakllarini ko'rishda ko'pincha hodisaning aynan o'zidan foydalanib bo'lmaydi.

Shuning uchun o'qituvchiga turli xildagi ko'rgazmalilik, birinchi navbatda modellar, chizma, sxemalar yordam beradi. Matematika o'qitishning turli xil bosqichlarida va uning turli xil bo'limlarida ko'rgazmalilikda bir xilda foydalanish kerak emas. Masalan, matematika o'qitishning dastlabki bosqichlarida to'plam elementlari bilan doimo mulohaza qilishga to'g'ri keladi. Lekin bu ko'rgazmalilikning roli sekinlik bilan kamaya borib, uning o'rnini simvollar (raqam, belgi) egallay boshlaydi. Masalalami yechishda esa ko'rgazma sifatida narsalar va ularning tasvirlari qo'llaniladi.

Geometriyani o'qitishda esa fazoviy va shakl munosabatlarning ko'rgazmasi sifatida turli xii modellar va ularning tasvirlaridan foydalaniladi. Shu bilan birga o'qitishning birinchi qadamidayoq o'quvchilarning tasavvur qilish qobiliyatini rivojlantirish kerak: cheksiz to'g'ri chiziq, nur, burchak va boshqalar haqidagi tasvirlarni to'g'ri chiziqdan boshqa modellar bilan ko'rsatish imkoni yo'q.

Ko'rgazma qurollarga qo'yiladigan talablar ko'rgazma samarali bo'lishi uchun ba'zi bir talablarga rioya qilishi kerak. Ko'rgazma qurollarga qo'yiladigan umumiy talablar: mazmunining ilmiyligi, o'quv dasturiga mosligi, o'quvchilarning yosh xususiyatlariga mos bo'lishi. Yasalishi va ichki ko'rinishining ko'rish masofasiga mosligi, bajarilishning tozaligi, foydalanish qulayligi, matematikani tushuntirishga foydaliligi.

Matematika o'qitishdagi ko'rgazma manbalari mazmun jihatdan sodda va aniq bo'lishi kerak. Bu ko'rgazma qurollar matematika o'qitish bosqichlarida ketma-ket quyidagi tartibda qo'llaniladi:

- a) atrofdagi mavjud narsalar (sinf xonasidagi narsalar, o'simliklar);
- b) o'quvchilarga yaxshi tanish bo'lgan narsalarning tasvirlari va rasmlari;
- c) shu narsalarning shartli tasvirlari;
- d) sxemalar va hokazo.

Ko'rgazmalilik prinsipi - ta'lim jarayonida juda keng qo'llaniladi. O'qitishning ko'rgazmalilik prinsipiga amal qilish, demak bu - ko'rgazma qurollarga tayanish, o'quvchilar hissiy bilishining barcha jihatlariga rahbarlik qilish va boshqarishdir.

Maktab o'quvchilari uchun ko'rgazmali qurollardan foydalanish rivojlantiruvchi ahamiyatga egadir. Chunki ular umumlashtirish, tahlil va tahlildan xulosa chiqarish jarayonining shakllanishiga yordam beradi. Ko'rgazmalilik prinsipi o'qituvchiga quyidagi talablarni qo'yadi.

- O'quvchi materialini o'rganish jarayonida hissiy obrazlarning zarurligini tushunishi kerak.

- Hissiy obrazlardan mashg'ulotda o'quvchilar rivojlanishining mustaqil sifati jihatida foydalanish hususiyatini aniqlash lozim

- Mashg'ulotda hissiy bilimlar qaysi bir ko'rgazmali qurollar yoki texnikaviy vositalar yordamida shakllanishini hal qilishi kerak.

- O'quvchining bilish faoliyatida tabiatdagi majud narsalarni, hodisalarni tasavvur qilish qobiliyatiga erishish kerak.

- O'quv materiali narsalarni, hodisalarni umumlashgan uchun shart-sharoitlar yaratish lozim.

- Bolalar shakllar, ranglar, his qilish orqali fikrlaydi shuning uchun ko'rgazmali ta'lim ular uchun muhimdir.

- Ta'limda hech qachon faqatgina ko'rgazmalilikka suyanib qolmang u faqatgina o'quvchilarda fikrlashni o'stirishga yordam beradigan vositadir.

- Ko'rgazmalilikdan faqat ko'rsatish uchun emas, balki o'quvchilarni mustaqil bilim olishlarida ularni tadqiqot- izlanish ishlarini tashkil etishga o'rgatishda ham foydalaniladi

- Ta'lim va tarbiya berishda shuni yodda tutingki, ko'rgazmali qurollar o'rganilayotgan predmet va hodisalar to'g'risida aniq va to'g'ri tasavvurlarni hosil bo'lishiga yordam beradi.

- Ko'rgazmalilikda doimiy ravishda ketma-ketlikka rioya qiling.

- Ko'rgazmali vositalarni qo'llaganda bolalar bilan uni bir butunligiga, keyin esa asosiy va ikkinchi darajali tomonlarini ko'rish kerak.

- O'quvchilar bilan birgalikda ko'rgazmali qurol tayyorlashga harakat qiling

- Hech qachon o'zangiz yaxshi bilmaydigan narsalarni ko'rsatmang.

- Zamonaviy ko'rgazmali qurollardan o'quv ko'rsatuvlari slaydlar, ta'limning texnik vositalaridan va ulardan foydalanish metodikasini bilish kerak.

Foydalanilgan adabiyotlar ro'yhati:

1. Azizxo'jayeva N. Pedagogik texnologiyalar va pedagogik mahorat. T.: 2006
2. Avliyoqulov N.X. Musayeva N. Pedagogik texnologiyalar. Toshkent., 2008
3. Tolipov U.K., Sharipov Sh.S. O'quvchi shaxsi ijodkorlik faoliyatini rivojlantirishning pedagogik asoslari. - T., Fan, 2012.

4. Yo'ldashev J. G., Usmonov S.A. Zamonaviy pedagogik texnologiyalarni amaliyotga joriy qilish. - T: Fan va texnologiya, 2008.

INTERACTIVE METHODS OF TEACHING STRATEGIES AND ITS USAGE IN THE ENGLISH LANGUAGE CLASSROOMS.

Hilola Alieva, Kodirova Nigora, Ahrorova Rayhona

School number -21

Toyloq district, Samarkand. Toyloq district, Samarkand .

The main aim of the paper is to explore various interactive language teaching strategies and the techniques to employ them in the classroom to make teaching and learning more successful. The interactive language teaching is a modern way of teaching English language in which students and teacher participate and teachers facilitates language learning in the classroom. Interactive language method is widely used in schools and universities because this technique is effective in gaining knowledge and it also develops students knowledge and skills to make students active learners in the classroom. Choosing an appropriate pedagogical approach is very important to teachers as it will build students language fluency and accuracy. Students participation can be strengthened through interactive language teaching method and it is widely recommended and practised as it helps students to participate actively.

Key Words: Teaching Techniques, Classroom activities, Approaches .

Introduction:

Jean Piaget's views that the essential trait of progressive education is to provide students a diverse methodology such as providing students group learning and group activities and developing their traits like interdependence and cooperation. Interactive method of teaching fosters modern ways of teaching techniques that stimulate learning and personal development since early age. Interactive method is a teaching tools which encourages students to exchange their ideas, experiences and knowledge.

Interactive teaching is the result of communicative language teaching. CLT advocates learner centred approach and it is based on teaching meaning than forms. The chief characteristics of this approach is learners are autonomous and teachers facilitate the students. This method not only teaches us the correct grammar structures but it also teaches us to where we use them. However it need authentic material to meet the needs of the learners. It helps learners to be a fluent and efficient user of the target language as it focuses on language functions and its usage.

A teaching method is formed in the teaching process and there is no single method which suits all types of learners. However through the method of interactive teaching, student's knowledge and skills can be improved comparing to the other methods.

There are various methods and few are given below.

1. Passive method

In this type of method students are always passive listeners and teacher is the centre of the lesson and evaluation on such tasks are usually based on

test and it is considered as the most ineffective method in the teaching. However it has its own advantage this method presents a large amount of text to the students.

2. Active method

In active method teachers and students interact equally and students are not passive listeners but they participate actively in the learning process, because of this many teachers would choose this method of instruction. This method is successful if the learners have clear defining objectives, but it has to be employed by experienced teachers. Active method and interactive method have a lot of common practices but interactive method is considered as a modern version of active method.

3. Interactive approach

Interactive approach focuses on students abilities, needs, interests and their progress. In this method students not only interact with the teacher but they also interact with the students in their class. They reflect on what they have already learned and what they are learning and what they are thinking unlike a traditional teaching class where a teacher assist her learners. This method of teaching actively engages the learner in the learning process and the teacher will be the centre of the classroom. Based on his knowledge and experience learners develop new skills and knowledge. The basic components of the interactive lessons are its exercises and tasks. In the interactive approach major learning takes places in the class due to the participation of the students in the interactive teaching class.

Role of the teacher in the interactive approach

The teacher should select the most relevant and suitable methods for their students and encourage students participate in the activities however she should encourage the students to select the topics and activities by themselves and stimulate the students to come up with creative ideas to implement them in the classroom. The teacher need to be aware of the needs and aspirations of the new generation besides the institution also needs to provide the necessary material to enable the faculty members to be creative and do the job in an innovative manner.

Zeiger (2014) stated that the responsibility of a teacher is greater than teaching in the classroom. A good teacher includes a lot of activities, while teaching to ensure that all the students receive quality instruction.

Musai (2003) in his book titled “Methodology of Teaching,” stated that the teacher helps the students to learn and behave is a certain way different from the old behaviour.

According to the Lainer (2015), the responsibility of the teacher is to demonstrate his experience and expertise in grooming students and to teach them great ideas and support them in gaining great capabilities and knowledge and help them to use the knowledge to meet the educational standards.

Rice (2003) stated that great teachers inspires the students to express their views and ideas and they encourage student autonomy. He opines that students are encouraged to learn from the topics that inspires and motivates them and teachers should take complete responsibility in shaping the student as knowledgeable person. They should also takes great responsibility in moulding the students and that brings great happiness and joy to the teachers as well as learners.

There are many ways to incorporate these interactive teaching strategies in their language learning programs, these are the list of strategies which will maximise opportunities for communication between students and as well as teachers to practice their key skill (listening , speaking, reading, writing) in their target language.

There are various interactive methods that can be employed in teaching English language to make the learning process more engaging and effective. Some of these methods include:

Role –playing: Students are assigned different roles and they enact the role assuming themselves in that particular role. This type of practice using different real life scenarios or conversations in English will improve students English language skills.

Games and activities: Vocabulary and grammar can be taught using puzzles and games this type of activities not only improve their language skills but also it will develop their creativity and critical thinking skills.

Group discussions: Students can practice language by participating in group discussion on various topics. These type of group discussions will help students to work efficiently in group and how to express their views and ideas in a group.

Debates: Students learn how to construct arguments in target language, apart from that it develops their critical thinking. It helps them to put forward their argument without criticising their opponent in the debate. This type of skills are crucial to the students in their work as well as in their personal lives.

Storytelling and role-playing: Students creativity and comprehension skills can be developed using storytelling activity. This activity not only enhances their language skills it also helps them to develop their creativity and improve their narrative skills.

Language games: Introducing language based games will enrich their vocabulary and grammar in a fun way. This activity not only helps students to build their language skills but it also enhance their creativity.

Simulations: Practicing the language in a context and real life situations is crucial, as it develops students ability to use language in their lives. Simulation real-life situations, allows students to practice language and it helps them to improve their proficiency in the target language.

Collaborative projects: This type of projects helps students to learn how to do teamwork when a project is assigned to them in the collaborative projects and this task will also enhance their communicative skills and it develops their critical thinking and enhance their ability to work in a team. Thus promoting their teamwork.

Peer teaching: Collaborative learning activities enhance students language skills and through this peer teaching method students teach each other and encourage each other which enhance their language skills. Peer teaching helps students to develop deeper understanding of concepts and by using this method students develop confidence and knowledge.

Task based learning is the effective method in this method learners learn to use language meaningfully and this method enhance their problem solving skills. In this method teacher is only a facilitator and she should design activities that are real life situation and help learner to complete the task using real life situation.

By integrating these interactive methods into English language teaching, educators can create dynamic and engaging learning environment that cater to diverse learning styles and foster language proficiency in the students.

Conclusion and implications

Every method has its own advantage and disadvantage, though there are few advantages like it develops creativity and critical thinking in the students and the teacher can give feedback effectively and easily, there are few drawbacks to this method that is the discussion can lead into unrelated topics, sometimes students will be unmanageable, and the teacher will not be able to control the class and students may create disturbances during the lesson, also this method is time consuming. There is one more major problem teachers face is curriculum, it puts lot of pressure on the teachers making teachers demotivate to use this method. Though this method is very attractive to the students there is always a risk of remaining behind the schedule. However teachers can overcome these difficulties if the teachers undergo proper training to handle the class effectively. Any teaching subject can be interactive however teachers should be committed, interactive teaching should not be proposed only when we are not able to meet the objectives of the topic, it should be used more frequently in the classroom. Meeting should be organised with the teachers and importance of interactive method should be discussed teachers should visit other school teachers and they should share their experience. Teachers should make presentations on the interactive teaching method and instructions should be given to them to implement interactive teaching model. Last but not least interactive teaching has a large number of advantages comparing to the traditional method of teaching so teachers should be encouraged to employ this model in their teaching.

Reference

1. Alison Morrison-Shetlar & Mary Marwitz. (2001). *Teaching Creatively: Ideas in Action*. Outernet: Eden Prairie.
2. Abu Yazid, A. B. (2016). "Digital Classroom": An Innovative Teaching and Learning Technique for Gifted Learners Using ICT. *Creative Education*, 7, 55-61. <https://doi.org/10.4236/ce.2016.71006>.
3. Azman, M. N. B., Shuraimi, F. B. M., & Yunus, M. M. (2018). Enhancing English Language Learning and Teaching via Qgram (Telegram and Quizlet) Innovation. *International Journal of Academic Research in Progressive Education and Development*, 7, 435-446
4. Bennett, N., & Cass, A. (1989). The effects of group composition on group interactive processes and pupil understanding. *British Educational Research Journal*, 15(1), 19-32.

THE BENEFITS OF PLOBLEM-BASED LEARNING FOR BOTH STUDENTS AND TEARCHERS DURING THE PROCESS OF PRACTICAL LESSONS

Davronova Fotima Pirnazarovna,

*Associate professor of Samarkand State University of veterinary medicine, livestock and biotechnologies fotimadavronova82@gmail.com +998974089982
ORCID ID 0009-0005-0911-6821.*

Annotation. This article analyses the benefits and effectiveness of problem-based learning for improving social and communication skills, problem-solving, critical thinking skills, and self-learning skills, higher order thinking, self-directed learning skills, promotes collaboration of students and motivate teachers to teach new information.

Key words: problem-based learning (PBL), solution, acquisition, collaboration, a group to conceptualize, acquire knowledge, communication, cooperation.

Introduction Challenges and problems are important parts of life that give you experiences, make you learn and help you to become wiser and stronger. Problems make us grow and shape us.

Everyday problems are the circumstances that we find ourselves in on a daily basis that involve using the skills, accumulated knowledge, and resources (e.g., time, money, and friends) that we have available to us to reach our goals and to side step obstacles to these goals.

Problem-based learning or Problem Method of teaching is a teaching or training method regarded as teaching by the use of “real world” problems. It is as a situation prepared for individuals to learn 'critical thinking' and develop 'problem solving skills' and 'acquire knowledge'. It involves both knowing and doing.

For example, a problem-based learning project could involve students pitching ideas and creating their own business plans to solve a societal need. Students could work independently or in a group to conceptualize, design, and launch their innovative product in front of classmates and community leaders.

Problem solving is the act of defining a problem; determining the cause of the problem; identifying, prioritizing, and selecting alternatives for a solution; and implementing a solution. In the problem-based learning process, the teacher prepares the problem or scenario, motivates the students, checks the students' solutions, and helps the students to overcome these problems when they have problems at the point of progress for the solution.

The goals of Problem-based learning (PBL) include helping students develop 1) flexible knowledge, 2) effective problem-solving skills, 3) SDL skills, 4) effective collaboration skills, and 5) intrinsic motivation. This article discusses the nature of learning in PBL and examines the empirical evidence supporting it.

The process of problem-solving in the classroom involves four basic stages:

Problem identification.

Information gathering and the acquisition of new knowledge.

Debate and discussion.

Decision making.

The Five Steps of Problem Solving

Define the Problem. What are you trying to solve? ...

Brainstorm Ideas. What are some ways to solve the problem? ...

Decide on a Solution. What are you going to do? ...

Implement the Solution. What are you doing? ...

Review the Results. What did you do?

How to Use Problem-Solving Skills in the Workplace

Step 1: Thoroughly understand the problem.

Step 2: Define the problem.

Step 3: Strategize a solution.

Step 4: Find alternate solutions.

Step 5: Evaluate solutions and document everything.

Step 6: Choose a solution.

Step 7: Implement.

It helps students distinguish between solvable issues and problems that cannot be solved. It is necessary for preparing school students to face complex interpersonal and academic problems. Students who learn problem-solving skills often have a deeper understanding of causality.

In this class format, students work in small groups to solve problems, with professors present during each class to: provide a structured, guided context for solving problems. encourage students to shift from learning by memorizing to learning by doing.

In addition to course content, PBL can promote the development of critical thinking skills, problem-solving abilities, and communication skills. It can also provide opportunities for working in groups, finding and evaluating research materials, and life-long learning.

PBL is more effective than traditional methods (based mainly on lectures) at improving social and communication skills, problem-solving and self-learning skills, and has no worse results (and in many studies better results) in relation to academic performance.

In the problem-based learning process, the teacher prepares the problem or scenario, motivates the students, checks the students' solutions, and helps the students to overcome these problems when they have problems at the point of progress for the solution.

A general conclusion from these empirical studies was that PBL is effective in alleviating students' problems of inert knowledge as well as enhancing students' problem solving, higher order thinking, self-directed learning skills, and motivation to learn.

The Seven Steps of the PBL Process

Identifying, clarifying of terms in the scenario.

Defining the problem.

Brainstorming.

Restructuring the problem.

Formulate learning objectives/ goals.

Independent study.

Regrouping/ Synthesis.

The problem-solving method is a highly effective teaching strategy that is designed to help students develop critical thinking skills and problem-solving abilities. It involves providing students with real-world problems and challenges that require them to apply their knowledge, skills, and creativity to find solutions. This method encourages active learning, promotes collaboration, and allows students to take ownership of their learning.

Problem-solving is a process of identifying, analyzing, and resolving problems. The problem-solving method in teaching involves providing students with real-world problems that they must solve through collaboration and critical thinking. This method encourages students to apply their knowledge and creativity to develop solutions that are effective and practical.

The problem-solving method has several benefits for both students and teachers. These benefits include:

Encourages active learning: The problem-solving method encourages students to actively participate in their own learning by engaging them in real-world problems that require critical thinking and collaboration

Promotes collaboration: Problem-solving requires students to work together to find solutions. This promotes teamwork, communication, and cooperation.

Builds critical thinking skills: The problem-solving method helps students develop critical thinking skills by providing them with opportunities to analyze and evaluate problems

Increases motivation: When students are engaged in solving real-world problems, they are more motivated to learn and apply their knowledge.

Enhances creativity: The problem-solving method encourages students to be creative in finding solutions to problems.

The problem-solving method involves several steps that teachers can use to guide their students. These steps include:

Identifying the problem: The first step in problem-solving is identifying the problem that needs to be solved. Teachers can present students with a real-world problem or challenge that requires critical thinking and collaboration.

Analyzing the problem: Once the problem is identified, students should analyze it to determine its scope and underlying causes.

Generating solutions: After analyzing the problem, students should generate possible solutions. This step requires creativity and critical thinking.

Evaluating solutions: The next step is to evaluate each solution based on its effectiveness and practicality

Selecting the best solution: The final step is to select the best solution and implement it.

The solution arrived at or the conclusion drawn must be further verified by utilizing it in solving various other likewise problems. In case, the derived solution helps in solving these problems, then and only then if one is free to agree with his

finding regarding the solution. The verified solution may then become a useful product of his problem-solving behavior that can be utilized in solving further problems. The above steps can be utilized in solving various problems thereby fostering creative thinking ability in an individual.

Conclusion. The problem-solving method is an effective teaching strategy that promotes critical thinking, creativity, and collaboration. It provides students with real-world problems that require them to apply their knowledge and skills to find solutions. By using the problem-solving method, teachers can help their students develop the skills they need to succeed in school and in life.

References

Jonassen D. (2011). Learning to solve problems: A handbook for designing problem-solving learning environments. Routledge.

Pirnazarovna, D. F. (2022). Digital technologies in studying English at university: traditions and innovations. EPRA International Journal of Multidisciplinary Research (IJMR), 8(3), 97-100.

Pirnazarovna, D. F. (2022). WAYS OF FORMING DIGITAL LITERACY IN THE CONTEXT OF TEACHING ENGLISH. EPRA International Journal of Research and Development (IJRD), 7(3), 55-57.

Davronova, F. (2022). PEDAGOGICAL ASPECTS OF DIGITAL TECHNOLOGIES IN RAPID ACQUISITION OF ENGLISH. Innovative Development in Educational Activities, 1(2), 44-47.

Davronova, F. (2022). EXPERIMENT-TESTING METHODOLOGY OF ON RAPID TEACHING OF ENGLISH TO STUDENTS IN THE CONDITONS OF DIGITAL TECHNOLOGIES. Innovative Development in Educational Activities, 1(2), 72-76.

Davronova, F. P. (2022). THE USAGE OF ICT TOOLS INTENDED TO ACQUIRE KNOWLEDGE BY STUDENTS IN ENGLISH CLASSES. AGROBIOTEXNOLOGIYA VA VETERINARIYA TIBBIYOTI ILMIY JURNALI, 1132-1136.

Pirnazarovna, D. F., Baxtiyrovna, N. D., & Pulatovna, B. K. (2022). XORIJIY TILLARNI TEZKOR O 'QITISHDA QO 'LLANILADIGAN INNOVATSION TA'LIM METODLARNING AHAMIYATI. FAN, TA'LIM VA AMALIYOTNING INTEGRASIYASI, 81-87.

O'SPIRINLIK VA YETUKLIK DAVRINING PSIXOLOGIK XUSUSYATLARI HAMDA BAXTLILIK DARAJALARINING TA'LIM-TARBIYA JAROYONINI SAMARALI BOSHQARISHDA ASOSIY OMIL SIFATIDA O'RGANILISHI

Xudoyorova Madina Xolmo'min qizi,

O'zbekiston Respublikasi Oila va xotin qizlar davlat qo'mitasi huzuridagi "Oila va xotin-qizlar" ilmiy tadqiqot institut doktoranti

Anotatsiya. Ushbu maqolada ta'lim-tarbiyani samarali boshqarishda talabalarning psixologik xususiyatlariga e'tibor qaratish hamda ularning oilaviy baxtlilik darajalarini hisobga olib individual yondashgan holda tizimli olib borishning

psixologik xususiyatlari yoritib berilgan. Bundan tashqari talabalardagi salbiy xususiyatlar va ta'lim tarbiya samaradorligi o'rtasida salbiy korelyatsiya borligining eksperimental natijalari keltirib o'tilgan.

Kalit so'zlar: Ta'lim-tarbiya, talabalar, psixologik xususiyatlar, oilaviy baxt, baxtni his qilish, umidsizlik, mag'rurlik, hasad, ochko'zlik, agressivlik, psixologik farovonlik, korreksiya, korelyatsiya

Аннотация. В данной статье в эффективном управлении образованием выделены психологические особенности ориентации на психологические особенности учащихся и учет уровня семейного счастья, приведены экспериментальные результаты отрицательной корреляции.

Ключевые слова: воспитание, студенты, психологические особенности, семейное счастье, счастье, отчаяние, гордость, зависть, жадность, агрессия, психологическое благополучие, коррекция, корреляция.

Annotation. In the effective management of education, the psychological features of focusing on the psychological characteristics of students and taking into account the level of family happiness are highlighted in this article. experimental results of negative correlation are given.

Key words: education, students, psychological characteristics, family happiness, happiness, despair, pride, envy, greed, aggressiveness, psychological well-being, correction, correlation.

Bizga ma'lumki, insonlardagi psixologik xususiyatlar ularning hayot sifat darajalariga salbiy yoki ijobiy ta'sir qiladi. Shu jaroyonni o'rganish maqsadida biz talabalarda oilaviy baxtni his qilish yoki baxtni his qilmaslik xususiyatiga agressivlik va dushmanlik hisining ta'sirini tahlil qildik. Buning uchun L.N.Sobchik tomonidan moslashtirilgan U.Kuk.D.Medleyning "Dushmanlik va adovat diagnostikasi" shkalasidan foydalandik. Olingan natijalar quyidagi 1-jadvalda keltirib o'tilgan.

1-jadval.

O'spirinlik va yetuklik davrining oilaviy baxtni his qilish yoki baxtni his qilmaslik xususiyatiga agressivlik va dushmanlik hisining ta'siri (n=340)

№ Sinf Shkalalar Oilaviy baxtlilikni his qilish Oilaviy baxtlilikni his qila olmaslik

		O'gil bola	Qiz bola	O'g'il bola	Qiz bola
1	O'spirinlar (n=136)	0,159	0,139	Agressivlik 0,272*	-0,113
	Dushmanlik hissi		0,271*	-0,259*	0,333**
2	Yetuklik davri				
(n=169)	Agressivlik	0,211	0,263**	0,311**	0,332**
	Dushmanlik hissi	-0,347**		-0,155	-0,188
		0,011			

Izoh: * $p \leq 0,05$; ** $p \leq 0,01$.

Olingan natijalarga ko'ra, o'spirinlik davridagi talabalarning o'g'il bolalarida oilaviy baxtni his qilish agressivlik darajasi ($r=0,272$; $p \leq 0,05$), dushmanlik hisi ($r=0,271$; $p \leq 0,05$), qiz bolalarda dushmanlik hisi ($r=-0,259$; $p \leq 0,05$), oilaviy baxtni his qilmaslik dushmanlik hisi bilan ($r=0,333$; $p \leq 0,01$), Yetuklik davridagi

talabalarning o'g'il bolalarida oilaviy baxtni his qilish dushmanlik hisi ($r=-0,347$; $p\leq 0,01$), qiz bolalarda agressivlik ($r=0,263$; $p\leq 0,01$), oilaviy baxtni his qilmaslik o'g'il bolalarida agressivlik ($r=0,311$; $p\leq 0,01$), qiz bolalarida agressivlik ($r=0,332$; $p\leq 0,01$) bilan ahamiyatli korrelyatsiyaga ega ekanligi kuzatilgan. Oilaviy baxtni his qilish mezonini o'spinlik davridagi talabalarning o'g'il bolalarida agressivlik va dushmanlik hisi hamda yetuklik davridagi talabalarning qiz bolalarida agressivlik bilan ijobiy ahamiyatli aloqadorlik aniqlanganligi qiziqarli holatdir. Bizga ma'lumki, agressivlik - shaxsning nisbatan barqaror xususiyati bo'lib, u agressiyaga, ya'ni o'zgalarga zarar yetkazishga tayyorgarlikni ifodalashi bilan birga dushmanlik asosida boshqalarning hulq-atvori, hatti-harakatini qabul qilish va tushunishga moyillikni bildiradi [1]. Yuqoridagi eksperiment natijalaridan ko'rishimiz mumkinki, psixologik salbiy xususiyatlar bo'lmish agressivlik va dushmanlik talabalarda baxtni his qilmaslik holatiga sabab bo'ladi. Shunday ekan ta'lim - tarbiya jaroyonida o'z salbiy xususiyatlarini namoyon qiladi. Bu esa ta'lim-tarbiya jaroyonida o'rnatilgan ichki tartib qoidalar, tizimlar, o'rnatilgan normalarga noadekvatlikni keltirib chiqaradi. Bu psixologik salbiy xususiyatlar qanday qilib biz o'rganayotgan komponentlarga ta'sir qilishini tahlil qilish maqsadida keeling quyida har biriga alohida ta'rif berib, atroflicha ko'rib chiqamiz. Dushmanlik esa yoqimsiz, g'azabli, qahrli, yomonlik tilovchi, qasoskor, xulq-atvor shaklidir [1]. Agressivlik - bu boshqalarga yoki o'ziga zarar yetkazishga qaratilgan xatti-harakatlar va xatti-harakatlarda ifodalangan shaxsiy xususiyatdir. Dushmanlik, jismoniy shikastlanish, haqorat qilish bilan namoyon bo'ladi. Agressiv odamlar asabiy, ta'sirchanlikni kechiradilar. Tashxis klinik usullar bilan, shaxsning psixodiagnostik anketalari, proektiv testlar yordamida amalga oshiriladi. Agressivlikni kamaytirish uchun psixoanaliz, kognitiv-xulq-atvorli psixoterapiya, avtotrening va dori-darmonlar bilan tuzatish qo'llaniladi [2].

Uzluksiz ta'lim - o'zaro mantiqiy izchillik asosida bog'langan hamda soddadan murakkabga qarab rivojlanib boruvchi va bir-birini taqozo etuvchi bosqichlardan iborat yaxlit ta'lim tizimi. O'zbekiston Respublikasida kadrlar tayyorlash tizimining asosi, ta'lim sohasida davlat siyosatining asosiy tamoyillaridan biri. 1997-yil 29 avgustda qabul qilingan "Ta'lim to'g'risida"gi O'zbekiston Respublikasi qonuni va Kadrlar tayyorlash milliy dasturida alohida tamoyil sifatida qayd etilgan. Uzluksiz ta'lim milliy modelning asosiy tarkibiy kismlaridan biri (qarang Ta'limning milliy modeli), O'zbekiston Respublikasining ijtimoiy-iqtisodiy taraqqiyotini ta'minlovchi, shaxs, jamiyat va davlatning iqtisodiy, ijtimoiy, ilmiy-texnikaviy va madaniy ehtiyojlarini qondiruvchi ustuvor sohadir. Uzluksiz ta'lim ijodkor, ijtimoiy faol, ma'naviy boy shaxs shakllanishi va yuqori malakali raqobatbardosh kadrlar tayyorlash uchun zarur shartsharoitlar yaratadi. Uzluksiz ta'lim tizimining faoliyat olib borishi davlat ta'lim standartlari asosida, turli darajalardagi ta'lim dasturlarining izchilligi asosida ta'minlanadi va maktabgacha ta'lim, umumiy o'rta ta'lim, o'rta maxsus, kasb-hunar ta'limi, oliy ta'lim, oliy o'quv yurtidan keyingi ta'lim, kadrlar malakasini oshirish va ularni qayta tayyorlash, maktabdan tashqari ta'limni o'z ichiga oladi [3]. Bizga o'rganayotgan komponentlarmizning ta'riflari ma'lum bo'ldi. Salbiy psixologik xususiyatlar shaxslarda psixologik farovonlikni his qilishga yo'l qo'ymaydi, bunday talabalarning psixologik xususiyatlari yangi narsalarni qabul

qilish, yangicha yondashish, ijod qilish, tartib intizomda yurishga qarshilik qilishga moil. Ko‘rinib turibdiki, bunday talabalardan tashkil topgan ta’lim jaroyonini samarali boshqarish birmucha qiyinchiliklarga sabab bo‘ladi.

Xulosa, o‘rnida aytmoqchimizki, ta’lim tarbiya jaroyonini uzluksiz samarali boshqarish uchun talablarda psixologik farovonli bo‘lishi kerak. Bu farovonlikni yuzaga chiqaruvchi qator omillarni o‘rganib ularga atroflicha to‘xtalish hamda psixologik xususiyatlarini ochib berish maqsadga muvofiq bo‘ladi.

Adabiyotlar

1. Психология фанидан изоҳли луғат / М.Г. Давлетшин тахрири остида -Т.: ТДПУ. 1992. - 6 б
2. <https://tibbiyot.info/agressivlik-haqida-malumot-sababi-belgilari-tasnifitashxislash-davolash-va-oldini-olish>
3. O‘zbekiston milliy ensiklopediyasi (2000-2005) .

EMBRACING DIVERSITY: PRINCIPLES OF INCLUSIVE EDUCATION

Ruziyeva Nigora Zohidjonovna,

Samarkand regional centre for training pedagogues in new methods e-mail: ruziyevanigora22@gmail.com. Phone: +998933540056

Annotation: This article discusses some principles related to inclusive education. How to avoid barrier regarding to inclusive education, barriers of race, gender, ability, socioeconomic status. Here, we delve into the foundational principles that underpin this transformative educational model.

Key words: inclusive, principles, race, gender, equity and access.

Аннотация: В данной статье рассматриваются некоторые принципы, связанные с инклюзивным образованием. Как избежать барьеров в отношении инклюзивного образования, барьеров расы, пола, способностей, социально-экономического статуса. Здесь мы углубимся в основополагающие принципы, лежащие в основе этой преобразующей образовательной модели.

Ключевые слова: инклюзивность, принципы, раса, пол, равенство и доступ.

Annotatsiya: Ushbu maqolada inklyuziv ta’lim bilan bog‘liq ba’zi tamoyillar muhokama qilinadi. Inklyuziv ta’lim, irq, jins, qobiliyat, ijtimoiy-iqtisodiy maqomga bog‘liq to‘siqlardan bartaraf etish yo‘llari muhokama qilinadi. Ushbu maqolada biz ushbu o‘zgaruvchan ta’lim modelini asoslaydigan asosiy tamoyillarni ko‘rib chiqamiz.

Kalit so‘zlar: inklyuziv, tamoyillar, irq, jins, gender tenglik va foydalanish imkoniyati.

Inclusive education stands as a beacon of progress in the realm of learning, advocating for the fundamental rights of every individual to access quality education regardless of their differences. Rooted in the belief that diversity enriches the educational experience, inclusive education transcends barriers of race, gender, ability, socioeconomic status, and more. It isn't merely a pedagogical approach but a

philosophy that celebrates and accommodates the uniqueness of each learner. Here, we delve into the foundational principles that underpin this transformative educational model.

Equity and Access: Inclusive education ensures that all learners, regardless of their backgrounds or circumstances, have equitable access to educational opportunities. This involves addressing systemic barriers such as poverty, discrimination, and lack of resources that may prevent certain groups of students from fully participating in the educational process. Equity in education requires not only providing equal access to educational resources and facilities but also acknowledging and addressing the unique needs and challenges faced by marginalized and underserved populations.

Diversity Celebration: Inclusive education celebrates diversity as a source of strength and enrichment in the learning community. It encourages educators to recognize and value the unique backgrounds, cultures, languages, abilities, and perspectives of all students. By incorporating diverse perspectives and experiences into the curriculum, educators can create a more inclusive and culturally responsive learning environment that reflects the lived experiences of all students. This promotes a sense of belonging and fosters mutual respect and understanding among students from different backgrounds.

Universal Design for Learning (UDL): Universal Design for Learning (UDL) is an educational framework that aims to remove barriers to learning by providing multiple means of representation, expression, and engagement. UDL recognizes that learners have diverse needs, preferences, and learning styles, and therefore, instructional materials and methods should be designed to accommodate these differences. By incorporating UDL principles into teaching practices, educators can create more inclusive learning environments where all students can access and engage with the curriculum effectively.

Collaborative Partnerships: Inclusive education emphasizes the importance of building collaborative partnerships among educators, students, families, and community stakeholders. These partnerships are essential for identifying and addressing the diverse needs of students, developing inclusive practices, and providing comprehensive support services. By working together, stakeholders can share knowledge, resources, and expertise to create a more inclusive and supportive learning environment for all students. Collaboration also helps foster a sense of community and shared responsibility for the success of all students.

Individualized Support and Differentiation: Inclusive education recognizes that every learner is unique and may require different levels of support to succeed academically and socially. Therefore, educators must provide individualized support and differentiation to meet the diverse needs of students. This may involve adapting instructional strategies, providing additional resources or accommodations, or offering personalized learning plans to address students' specific strengths, challenges, and interests. By tailoring instruction to the individual needs of each student, educators can maximize their learning potential and promote their overall well-being.

Positive School Culture and Climate: Inclusive education emphasizes the importance of creating a positive school culture and climate that values diversity, promotes respect, and fosters a sense of belonging for all members of the learning community. A positive school culture is characterized by clear expectations for behavior, supportive relationships between students and staff, and a safe and inclusive learning environment where all students feel accepted and valued. Cultivating a positive school culture requires proactive efforts to address issues such as bullying, discrimination, and exclusion, and to promote empathy, kindness, and mutual respect among students.

Continuous Professional Development: Inclusive education requires ongoing professional development for educators to build their knowledge, skills, and competencies in supporting diverse learners effectively. Professional development opportunities may include training on topics such as inclusive pedagogy, cultural competence, trauma-informed practices, and assistive technologies. By investing in continuous professional development, educators can enhance their ability to create inclusive learning environments, address the diverse needs of their students, and stay abreast of best practices and emerging trends in inclusive education.

Expanding on these principles provides a more comprehensive understanding of the key tenets of inclusive education and their significance in creating learning environments where all students can thrive.

In conclusion, the principles of inclusive education serve as a guiding framework for creating learning environments that embrace diversity, promote equity, and empower all learners to succeed. By upholding these principles, educators can cultivate inclusive classrooms where every student feels valued, supported, and able to reach their full potential. In doing so, we move closer to realizing the vision of education as a universal human right that is accessible to all.

List of used literature

Jarvis, J. M., McMillan, J. M., Bissaker, K., Carson, K. L., Davidson, J., & Walker, P. M. (2020). Inclusive School Communities Project: Final Evaluation Report. Research in Inclusive and Specialised Education (RISE), Flinders University. Department of Special Education, Princess Rahma University College, Al-Balqa' Applied University, P.O. Box 371, Marj Al-Hamam, 11732 Amman. Jordan

UZLUKSIZ MALAKA OSHIRISH JARAYONIDA PEDAGOGLARNI INKLYUZIV TA'LIMGA TAYYORLIGINI SHAKLLANTIRISHNING NAZARIY ASOSLARI.

Shalola Rizayeva Mamir qizi,

*Jizzax viloyati pedagoglarni yangi metodikalarga o'rgatish milliy markazi
Maktabgacha, boshlang'ich va maxsus ta'lim metodikalari kafedra o'qituvchisi*

Annotatsiya. Ushbu maqolada imkoniyati cheklangan bolalar ta'limi inklyuziv ta'lim, inklyuziv ta'limni amaliyotga joriy qilishda o'zining munosib o'rnini qo'shgan, izlanishlar olib borgan mutaxassis olimlarning fikr va qarashlari haqida ma'lumotlar berib o'tilgan.

Kalit soʻzlar. Inklyuziv, imkoniyati cheklangan bolalar, pedagog, individual, korreksiy, integratsiya.

Абстрактный. В данной статье представлена информация о правовых основах инклюзивного образования детей с ограниченными возможностями, мнения и взгляды ученых-экспертов, занявших свое место в реализации инклюзивного образования и проводивших исследования.

Ключевые слова. Инклюзивный, дети-инвалиды, педагог, индивидуальный, коррекционный, интеграционный.

Abstract. This article provides information on the legal foundations of inclusive education for children with disabilities, the opinions and views of expert scientists who have taken their place in the implementation of inclusive education and conducted research.

Key words. Inclusive, disabled children, pedagogue, individual, correctional, integration.

Pedagoglarning inklyuziv taʼlimga tayyorligini shakllantirish muammosi “inklyuziya”, “inklyuziv taʼlim” tushunchalarining hamda integratsiyalashtirilgan va inklyuziv taʼlim orasidagi oʻzaro munosabatlarning maʼno-mohiyatini ochib berishni talab qiladi. Inklyuziv (“uygʻunlashmoq”) taʼlim imkoniyati cheklangan bolalarning normal rivojlanayotgan tengqurlari bilan birga taʼlim olishini nazarda tutadi va jamiyatning “alohida” bolaga munosabatini belgilaydigan inklyuziv taʼlim tamoyillari, yondashuvlari va qadriyatlarini pedagoglar tomonidan qabul qilinishiga asoslanadi. Chet el mutaxassisleri orasida “inklyuziv taʼlim” atamasi 1994 yilda Nogironlar huquqlari toʻgʻrisidagi Konvensiya va Alohida ehtiyojli shaxslar taʼlimi sohasidagi tamoyillar, siyosat va amaliy faoliyat toʻgʻrisidagi Salamanka deklaratsiyasida rasmiy qabul qilingan edi. Oʻzbekiston Respublikasida taʼlim sohasidagi amaliyotga inklyuziv taʼlim gʻoyalarini joriy qilishda bir qator meʼyoriy-huquqiy hujjatlari mavjud.

“Inklyuziya”, “inklyuziv taʼlim” atamaları keng qoʻllanishiga qaramasdan, ushbu tushunchalarning mohiyatini aniqlash masalasi hozirgacha bahsli boʻlib qolmoqda, bu bizning fikrimizcha, tadqiqotchilarning ushbu fenomenga har turli metodologik yondashuvlari bilan bogʻliq. Taʼlim sohasida inklyuziv yondashuvning evolyusiyasi jamiyatning nogironlik toʻgʻrisidagi tushunchasi oʻzgarishiga asoslangan edi: XX asrning 1960-yillari oʻrtasigacha mavjud boʻlgan salomatlik imkoniyati cheklangan odamlarni ajratib qoʻyishni nazarda tutuvchi tibbiy model oʻrniga XX asrning 1980-yillari oʻrtasigacha davom etgan normallashtirish modeli keldi. Bu model salomatlik imkoniyati cheklangan odamlarni jamiyatga integratsiyalashni nazarda tutar edi. Hozirgi vaqtda salomatlik imkoniyati cheklangan bola taʼlimidagi toʻsiqlar va muammolar jamiyat taʼlim tizimining atrofdagi odamlar bilan oʻzaro munosabatlari nomukammalligini keltirib chiqarishi mumkin boʻlgan ijtimoiy modelga oʻtish tendensiyasi kuzatilmoqda. N.V.Borisova, S.A.Prushinskiy taʼkidlaydilarki, inklyuziv taʼlim tayanadigan ijtimoiy modelga koʻra, “nogironlikning sababi faqat kasallikning oʻzida emas, balki jamiyatdagi mavjud jismoniy (ijtimoiy tuzilmalar va tartiblarga doir) va tashkiliy (munosabatlarga doir) toʻsiqlar, stereotiplar va notoʻgʻri qarashlardir.” S.V.Alexinaning

fikricha, “inklyuziya-ijtimoiy munosabatlarni insonparvarlashtirish va imkoniyati cheklangan shaxslarning birgalikda sifatli ta’lim olishga huquqlarini tan olish maqsadlarini tushunishning bir xil ma’noda bo’lishini nazarda tutuvchi ijtimoiy konsepsiya” hisoblanadi. Inklyuziv ta’limni eng umumiy tarzda ta’lim siyosati va amaliyotining umumiy ta’lim asoslariga eng ko’p darajada tegishli bo’lgan yangi istiqbolli strategik yo’nalishi sifatida belgilanadi. Inklyuziv ta’lim tizimini rivojlantirishning xalqaro tajribasi uzoq muddatli izchil, uzluksiz, bosqichma-bosqich va kompleks yondashuv xususiyatiga ega strategiya sifatida 1960 yillardan hozirgi kunlargacha amalga oshirilmoqda. Xorijda inklyuziv ta’limni joriy qilish tajribasining tahlili ko’rsatdiki, uning rivojlanishi turli mamlakatlarda nogiron bolalarning ta’lim olish huquqlarini amalga oshirishga, me’yoriy-huquqiy hujjatlarni ishlab chiqish va manfaatdor doiralarda inklyuziyani tashkil qilish muammolarini muhokama qilishga yo’naltirilgan fuqarolik munosabatining shakllanishidan boshlangan. Xorijdagi inklyuziv ta’limning ustuvorliklaridan biri salomatligida cheklanishi bo’lgan bolalarni pedagogik qo’llab-quvvatlash va yordam ko’rsatishning har turli usullaridan foydalanish g’oyasi hisoblanadi. Shu nuqtai nazardan Amerikalik tadqiqotchilar V.Volonino va N.Zigmond inklyuziya sharoitida birgalikda o’qitishning quyidagi bir nechta variantlarini taklif qiladilar:

- salomatligida cheklanishi bo’lgan ta’lim oluvchilarga maxsus tayyorgarlikka ega pedagog va zarur bo’lgan hollarda bu bolalarga yordam ko’rsatuvchi assistentni biriktirish;

- salomatligida cheklanishi bo’lgan o’quvchilar turli ta’lim sohalarini o’zlashtirish uchun bir pedagogdan boshqasiga o’ta oladigan “alohida ta’lim makoni” yaratish;

- pedagoglardan ta’lim olish faoliyatining rejasini birgalikda tuzishni talab qiladigan “parallel ta’lim”. Ammo bunda pedagoglar ta’lim oluvchilarning rivojlanishida nuqsonlar bor yoki yo’qligiga bog’liq ravishda o’zlarining har bir ta’lim oluvchilar guruhlarini bilan ishlash strategiyalarini belgilaydilar;

- bir o’qituvchiga o’quvchilar soni kam, shu vaqtda boshqa o’qituvchi esa, katta (o’quvchilar soni ko’p) guruh bilan ishlayotgan sharoitda salomatligida cheklanishi bo’lgan bolalarni intensiv o’qitish imkoniyatini nazarda tutadigan “alternativ ta’lim”;

- individual mashg’ulot olib borayotgan o’qituvchilar almashinib turadigan “komanda bo’lib o’qitish”

O.S.Kuzminaning tadqiqotida ham inklyuziv ta’lim muhitini tashkil qilishda salomatligida cheklanishi bo’lgan bolalarga inklyuziv ta’lim sub’yektlari bilan ijtimoiy sheriklik asosida psixologik-pedagogik yordam ko’rsatish yuqori ahamiyatga ega ekanligi ta’kidlanadi. S.V.Alexina ta’lim muassasasining inklyuziv amaliyotida psixologik-pedagogik qo’llab-quvvatlash to’g’risida gapirib, bunday yordam ob’yekti faqat salomatligida cheklanishi bo’lgan bola emas, yordamga muhtoj bo’lgan istalgan bola ham bo’lishi mumkin, deb aytadi. Tadqiqotchilarning qayd qilishlaricha, “umumiy ta’limda korreksion pedagoglarni qo’llab-quvvatlashsiz inklyuziya hech qachon rivojlanishi alohida bolalar uchun ta’lim sharoitlarini o’zgartirishning sifatli va turg’un jarayoni bo’la olmaydi”. Shunga o’xshagan nuqtai nazarni T.V.Zelenkova, Ye.V.Selezneva, D.V.Soldatov tomonidan hozirgi vaziyatni “ta’limda alohida

kompleks qo'llab-quvvatlash va yordamga muhtoj bolalarning tabaqalashtirilgan ta'limi ustun bo'lgan shakllaridan integratsiyalashgan ta'limning turli variantlariga o'tish davri", deb aytilgan.

Shuning uchun hozirgi ta'lim tizimi xodimlari malakasini oshirish va qayta tayyorlash tizimining asosiy vazifalaridan biri zamonaviy ta'lim texnologiyalaridan foydalanib pedagoglarni mavjud kasbiy qiyinchiliklarni yengib o'tishlarida nazariy va amaliy qo'llab-quvvatlash hisoblanadi va ta'lim jarayonida inklyuziv ta'limga qamrab olish yo'llarini o'rgatib borishimiz lozimdir.

Bizning inklyuziv ta'lim jarayoniga, pedagoglarimiz uchun bir qator tavsiyalarimiz:

Eshitishi zaif bolalarni yetarli savod olishlari uchun o'qituvchilar oldida quyidagi vazifalar turadi.

Eshitishi zaif bolalarni nutqida, ruhiyatidagi o'zgarishlarni o'z vaqtida bilishi lozim.

Bolalarning eshitish qobilyati darajasini bilish maqsadida zarur bo'lsa mutaxassis otoloringolok bilan hamkorlikda ishlash

Inklyuziv sinflarda bunday bolalarni 1-partaga o'tkazib qo'yish lozim.

O'qituvchi sinf o'quvchilariga mavzuni tushuntirayotganda diktant matnini o'qiyotganda o'quvchini mavzuni qanchalik o'zlashtirayotganligini nazoratga olish

O'qituvchi o'quvchining ota-onasiga farzandining o'qishda uchraydigan qiyinchiliklarning xususiyatlarini tushuntirishi, kerakli maslahatlar berib borishi

Bola sizning yuzingiz, qo'llaringiz yoki lablaringizni ko'ra olishi uchun yaxshi yoritilgan xonada ishlashi lozim.

Agar bolaga eshitish moslamasidan foydalanish haqida ko'rsatma berilgan bo'lsa, bola uni taqib olganiga hamda batareyalarining sozligiga ishonch hosil qiling.

O'qituvchi dars jarayonida aniq va baland ovozda, lekin baqirmasdan gapirishi lozim.

O'quvchini yaxshi eshitadigan o'quvchi bilan o'tkazib qo'ying. Uning partadoshi kerakli sahifani topib topshiriqlarni takrorlash va hokazolarga yordam beradi.

Dars jarayonida eshitish qobiliyatida shikastlanishi mavjud o'quvchini boshqa o'quvchilar o'qituvchiga javob berishlarini kuzatishga va tinglashga yo'naltiring.

Agar ular boshqa o'quvchilarni ko'rib, javoblarini eshita olmasalar bunda o'qituvchi eshitish qobilyatida shikastlanishi mavjud o'quvchiga yuzlanib, aytilganlarini takrorlashi mumkin.

O'quvchining o'zi bilan birga topshiriqni to'g'ri tushunganligini tekshiring.

Agar bolaning nutqi ravonligi aniq bo'lmasa unga so'zlarni to'g'ri qo'llashga va grammatikaga amal qilib gapirishga yordam bering, hamda ularni gapirishga urinishlarini e'tiborga olib, rag'batlantirib turing.

Foydalanilgan adabiyotlar.

1. Организация деятельности системы ПМПК в условиях развития инклюзивного образования / М. М. Семаго, Н. Я. Семаго. – М.: АРКТИ, 2014. – 368 с. – ISBN 978-5-89415-878-5.

2. Павленок, П. Д. Технология социальной работы с различными группами населения: учеб. пособие / П. Д. Павленок, М. Я. Руднева. – М.: Инфра-М, 2016. – 272 с. – ISBN 978-5-1600-3292-4.

3. Пасторова, А. Ю. Инклюзивное образование: исследования и практика в Санкт-Петербурге: монография / А. Ю. Пасторова. – СПб.: Издательство СПбГУ, 2012. – 250 с. – ISBN 978-5-288-05364-1.

4. Нестерова, Г. Ф. Психолого-социальная работа с инвалидами: абилитация при синдроме Дауна / Г. Ф. Нестерова, С. М. Безух, А. Н. Волкова. – СПб.: Речь, 2006. – 128 с. – ISBN 5-9268-0517-1.

5. Нефедова, Е. Путь в страну «Инклюзия» / Е. Нефедова // Учитель, 2011. - №4. – С. 69-71.

6. Rizayeva Sh.M. “Pedagoglarni inklyuziv ta’limga tayyorlash” XVPYMO‘MM konfrensiya.

TA’LIM TIZIMLARI XALQARO MIQYOSDA BARQAROR MUVAFFAQIYATGA ERISHGAN MAMLAKATLAR TAJRIBASINI TAHLIL QILISH ASOSIDA O‘ZBEKISTON TA’LIM SIFATINI RIVOJLANTIRISH ISTIQBOLLARI

Ismatova Maxzuna Shavkatovna
SamDChTI katta o‘qituvchisi

Annotatsiya: Ushbu maqolada ta’lim tizimlari xalqaro miqyosda barqaror muvaffaqiyatga erishgan mamlakatlar, ya’ni Finlyandiya, Singapur va Janubiy Koreyada ta’lim tizimlarini rivojlantirish tajribasini tahlil qilish va tizimlashtirish asosida O‘zbekiston ta’lim sifatini rivojlantirish istiqbollarihaqida so‘z yuritiladi.

Kalit so‘zlar: ta’lim sifati, milliy ta’lim tizimlari, Singapur, Finlyandiya, Janubiy Koreya, magistr darajasi, maktab realiyalari, nazariya, amaliyot

Hozirgi kunda o‘qituvchilar ta’limi sifatiga oid so‘nggi ilmiy va amaliy tadqiqotlar natijalarini taqdim etuvchi eng tez-tez keltirilgan tahliliy manba har bir milliy ta’lim tizimida tan olingan barqaror natijalarga erishish yo‘llari va usullarini xalqaro va milliy o‘lchovlar darajasida tahlil qilishga bag‘ishlangan McKinzey xalqaro mualliflik konsalting kompaniyasi (mualliflar Barber va Moorshed) hisoblanadi. Mualliflar tomonidan keltirilgan dalillar shuni ko‘rsatadiki, o‘qitish sifati to‘g‘ridan-to‘g‘ri o‘qituvchilarni tayyorlash tizimining samaradorligi va ularning doimiy kasbiy rivojlanishiga bog‘liqdir [3]. Ushbu maqolada mualliflarning ta’kidlashicha, kichik, ammo tizimli muhim omillar tadqiqotchi Fullan "keng ko‘lamli takomillashtirishga javob" deb atagan ta’sirga olib kelishi mumkin [11].

Ushbu xulosalarning aniq inkor etilmasligiga qaramay, amalda hali ham nomuvofiqlik mavjud bo‘lib, YUNISEF hisobotida "maktabdagi amaliy ish davrida boshlang‘ich, tayyorgarlikdan oldin o‘qitish va uzluksiz malaka oshirish o‘rtasidagi innovatsion bo‘shliq" deb nomlangan va bu Markaziy Osiyoning barcha mamlakatlari, shu jumladan, O‘zbekiston ham uchun dolzarbdir. [7].

Shunday qilib, YUNESKONing Xalqaro Ta'lim Byurosi [12] tomonidan olib borilgan tadqiqot natijalari shuni ko'rsatadiki, O'zbekistonda o'qituvchilarning asosiy pedagogik ta'limi bilan bog'liq asosiy muammo - bu oliy ta'lim muassasalaridagi o'quv dasturlarining maktablarda haqiqiy amaliyot bilan muvofiqlashtirilishining sustligi, bu esa yosh o'qituvchilarni o'z kasbi bo'yicha muvaffaqiyatli ishlashi uchun etarli bilim, ko'nikma va uslubiy vositalarga ega emasliklaridan kelib chiqadi.

Milliy ta'lim tizimlarining xalqaro standartlarga muvofiqligi to'g'risida Jahon bankining SABER (Tizimning yanada yaxshiroq ta'limga yo'naltirilganligi) hisobotida "O'qituvchi kasbida eng yaxshi mutaxassislarni jalb qilish", "Rasmiy va norasmiy ta'limda o'qituvchilar malakasini oshirish", "Pedagogik ish uchun motivatsiya" kabi ko'rsatkichlar bo'yicha O'zbekistonendigina shakllanayotgan darajani ko'rsatadi va "Maktablarda o'qituvchilarni o'rnatilgan tamoyillarga muvofiq boshqarish" ko'rsatkichlar bo'yicha esa yashirin darajaga ega. Buning sababi shundaki, maktab direktorlari o'qituvchilarning ishini nazorat qilishlari va o'qitish amaliyotini takomillashtirishda ularga yordam berishlari kerakligiga qaramay, hozirgi vaqtda O'zbekiston Respublikasi oliy ta'lim mutaxassisliklari klassifikatorida maktab rahbarini tayyorlash va unda nazoratchi-metodist, maktab ma'muri kabi kerakli ko'nikmalarni rivojlantirish bo'yicha mutaxassisliklar mavjud emas.

Endi ta'lim tizimlari xalqaro miqyosda barqaror muvaffaqiyatga erishgan mamlakatlar tajribasini tahlil qilish va umumlashtirish, va ularning asosida - O'zbekiston ta'limi tizimi sharoitida qo'llash mumkin bo'lgan amaliy harakatlarni ko'rib chiqamiz.

Finlyandiya, Singapur va Janubiy Koreyada ta'lim tizimlarini rivojlantirish tajribasini tahlil qilish va tizimlashtirish O'zbekistonoliy pedagogik ta'limi sharoitida maqbul bo'lgan yo'nalishlarni aniqlash va bir qator strategiyalarni shakllantirishga imkon berdi.

Birinchi yo'nalish: mamlakatda o'qituvchilik kasbining holati.

Finlyandiya. O'qituvchilik kasbi eng hurmatga sazovor va talab qilinadigan kasblardan biridir. "Pedagogika" ga kirish qiyin: Ta'lim fakultetiga o'qishga kirishga ariza berganlar orasida o'rtacha 8,0-10,0% o'qishga kiradi. O'qituvchi kasbining holatini yaxshilash bo'yicha ko'rilayotgan choralar:

1. Kirish talablari: barcha o'qituvchilar magistr darajasiga ega bo'lishi kerak.
2. Amaliyotni o'qituvchilarni tayyorlash tizimiga integratsiyalash.

Barcha pedagogika fakultetlarida keng miqyosli maktab dasturi nazorati ostida o'rta ta'lim muassasalari mavjud bo'lib, ularda talabalar dastlabki o'qitish amaliyotidan o'tadilar. Ushbu tashkiliy tuzilma talabalar o'quv dasturining mazmuni bilan maktab realiyalari(haqiqatlari) o'rtasida mustahkam bog'lanishni ta'minlaydi va fakultetlarga maktablarda olib borilgan kuzatuvlar asosida o'z dasturlarini moslashtirish uchun qo'shimcha imkoniyatlar yaratadi.

3. O'qituvchilar o'rtasida hamkorlik maktablarda muhitni yaratishda namoyon bo'ladi, bunda birgalikdagi rejalashtirish, pedagogik muammolar bo'yicha fikr almashish va o'zaro murabbiylik maktab hayotining o'ziga xos xususiyatlariga aylanadi.

4. Ta'lim tizimining o'qituvchilar o'qitish uslublarini ishlashlari kerak bo'lgan aniq sharoitga moslashtirishga tayyorligini ta'minlashga qaratilganligi.

5. Ilg'or tajribalarni umumlashtirish va tarqatish, zaif joylarni aniqlash va har bir maktabning o'z natijalari uchun javobgarligini oshirish maqsadida akademik ko'rsatkichlarning tizimli monitoringini amalga oshirish.

Singapur. Barcha o'qituvchilar davlat amaldorlari hisoblanishadi. Ichki imkoniyatlarga qarab, maktab o'zi mustaqil ravishda o'z o'rnini tanlaydi va Ta'lim vazirligi oldida o'z rivojlanishining haqqoniyligini asoslaydi. Dastur tasdiqlangandan so'ng, maktab qo'shimcha manbalarni oladi va tanlangan yo'nalish bo'yicha ilg'or tajribalarni rivojlantirish markaziga aylanadi.

Janubiy Koreya. Boshlang'ich sinf o'qituvchisi bilan o'rta maktab o'qituvchisi maqomi o'rtasida sezilarli farq bor. Bu tafovut hukumatning siyosati bilan to'liq va butunlay asoslanadi, chunki hukumat boshlang'ich sinf o'qituvchilari uchun kasb-hunar ta'limi joylarining mavjudligini qat'iy nazorat ostiga olganligiga sabab, ta'limning aynan shudarajasida o'qitish sifati o'ta muhim ahamiyatga ega deb hisoblaydi.

Ikkinchi yo'nalish: pedagogik mutaxassisliklar uchun tanlov tizimi.

Finlyandiya. Tanlov abituriyentlar bilan bir qator suhbatlar asosida amalga oshiriladi:

Birinchi suhbat. Maqsad: abituriyentni ushbu fakultetni tanlashiga turtki bo'lgan sabablarni aniqlash, kelajakdagi kasb haqida bilishini aniqlash.

Ikkinchi suhbat magistr darajasini olish uchun keyingi bosqichda o'qishni davom ettirishga qaror qilgan bakalavrlar bilan bo'lib o'tadi, chunki yana bitta joy uchun 4-5 kishilik raqobatgadosh berish kerak.

Uchinchi suhbat – yosh mutaxassis o'qishni tugatgandan so'ng ishlashni istagan maktabning ish beruvchisi bilan. Ushbu bosqich professional motivatsiya, muloqotga kirish qobiliyatlari, hissiy munosabatlarga moslashuvchanlik va boshqalarga mosligini sinovdan o'tkazadi. Natijada, bitiruvchilarning atigi 30 foizigina ushbu tanlovdan muvaffaqiyatli o'tib, birinchi urinishda ish topadilar.

Singapur. Tanlash bosqichlari.

Birinchi bosqich – nomzodning rezyumesini baholash. Minimal talablar: abituriyentni o'z yosh guruhidagi akademik ko'rsatkichlar reytingining eng yuqori 30 foiziga kirishi; kerakli fan sohasiga mos keladigan pedagogik bo'lmagan mutaxassislik bo'yicha oliy ma'lumotning mavjudligi; uning bolalarga, o'qitish jarayoniga va umuman o'qituvchilik kasbiga bo'lgan qiziqishini tasdiqlovchi dalillarni taqdim etishi. Belgilangan fan bo'yicha ixtisoslik bo'yicha oliy ma'lumotli nomzodlarga ustunlik beriladi.

Ikkinchi bosqich – funktsional test va savodxonlikni baholash.

Uchinchi bosqich – abituriyentning psixologik munosabati va shaxsiy fazilatlarini baholash uchun suhbat, o'qitish faoliyatini testdan o'tkazish va tekshirish.

To'rtinchi bosqich – kasbning dastlabki bosqichlarida standartlarga muvofiqligini baholash. Barcha tanlov bosqichlarini o'rtacha oltita abituriyentdan biri engib chiqishi mumkin.

Janubiy Koreya. Boshlang'ich maktab o'qituvchisi sifatida ishlashni istagan abituriyent to'rt yil universitetda o'qiganidan keyingina pedagogika bo'yicha ilmiy darajaga ega bo'lishi mumkin. Ariza beruvchi o'z ko'rsatkichlari bo'yicha eng yuqori beshta pog'onani egallashkerak.

Uchinchi yo'nalish: o'qituvchilar ta'limi mazmuni.

Finlyandiya. Pedagogik mutaxassisliklar o'quv rejasiga profilli va pedagogik amaliyotga muvofiq predmet mutaxassisini tayyorlashga yo'naltirilgan fanlar kiradi: 67% - nazariya va 33% - amaliyot. Universitetda o'qishning asosiy maqsadi talabani mustaqil ravishda tadqiqot olibborishga o'rgatishdir, shunda oimomaktabda o'qitish dasamarali usulvayondashuvlarni izlaydi. Shu munosabat bilan mashg'ulotlar mazmunidagi ma'ruzalar va seminarlar bilan bir qatorda ta'limning dastlabki bosqichlarida ilmiy izlanishlar bilan shug'ullanishni boshlaydigan talabalarning mustaqil ishlarining katta qismi mavjud. Shunday qilib, trening ilmiy ish bilan amaliyot bilan chambarchas bog'liq holda amalga oshiriladi va jiddiy tadqiqot yo'nalishi bilan ajralib uradi ("O'qituvchi tadqiqotchi sifatida" kurs ishi barcha talabalar uchun majburiydir).

Faqatgina magistr darajasiga eg bo'lgan shaxslar maktablarda o'qitishga ruxsat beradilar, ularni olish uchun quyidagi kurslardan majburiy o'tish talab etiladi:

- kommunikativ kompetentsiya (12 kredit);
- ta'lim texnologiyalari (75 kredit);
- pedagogika va psixologiya (35 kredit);
- asosiy fan ixtisosligi (35 kredit).

Singapur. Milliy Ta'lim Institutidagi ta'lim ingliz (o'quvchilarning kichik akademik guruhlari) va Amerika (kredit tizimi) ta'lim tizimlarining xususiyatlarini birlashtirgan modulli tizimga asoslangan.

Talabalarga dastlabki ikki semestrda turli fakultetlarda yoki ikki darajali dastur bo'yicha tanlov asosida o'qishga ruxsat beriladi, masalan: san'at, ijtimoiy fanlar va texnologiyalar bakalavri; san'at, ijtimoiy fanlar va huquq bakalavri; biznes va muhandislik bakalavri; biznes va huquq bakalavri va boshqalar.

Barcha o'qituvchilarni tayyorlash dasturlari va o'quv rejaları quyidagi nisbatni taklif qiladi: umumiy pedagogik fanlar (20%); ilmiy-tadqiqot dasturi (50%); amaliyot (25%); muloqotga kirish qobiliyatlari (5%).

O'quv dasturi o'qituvchilarning maktablarda muayyan fanlarni o'qitish uchun pedagogik mahoratini rivojlantirishni nazarda tutadi. O'qituvchilar maktablarda o'qitiladigan amaliyot, dasturga qarab, 1-10 hafta davom etadi. Amaliyot davomida tinglovchilar ikkita o'qituvchining murabbiyligi ostida ishlaydi: maktabdan va universitetdan. Qo'shimcha ma'lumot olish jarayonida o'qituvchilar uch guruhga bo'linadi:

o'qitish - o'z kasbini maktabga bag'ishlashni va maktab ichida qo'shimcha vazifalarni o'z zimmasiga olishni, treninglar o'tkazishni, yosh o'qituvchilar uchun ustozlikni amalga oshirishni istaganlar uchun;

mutaxassislik - Ta'lim vazirligida ishlashni istaganlar, ta'lim siyosatini ishlab chiqishda va amalga oshirishda, umumiy majburiy standartlarni yaratishda qatnashadiganlar uchun;

etakchilik - o'z faoliyatini uslubiy komissiyalar rahbari, bosh o'qituvchi yoki direktor sifatida davom ettirishni rejalashtirganlar uchun.

Janubiy Koreya. O'qituvchilar tarkibini tayyorlash bo'yicha o'quv rejasi 4 ta fan guruhiga bo'lingan: asosiy fan yo'nalishi - 22 ta kredit; umumiy kasbiy fanlar kursi - 52 ta kredit; maxsus fanlar kursi - 54 ta kredit; fanlarning uslubiy kursi - 22 ta kredit.

Shubhasizki,

harbirmamlakattomonidan rivojlanish strategiyasini tanlash va ishlab chiqish noyob mada niy va kontekstual milliy xususiyatlarga,

buholda O'zbekiston xususiyatlariga moslashtirilish kerak.

Milliy ta'lim tizimlarining muvaffaqiyatli tajribalarida bir qator universal strategiyalar mavjud bo'lib, ulardan foydalanish O'zbekiston uchun foydaliv asamarali bo'lishi mumkin. Jumladan:

1. O'qituvchi kasbining maqomini yaxshilash uchun quyidagi talablardan foydalanish mumkin:

maktab o'qituvchisi sifatida ishlashga da'vogarlarining majburiy magistr darajasi;

o'qituvchilar tarkibini tayyorlashning nazariy va amaliy tarkibiy qismlarining optimal kombinatsiyasi;

kasbiy tayyorgarlikni kutilayotgan kompetentsiya darajasiga yo'naltirish va maktab amaliyotining haqiqiy talablariga mos kelishi;

ish haqini taqsimlash mexanizmini o'zgartirish (keyinchalik boshlang'ich stavkasi biroz ko'tarilib, o'qitish samaradorligi va qo'shimcha kasbiy tayyorgarlik darajasiga qarab rag'batlantirish va boshqalar);

maktablarning rivojlanish yo'nalishlarini, ularning mintaqaviy xususiyatlarga muvofiq profilini belgilashda klaster printsipini qo'llash.

O'zbekistondagi oliy pedagogik ta'lim mutaxassisliklari klassifikatori, xususan, mutaxassisliklarni integratsiya qilish jihatidan tubdan yangilanishni talab qiladi. Shu munosabat bilan, Singapur tajribasi asosida qo'shimcha mutaxassisliklar guruhlarini tuzilishi samarali bo'lishi mumkin: o'qitish, ixtisoslashish, etakchilik, ayniqsa o'zbek klassifikatorida "maktab rahbari, ta'lim bo'yicha menejer" mutaxassisligi yo'qligi va shunga ko'ra, universitetlarning o'qituvchilik mutaxassisliklari uchun o'qitishni ta'minlamaganligini ko'rishimiz mumkin.

Abituriyentlarni tanlash uchun yagona bosqich tizimidan foydalanish mumkin:

1. Tillarni bilishni quyidagi darajalarga muvofiqligini baholash:

CEFR talablariga muvofiq davlat (o'zbek) tilini bilish darajasini baholash bo'yicha B1 darajadan past bo'lmagan (o'rtachadaryuqori); Ingliz tili - IELTS 5,5 darajadan past emas.

2) Maktab faoliyati bilan tanishish uchun o'sha erda kamida besh haftalik stajirovka;

3) Universitet o'qituvchisi; maktab o'qituvchisi; viloyat ma'muriyati shahar, tuman ta'lim bo'limi vakili kabi a'zolarini o'zichiga olgan komissiya bilan suhbat, komissiya tomonidan abituriyentning psixologik munosabati va shaxsiy fazilatlarini baholash;

4) Funktsional test, savodxonlik va tanqidiy fikrlash qobiliyatini baholash;

5) Abiturient tomonidan yozilgan va uning bolalarga, o'qitish jarayoniga va umuman o'qituvchilik kasbiga bo'lgan qiziqishini isbotlovchi inshoni baholash;

6) O'qitishning birinchi semestri davomida bo'lajak o'qituvchilarning rivojlanish dinamikasini shakllantiruvchi baholash, u bo'lmagan taqdirda abiturient ta'lim dasturidan chetlashtiriladi. Asosiy baholash mezonlari: pedagogik ish uchun motivatsiya, o'z-o'zini tarbiyalash va kasbiy rivojlanish qobiliyati.

O'qituvchilar tarkibini tayyorlaydigan universitetlarni baholash mezonlariga muvofiq:

1) universitetlarning professor-o'qituvchilar tarkibi (o'zbek (rus), ingliz) uchun til malakasining majburiy darajasi;

2) doktorlik ilmiy darajasining majburiy mavjudligi;

3) o'z ilmiy va pedagogik rivojlanishining maxsus ishlab chiqilgan traektoriyasi sharoitida eng yaxshi jahon tajribasini umumlashtirish uchun ilmiy-pedagogik amaliyotlar tizimi;

4) professor-o'qituvchilar reytingi tizimini joriy etish: mezonlar tizimidagi birinchi o'nlikka muvofiqligi;

5) pedagogik kadrlar tayyorlash sifatini ekspert baholash va monitoringini amalga oshirish uchun pedagogika nazariyasi va amaliyoti sohasida Tadqiqot markazini yaratish, uning natijalari bo'yicha ma'lum bir universitet tomonidan pedagog kadrlar tayyorlashni davom ettirish yoki tugatish to'g'risida qarorlar qabul qilinadi.

Pedagogik ta'limning mazmuni bo'yicha:

1) pedagogik mutaxassisliklar o'quv dasturini asosiy kompetensiyalarni shakllantirishga yo'naltirilgan fanlarning bloklari mazmuni bilan tuzish:

Birinchi blok. Umumiy madaniyat, uslubiy kompetentlik (shaxsni rivojlantirish, fikrlash qobiliyati, siyosiy va diniy yo'nalishdagi umumiy tendentsiyalarni mazmunli anglash va integratsiyalashgan qarash; yangi ta'lim texnologiyalarini joriy etishning ijtimoiy shart-sharoitlarini anglash va boshqalar) - 12 kredit;

Ikkinchi blok. Til, kommunikativ kompetensiya (ijro mahoratlari, taqdimotlar; CEFR talablariga muvofiq davlat (o'zbek) tilinibilish darajasiva IELTS (ingliztili) talablariga muvofiqtilni bilish darajasi har yili oshib borishi - 12 ta kredit;

Uchinchi blok. Psixologik va pedagogik kompetensiya (pedagogika va psixologiya nazariyasi, fiziologiya; didaktika asoslari, maktabshunoslik va boshqalar) - 35 kredit;

To'rtinchi blok. Fan kompetensiyasi (o'qitiladigan fanning metodikasini bilish) - 35 kredit;

Beshinchi blok. Metodik, texnologik, AKT vakolatlari (zamonaviy usul va yondashuvlarni bilish, inklyuziv o'rganish uchun ularni o'zlashtirish va kutilgan natijalarga erishish) - 75 kredit;

Oltinchi blok. Tadqiqot, baholash kompetensiyasi (O'zining o'qitish amaliyotini o'rganish; baholash mezonlarini ishlab chiqish qobiliyatlari) - 10 kredit;

Doimiy amaliyot, universitetda o'qishning birinchi kunlaridan boshlab haftasiga kamida to'rt kun. O'quv dasturi bo'yicha kreditlarning umumiy soni 179.

2) Mustaqil o'rganishga, o'z ustida ishlash, o'z amaliyotini tahlil qilishga undaydigan ta'lim muhitini shakllantirishga yordam beradigan mashg'ulot formatini tasdiqlash;

3) o'qitishda xilma-xillik va fan integratsiyasi;

4) to'g'ridan-to'g'ri bilimlarni uzatish asosida o'qitish metodikasini mustaqil ta'lim qobiliyatlarini rivojlantirishga qaratilgan konstruktivistik yondashuv bilan almashtirish;

5) subyektlarning nafaqat odatdagi kombinatsiyada (fizika va astronomiya, kimyo va biologiya, tarix va ijtimoiy fanlar), balki fizika va san'at, tarix va jismoniy madaniyatning kompleks rivojlanishini nazarda tutadigan oqilona pragmatizm va iqtisodiy ratsionallik. Ushbu yondashuv O'zbekistondagi qishloq kichik maktablari o'qituvchilari uchun juda dolzarb va ahamiyatlidir;

6) yosh mutaxassisni o'qitish sifatini baholash tizimini ishlab chiqish va joriy etish, quyidagilarni nazarda tutadi: "sinov yili" amaliyotini joriy etish (universitet yoki institut bitiruvchisini maktab sharoitiga moslashtirish), bu davrda yosh mutaxassislar rivojlanish ko'magida bo'lishadi. Ushbu davrda yosh mutaxassis rasmiy ravishda "stajyor" maqomiga ega bo'lib, unga mentor (murabbiy) tayinlanadi. Ushbu davrda o'quv ishlarini rejalashtirish, malaka oshirish va o'z-o'zini o'rganish uchun etarli vaqtni ta'minlash uchun o'quv yuklamasining hajmi sezilarli darajada kamayadi. Ushbu davrda obaynida yosh mutaxassis muntazam ravishda attestatsiyadan o'tadi, natijada mentor(murabbiy) unga takomillashtirilishi kerak bo'lgan kasbiy faoliyat yo'nalishlari bo'yicha tavsiyalar ishlab chiqadi;

7) Kadrlar tayyorlash sifati uchun universitetlarning javobgarligini oshiradigan talablar tizimini ishlab chiqish;

8) Yosh mutaxassisni qo'llab-quvvatlash dasturini ishlab chiqish va amalga oshirish, shu jumladan mentorlik (murabbiylik), ma'muriy qo'llab-quvvatlash, yakuniy bosqichda baholash.

Bizning fikrimizcha, doimiy bo'lishi va maktab sharoitlariga izchil moslashishga yordam beradigan bosqichlarni o'zichiga olgan kasbiy amaliyot mazmuniga alohida e'tibor talab etiladi:

- darslarni kuzatish, mulohaza yuritish, tahlil qilish, ustoz bilan muhokama qilish;

- darslarni nazorat qilish va ustozga tashkiliy masalalarda yordam berish (darsni rejalashtirishda ishtirok etish va ota-onalar bilan ishlashda, o'quv mashg'ulotlarida, resurslarni ishlab chiqishda va boshqalar);

- darslarni nazorat qilish va ustoz bilan birgalikda darslarni rejalashtirish, usullarni tanlash, o'quv tadbirlarini tayyorlash, o'quvchilarning ota-onalari bilan ishlash va hk.;

- darslar, tarbiyaviy tadbirlarni o'tkazishda ustozga yordam berish;

- ustoz huzurida darslarni mustaqil ravishda o'tkazish, o'quvchilarning ota-onalari bilan muomala qilish va boshqalar;

- ustoz bilan doimiy maslahatlashib, darslarni mustaqil ravishda o'tkazish;

- ustoz bilan birgalikda o'zining o'qitish uslublarini tanlash va kasbiy rivojlanish traektoriyasini ishlab chiqish.

Bizning fikrimizcha, ushbu o'zgartirishlar kompleks ishlatilishi asnosida pedagogika mutaxassisliklari talabalari va bitiruvchilarining o'qituvchilik kasbiga va maktab hayotiga izchil va muvaffaqiyatli moslashishiga yordam beradi.

FOYDALANILGAN ADABIYOTLAR RO'YXATI

O'zbekiston Respublikasining Ta'lim to'g'risidagi Qonuni (2020 yil 23 sentyabr).

Axtamzyan N.A. Sistema gosudarstvenno-obhestvennogo upravleniya obrazovaniem v Germanii G'G' Pedagogika. – 2004. – № 6. – S. 85–93.

Barber M., Murshed M. Kak dobitya stabilno vo'sokogo kachestva obucheniya v shkolax. Uroki analiza luchshix sistem shkolnogo obrazovaniya mira G' M. Barber, M. Murshed G'G' Voproso' obrazovaniya. – 2008. – № 3. – S. 7–11.

Jivotovskaya I.G. Problemo' razvitiya vo'sshego obrazovaniya FRG G'G' Ekonomika obrazovaniya. – 2004. – № 3. – S. 93–105.

Karpenko O.M., Bershadsckaya M.D., Voznesenskaya Yu.D. Pokazateli urovnya obrazovaniya naseleniya v stranax mira: analiz dannox mejdunarodnoy statistiki G' O.M. Karpenko, M.D. Bershadsckaya, Yu.D. Voznesenskaya G'G' Sotsiologiya obrazovaniya. – 2008. – № 6. – S. 4–20.

Oliy ta'limning me'yoriy-huquqiy hujjatlari to'plami. –T., 2013.

Oliy ta'lim taraqqiyoti istiqbollari: To'plam №6G' Ma'sul muharrir professor M.A. Rahmatullayev . –Toshkent: 2018.

Sedov V.A. Strategii otbora buduhix uchiteley v zarubejnoy praktike G'G' Chelovek i obrazovanie. – 2010. – № 3. – S. 117–122.

Sistema obrazovaniya SShA: kontrol nad sistemoy obrazovaniya i ee razvitie – www.infousa.ruG'educationG'ch2.htm (17.05.2011).

El-Khawas E. Accreditations role in quality assurance in United StatesG'G' Higher Education Management, November 1998. Vol.10No.3.p.43-56.

BOSHLANG'ICH SINIF O'QUVCHILARIDA ONA TILI VA O'QISH SAVODXONLIGI FANLARINING UZVIYILIGI ASOSIDA O'QISH SAVODXONLIGINI SHAKLLANTIRISH

Xudoyqulov Jamshid Nishanovich,

Qori Niyoziy nomidagi O'zbekiston pedagogika fanlari ilmiy tadqiqot instituti mustaqil tadqiqotchisi

Annotatsiya: Mazkur maqolada boshlang'ich sinf o'quvchilarida ona tili va o'qish savodxonligi fanlarining uzviyligini ta'minlashning metodik tamoyillari va talablari sharhlangan. Boshlang'ich sinflarda ona tili va o'qish savodxonligi fanlarining uzviyligini ta'minlashda o'qituvchining o'rni asoslangan. ona tili va o'qish savodxonligi fanlarining uzviyligi asosida o'qish savodxonligini shakllantirish yuzasidan metodik tavsiyalar keltirilgan.

Kalit so'zlar: ona tili, o'qish savodxonligi, uzviylik, integratsiya, mantiq, fikr, tanqidiy fikr, kreativ fikrlash.

Аннотация: В данной статье описаны методические принципы и требования обеспечения целостности предметов родного языка и грамотности

чтения у учащихся младших классов. Роль учителя основана на обеспечении связности предметов родного языка и грамотности чтения в начальных классах. представлены методические рекомендации по формированию читательской грамотности на основе интеграции предметов родного языка и читательской грамотности.

Ключевые слова: родной язык, грамотность чтения, связность, интеграция, логика, мышление, критическое мышление, творческое мышление

Abstract: This article describes the methodical principles and requirements of ensuring the integrity of the subjects of mother tongue and reading literacy in elementary school students. The role of the teacher is based on ensuring the coherence of the subjects of mother tongue and reading literacy in primary grades. methodical recommendations on the formation of reading literacy based on the integration of the subjects of mother tongue and reading literacy are presented.

Key words: mother tongue, reading literacy, coherence, integration, logic, thought, critical thinking, creative thinking.

O‘zbekiston Respublikasining “Ta’lim to‘g‘risida”gi Qonunining 9- moddasi da umumiy o‘rta ta’lim bosqichlari qo‘yidagicha ko‘rsatilgan:

Boshlang‘ich ta’lim (I-IV sinflar)

Tayanch o‘rta ta’lim (V-IX sinflar)

O‘rta ta’lim (X-XI sinflar) dan iborat ekanligi takidlangan.

Ushbu moddada “Umumiy o‘rta ta’lim tashkilotining birinchi sinfiga bolalar ular yetti yoshga to‘ladigan yilda qabul qilinadi”[1.3]- deb takidlangan.

Boshlang‘ich ta’lim ta’lim oluvchilarda umumiy o‘rta ta’limni davom ettirish uchun zarur bo‘lgan savodxonlik, bilim, malaka va ko‘nikmalar asoslarini shakllantirishga qaratilgandir”ligi takidlanib boshlang‘ich ta’limning o‘ziga xos jihatlari alohida ko‘rsatilib bolaning samarali ta’lim va tarbiya olishida aynan ushbu bosqichning alohida o‘rni mavjudligini e‘tirof etadi.

Ona tili va o‘qish savodxonligi fanlarining uzviyligini taminlashda asosiy e‘tibor o‘quvchida tilga doir to‘rtta ko‘nikma: o‘qib tushunish, tinglab tushunish, nutq so‘zlash va yozish hamda grammatik savodxonlikni shakllantirishga qaratiladi. Boshlang‘ich ta’limning savod o‘rgatish bosqichi yakunlangach, ona tili va o‘qish savodxonligi darslar boshlanadi hamda 4-sinf yakuniga qadar izchil davom ettiriladi.

Ona tili va o‘qish savodxonligi fanlarini integratsiyalab (uzviylik asosida) o‘qitishda quyidagi tamoyillarga asoslanish maqsadga muvofiq:

1. Ta’lim berishda kommunikativ yondashuvga asoslaniladi, ya’ni tilning muloqot vazifasi birlamchidir. Shuningdek, faoliyatga yo‘naltirilgan yondashuv, ongli yondashuv, tadqiqotchilikka asoslangan yondashuv, tanqidiy fikrlashga asoslangan yondashuvlar asosida darslarni tashkil etish lozim.

2. Tilni amalyotda qo‘llashga o‘rgatish, ya’ni matnni o‘qish orqali, ham grammatka, ham uning qo‘llanilishini o‘rgatishni nazarda tutadi.

3. Grammatik savodxonlik dorasida o‘quvchining so‘z boyligini oshirish, so‘zlarning ma’nosi, farq va o‘xshashliklarini his qilish va anglab yetish, bexato talaffuz qilish va yozish, so‘zlarni bog‘lab gap, gaplardan esa matn tuza olish,

birikmalardagi ma'noviy va grammatik, matndagi mantiqiy xatoliklarni topish va tuzatish, o'zgaralar fikrini to'g'ri anglash, bir fikrni turli shaklda ifodalash, to'liq bayon qilinmagan fikrning davomini tiklash kabi qator mantiqiy operatsiyalarni bajarish, nutq vaziyatni to'g'ri baholash va til imkoniyatlaridan unga mos ravishda foydalanish ko'nikmalarini shakllantirish va malakasini o'stirishga e'tibor qaratiladi.

4. O'qish savodxonligi doirasida o'quvchida to'g'ri, tez, ongli, ifodali o'qish malakalarini shakllantirish, ularni oddiy kitob o'quvchisidan chuqur mulohaza yurituvchi, ijodkor kitobxon darajasiga ko'tarish; o'qish orqali tevarak-atrof, borliq haqidagi bilimlarini kengaytirish, ularning dunyoqarashini boyitish; tafakkurida elementar adabiy tushunchalarni shakllantirish; har qanday uslubdagi matnni o'qish va uni anglash, tanqidiy va kreativ fikrlash ko'nikmasini egallashi nazarda tutiladi.[4.56]

5. Barcha uslubdagi turli sohalarga oid matnlar bilan tanishish barobarida mashq va topshiriqlar orqali fanlararo integratsiya amalga oshiriladi.

6. O'quvchining o'qib tushunish, tinglab tushunish, og'zaki va yozma nutq malakasini umumiy holda rivojlantirish maqsadida ularning har biriga alohida e'tibor qaratiladi.

7. Video va audiomateriallar yozuv savodxonligini shakllantirish bilan birga og'zaki nutqni rivojlantirishga amaliy yordam beradi. Videomaterial tilning qanday vaziyatda qo'llanayotganligi haqida tasavvurni shakllantirsa, audiomaterial ularning ohangini yaxshi o'zlashtirishga, so'zlarning qanday ma'no anglatishini tushunishga yordam berishga yo'naltirilgan.

8. Badiiy matn ustida ishlash jarayonida o'quvchilarning yosh xususiyatlari, qiziqishlari, tilning ifoda imkoniyatlarini tushunish va his eta olish, "so'zni hazm qila olish" darajalar e'tiborga olinadi.

9. Ta'lim jarayonida o'quvchilarning voqea-hodisalarni kuzatish, anglash, qiyoslash, analiz va sintez qilishga o'rgatish orqali jodiy tafakkur, fikrlash doirasi shakllantirilib boriladi.

10. Har bir mashg'ulot tilni o'zlashtirishning tabiiy laboratoriyasi sifatida tashkil etiladi. "O'qituvchi kitobi"da ona tili va o'qish savodxonligi fanidan o'qitilayotgan nutqiy mavzular dorasida qanday malaka talablari qo'yilganligi, bunda qaysi jihatlariga e'tibor berish lozimligi, mashq va topshiriqlarni bajarish bilan bog'liq metodik yo'l-yo'riqlar, darsni qanday texnologiya asosida tashkil etish bo'yicha amaliy tavsiyalar beriladi.[3.76] Mashq daftarida darslikda ishora qilingan, maxsus belgi bilan ajratilgan topshiriqlar bajarib boriladi. Belgilangan vazifalarni o'quvchilar mashq daftariga yozishlari, chizishlari, bo'sh o'rinlarni to'ldirishlari, o'qib va tinglab tushunishi, matn tuzish bilan bog'liq topshiriqlarni bajarishlari, rasmlarni bo'yashlari mumkin.

O'qituvchi o'quvchiga zamon talablariga mos bilimlarni berishi uchun, avvalo, o'zi ana shunday bilimlar bilan qurollangan bo'lishi kerak. Ayniqsa, boshlang'ich sinf o'quvchisi yutuqlarining asosi bolalar bilan o'tkaziladigan dars jarayonining sifati bilan belgilanadi. [4.78] Bunda ilg'or pedagogik texnologiyalar va uning mazmunini yanada boyitishga xizmat qiluvchi interfaol metodlar katta ahamiyatga ega:

Ta'lim jarayoni samaradorligini oshirish, ta'lim oluvchilarning mustahkam nazariy bilim, faoliyat, ko'nikma va malakalarini shakllantirish, ularni kasbiy mahoratga aylanishini ta'minlash maqsadida o'qitish jarayonida yangi pedagogik texnologiyadan foydalanish davr taqozosi hamda ijtimoiy zaruriyat sifatida kun tartibiga qo'yilmoqda.

Yangi pedagogik texnologiyalarni samarali qo'llashda interfaol metodlar singari zamonaviy o'qitish metodlari yanada qo'l keladi. Ta'lim-tarbiyada zamonaviy o'qitish metodlari deganda yangi interfaol metodlar nazarda tutiladi.

Interfaol" tushunchasi ingliz tilida "interact", (rus tilida "интерактив") ifodalaniib, lug'aviy ma'nosi "inter"-o'zaro, ikki taraflama, "act-harakat qilmoq" kabi ma'nolarni anglatadi, ular dars samaradorligini oshirishga yordam beradi va o'quvchilarni mustaqil fikrlashga undaydi, ayniqsa, boshlang'ich sinflarda juda yaxshi natija beradi.

Ta'lim jarayoniga yangi pedagogik texnologiyalarni tadbiq etib ushbu jarayonda interfaol metodlardan foydalanar ekanmiz. O'quvchilarning yosh va individual-psixologik o'ziga xos xususiyatlari albatta inobatga olinishi lozim. Boshlang'ich sinf o'quvchilari qiziquvchan, boshqarishga moyil bo'ladilar. O'quvchilarning yangiliklarni qabul qilishlari va bunga moyilliklari hamda fe'l-atvori har xil bo'lishiga qaramay o'qituvchi o'quvchilarni mustaqil fikrlash, mushohada qilish, xulosa chiqarishga o'rgatishi lozim.

Boshlang'ich sinflarda o'qish darslarini samarali tashkil etishda boshlang'ich sinf o'qituvchilari dastavval ta'lim tamoyillari bilan pedagogik texnologiya tamoyillarini chuqur bilishlari va interfaol metodlardan foydalanish jarayonida ulardan chetga chiqmasliklari, ularga to'liq amal qilishlari lozim. Chunki interfaol metodlardan foydalanib darslarni o'qitish jarayonida ba'zi bir o'qituvchilarning darslarni to'liq "o'yinga" aylantirib qo'yayotganlik holatlari ham uchramoqda. Interfaol metodlardan foydalanar ekanmiz, albatta, mavzu va uning maqsadidan chetlab ketmasligimiz lozim.

Xulosa qilib aytadigan bo'lsak, zamonaviy o'qitish metodlari bolalar o'rtasida do'stono muhit, o'zaro yordam, hamkorlikni yuzaga keltiradi, ulardan o'z kuchi va qobiliyatiga bo'lgan ishonchni mustahkamlaydi. Shunday ekan, biz boshlang'ich sinf o'qituvchilarini o'z darslarida interfaol metodlardan o'rinli foydalanib, samarali ta'lim – tarbiya ishlarini olib borishga chorlaymiz.

Foydalanilgan adabiyotlar ro'yxati:

1. O'zbekiston Respublikasining "Ta'lim to'g'risida"gi qonuni (2020 yil 23 sentyabr, O'RQ-637-son) // O'zbekiston Respublikasi qonun hujjatlari ma'lumotlari milliy bazasi, 24.09.2020 y., 03/20/637/1313-son // <https://lex.uz/docs/5013007>

2. Husanboyeva Q. Adabiy ta'limda mustaqil fikrlashga o'rgatish asoslari. Monografiya. – T.: 2003. B – 48-70.

3. Marasulova U. Umumta'lim maktablarida o'quvchilarning adabiy- nazariy tushunchalarini shakllantirish va takomillashtirish. Ped.fan.nomz. diss. –T.: 2007. – B 25-26.

4. To'xliyev B. Adabiyot o'qitish metodikasi. – T.: Alisher Navoiy nomidagi O'zbekiston Milliy kutubxonasi, 2012. – 144 b.

BOSHLANG‘ICH SINFLARDA O‘QISH SAVODXONLIGI DARSLARI ORQALI KITOBXONLIKNI RIVOJLANTIRISH

Ortiqova Go‘zal Yorqulovna,

*Samarqand viloyati Kattaqo‘rg‘on tuman 57- maktabning
boshlang‘ich sinf o‘qituvchisi*

Annotatsiya: Ushbu maqolada o‘qish savodxonligi darslari orqali kitobxonlikni shakllantirishning mazmuni yoritib berilgan. Boshlang‘ich sinflarda kitobxonlikni shakllantirish usullari tahlil qilingan. Boshlang‘ich sinflarda o‘qish savodxonligi darslari orqali kitobxonlikni rivojlantirishning shakl, metod va vositalari haqida metodik tavsiyalar berilgan.

Kalit so‘zlari: O‘qish savodxonligi, kitobxonlik, o‘qish, dars, hamkorlik, jamoa, individual xususiyatlar.

Аннотация: В данной статье описывается содержание обучения читательской грамотности посредством занятий по читательской грамотности. Анализируются методы формирования чтения в начальных классах. Даны методические рекомендации о формах, методах и средствах развития чтения посредством занятий по читательской грамотности в начальных классах.

Ключевые слова: Читательская грамотность, чтение, чтение, урок, сотрудничество, коллектив, индивидуальные особенности.

Abstract: This article describes the content of reading literacy through reading literacy classes. The methods of formation of reading in primary classes are analyzed. Methodical recommendations are given about the forms, methods and means of developing reading through reading literacy classes in primary grades.

Key words: Reading literacy, reading, reading, lesson, cooperation, team, individual characteristics.

Boshlang‘ich sinflarda o‘qish savodxonligi darslarida o‘quvchilarning yoshi, hayotiy tajribasi, saviyasi, tasavvur qila olish uquvi va asar bilan tanishish jarayonida hosil bo‘lgan ruhiy kayfiyati hisobga olinadi. Adabiy tushunchalarni o‘rganish, kitobxonlikni rivojlantirish o‘quvchilarning ichki hissiy kechinmalari bilan bog‘lanmasa, ularda adabiyotga bo‘lgan qiziqish susayadi. O‘quvchilarda estetik zavq uyg‘otish uchun o‘qituvchi adabiy tushunchalardan vosita sifatida foydalanishi lozim.[2.235] Boshlang‘ich sinflarda kitobxonlikni rivojlantirish badiiy asar matnining tahlili jarayonida shakllantiriladi. Jumladan, she‘r, qo‘shiq, ertak, topishmoq, maqol, tez aytish, hikoya (1-2-sinflar); rivoyat, masal, latifa, qofiya, misra, band, doston (3-sinf); sarlavha, obraz, jonlantirish, o‘xshatish, ibora, peyzaj, dialog, g‘oya (4-sinf) kabi adabiy tushunchalar yuzasidan amaliy bilim hosil qilinadi. Mazkur tushunchalar dastur talablariga ko‘ra 1-sinfdan boshlab badiiy asarning g‘oyaviy mazmuni va badiiy xususiyatlari bilan bog‘lab shakllantiriladi.

1-sinf o‘quvchilari ertak, masal, rivoyat, she‘r, hikoya, maqol, topishmoq, tez aytish janrlariga mansub asarlarni o‘qiydilar va shu jarayonda ularni janriy xususiyatlariga ko‘ra bir-biridan farqlay boshlaydilar.[2.69] O‘qituvchi bo‘lim yuzasidan o‘tkaziladigan takrorlash-umumlashtiruvchi darsda “Siz “O‘zbekiston – mening Vatanim”[5.34] bo‘limida qaysi she‘r va hikoyalar bilan tanishdingiz? Vatan

haqidagi maqollarni ayting?“ kabi savol-topshiriqlar bilan murojaat qiladi. Fasllarga doir bo‘limlar o‘rganilayotganda fasllarga bog‘liq topishmoqlar o‘quvchilarni atrofimizdagi olam bilan chuqurroq tanishtirishga yordam beradi.

2-sinfda o‘quvchilarni fikrlashga o‘rgatish uchun “Bir parcha patir olamga tatir“ topishmog‘ining javobini toping. Uni topishda sizga nima yordam berdi?, Nima uchun buni topishmoq deb aytamiz?“, “Yer haydasang kuz hayda, kuz haydamasang, yuz hayda“ maqoli nima haqda?, Uni kim yaratgan?, Siz bilan qaysi maqollarni o‘qib-o‘rgandik?, Nima uchun ularni maqollar deb nomlaymiz?“, “Qaysi ertaklarni o‘qidik?, Qaysi hikoyalarni o‘qidik?, Ertaklarni kimlar yaratadi?, Hikoyalarni kim yaratadi?, Qaysi biridagi voqealar hayotda bo‘ladi?, Ertakdagi voqealar hayotda yuz beradimi?, O‘zingiz bilgan ertaklar nomini ayting. Ertagingiz qanday boshlanib, qanday so‘zlar bilan tugaydi? Hikoya shunday so‘zlar bilan boshlanadimi?“ kabi savol-javoblar o‘rganilayotgan mavzular bilan bog‘liq holda tashkil etiladi.

3-sinf o‘qish darslarida o‘quvchilar bilimi ibora, lof kabi janrlarga doir tushunchalar bilan boyitiladi. Tadqiqot muammosiga doir izlanishlarimizda u yoki bu janrga mansub asarlar o‘rganilayotganda boshqa janrga oid asarlarga taqqoslash ijobiy samara berishi kuzatildi.[3.98] Bir janrdagi asarlar o‘rganilayotganda boshqa janrdagi asarlarga taqqoslash orqali ularning farqi o‘rgatiladi.

4-sinfda didaktik talablardan kelib chiqqan holda badiiy asarda tugun, voqealar rivoji, syujet, kompozitsiya, g‘oya, tasviriy ifoda vositalari ustida ishlanadi. Boshlang‘ich sinflarda ko‘rgazmalilik, o‘quvchilarning faolligini oshirish, tahlilda individual yondashish tamoyillari o‘qitish jarayonida qo‘llanadigan metod va usullarni belgilab beradi.

Boshlang‘ich sinf o‘qish darslarida badiiy asarlar izohli o‘qish va ifodali o‘qish metodlarida o‘rganiladi. O‘qish darslarining vazifasi o‘quvchilarning o‘qish ko‘nikmalarini shakllantirish, to‘g‘ri, tez, ongli, ifodali o‘qish malakalarini takomillashtirish; badiiy adabiyotga qiziqish uyg‘otish, kitob o‘qishni sevuvchi, undan zavq ola biluvchi haqiqiy kitobxonni tarbiyalash; o‘quvchilarni jamiyat va borliq, kishilarning xulq-atvori, mehnati, turmushi to‘g‘risida boshlang‘ich bilimga ega qilish; lug‘atini boyitish, bog‘lanishli nutqini o‘stirishdir.[2.34] Boshlang‘ich sinf o‘qish darslarida o‘quvchilar asarni amaliy tahlil qilish ko‘nikmalarini ham egallaydilar.

Adabiy tushunchalarni shakllantirish bevosita badiiy asarni o‘rganish, tahlil qilish jarayonida amalga oshirilishi tufayli badiiy-estetik tahlilga oid ilg‘or va samarali usullar biz tadqiq etadigan ilmiy-metodik muammoga ham taalluqlidir.

Boshlang‘ich sinf o‘qish savodxonligi darslarida xilma-xil ta‘lim metodlaridan ko‘pincha aralash holda foydalaniladi.[3.56] Dars maqsadiga, sharoit taqozosiga ko‘ra zarur usullar tanlanadi. Pirovardida esa o‘quvchilarga bilim berish, adabiy asarni tushunish, mustaqil fikrlash, go‘zallikni his qilish, o‘z tushuncha va tasavvurlarini tiniqlashtirish, umulashma hayotiy xulosalar chiqarish kabi ko‘nikma-malakalarni shakllantirishda adabiy tushunchalar muhim ahamiyat kasb etadi.

Boshlang‘ich ta‘lim standarti mazkur ta‘lim bosqichining har bir ta‘lim sohasi uchun belgilangan standart parametrlari, mazkur ta‘lim sohasining modernizatsiyalashtirilishi, tarkibiy qismlari, ta‘lim jarayonining vosita va metodlari

hamda umumpedagogik, psixologik, texnologik tizimi bilan darajasini belgilab berishga xizmat qiladi. Bunda butun e'tibor boshlang'ich ta'limning maqsadi yuzasidan uzviylik, tadrijiylik va to'laqonlilikni saqlab qolishga qaratiladi.

O'qish savodxonligi fanining dasturini tuzishda g'oyaviy-estetik, mavsumiy, tadrijiy asoslar hisobga olingan. Undagi o'quv mazmuni o'quvchilarga ta'lim berish, ularni tarbiyalashda muhim bo'lgan borliq haqidagi bilimlar va insoniy munosabatlarni o'z ichiga oladi. O'quvchilarni badiiy asarlar bilan tanishtirish orqali kitobxonlik madaniyatini tarkib toptirish o'qish dasturining tub mohiyatini tashkil etadi.

O'quvchilarni badiiy adabiyotga qiziqtirish, asarlarni o'rgatish jarayonida olam va inson tabiati, milliy hamda umuminsoniy qadriyatlar, shuningdek, kitobxonlik madaniyatini shakllantirish orqali o'quvchilarning ma'naviyatini, dunyoqarashini kengaytirib, mustahkamlab borishdan iborat.

FOYDALANILGAN ADABIYOTLAR RO'YXATI

O'zbekiston Respublikasi Prezidentining 2019-yil 29-apreldagi O'zbekiston Respublikasi Xalq ta'limi tizimini 2030-yilgacha rivojlantirish konsepsiyasini tasdiqlash to'g'risidagi 5712-son Farmoni

B.X.Xodjayev. Umumiy pedagogika nazariyasi va amaliyoti. Darslik. - T.: "Sano-standart" nashriyoti, 2017-yil, 416 bet.

M.Raximqulova, H.Qoraboyev, N.Pardayev, A.Xudayarov Ona tili va o'qish savodxonligi darslarini samarali tashkil etish. Uslubiy qo'llanma.- Toshkent Qamar media nashriyoti, 2022- yil. 70 bet.

BOSHLANG'ICH TALIM TEXNOLOGIYA DARSLARIDA QO'L MEHNATIGA O'RGATISH

Murodillayeva Muhabbat Madillayevna,

Sharof Rashidov nomidagi Samarqand davlat universiteti talabasi Tel: +998979269396, E-mail: murodillayevamuxabbat@gmail.com

Annotatsiya: Boshlang'ich sinflarda o'quvchilarni mehnatga tayyorlash ularning qiziqishlari, moyilliklar va imkoniyatlar asoslangan qo'l mehnati hisoblanadi. Shu munosabat bilan boshlang'ich sinf texnologiya darslari jarayoni o'quvchilarda ushbu yosh uchun bilim, mehnat, ahloqiy, estetik va aqliy imkoniyatlarni aniq mehnat jarayonlarida rivojlantirishga qaratilgan, natijada ularni mehnatga tayyorlashni keyigi sinflarda davom ettirilishi uchun zarurligi haqida fikr yuritilgan.

Kalit so'zlar: Boshlang'ich sinf, texnologiya, mehnat, qo'l mehnatiga o'rgatishni tashkil etish shakllari, ish turlari, mehnat samaradorligi, texnologik talablar, o'qitish metodlari.

Umumiy o'rta ta'lim maktablarining boshlang'ich sinf o'quvchilari uchun texnologiya darslari qiziqarli fanlardan biri hisoblanadi. Ko'pgina fanlar qatorida yosh avlodning har tomonlama yetuk bo'lishi ta'lim-tarbiya jarayonini to'g'ri tashkil etishda texnologiya fani o'zining muhim o'rniga ega. O'quvchi voyaga yetib, qaysi

kasbni egallamasin, kim bo'lsin, "Texnologiya" fanidan olgan bilim va ko'nikmalari hayotda, albatta, naf keltiradi. Bugungi kunda yoshlarga kasb tanlashlarida, barkamol shaxs bo'lib yetishishlarida, ijodiy qobiliyatlarini rivojlanishlarida texnologiya fani asosiy ko'makchi va muhim manba bo'lib xizmat qiladi.

O'quvchilar dars va sinfdan tashqari texnologiya fani davomida tajribalar to'planadilar. Tajribalarning texnologik operatsiyalarni bajarish sohasidagi bilim va malakalarga ega bo'ladilar. Bu borada mehnatning boshqa turlari singari qo'l mehnati turidan ham foydalanish jarayonlarini to'g'ri tashkil etish muhim ahamiyat kasb etadi.

Qo'l mehnati faoliyatining muhim natijasi—o'quvchilarning o'rganilayotgan obyekt va hodisalarning yangi belgi va xususiyatlarini yanada mustaqil aniqlashga da'vat etib, ularda darsdan darsga yanada chuqur bilim, malaka va ko'nikmalar hosil qildiradi.

O'quvchilar qo'l mehnati sosida bajaradigan ishlar orqali mehnatning juda ko'p xususiyatlarini farqlash, materiallarning o'xshash xususiyatlarni izlash va topish, ularning aniq amaliy maqsadlar uchun tanlanishini asoslab berishni asta-sekin o'rganib boradilar. Bularning barchasi bolalarda berilgan qo'l mehnati topshiriqlari va vazifalarni to'g'ri bajara olish ko'nikmalarini rivojlantirish uchun muhim ahamiyatga ega.

Boshlang'ich sinflarda qo'l mehnati faoliyati mehnatning o'z-o'ziga xizmat turi, maishiy xo'jalik mehnati, tabiat quchog'idagi mehnat turlari mazmun-mohiyati bilan bevosita bog'liq.

Bolang'ich sinflarda o'quvchilarni mehnatga tayyorlash ularning qiziqishlari, moyilliklar va imkoniyatlar asoslangan qo'l mehnati hisoblanadi. Shu munosabat bilan mehnat ta'limi jarayoni o'quvchilarda ushbu yosh uchun bilim, mehnat, ahloqiy, estetik, iqtisodiy-ekologik va aqliy imkoniyatlarni aniq mehnat jarayonlarida rivojlantirishga qaratilgan, natijada ularni mehnatga tayyorlashni keyigi sinflarda davom ettirilishi uchun zarur aloqadorlik hosil qiladi. Qo'l mehnati jarayonida bolalar asosan ishlab chiqarish texnologiyalar chiqindilari (qog'oz, karton, sitm, yog'och, gazlama va boshqalar) bilan tabiiy va sun'iy xomashyolar (maxsus loy, yog'och va plastmasslar, plastilin, elim va boshqalar) bilan keng iste'mol mollari va xalq hunarmandchilik mahsulotlari, tayyorlash uchun mahalliy xom-ashyolar bilan elektor, radiotexnika to'plamlari va hokazo bilan ishlashga o'rganadilar. Bularning hammasi o'quvchilarga qo'l asbobi bilan ishlash, har hil xom-ashyolardan foydalanishning ma'lum tajribasini to'plashga imkon beradi, bu esa mehnatning qadrini va ma'nosini tushinishga, mehnat kishilarda hurmatda bo'lishga, mehnatning va kasbning u yoki bu turiga qiziqishga shakllantirishga yordam beradi. Qo'l mehnati mehnatning har bir turiga qarab o'zining pedagogik imkoniyatlarini hosil qiladi. Uning ahamiyati ham boshqa mehnat turlari ahamiyati kabi u yoki bu bosqichda o'zgararib turadi.

Boshlang'ich sinflarda qo'l mehnatiga o'rgatishning tashkil qilish shakillaridan yana biri - tabiat quchog'idagi mehnat turlari hisoblanadi. Bolalarning tabiat quchog'idagi mehnati jismoniy rivojlantirish uchun qulay sharoit yaratadi, harakatni takomillashtiradi.

Tabiatdagi quchog'ida mehnat, shuningdek, bolalarning aqliy va sensor rivojlanishlari uchun katta ahamiyatga ega.

Boshlang'ich sinflarda qo'l mehnatiga o'rgatishning tabiat quchog'ida mehnat turi 2 xil yo'l bilan amalga oshiriladi.

Sinfda bajariladigan ishlar.

Sinfdan tashqari, ya'ni sinflar uchun ajratilgan yer maydonchasi(uchastka)si, ajratilgan hududlarda ishlash.

Tabiat quchog'ida bajariladigan mehnat bolalarning tarbiyasida ijobiy omillarni shakllanishiga katta asos qo'shadi. Bu mehnat turi orqali bolalardagi kuzatuvchanlik, qiziquvchanlik yanado oshadi. Ularda qishloq xo'jalik mehnatiga qiziqish ushbu ish bilan shug'ullanuvchi kishilarga nisbatan hurmat-izzatda bo'lish, ular mehnatini e'zozlash xislatlarini tarkib toptiradi.

Texnologiya fani mashg'ulotlarining eng muhim vazifalaridan biri sifatida: bolalarni mehnatga nisbatan muhabbat ruhida tarbiyalash, ularni mehnatsevar, intizomli, har bir ishda ham o'z burchi va mas'uliyatini sezadigan, jamoaviy ishlarni qo'llab quvvatlaydigan qilib tarbiyalash hisoblanadi. Texnologiya darslarida bolalarga ish joyini batartib va ozoda saqlab, asboblarini ayab, ehtiyotlab ishlatish, materiallarni tejab yo'llari o'rgatiladi va ularni shunga odatlantiriladi.

O'quvchilar o'qituvchining darslarda suhbat, gapirib berish, amaliy jihatdan ko'rgazmali bajarib berishini, mavzunu nazariy va amaliy o'zlashtirish qobiliyat va bilimlarni tekshirishini, yangi mavzuni tushuntirish va o'tilgan mavzuni mustahkamlash usullarini eng boshidan o'rganishlari lozim. O'quvchilar mavzuga oid bilimlarni o'zlashtirgandan keyingina sinfning imkoniyatlarini nazarda tutgan holda yangisini qo'llash mumkin. O'qitish usullari o'quvchilar tomonidan bilimlarni egallanishida shunday xizmat qilishi kerakki, unda o'quvchilar chizmani o'qituvchi chizgan o'lchamlar asosida emas, balki buyumni istalgan o'lchami bo'yicha chizib, egallagan bilimlarini amalda qo'llay olsinlar.

Qo'l mehnatiga o'rgatishda turli usullar tizimi qo'llaniladi. Jumladan: Og'zaki bayon qilish;

Tushuntirish va hikoya qilish;

Suhbat;

Mashqlar;

Amaliy ishlar;

Laboratoriya ishlari;

Mustaqil ishlar;

Ekskursiya;

Kitob bilan ishlash;

Texnik vositalar

Bu usullar qo'l mehnati darslarida bolalarni mehnat qilishning dastlabki malakalarini hosil qildirishda, qog'oz, karton, gazlama va boshqa materiallardan o'z qo'llari bilan turli buyum yasash uchun foydalanish ahamiyatli hisoblanadi.

Qo'l mehnati mashg'ulotlarida bolalarga avvalo, eng oddiy buyumlardan turli shakllar, o'yinchoqlar, xilma-xil o'yinlar o'ynash uchun buyumlar, ko'rgazmali qurollar, o'qli asboblar va shu singari boshqa narsalar yasash o'rgatiladi.

Qo‘l mehatining boshqa mehnat turlari singari tarbiyaviy imkoniyatlarini keng. Ayniqsa, bolalarni aqliy va axloqiy, estetik va jismoniy jihatdan o‘stirishda qo‘l mehnati ta‘limining roli ko‘p qirralidir. Qo‘l mehnati o‘zining qiziqarliligi va amaliy ishlarga jalb qilish jarayonlari bilan o‘quvchilarning bilim olishlariga intilishlarini qo‘zg‘ovchi nafaqat vositasi, balki uning manbai, omili hamdir.

Mehnat samaradorligini oshirishda qo‘llaniladigan har qanday usul o‘quvchilar tomonidan egallanishi lozim bo‘lgan bilimlarning etarli darajada egallanishiga xizmat qilishi kerak. O‘quvchilar chizmani o‘qituvchi chizgan o‘lchamlari asosida emas, balki buyumni istalgan o‘lchami bo‘yicha chizib, egallagan bilimlarini amalda qo‘llay olsinlar.

Mehnat samaradorligini oshirishda hozirgi zamon taraqqiyotidan kelib chiqqan holda, har bir o‘qituvchi yangi pedagogik texnologiya fanini yaxshi o‘qib, chuqur o‘zlashtirsa o‘z oldiga qo‘ygan maqsadidan ham yuqori natijaga erishdi.

O‘qitish metodlari ma‘lumki, o‘qituvchi va o‘quvchilarning usullari bo‘lib, bular yordamida o‘qituvchi, o‘quvchilarning bilim, ko‘nikma va malakalarini egallashlariga erishildi. Har qaysi o‘qituvchi o‘z tajribasida o‘qitishning xilma-xil usullaridan foydalanishi mumkin. O‘qituvchining pedagogik intilishi va qarashlari, shuningdek, hatti-harakatlari, butun dars jarayonida o‘quvchilarning diqqat e‘tibori susaymasligiga, fikrlarning jamlangan bo‘lishiga, ularning chambarchasliglariga yo‘llangan bo‘lishi kerak. O‘qituvchi darsning har bir daqiqasini qadrlab, o‘quvchilarni ham shunga o‘rgatish kerak. Shu nuqta nazardan qaraganda o‘quvchilarni mehnatga ruhiy va amaliy tayyorlash maktabning asosiy ta‘limiy va tarbiyaviy vazifalaridan biri bo‘lib qolishi kerak.

Foydalanilgan adabiyotlar

Xoliqov A ||Pedagogik mahorat|| – Toshkent.: Iqtisod – moliya, 2010 – yil,

Rustambek Q. O. L. Birinchi sinf chapaqay o‘quvchilarining maktabga moslashishi, maktabga moslashishi davridagi pedagogik yordamning mazmuni //ЦЕНТР НАУЧНЫХ ПУБЛИКАЦИЙ (buxdu.uz). – 2020. – Т. 1. – №. 1.

O. A. Qo‘ysinov, V. N. Sattorov, H. S. Yakubova. Mehnat ta‘limidan amaliy mashg‘ulotlarni tashkil etish metodikasi. (Metodik qo‘llanma). T.: Nizomiy nomli TDPU, 2011, 79 b.

Sanaqulov X. R., Xodiyeva D. P. Satbayeva «Mehnat va uni o‘qitish metodikasi». Darslik. T.: TDPU. 2015-yil.

1-4 sinf o‘quv uslubiy tavsiya kitobi. “O‘qituvchi” nashriyoti 2017 yil.

4-SHO‘BA MUAMMOGA, SHAXSGA, LOYIHAGA, TADQIQOT, AMALIYOT VA NATIJAGA ASOSLANGAN ZAMONAVIY O‘QITISHGA DOIR ILMIY-METODIK TAJRIBALAR.

P5BL VOSITASIDA UMUMTA‘LIM MAKTABI O‘QITUVCHILARINI UZLUKSIZ KASBIY RIVOJLANTIRISH

Fayzullayeva Gulchexra Sharipboyevna,

*Samarqand viloyati pedagoglarni yangi metodikalarga o‘rgatish milliy
markazi, Pedagogika, psixologiya va ta‘lim texnologiyalari kafedrasini mudiri,
dotsent (PhD).*

Annotatsiya. Ushbu maqolada umumta‘lim maktabi o‘qituvchilarini uzluksiz kasbiy rivojlantirishda P5BL (Problem-, Project-, Person (People)-, Process-, Product-Based Learning) usulining ahamiyati tahlilga tortilgan. Shuningdek, P5BL usuli o‘qituvchilarning pedagogik mahoratini oshirishi, innovatsion yondashuvlarni amaliyotga tatbiq qilishi va o‘quv jarayonini samaradorligini oshirish uchun samarali tizimlashtiruvchi vosita sifatida namoyon bo‘lishi seminar va mahorat darslari misolida tadqiq qilingan.

Kalit so‘zlar: P5BL, uzluksiz kasbiy rivojlantirish, umumta‘lim maktabi, pedagogik innovatsiyalar, o‘qituvchilar malakasi.

Zamonaviy dunyo ta‘lim tizimida o‘qituvchilarning uzluksiz kasbiy rivojlanishi muhim ahamiyat kasb etmoqda. O‘qituvchilarning malakasini oshirish va zamonaviy pedagogik yondashuvlarni amaliyotga tatbiq etish o‘quv jarayonining samaradorligini ko‘tarishda asosiy rol o‘ynaydi. Bu borada P5BL yondashuvida o‘qitish usulini o‘qituvchilarning uzluksiz kasbiy rivojlanishiga xizmat qiluvchi innovatsion pedagogik yondashuv sifatida e‘tirof etish mumkin. Bu usul orqali o‘qituvchilar nafaqat o‘quvchilarga qiziqarli va samarali darslar tashkil etishni o‘rganadilar, balki o‘zlarining kasbiy malakasini ham oshiradilar. Haqiqiy muammo doirasidagi loyihalar asosida o‘qitish jarayoni o‘qituvchilarga o‘quv materiallarini o‘zlashtirishda interaktiv va amaliy yondashuvlarni qo‘llash imkonini beradi. Bu usul o‘qituvchilarni muammolarini hal etishga, ijodkorlik va innovatsion fikrlashni rivojlantirishga rag‘batlantiradi.

Tadqiqot natijalari P5BL usulining o‘qituvchilar malakasini oshirishdagi o‘rnini ko‘rsatib, ularning kasbiy rivojlanishiga qo‘shgan hissasini ochib beradi. Demak, P5BL xorij ta‘limining ayrim sohalarida ommalashayotgan yondashuv sanaladi va quyidagi besh bosqichda amalga oshiriladi: muammoga asoslangan o‘qitish (problem based learning – PBL), loyihaga asoslangan o‘qitish (project based learning – PBL), shaxsga asoslangan o‘qitish (person (people) based learning – PBL), jarayonga asoslangan o‘qitish (process based learning – PBL), natijaga (mahsulotga) asoslangan o‘qitish (product based learning – PBL) hamda ularning uzviylikidan tashkil topgan yondashuv P5BL abrevaturasini ifodalaydi. Ushbu ishda pedagoglarni yangi metodikalarga o‘rgatish milliy markazlari tomonidan xalq ta‘limi pedagog xodimlariga seminar va mahorat darslarining mavjud holati muammo sifatida qaraldi

hamda ilmiy-metodik tadbirlarni tizimli tashkil etish loyihasi doirasida muammoga, loyihaga shaxsga, jarayonga, natijaga asoslangan o'qitish yondashuvlari bir strukturaga jamlandi.

“K12 Academics” (K12 Akademiklari) xalqaro veb-saytida P5BL yondashuviga 1993-yilda Stenford muhandislik maktabi professori Renate Fruxter tomonidan asos solinganligi ta'kidlangan. Renate Fruxter tomonidan ilk marotaba P5BL laboratoriyasi tashkil qilingan. Unda muhandislik, arxitektura va qurilish fanlari bo'yicha aspirantlarga o'z ko'nikmalarini “fanlararo, hamkorlikda va geografik taqsimlangan holda jamoaviy ish tajribasini” amalga oshirishni taklif qilish tashabbusi sifatida kiritilgan hamda “o'rganish strategiyasi”, deb qayd etilgan. Ushbu yondashuv o'zining natijaviy qiymatga egaligi va ijobiy samaradorligi bilan diqqatga sazovor bo'lgan. Keyinchalik Yevropa, Amerika Qo'shma Shtatlari va Yaponiyaning oltita universitetida tajriba-sinovdan o'tkazilgan, bu taxlitdagi loyihaviy bilimlarni jamlash hamda axborot almashish uchun vositalar to'plami ishlab chiqilgan. Bunda uchta fan yo'nalishida talabalarga (odamlarga) muammoni hal qilish va mijozga yakuniy mahsulotni yetkazib berish ustida ishlaydigan jamoaviy loyiha tayinlangan. Ushbu yondashuvning asosiy e'tibori talabalarning umumiy malakasi va ko'nikmalarini oshirish uchun natijalarni fanlararo integratsiyalashgan holda ishlab chiqishga qaratilgan.

Tadqiqotimizda ushbu yondashuvni o'qituvchilarga metodik yordam ko'rsatish shakliga pedagogik jihatdan moslashtirish orqali undan unumli foydalanish, pedagog xodimlarning o'z-o'zini rivojlantirishi va o'qitishiga yo'naltirish, mustaqil ta'lim olish jarayonlarining uzluksizligini ta'minlash hamda aniq ko'rsatkichlarda ifodalanuvchi natijaga erishish nazarda tutildi. Samarqand viloyati pedagoglarni yangi metodikalarga o'rgatish milliy markazi (keying o'rinlarda – Markaz) tashabbusi bilan amaliyotda tajribada sinab ko'rish maqsadida tizimli seminar va mahorat darslarining ilmiy-metodologik asosi, me'yoriy hujjatlari: konsepsiya, tartib, yetakchi guruh, vazifalar, yo'l xaritasi, o'quv mavzu-reja va dasturlari (besh yo'nalish uchun) muallif tomonidan ishlab chiqildi va joriy qilindi. Quyida tizimli seminar va mahorat darslarini tashkil etishdagi ayrim mulohazalarni qayd etmoqchimiz.

Seminar va mahorat darslarini tizimlashtirishda foydalanilgan asosiy tushunchalar:

tizimli yondashuv – seminar va mahorat darslarini tizimlitashkil etishga asoslangan maxsus ilmiy-amaliy, o'quv-metodik tadbirlari bo'lib, muayyan yo'nalishdagi pedagog xodimning kasbiy rivojlanish muammolarini bir butunlikda shakllantirishga hamda ularni o'rganishning samarali strategiyasini ishlab chiqishga yordam beradi;

seminar – bir loyiha doirasida ilm-fan yangiliklarini berishga yoki amaliyotni o'tkazishga mo'ljallangan tadbir. Tizimli, bir muammo doirasida shakllantirilgan bo'lib, dastur mavzularini yoritishda shaxsiy rivojlanish va akademik tipdagi seminar turlarini o'tkazishmo'ljallangan;

mahorat darslari – o'qituvchining kasbiy ehtiyojlarini qondirishga asoslangan, biri ikkinchisining mazmunini to'ldirib boruvchi, zamonaviy axborot-

kommunikatsiya texnologiyalari, o'qitishning samarali yondashuvlarini, ta'limning interaktiv metodlarini qo'llagan holda akademik guruhlarda belgilangan jadval bo'yicha mahoratli pedagog tomonidan o'tkaziladigan va o'rnatilgan tartibda keng muhokama qilinadigan mashg'ulotlar;

loyihaga asoslangan o'qitish – o'quv jarayonida yuz beruvchi, hayotiy, real muammolar asosida loyihalangan, faol o'rganish orqali chuqur bilimga ega bo'lishi, tizimli tadbirlar davomida muvaffaqiyatga erishish yo'lini loyihalay olishi kafolatlangan, o'zgaruvchan ilmiy-metodik tadbir yondashuvini o'zida aks ettiradi;

muammoga asoslangan o'qitish yondashuvi – kasbiy rivojlanishdagi mavjud, real muammoni tushunish, tegishli resurslarga murojaat qilgan holda yechimini topish orqali guruhda ishlashni rag'batlantirish, ta'lim ishtirokchilarining mustaqil ravishda o'qish (o'zining o'qishini o'zi tashkil qilishi) ko'nikmalarini (metakompetensiyalarini) shakllantirish;

shaxsga asoslangan o'qitish – o'qitish markazida ta'lim ishtirokchisi bo'lib, kelib chiqishi va iste'dodidan qat'i nazar eng yaxshi bo'lish imkoniyatining mavjudligini beruvchi, shuningdek, shaxsda shakllantirish lozim bo'lgan bir sifatni muammoga asoslangan o'qitish yondashuvida tarbiyalash va natijaga borish qadamlari loyihalangan jarayonda o'qitish amalga oshiriladi;

jarayonga asoslangan o'qitish – ilmiy-metodik tadbirlar davomida ushbu yondashuvni qo'llash belgilangan maqsad hamda vazifalarni bajarishda, muammo yechimiga borishda amalga oshiriladigan chora-tadbirlarning uzluksizligini ta'minlovchi strategiya. Shu bilan birga ilmiy jarayon ko'nikmalarini qo'llash va o'lchash, fanni soddalashtirish orqali egallashni, mazmunlilikni oshiradi, doimiy mas'uliyatni his qilish, kuzatish, tasniflash, tahlil qilish, bashorat qilish qobiliyatlarini rivojlantirishi ta'kidlangan.

natijaga asoslangan o'qitish – ilmiy-metodik tadbirlarda o'qituvchini murabbiy (fasilitator) tomonidan o'quv jarayoniga faol jalb etish uchun muayyan qiymatdagi natijaga erishish (mahsulot ishlab chiqarish) kompetensiyasiga yo'naltirish natijasida amalga oshiriladigan tartib yoki qadamlar sifatida aniqlanadi. Demak, yondashuvda yechilayotgan muammo doirasida jamoaviy ishni tashkil etish nimani kashf qilishi mumkinligi, yetib boradigan manzil yoki egallangan kompetentlik uning natijasi (mahsuloti) sifatida anglashiladi.

Tizimli ilmiy-metodik tadbirlar: tizimlilik; uzluksizlik va uzviylik; variativlik; mustaqil ta'limning ustuvorligi; ta'lim oluvchining hamkorlikdagi faoliyati; ilmiy-metodik kuzatuv; ijobiy-hayotiy (ijtimoiy va kasbiy) tajribani qo'llash; jarayonda o'rganish; yangi bilimlarni egallashda to'siq bo'ladigan eskirgan tajriba va shaxsiy qarashlarni korreksiyalash tamoyili; o'qitishda individual yondashuv; elektivlik; refleksivlik; o'qitish natijalarida ta'lim oluvchi amaliy faoliyatining zaruriyati; anglanganlik va faollik; ta'lim natijalarini faollashtirish (amaliyotga tezkor qo'llash); ta'lim oluvchining rivojlanish tamoyili kabi asosiy tamoyillarga tayangan holda olib borilishi zarur.

Ta'lim siyosatidagi jadal rivojlanish hamda kasbga nisbatan ijobiy munosabat natijasida bugungi kunga kelib, asosan onlayn seminar hamda vebinarlar respublikadagi ta'lim tashkilotlari, MDH davlatlarining ayrim ta'lim tashkilotlari va

ilg'or xorijiy mutaxassislar bilan hamkorlikda tashkil etilmoqda. Shuningdek, umumiy o'rta ta'lim maktablarining pedagog xodimlari kasbiy rivojlanishi uchun bepul kurslar ham olib borilmoqda.

Uzluksiz kasbiy rivojlanish sohasida yuritilayotgan qator islohotlarga qaramasdan, ilmiy-metodik tadbirlarni o'tkazish hamda tashkil etishda quyidagi kamchiliklar mavjud:

- tadbirlar mas'ul kafedralarning ish rejasida aks etadi va yo'nalishlar kesimida alohida dastur deyarli shakllantirilmaydi;

- ilmiy-metodik tadbirlarning mavzulari har bir o'qituvchi tomonidan mustaqil shakllantirilganligi sababli, tizimlilik yetishmaydi, shuningdek, mazmunan turli yo'nalishdagi muammolarga bag'ishlanadi;

- ilmiy-metodik tadbirlar muammoga, shaxsga, loyihaga, jarayonga asoslangan o'qitish yondashuvlarida tashkillashtirilmaganligi bois, bir kontent doirasidagi uzluksizlik, jarayonda o'qish, samaradorlikka yo'naltirish, natijadorlik sezilmaydi;

- kafedralar tomonidan mavzular rejalashtirilganda faqat o'z yo'nalishi, ya'ni fan metodikasi ko'zda tutilganligi oqibatida, kasbiy rivojlanish kompleks qamrab olinmaydi;

- ilmiy-metodik tadbirlarning mavzulari zamon talabi va asosan, markaz professor-o'qituvchilarining kasbiy mahoratidan kelib chiqib, belgilanganligi sababli umumta'lim maktab pedagog xodimlarining kasbiy ehtiyojlariga moslik darajasi noaniq;

- yil davomida ushbu tadbirlarni pedagog xodimlarning kasbiy ehtiyojlari asosida tashkil etishni ta'minlovchi diagnostikada tizimlilik yo'lga qo'yilmagan;

- mavzular yil boshida tasdiqlanadi va moslashuvchanlik xususiyatiga ega bo'lmaydi;

- taqdim etilayotgan mavzularda mazmun uzviyligi va uzluksizligi barqaror emas;

- ba'zan joylarda tashkiliy masalalardagi kamchiliklar Markaz xodimiga noqulaylik tug'dirsa, ko'pgina hollarda ishtirokchilarning tadbirlarga tayyorgarliksiz, aniq maqsadsiz ishtirok etish holatlari davom etmoqda;

- Markaz professor-o'qituvchilari tomonidan o'tkaziladigan ilmiy-metodik tadbirlar har xil tumanlarda bir yoki ikki martadan tashkil etilganligi sababli uning natijadorligini aniqlash va ilmiy-metodik kuzatuvni amalga oshirish, o'qituvchining aniq muammosiga yechim topish imkoniyati pasayadi;

- shuningdek, bu yo'nalishda pedagog xodimlarning mustaqil ta'limini tashkil qilish, ularda kasbiy faoliyatiga doir axborotni izlash, tahlil qilish va amaliyotda samarali qo'llash kompetentligini rivojlantirishga e'tibor yetarli darajada emas;

- pedagog xodimlarning o'z missiyasini anglash, ilmiy-intellektual, madaniy-ma'rifiy dunyoqarashini kengaytirish, islohotlarga daxldorlik tuyg'usini va kuchli motivatsiyani vujudga keltirish zarurati dolzarb bo'lib qolmoqda.

Markaz tomonidan seminar va mahorat darslarini tizimli tashkil qilishning strategik maqsadlarini amalga oshirishda quyidagi ustuvor yo'nalishlar muhim sanaladi:

- ilmiy-metodik tadbirlarni o'tkazishda muammoga, shaxsga, loyihaga, jarayonga, natijaga asoslangan o'qitish yondashuvlarini qo'llash orqali innovatsion tizimni joriy qilish;

- mas'ul tashkilotlar bilan hamkorlikni yangi bosqichga ko'tarish, mas'uliyatni kuchaytirish;

- belgilangan hudud miqyosida to'liq qamrab olish, o'qituvchini kasbiy rivojlantirish borasida ilmiy-metodik tadbirlarning o'rini aniq belgilash va mustahkamlash;

- o'qituvchining kasbiy ehtiyojlarini, ilmiy-tadqiqotga munosabatini, innovatsion kompetentligini o'rganishga qaratilgan diagnostik tizim yaratish;

- o'qituvchining shaxsiy-kasbiy rivojlanishidagi sustkashligini bartaraf etish hamda ongi, tafakkuri, ilmiy-metodik tadbirlarga nisbatan munosabatini o'zgartirish;

- ilmiy-metodik tadbirlarni muammoga asoslangan o'qitish yondashuvida kompleks loyihalash, tashkil etish, mavjud muammolarga yechim topish va natijadorligini aniqlash jarayoniga tizimli yondashishni tajribadan o'tkazish;

- kasbiy ehtiyojlarni o'zida ifodalagan, shuningdek, jarayonda o'zgarish, moslashuvchanlik xususiyatiga ega bo'lgan o'quv dasturlarini yaratish;

- mustaqil ta'lim olish ko'nikmalarini rivojlantirish, kasbiy faoliyatiga doir axborotlarni izlash, tahlil qilish va samarali foydalanish kompetentligini rivojlantirish choralarini ko'rish;

- ilmiy-metodik tadbirlar bo'yicha ishtirokchilar fikrini o'rganish (feedback) amaliyotini yo'lga qo'yish va pedagog xodimlarning takliflari asosida dasturni takomillashtirib borish;

- pedagog xodimlarning individual xususiyatlari va imkoniyatlarini o'rganish asosida ularga individual kasbiy rivojlanish trayektoriyasini yarattirish;

- tizimli tashkil etilgan ilmiy-metodik tadbirlarning samaradorlik ko'rsatkishlarini doimiy aniqlashtirib borish;

- o'quv yili davomida olib borilgan ishlar natijadorligiga ko'ra, Markaz professor-o'qituvchilarini rag'batlantirish.

Xulosa qilib aytganda, Markaz professor-o'qituvchilari orasida muammoga asoslangan o'rganish yondashuvida ishlovchi guruhlar shakllanadi va P5BL yondashuvi bir tizimda tajribada sinab ko'riladi; ilmiy-metodik tadbirlarni tizimli tashkil etish orqali o'qituvchilarga amaliy-metodik yordam ko'rsatish uzluksizligi yanada takomillashtiriladi; tizimlilik, hayotiy muammoga asoslanganlik, shaxsga yo'naltirilganlik, loyihalanganlik, jarayonda takomillashish, ilmiy-metodik kuzatuv asosidagi natijadorlikka yo'naltirish bilan mavjud tarqoqlik, bo'shliqlar bartaraf etiladi; milliy xususiyatlar va sharoit e'tiborga olingan holda, xalqaro ilg'or xorijiy tajribalar tatbiq etiladi; o'quv mazmunining ijtimoiy buyurtma va kasbiy ehtiyojlarga monand bo'lishi hamda zamonaviy talablar darajasida tashkil etilishi natijasida ta'lim sifati ta'minlanadi.

Fodalanilgan adabiyotlar ro'yxati:

1. Ибрагимов А. А. ЎҚИТУВЧИЛАРНИНГ КАСБИЙ БИЛИМЛАРИНИ РИВОЖЛАНТИРИШДА МУАММОГА АСОСЛАНГАН ЎҚИТИШ ЁНДАШУВИНИНГ ИМКОНИАТЛАРИ: Ибрагимов Аъламжон Амриллоевич,

Самарқанд вилояти халқ таълими ходимларини қайта тайёрлаш ва уларнинг малакасини ошириш ҳудудий маркази доценти //Образование и инновационные исследования международный научно-методический журнал. – 2022. – №. 2. – С. 120-125.

2. Fruchter. R. & Lewis S. (2003). Mentoring Models in Support of P5BL in Architecture/Engineering Construction Global Teamwork, *The International Journal of Engineering Education*. 19(5). 663- 671.

3. Ganefri, G. (2013). The Development of Production-Based Learning Approach to Entrepreneurial Spirit for Engineering Students. *Journal Asian Social Science*; Vol. 9, No. 12; 2013. ISSN 1911-2017 E-ISSN 1911-2025.

4. Samuel, K.; Libata, I. & Sabitu, A. (2018). Efficacy of Process-Based Instruction, In Enhancing Secondary School Students' Academic Performance and Science Skills Acquisition, In Identification of Cations, In Faskari, Katsina State-Nigeria. *Issues and Ideas in Education*, 6(1), 87–97.

5. <https://www.k12academics.com/Educational%20Practices/Problem-Based%20Learning/p5bl-approach-people-problem-process-product-project-ba>

LOYIHALASH METODI – SOHADA SAMARADORLIKNI OSHIRISH OMILI

Komil HAYDAROV,
falsafa fanlari doktori, professor
Venera HAYDAROVA,
magistrant

Annotatsiya. Mamlakatimiz uzluksiz ta'lim tizimida amalga oshirilayotgan islohotlar jarayonida o'qitishning eng zamonaviy shakl va uslublarini joriy etish ustuvor vazifa sifatida belgilangan. Ular orasida bugungi kunda loyihalash metodidan foydalanish va uning afzalliklarini targ'ib qilish muhim o'rin tutadi. Ushbu maqolada aynan shular haqida fikr yuritiladi.

Kalit so'zlar: zamonaviy yondashuv, metod, loyihalash metodi, natijaviylik, tahlil, faollik.

Ma'lumki, ta'lim oluvchilarni zamonaviy metodikalar asosida o'qitish amaliyotini joriy qilish uzluksiz ta'lim islohotlari jarayonida ustuvor ahamiyat kasb etmoqda. Ana shunday dolzarb vazifalar qatorida yeng ilg'or, zamonaviy pedagogik texnologiyalar, xususan, ta'limning yangi metodlarini tizimga joriy qilish masalasiga alohida ye'tibor qaratilmoqda . Loyihalash metodi va undan ta'lim samaradorligini oshirish jarayonida foydalanish – ushbu yo'nalishda samara beruvchi zamonaviy ta'lim metodidir.

Loyiha va uni qo'llash, joriy qilish va natijaviyligini ta'minlash – aslida faqat ta'limning yemas, jamiyat hayotining boshqa ko'plab sohalarini rivojlantirish kalitidir, desak to'g'ri bo'ladi. Boshqacha aytganda, loyihalash – Yangi O'zbekistonning poydevorini yaratishda xizmat qiladigan yeng muhim omillardan biridir. Har qanday yangilikning tagzaminida loyiha yotadi. Boshqacha aytganda, har qanday zamonaviy modelni yaratish uchun avval uning loyihasi ishlab chiqiladi,

soʻngra amalga oshiriladi. Taʼlimda ham shunday – zamonaviy oʻqitish tizimining avvalo loyihasi yaratiladi, soʻngra u hayotga joriy yetiladi. Shunday yekan, loyihalashsiz birgina taʼlim rivojini yemas, hatto hayotning oʻzini ham tasavvur qilib boʻlmaydi.

Xoʻsh, “loyiha” degan soʻzning maʼnosi nima?

Loyiha – biror narsa, hodisaning xomaki rejasi, biror narsaning moʻljali. Nazariy maʼnoda olib qarajak, biror yangilikning gʻoyasi. Agar pedagogik faoliyatni loyihalash nuqtai nazaridan olib qaralsa, loyihalash taʼlim sohasiga jalb qilingan yangiliklar, innovasiyalardan oʻqituvchining oʻz faoliyatida foydalanish rejasi, gʻoyasini bildiradi.

Har bir loyiha chuqur oʻylangan holda tuzilishi lozim. Oʻqituvchining innovasion loyihasi loyiha konsepsiyasi, tushuntirish xati, uning maqsadi, vazifalari, taʼlim jarayoniga tatbiq yetishdagi qarama-qarshiliklar, muammolar, farazlar, oʻquv vaziyatining tahlili, tashqi hamda ichki vositalari, innovasiyalarni qoʻllash uchun qanday imkoniyatlar mavjud va qaysilarini yaratish kerakligi, jamiyatning taʼlim oldiga qoʻygan ijtimoiy buyurtmasi, oʻqituvchi faoliyati muvaffaqiyatini taʼminlovchi mezonlar, innovasiyalarning mazmun-mohiyatini ifodalovchi qismlar, jumladan, moddiy-texnikaviy, ilmiy-metodik, iqtisodiy taʼminot, pedagog xodimlar faoliyati boshqaruvi, pedagogik harakatlar va faoliyat istiqbollari bashorat qilish kabilarni oʻz ichiga olishi lozim.

Pedagogika yensiklopediyasining 2-jildida loyihalash metodiga shunday taʼrif berilgan: “Loyihalash metodi – pedagogikaning pragmatik yoʻnalishga asoslangan holda taʼlim jarayonida oʻquvchilarga beriladigan amaliy topshiriqlarni loyihalovchi va ularni oʻquvchilarning bajarishlari jarayonida bilim va koʻnikmalarini namoyon qilishlarini taʼminlovchi taʼlim metodi”.

Maʼlumki, taʼlim nihoyatda murakkab jarayon boʻlib, uning samaradorligi pedagog va oʻquvchi faolliligiga, taʼlim vositalarining mavjudligiga, mazkur jarayonning tashkiliy, ilmiy, metodik mukammalligiga, jamiyatda ilmi kishilarga boʻlgan yehtiyojga va boshqa hali aniqlanmagan omillarga bogʻliq. Jamiyat oʻzining ijtimoiy-siyosiy, iqtisodiy yehtiyojlari asosida taʼlim samaradorligi yuqori boʻlishini talab yetadi.

Loyihalash metodining maqsadi - oʻquvchilarni qiziqtirib oʻqitish va bilimlarni toʻliq oʻzlashtirishga yerishishdan iborat. Taʼlimda berilayotgan bilimlarni oʻquvchilarning aksariyat koʻpchilik qismi puxta oʻzlashtirishi ushbu metod joriy yetilishining asosiy maqsadi hisoblanadi.

Taʼlim texnologiyasi boʻyicha qilinadigan ishlar ikki qismdan iborat: taʼlim loyihasini tayyorlash va loyihani amalga oshirish.

1. Taʼlim loyihasini tayyorlash. Loyiha oʻqituvchi yoki yekspert aʼzolari tuza olish faoliyatining mahsuli boʻlib, qator umumiy xususiyatlarga yega. Loyiha asosida oʻqituvchi va oʻquvchining kelajakda birgalikda amalga oshiradigan faoliyati yotadi.

Taʼlim loyihasi maʼlumot mazmunini davlat standartlari talablari asosida tahlil yetishdan boshlanadi. Tahlil maʼlumot mazmuni yelementlari (bilimlar, koʻnikma va malakalar, ijodiy faoliyat tajribasi, munosabatlar) dasturlarda qanday berilganligi, darsliklarda qanday aks yettirilganligiga qaratiladi. Keyin taʼlim mazmuni

o'rganiladi, u yoki bu mavzuni o'rganishdan ko'zda tutilgan maqsad, ta'limning didaktik maqsadi, o'qituvchi va o'quvchilar maqsadi, maqsadlarni amalga oshirish va hisobga olish varaqalari, beriladigan uy vazifalari miqdori, mavzular bo'yicha o'tkaziladigan test savollari, reyting nazorati bosqichlari, yetalon darajasida o'zlashtirish usuli oldindan belgilab qo'yiladi. Bu ishlarning barchasi ongda ta'lim modelini yaratishga olib keladi.

2. Ta'lim loyihasini amalga oshirish. Ta'lim loyihasi bevosita ta'lim sharoitida amalga oshiriladi. Bu jarayonda quyidagilarga alohida e'tibor qaratiladi:

- o'rganilayotgan mavzu bo'yicha maqsad, vazifalar bilan o'quvchi-talabalarni oldindan tanishtirish, muammo, topshiriqlarni, shuningdek, uy vazifalari, mustaqil bajariladigan ishlarni, ularni bajarish tartibi, paytini ye'lon qilish, mavzuni to'liq o'zlashtirish bo'yicha ko'rsatmalar berish, o'zlashtirish me'yorlarini aytib berish;

- o'quvchi-talabalarni faol, mustaqil faoliyatga rag'batlantirish, ular diqqatini bo'lim yoki mavzu mazmuniga tortish, uni qanday o'rganish zarurligini aytib berish, bilishga qiziqish uyg'otish, o'qish-o'rganishga havas, muammolarni bajarishga yehtiyoj uyg'otish, yemosiyalar, tafakkur hodisalari, bilimlarni o'quv holatlariga tatbiq yetish yo'llari orqali mavzu bo'yicha ma'lumotlar to'plash, to'plangan ma'lumotlar yuzasidan joriy nazoratni tashkil yetish, mavzuni to'liq o'zlashtirishga oid o'zgarish, qo'shimcha, tuzatishlarni belgilash;

- bo'lim yoki mavzu bo'yicha to'plangan bilimlarga ishlov berish.

Loyihalar metodi bilim va malakalarni amaliy qo'llash, tahlil va baholashni nazarda tutuvchi majmualari o'qitish usulini amalga oshiradi. Ta'lim oluvchilar boshqa o'qitish usullaridan foydalanishga qaraganda yuqoriroq darajada rejalashtirishda, tashkillashtirishda, nazoratda, tahlil qilish va vazifani bajarish natijalarini baholashda ishtirok yetadilar.

Xulosa qilib aytganda, loyihalash metodi bilan o'qitish ta'limda kutilgan natijalarga yerishishni ta'minlabgina qolmay, balki ushbu jarayonning o'zi ham g'oyat ahamiyati va jozibadorlik mazmunini oshiradigan g'oyat muhim omildir.

Foydalanilgan adabiyotlar

1. "O'zbekistonning yangi taraqqiyot davrida ta'lim-tarbiya va ilm-fan sohalarini rivojlantirish chora-tadbirlari to'g'risida". O'zbekiston Respublikasi Prezidentining Farmoni. - T.: Qonun hujjatlari ma'lumotlari milliy bazasi. - 2020 yil 7 noyabr. 06/20/6108/1483-son.

2. Pedagogika: yensiklopediya. 2-jild. – T.: "O'zbekiston milliy yensiklopediyasi" Davlat ilmiy nashriyoti, 2015. – 376 b.

3. Haydarov, Komil. "Master–student Relations, Importance of Reading Culture and Creative Environment in the Development of Education." *International Journal on Integrated Education*, vol. 3, no. 5, 2020, pp. 4-7, doi:10.31149/ijie.v3i5.367.

4. Donabaevich, Haydarov K. "The Role of Continuous Education in the Spiritual Development of the Person." *JournalNX*, 2020, pp. 920-922.

5. Donabayevich, Haydarov K. "Development of Pedagogical Skills is an Important Factor in the Formation of the Cognitive Characteristics of the Teacher." JournalNX, 2021, pp. 186-188.

LOYIHAGA ASOSLANGAN ZAMONAVIY O'QITISHGA DOIR ILMIY-METODIK TAJRIBALARDAN FOYDALANISHNING PEDAGOGIK IMKONIYATLARI

Shodiyeva Matluba Jo'rayevna,

*Qashqadaryo viloyati pedagoglarni yangi metodikalarga o'rgatish milliy markazi, Maktabgacha, boshlang'ich va maxsus ta'lim kafedrasi mudiri
Pedagogika fanlari doktori (DSc), dotsent*

Annotatsiya. Mazkur maqolada "Loyiha metodi"ning mazmun mohiyati, turlari, shuningdek, loyiha tarkibini shakllantirishning asosiy yo'nalishlari keltirilgan.

Kalit so'zlar: loyiha, ilmiy-texnik, ijodiy, ishlab chiqarish sohasi, o'quv-tarbiyaviy jarayonlarda o'quv loyihalari, loyiha texnologiyasi, pedagogik loyiha

Loyihalar metodi majmualiy hisoblanib, hozirgi vaqtda o'quv jarayonida qo'llanilayotgan barcha innovatsion pedagogik metodlarni o'zida mujassamlashtiradi.

Loyihalar metodi – o'qituvchi nazoratida yangi mahsulot va xizmatlar yaratish jarayonida o'quvchining intellektual va jismoniy imkoniyatlarini, mustaqillik va ijodiy qobiliyatlarini rivojlantirish yo'li orqali shaxsning o'z qobiliyatlaridan to'liq foydalanishga yo'naltirilgan o'quv jarayonini tashkil etishning amaliy ahamiyat kasb etuvchi, subyektiv va obyektiv yangiliklarga ega moslashuvchan modeli va o'qitish tizimidir. Zamonaviy loyihalar metodining asosiy g'oyasi: «Men nimani bilaman va nimaga qobiliyatim bor, bu menga nima uchun kerak, men ulardan qayerda va qanday foydalanaman?».

Hozirgi kunda loyihalar metodi ta'lim tizimining barcha bo'g'inlarida innovatsion pedagogik texnologiya va o'qitish metodi sifatida, ayniqsa nazariy tadqiqotlar olib boruvchi pedagoglar o'rtasida keng rivojlanmoqda. Lekin loyihalar metodining mazmuni, uning o'quv jarayonida tutgan o'rni va foydalanish samarasi, turli darajadagi o'quv yurtlarida foydalanish imkoniyati to'g'risida turli xil bahs-munozaralar mavjud. Shuningdek, ushbu metodning kelib chiqish tarixi va asoschisi to'g'risida ham turli xil qarashlar yuzaga kelgan. Masalan, Y.S.Bolat va N.Y.Paxomovalar loyihalar metodining asoschisi deb taniqli amerikalik filosof va pedagog Djon Dyu (1859-1952yy.) deb ta'kidlashadi. B.M.Nazarenko bu loyihaning kelib chiqish tarixini V.Kilpatrik, amerikalik pedagoglar Dj.Kneller, K.Gould va S.Xoll esa pedagog R.Stimson nomi bilan bog'laydi.

Loyihalar metodining kelib chiqishidan rivojlanish davrigacha ushbu loyiha to'g'risida ko'plab aniq va tugallangan fikrlar bildirilgan. Masalan: mehnat o'qitishi (K.V.Vudvord, N.K.Krupskaya, S.T.Shatskiy), kasbiy o'qitish (N.Y.Erganova, G.V.Rogova, F.M.Rabinovich), differensial o'qitish (N.P.Guzik, Y.A.Yunina,

I.E.Uit), shaxsga yo'naltirilgan o'qitish ((I.S.Yakimanskaya), pedagogik hamkorlik (V.F.Shatalova, V.A.Suxomlinskiy, I.P.Volkov, L.S.Vigotskiy.)

Y.S.Bolat loyihalar metodining kelib chiqish va rivojlanish tarixini quyidagi besh bosqichga bo'lib o'rgandi [3]:

1. 1590-1765 yillar. Yevropaning arxitektura maktab (ustaxona)larida loyihalash faoliyatining boshlanishi;

2. 1765-1880 yillar. Tizimli pedagogik faoliyatda loyihadan o'qitish metodi sifatida foydalanish va amerika kontingentida rivojlanishi;

3. 1880-1915 yillar. Loyihalar metodidan ishlab chiqarish jarayonida va umumta'lim maktablarida foydalanish davri;

4. 1915-1965 yillar. Loyihalar metodini qaytadan ko'rib chiqilib Yevropa ta'lim tizimida qo'llanilishi;

5. 1965 yildan hozirgi vaqtga qadar loyihalar metodi bo'yicha yangi ixtirolar va ushbu metodni xalqaro ta'lim tizimida tarqalishining uchinchi davri.

Zamonaviy pedagogikada loyihalar metodiga turlicha izohlar va tushuntirishlar berilgan. Jumladan, Y.S.Bolat, V.N.Sternberg, G.M.Godjaspirova, N.Y.Paxomova, M.L.Serdyuklar o'z ilmiy ishlarida loyihalar metodining didaktik qirralarini ochib, o'z ta'riflarini berishgan.

Y.S.Bolat loyihalar metodini «aniq u yoki bu namuna bo'yicha tayyorlangan, amaliy natijalari ilmiy-nazariy aniqlangan, tugallanishi to'liq real, muammoning (texnologiyaning) butun tafsilotlarini ishlab chiqish orqali didaktik maqsadga erishish usuli», deb ta'riflaydi.

V.N.Sternberg o'z ilmiy izlanishlari natijasida loyihalar metodi atamasining zamonaviy ta'rifini «berilgan topshiriq va mavzu bo'yicha o'quvchining ijodiy ishi», deb ta'riflaydi.

Hozirgi kunda loyihalar metodini rivojlantirish va amaliyotda o'quv jarayoniga tadbiiq etish, uni zamonaviy o'qitish tizimi talablariga javob beruvchi pedagogik texnologiya sifatida qarash ustida ko'plab ilmiy izlanish ishlari olib borilmoqda.

Loyihalar metodi bo'yicha mavjud adabiyotlar va ilmiy ishlar tahlili shuni ko'rsatadiki, bu metod alohida mustaqil metod sifatida yoki barcha ijodiy metodlarni o'z ichiga olgan pedagogik texnologiya sifatida ham tadbiiq etilishi mumkin. Mavjud pedagogik va metodik adabiyotlarda ushbu pedagogik texnologiya bo'yicha quyidagi turli atamalarni uchratish mumkin: loyihalar metodi, loyihalash metodi, loyiha texnologiyasi va b. Lekin deyarli ko'plab manbalarda «loyihalar metodi» atamasi ishlatilgan va shu sababli «pedagogik loyiha» umuman pedagogika sohasidagi loyihalarni o'z ichiga oladi.

Yuqoridagi tahlillar asosida quyidagicha xulosa qilish mumkin: loyihalar metodini didaktik nuqtai nazardan qisqa ma'noda alohida metod deb emas, balki keng ma'noda o'z ichiga ko'plab metodlarni olgan pedagogik loyihalar texnologiyasi deb qarash lozim. (Y.S.Bolat, M.Y.Buxarkin, M.V.Moiseyeva, A.Y.Petrov, N.Y.Paxomova, S.A.Krasnoselskiy, L.B.Pereverzev, I.D.Chechel, I.S.Sergeyev va b.).

Loyiha so'zining mohiyatini hisobga olib loyihalar texnologiyasi to'g'risida fikr yuritganimizda, biz uni o'quvchining qandaydir shakl kasb etgan (material, matn,

intellektual va b.) natijaga erishishga yo'naltirilgan o'qish-bilim olish faoliyatini tashkil etish usuli deb qabul qilishimiz mumkin. Zamonaviy ilmiy izlanishlar ko'rsatadiki, loyihalar texnologiyasi ta'lim jarayonida bilim sohasining barcha yo'nalishlarida keng qo'llanilishi mumkin. Undan o'quv mazmunini oshirish, o'quvchining bilim olishga qiziqish va ijodiy qobiliyatlarini rivojlantirish maqsadida deyarli barcha fanlarda foydalansa bo'ladi. Ushbu texnologiyadan foydalangan taniqli pedagoglarning tajribasi ko'rsatishicha, loyihalar texnologiyasi keng pedagogik imkoniyatlarga ega. U dasturiy materialni to'liq o'zlashtirishga, o'z shaxsiy o'quv faoliyatini to'g'ri rejalashtirishga, o'rgani-ladaigan fan bo'yicha amaliy ko'nikma va malakalarni shakllantirishga, shaxsan loyihaviy ko'nikma va malakalarni rivojlantirishga imkoniyat yaratadi va zamonaviy sharoitda o'quvchining shaxsiy sifatlarni rivojlantiradi.

Muammolar va ularning yechimlari natijalarining amaliy tadbir'i loyihalar metodini ta'lim tizimida qo'llanilishiga yanada keng yo'l ochadi.

O'quv loyihasidan guruhviy faoliyatda yanada samaraliroq foydalanish mumkin. Loyiha metodining mohiyatini va undan qanday foydalanishni aniq anglash uchun loyiha tushunchasini quyidagi sohalarga ajratish mumkin:

- ilmiy-texnik;
- ijodiy;
- ishlab chiqarish sohasi;
- o'quv-tarbiyaviy jarayonlarda o'quv loyihalari.

Loyihalash – loyihani yaratish jarayoni ya'ni ehtimol qilingan yoki yaratilishi lozim bo'lgan obyekt namunasi, holati.

Bu aniq bir faoliyat bo'yicha nazariy va amaliy bilimlarni egallash jarayoni, usullar majmuidir. Bu belgilangan didaktik maqsadga erishishdagi bilish yo'li, bilish jarayonini tashkil etish jarayoni hisoblanadi.

O'quv loyihasi – bu o'quv loyihasi ustida ishlash, aniq «mahsulot» (loyiha) ko'rinishidagi ko'zlangan maqsadga erishish jarayonidir.

Loyihalar metodidan ta'lim tizimida foydalanish quyidagi vazifalarni mukammal yechishda asosiy rol o'ynaydi:

- o'quvchini mustaqil tanqidiy fikrlashga va ma'lumotlar ustida ishlashga o'rgatadi;
- aniq dalillar va fan qonuniyatlariga asoslanib fikrlash, asoslangan xulosalar qilishga o'rgatadi;
- mustaqil aniq dalillar asosida qarorlar qabul qilishga o'rgatadi;
- turli ijtimoiy rollarni bajarib komandada ishlash qobiliyatini shakllantiradi.

Yuqorida ta'kidlanganidek, loyihalar metodini o'quv mashg'ulotlarida qo'llanilishi o'quvchilardan tahlil qilish, taqqoslash, sintez (hodisalarni o'zaro bog'lab, tekshirish), fikran tadqiqot, oldindan baholash, ma'lumotlarni izlash, uni baholash va shu kabi bir qancha intellektual malakalarga ega bo'lishni talab etadi. Asosiysi o'quvchilar ma'lumotlarning turli manbalaridan foydalanish, jamoa tarkibida ishlash, muammo yechimining turli usullarini birgalikda muhokama qilish, nafaqat o'z fikrini ma'qullash, balki guruhdagi boshqa hamkorlar fikrini ham hurmat bilan tinglash, tahlil qilish va umumiy xulosa chiqarishni ham bilishlari shart.

Loyihalar metodi har qanday murakkab didaktik vazifani birdan yechishga mo'ljallangan universal metod emas. U bir butun didaktik tizim bo'lib, shaxsga yo'naltirilgan ta'limni tashkil etishning bir elementi hisoblanadi.

Loyiha tarkibini shakllantirishning quyidagi asosiy yo'nalishlarini ko'rsatishimiz mumkin:

1. Loyiha mavzusi va turini tanlash, qatnashchilar sonini aniqlash.
2. Belgilangan mavzu doirasida muammo variantlarini o'ylash va belgilash.
3. Guruh bo'yicha vazifalarni taqsimlash, tadqiqot usullarini muhokama qilish, ma'lumotlarni izlash, ijodiy qarorlar qabul qilish.
4. Loyiha ishtirokchilarini o'zlarining shaxsiy yoki guruhviy tadqiqot va ijodiy vazifalari bo'yicha mustaqil ishlashi.
5. Olingan ma'lumotlarni guruhda oraliq muhokamasi (mashg'ulotda, ilmiy tugaraklarda, ARMda guruhviy ishlash davomida va b.).
6. Loyiha himoyasi va tanqidiy muhokama.
7. Yakunlash, tashqi baholash, olingan xulosalar va natija-larning kelajakdagi o'rni belgilash, rivojlanishini oldindan baholash.

Loyihaviy faoliyat bir necha mashg'ulotni egallashi, ayrim hollarda uzoq davom etishi va shaxsiy yoki guruhviy shakllarda bo'lishi mumkin. Loyihani ko'rib chiqishda har bir loyiha ishtirokchisiga rol taqsimlanadi va ular o'zlariga berilgan vazifani bajarishadi. Aynan muammoning ushbu qismini u to'liq biladi, loyihaning boshqa jihatlarini natija guruhda muxokama qilinganda biladi. Shu sababli loyiha faoliyati butun bilish jarayonining strategiyasi deb emas, balki metod sifatida qaraladi. Bu juda sarmehnat faoliyat bo'lib, o'qituvchidan va talabalardan katta kuch va vaqt talab etadi. Talabalar bir vaqtda bitta muammo ustida ishlash imkoniyatiga ega bo'lishlari, muammoga chuqur kirib borishlari, qo'shimcha ma'lumotlar bilan ishlashlari, hamkorlar bilan jarayon muhokamasini bilishlari zarur. Ijtimoiy yoki kasbiy sohadagi bitta loyihaviy faoliyatga oid muammoni emas, balki muammolar majmuini ko'rib chiqish ancha muhim sanaladi. Bunday muammolar bir necha fan birlashmasida (gorizantal) yoki bir fan doirasida vaqt bo'yicha bosqichma-bosqich ko'rib chiqilishi mumkin. Bunday holatda bitta muammo yechimi ikkinchi muammo yechimini ham ketma-ket aniqlanishini talab etadi va bunda bilish integratsiyasi muhim rol o'ynaydi.

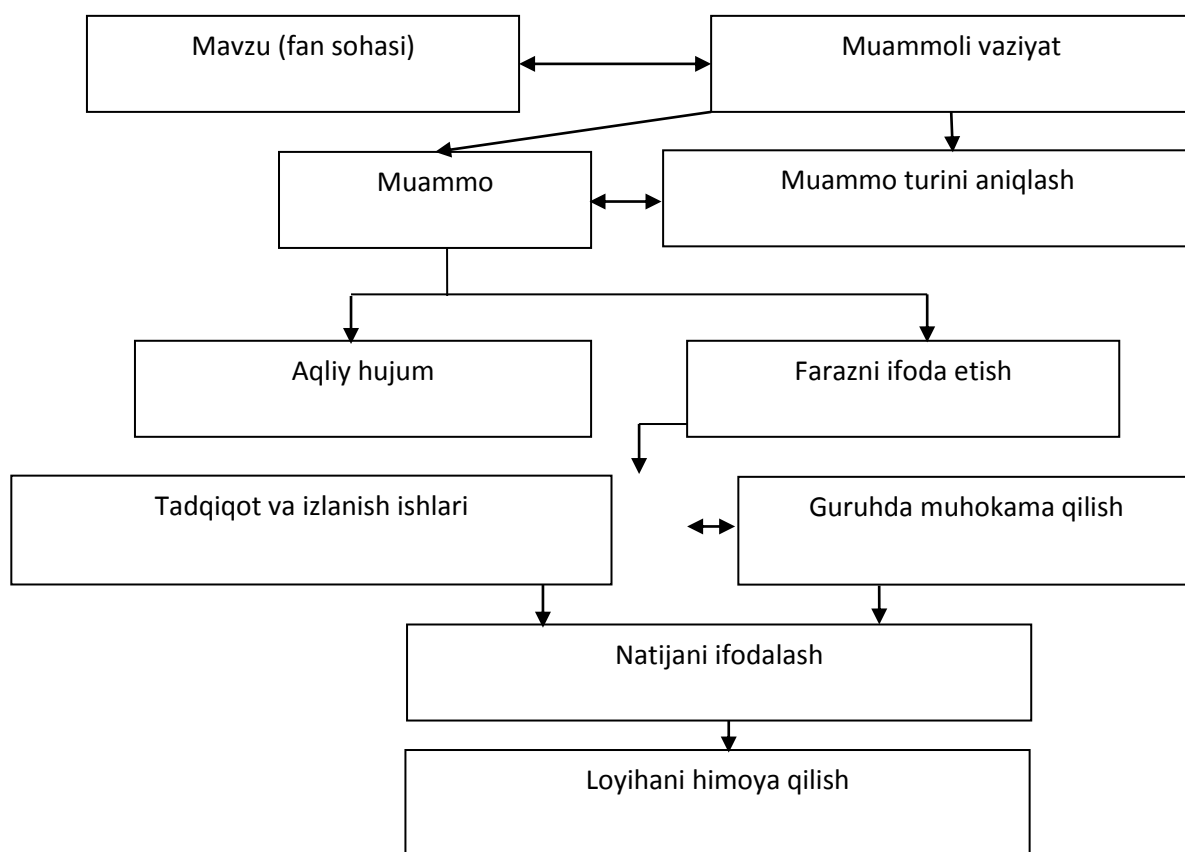

1-rasm. Loyihaviy faoliyatni tashkil etish bosqichlari

Ilmiy manbalar tahlili asosida Loyihalar metodidan foydalanishga qo'yilgan asosiy talablar quyidagicha belgilandi:

1. Muammoning tadqiqot va ijodiy ahamiyatga egaligi, integrarlashgan bilim va muammo yechimida tadqiqot-izlanishni talab etishi.

2. Ehtimol qilingan natijalarni amaliy, nazariy va bilim olishdagi ahamiyati.

3. Talabning mustaqil faoliyati (shaxsiy, juftlikda va guruhda).

4. Loyiha mazmunini tuzish (bosqichma-bosqich natijalar ko'rsatilgan holda).

5. Aniq harakat ketma-ketligi ko'rsatilgan tadqiqot metodlaridan foydalanish:

- muammoni va undan kelib chiqadigan tadqiqot vazifalarini aniqlash;

- muammo yechimi bo'yicha farazlar talqin qilish;

- tadqiqot metodlari muhokamasi (ma'lumot, dalillar tahlili, statistik va tajribaviy metodlar, kuzatish va b.);

- oxirgi natijani bayon etish usullari muhokamasi (taqdimot, rolli o'yinlar, videoklip, ma'ruza va b.);

- olingan ma'lumotlarni yig'ish, tizimlash va tahlil qilish;

- yakunlash, natijalarni qayd etish va taqdimot;

- xulosalar va yangi muammolar talqini.

Loyiha ustida ratsional ishni tashkil etish uchun uning turkumini (tipologiyasini) bilish talab etiladi. Loyihalarni turkumlashda umumdidaktik yondoshuv lozim. Har bir fan sohasida ushbu turkum fan xususiyatlarini hisobga olib aniqlanishi mumkin.

Loyihalarni turkumlashda ularning quyidagi belgilari hisobga olinadi:

Loyihadagi ustun faoliyat (tadqiqot, izlanish, ijodiy, rolli, amaliy):

- tadqiqiy, amaliy-mo'ljalli, rolli o'yinlar, axborot, ijodiy loyihalar.

Fan-mazmuni sohasi.

- monoloyiha (bir bilim sohasi doirasida);
- fanlararo loyiha.

Muloqat usuli, loyihaviy faoliyat jarayonida:

- bevosita muloqot;
- kommunikatsion texnologiya (telekommunikatsion loyiha).

4. Loyiha koordinatsiyasi xarakteri (qattiq, moslanuvchan), yashirin (aniqmas, loyiha qatnashchisini imitatsiyalovchi, masalan, telekommunikatsion loyihalarda):

- aniq koordinatsiyali loyihalar;
- yashirin koordinatsiyali loyihalar (telekommunikatsion loyihalar).

5. Muloqat xarakteri (guruhda, bitta o'quv yurti doirasida, shahar, viloyat, davlat va xalqaro):

- o'quv yurti doirasidagi loyihalar;
- mintaqaviy loyihalar;
- xalqaro loyihalar (telekommunikatsion loyihalar).

6. Loyiha qatnashchilari soni:

- shaxsiy (bir kishi);
- ikki kishi;
- guruhli.

7. Loyiha davomiyligi.

- qisqa muddatli (bir necha mashg'ulotga mo'ljallangan);
- o'rta (bir oydan yarim yilgacha);
- uzoq muddatli (yarim yildan bir yilgacha).

Ta'kidlash joizki loyihalar mashg'ulotlar vaqtida yoki darsdan tashqari ham bajarilishi mumkin. Har qanday holatda ham loyihaning asosiy qismi talabaning mustaqil darsdan tashqari vaqtdagi faoliyati bo'lishi kerak. Bu qo'shimcha ma'lumotlarni izlash, uni tahlil qilish, muhokamaga tayyorlanish, hamkorlar bilan mashg'ulotda bahs-munozaralarga tayyorlanish bilan bog'liqdir.

Yuqorida keltirilgan turkumning birinchi belgisi doirasiga quyidagi loyihalarni kiritish mumkin:

- tadqiqiy loyihalar;
- ijodiy loyihalar;
- rolli-o'yinli loyihalar;
- axborot loyihalari;
- amaliy loyihalar.

Tadqiqot loyihalari. Bunday loyihalar aniq maqsad ko'rsatilgan, ishtirokchilarning barchasi uchun tadqiqot predmeti dolzarbligi ta'minlangan, ijtimoiy ahamiyatli, uslublar, shu jumladan, tajribalar soni, natijalarga ishlov berish usullari belgilangan shakldagi puxta o'ylangan tarkibga ega bo'ladi. Ular tadqiqot mantiqiga to'liq bo'ysunadi va tarkib jihatdan haqiqiy ilmiy-tadqiqot ishlariga deyarli yoki to'liq mos keladi. Ushbu loyihalarda quyidagi bosqichlar bajarilishi talab etiladi:

- tadqiqot uchun tanlangan mavzuning dolzarbligini asoslash;
- tadqiqot muammosini aniqlash;
- qabul qilingan mantiqiy ketma-ketlikka asosan tadqiqot vazifalarini belgilash;

- tadqiqot usullarini aniqlash;
- axborot manbalarini aniqlash;
- belgilangan muammoni yechish gipotezasini ilgari surish, bayon etish;
- gipotezani yechish yo'llarini aniqlash;
- olingan natijalarni muhokama qilish;
- xulosalar tayyorlash;
- tadqiqot natijalarini rasmiylashtirish;
- keyingi tadqiqotlar uchun yangi muammolarni belgilash.

Ijodiy loyihalar. Ma'lumki har qanday loyiha ijodiy yondoshuvni talab etadi. Loyiha tipini aniqlashda dominant, ya'ni eng ustun belgilar hisobga olinishi zarur. Ijodiy loyihalar natijalarni shunga mos holda rasmiylashtirishni ko'zda tutadi. Bunday loyihalar loyiha ishtirokchilarining birgalikdagi faoliyatida batafsil, har bir element tahlili ko'zda tutilgan tarkibni talab etmaydi, asosiy e'tibor oxirgi natijaga beriladi va guruh faoliyat mantiqiga bo'ysunadi. Bunday holda rejali natija va uni taqdimot qilish usuli kelishib olinadi. Shu sababli loyiha natijalarini rasmiylashtirish aniq, puxta o'ylangan tarkibni talab etadi.

Rolli, o'yinli loyihalar. Bunday loyihalarning aniq tarkibi loyiha boshida taxminan belgilanadi va loyiha yakuniga qadar ochiq turadi. Loyihaning mazmuni va xarakteriga mos holda qatnashchilar ma'lum bir rolni olishadi. Bunda loyiha muammosiga mos holda kelib chiqadigan ishchi yoki ijtimoiy munosabatlarni kasb etgan muammoli vaziyatlar bo'lishi mumkin. Bunday loyihalarning natijasi yo loyiha boshida belgilanadi, yoki loyiha davomida shakllanadi. Bunda ijodiylik (talabaning ijodiy qobiliyati) darajada juda yuqori turadi, lekin ustun faoliyat turi rolli-o'yin hisoblanadi. Oddiy rolli-o'yinlardan loyihaviy faoliyat kasb etgan rolli-o'yinlarda, qatnashchilar faqat aniq oldindan belglangan rolni o'ynashmaydi, balki turli manbalardan o'z roli bo'yicha ma'lumotlarni tadqiq qiladi, muammoli vaziyatni va uning ehtimoli yechimlarini ochib berishga intiladi. Bu bilan o'zining nutq va muomula madaniyatini ko'rsatadi hamda boyitadi.

Axborot loyihalari. Bu loyiha keng auditoriyaga mo'ljallangan bo'lib, ikkilamchi matnni yaratish maqsadida dastlab qandaydir obyekt yoki hodisa to'g'risida ma'lumot yig'ish, loyiha ishtirokchilarini ushbu ma'lumot bilan tanishtirish, uni tahlil qilish va umumlashtirish asosida amalga oshiriladi. Bunday loyihalar tadqiqiy loyihalar kabi puxta o'ylangan tarkibga ega bo'lib, loyihaviy faoliyat davomida unga tizimli tuzatishlar kiritish imkonini berishni talab etadi.

Bunday loyihaning tarkibi quyidagicha belgilanishi mumkin:

- loyiha maqsadi;
- dolzarbligi – axborotlar manbai (adabiyotlar, OAV, ma'lumotlar bazasi, shu jumladan elektron, intervyu, anketalash, shu jumladan, chet el hamkorlarni, «Aqliy hujum» tashkil etish va b.);
- ma'lumotlarni qayta ishlash (tahlil, umumlashtirish, oldin ma'lum dalillar bilan solishtirish, xulosani asoslash);
- natija (maqola, referat, ma'ruza, videomateriallar va b.);
- taqdimot (nashr etish, shu jumladan elektron tarmoqda, telekonferensiyada muhokama va b.).

Bunday loyihalar ko‘pincha tadqiqiy loyihalarni to‘ldirib, uning bir qismi, moduli sifatida ham bo‘lishi mumkin.

Axborotlarni izlash va ularni tahlil qilish maqsadidagi tadqiqot tarkibi fanga oid tadqiqotga o‘xshaydi va quyidagi ko‘rinishda bo‘ladi:

- axborotlarni izlash predmeti;
- izlash bosqichlarini belgilash va oraliq natijalarni qayd etish;
- yig‘ilgan dalillarga analitik ishlov berish;
- xulosalash;
- dastlabki yo‘nalishni tuzatish (agar talab etilsa);
- tuzatilgan yo‘nalish bo‘yicha axborotlarni izlash;
- yangi dalillar tahlili;
- umumlashtirish;
- natijalar (loyiha qatnashchilarining barchasini qanoatlantiradigan darajadagi);
- xulosalar, natijalarni rasmiylashtirish (muhokama, tahrirlash, taqdimot, tashqi baholash).

Amaliy loyihalar. Ushbu loyihalarda talaba faoliyatining natijasi loyiha boshidayoq aniq belgilangan bo‘ladi. Loyiha natijasini belgilashda albatta talabaning ijtimoiy manfaatlari va qiziqishlari hisobga olinadi. Bunday loyiha puxta o‘ylangan tarkibdan iborat bo‘lib, unda har bir qatnashchining funksiyasi belgilangan holda barcha qatnashchilar faoliyatining ssenariyasi tuziladi.

Bu yerda loyiha koordinatsiya ishlarini yaxshi tashkil etish muhim hisoblanadi. Unda bosqichma-bosqich muhokama, birgalikda va shaxsiy tahrir qilish asosida olingan natijalar taqdimotini tashkil etish va uni amaliyotga tadbig‘i, loyihani tizimli tashqi baholashni tashkil etish kabilar koordinator rejasiga kiritiladi.

Xulosa shuki, loyihalar uslubi mutaxassislar tayyorlashda va ularda ijtimoiy va kasbiy kompetentlikni shakllantirishda muhim rol o‘ynaydi. Ayniqsa mutaxassisning muammolar bo‘yicha qanday qaror qabul qilishiga bog‘liq bo‘lgan bozor iqtisodiyoti sharoitida bitiruvchida bunday kompetentlikni shakllantirilishi zamonaviy ta‘lim tizimining asosiy vazifalaridan biri hisoblanadi.

Foydalanilgan adabiyotlar ro‘yxati

1. Abdullayev F.R. (2023). O‘quvchilarda XXI asr ko‘nikmalarining shakllanganligini baholash. Педагогик ва психологик тадқиқотлар, 1(1), 10–17. <https://doi.org/10.5281/zenodo.7548737>

2. Usmonov B.SH., Qodirov M.Q., Eltazarov J.D. *Inson kapitalining shakllanishida ta‘lim va ilm-fanning roli (ilmiy-ommabop risola)*. –Samarqand: SamDU, 2015. -83 B.

3. Raximov O.D. *Innovatsion pedagogik texnologiyalar*. Qarshi, TATU qarshi filiali, 2014. -64 b.

4. Shodiyeva M. Didactic Possibilities Of Increasing Educational Motivation In Younger Students // Eurasian Scientific Herald. Volume 29. February 2024. P.45-48.

5. Shodiyeva M. Zamonaviy andragogik amaliyotni tashkil etishning samarali shakl va usullari // Xalq ta‘limi jurnali. 2024. №3. 4-7-b.

MATEMATIKA DARSLARIDA O‘QUVCHILARNI O‘QUV-TADQIQOT USULLARIGA O‘RGATISHNING XUSUSIYATLARI

Ostonov Qurbon,

Sharof Rashidov nomidagi Samarqand davlat universiteti dotsenti,

Xayitmuradov Sherzod Sag‘dullayevich,

Samarqand VPYMO‘MM “Aniq va tabiiy fanlar metodikasi”

kafedrası o‘qituvchisi,

Tilavov Rustam,

Sharof Rashidov nomidagi Samarqand davlat universiteti o‘qituvchisi

Annotatsiya: bu ishda matematika darslarida o‘quvchilarni o‘quv-tadqiqot usullariga o‘rgatish xususiyatlari bayon qilinadi, jumladan, o‘quvchilarning tadqiqot faoliyatini rivojlantirish kontekstida matematika o‘qituvchisi ishining asosiy prinsipi maktab o‘quvchilarini o‘quv materialini bilan faol mustaqil ravishda tanishtirish va olingan natijalarni sinfda jamoaviy muhokama qilish mulohazalari yuritilgan.

Kalit so‘zlar: matematika, tadqiqot usullari, tadqiqot faoliyati, topshiriqlar, sonlar, geometriya, ijodiy ishlar, farazlar.

O‘rta maktab 5-sinf o‘quvchilari bilan ijodiy va tadqiqot faoliyati usullarini o‘rgatishni amalga oshirishni boshlash mumkin. O‘quvchilar matematika fanidan “Natural sonlar” mavzusida o‘z ijodiy ishlari uchun quyidagi mavzularni tanlaydilar: “Son va foiz kundalik hayotimizda”, “Oilaviy byudjetimiz foizlarda”, “Mening sinfim va foizlar.”, “Tub va murakkab sonlar” , “ π soni tarixi”, 6-sinfda esa o‘quvchilar “Interaktiv matematika” elektron darsligidan foydalanib “Koordinatalar tekisligi” mavzusida tadqiqotni bajaradilar. Ushbu qisqa muddatli tadqiqot matematika, informatika va tasviriy san’atni integratsiyalash imkonini beradi, ya’ni qog‘ozda nuqta yasashni o‘rgangan o‘quvchilar elektron vositalar bilan ishlash ko‘nikmalarini egallaydilar, mustaqil ravishda chizmaning eskizini chizadilar va keyin uni kompyuter dasturidan foydalanib tuzadilar. Har bir tadqiqot ma’lum bir mavzu bilan bog‘liq va bir necha darslar davomida ishlab chiqiladi. Biroq, o‘quvchilarni ko‘p sonli tadqiqotlar bilan ortiqcha yuklamalik kerak. 7-sinfda o‘quvchilar geometriya faniga qiziqishni rivojlantirishga qaratilgan qisqa muddatli tadqiqotlarni va butun o‘quv yili uchun mo‘ljallangan “Uchburchak”, “Pifagorning hayoti va faoliyati”, “Diofant tenglamalari”, “Funksional tenglamalar” , “Graflar nazariyasi”, “Matematik isbotlash usullari” kabi mavzularida tadqiqot faoliyatini amalga oshiradilar. Ayrim topshiriqlar o‘quvchilar tomonidan geometriya bo‘yicha ko‘rgazmali qo‘llanma yoki Pifagor hayoti va faoliyati haqida PowerPoint taqdimoti ko‘rinishida bajarildi.

O‘quvchilarning tadqiqot faoliyatini rivojlantirish kontekstida matematika o‘qituvchisi ishining asosiy prinsipi maktab o‘quvchilarini o‘quv materialini bilan faol mustaqil ravishda tanishtirish va olingan natijalarni sinfda jamoaviy muhokama qilishdan iborat bo‘lib, ular ta’riflar, tasdiqlar, teoremlar shaklida taqdim etiladi. Bunda dars o‘zining an’anaviy asoslarini butunlay yo‘qotadi va o‘quvchilar uchun yangi bilimlarni ishlab chiqarish nuqtai nazaridan o‘qituvchi va o‘quvchilar o‘rtasidagi muloqotning yangi shakliga aylanadi. Maktab amaliyoti shuni ko‘rsatadiki, o‘quvchilarning ilmiy-tadqiqot faoliyatini faqat amal-harakatlar orqali

o'zlashtirish mumkin va bu harakat o'qituvchi tomonidan boshqarilishi kerak. Masalan, 8-sinf "Algebra" fanidan "Kvadrat funksiya grafigi" mavzusi bo'yicha $y=ax^2$, $y=ax^2+n$, $y=a(x-n)^2$ ko'rinishdagi funksiyalar, sinfning bir qismiga $y=x^2$, $y=x^2-3$, $y=x^2+5$ funksiyalar, boshqalarga esa $y=x^2$, $y=(x-3)^2$, $y=(x+5)^2$ funksiyalarning grafiklarining o'zaro joylashishini aniqlash topshiriladi. Keyin o'quvchilar nima qilganini ko'rsatadilar. Keyingi bosqichda o'quvchilar har safar yangi parabola qurish shart emas, unikoordinata o'qlardan biri bo'ylab harakatlantirish kifoya, degan farazni ilgari suradilar; ularga bu farazni sinab ko'rish va isbotlash taklif qilinadi.

8-sinfda o'quvchilarda muammoni aniqlash, gipotezalarni qurish, ma'lumot to'plash, asosiy narsani ajratib ko'rsatish, tahlil qilish, umumlashtirish kabi tadqiqot ko'nikmalarini rivojlantirishga yordam berish kerak. Bu yoshdagi o'quvchilar allaqachon tadqiqot harakteridagi tadqiqotlarni amalga oshirishlari mumkin. Vaqt nuqtai nazaridan, bunday tadqiqotlar uzoq muddatli deb hisoblanadi, ish bir necha oy yoki bir yil davom etishi mumkin; Taklif etiladigan mavzulardan ba'zilari "Atrofimizdagi simmetriya", "Modul qatnashgan tenglamalar va tengsizliklar", "Fibonachchi sonlari", "Sehrli kvadratlar", "Mantiqiy masalalar yechish usullari", "Kombinatorika va binomial koeffitsiyentlar" kabilar bo'lishi mumkin.

Tadqiqot faoliyati mahsuloti shaklini tanlash tadqiqot ishtirokchilari uchun muhim tashkiliy vazifadir. Uning yechimi ko'p jihatdan tadqiqot qanchalik qiziqarli bo'lishini, tadqiqotning himoyasi qanchalik taqdimotli va ishonchli bo'lishini va taklif qilingan echimlar tanlangan ijtimoiy ahamiyatga ega muammoni hal qilish uchun zarur bo'ladimi yoki yo'qligini aniqlaydi. Masalan, "Qavariq ko'pburchak yuzalari" nomdagi mavzuni o'rganish jarayonida bajarilgan tadqiqot muayyan muammoni - maktab devorining beton elementlarini kosmetik ta'mirlash harajatlarini hisoblashlarini bajarishga qaratilgan bo'lishi mumkin.

Adabiyotlar ro'yxati:

- 1.Арцев, М.Н. Учебно-исследовательская работа учащихся/ М.Н. Арцев. // Журнал «Завуч», 2005, №5.
- 2.Баранова, Е.В., Зайкин, М.И. Как увлечь школьников исследовательской деятельностью/ Е.В.Баранова, М.И. Зайкин. //Журнал «Математика в школе», 2004, №2.
- 3.Воронько, Т.А. Задачи исследовательского характера/ Т.А. Воронько. // Журнал «Математика в школе», 2004, №8.

LOYIHAGA ASOSLANGAN TA'LIM TEXNOLOGIYASINI МАТЕМАТИКА O'QITISHDA QO'LLASHNING BA'ZI METODIK YONDASHUVLARI

Xayitmuradov Sherzod Sag'dullayevich

*Samarqand VPYMO'MM "Aniq va tabiiy fanlar metodikasi"
kafedrasi o'qituvchisi,*

Ostonov Qurbon

Sharof Rashidov nomidagi Samarqand davlat universiteti dotsenti,

Tilavov Rustam

Sharof Rashidov nomidagi Samarqand davlat universiteti o'qituvchisi;

Annotatsiya: bu ishda loyihaga asoslangan ta'lim texnologiyasini matematika o'qitishda qo'llashning ba'zi metodik yondashuvlari, jumladan, loyiha usuli mustaqil faoliyatga qaratilgan: individual, juftlik, guruh, o'quvchilar ma'lum vaqt davomida bajaradilar. Loyihaning o'quv loyihasini tashkil etish shakli sifatida ko'p qirraliligi shundan iboratki, uni maktabda ham, darsdan tashqari soatlarda ham qo'llash mumkinligi to'g'risida fikr-mulohazalar yuritilgan.

Kalit so'zlar: loyihaga asoslangan ta'lim texnologiyasi, matematika, dars, guruh, bosqich, uchburchak, Myobius chizig'i muntazam ko'pburchaklar.

Loyihaga asoslangan ta'lim texnologiyasi (loyihaga yo'naltirilgan ta'lim) - o'quvchilarning kognitiv ko'nikmalarini rivojlantirish, o'z bilimlarini mustaqil ravishda qurish qobiliyati, axborot makonida harakat qilish qobiliyati, tanqidiy fikrlashni rivojlantirishdir [1].

Loyihani o'quvchilar ma'lum vaqt davomida bajaradilar. Loyihaning o'quv loyihasini tashkil etish shakli sifatida ko'p qirraliligi shundan iboratki, uni maktabda ham, darsdan tashqari soatlarda ham qo'llash mumkin. Loyiha falsafasi esa "maqsadlar va faoliyatlar, natijalar va yutuqlar" falsafasidir: o'quvchilarni nafaqat bilim bilan qurollantirish, balki maqsadni qo'yish va uni amalga oshirish qobiliyatini o'zlashtirish, jamoada ishlashda tajriba orttirish, o'zaro yordam, qobiliyat, do'stlarni tinglash, qaror qabul qilish va unga javob berishga tayyorlik [2].

Loyiha ustida ishlashga sarflangan vaqtga qarab qisqa –o'rta, uzoq muddatli bo'lishi mumkin. O'quvchilarning darsdagi mustaqil faoliyati mahsuli asosiy xulosa, masalalar yechish usullari haqida eslatma, o'rganilayotgan mavzu bo'yicha asosiy vazifalar to'plami va boshqalar bo'lishi mumkin. Loyiha usulidan har qanday mavzuni o'rganishda foydalanish mumkin, albatta, o'qituvchi uchun bunday darsni o'tkazishga tayyorgarligi sezilarli darajada oshadi. O'quvchilarni guruhlarga yoki juftlarga bo'linib, guruhlarda ishlash shunday tashkil etilishini, guruhda yetakchi bo'lmasligini, lekin guruh rahbari borligini va yakunda hamma faol bo'lishi, umumiy ishga hissa qo'shishi lozimligini tushuntirib berish. Har bir guruhga ishlash uchun mavzu beriladi. O'qituvchi rahbarligida mavzuning maqsad va vazifalari bosqichma-bosqich shakllantiriladi, material tanlanadi va dars oxirida o'quvchilar ishni yakunlab, himoyaga tayyorlanadi. Loyihani jamoa rahbari himoya qilishi yoki bir necha kishi ishtirok etishi mumkin. Har bir bosqichda o'quvchilar o'qituvchi rahbarligida yangi bilimlarni asta-sekin o'zlashtirib boradi, ularni o'z faoliyati orqali mustahkamlaydi. Masalan, "Muntazam ko'pburchaklar" mavzusini o'rganayotganda, darsda muntazam ko'pburchaklar turlari bo'yicha loyiha ishlab chiqish bo'yicha ishlarni tashkil qilish mumkin [3].

O'rta muddatli - loyihani tayyorlash bo'yicha birgalikda ish olib boriladigan bir nechta darslar uchun kichik loyihalar - har bir ishtirokchiga o'zining ijodiy individualligini ko'rsatish imkoniyatini berish uchun ajoyib imkoniyat. Masalan, muntazam ko'pyoq modellarni yaratish va Eyler teoremasini tekshirish ($U+Y-Q=2$). Uzoq muddatli - ular asosan sinfdan tashqari mashg'ulotlarda, yakka tartibda yoki guruhlarda bajariladi. Masalan: "Cheva va Manelay teoremlari", "Pedal uchburchaklar", "Qarz va omonatlar – yaxshi yoki yomon" va boshqalar. Har qanday

muammoni hal qilish, loyihalar natijalari aniq bo'lishi kerak, ya'ni nazariy material bo'lsa, muammoning yechimi, agar amaliy bo'lsa, u holda amalga oshirishga tayyor aniq natija bo'lishi lozim. 9-sinf o'quvchilari "Oltin nisbat va uning shahar arxitekturasida qo'llanilishi" loyihasi bilan shug'ullanishlari mumkin. Maqsad: "Oltin kesim, oltin nisbat va ularga bog'liq munosabatlar" mavzusidagi nazariy materialni o'rganish; unda mavzu tarixi, "oltin nisbat" qonunlari asosida qurilgan mashhur binolari va ularning madaniy hayotdagi ahamiyatini ko'rsatishdan iborat. Yuqori sinf sinf o'quvchilariga "Myobius chizig'i va uning xossalari", "Graflar nazariyasi", "Kombinatorik masalalar va ularning tadbirlari", "Fibonachchi va Lukas sonlari", "Modulyar arifmetika", "Moliyaviy matematika hayotda" kabi mavzudagi loyihalari ustida ishlashlari mumkin. Loyiha uchta mustaqillik darajasida amalga oshiriladi: 1-darajada o'quvchilar aniq matematik yoki tarixiy material bo'yicha o'qituvchining bevosita nazorati ostida fan bo'yicha sinfdan tashqari ishlarning bir qismi sifatida loyihani bajaradilar(5-6-sinf); o'quvchilar matematik materialni mustaqil o'rganadilar va unin mavzusi ta'lim faoliyati mavzusiga to'g'ri keladi(7-9-sinflar); o'quvchilar loyiha va tadqiqot ishlarini yuqori mustaqillik darajasida amalga oshiradilar: maqsadlarni belgilash, rejalashtirish, ma'lumotlarni qidirish va qayta ishlash, guruhda muvofiqlashtirish va maslahat berish, faoliyat mahsulotini yaratish va uni taqdim etish(10-11-sinflar).

Shunday qilib, zamonaviy maktabda o'qitishda loyiha faoliyatidan foydalanish tobora dolzarb bo'lib bormoqda. Tadqiqot yoki loyiha yordamida o'qituvchi oldida turgan barcha ta'lim, tarbiya va rivojlanish vazifalarini amalga oshirish mumkin. Bu usullar turli faoliyat turlarini birlashtirishga imkon beradi, o'quv jarayonini yanada qiziqarli, qiziqarli va shuning uchun samaraliroq qiladi; intellektual, hissiy va qadriyat sohalariga faol ta'sir ko'rsatadi.

Adabiyotlar ro'yxati:

1. Гухман Г.А., Трошина М.Г., Шпичко В.Н. Проектно-проблемный подход в формировании творческого мышления./ Г.А.Гухман, М.Г.Трошина, В.Н. Шпичко. //Журнал «Образование в современной школе», 2000, №11-12, с.33-35.

2. Новикова, Т.Н. Проектные технологии на уроках и во внеурочной деятельности/ Т.Н.Новикова. //Журнал «Народное образование», 2000, №7.

3. Сергеев, И.С. Как организовать проектную деятельность учащихся/ И.С.Сергеев. //Москва, «АРКТИ», 2006.

TA'LIM JARAYONIDA TESKARI O'QITISH (FLIPPED LEARNING) TEKNOLOGIYASIDAN FOYDALANISHNING AFZALLIKLARI

Hamidova Laylo Kamildjonovna

SamDU 1-kurs doktoranti

laylohamidova2891@gmail.com

Annotatsiya. Ushbu maqolada elektron ta'limning ahamiyati, elektron ta'lim va an'anaviy ta'lim integratsiyasi bo'lmish aralash ta'lim texnologiyasi va uning modellari, xususan, "Flipped learning" texnologiyasi va uning ta'lim jarayonidagi o'rni va afzalliklari haqida ma'lumotlar keltirilgan.

Kalit soʻzlar: Flipped learning, aralash taʼlim, anʼanaviy taʼlim, elektron taʼlim, blum taksonomiyasi.

Аннотация: В данной статье рассматривается важность электронного обучения, интеграция электронного обучения и традиционного образования, технология смешанного обучения и ее модели, в частности, технология «Перевернутое обучение» и ее роль и преимущества в образовательном процессе.

Ключевые слова: Перевернутое обучение, смешанное образование, традиционное образование, электронное образование, таксономия Блума.

Abstract. In this article, the importance of e-learning, the integration of e-learning and traditional education, blended learning technology and its models, in particular, "Flipped learning" technology and its role and advantages in the educational process information about.

Key words: Flipped learning, mixed education, traditional education, electronic education, Bloom's taxonomy.

Oʻzbekistonning yangi taraqqiyot davrida taʼlim-tarbiya va ilm-fan sohalarini yanada rivojlantirishning asosiy yoʻnalishi sifatida dunyo miqyosidagi bugungi keskin raqobatga bardosh bera oladigan milliy taʼlim tizimini yoʻlga qoʻyish, darslik va oʻquv qoʻllanmalarni zamon talablari asosida takomillashtirish, ularning yangi avlodini yaratish, oʻquv dasturlari va standartlarini optimallashtirish, zamonaviy axborot-kommunikatsiya texnologiyalarini qoʻllagan holda taʼlimni boshqarishni avtomatlashtirish va har tomonlama tahlil qilib borish tizimini yaratish, elektron resurslar va masofaviy taʼlimni yanada rivojlantirish, taʼlim oluvchilar oʻrtasida IT-sohasidagi kasblarni ommalashtirish kabilar belgilab berildi.

Oʻzbekiston Respublikasi Oliy taʼlim tizimini 2030-yilgacha rivojlantirish konsepsiyasining 3-bob 2-qismida taʼlim jarayonini raqamli texnologiyalar asosida individuallashtirish, masofaviy taʼlim xizmatlarini rivojlantirish, vebinar, onlayn, “blended learning”, “flipped classroom” texnologiyalarini amaliyotga keng joriy qilishga keng eʼtibor qaratilgan.

Oʻzbekiston Respublikasi Prezidentining 06.10.2020-yildagi PQ-4851-sonli “Axborot texnologiyalari sohasida taʼlim tizimini yanada takomillashtirish, ilmiy tadqiqotlarni rivojlantirish va ularni IT – industriya bilan integratsiya qilish chora tadbirlari toʻgʻrisida”gi qarorida oliy taʼlim tizimida axborot texnologiyalar sohasini rivojlantirish, fanlarni oʻqitishda taʼlim jarayonini integratsiyalash kabi bir qancha masalalar koʻrib chiqilgan.

Hozirgi kunda eski anʼanaviy uslubdagi darslar yoshlarimiz ehtiyojini qondirmaydi, ular bunday darslarni tinglash vaqtida zerikishadi. Chunki, fikrlash va tafakkur boshqa, aynan biror fan boʻyicha bilimga ega boʻlish boshqa. Fikrlash va tafakkur tabiiy aql mahsuli, bilim olish esa –bu taʼlim muassasasi, pedagog faoliyati mahsuli. Yoshlarimizni fikrlashi va tafakkuri bundan 15-20 yil avvalgi yoshlarga nisbatan ancha baland va tezdir. Agar pedagog yoshlar bilan hamnafas fikrlamasa, zamon yangiliklariga va talablariga yoshlardanda tez boʻlmasa, uning taʼlim–tarbiya sohasidagi faoliyati samarasiz boʻlib qoladi [3].

2011-yilda Clintondale High School da Michigan shtatida katta eksperimental tadqiqotlar o‘tkazildi. Tadqiqotni o‘qituvchi Andy Scheel tashkil etdi. Talabalar bir xil mazmunga ega bo‘lgan materialni oldilar ammo ta’lim jarayonini tashkil etish shakli sezilarli darajada farq qildi, chunki bir gurux talabalar (teskari o‘qitish) “flipped learning” texnologiyasi asosida ishladi. Tajriba 20 hafta davomida amalga oshirildi va an’anaviy texnologiya bo‘yicha talabalarning 13% o‘quv materiallarini qoniqarli darajada o‘zlashtirmagan. “Flipped learning” texnologiyasidagi talabalarning hech biri salbiy natija ko‘rsatmagan. Ularning bilimlarini C+darajasidan kamroq baholagan. Tajriba shuni ko‘rsatdiki ta’lim ta’sirining eng yaxshi omili ko‘p vaqt davom etadigan barcha o‘quv mashg‘ulotlarining yozuvlari emas, balki davomiyligiga 3-6 daqiqadan oshmaydigan kichik video darslardir. “Flipped learning” texnologiyasining muvaffaqiyatlari universitet ta’lim tizimida ham amalga oshirilmoqda. Bunda Turkiyaning xususiy MEF universiteti yetakchi o‘rinni egallaydi. Bu teskari o‘qitish ya’ni “Flipped learning” modelini amalga oshiradigan va ushbu muqobil texnologiya bo‘yicha umumiy tajribani amalga oshiradigan birinchi universitetdir. Xodimlar tomonidan o‘tkazilgan MEF universitetida “Flipped learning” modelini amalga oshirish amaliyotini tahlil qilish shuni ko‘rsatdiki, ushbu metod juda muvaffaqiyatli amalga oshirildi. “Flipped learning” texnologiyasi oliy o‘quv yurtlari talabalarining o‘ziga xos xususiyatlari va ta’lim ehtiyojlariga mos ravishda o‘zgartirildi. Talabalar uchun qulay tarzda ishlab chiqilgan raqamli o‘quv materiallarini o‘rganish bilan bir qatorda, o‘qituvchi bilan auditoriyadan oldindan savollar berish, sharh va tavsiyalar olish imkoniyatiga ega bo‘lishadi. Texnologiyani amalga oshirish natijasida pedagogik va ijtimoiy ta’sir tahlili ostida ta’lim oluvchilar va tadqiqotchi talabalar o‘quv materiallarini chuqur o‘rganadilar, professional mahorat, muloqot ko‘nikmalari, o‘z-o‘zini aks ettirish, o‘z bilim faoliyatini rejalashtirish qobiliyati rivojlanadi[4].

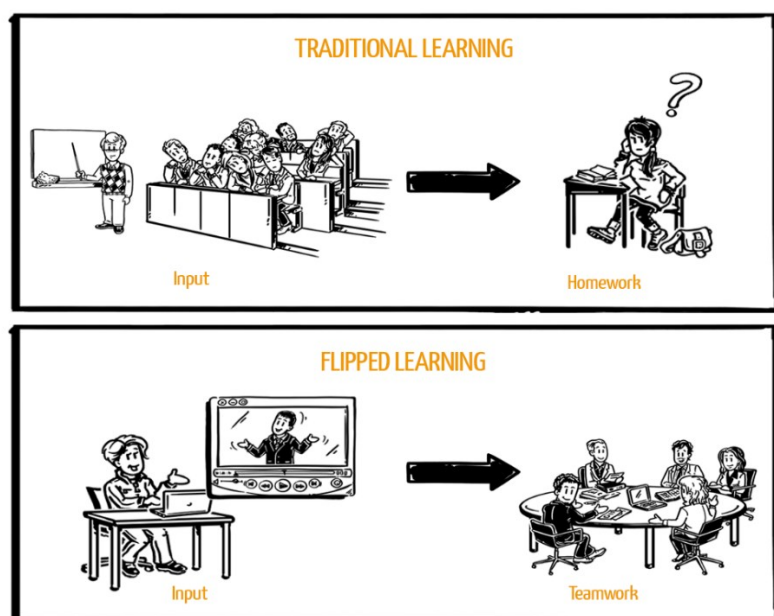

Flipped learning – bu o‘quv jarayonining tashkiliy asoslarini tubdan qayta ko‘rib chiqish g‘oyasini amalga oshirish sifatida qabul qilingan texnologiya. Bu texnologiyaning mohiyati audiovizual didaktik vositalardan foydalanish asosida

sinfdan tashqari asosiy nazariy o‘quv materiallarini mustaqil ravishda o‘zlashtirish va o‘qituvchi rahbarligida sinfdan yangi bilim va ko‘nikmalarni amalda mustahkamlashdan iborat. Texnologiya “teskari sinf”, “aylanma dars”, “o‘g‘irilib o‘rganish” deb ham nomlanadi. O‘qituvchi bu texnologiya bo‘yicha dars berish jarayonida son-sanoqsiz yo‘llarni bosib o‘tadi, chunki o‘quv konspekti va maqsadlarining qaysi xususiyatlari eng foydali ekanligini aniqlaydilar. Bu texnologiya ma‘ruzani darsdan tashqari vaqt ichida o‘tkazish odatda ba‘zi bir elektron vositalar orqali o‘qish va amaliy dastur topshiriqlarini ko‘chirish va o‘quvchilarga kengaytirilgan o‘quv imkoniyatlarini yaratib keng o‘zgaruvchanlikni yaratmoqda. Ma‘ruza formatida slaydlar, audio, prezentatsiya, animatsiya, ekran tasvirlari va boshqa multimediyalar tarkiblarini o‘z ichiga olgan videolavhalar ham o‘rin oladi.

Flipped learning- bu to‘g‘ridan to‘g‘ri ko‘rsatmalar, guruhning o‘quv maydonidan individual o‘quv maydoniga o‘tadigan va natijada guruh maydoni o‘zgaradigan pedagogik yondashuv. O‘qituvchi o‘quvchilar tushunchalarni qo‘llashi va mavzu bo‘yicha ijodiy shug‘ullanishi paytida dinamik, interaktiv boshqaruvchidir. “Aylanma” deb nomlangan bunday kommunikativ yondashuv o‘ziga xos uslubga ega bo‘lib, bunday yondashuvda o‘rgatish ommaviy ravishda qo‘llaniladigan talabaning auditoriyadagi vazifasi uyga ko‘chadi, uyga berilgan topshiriqlar esa auditoriyaga ko‘chadi va shu sababli bu yondashuv “aylanma” deb nom oldi[5].

Bu yondashuv quyidagi pedagogik jarayonlarni qo‘llab quvvatlaydi:

Quyida keltirilgan jadvalda an‘anaviy va aylanma kommunikativ (flipped learning) metodi qiyoslangan.

AN‘ANAVIY TEXNOLOGIYASI	TA‘LIM FLIPPED TEXNOLOGIYASI	LEARNING
Darsni boshlash	Darsga kirishish	yangi mavzuni muhokama qilish orqali
Uyga vazifani tekshirish va baholash	Auditoriyadan tashqarida	o‘rganilgan yangi mavzuni mustahkamlash topshiriqlar orqali
Yangi mavzu bayoni	Yangi mavzuni o‘quvchilar bir-biridan, juft va kichik guruhda taqdimotlar orqali o‘rganishi	
Yangi mavzuni mustahkamlash	O‘qituvchi nazorati qo‘llab	–quvvatlash hamda baholash orqali
Uyga vazifa berish	Keyingi yangi mavzuni topshirish	

Keling, 1958 yilda taklif qilingan Benjamin Bloom taksonomiyasiga murojaat qilaylik. Aynan shu narsa zamonaviy ta‘lim sohasida asosiy va muhim hisoblanadi. Blum taksonomiyasi o‘quv faoliyatining turli sohalarini qamrab oladi: kognitiv (bilish), affektiv (hissiy - qadriyatli), psixomotor (harakat). O‘quvchilarning

kompetentligini oshirishda har bir soha bo'yicha mustaqil ta'lim jarayonidagi holati haqida to'xtalib o'tamiz.

1. *Kognitiv soha.* Bu sohada olingan bilimlarni mustaqil ravishda qayta takrorlash, ularni egallangan ko'nikma va malakalar bilan uyg'unlashtirish natijasida yangi mustaqil faoliyat yuritish va mashq bajarish qonun - qoidalarini o'rganish zaruratiga tegishli o'quv maqsadlari kiritiladi.

2. *Affektiv soha.* Mustaqil ish bajarish jarayonida qiziqish va moyilliklarni shakllantirish, ichki hamda tashqi psixologik ta'sirlar natijasida bilim olish munosabatni shakllantirish, uni mustaqil faoliyat davomida tushunib yetish orqali faoliyat amaliyotiga tatbiq qilish maqsadlari kiritiladi.

3. *Psixomotorli soha.* Bunga mustaqil ish bajarish jarayonidagi psixologik faoliyat, jarayonlarda jismoniy faoliyat natijasida, asab muskullarini markazlashtirish ko'nikmalarini shakllantirish bilan bog'liq maqsadlar kiritiladi[6].

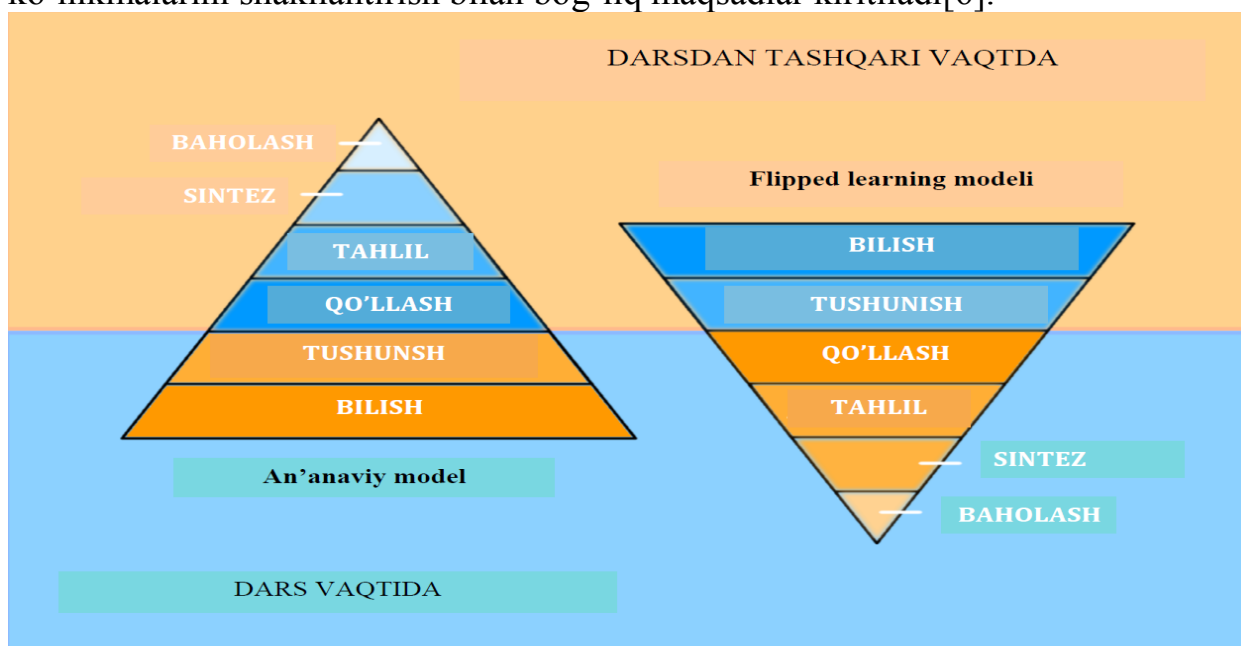

Ta'lim maqsadlariga erishish pastdan yuqori darajaga qarab chiziqli ravishda sodir bo'ladi, shuning uchun yangi mavzuni o'rganishda asosiy e'tibor birinchi 1-3 darajaga qaratiladi. Maslahat, yordam va qo'llab-quvvatlashni talab qiladigan eng qiyin darajalar o'tkazib yuboriladi yoki o'tib ketadi. uy vazifasi rejimiga o'tkazish. Shuning uchun teskari sinf usuli ta'lim maqsadlarini "teskari o'zgartirish" ni nazarda tutadi. Birinchi 2 daraja (qisman 3-daraja) uyda o'rganiladi, keyingi uchta esa o'qituvchi bilan sinfda amalga oshiriladi[7]

Ta'lim jarayonida teskari o'qitish (flipped learning) texnologiyasidan foydalanishning afzalliklari quyidagilarni o'z ichiga oladi:



Shunday qilib, zamonaviy axborot-kommunikatsiya texnologiyalari yordamida aralash ta'limning teskari o'qitish (Flipped learning) modeli asosida tashkil etilgan darslar o'quvchilarning ijodiy qobiliyatlarini o'stirishda, bilim, ko'nikma, malakalarini mustahkamlashda, ularda fanga bo'lgan qiziqishni oshirishda yordam beradi.

Xulosa qilib aytadigan bo'lsak, mazkur ta'lim texnologiyasining o'quv jarayonida qo'llanilishi ta'lim tizimini rivojlantirishning zamonaviy bosqichida mavjud pedagogik tizim funksiyalarini tubdan o'zgartirish, jumladan, o'qituvchi rolini bir shakldan boshqa shaklga o'tkazish, innovatsion va kommunikatsiya texnologiya vositalarini joriy qilish, aralash va masofaviy ta'lim shakllarini keng yoyish, o'quvchining mustaqil o'quv faoliyatini oshirish va uzluksiz ta'limga yo'naltirish, o'quvchining individual psixofiziologik xususiyatlarini hisobga olgan holda ta'lim berish yo'llarini izlab topishga imkon beradi. Ta'lim tizimida Flipped learning texnologiyasidan foydalanish ham iqtisodiy, ham ijtimoiy foyda beradi. Shuning uchun ham bu boradagi nazariy, uslubiy va boshqa jihatlar davr talablari asosida takomillashtirilishi bugungi kunning dolzarb vazifalardan biri ekanligini unutmashimiz kerak.

Foydalanilgan adabiyotlar:

1. O'zbekiston Respublikasi Prezidentining Farmoni, 08.10.2019 yildagi PF-5847-son. <https://lex.uz/>
2. O'zbekiston Respublikasi Prezidentining Qarori, 06.10.2020-yildagi PQ-4851-son. <https://lex.uz/>
3. O.D.Raximov, O.M.Turg'unov, Q.O.Mustafaev, H.J.Ro'ziev- Zamonaviy ta'lim texnologiyalari /Toshkent, "Fan va texnologiya nashriyoti", 2013y., 200bet.
4. Sh.A.Rustamova, M. U. Ubaydilloyeva "Ta'lim jarayonida raqamli texnologiyalarni joriy etish samaradorligi". Volume 4 / CSPU Conference 1 / 2023
5. T.D.Nuriddinovna. Oliy ta'lim tizimida flipped learning texnologiyasidan foydalanish.: JDPI. Tadqiqot olami Tom 3 № 3 (2021)

6. G. H. Qo‘ysinova. O‘quvchilar mustaqil ta‘limini blum taksonomiyasi asosida tashkil etish. Ilmiy-amaliy konferensiya. 23.11.2023. <https://cyberleninka.ru/>
7. М.Н.Корнев -Перевернутое обучение - путь интенсификации современного урока. Текст научной статьи по специальности «Науки об образовании». 2(12)2016 <https://cyberleninka.ru/>
8. www.webofscience.com

BOSHLANG‘ICH MAKTABDA STEAM TEXNOLOGIYALARI

Sadikova Yulduzxon Kamolovna,

O‘zbekiston-Finlandiya pedagogika insituti “Jismoniy madaniyat, sport va maktabgacha ta‘lim” fakulteti. Maktabgacha ta‘lim kafedراسi assistanti

Annotatsiya STEM ta‘limi fanlararo va amaliy yondashuvga, shuningdek, barcha to‘rtta fanning yagona asosga integratsiyalashuviga asoslanadi. Keyin bu qisqartmaga A harfi qo‘shildi, Art - san‘at. Shunday qilib, STEAM taniqli STEM qisqartmasining kengaytmasi bo‘lib, san‘atni o‘z ichiga oladi

Kalit so‘zlar STEAM, Stem, ilmiy-texnik, lego, matematika, o‘qituvchi

Аннотация STEM-образование основано на междисциплинарном и практическом подходе, а также на интеграции всех четырех дисциплин в единую структуру. Потом к этой аббревиатуре добавили букву А, Арт – ст. Таким образом, STEAM — это расширение известной аббревиатуры STEM, включающей в себя искусство

Ключевые слова STEAM, Steam, научно-техническое, lego, математика, учитель

Abstract STEM education is based on an interdisciplinary and practical approach, as well as the integration of all four disciplines into a single structure. Then the letter A was added to this abbreviation, Art – st. Thus, STEAM is an extension of the well-known abbreviation STEM, which includes art

Keywords STEAM, Stem, scientific and technical, lego, mathematics, teacher

Kirish. Zamonaviy dunyoda bilimlarni mustaqil ravishda to‘ldirish, foydali narsalarni olish va hayotdagi o‘z maqsadlari va qadriyatlarini amalga oshirishga qodir bo‘lgan ijodiy shaxs bo‘lish muammosi juda dolzarbdir. Bunga kognitiv va tadqiqot faoliyati orqali erishish mumkin, chunki bolaning yangi taassurotlarga bo‘lgan ehtiyoji uning atrofidagi dunyoni tushunishga qaratilgan tuganmas tadqiqot faoliyatining paydo bo‘lishi va rivojlanishiga asoslanadi.

Boshlang‘ich maktab darslarida intellektual qobiliyatlarni rivojlantirishga urinish samarasiz, chunki yuqori darajadagi kompetentsiyalar nostandart muammolarni hal qilishda mustaqillik va mas‘uliyatni talab qiladi, bu an‘anaviy o‘qitish modelida kam erishiladi. Bu muammoga faqat ta‘lim muhitining tubdan yangi dizayni orqali javob berish mumkin, uning ajralmas qismi rivojlanayotgan subyekt-fazoviy muhitdir.

Ba‘zilar uchun haligacha g‘alati, ammo boshqalar uchun tushunarli bo‘lgan tendentsiya butun mamlakat bo‘ylab katta qadamlar tashlamoqda. Pedagogika

olamidagi bironta ham o'quv konferentsiyasi, biron bir jiddiy voqea ushbu beshta harfsiz "STEAM" ga birlashtirilgan holda o'tkazilmaydi. Xo'sh, STEAM ta'limi nima?

Hammasi AQShda paydo bo'lgan STEM atamasi bilan boshlandi. Agar siz ushbu qisqartmani hal qilsangiz, siz quyidagilarni olasiz: S - fan , T - texnologiya , E - muhandislik , M - matematika: tabiiy fanlar, texnologiya, muhandislik, matematika. Shuning uchun bugungi kunda STEM tizimi asosiy tendentsiyalardan biri sifatida rivojlanmoqda. STEM ta'limi fanlararo va amaliy yondashuvga, shuningdek, barcha to'rtta fanning yagona asosga integratsiyalashuviga asoslanadi. Keyin bu qisqartmaga A harfi qo'shildi, Art - san'at. Shunday qilib, STEAM taniqli STEM qisqartmasining kengaytmasi bo'lib, san'atni o'z ichiga oladi. 11-asrning xitoy matematiklari kabi mutafakkirlar fan va san'atni uyg'unlashtirish zarurligi haqida yozganlar .

Deyarli barcha ixtirochilar va olimlar, shuningdek, musiqachilar, rassomlar, yozuvchilar yoki shoirlar edi: Galiley shoir va adabiyotshunos edi, Eynshteyn skripka chalgan, Morze portret rassomi edi va hokazo. Shunday qilib, ijodkorlik bilan bog'liq fanlar amaliyoti orqali rag'batlantirildi va mustahkamlandi. o'ng yarim miya

Maktabda san'atsiz qilolmaysiz. Bu bolalar ijodiyoti. STEAM ta'limi fanlararo va amaliy yondashuvdan foydalangan holda talabalarni o'qitish g'oyasiga asoslanadi. Beshta fanning har birini alohida o'rganish o'rniga, STEAM ularni yagona ta'lim tizimiga birlashtiradi.

STEM ta'limi ilmiy usullar, texnik ilovalar, matematik modellashtirish va muhandislik dizaynidan foydalanishga imkon beradi. Bu esa talabaning innovatsion tafakkurini, XXI asr malakalarini shakllantirishga olib keladi.

O'qituvchilarning fikriga ko'ra, integratsiya ko'pchilik kasblarda muvaffaqiyat qozonish imkonini beradi. Deyarli barcha mutaxassislar ilg'or texnologiyalar o'rganish motivatsiyasini oshirishini va dizayn va dasturlash sohasidagi asosiy bilimlarni kengaytirishini ta'kidlashadi.

STEM ta'limi - bu bolalarimizning ko'nikmalarini oshirishning yangi bosqichiga chiqish imkonini beruvchi innovatsion metodologiya. Uning yordamida biz iqtisodiy mustaqil va raqobatbardosh davlatga aylanish imkonini beradigan ilg'or kadrlar bazasini shakllantiramiz .

STEM ta'limining afzalliklari: bo'yicha emas, balki mavzu bo'yicha integratsiyalashgan o'rganish .

- ilmiy-texnik bilimlarni hayotda qo'llash.
- tanqidiy fikrlash va muammolarni hal qilish ko'nikmalarini rivojlantirish.
- o'ziga ishonchni shakllantirish.
- Faol muloqot va jamoada ishlash.
- texnik fanlarga qiziqishni rivojlantirish.
- loyihalarga ijodiy va innovatsion yondashuvlar.
- har bir bolaning yoshi va individual xususiyatlarini hisobga olgan holda bolalar faoliyati orqali texnik ijodkorlik uchun motivatsiyani rivojlantirish.
- Dastlabki professional rahbarlik.
- bolalarni hayotning texnologik yangiliklariga tayyorlash.
- STEM, asosiy ta'lim dasturining (BEP) majburiy qismiga qo'shimcha sifatida.

Yuqori texnologik dunyoda yashaydigan har bir bolaning shaxsiy rivojlanishiga erishish uchun nimani o'rganish va o'rgatish kerak. Har bir bola o'zini qaysi yo'nalishga qiziqtirayotganini o'z vaqtida anglab yetishi, shunda u hali maktabda o'qiyotgandayoq unga qiziqadi va shu yo'nalishda rivojlanishda davom etadi. Shu sababli, zamonaviy dunyoda o'qituvchi oldida mas'uliyatli vazifa turibdi: bolalarni sezgi rivojlantirishga o'rgatish. Sabab-ta'sir munosabatlarini o'rnatish, naqshlarni qidiring, ochiq muammolarni hal qiling.

Ma'lumki, bugungi kunda axborot oqimi juda katta va o'yin-kulgi vositalari juda xilma-xil bo'lib, kichkina bola ulkan raqamli dunyoda adashib qolishi mumkin. Shuning uchun o'qituvchi bolalar uchun tushunarli bo'lgan va turli xil kompetensiyalarni rivojlantirishga imkon beradigan tashkiliy vositalarni tanlashi kerak. "Lego 2:0" robot to'plami shunday vositaga aylanishi mumkin. LEGO konstruktori bolalarga, ularning xususiyatlaridan qat'i nazar, bilimlarni muvaffaqiyatli o'zlashtirishga imkon beradi.

Keling, boshlang'ich maktabda turli darslarda STEAM texnologiyalaridan foydalanishning turli misollarini ko'rib chiqaylik. Masalan: Segment nuqtalar bilan chegaralangan chiziqning bir qismidir. Segmentning boshlanishi va oxiri bor (segmentning

boshi va oxiri qizil g'isht bilan ko'rsatilgan). Rey. Boshi bor, lekin oxiri yo'q. U har ikki yo'nalishda ham kengaytirilishi mumkin (o'qituvchi "nuqta" g'ishtlarini biriktiradi, to'g'ri chiziq-bu ikki nuqta orasidagi masofa eng qisqa bo'lgan chiziq bir-biriga yaqin bo'lganlar. Bolalar buni Lego g'ishtlaridan (nuqtalar) to'g'ri chiziq qurish orqali aniq ko'rishadi. Chiziqda yotadigan va yotmaydigan nuqtalarni ko'rsatish uchun siz qo'llanmadan foydalanishingiz mumkin. Doskaga biriktirilgan engil g'ishtlardan foydalanib, siz bir nuqta orqali ko'plab to'g'ri chiziqlar o'tkazish mumkinligini aniq ko'rsatishingiz mumkin, lekin ikkita nuqta orqali faqat bitta to'g'ri chiziq o'tkazish mumkin.

3-sinfda o'quvchilar to'rtburchak va kvadratning maydoni bilan tanishadilar. Kvadrat va to'rtburchakning perimetri va maydonini topish formulalarini o'rganing. 4-sinfda o'quvchilar to'rtburchakning diagonallari bilan tanishadilar. Birinchi LEGO Education robotidan foydalanishning o'ziga xos algoritmi sifatida WeDo undan atrofda dunyo haqidagi darslarda foydalanishga misollar keltiramiz 1. Darsning mavzusi "Afrika hayvonlari". Bolalarga krossvord taklif etiladi, u o'quvchilar Afrikadagi hayvonlar haqida taqdimot qilishlari bilan to'ldiriladi (hayvonlarning nomlari krossvordning kataklarida yoziladi, shundan so'ng o'qituvchi 5-6 o'quvchi yoki juftlikdan iborat jamoalarni taklif qiladi). Afrika qit'asining istalgan hayvonini konstruksiya to'plamining qismlaridan yig'ing.

Ishning keyingi qiziqarli bosqichi adabiy o'qish darslarida robototexnikadan foydalanish bo'lishi mumkin. Mana bir misol. Talabalar K.Chukovskiyning "O'g'irlangan quyosh" asarini o'rganishadi. Ish asosida Lego figuralari quriladi, so'ngra film birgalikda suratga olinadi va montaj qilinadi. Olingan loyiha boshqa sinflardagi o'quvchilarga ko'rsatiladi va shu bilan adabiyot va o'qishga qiziqish uyg'otadi. Hayotimizning o'ziga xos xususiyati - o'zgarishlarning kuchayishi. Biz tug'ilganimizdan butunlay farq qiladigan dunyoda yashayapmiz. Va o'zgarish sur'ati

tezlashishda davom etmoqda. Hozirgi maktab o'quvchilari: hali mavjud bo'lmagan kasblar bo'yicha ishlashlari, hali yaratilmagan texnologiyalardan foydalanishlari va biz faqat taxmin qilishimiz mumkin bo'lgan muammolarni hal qilishlari kerak. Maktab ta'limi ilg'or rivojlanish maqsadlariga mos kelishi kerak.

Integratsiyalashgan ta'lim jarayoni, jumladan, tadqiqot va predmetga asoslangan amaliy faoliyat bolalarga tabiatshunoslik sohasidagi jonsiz obyektlar bilan yaqinroq tanishish imkonini beradi hamda modellarni loyihalash va dasturlash bo'yicha dastlabki ko'nikmalarni egallashga yordam beradi. Bu farzandlarimizning istiqbolli kelajagi uchun yanada yaxshi zamin yaratadi.

STEAM yondashuvi akademik natijalarga qanday ta'sir qiladi?

STEAM yondashuvining asosiy g'oyasi quyidagicha: amaliyot nazariy bilimlar kabi muhimdir. Ya'ni, o'rganish davomida biz nafaqat miyamiz, balki qo'llarimiz bilan ham ishlashimiz kerak. Sinfda o'rganishning o'zi tez o'zgaruvchan dunyoga mos kela olmaydi. STEAM yondashuvining asosiy farqi shundaki, bu yerda bolalar turli fanlarni muvaffaqiyatli o'rganish uchun ham miyalari, ham qo'llaridan foydalanadilar. Ular olgan bilimlar o'z-o'zidan "qazib olinadi"

NEGA BOSHLANGANCHA MAKTABLARDA STEM TA'LIMNI TARMOQLASH KERAK?

-Matematikaga va tabiatshunoslikka qiziqishni faollashtiradi.

-texnologiya, robototexnika, dizayn sohasida bilim olishga yordam beradi.

-Ijodkorlik va muloqot qobiliyatlarini rivojlantirishga yordam beradi.

-Bolaning potentsialini erta aniqlash va kasbiy o'zini o'zi belgilashga yordam beradi.

Ko'pchilik aytishi mumkinki, hamma yangi narsa unutilgan eskidir. Ha, albatta, STEAM ilgari ishlatilgan usullarga o'xshaydi. STEAM ta'lim dasturidagi talabalar fizika va matematikadan tashqari robototexnika va dasturlashni o'rganadilar, o'zlarining robotlarini loyihalashtiradilar va dasturlaydilar. Darslarda 3D printerlar, vizualizatsiya vositalari va boshqa jihozlar kabi maxsus texnologik laboratoriya va o'quv jihozlaridan foydalaniladi. Aytishimiz mumkinki, STEAM ta'lim falsafasi mehnat darslarida bolalarga kasblarni o'rgatishning eski yaxshi yondashuvlariga asoslanadi, faqat o'qitish vositalari va usullari o'zgargan.

STEM integratsiyasi global ta'limning asosiy tendentsiyalaridan biridir. Yosh bolalarda fan va ijtimoiy fanlarga qiziqishni rivojlantirish orqali biz o'rta maktab va oliy ta'limda STEM muvaffaqiyati imkoniyatlarini sezilarli darajada oshiramiz. Fanlararo amaliy yondashuvdan foydalangan holda loyiha va o'quv va tadqiqot faoliyatini amalga oshirish IT texnologiyalari sohasidagi muhim fanlarni o'zlashtirish uchun yanada yaxshi asos yaratish imkonini beradi.

Shunday qilib, kelajak texnologiyada, texnologiyaning kelajagi esa noto'g'ri qarashlardan xoli, rasmiy yondashuvni qabul qilmaydigan va o'z bilimlari bilan talabalarning "ongini puflay oladigan" va ufqlarini cheksiz kengaytira oladigan yangi formatdagi o'qituvchilarda.

Adabiyotlar

1. Barab, S., Skvayr, K. (2004). Dizaynga asoslangan tadqiqotlar: erga ulush qo'yish. O'quv fanlari jurnali, 13(1), 1-14

2. Kollinz, A., Yusuf, D. Va Bielaczyc, K. (2004). Dizayn tadqiqotlari: nazariy va uslubiy masalalar. O'quv fanlari jurnali, 13(1), 15-42.
3. Dede, C. (2004). Agar dizaynga asoslangan tadqiqotlar javob bo'lsa, savol nima? O'quv fanlari jurnali, 13(1), 105-114
4. Dede, C. (2005). Nima uchun dizaynga asoslangan tadqiqotlar ham muhim, ham qiyin. Ta'lim Texnologiyasi, 45 (1), 5-8.
5. Saettler, P. (1990). Amerika ta'lim texnologiyalari evolyutsiyasi. Englevud, CO: cheksiz kutubxonalar
6. Griffin, P., Makgav, B. Va Parvarish, E. (Tahr.). (2012). 21-asr ko'nikmalarini baholash va o'qitish. Dordrecht: Springer.
7. "Ta'lim va mahorat kelajagi 2030". Olingan <http://oecd.org/education/2030project/>
8. "Ishlarning kelajagi". Olingan <http://reports.weforum.org/future-of-jobs-2016>
9. Tel Amiel Va Tomas C. Rivz. (2008). Dizaynga asoslangan tadqiqot va ta'lim texnologiyalari: qayta ko'rib chiqish texnologiyasi va tadqiqot kun tartibi. Ta'lim texnologiyalari va jamiyat jurnali, 11(4), 29-40.
10. Dev, TH., Lim, K. Y. T., Lavonen, J. va boshq. (2019). Ishlab chiqaruvchiga yo'naltirilgan fan va matematika ta'limi: linzalar, Tarozilar va kontekstlar. Xalqaro fan va matematik ta'lim jurnali, 17(1)
11. Choi, J., Li, Y. Va Li, E. (2017). Hisoblash tafakkurini rivojlantirish uchun jumboq asosidagi algoritmi o'rganish. Simsiz Shaxsiy Aloqa, 93 (1), 131-145
12. Griffin, P. E. Va Parvarish, E. (2014). ATC21S usuli. 21-asr ko'nikmalarini baholash va o'qitish, 24
13. Lavonen, J. & Klark-Uilson, A. (2019). Ishlab chiqaruvchiga yo'naltirilgan fan va matematika ta'limi: linzalar, Tarozilar va kontekstlar. Xalqaro fan va matematika ta'limi jurnali, 17 (qo'shimcha 1), 1-11.
14. Ta'lim tizimini rivojlantirishning zamonaviy tendensiyalari: dolzarbligi, muammolari va istiqbollari "Boshlang'ich sinflarda STEAM sinfida mantiqiy fikrlashni rivojlantirish" QarMII-2024yil 26-27- aprel

STEAM YONDASHUV ASOSIDA O'QUVCHILARDA BARQAROR TARAQQIYOT TA'LIMINI SHAKLLANTIRISH

Toyirova Maxmuda Mamatovna,
Chirchiq davlat pedagogika universiteti, tadqiqotchi
E-mail: maxmudatoyirova@gmail.com

Annotatsiya: ushbu maqolada "Barqaror taraqqiyot" masalalari yoritilib, STEM yondashuv asosida o'quvchilarda barqaror taraqqiyot ta'limini shakllantirishning didaktik imkoniyatlari loyiha metodi asosida asoslanilgan.

Kalit so'zlar: barqaror taraqqiyot, barqaror taraqqiyot uchun ta'lim, STEM yondashuvi, loyiha ishi.

Barqaror taraqqiyot – insoniyatning kelajagini belgilab beradigan yagona taraqqiyot yo'li bo'lib, unda iqtisodiy, ijtimoiy va ekologik barqarorlik munosabatlar

nazarda tutiladi. Barqaror taraqqiyotning maqsadlariga erishishda ta'lim berish metodikalari muhim sanaladi.

Barqaror taraqqiyot ta'limi - fanlararo yondoshuv asosida ta'lim olish, tarbiya, o'z-o'zini rivojlantirish va namoyon etish, mustaqil va tanqidiy fikrlash, ma'nan shakllangan, ijtimoiy faol, o'z hatti-harakatlarida axloqiy va ekologik meyorlarga asoslanadigan, qadriyatlariga mos bo'lgan, ekologik bilimga chanqoq, atrof-muhit holati haqida qayg'uradigan va yangi ijtimoiy, iqtisodiy va ekologik muammolarni oldindan ko'ra olish xususiyatlarini shakllatirishga da'vat etadi [3]. Barqaror taraqqiyot uchun ta'lim - bu kelajak avlodlarning o'z ehtiyojlarini qondirish qobiliyatiga putur yetkazmasdan, bugungi kun ehtiyojlariga javob beradigan rivojlanish turlari va usullari haqidagi ta'limdir. O'quvchilarda bu ta'limni shakllantirishda, jumladan tabiiy fanlarni o'qitishda loyiha ishlarini STEAM yondashuvi asosida tashkil etish muhim ahamiyatga ega.

O'zbekiston Respublikasi Prezidentining 2018 yil 5 sentabrdagi "Xalq ta'limi boshqaruv tizimini takomillashtirish bo'yicha qo'shimcha chora tadbirlar to'g'risida" gi PF-5538 -son farmonida xalq ta'limi tizimini isloh qilishning asosiy yo'nalishlari sifatida xalq ta'limi tizimiga ilg'or xorij tajribani, o'quv-tarbiyaviy jarayonga zamonaviy pedagogik texnologiyalarni, shu jumladan ta'lim berishning innovatsion usullarini joriy etish, o'quv va o'quv-metodik adabiyotlarning yangi avlodini yaratish, fundamental va amaliy ilmiy tadqiqotlarni amalga oshirish muhimligi belgilangan [1]. Mazkur farmon ijrosini ta'minlash maqsadida O'zbekiston Respublikasi Prezidentining 2018 yil 5 sentabrdagi "Xalq ta'limi tizimiga boshqaruvning yangi tamoyillarini joriy etish chora-tadbirlari to'g'risida" gi PQ-3931-son qarori bilan tasdiqlangan "2018-2021 yillarda O'zbekiston Respublikasi xalq ta'limi tizimini yanada takomillashtirish bo'yicha chora-tadbirlar dasturi"da umumiy o'rta ta'limning yangi davlat ta'lim standartlari va o'quv dasturlarini takomillashtirish va shu bilan birga STEM ta'limini bosqichma-bosqich amaliyotga joriy etish belgilangan [2].

Mamlakatimizda ilk bor STEM ta'limi umumta'lim maktablarida boshlang'ich sinflarida "Tabiiy fanlar"ning o'qitilishida joriy qilinmoqda. Har qanday yondashuv ta'lim sohasiga tadbiq qilinganda qo'yidagilar nazarga olinishi lozim. Birinchidan, taklif qilinayotgan, masalan, STEM ta'limi modulida o'quvchining yoshi va uning psixologik xususiyatlari inobatga olinishi; ikkinchidan, uning tarkibiy qismida uzviylik ta'minlanishi; uchinchidan, u ta'limiy natijani berishi, ya'ni o'quvchida bilim, ko'nikma, malaka va kompetensiyalarni shakllantirishi nazarda tutadi.

O'quvchilarga STEM ta'limini joriy qilishning psixologik – gigienik talablariga e'tibor qaratgan holda, o'quv jarayoni, xususan loyiha ishlari turli sarguzasht, o'yin, qiziqarli tajribalar bilan bog'liq tashkil etilishi muhim sanaladi. STEM ta'limining ijobiy tomonlari – bu bolalarda tahliliy fikrlashni va tabiiy fanlarga qiziqishni rivojlantiradi, bolalarni nafaqat individual, balki jamoa bilan ishlashga o'rgatadi. Yangi avlodni STEM dasturi asosida o'qitish ularda intellektni rivojlantirishga, topqirlik orqali aniq masalalarni yechishni o'rganishda o'quvchilar ko'proq savol berishlari va ularning yechimlarini topishga qaratilgan [4].

STEM ta'limi Rossiyada 7 yoshdan 14 yoshgacha bo'lgan bolalar tabiiy fanlar to'garaklarida qiziqarli o'yinlar tashkil etish orqali amalga oshiriladi. O'quvchilarga loyiha ishlari tavsiya qilinadi va ular o'z qo'llari bilan turli xil qurilmalarni yasashadi. Bizda ham shu tarzda tashkil etish imkoniyati mavjud bo'lib, tabiiy fanlardan loyiha ishlarini o'tkazishda qo'llashimiz samarali natija berishi shubhasiz.

O'quv va ilmiy tadqiqot ishlari natijalariga ko'ra, STEM ta'limining asosiy xususiyati shundaki, bunda o'quvchilar fanlarni samarali o'rganishda o'z aqli va qo'l mehnatidan foydalanadilar. O'quvchilar darsda kichik tajriba va amaliy ishlarni o'tkazishadi, turli modellar ustida ishlab o'z g'oyalarini amalga oshiradilar va mahsulot yaratishadi. STEM ta'limining yana bir afzalligi shundaki, fanlarni o'qitishdan farqli o'laroq bilimlarni alohida emas, o'zaro mutanosib holda beriladi. O'quvchi o'zida nostandart muammolarni yechish uchun tayyor modellardan hamda izlanish faolligini rivovjlantirib, yangi modellar ustida ishlaydi va bu kelgusida ularning hayotida ijodkorlik qobiliyatini shakllantirishga imkon beradi.

Tabiiy fanlarni o'qitishda "Barqaror rivojlanish ta'limi maqsadlari"ga e'tibor qaratilishi o'quvchida ekologik muammolarning mohiyatini anglab yetishga, tabiatdan oqilona foydalanish yo'llari, sog'lom turmush tarziga amal qilish tamoyillari hamda kundalik hayotda o'zlashtirilgan bilimlardan foydalanish ko'nikmalarini shakllantirishga muhim ahamiyat kasb etadi.

O'quvchilarni loyiha ishlariga jalb qilishda STEM ta'limini joriy etish o'quv jarayonida ijobiy natijalar – bu bolalarda tahliliy fikrlash va tabiiy fanlarga qiziqishni rivajlantiradi hamda bolalar nafaqat individual, balki jamoa bilan ishlashga o'rganishini ta'minlaydi.

Pedagogning ta'lim jarayonida o'quv loyiha yoki o'quv-tadqiqot ishlarini tashkil etish orqali fan asoslarni o'rganishga alohida urg'u berishi hamda o'quv mashg'ulotlarda zamonaviy ta'lim texnologiyalaridan samarali foydalanishi, muammoni qo'yish asosida o'quvchilarni muammoni hal etishga dalillarni qidirishga yo'naltirishi va olingan ma'lumotlarni qayta ishlashi uchun zarur bo'lgan elementlarning kiritilishi o'quvchilarda fanga oid bo'lgan bilimlarni o'zlashtirishga, ko'nikma, malaka va kompetensiyalarning shakllanishiga imkon beradi.

Xulosa qilib aytganda, zamonaviy ta'limda o'quvchilarda shaxsiy intellektual – ijodiy qobiliyatlarni rivajlantirish va barqaror taraqqiyot ta'limini shakllantirishning eng samarali usullaridan biri, ularning o'quv-loyiha hamda o'quv-tadqiqot faoliyat bilan shug'ullanishlarini STEM yondashuvi asosida tashkil etishdan iborat. Shu bois, bu faoliyat ta'lim jarayonining muhim ajralmas qismi hisoblanadi.

Foydalanilgan adabiyotlar:

1. O'zbekiston Respublikasi Prezidentining 2018 yil 5 sentabrdagi «Xalq ta'limini boshqarish tizimini takomillashtirish bo'yicha qo'shimcha chora-tadbirlar to'g'risida»gi PF-5538-son farmoni. Qonun hujjatlari ma'lumotlari milliy bazasi, 06.09.2018 y., 06/18/5538/1840-son, <https://lex.uz/docs/3893445>

2. O'zbekiston Respublikasi Prezidentining 2018 yil 5 sentabrdagi "Xalq ta'limi tizimiga boshqaruvning yangi tamoyillarini joriy etish chora-tadbirlari to'g'risida"gi

PQ-3931 son qarori. Qonun hujjatlari ma'lumotlari milliy bazasi, 06.09.2018y., 07/18/3931/1841-son, <https://lex.uz/docs/3893416>.

3. Xo'janazarov O'. E. va b. Ekologiya va barqaror taraqqiyot ta'limi. "Navro'z". Toshkent 2014. 144 b.

4. Sangirova Z.B. Umumta'lim maktablarida zamonaviy ta'lim muhitini yaratishda o'quv-loyiha ishlarining o'rni // O'zMU xabarlari// – T.: 2021, № 6. – B.181-183.

“ПОЗИТИВНАЯ ПСИХОЛОГИЯ И КОМАНДНАЯ РАБОТА” НА ЗАНЯТИЯХ ПО РУССКОМУ ЯЗЫКУ РАЗВИВАЕМ КРЕАТИВНОСТЬ С ПОМОЩЬЮ ТРЕНИНГА “ФОРМУЛА УСПЕХА”

Ходжиева Гулчехра, Бухарская область,
*Бухарский район 20-я школа Учитель русского языка
высшей категории*
Алиева Маржона,
*Бухарская область Бухарский район 20-я школа
Учитель русского языка II категории*

Аннотация: критические мышления, технологическая революция, формула успеха, постоянный поиск возможностей, пропаганды культуры мира, вклада культуры

Annotation: critical thinking, technological revolution, formula for success, constant search for opportunities, promotion of a culture of peace, contribution of culture

Annotatsiya: tanqidiy fikrlash, texnologik inqilob, muvafaqqiyat formulasi, imkoniyatlar izlash, tinchlik madaniyatini targ'ib qilish, madaniyat hissasi

К 2030 году обеспечить, чтобы все учащиеся приобретали знания и навыки, необходимые для содействия устойчивому развитию, в том числе посредством обучения по вопросам устойчивого развития и устойчивого образа жизни, прав человека, гендерного равенства, пропаганды культуры мира и ненасилия, гражданства мира и осознания ценности культурного разнообразия и вклада культуры в устойчивое развитие.

В 2016 году президент Всемирного экономического форума в Давосе Клаус Шваб объявил, что началась Четвертая технологическая революция. Это значит, что скоро все за нас будут делать роботы, а к 2020 году каждый востребованный сотрудник должен будет уметь:

решать комплексные задачи;

думать критически;

творчески мыслить;

управлять людьми;

работать в команде;

распознавать эмоции других людей и свои собственные, управлять ими;

формировать суждения и принимать решения;

ориентироваться на клиента;
вести переговоры;
быстро переключаться с одной задачи на другую.

Эти умения принято называть **Soft Skills** (гибкие навыки, надпрофессиональные компетенции) в противовес **Hard Skills** — «жестким» профессиональным навыкам. В нашей стране специалисты от образования сократили Давосскую десятку до системы из четырех ключевых навыков, которая получила название «Система 4К»:

Критическое мышление (Critical Thinking);
Креативность (Creativity);
Коммуникация (Communication);
Координация (Coordinating With Others).

Метод 4К — это концепция, согласно которой у ребенка следует развивать четыре навыка: коммуникацию, кооперацию, креативность и критическое мышление. Сейчас на ней основываются образовательные программы, которые внедряют в школы и детские сады.

Подробнее о каждом из них:

Критическое мышление — это умение ориентироваться в потоках информации, видеть причинно-следственные связи, отсеивать ненужное и делать выводы. Чтобы находить решения даже в случае провала, надо понимать причины своих успехов и неудач.

Креативность позволяет оценивать ситуацию с разных сторон, принимать нестандартные решения и чувствовать себя уверенно в меняющихся обстоятельствах. Человек с развитой креативностью становится творцом. Он может генерировать идеи и развивать начинания других людей. Преодоление трудностей превращается для него в увлекательную головоломку.

Коммуникация. Сейчас все находятся на расстоянии телефонного звонка или сообщения практически круглые сутки. Умение договариваться и налаживать контакты, слушать собеседника и доносить свою точку зрения стало жизненно важным навыком.

Координация (сотрудничество) тесно связана с коммуникацией, но относится к профессиональной сфере. Это умение определить общую цель и способы ее достижения, распределять роли и оценивать результат.

“ПОЗИТИВНАЯ ПСИХОЛОГИЯ И КОМАНДНАЯ РАБОТА”

Цель: предоставить участникам тренинга информацию о «секрете успеха» и достижения успеха в личной жизни.

Обязанности:

- Информация об успехе.
- Обеспечить понимание «ключа к успеху».

Мы ищем формулу успеха в работе, отношениях, домашних делах и других сферах жизни. Однако не всегда мы находим ключ, открывающий двери наших желаний. Можно ли найти формулу успеха в жизни?

Как нам быстро достичь цели?

Успех не может быть измерен текущим состоянием человека.

Успех определяется пройденным путем и тем, как преодолеваются препятствия.

Успех определяется реализацией мечты и реализацией главной цели в жизни. Есть много способов исполнить желания. Вы также можете просто сидеть сложа руки и ждать удачи. Но самый быстрый и эффективный способ — это думать мудро и действовать хладнокровно. Надеюсь на удачу.

Изменения всегда вызывают тревогу. Но никто не сможет изменить вашу жизнь, кроме вас самих. Как добиться желаемого? Как воплотить мечты в реальность?

Формула успеха. 10 шагов к успеху «Учитесь, пока другие спят, работайте, пока другие отдыхают, будьте готовы, когда другие расслабляются, и мечтайте, когда другие сдаются» Английский шахматист Уильям Артур Уорд.

Успех не зависит от выполнения одного или двух дел. Успех зависит от внесения всех 10 изменений. Если вы будете следовать некоторым из них и игнорировать остальные, вы никогда не добьетесь успеха.

Успех – это не сами изменения, а их умножение. Помните о математике. Независимо от того, насколько большое число вы умножаете на ноль, результат все равно будет нулевым. Если какая-либо точка в формуле равна нулю, знайте, что успех также равен нулю.

1. Расставьте приоритеты задач

Очень важно правильно расставить приоритеты жизненных задач. Наша энергия, ресурсы и время ограничены. Если мы сможем потратить их на необходимые вещи и правильно распределить, мы сможем достичь своей цели. Если мы тратим свои жизненные возможности на бесполезные и мелкие вещи, мы многое теряем. Если вас не устраивает этот факт жизни, значит, вы неправильно распланировали свои возможности.

Что нужно сделать, чтобы достичь желаемой цели? Как начать каждый день для достижения цели? Какую работу следует выполнять, а чего следует избегать? Сначала выясните, чего вы хотите, а затем сделайте это приоритетом.

2. Разработайте план и стратегию

Без плана мы действуем очень неуверенно и неэффективно. Мы начинаем одно дело, бросаем его, переходим к другому и думаем о третьем. Это как притча Ивана Андреевича Крелова о «лебедь, треске и раке», не правда ли? Спросите себя: каковы мои мечты и цели? Как я представляю свою жизнь через 5, 10 или 15 лет? Исходя из этого, подумайте, что необходимо сделать, и постройте краткосрочные и долгосрочные планы на свою жизнь.

Отразите в плане свои цели на 5–10 лет. Затем составьте план на этот год, этот месяц и следующую неделю. Пусть это будет именно письменно. Вы удивитесь, ведь все выглядит ясно и очевидно. Цели дополняют друг друга. То, что вам нужно делать каждый день, становится намного яснее. Эти маленькие ежедневные действия приводят к столь необходимым большим результатам. Всегда планируйте. Даже на день. Таким образом вы повысите свою

продуктивность и сможете выполнить все запланированные задачи. Это важное правило формулы успеха.

3. Наполните свою жизнь возможностями

Вместо того, чтобы ждать хороших возможностей, наполните свою жизнь возможностями сами. Не ждите чуда, а создайте чудо сами. Не ждите от лотереи крупного выигрыша, ищите клад. Существует тесная связь между действием и удачей. Возможности приходят, когда мы готовы их принять. Эта возможность появляется, когда мы много общаемся с людьми, не сидя дома, когда ходим в новые места и видим больше интересного, когда не боимся рисковать. Вы не сможете увидеть чуда, пока сами не отправитесь в путешествие. Возможности начинаются на следующем повороте дороги.

4. Будьте дисциплинированными

Нам нравятся социальные сети, сериалы, компьютерные игры, алкоголь, бездельничать и бесцельно проводить время. Все это отнимает у нас время и силы. Мы могли бы потратить потраченное время и энергию на что-то гораздо более полезное. Нет времени на работу? Однако вы найдете время для Интернета, социальных сетей и прочей ерунды. Сведите отдых и развлечения к минимуму и сосредоточьтесь на важных делах. Дисциплина и порядок подобны словам военного. Но великие достижения невозможны без дисциплины и организованности. Перестаньте поддаваться внутренней слабости. Каждый раз, когда вы тратите свое время, знайте, что вы предаете свои мечты!

5. Будьте настойчивы. Будут ошибки.

«Некоторые люди даже не осознают, что сдались, когда находятся в одном шаге от успеха».

Американский изобретатель и предприниматель Томас Эдисон.

Не бывает побед без ошибок. Формула успеха – не бояться ошибок. Стандартных ошибок следует избегать, но они случаются. Без ошибок невозможно двигаться вперед. Все ученые, бизнесмены и другие влиятельные люди в свое время совершали ошибки. Путь к успеху лежит через настойчивость и умение учиться на ошибках. Неудача – это не конец. Найдите в себе силы продолжать борьбу. Игра не окончена, пока вы не сдадитесь. Если ты сдашься, знай, что будешь как пешка на шахматной доске, в 2 шагах от главной цели.

6. Научитесь концентрироваться

Сосредоточьтесь на 100 процентов на поставленной задаче. Не сосредотачивайтесь на отвлекающих факторах. Если ты работаешь, работай. Если вы общаетесь с кем-то, общайтесь. Если вы занимаетесь спортом, занимайтесь им. Если вы читаете, читайте дальше. Когда вы отдыхаете, отдыхайте. Не отвлекайтесь на другие дела. Займитесь этим. Фокус — отличный инструмент для достижения продуктивности и достижения целей.

7. Получите знания и опыт

Мир меняется очень быстро. Если вы не учитесь и не расширяете свой кругозор, нет смысла отставать. Билл Гейтс, Илон Маск, Марк Цукерберг, Уоррен Баффет, Павел Дуров. Они читают в 20-30 раз больше, чем обычные

люди. Поэтому они достигают в тысячу раз более эффективного результата, чем среднестатистический человек. Регулярно знакомьтесь с новой и интересной информацией. Читайте книги, смотрите интересные видео, ищите полезную информацию, стремитесь к всестороннему развитию и станьте мастером своего дела, приобретайте новые знания и набирайтесь опыта. Заставьте свой мозг работать постоянно и активируйте свои знания.

8. Делайте то, что необходимо

Нажмите точку, чтобы получить результат. Не уставайте и не отвлекайтесь. Делая правильные вещи, вы приблизитесь к своей цели. Постоянное действие открывает новые возможности и показывает практическую реализацию мечты. Формула успеха проста: работать, работать, работать. Продолжайте двигаться вперед каждый день.

9. Пересмотрите свою стратегию и планы

Если вы будете в курсе событий, ваши долгосрочные и краткосрочные планы будут выглядеть немного яснее. Анализируйте свои победы и успехи. Ищите относительно эффективные способы передвижения. Будьте гибкими и адаптируемыми. Если что-то не получается, найдите другой подход. Поддерживайте инновации, не упускайте возможности, смотрите в будущее, общайтесь с людьми, эффективно используйте свои возможности. Продолжайте учиться в своей области. Откажитесь от всего, что создает и привлекает ваше внимание. Проанализируйте реальность и сформулируйте подход. Многие крупные компании «сломались», когда потеряли гибкость и стали громоздкими. Продолжайте двигаться к своей цели и постоянно обращайтесь к компасу, чтобы найти дорогу, чтобы не заблудиться.

10. «Залог успеха – желание. И это все время горит внутри меня». Американский актер и режиссер Аль Пачино.

Счастье – это найти баланс между важными вещами. Уделяйте время работе, работе, развитию, семье, спорту, сну, друзьям, волонтерству. После того, как вы определили важные для вас задачи, установите для них время. Таким образом вы избавитесь от скуки. Желание добиться успеха возрастает. Вы начнете больше наслаждаться жизнью и чувствовать себя счастливее и сильнее.

Формула успеха – это умножение путем внесения следующих изменений. Если один из них равен нулю, успех равен нулю. Нельзя надеяться на успех, развивая только 1-2 из этих качеств.

- определение приоритетов;
- действия, основанные на четком плане;
- постоянный поиск возможностей и выгодной ситуации;
- строгая дисциплина, порядок и распорядок дня;
- настойчивость и не сдаваться после поражения;
- серьезное внимание к задачам;
- независимое обучение. Получение знаний и опыта;
- регулярное движение вперед каждый день;
- уточнение стратегии и анализ ситуации;

- поиск жизненного баланса.

Если вы учтете все аспекты предложенной формулы, у вас обязательно все получится. Любая победа достигается упорным трудом и самоотдачей. И окончательный успех зависит от того, успешно ли вы пройдете все испытания своей мечты на протяжении всей жизни.

Список использованных источников:

1. Дрожено Г.Г. Особенности применения образовательной методики eduScrum (из опыта работы заведующего отделением «Фермерское хозяйство», Профессионально-технический колледж имени Камшат Доненбаевой, Мендыкаринский район, Костанайская область) // Педагогическая наука и практика. 2020. №1 (27). С. 65–68.

2. Жилин Д. М. Навыки XXI века и наука XXI века — противоречие или соответствие? // Естественнонаучное образование: взгляд в будущее. — М.: Издательство Московского университета, 2016. — С. 76–90.

3. Профессиональное образование без границ: навыки и компетенции XXI века: материалы Второй всероссийской межпрофессиональной конференции «Межпрофессиональное взаимодействие в координатах soft skills – основа эффективной системы подготовки молодых профессионалов», 11 ноября 2020 г. – СПб.: ГБПОУ

KASBIY KARYERANI SHAKLLANTIRISH MODELI VA YO‘NALISHLARI

Djalolova Sevara Xolmuradovna,

*SamDU Pedagogika ta’limi fakulteti Fakultetlararo
pedagogika kafedrasi tayanch doktoranti*

Annotatsiya: Ushbu maqolada uzluksiz ta’lim jarayonida bo‘lajak o‘qituvchining kasbiy rivojlanishda muhim bo‘lgan ma’lumotlar keltirilgan, kasbiy rivojlanish modeli va yo‘nalishlari haqida bilib olishingiz mumkin.

Kalit so‘zlar: kasbiy rivojlanish, bo‘lajak o‘qituvchining kasbiy rivojlanish modeli, kasbiy rivojlanish yo‘nalishlari, karyera, ko‘nikma.

Аннотация: В этой статье вы сможете узнать о модели и направлениях профессионального развития.

Ключевые слова: профессиональное развитие, модель профессионального развития будущего учителя, направления профессионального развития, карьера, навыки.

Abstract: In this article, you can learn about the model and directions of professional development.

Key words: professional development, future teacher's professional development model, professional development directions, career, skills.

KIRISH

Bilamizki, hozirgi kunda xalqaro rivojlanish tizimida ta’lim asrimizning barqaror taraqqiyotini ta’minlovchi asosiy omil sifatida e’tirof etilib, Koreya Respublikasida o‘tkazilgan xalqaro ta’lim forumida 2030-yilgacha belgilangan

konsepsiyada “butun hayot davomida sifatli ta’lim olishga imkoniyat yaratish” dolzarbligi qayd etilgan. Bu esa, o‘z navbatida, talabalarda kasbga bo‘lgan ko‘nikmalarini rivojlantirish, innovatsion yondashuv asosida talabalarni kasbiy va amaliy tayyorlashni tashkil etish, mustaqil fikrlash va ijodiy tafakkurni, kreativlikni rivojlantirishga yo‘naltirilgan ta’lim texnologiyalardan foydalanib, bo‘lajak pedagoglarni kasbiy tayyorlash tizimining o‘quv-metodik ta‘minotini yaratish imkoniyatini kengaytirdi.

Dunyo ta’lim tizimini axborotlashtirish sharoitida bo‘lajak kadrlarni kasbiy ko‘nikmalarini rivojlantirishning o‘quv-metodik ta‘minotini xalqaro talablar asosida yangilab borish, talabalar kasbiy ko‘nikmalarini rivojlantirishning psixologik, pedagogik omillarini aniqlashtirish bo‘yicha ilmiytadqiqot ishlari olib borilmoqda. Bu vazifalarni hal qilishda kasbiy ko‘nikmalarni rivojlantirishning metodik resurslarini ishlab chiqish va ularni innovatsion yondashuv asosida takomillashtirish, pedagogik shart-sharoitlar yaratish va o‘qitishning sifat va samaradorligini oshirishda zamonaviy ta’lim texnologiyalarini qo‘llash dolzarb hisoblanadi.

TADQIQOT MATERIALLARI VA METODOLOGIYASI

Yurtimizda amalga oshirilayotgan ta’lim islohotlarining asosiy yo‘nalishlaridan biri – bu har bir yosh avlodni har tomonlama yetuk, bilimli va, albatta, barkamol insonlar qilib tarbiyalash hisoblanadi. Albatta, barkamol inson deyilganda ma’naviy jihatdan yetuk, o‘z Vatanining tarixi, buguni va kelajagi uchun qayg‘uradigan hamda jamiyat taraqqiyotiga o‘z hissasini qo‘shishi ishtiyoqida yonib yashaydigan shaxsni tarbiyalash bugungi kun talabiga hamohangdir. Ushbu tushunchaga tahliliy yondashilsa, uning naqadar serqirra, murakkab va har tomonlama umuminsoniy qadriyatlarga mos kelishini idrok etish mumkin. Aytish mumkinki, barkamol insonning shakllanishi, uning munosib kasbni egallashi, jamiyat taraqqiyoti uchun o‘z hissasini munosib tarzda qo‘shib yashashi va shu tufayli jamiyatda o‘zligini anglashi, namoyon etishi, bir so‘z bilan aytganda, har tomonlama yetuk shaxs sifatida kamol topishi nazarga olinadi. Komillik sari intilish shaxsning kasbiy shakllanishi bilan birgalikda, yaxlit holda kechadigan va deyarli bir umr davom etadigan murakkab jarayondir. Aniqroq aytganda, kasbiy shakllanish deyilganda, insonning o‘z aqliy qobiliyatlari, jismoniy imkoniyatlari, u yoki bu sohaga bo‘lgan layoqatlari, qiziqish va intilishlari, shuningdek, qadriyat va dunyoqarashlariga ko‘ra biron bir kasb sohasiga oid ta’lim olishi, keyinchalik shu sohaga kirishib, moslasha borishi va nihoyat, yillar davomida yetuk va malakali mutuxassis bo‘lib yetishishi tushuniladi.[1, 53-b]

Kasbiy shakllanish jarayonining dastlabki va o‘ta muhim bosqichi bo‘lajak kasbni tanlash, ya’ni aniq bir kasbiy qarorga kelishgacha davrni o‘z ichiga oladi. Ma’lumki, uzluksiz ta’lim tizimida umumiy o‘rta ta’limning bitiruvchi 9-sinf o‘quvchilari o‘rta maktablarni yakunlash arafasida o‘zlarining kelajakdagi orzu-umidlarini amalga oshirish, yoshlik his-tuyg‘ulari va ehtirolarga to‘la hayot pallasidir. Ontogenezda bu davr o‘zining mustaqil hayotga qadam qo‘yayotgan yoshlarning fuqarolik maqomiga ega bo‘lishlari, shaxsiy, ijtimoiy va ma’naviy qarashlari va e’tiqodlari singari o‘ziga xos xususiyatlari bilan izohlanadi. Shunday ekan, ayni shu davrda shaxsning hayot ostonasida o‘z maqsadlarini to‘g‘ri qo‘ya

olishi, kelgusida o'ziga ishonch va dadil qadam bilan yurishida mutasaddi shaxslarning mas'uliyati yanada oshishi zarur. Ma'lumki, motivlar – kishining muayayn maqsad sari intilishida uni harakatga keltiruvchi ichki quvvat manbai hisoblanadi. Motivlar inson faoliyati jarayonida konkret ehtiyoj sifatida namoyon bo'lib, mazkur faoliyatni amalga oshirish tufayli qondiriladi. Inson faoliyati motivlari turlicha ko'rinish va tuzilishga ega, chunonchi, organik, funksional, moddiy, ijtimoiy, ma'naviy va shu kabilardir hamda tanlagan kasbga ijobiy munosabatni shakllantirish hisobiga shaxsda o'quv motivatsiyasini oshirish; Ma'lumki, shaxsning ijtimoiy shartlangan muhim sifatlaridan biri – shaxsning yo'nalganligi, ya'ni motivatsiyasi. Motivatsiya shaxsning barcha xatti-harakatlarini umumiy va yagona maqsad sari yetaklovchi, undovchi, uning barqaror faoliyatini to'la ta'minlovchi shaxs tuzilishidagi muhim psixologik jarayondir. Undagi motivlar, ehtiyoj va qiziqishlar, mayl va xohishlar, ichki stimullar motivatsiyaning yadrosini tashkil etadi.[3, 12- b].

Har bir inson kim bo'lishni va nima qilishini o'zi hal qilishi kerak. E.A.Klimovning fikriga ko'ra kasb tanlash bir lahza, kasbiy faoliyat esa uzoq muddatli kelajak ekanligini ta'kidlaydi. Olim shaxsning kasbiy rivojlanishida mehnat faoliyatining psixologik xususiyatlarini o'rganish muhimligini ta'kidlaydi.

Shuni ta'kidlash kerakki, shaxsning karyerasi modelini qurish kasbiy rivojlanish jarayonini, xususan, kasbiy tanlovni, uni ishlab chiqish va amalga oshirish shartlarini tahlil qilishni talab qiladi. Insonning kasbiy tajribasi va mehnat faoliyati davomidagi faoliyati bilan bog'liq individual ravishda qabul qilingan pozitsiyasi va xatti-harakati muhimi ahamiyatga ega. Zamonaviy shaxsning karyera rivojlanishida muvaffaqiyatga erishish shartlari va jamiyatdagi tegishli mavqeni, qadriyatlarini, motivlar va ehtiyojlarga nisbatan tegishli kasbiy yo'nalishlarni tanlash asosida tanlangan faoliyat sohasida shaxsiy rivojlanish omillarini hisobga olish kerak.

A. Maslou tomonidan taklif qilingan inson ehtiyojlari ierarxiyasini o'rganish kasbiy rivojlanish uchun muhimdir. Shunday qilib, fiziologik ehtiyojlar darajasi ish haqi va insonning asosiy ehtiyojlarini qondirish uchun zarur bo'lgan mablag'larning mavjudligiga mos keladi. Xavfsizlik va himoyaga bo'lgan ehtiyoj ijtimoiy paketga, sug'urtaga, huquq va majburiyatlarni belgilovchi mehnat shartnomasiga, nafaqa

jamg'armasining mavjudligida namoyon bo'ladi. Hurmatga bo'lgan ehtiyoj, birinchi navbatda, ijtimoiy jamoada, odamlarning o'zaro ta'siri va aloqa tizimida bo'lish zarurati asosida ifodalanadi. Kasbiy rivojlanish jarayonida o'z-o'zini hurmat qilish va boshqalar tomonidan tan olinishi zarurati karyera pog'onasida ko'tarilish, hamkasblarning hurmati va rag'batlantirishning mavjudligi bilan mos keladi. O'z-o'zini amalga oshirish zarurati - bu shaxs, kasbiy ishda shaxs bo'lish istagi hisoblanadi.

“Karyera” tushunchasi turli xil ma'nolarga ega: tanlagan kasbida oldinga siljish, yuqori maqomga erishish, o'z qobiliyatini rivojlantirish, kasbiy tajriba orttirish va hokazo. Zamonaviy inson resurslarini boshqarish nazariyasida karyera deganda - ish bilan bog'liq tajribasi va mehnat faoliyati davomida insonning pozitsiyasi va xatti-harakatlaridagi individual ongli o'zgarishlar tushuniladi [1].

Karyera - bu insonning mehnat qilish bilan bog'liq hayoti mobaynidagi ish tajribasi va faoliyatini anglab yetilgan mavqei va xulq-atvoridir.

Kasbiy karyera - bu pedagogning kasbiy faoliyatda muvaffaqiyatga erishish uchun faol harakatlari. Ushbu turdagi karyera kasbiy o‘shish va mahorat bilan chambarchas bog‘liq bo‘lib, maqsadning o‘zi bilan emas, balki shu maqsad sari harakat bilan tavsiflanadi[2]. Muvaffaqiyatli karyera inson nafaqat nimani xohlashini, balki unga nima uchun kerakligini va maqsadga erishgandan so‘ng nima qilishini oldindan bilgan taqdirda paydo bo‘ladi.

Karyera maqsadlari quyidagicha:

1-rasm

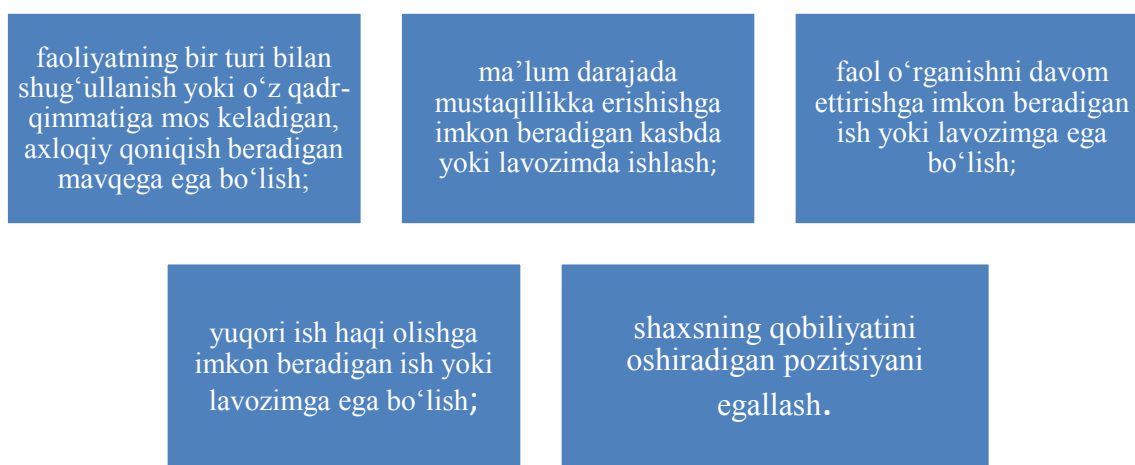

Karyera modellari. Amalda, to‘rtta asosiy modelga asoslangan turli xil karyera variantlari mavjud:

“Tramplin”- Korxonada zinapoyalariga ko‘tarilish ular yuqori va yaxshi maoshli lavozimlarni egallaganlarida sodir bo‘ladi. Ma‘lum bir bosqichda xodim o‘zi uchun eng yuqori lavozimni egallaydi va unda uzoq vaqt qolishga harakat qiladi, keyin “tramplin”dan sakrash - nafaqaga chiqish bosqichiga o‘tadi. Bu karyera aynan bir lavozimda 20- 25 yil davomida ishlagan rahbarlar uchun odatiy hisoblanadi. Boshqa tomondan, ushbu model bir qator sabablarga ko‘ra - shaxsiy manfaatlar, kam ish yuki, yaxshi jamoa, karyeraga erishishni o‘z oldiga maqsad qilmagan mutaxassislar va xodimlar uchun xos bo‘lib, u egallab turgan lavozimidan qoniqadi va nafaqaga chiqqunga qadar shu erda qolishga tayyor hisoblanadi.

“Zinapoyalar”. Ishga qabul qilish zinapoyalarining har bir pog‘onasi xodimning ma‘lum bir (5 yildan ortiq bo‘lmagan) vaqtni egallagan aniq pozitsiyasini anglatadi. Ushbu muddat yangi lavozimga kinsh va to‘liq fidoyilik bilan ishlash uchun yetarli hisoblanadi. Malaka, ijodkorlik va ishlab chiqarish tajribasining o‘shishi bilan menejer yoki mutaxassis karyera pog‘onasini ko‘taradi. Xodim har bir yangi lavozimni kasbiy rivojlanishdan so‘ng egallaydi. U eng yuqori darajaga maksimal salohiyat davrida erishadi va shundan so‘ng unchalik intensive bo‘lmagan ishlarni bajarish bilan karyera zinapoyasiga muntazam ravishda tushishni boshlaydi.

“ilon”- Bu qisqa vaqt ichida xodimni gorizontol ravishda bir lavozimdan ikkinchisiga o‘tkazishni va undan yuqori darajadagi yuqori lavozimni egallashni nazarda tutadi. Ushbu modelning asosiy ustunligi - bu faoliyat va boshqaruvning barcha funksiyalarini o‘rganish qobiliyatidir, bu yuqori lavozimda foydali bo‘ladi. Ushbu model yapon modeliga xosdir, chunki ular o‘zlarini nafaqat ma‘lum bir kasb

bilan, balki butun kompaniyaning kelajagi bilan bog'lashadi. Agar kadrlar almashinuvi kuzatilmasa, ushbu model o'z ahamiyatini yo'qotadi va salbiy oqibatlarga olib kelishi mumkin. Melanxolik va flegmatik temperament ustun bo'lgan ishchilarning bir qismi jamoani yoki pozitsiyani o'zgartirishga moyil emas va uni juda og'ir qabul qiladi.

Darvoqe, D.Golland kasb tanlash jarayonini shaxs tomonidan o'zi mansub bo'lgan shaxsiy tipni, tegishli kasbiy sohani o'rnatishni, shu asosda bir shaxsni belgilashni o'z ichiga olgan jarayon sifatida qaraydi. Shaxsning aql-zakovati va o'zini o'zi qadrlash dunyosi bilan belgilanadigan professional sohaning to'rt malaka darajasini, O.Holland quyidagi tiplarga ajratadi.

1. Haqiqiy yo'nalish: erkak tipi, faollik, tajovuzkorlik, jismoniy faoliyatga qiziqish, harakat qobiliyatlari, muayyan ishni afzal ko'rish, siyosatda, iqtisodiyotda odatiylik; kasbiy tanlovda - hunarmandchilik, texnologiya, qishloq va o'rmon xo'jaligi.

2. Intellektual yo'nalishi: muloqotda e'tiborning yetishmasligi, mavhum muammolarga qiziqish, ramzlarni manipulyatsiya qilish qobiliyati, zaif jismoniy va ijtimoiy faollik, noan'anaviy qadriyatlar; kasbiy tanlovda - tabiiy fanlar, matematika.

3. Ijtimoiy yo'naltirilganlik: ijtimoiy mas'uliyati, o'zaro munosabatlarga bo'lgan ehtiyoj, og'zaki va ijtimoiy qobiliyatlar, ijtimoiy muammolarni hal qilishda hissiylik va faollik; kasbiy tanlovda - pedagogika, ijtimoiy farovonlik, klinik psixologiya, professional maslahat.

4. An'anaviy yo'nalish: tuzilgan og'zaki yoki ramziy faoliyatni afzal ko'rish; bo'ysunuvchi rollar; konformizm, noaniq vaziyatlardan qochish, ijtimoiy faollik va jismoniy stress; hokimiyat pozitsiyasi bilan moddiy ahvoli va muqomning qiymati; kasbiy tanlovda bank xizmati, luix bugalteriya hisobi, statistika.

5. Tadbirkorlikka yo'naltirilganlik: kuch, yetakchilik, og'zaki qobiliyat, o'ziga ishonch, raqobatbardoshlik. noaniq vaziyatlardan va monoton aqliy mehnatdan qochish; kasbiy tanlovda - mehmonxona xizmati, tadbirkorlik, sanoat madaniyat.

Xulosa qilib aytganda, ta'limning mohiyati, maqsadi va mazmuni jamiyatning madaniy taraqqiyoti, fan-texnikasining rivojlanganligi, ishlab chiqarish texnologiyalarining amalga joriy etish darajasi hamda talabalarning kasbiy ko'nikmalarini rivojlantirish, ularni amaliyotga tatbiq etish kabilar bilan belgilanadi. Ijtimoiy munosabatlar, umumiy ma'lumotga bo'lgan talab va ehtiyoj, talabalarning kasbiy tayyorgarligiga, ta'lim haqidagi qarashlariga qarab jamiyatning turli davr (bosqich)larida ta'limning mohiyati, maqsadi, mazmuni, tashkil etish shakllari, amalga oshirish metodlari va vositalari o'zgarib, takomillashib boradi.

Foydalanilgan adabiyotlar.

1. Tairova M.B. "TALABALARDA KASBIY KO'NIKMALARNI ZAMONAVIY METODLAR ASOSIDA RIVOJLANTIRISH", [RESEARCH FOCUS | VOLUME 1 | ISSUE 4 | 2022. ISSN: 2181-3833 ResearchBip | Google Scholar | SJIF \(4.597\) | UIF \(8.3\) Research Focus. 143-144 betlar.](#)

2. Hamroeva M. Yangi pedagogik texnologiyalarva pedagogik mahorat. – T.: 2005.

3. Кукушкин В.С. Совершенные педагогические технологии. – Ростов на Дону, 2003.

4. Bozorova S. Oliy maktabda kasbiy yo'naltirilgan o'qitish texnologiyalari. – T.:2006.
5. Abduqudusov O. Kasb-ta'limi o'qituvchilari tayyorlashga integrativ yondashuv. Toshkent: "FAN", 2005.
6. N.X.Avliyov. Zamonaviy o'qitish texnologiyalari. «Muallif».
7. Muslimov N.A. et al. Technology for the formation of professional competence of teachers based on the modernization of the content of vocational education. -Tashkent: Science and Technology, 2013. -P. 26-28.
8. Реан А. А., Бордовская Н. В., Розум С. И. Психология и педагогика. – Санкт-Петербург: Питер, 2010. –С. 249.

GEOGRAFIYA FANLARINI O'QITISHNING AYRIM MASALALARI

Juraxujayev Davronxo'ja Davronxo'ja og'li,

O'zbekiston-Finlandiya pedagogika instituti Biologiya va geografiya kafedrasida
o'qituvchisi E-mail: ddjuraxujayev@mail.ru; Telefon: +998935918567;

***Annotatsiya:** Mazkur maqolada geografiya fanlarini o'qitishning maqsadi va u bilan bog'liq ayrim masalalar haqida batafsil fikr yuritiladi.*

***Kalit so'zlar:** geografiya, fanlararo integratsiya, o'quv dasturi, baholash usullari, ijtimoiy va siyosiy yetuklik, zamonaviy ta'lim texnologiyalari.*

Har bir mamlakatning iqtisodiy qudrati, ijtimoiy-ma'naviy hayot darajasining yuksalishi ta'lim tizimining raqobatbardoshligi, ilm-fan taraqqiyoti bilan belgilanadi. Shu sababdan, O'zbekiston Respublikasini yanada rivojlantirish bo'yicha Yangi O'zbekistonning taraqqiyot strategiyasida [1] ta'lim sohasini tubdan takomillashtirish, ta'lim sifatini oshirish, intellektual salohiyatli, jismoniy barkamol avlodni shakllantirish, fanlarni chuqurlashtirib o'qitish va iqtisodiyotning turli sohalari uchun malakali kadrlarni tayyorlash ustuvor vazifa sifatida belgilangan. Shu boisdan ta'lim tizimida o'qitish va bilimlarni hayotda qo'llashni o'rgatishning yangidan-yangi texnologiyalari, metodlari hamda o'ziga xos yondashuvlari ishlab chiqilmoqda.

Xususan, tabiiy fanlarning eng yirik tarmoqlaridan biri geografiya fanini o'qitish uchun o'quvchilarga tayyor o'quv materiallarini taqdim etishga yo'naltirilgan yondashishdan ma'lum darajada voz kechib, o'quvchining fan bo'yicha olgan bilimlarini kundalik hayotda qo'llay olishiga erishish hamda mustaqil fikrlash ko'nikmalarini shakllantirishga alohida e'tibor qaratilmoqda va bu fanni o'qitishning asosiy maqsadi sifatida ko'rilmogda [3;5]. Mazkur maqsadga erishish uchun esa quyidagi bir qator masalalarga e'tibor qaratish bizningcha har jihatdan maqsadga muvofiqdir.

Fanga oid tushunchalarni soddalashtirish. Geografiyada urbanizatsiya, kombinatlashuv, kooperatsiya, migratsiya, landshaft, relyef va boshqa shu kabi bir qator tushunchalar mavjud. Ushbu tushunchalarni ilmiy darajada tushunish, ularning mohiyatini anglab olish o'quvchilar uchun qiyin bo'lishi mumkin. Bunda, mazkur tushunchalarni o'quvchilarning yoshidan kelib chiqqan holda (ilmiy tildan o'quvchi

tiliga tarjima qilish orqali) soddalashtirib, ularning hayoti bilan bog'lagan holda yetkazish muammoning o'ziga xos bir yechimi bo'lib xizmat qilishi mumkin.

Fanlararo aloqadorlikni ta'minlash. Geografiya, biologiya, kimyo, fizika, matematika, iqtisodiyot, tarix, sotsiologiya va siyosatshunoslik kabi turli fanlar bilan kesishadi. Chunki fanning o'quv rejasida berilgan ko'plab mavzularni chuqur o'rganish va tahlil qilish yuqoridagi fanlar o'rtasidagi o'zaro aloqadorlikni talab qiladi [6], bu har doim ham maktab sharoitida mavjud bo'lmasligi mumkin. Shu sababdan mazkur fan o'qituvchilarini tayyorlashda integratsion fanlar bo'yicha ham umumiy bilim va ko'nikmalarni berib borilishi har jihatdan maqsadga muvofiqdir.

Resurslar bilan ta'minlanganlik holati. Ba'zi bir maktablarda zamonaviy ma'lumotlar, xaritalar va texnologiyalardan foydalanish cheklangan, bu esa fanni o'qitish samaradorligiga o'zining ta'sirini ko'rsatmay qolmaydi [2]. Xususan, resurslarning yetishmasligi yoki ulardan foydalanish ko'nikmasining yaxshi shakllanmaganligi mazkur fanni amaliy o'rganish tajribasi, sayohatlar va tabiiy, ijtimoiy-iqtisodiy va siyosiy hodisalarni o'rganish uchun zarur bo'lgan zamonaviy ta'lim texnologiyalaridan foydalanish imkoniyatini cheklashi mumkin.

O'quvchining faolligi. O'quvchilarni geografiya darslariga jalb qilish qiyin bo'lishi mumkin, ayniqsa, ma'lumotlar tushunarsiz yoki ularning hayotiy tajribasida uchramagan bo'lsa, bunday holatda darsni mazmunli va qiziqarli qilish uchun zamonaviy pedagogik texnologiyalarni qo'llash va ma'lumotlarni yetkazishda hayotiy misollar va amaliy ko'rgazmalardan foydalanishlari kerak.

Pedagogning ijtimoiy va siyosiy yetukligi. Geografiyada qashshoqlik, ijtimoiy tengsizlik va madaniy xilma-xillik kabi bir qator nozik mavzular ham bor. O'qituvchilar bunday mavzudagi muhokamalarni ehtiyotkorlik bilan olib borishlari va o'quv dasturiga mos holatda ifodalanishini ta'minlashlari lozim, aks holda bu bir qator muammolarni keltirib chiqarishi mumkin.

O'qituvchilarni tayyorlash va malakasini oshirish. Ko'pgina o'qituvchilar geografiya bo'yicha, xususan, fanga oid nazariyalarni tushunish yoki ijtimoiy-iqtisodiy ko'rsatkichlarning mintaqaviy xususiyatlarini tahlil qilish bo'yicha maxsus tayyorgarlikka ega bo'lmasligi mumkin. Shu sababdan o'qituvchilarning malakasini oshirish uchun ularni doimiy ravishda kerakli resurslar bilan ta'minlash, tizimli malaka oshirish kurslarini (onlayn va oflayn shaklda) tashkil etish hamda mintaqa bo'ylab kichik ilmiy ekspeditsiyalarga jalb qilish muhim ahamiyatga ega.

Baholash usullari. O'quvchining bilimini baholashda an'anaviy test va viktorinalardan tashqari innovatsion baholash usullaridan keng foydalanishni yo'lga qo'yish lozim [4]. Chunki, ish faoliyatini baholash, loyihalar, taqdimotlar va muhokamalar o'quvchilarda geografiya bo'yicha bilim va ko'nikmalarni yanada chuqurroq o'rganishga bo'lgan ishtiyoqning ortishiga sabab bo'lishi mumkin.

O'quv dasturlarini yangilab borish. Geografiya fani hozirgi kunda ekologik muammolar qolaversa dunyo siyosiy maydonida bo'layotgan ijtimoiy-siyosiy o'zgarishlarga baho bera oladigan va qaysidir manoda uni bartaraf etishga yechim berishi mumkin bo'lgan sohalardan biridir. Shu sababdan, o'qituvchilar o'z o'quv dasturlarini zamonaviy ijtimoiy-iqtisodiy hamda siyosiy muammolarni hal qilish uchun moslashtirishlari kerak, bu tez-tez yangilanishlarni va darsni rejalashtirishdagi

moslashuvchanlikni talab qiladi. Albatta bu o'qituvchidan biroz vaqt va mehnat talab qilishi mumkin, ammo uning kelajakdagi samarasi sezilarli darajada bo'ladi.

Xulosa o'rnida shuni ta'kidlash joizki, yuqoridagi masalalarga e'tibor qaratgan holda darslarni tashkil etish, pedagoglarning kasbiy faoliyatiga va eng asosiysi geografiya ta'limidagi o'ziga xos "siljish"ga asos bo'lib xizmat qilishi mumkin.

Foydalanilgan adabiyotlar ro'yxati

1. O'zbekiston Respublikasi Prezidentining 2022-yil 28-yanvardagi "2022-2026-yillarga mo'ljallangan Yangi O'zbekistonning taraqqiyot strategiyasi to'g'risida"gi PF-60-son farmoni. - <http://lex.uz/uz/docs/-5841063>.

2. Nurmamatov J. T. Umumta'lim maktablarida geografik xarita va atlaslar bilan ishlashdagi muammolar //GOLDEN BRAIN. – 2024. – T. 2. – №. 2. – C. 73-79.

3. Qurboniyozov R.. Geografiya o'qitish metodikasi. Toshkent: - "Innovatsiya-Ziyo", 2022.

4. Tajimuratova X. M. va b. Umumiy o'rta ta'lim maktablarida o'quvchilar bilimlarini baholash va nazorat qilishda elektron vositalaridan foydalanish usullari //Boshqaruv va etika qoidalari onlayn ilmiy jurnali. – 2021. – T. 1. – №. 5. – C. 16-19.

5. Vaxobov H., Alimqulov N. R., Sultanova N. B. "Geografiya o'qitish metodikasi" Toshkent 2020.

6. Xamroyeva F.A., Juraxujayev D.D. Geografiyada fanlararo integratsiya Uslubiy qo'llanma. – Samarqand: SamDU nashriyoti, 2023. – 84 b.

TALABALARGA EPOKSI QATRONI ASOSIDA LAVH TAYYORLASH TEXNOLOGIYASINI O'RGATISH

Zulayxo Islomovna Jurayeva,

*O'zbekiston-Finlandiya pedagogika instituti,
Texnologik ta'lim kafedrasini o'qituvchisi*

Annotatsiya: mazkur maqolada epoksi qatronining turlari, qayerlarda qo'llanilishi, qanday buyumlar yasalishi va ulardan nima maqsadda foydalanish mumkinligi hamda lavh tayyorlash texnologik ketma-ketligi to'g'risida fikr yuritiladi.

Kalit so'zlar: epoksi qatroni, lavh tayyorlash texnologiyasi, otverditel, qolip, san'at.

Epoksi qatroni ikki komponentli termoset polimer bo'lib, otverditel bilan aralashtirilganda qattiq, ammo mustahkam bo'ladi. Otverditel – bu reaktiv qatronlarning qattiqlashishini tezlashtiradigan qattiqdashiruvchi kimyoviy birikma. A komponent – epoksi qatroni va B komponent – otverditel hisoblanadi [3].

Epoksi qatronlarini qo'llashning asosiy yo'nalishlari: qurilishda, elektr mashinasozligi va radiotexnika kema qurish, mashinasozlik, shu jumladan avtomobilsozlik, havo va raketa qurilishida shuningdek avtomobil korpusini ta'mirlashda ishlatiladi. Hozirgi kunda epoksi qatronidan turli-xil san'at asarlari yaratilmoqda. Xususan, har-xil dekorativ buyumlar, o'quv qurollari va ayollar zargarlik buyumlari vahokazolarni ishlab chiqarish uchun ham foydalanib kelinmoqda. Epoksi qatronlarining noyob xususiyatlaridan biri zargarlik buyumlarini yaratish va zargarlik buyumlarini bezash uchun ishlatishga imkon beradi. Qatron har

qanday sirt bilan yuqori yopishqoqlikka ega. U buyumning yuzasiga tekislik baxsh etuvchi yoki uni bezatish uchun asos sifatida ishlatiladi [1].

Ushbu san'at turi ingliz tilidan tarjima qilinganda Resin Art – qatronlar san'ati deb yuritiladi.

Epoksi qatronidan qanday buyum tayyorlash uni qanday bezatish insonning g'oyasi va ijodkorligiga bo'liq. Buyum tayyorlayotganda qancha e'tibor va chiroyli g'oyalar bilan ishlangiz tayyorlangan buyum chiroyli, insonga estetik zavq bera oladi deb aytishimiz mumkin.

Qatronlar zichligi va foydalanish qulayligi bo'yicha uch turga bo'linadi:

Crystal 6 – eng suyuq qatron hisoblanadi. Murakkab qo'shimchalar (quritilgan gullar) bilan silikon qoliplarga quyish uchun mo'ljallangan. U suyuqligi tufayli undan pufakchalar tez va oson chiqib ketadi. Qattiqlashgandan keyin qattiq va mustahkam bo'ladi. Kristallanish davomiyligi 4-5 soat, shu vaqt ichida u asta-sekin qalinlashadi va jelga o'xshash holatga o'tadi. 54-66 soatdan keyin to'liq kristall holatga kelib buyum tayyor bo'ladi.

Crystal 7 – ko'p qirrali qatron bo'lib, qoliplarga quyish va kichik gumbazli buyumlar tayyorlash uchun qulay hisoblanadi. Zargarlik buyumlarini yaratish, mahsulotlarni qoliplarga quyish, quritilgan gullar bilan bezak berish, bezak buyumlarni yaratish, polimer loyga porloq qoplamalarni qo'llash, suvni taqlid qilish, daryo ko'pigini hosil qilish uchun qulay hisoblanadi. Kristallanish davomiyligi 2-4 soat, 42-54 soatdan keyin to'liq kristall holatga kelib buyum tayyor bo'ladi.

Crystal 9 – qatronlar ichida eng quyug'i hisoblanadi. Ko'proq zargarlik buyumlariga gumbaz effektini yaratish uchun ishlatiladi. Quyug'ligi tufayli murakkab qo'shimchalar bilan qoliplarga quyish uchun mos kelmaydi. Qatronning umri 2-4 soat. 42-54 soatdan keyin to'liq davolash.

Qatronlar bilan ishlashda boshlang'ich bosqichidagi o'quvchilarga Crystal 7 dan foydalanishni tavsiya qilamiz. Chunki u Crystal 6 quyug'roq va Crystal 9 dan suyuqroq. Shuning uchun ko'pgina ish turlariga mos keladi. Ushbu turdagi epoksi qatroni keng qo'llanilishi tufayli hunarmandlar orasida keng foydalaniladi [2].

Lavh (kitob qo'yib o'qish uchun qulay qurilma) tayyorlash texnologiyasi (1-rasm).

Texnologik jarayonni bajarishda texnika xavfsizligi uchun himoya qo'lqop (rezina qo'lqop)laridan foydalanadi.

Kerakli jihozlar: lavh uchun qolip, pensit (bezak berish uchun), epoksi qatrinini o'lchash uchun tarozi, havo pufakchalarni yo'qotish uchun garelka (gaz baloncha), bir martalik plastik idish.

Kerakli materiallar: epoksi qatroni, otverditel (qattiqlashtiruvchi), bezak uchun quritilgan gul to'plami, rang va zarlar.

Ishni bajarish tartibi:

- kerakli shakldagi qolipni ortiqcha changlardan tozalab olinadi;
- lavh tayyorlashda 650:350 nisbatta bo'lgan epoksi qatronidan foydalaniladi;
- lavh uchun kerakli miqdorda epoksi qatroni tarozida o'lchab olinadi (640 gr. $650 \cdot 640 = 416$, $350 \cdot 640 = 224$, $416 + 224 = 640$) har bitta qolip uchun 320 gr massa tayyorlanadi (bunda 650/350 nisbatda olingan);

- epoksi qatron bilan otverditel bir martalik plastik idishda yog'och tayoqcha bilan 5 daqiqa bir xil tiniq massa hosil bo'lguncha aralshtiriladi;
- tayyor massa ichiga xohishga ko'ra bezak uchun rang va har xil zarlardan foydalanish mumkin (bunda qolip atrofiga sariq zardan foydalanildi);
- birinchi qavat qatroni bir tekisda maxsus silikon qoliplarga quyib chiqiladi;
- quritilgan gullar shakliga ko'ra bezakli qilib joylashtirib chiqiladi;
- uning yuzasidan qolgan qatronni ya'ni ikkinchi qatlamni bir tekisda quyib chiqiladi;
- lavh yuzasidagi havo pufakchalarini ketkazish uchun gaz balonchani yoqib 10 sm uzoqlikda lavh yuzasi bo'ylab yurgizib chiqiladi (lavhning ko'rinishi tiniq tusga kirgandan so'ng jarayon to'xtatiladi);
- 4 soatdan so'ng yuzasi yaltirab turishi uchun uchinchi qavat quyiladi;
- havo pufakchalarini ketkazish uchun gaz balonchada so'ngi marta ishlov beriladi;
- bir sutkadan so'ng qolipdan ajratib olinadi.

So'ngi ishlov berish:

- lavh qolipdan ajratib olingandan so'ng notekis va qirrali joylari qum qog'ozda silliqlanadi;
- qum qog'ozda xiralashgan joylariga epoksi qatron tayyorlab lavh yuzasi bo'ylab yupqa qavat qilib quyiladi;
- bezak berish uchun lavh atrofini tilla rangga bo'yash mumkin.

Epoksi qatroni otverditel bilan reaksiyaga kirishishi yoz mavsumida tezlashadi. Qish mavsumida esa sekinlashadi. Ya'ni issiq havoda 40-48 soat ichida tayyor bo'lsa, salqin havoda 48-54 soat ichida tayyor bo'ladi. Epoksi qatroniga otverditel aralashtirigandan so'ng besh daqiqa kutamiz. Aralashma tayyor bo'lgandan so'ng yoz mavsumida 20 daqiqa ichida, qish mavsumida esa 40 daqiqa ichida ishimizni yakunlashimiz zarur bo'ladi. Sababi belgilangan vaqtdan oshib ketsa qatron reaksiyaga kirishib qotishni boshlab kerakli shakl chiqmasligi mumkin



1-rasm. Epoksi qatronidan tayyorlangan lavh

Epoksi qatronidan nafaqat lavh tayyorlash, balki ayollar nafis zargarlik buyumlari, yog‘och mebellarning ustki qismi chidamli va yaltirab chiqishi, ro‘zg‘orda ishlatiladigan idish tovoqlar, har-xil aksesuarlar, o‘quv qurollaridan: ruchka qatlami; yozuv daftarlarini yuzasi; chizg‘ichlarni tayyorlashda foydalanish mumkin.

Xulosa qilib aytish muminki epoksi qatroni bilan ishlash san‘atini talabalarga o‘rgatish orqali ularning tafakkurini kengaytirish va ijodkorlik qobiliyatini rivojlantirish hamda estetik did, estetik fikr, estetik orzu, estetik qarash estetik madaniyati shuningdek buyum yasah etikasi, kasb etikasini rivojlantirish mumkin.

Foydalanilgan adabiyotlar

1. https://ru.wikipedia.org/wiki/Эпоксидная_смола
2. https://hobbymagic.ru/smola_crystal/epoksidnaya-smola-crystal-9-150gr.html
3. <https://shopnewcomposite.ru/blogs/epoksidnaya-smola>

KOREYS VA O‘ZBEK TILLARIGA XOS LEKSIK LAKUNALARNING QIYOSIY TAVSIFI

Obruyeva Matluba,

Samarqand davlat chet tillar instituti magistranti

Annotatsiya. Lakunalar ma’lum til doirasida yoki tillararo miqyosda uchraydigan va tilning ma’lum sathiga daxldor kontseptning alohida lisoniy ifoda topmagan yoki ifodalash imkoni bo‘lmagan til formalari (xususan, leksik, morfologik va sintaktik birliklar) vositasida izohlash, tasvirlash, tushuntirish mumkin bo‘lgan leksik, morfologik, derivatsion va frazeologik tipidir.

Kalit so‘zlar: lacuna, derivatsiya, lingvokognitiv, bo‘shliq, frazeologiya.

Milliy madaniyat va tillararo tafovutlar xususida so‘z yuritilgan aksariyat tadqiqotlarda lacuna atamasi (lotin tilida lacuna o‘yiq, chuqur; fransuz tilida - bo‘shliq, o‘pirilgan joy)ga murojaat qilinadi. Turli lug‘atlarda bu terminning ta’rifi turlicha keltirilgan bo‘lib, leksiklogik tadqiqotlarda leksik sathdagi “bo‘sh joy, o‘rin sifatida izohlanadi. Ushbu atamani ilmiy iste’molga kiritgan kanadalik olimlar J.P.Vine va J. Darbelnelarning izohiga ko‘ra lakuna “bir tildagi so‘zning boshqa tilda muvofiq muqobili bo‘lmagan holat”ning ifodasidir.

Lakunalar madaniyatlararo muloqotning muhim omilidir, tillar va madaniyatlar o‘rtasidagi farqlarni ta’kidlashda muhim ahamiyat kasb etadi. Lakunalar asosan tillarni solishtirganda seziladi.

O‘zbek tilida onaning onasi buvi, momo, otaning otasi bobo deyiladi. Koreys tilida esa biroz boshqacha bo‘lgan so‘zlar lakunalar mavjud. Masalan:

Buvi		Bobo	
할머니	외할머니	할아버지	외할아버지
(halmoni)	(vihalmomi)	(haraboji)	(viharaboji)

Ya’ni onasining onasi va otasini 외할머니, 외할아버지 deb atab, dadasining ota-onasini esa 할머니, 할아버지 deb ataydi.

Shuningdek, o‘zbek tilida bitta umumiy tushunchani anglatadigan o‘quvchi so‘zi ham lakuna hisoblanib koreys tilida 남학생 (yigit talaba) 여학생 (qiz talaba) ga

bo‘linadi. Yoki koreys tilida aka so‘zi “오빠” ayollar nutqida, “형” erkaklar nutqida ishlatiladi. Erkaklar nutqida 언니 “opa” ayollar nutqida 누나 “opa” so‘zlari ishlatiladi.

Bundan tashqari inson lingvokognitiv faoliyatida vaqtinchalik yoki individual xarakterli lakunlar ham mavjudki, ular diqqatning susayishi yoki patologik holatlarda kuzatiladi. Ruhshunoslikka oid adabiyotlarda kishilarning uyqusirash, asabiylashish, haddan ortiq charchash, holsizlik shuningdek diqqatning bo‘linishi kabi holatlar aktullashayotgan konsept uchun lisoniy shakl topa olmay qolgan holatlar qayd etiladi. Bu holatlar o‘tib ketgach bunday muammo kuzatilmaydi. Ijtimoiy madaniy lakunalar quyidagicha bo‘lishi mumkin:

1. Milliy-madaniylikni aks ettiruvchi subyektiv lakunalar turli til va madaniy jamoalar vakillarining xususiyatlarini aks ettiradi. Subyektiv yoki milliy psixologik lakunalar yuzaga keladi. Madaniyatlararo muloqot jarayonida milliy-psixologik shtirokchilarning fikrlari bir-biriga mos kelmaydi. Misol uchun, nemislar juda ehtiyotkor va koreyslar ko‘pincha shoshqaloq.

2. Har xil faoliyat turlarining o‘zaro ta‘sirining milliy va madaniy xususiyatlarini aks ettiruvchi faoliyat va aloqa lakunolari. Bu guruhga kundalik yoki kundalik aloqalar xulq-atvorning muayyan madaniy xususiyatlari bilan bog‘liq va imo-ishoralar, urf-odatlar va an‘analar, shuningdek, xatti-harakatlar madaniyati kiradi.

3. Matnlarning xususiyatlari tufayli yuzaga keladigan matn lakunolari (matn mazmuni, matnni yaratish va tushunish, unga yo‘naltirish aniq qabul qiluvchi, muallif poetikasi va boshqalar).

Foydalanilgan adabiyotlar ro‘yxati

1. Рябова Т.В., Штерн А.С. К характеристике грамматического структурирования, хология грамматики. М.: Изд-во МГУ, 1968. В кн.: Пси
2. Байрамова Л.К. Лингвистические лакунарные единицы и лакуны //
3. Быкова Г.В. Лакунарность как категория лексической системологии. Б.: 2003.
4. Гак В.Г. Сравнительная типология русского и французского языков. М.: Просвещение, 1983, с.245.
5. Огурцова О.А. К проблеме лакунарности // Функциональные особенности лингвистических ед иниц об. трудов Кубанского ун-та, Краснодар: изд-во Кубанского ун-та, 1979.
6. <http://credonew.ru/content/view/962/62>

O‘QUVCHILARDA UMUMMADANIY KOMPETENTSIYANI SHAKLLANTIRISHDA ADABIYOTNING O‘RNI.

Pulatova Shaxnozaxon Salohiddinovna,
Izboskan tuman 18-umumta‘lim maktabi o‘qituvchisi

Annotatsiya; Maqolada o‘quvchilarda umummadaniy kompetentsiyani, nutqiy madaniyatni shakllantirish omillari, ularning yoshlar hayotidagi ahamiyati, milliy madaniyatimiz, qadriyatlar hamda urf-odatlarimizni o‘rgatishda adabiyot fanining

o'rnini va ahamiyati haqida so'z yuritilgan, kompetensiyalarni rivojlantirish usullari bo'yicha tavsiyalar berilgan.

Kalit so'zlar: Umummadaniy, tasavvur, ta'lim, adabiy jarayon, kompetensiya, interfaol metodlar, manaviyat, madaniyat.

Muhtaram Prezidentimiz Sh.Mirziyoev: "Badiiy adabiyot -ma'naviyat, madaniyat, qadr – qimmatni targ'ib qiladi", - deb yozadilar. Darhaqiqat, yoshlarimizni ma'naviy yetuk, barkamol va komil inson qilib tarbiyalashda adabiyotning o'rnini beqiyosdir. O'quvchilarda vatanparvarlik, milliy qadriyatlarga hurmat, xalqimizning madaniy boyliklari, urf-odatlarini bilish va ehtiyotlash va avaylab-asrashga qaratilgan tarbiyaviy masalalar ham adabiyot darslarida tarbiyaviy maqsadni har bir darsda o'qituvchi o'z oldiga vazifa qilib qo'yadi.

Ma'lumki, adabiyot darslariga noan'anaviy darslarni olib kirish va uni ta'lim mazmuniga singdirish, dars o'tishning yangi-yangi usullarini topish Davlat ta'lim standartlari talablarini bajarishga zamin yaratishi bilan birga, inson shaxsini har tomonlama kamol toptirish, o'sib kelayotgan yosh avlodda umuminsoniy va milliy qadriyatlarga hurmat tuyg'usini uyg'otishda, milliy tilga, o'z xalqining an'alariga iftixor hissini kamol toptirishda va o'quvchilarda umummadaniy kompetensiyalarni shakllantirishda muhim o'rin tutadi. Ushbu maqsadlarni ko'zda tutgan har bir o'qituvchi dars o'tish qulay va jonli bo'lishi uchun turli ko'rgazmali qurollar tayyorlaydi. Ulardan o'z vaqtida va o'rinli foydalanishga harakat qiladi. Dars jarayonlarida notiqlik, suhbat, hikoya, mustaqil ish, yozma ish, mustaqil fikrga tayanish shakllariga katta e'tibor berish lozim. Bizga ma'lumki, qadimdan Sharq mamlakatlarida badiiy adabiyotga tarbiya vositasi sifatida qarab kelingan. Shundan bo'lsa kerak, o'zbek mumtoz adabiyoti didaktik asarlari bilan mashhurdir. O'quvchilarda umummadaniy kompetensiyalarni shakllantirishda buyuk ajdodlarimiz Yusuf Xos Hojibning "Qutadg'u bilig", Ahmad Yugnakiyning "Hibatul haqoyiq", Mahmud Qoshg'ariyning "Devonu lug'otut turk", Alisher Navoiyning "Xamsa", Z.M.Boburning "Boburnoma" va boshqa ko'plab mumtoz asarlari xalqimiz va millatimizning ma'naviy, ma'rifiy va madaniy jihatdan yuksalishiga muhim o'rin tutishligini uqtirishni maqsad qilib dars o'tishlik samarali natija beradi. O'qituvchi bunday asarlarni o'rgatishda, albatta, noan'anaviy darsning asosiy yo'nalishlaridan foydalanadilar.

Ular :

a) o'quvchilarga mustaqil fikr yuritishni o'rgatish;

b) o'quvchi fikrini bir nuqtaga jamlash;

v) o'quvchilarda fan asoslari, yutuqlari to'g'risida aniq tushuncha hosil qilish;

g) olgan bilimlarini amaliyotda qo'llash va boshqalarga o'rgatish va hokazo.

Shu maqsadlardan kelib chiqqan holda quyidagi ishlarni bajarish tavsiya etiladi:

- o'qituvchilarga kerakli metodik yordam ko'rsatish:

- turkum fanlar bo'yicha uchrashuvlar, ilmiy-amaliy konferensiya hamda seminarlar tashkil etish.

- ilg'or ijodkor o'qituvchilar tajribasini o'rganish va ommalashtirish; Dars jarayonida umumiy yoki mavhum tushunchalar o'rniga aniq ilmiy asoslangan ma'lumotlar berish va boshqalar. Bugungi taraqqiyot har bir o'qituvchidan o'ziga xos

ijodkorlikni, malaka va tajribani taqozo etmoqda. Bu, o'z navbatida, ona tili va adabiyot fani o'qituvchilari zimmasiga katta mas'uliyat yuklaydi. XXI asr muallimi yuksak taraqqiy etib borayotgan bugungi fan-texnika yutuqlariga har doim hozirjavob bo'lishi, ulardan o'z darslarida samarali foydalana olishi kerak bo'lmoqda. Darslarda qo'llanadigan interfaol usullar o'quvchilarda o'z ona tili va yurtiga mehr-muhabbat tuyg'ularini uyg'otish, ularni mukammal savodxonlik darajasiga ko'tarish, mantiqiy aniq va to'liq nutq sohibi bo'lishiga erishish kabi muhim vazifalarni bajarishni nazarda tutadi. Maktabda adabiy kechalar o'tkazish ham o'ziga xos samara beruvchi usullardandir. O'quvchilar bunday tadbirlarda she'rlardan namunalar yodlaydilar, timsollarga bo'linib, asarlardan parchalar ko'rsatadilar, sahnada o'zlari ijro etadilar. Bunda o'quvchi yodlagan har bir jihat uning ongida bir umr muhrlanib qoladi, uning yodidan chiqmaydi. O'quvchi uchun mustaqil o'rganishga berilgan badiiy asarni taqriz yozish orqali tahlil qilib berish usuli ham ancha samarali natija beradi. Taqriz yozish jarayonida o'quvchilarda badiiy asar tiliga e'tibor kuchayadi, ularni badiiy ijodga o'rgatish imkonlari tug'iladi. Chunki taqriz yozish jarayonida o'quvchi har bir so'zning ma'nosi, salmog'i va ta'sir kuchini to'liq anglab etishga harakat qiladi. Bahs darslari o'quvchini ma'lum bir muammo ustida bosh qotirishga shu muammoga o'z munosabatini bildirgan holda yondashib, uni hal etishga yo'lovchi dars turidir. Baxs dars o'tkazish uchun o'quvchi-talabalar oldindan tayyorgarlik ko'rishi maqsadga muvofiq. Ularga muammoli savollar berilishi va shu muammoni har bir o'quvchi o'zicha xal qilgan xolda darsga tayyorlanib kelishi kerak. Baxs darslarni har bir o'rganilgan asar yuzasidan pala-partish o'tib bo'lmaydi. Buning uchun o'qituvchi yuqorida sanab o'tilgan mumtoz adabiyot vakillari asarlarini va keying avlod yozuvchilari Abdulla Qodiriy , Oybek , Abdulla Qahhor va boshqa ko'plab adiblarning asarlarini sinchiklab o'rganib, baxs-munozaraga sabab bo'ladigan o'rinlarni belgilashi, shu o'rinlar asosida o'quvchilarda munozara qo'zg'ay oladigan savollar tayyorlashi, keyin ularni o'quvchi-talabalarga xavola qilishi zarur. Biror asarni to'liq o'rganib, bo'lingandan keyin baxs dars o'tkazish maqsadga muvofiqdir. Chunki, o'quvchi asar bilan yaxshi va to'liq tanishmagan bo'lsa, berilgan muammoni to'g'ri tushuna olmaydi va savollarga javob berishga ojizlik qiladilar. O'z fikriga ishonmagan o'quvchi baxsga ham aralashib, faollik ko'rsata olmaydi. Baxs darslari o'quvchilarni fikrlashga, so'zlashga, tadqiqot qilishga, maqbulni nomaqbuldan ajrata bilishga, o'z fikrini dalillar bilan isbotlashga, muhokama va munozara yuritishga o'rgatadi. O'quvchi-talabalar haqiqatni yuzaga chiqarishga intiladi, chunki haqiqat baxsda tug'iladi. O'quvchilarda umummadaniy kompetensiyalarni shakllantirishda mumtoz adabiyot vakillarining asarlari bilan bir qatorda keying avlod yozuvchi va shoirlarining ijodiy merosini o'rganish ham katta ahamiyat kasb etadi. Masalan: Milliy adabiyotimiz va madaniyatimiz rivojiga, xalqimiz ma'naviyatining yuksalishiga munosib hissa qo'shgan adib O'zbekiston xalq shoiri Muhammad Yusufning ijodini o'rganish ham o'quvchilarda umummadaniy bilim, malaka, ko'nikmalar majmuini to'ldirishda muhim ro'l o'ynaydi. " Har gulning ifori o'zgacha bo'lgani kabi, Muhammad Yusuf ham o'zbek she'riyati gulshaniga o'z ovozi bilan kirib kelgan. Bu yoqimli ovoz tez orada xalq qalbidan munosib o'rin egallagan." Ushbu tarif bejiz aytilmagan. Zero , Muhammad Yusuf ijodi haqida o'quvchilar

orasida mushohada qilar ekanmiz, shoir she'rlari o'zining tarbiyaviy ahamiyatiga ega ekanligi bilan ajralib turishini teranroq anglaymiz... Ayniqsa, ularda shoirning Vatanga bo'lgan muhabbati aks etadi.

Vatanni sevish, uni qadrlash – bizning millatimizga xos bo'lgan fazilat. Bu bizning buyuk bobolarimizdan meros bo'lib o'tgan bo'lsa ajab emas. Jaloliddin Manguberdi, Temur Malik, Najmiddin Kubro, Amir Temurdek mard, jasur bobolarimiz fidoiyligi Muhammad Yusuf ijodida o'zgacha talqin etilganki, shoirning bunday she'rlarini o'qigan yosh avlod qalbida g'urur, iftixor va ularga munosib farzand bo'lish istagi uyg'onadi.

O'quvchilar shoir ijodini o'rganar ekan, she'rlarining sodda va ravonligi, jo'shqinligi, tashbehlarning betakrorligi-yu, misralarning jozibasini his etadi. Bu esa murg'ak qalblarda she'riyatga oshuftalik tuyg'usini shakllantiradi, yoshlarning badiiy adabiyotga bo'lgan didini o'stiradi va umummadaniy kompetensiyalarini rivojlantiradi.

She'rlar mazmun-mohiyatidagi shonli tariximiz, boy ilmiy adabiy merosimiz, buyuk ajdodlarimizdan faxrlanish kabi qadriyatlarimizni asrab-avaylashga chaqiradi va milliy o'zlikni anglash kompetensiyalarni rivojlantiradi.

O'g'il bolalarni g'ururli, mard, jasur bo'lib, yurt tinchligi va osoyishtaligi yo'lida hamjihat bo'lib, ulg'ayishlarida, ulardagi o'ziga bo'lgan ishonchni yanada kamol topishida shoirning vatanparvarlik ruhida yozilgan she'rlari, ayniqsa ,ahamiyatli bo'lib o'z-o'zini anglang kompetensiyasini orttiradi.

Vatanni sevish o'z yo'liga, chunki uni hamma sevadi, biroq kerak bo'lganda yurt, millat uchun jonini fido qilish, unga tayanch bo'lish har bir er yigitning burchi. M.Yusuf she'rlari yigitlardagi ana shunday shijoatni shakllanishiga xizmat qiladi: O, ota makonim , onajon o'lkam,

Senga iddaolar qilmay sevaman.

Bir kuni onam deb ,bir kuni singlim,

Vatan, kimligingni bilmay sevaman.

Vatanni sevmagan, uni kuylamagan ijodkor yo'q. Muhammad Yusuf ijodining eng muhim o'ziga xosligi soddaligi, dilga yaqinligidadir. Vatan shoir tasavvurida onadek mo'tabar, singildek ardoqli.

Bunday samimiy satrlar yoshlarni fikrlashga undaydi, ular Vatanni mehribon onasidek, opa yoki singlisidek ardoqlashi kerakligini anglab etadi.

Shoir M.Yusuf Vatan mavzusiga qayta-qayta murojaat etadi va bu she'rlar biri boshqasini takrorlamaydi. Kitobxon she'rlarni o'qir ekan, tasavvuri va tafakkuri oshadi, olamni mushohada etishga intiladi, tarixiy, ilmiy bilimlarga ham ega bo'ladi.

Vatan har qanday qimmatbaho boylikdan-da go'zal, bebaho. Muhamad Yusuf she'rlari ana shunday ko'tarinki ruhda bitilgan va bu she'rlar yoshlardagi o'ziga bo'lgan ishonchni yanada oshiradi..

Chunki insonga berilgan ne'matlarning eng oliysi ozodlik, erk, osoyishtalikdir. Bunga shukrona keltirish asrab-avaylash esa yoshlar qo'lida.

Milliy g'urur, o'zlikni anglash, yurt tinchligi va osoyishtaligidek yuksak tushunchalar Muhammad Yusuf ijodida salmoqli o'rinni egallaydi. O'zbek

millatining buyuk allomalari bugungi zahmatkash insonlari, ularga bo'lgan ishonch, ehtirom shoir she'rlarida o'z aksini topgan.

Ehtirom etganga ehromlari bor,
Kekkeyganga bo'yin egmagay zinhor.

Darhaqiqat, xalqimizga xos bo'lgan xislatlar yoshlarni shu millatga munosib bo'lish tuyg'usini rivojlantiradi.

Shu bilan birga, G'ofur G'ulom, Hamid Olimjon, Uyg'un, Abdulla Oripov, Zulfiya, Erkin Vohidov kabi betakror misralar sohiblari va sohibalari bo'lgan o'zbek adabiyotining vakillari ijodida inson, insoniy fazilatlar, sevgi-muhabbat, do'stlik, ota-ona mehri, kamtarlik, mehr-oqibat, vafo, sadoqat kabi oliy tushunchalar go'zal satrlarda jilolanadi.

Ularning ijodi kelajak avlodni ma'naviy yetuk, barkamol bo'lib ulg'ayishida, yurt va millat uchun fidoiy inson bo'lib kamol topishida dasturul amal bo'lib xizmat qiladi.

Barchani dilidagi so'zlarini topib, xalqiga tuhfa etolgan adabiyotimizning buyuk namoyandalari merosi o'zbek xalqining ma'naviy xazinasiga aylanib ulgurgan va madaniy merosi sifatida asraladi. Adabiyot darslarida ularni o'rganish jarayonlari har bir yosh avlodning umummadaniy bilimlarini oshirishga qaratiladi va ularda umummadaniy kompetensiyalarni rivojlantiradi. Mana shu ma'naviy boylik asrlar osha Hazrat Mir Alisher Navoiy, Z.M. Bobur asarlari kabi sevimli bo'lib, yoshlarni vatanparvarlik bayrog'i ostida birlashtiradi.

Adabiyotlar ro'yxati

1. To'xliyev B. Adabiyot o'qitish metodikasi. Toshkent «Yangi asr avlodi», - 2006
2. <http://www.pedagog.uz>; [www. connect.uz](http://www.connect.uz) : [www. fantexnolog.uz](http://www.fantexnolog.uz)
www.ziyonet.uz

UMUMTA'LIM MAKTABI O'QITUVCHILARINING ISH JOYIDA MALAKA OSHIRISHINING ZAMONAVIY MODELLARI

Rasulova Maftuna Nasimboy qizi,

*Samarqand viloyati pedagoglarni yangi metodikalarga o'rgatish milliy markazi
Ijtimoiy va amaliy fanlarni o'qitish metodikasi kafedrasini o'qituvchisi*

Annotatsiya: Ushbu maqola umumta'lim muassasalarining o'quv jarayoniga innovatsiyalarni joriy etish muammosini dolzarblashtiradi. Yangi texnologiya va texnikalarni amaliyotda qo'llashga to'sqinlik qiluvchi omillar tahlil qilinadi. Pedagog kadrlarning qo'shimcha kasbiy ta'limining an'anaviy va innovatsion usullarining uyg'un kombinatsiyasining afzalligi isbotlangan. O'qituvchilar malakasini oshirishning kaskad modelining innovatsiyalarni o'zlashtirish va qo'llash samaradorligi asoslab berilgan. Trener o'qituvchilar tayyorlashning darajalari va yetakchi usullari aniqlangan va tavsiflangan: mintaqaviy trenerlarni tayyorlash uchun simulyatsiya modellashtirish, shahar va tuman trenerlari uchun misollar, o'qituvchilar uchun elektron portfolio. Malaka oshirish jarayonida interaktivlikni oshirish usullari

tahlil qilingan. Nazorat va telementorlik formatida ishning barcha bosqichlari uchun uslubiy va psixologik yordam ko'rsatilmoqda.

Kalit so'zlar: kaskad modeli, innovatsion tayyorgarlik, trenerlik, o'qituvchilar, malaka oshirish, innovatsiyalar, simulyatsiya modellashtirish, amaliy tadqiqotlar, ishlanmalar.

Abstract: This article highlights the problem of introducing innovations into the educational process of general education institutions. Factors preventing the practical application of new technologies and techniques are analyzed. The results of a survey conducted among students of advanced training courses have been sorted. The concept of innovative preparation of the teacher is considered in the diagram and visually. The advantage of a harmonious combination of traditional and innovative methods of additional professional education of teaching staff has been proven. The effectiveness of innovation adoption and application of the cascade model of teacher training is justified. Levels and leading methods of training tutors are defined and described: simulation modeling for training regional tutors, examples for city and district tutors, electronic portfolio for teachers. Methods of increasing interactivity during the training process were analyzed. Methodological and psychological support is provided for all stages of work in the format of supervision and telementoring.

Key words: cascade model, innovation training, tutor, teachers, training, innovation, simulation modeling, case studies, developments. **Аннотация:** В данной статье освещается проблема внедрения инноваций в образовательный процесс общеобразовательных учреждений. Анализируются факторы, препятствующие практическому применению новых технологий и методик. Сортированы результаты опроса, проведенного среди студентов курсов повышения квалификации. Концепция инновационной подготовки учителя рассмотрена на схеме и наглядно. Доказано преимущество гармоничного сочетания традиционных и инновационных методов дополнительного профессионального образования педагогических кадров. Обоснована эффективность внедрения инноваций и применения каскадной модели подготовки учителей. Определены и описаны уровни и ведущие методы подготовки репетиторов: имитационное моделирование подготовки региональных репетиторов, примеры для городских и районных репетиторов, электронное портфолио для учителей. Проанализированы методы повышения интерактивности в процессе обучения. На всех этапах работы оказывается методическая и психологическая поддержка в формате супервизии и теленаставничества.

Ключевые слова: каскадная модель, инновационное обучение, тьютор, преподаватели, обучение, инновации, имитационное моделирование, тематические исследования, разработки.

Ko'pgina olimlar uzluksiz ta'limning kontseptual asoslari, funktsiyalari, tuzilishi va mazmuni bo'yicha fundamental tadqiqotlar bilan shug'ullangan. Bu mavzudagi eng mashhur ilmiy ishlar K. Ya Vazina, K. A. Abulxanova-Slavskaya, V. S. Lednev, V. N. Andreev, B. S. Gershunskiy, S. G. Vershlovskiy, Yu N. Kulyutkin, A. L. Vladislavlev, T. Braje va boshqalar. Xorijiy tadqiqotchilar ham hayot davomidagi ta'limning integratsiyasi, uzluksizligi va o'zgaruvchanligi haqida yozgan.

O'qituvchilar uchun qo'shimcha kasbiy ta'limning ilg'or xarakterini ta'minlash uchun ta'limni rivojlantirish tendentsiyalarini doimiy ravishda kuzatib borish zarur. Ularning rivojlanishi pedagogik amaliyotda qo'llanmasdan qolmasligini ta'minlash uchun bir qator omillarni hisobga olish kerak, ularning asosiysi o'qituvchilarning innovatsion tayyorgarligidir. Uning ko'rsatkichlari: innovatsiyalarga bo'lgan ehtiyojni anglash; pedagogikaning so'nggi yutuqlaridan xabardorlikdir.

Kadrlar malakasini oshirish tizimini ilmiy qo'llab-quvvatlash – yangi texnologiya va texnikalar haqida cheklangan bilim (48%); fan va amaliyot; tadqiqot, eksperimental faoliyatga e'tibor qaratish, mulkiy usullarni ishlab chiqish; innovatsiyalar bilan bog'liq qiyinchiliklarni engishga tayyorlik, shuningdek, o'z-o'zini tartibga solish va aks ettirish qobiliyati. Institutda malaka oshirish kurslari innovatsion tarkibga to'la, garchi unda klassik qonunlar ham mavjud. Innovatsiyalarni amaliy rivojlantirish uchun o'qitishning eng yangi shakl va usullari qo'llaniladi, bu o'qituvchining ishida qimmatlidir. Adabiyotda bu tushunchalar o'rtasida aniq farq yo'q. Haqiqatga imkon qadar yaqin bo'lgan xayoliy kasbiy faoliyat sharoitida murakkab vaziyatli o'yinlarni simulyatsiya modellashtirish deb ataymiz. Simulyatsiyalarda vaziyatni ishlab chiqish uchun professional sharoitlarni soddalashtirishga ruxsat beriladi. Ushbu texnologiya rolli o'yinga yaqin, lekin undan sezilarli darajada farq qiladi, chunki uning maqsadi turli mutaxassislarining xatti-harakatlarini ifodalash emas, balki muayyan hodisa va mexanizmlarni tasvirlashdir. Simulyatsiya modellashtirish imkonini beradi.

Innovatsiyani o'zlashtirgandan so'ng, institut o'qituvchilari uni turli toifadagi pedagogik xodimlarning o'ziga xos xususiyatlariga moslashtiradilar. Maxsus malaka oshirish kurslarida shahar va tuman repetitorlari o'z shahar va viloyatlarida o'qituvchilar bilan ishlash bo'yicha tayyorlanadi. Kurs dasturiga muammoli dialogik ma'ruzalar, reflektiv suhbatlar, evristik munozaralar, amaliy ishlar va treninglar kiradi. Yetakchi usul - amaliy tadqiqotlar. Vaziyatli modellashtirishdan tashqari, vaziyatli muammolarni hal qilish, uslubiy simulyatorlar ustida ishlash va moderatsiya qo'llaniladi. Mikro-ta'lim juda mashhur. O'quv jarayoni soddalashtirilgan pedagogik vaziyatda amalga oshiriladi. Mikro-ta'lim jarayonida professional harakatlarning optimalligini keyingi ko'rish va tahlil qilish uchun videoyozuv amalga oshiriladi. Shahar va tuman repetitorlari keng qamrovli imtihondan o'tib, maqsadli seminarlar tashkil etib, o'z shahar va tumanlaridagi o'qituvchilarga o'zlashtirgan yangiliklarni o'rgatmoqda. Maqsadli malaka oshirish kurslarida bo'lgani kabi bir xil usul va uslublar qo'llaniladi, ammo asosiy e'tibor E-portfelga qaratilgan. Seminar ishtirokchilari darhol o'quv materiallarini to'plashni boshlaydilar, o'rganilayotgan yangilik haqida, ularni maktab amaliyotiga moslashtirish. Ko'p odamlar o'zlarining fikrlari, g'oyalari va keyinchalik chuqur tahlil qilish uchun o'qituvchilarning iqtiboslarini yozib olish uchun elektron daftar yuritadilar. Seminarlardan videokliplar ham portfelga kiritilgan. Uyda qo'shimcha tomosha qilish yoki hamkasblarga namoyish qilish. Innovatsiyalarni joriy etish jarayoni doimiy ravishda takomillashtirilmoqda. Shu maqsadda viloyat, shahar va tuman repetitorlari o'z o'qituvchilari tomonidan tizimli ravishda nazoratdan o'tkazilib, o'qituvchilar uchun telementorlik qo'llaniladi. Nazoratning hududiy modeli ishlab chiqilgan va

muvaffaqiyatli faoliyat yuritmoqda. Telementorlik - bu klassikaning o'zgarishi telekommunikatsiya texnologiyalaridan foydalanish orqali mentorlik. Nazorat va telementorlik ish sifatining yaxshi darajasini va repetitor va o'qituvchilarning malakasini oshirishni ta'minlaydi. Ta'lim natijalarini kuzatish modelning yuqori mahsuldorligi haqida xulosa chiqarishga imkon beradi. O'quv seminarlari davomida muayyan pedagogik amaliyotlar o'qituvchilarning samarali tajribasi bilan to'yingan, amalga oshiriladi va ishlab chiqiladi. Shunday qilib, tematik malaka oshirishning tasvirlangan kaskad modeli muvaffaqiyatli ishlaydi. Samarali an'anaviy va innovatsion texnologiyalardan foydalangan holda ko'p bosqichli repetitorlarni izchil tayyorlash va interfaollik darajasini oshirish istiqbolli yangiliklarni ta'lim tashkilotlari amaliyotiga tez va malakali kiritish imkonini beradi.

Xulosa o'rnida shuni aytish mumkinki, yangiliklarni pedagogik amaliyotda amaliyotga tatbiq etish, veb-kameralar ularni nazoratchi repetitorlarga uzatib, o'quv jarayonini yozib boradi. Keyinchalik, videokonferentsiya yordamida alohida qismlar tahlil qilinadi, muammoli masalalar muhokama qilinadi, maslahat va psixologik yordam ko'rsatiladi. Telementorlik ko'plab afzalliklarga ega, jumladan: vizual aloqani saqlab turishda makon va vaqt cheklovlarining yo'qligi, tahlil qilinadigan epizodlarning aniqligi, yuqori darajada shaxsiylashtirilgan tavsiyalar, multimedia motivatorlari va boshqalar. Kaskad tamoyilidan foydalangan holda treninglar ko'plab o'qituvchilarni o'zlashtirishga jalb qilish imkonini beradi. innovatsiya, uning jadal rivojlanishiga hissa qo'shadi, uzluksiz kasbiy takomillashtirish uchun sharoit yaratadi.

Foydalanilgan adabiyotlar ro'yxati

1. Вазина К. Я. Саморазвитие человека и модульное обучение / К. Я. Вазина. – Н. Новгород : Изд-во ВПИИ, 1991. – 120 б.

2. Абульханова-Славская К. А. Типологический подход к личности профессионала / К. А. Абульханова-Славская // Психологические проблемы формирования личности профессионала : сб. науч. труд. – М. : МГУ, 1991. 4–9б.

3. Леднев В. С. Непрерывное образование: структура и содержание / В. С. Леднев. – М. : АПН СССР, 1988. – 240 б.

4. Андреев В. И. Педагогика: Учебный курс для творческого саморазвития / В. И. Андреев. – Казань : Центр инновационных технологий, 2000. – 608 б.

5. Андреев В. И. Педагогика творческого саморазвития. Инновационный курс / В. И. Андреев. – Казань : Центр инновационных технологий, 2012. – 608 б.

6. Гершунский Б. С. Педагогическая прогностика: методология, теория, практика / Б. С. Гершунский. – Киев : Нар. освіта, 1984. – 246 б

7. Вершловский С. Г. Молодой учитель в системе непрерывного образования / С. Г. Вершловский // Советская педагогика. – 1986. – № 2. 71–75 б.

KOREYS VA O‘ZBEK TILLARIDA LINGVISTIK TERMINLARNING TARKIBIY TUZILISHI

Ravshanova Asila,

Samarqand davlat chet tillari instituti Sharq tillari fakulteti Lingvistika: koreys tili yo‘nalishi 1-kurs magistranti

Annotatsiya: Ushbu maqolada termin va terminologiya atamasi mazmuni, koreys va o‘zbek tillarida so‘z turkumlariga oid bo‘lgan lingvistik terminlar haqida ma’lumot berildi, so‘z turkumlariga oid bo‘lgan lingvistik terminlarning tarkibiy tuzilishi ko‘rib chiqildi, koreys tilida mavjud bo‘lgan sodda, qo‘shma lingvistik terminlar va termin birikmalar misollar orqali ko‘rib o‘rganib chiqildi.

Kalit so‘zlar: lingvistik terminlar, sodda tub terminlar, sodda yasama terminlar, qo‘shma terminlar, juft terminlar, termin birikmalar, ikki tarkibli termin birikmalar, uch tarkibli termin birikmalar, to‘rt tarkibli termin birikmalar.

Kirish. Til va jamiyat bir-biri bilan chambarchas bog‘liqligini har jabhada kuzatishimiz mumkin. Jamiyatdagi o‘zgarishlar tilda o‘z ifodasini topadi, shu jihatdan terminologiya tilshunoslikning tez o‘zgaruvchan va murakkab tuzilishga ega sohasi hisoblanadi. Termin atamasi bilim yoki faoliyatning maxsus sohasiga doir tushunchani ifodalovchi so‘z yoki so‘z birikmasi hisoblansa, terminologiya tushunchasi fan-texnika, ishlab chiqarish, san’at, ijtimoiy faoliyat sohasining tegishli tushunchalar tizimi bilan bog‘liq terminlar majmuyini bildiradi. Rus faylasufi P.A.Florenskiy "Fanning mohiyati terminologiyani tuzish, aniqrog‘i joy joyiga qo‘yishdan iborat... Terminlar hayoti fan tarixining o‘zidir..." deyish orqali terminologiyaning fandagi muhim ahamiyat kasb etishini ta’kidlab o‘tgandir.

So‘z turkumlariga oid lingvistik terminlarning tarkibiy tuzilishi

Tilshunoslikka oid asarlarda so‘z turkumlariga oid lingvistik terminlarni tarkibiy tuzilishiga ko‘ra quyidagicha tasnif qilishimiz mumkin:

- 1.Sodda terminlar
- 2.Qo‘shma terminlar
- 3.Juft terminlar
- 3.Termin birikmalar

Sodda terminlar. Sodda terminlar bir o‘zak va shakliy ma’noviy yaxlitlikka ega bo‘ladi. Misol uchun, 품사(so‘z turkumlari), 용언(kesimlik), 명사(ot so‘z turkumi), 대명사(olmosh so‘z turkumi), 형용사(sifat so‘z turkumi), 관형사(atributiv sifat so‘z turkumi), 조사(bog‘lovchi), 동사(fe‘l so‘z turkumi) va hokazolarni keltirishimiz mumkin. Sodda terminlar derivatsion xususiyatlariga ko‘ra sodda tub terminlar va sodda yasama terminlarga bo‘linadi.

Sodda tub terminlarni o‘zbek tili tilshunosligida ko‘p uchratishimiz mumkin. Misol uchun, ot, sifat, son, ega kabilar, lekin koreys tili agglyutinatativ til bo‘lganligi sababli sodda tub terminlarni uchratish mushkuldir.

Sodda yasama terminlar-품사(so‘z turkumlari), 부사(ravish), 독립언(mustaqil keluvchilar), 보조사(yordamchi qo‘shimcha), 대명사(olmosh).

Qo'shma terminlar. Birdan ortiq o'zakning birikishidan hosil bo'ladigan terminlarni qo'shma termin deyishimiz mumkin. 보통 명사(umumiy otlar), 고유 명사(atoqli otlar), 단수 명사(birlik otlar), 단일 명사(sodda otlar), 파생 명사(yasama otlar).

Juft terminlar. Ikki so'zning juftlanishidan juft terminlar hosil bo'ladi. Misol uchun o'zbek tilida so'z-gap termini uchraydi, lekin bunday terminlar koreys tilida deyarli uchramaydi.

Termin birikmalar. Birikma terminlar birdan ortiq leksik birlikdan tashkil topadi va birikma holatida bo'ladi. 불규칙 동사(noto'g'ri fe'l), 서술격 조사(kesimlik qo'shimchasi), 시간을 지시하는 부사(vaqtни bildiruvchi ravishlar), 지시 관형사(ko'rsatishni bildiruvchi atributiv sifat), 단위성 의존 명사(hisob so'zlar)

Lingvistik termin birikmalarni tarkib nuqtayi nazaridan guruhlar ajratib chiqsak quyidagicha guruhlar hosil bo'ladi:

Ikki tarkibli termin birikmalar-sodda so'z birikmasi shaklida bo'lib, shaklan hokim-tobelik munosabati sezilib turadi: 현재 시제(hozirgi zamon), 부정 부사(inkor ravishi), 지시 부사(ko'rsatish ravishi), 재귀 대명사(o'zlik olmoshi), 미래 시제(kelasi zamon)

Uch tarkibli termin birikmalar-bunday murakkab terminlar uch mustaqil ma'noli lug'aviy birlikdan iborat bo'ladi, ya'ni uch tarkibli so'z birikmasi zanjiri termin sifatida ma'no ifodalab, bir tushunchani anglatishga xizmat qiladi: 보편성 의존 명사(universal tobe ot), 단위성 의존 명사(hisob so'zlar), 공간을 지시하는 부사(joyni bildiruvchi ravish), 시간을 지시하는 부사(vaqtни bildiruvchi ravish), va boshqalar. To'rt tarkibli termin birikmalar o'zbek tilshunosligida boshqa terminlarga nisbatan kamroq uchraydi, lekin koreys tilshunosligining so'z turkumlari bo'limida bunday terminlarni uchrata olmaymiz.

Xulosa

Kuzatishlar shuni ma'lum qiladiki, o'zbek tilshunosligida terminlarning tarkibiy tuzilishi sodda terminlar, qo'shma terminlar, juft terminlar va termin birikmalar misolida o'rganib chiqiladi, koreys tilshunosligida esa sodda tub terminlar va juft terminlarni uchrata olmaymiz. Koreys tilshunosligi terminlarining asosiy qismini sodda yasama terminlar va qo'shma terminlar tashkil qiladi, termin birikmalar esa nisbatan kamroq uchrashi o'rganib chiqildi. Terminlarni bir tildan boshqa tilga tarjima qilishda murakkab terminli birikmalar va boshqa tilda tarjimasi mavjud bo'lmagan terminlar turli qiyinchiliklarni olib kelishi mumkin, bu esa tilshunoslik terminologiyasi oldiga lingvistik terminlarni tartibga solish, yanada chuqur o'rganish vazifasini qo'yishi mumkin.

Foydalanilgan adabiyotlar ro'yxati:

1. Ermatov I.R. O'zbek tilshunoslik terminlarining shakllanishi va taraqqiyoti: filologiya fanlari bo'yicha falsafa doktori (PHD)dissertatsiyasi avtoreferati. – Toshkent, 2019

2. Hojiyev A. Tilshunoslik terminlarining izohli lug'ati. – Toshkent: O'zbekiston milliy ensiklopediyasi, 2002

3. Д.А.Карпека, Грамматика Корейского языка Том 1, Санкт-Петербург “Восточный экспресс”, 2018
4. Ким.В.Н., Грамматический и синтаксический строй корейского языка, Ташкент, 2000
5. 국립국어원장 남기심, “외국인을 위한 한국어 문법1”, 대한민국, 서울, 커뮤니케이션북스, 2005
6. 최재희, “한국어 문법론” 태학사, 2004

OCHIQ DARSLARNI O‘TKAZISH VA OCHIQ DARSNI TAHLIL QILISH METODIKASI.

¹Raximov G‘ulom Yuldoshevich,

O‘zbekiston-Finladiya pedagogika instituti Tabiiy fanlar kafedrasida dotsenti.
raximov2020g@gmail.com

²Ruziyeva Manzura Quvondiqovna,
Samrqand sh. 8-UDUM o‘qituvchisi

Annotatsiya. Muayyan fan bo‘yicha professor-o‘qituvchilar va mutaxassislar ishtirokida turli shaklida o‘tkaziladigan darslar ochiq darslar deb ataladi. Ochiq darslarni o‘tkazishdan maqsad: professor-o‘qituvchilarni tegishli fan, texnika va texnologiyalar sohalari bo‘yicha jahonda erishilgan yutuq va yangiliklardan xabardor bo‘lishlariga erishish va ular asosida zamonaviy pedagogik va axborot kommunikatsion texnologiyalardan samarali foydalangan holda darslarni tayyorlash, o‘tkazish va shu tariqa ta’lim sifatini oshirish hamda tayyorlanayotgan kadrlarning raqobatbardoshligini ta’minlashdan iboratdir.

Kalit so‘zlar: ochiq dars, ochiq darsni rejalashtirish, dars tahlili, ilmiy tahlil, didaktik tahlil, metodik tahlil, umumpedagogik tahlil, psixologik tahlil, dars tahlili mezonlari.

Ochiq darslarning maqsadi, darsni ilmiy asosida tashkil etish ta’lim mazmunini ta’minlashda yuqori bilim saviyasiga erishishni namoyish qilish, ta’lim tarbiyaviy jarayonda ilg‘or shakl va uslublardan real foydalanishni tashkil etish didaktik va ko‘rgazma vositalaridan optimal foydalanish tizimini yaratishdan iboratdir. Ochiq darsning asosiy maqsadi o‘qituvchining dars o‘tishdagi ilg‘or tajriba va uslublarining samaradorligini ko‘rsatish va uni ommalashtirishdir.

Ochiq darslarni o‘tkazish vazifalariga quyidagilar kiradi:

- o‘quvchilarga fandagi so‘ngi yutuq va yangiliklarni yetkazish;
- ta’lim sifatini boshqarishda fan, ishlab chiqarish va jamoatchilik ishtirokini ta’minlash;
- ilmiy-uslubiy jihatdan yetuk dars materiallarini targ‘ibot etish;
- yosh pedagog kadrlarning kasb-mahoratini oshirish;
- yuqori saviyadagi ochiq dars mualliflarini moddiy va ma’naviy rag‘batlantirish.

Ochiq darslar, odatda o'z sohasi bo'yicha taniqli yoki ilmiy daraja va unvonlarga ega bo'lgan tajribali o'qituvchilar tomonidan o'tkaziladi.

Ochiq darslar o'quv rejadagi barcha fanlardan o'tkazilishi mumkin. Umumkasbiy va mutaxassislik fanlaridan o'tkaziladigan ochiq darslarga alohida e'tibor berish tavsiya etiladi. Ochiq darsni o'tkazish to'g'risidagi taklif pedagog kadrlar tomonidan o'quv semestri boshlanishiga qadar kafedra mudiriga ma'lum qilinadi.

Kafedra mudiri, ochiq darsga taklif etilishi mumkin bo'lgan tajribali pedagoglar, yetakchi olim va yuqori malakali mutaxassislar(tashqi ekspertlar) ro'yxatini tuzadi hamda belgilangan jadval shaklida ochiq darsga oid zarur ma'lumotlarni muassasa o'quv ishlari bo'yicha direktor muoviniga topshiradi. Ochiq darslarni o'tkazish to'g'risidagi kafedralar takliflari kasb-hunar kollejlari va akademik litseylar bo'yicha umumlashtirilib, direktor tomonidan tasdiqlanadi.

Ochiq dars, odatda ikki akademik soatga mo'ljallanadi. Maruzachi savol va javoblar uchun kamida 5- daqiqa vaqt zahirasiga ega bo'lishi tavsiya qilinadi. Maruza mavzusi, uslubi, texnik vositalari maruzachi tomonidan ixtiyoriy tanlanadi.

Ochiq dars o'tkazilishi haqidagi axborot, akademik litsey yoki kasb-hunar kollejlari bir hafta oldin e'lon qilinadi. E'londa ochiq dars mavzusi, maruzachining familiyasi, ismi-sharifi, ilmiy darajasi, unvoni va toifasi hamda ochiq darsni o'tkazish kuni, joyi va vaqti ko'rsatiladi. Ochiq darsda ushbu darsni tashkil etayotgan kafedraning yosh pedagoglari, magistrantlar, aspirantlar va muhandis-pedagoglarining qatnashishi tavsiya etiladi. Ochiq darslarni odatda tajribali pedagog xodimlar, yangi metodik usullarni tavsiya qiluvchi o'qituvchi, muxandis-pedagog shuningdek kasb-hunar kollej direktori hamda uning o'rinbosarlari o'tkazadilar, ishni yangi boshlayotgan o'qituvchi yoki muhandis-pedagoglar ulardan mashg'ulotlar o'tkazish metodikasini o'rganib olishlari mumkin. Darsning senariysi va rejasi o'qituvchi tomonidan tuziladi hamda kafedraning e'tiboriga havola qilinadi.

Ochiq darslarning rejasini tuzishda, darslarning barcha turlarida samaradorligiga erishish o'quv jarayonini vositalariga ahamiyat berish talab qilinadi. Ochiq darslarni o'tkazish rejasi kasb-hunar kollejda rektori yoki uning o'quv ishlab chiqarish ishlari bo'yicha o'rinbosarlari tomonidan tasdiqlanadi. Ochiq darslarning mavzusi muallif tomonidan belgilanadi va o'quv adabiyotlarida kam yoritilgan yoki o'zlashtirilishi qiyin bo'lgan mavzularga ko'proq e'tibor qaratish lozim.

Har bir ochiq darsga puxta tayyorgarlik ko'rish kerak, bu tayyorgarlik ochiq darsning hamma elementlarini ishlab chiqarish, ish bosqichlarni, vaqtlarga bo'lish, darsni ko'rgazmali

materiallar bilan darsni samarali amalga oshirish maqsadida yangi faol mezonlaridan unumli foydalanish. Ochiq darsdan so'ng 2-3 kun o'tgach o'quvchilarning shu darsdan olgan kamchiliklarini, bilim ko'nikmasini aniqlash uchun sinov o'tkaziladi. Sinov natijalaridan ochiq darsning yakuniy muhokamasida foydalaniladi.

Dars boshlanishdan oldin o'quvchilar yo'qligida direktor, direktorning o'rinbosari, muhandis-pedagog rahbari yoki metodik komissiya raisi dars

qatnashchilariga ularning nimaga e'tibor berishlari kerakligini ta'minlab darsning maqsad hamda vazifalari haqidagi guruhning xususiyatlari to'g'risida axborot beradi.

Ochiq darsga qo'yiladigan talablar

- ochiq dars ta'lim-tarbiya, intellektual rivojlanish, jismoniy va ruhiy barqarorlanish jarayonining tashkiliy qismlaridan biri bo'lishi kerak. Dars senariysida darsning ilmiy ahamiyati ilmiy asoslanganligi, yoritilayotgan mavzuning aniqligi, ilm-fan rivojining o'rnini, mavzu bo'yicha ilmiy muammolar borligi aks ettirilishi lozim:

- darsning metodik optimalliliga o'qitishning texnikaviy vositalarning to'g'ri tanlanishiga alohida ahamiyat berish kerak.

- dars shaklidan qat'i nazar, maqsad o'quvchini mustaqil fikrlash va mustaqil tahlil olishga yo'naltirish o'quv jarayonining asosiy omili ekanligini ko'zda tutish zarur:

- ochiq dars o'qituvchining o'quv jarayonidagi ilmiy-metodik izlanish natijasi bo'lib, uning tahliliy mehnati natijasi ekanligini ko'rsatish lozim.

Ochiq darslarni tayyorlash

O'qituvchi ochiq darsga tayyorlanishda quyidagilarga e'tibor berishi kerak:

- dars vaqtini optimal rejalashtirish - manbalarni chuqurlashtirish

- shu darsdagi guruh o'quvchilarining o'zlariga xos imkoniyatlarini hisobga olish (dars mavzusini tushuntirish uchun avval olgan bilimlarning ko'nikma darajasini bilish)

- dars berishning uslub va vositalarini to'g'ri tanlash

- iqtidorli yoshlarga chuqur ta'lim berish tarbiyalariga javob berish:

- ochiq dars mavzusini shunday tanlash o'qituvchilarining pedagogik mahoratini, metodik ta'limini va dars o'tish vositalarini aniq ko'rsatish.

- ochiq dars tayyorlanish davrida o'qituvchi ilmiy-metodik izlanishi, ko'rgazmali qurollar va texnik vositalarning zamonaviy maktablardan foydalanishi kerak. Bu o'qituvchilarda tahlil olishga qiziqish uyg'otib, zamonaviy yutuqlardan xabardor bo'lish imkoniyatini yaratadi.

- dars senariysida belgilangan vaqt davomida o'qituvchi va o'quvchi kerakligini aniq ko'rsatilishi kerak.

- darsning moddiy-texnikaviy ta'minotini ilgaridan tayyorlash, barcha ko'rgazma va namioyish vositalardan foydalanish ketma-ketligini avvaldan rejalashtirish kerak.

- kafedralar ochiq darsga tayyorlanish vaqtida, muallifga texnikaviy, metodik ashyoviy va tahliliy yordam berishi kerak.

Ochiq darsning metodik ta'minoti

1. Darsning metodik majmuasi quyidagilardan iborat:

- fanning taqvim-mavzu rejasi:

- maruza matni yoki mashg'ulotlar (laboratoriya, amaliyot, mustaqil ish va hokazo) ning rejasi:

- dars senariysida ko'rsatilgan didaktik, ko'rgazmali materiallari va boshqa texnikaviy vositalar:

- nazorat ishi uchun savollar to'plami

- uy vazifasi savollari yoki masalalari to'plamlari:
- o'z-o'zini nazorat qilish savollari:

Ochiq darsning muhokamasi va tahlili

1. Ochiq darsning tahlili, unda qatnashgan o'quvchilarning qoldiq bilim darajasi aniqlangandan so'ng o'tkaziladi.

2. Ochiq darsning tahlili kafedrada ta'lim muassasasi ma'muriyati ishtirokida o'tkaziladi.

3. Muhokamaning maqsadi-darsni to'g'ri o'tkazilganligini baholash, tanlangan uslub va vositalarning muvofiqligini aniqlash, muallifga u tanlangan ayrim uslub va vositalardan foydalanishning samaradorligini ko'rsatish.

4. Muhokama quyidagi tarkibda o'tkazilishi tavsiya qilinadi:

- darsni olib borgan o'qituvchi:
- dars tahlilida ishtirok etgan o'qituvchilar:
- kafedra a'zolari:

- ta'lim muassasasi ma'muriyati, o'quv va metodik ishlar bo'yicha mas'ul xodimlar:

5. Muhokama ishtirokchilari to'liq fikrga ega bo'lishi uchun, dars muallifiga birinchi so'z beriladi. Muallif darsning maqsadi va unga erishishi uchun qo'llangan uslub va foydalanilgan vositalar haqida aniq ma'lumot beradi.

6. Muhokamada so'zga chiquvchilar darsning barcha yutuq va kamchiliklarini to'liq ochib berishlari lozim. Muhokamada darsda erishilgan yutuq, qo'llanilgan uslublarning samaradorligiga, jihoz va texnikaviy vositalardan foydalanish darajasiga alohida e'tibor berilishi zarur. Muallifning kelgusidagi ishida yordam berish uchun, barcha yo'l qo'yilgan kamchiliklar va ortiqcha harakatlar aniq ko'rsatilishi kerak.

7. Muhokamada so'zga chiqqanlar, tahlil qilingan metodik majmuaning tarbiyaviy tomonini, o'quvchilarda mustaqil ishlash qobiliyatlarini rivojlantirishga ta'sirini, ular orqali kelgusidagi mutaxassisga kerak bo'lgan sifatlarni shakllantirishdagi o'rin haqida fikr bilidirishlari kerak.

8. Muhokama oqilona va do'stlarcha vaziyatda fikr almashish, bahslashish sharoitida o'tishi lozim.

9. Muhokama oxirida muallifga yana so'z beriladi.

Ochiq dars natijalarini o'quv jarayoniga joriy etish

1. Kafedraning taklifiga binoan ochiq dars tahlili natijasi o'quv jarayoniga joriy etilishi kerak bo'lgan ilg'or pedagogik tajriba hisoblanadi.

2. Ochiq darsning metodik majmuasini keng joriy etish uchun uning barcha manbalari (senariyi, texnikaviy vositalar, maruzalar matni va hokazo) o'qituvchilar o'rtasida ommalashtiriladi.

3. Ochiq darsda qatnashgan o'qituvchilar varaqada to'ldirilgan ochiq dars tahlilini o'quv ishlari bo'yicha direktor o'rinbosariga topshiradilar.

4. Ochiq dars bo'yicha metodik qo'llanmalarni tayyorlash, taklif va xulosalarning tahlili ilg'or pedagogik tajriba tadbirlariga kiritiladi.

5. Ta'lim muassasasi pedagogik kengashida ochiq dars natijalari kengash a'zolariga yetkaziladi. Pedagogik kengash qaroriga ilg'or pedagogik tajribalardan foydalanish to'g'risidagi aniq taklif va tavsiyalar kiritiladi.

6. Ta'lim muassasalarida ta'lim tarbiya berish uslublarining yangi, ilg'or shakllarini amalda qo'llab-quvvatlashi kerak.

Ochiq darslar muhokamasini uyushtirish.

Ochiq darslarning mazmun-mohiyati va ilmiy-uslubiy saviyasi bo'yicha muhokamasi ochiq darsdan so'ng, kafedrada davom ettiriladi. Ochiq darsning muhokamasi kafedra majlislari bayonnomasida qayd etiladi.

Ochiq dars haqidagi tashqi taqriz va fikr-mulohazalar yozma ravishda muassasa rahbariyatiga yuboriladi va kafedra majlisida va ilmiy-pedagogik kengashda muhokama etilib, tegishli xulosalar chiqariladi.

Ochiq darsni baholashda ilg'or texnologiyalar joriy etilgan yirik korxonalaridan taklif etilgan mutaxassislar, oliy ta'lim muassasalari professor-o'qituvchilari va mutaxassislarining taqrizlari asosiy hisoblanadi.

Dars quyidagi umumiy talablarga javob berish kerak:

1. Har bir dars ma'lum maqsadni amalga oshirishga qaratilgan va puxta rejalashtirilgan bo'lmog'i lozim.

2. Har bir dars mustahkam g'oyaviy-siyosiy va ilmiy qadriyatlar yo'nalishiga ega bo'lmog'i lozim.

3. Har bir dars turmush bilan, amaliyot bilan bog'langan bo'lmog'i lozim.

4. Har bir dars xilma-xil shakl, metod va vositalardan unumli foydalangan holda olib borilmog'i lozim.

5. Darsga ajratilgan har bir soat va daqiqalarni tejab, undan unumli foydalanish kerak.

6. Har bir dars o'qituvchi va o'quvchilarning faolligi birligi ta'minlamog'i lozim.

7. Darsda o'quv materialining mazmuniga oid ko'rsatmali qurollar, texnika vositalari va kompyuterlardan foydalanish imkoniyatlarini yoritmog'i lozim.

8. Dars mashg'ulotlarini butun guruh bilan olib borish bilan birga bunda har qaysi o'quvchilardan individual psixologik xususiyatlari, ularning mustaqilligini oshirish hisobga olinishi kerak.

9. Har bir darsda mavzuning mazminidan kelib chiqib, xalqimizning boy pedagogik merosiga murojaat qilish va undan foydalanish imkoniyatini izlamoq kerak.

O'qituvchilarning har bir darsini aniq maqsad qo'yilgan holda kuzatilsa, uni ilmiy, metodik, didaktik va umumiy pedagogik tahlil qilinsagina bu borada yaxshi natijalarga erishish mumkin bo'ladi.

Dars tahlillarining quyidagi turlari mavjud:

- ilmiy tahlil.
- metodik tahlil.
- didaktik tahlil.
- umumpedagogik tahlil.
- psixologik tahlil.
- ilmiy tahlil.

Metodik tahlil.

O'qituvchining dars jarayonida qo'llagan metodlarining maqsadga muvofiq ekanligi ta'limning turiga va uning o'ziga xos xususiyatlariga qarab belgilanadi. O'quv materialini bayon qilish va tushuntirish jarayonida qo'llanilgan metodlarining shu materialga mosligi yoki mos emasligini metodik tahlil davomida aniqlanadi. Shuni alohida ta'kidlash lozimki, o'qituvchi darsda qo'llagan metodlarining samaradorligi, rang-barangligi, namunaviyligi, uning o'tgan yangi mavzu materialini o'quvchilarning qay darajada o'zlashtirilganligi bilan belgilanadi. Shu boisdan har bir dars kuzatuvchi (o'qituvchi, direktor, ilmiy bo'lim mudiri, metodist yoki nazoratchi) dars tahlilining bu turiga alohida e'tibor bilan qarashi kerak.

Dars metodlarini tahlil qilishda quyidagilarni hisobga olish maqsadga muvofiqdir:

1. Dars jarayonida o'qituvchining foydalangan metodlari

- hikoya metodi;
- og'zaki bayon metodi;
- suhbat metodi;
- aqliy hujum;
- kichik guruhlarda ishlash;
- munozara;
- rolly oyinlar;
- muommali vaziyat;
- klaster metodi va boshqalar.

2. Darslik, konturli karta, diagramma yoki jadvallar bilan ishlash.

3. Laboratoriya asboblari bilan ishlash.

4. Texnika vositalaridan (kodoskop, kompyuter, kinofilm, diafilm, radio, televizor kabilar) foydalanish.

Darsni kuzatish. Dars tahliliga kirish uchun quyidagi qoidalar majburiydir:

- dars boshlanguncha va mazmuni bilan tanishmay turib o'qituvchi yoki muhandis-pedagoglarni, o'quvchilarni turli savollarga jalb etmaslik;

- savollarni faqat fan dasturi va rejasi yuzasidan berish;

- dars paytida o'quv xonasi, ustaxonasida yurish, daftarlarga qarash va o'quvchilarni turli savollar bilan chalg'itmoq mumkin emas;

- darsga kech kirish va qo'ng'iroq chalinguncha chiqib ketish mumkin emas;

- dars jarayonida kuzatuvchi o'qituvchining ishiga aralashishiga haqi yo'q, xattoki o'qituvchi qaysi bir sohada hatoga yoki kamchilikka yo'l qo'ysa ham (dars materialini xato tushuntirishi yoki dars usulida hatoga yo'l qo'ygan paytlarda). U barcha kamchilik va hatolarni darsdan so'ng ko'rsatib o'tishi mumkin.

- kuzatuvchi diqqat va e'tibor bilan darsni kuzatishi lozim va tez tanqidiy nuqtai-nazar bilan darsdagi barcha xolatlarni daftarga yozib borishi kerak.

Darsni tahlil qilishda quyidagi faoliyat mezonlarini asos sifatida olish mumkin:

1. Darsga tayyorgarlik:

- Dars oldindan rejalashtirilganligi va tayyorlanganligi haqida dalil (Masalan: dars rejasi, dars ishlanmasi, texnologik xarita, baholash paketi).

- Dars rejasi aniq maqsad va vazifalarga egaligi haqidagi dalil.
- Dars rejasi tuzilishi mantiqan to'g'ri tashkil etilganligi haqida dalil.

2. Dars taqdimoti:

- O'qituvchi o'quvchilarga darsning maqsad va vazifalarini aniq tushuntiradi.
- Dars tuzilishi mantiqan tashkil etilgan va bosqichma bosqich tushuntiriladi.
- O'qitish natijalariga erishish uchun o'qituvchi tegishli turli model va ta'lim metodlarini qo'llaydi.
- O'qituvchi bir qator o'qitish va o'rgatish manbalaridan to'g'ri foydalanadi, shu jumladan texnik vositalardan (kodoskop, multimedia va boshq).
- O'qituvchi yozuv doskasidan unumli foydalanadi. Yozuvi aniq. Muhim joylarning tagiga chizilgan. Kerakli joylarda diagrammalar, o'qlar va boshqa belgilardan foydalanilgan.

Foydalanilgan adabiyotlar.

1. O'zbekiston Respublikasining "Kadrlar tayyorlash milliy dasturida"gi Qonuni // Oliy ta'lim: Meyoriy – huquqiy va uslubiy hujjatlar to'plami. – Toshkent: 2004. – B. 16-17.
2. Abduqodirov A.A. Akademik litsey va KHK o'qituvchilarini malakasini oshirishda masofali o'qitish metodikasi // Uzlüksiz ta'lim. – Toshkent: 2004. - № 5. – B.3-12.
3. Ziyomhammadov B. Pedagogika. O'quv qo'llanma. – Toshkent:
4. Maxmutova G. Pedagogika fanlarini o'qitish jarayonida talabalarni – ma'naviy shakllantirish texnologiyasi // Xalq ta'limi. – Toshkent: 2004. - №1. – B. 40-43.
5. Musaev U. Ta'lim jarayonini erkinlashtirish prinsiplari // Xalq ta'limi. – Toshkent: 2005. - № 4. – B. 4-10.

GENDERNING FANLARARO TADQIQI

Rahmonova Barnoxon Odilovna,

*Andijon viloyati pedagoglarni yangi metodikalarga o'rgatish milliy markazi
Tillarni o'qitish metodikasi kafedrasi mudirasi*

Gender tadqiqotlari fanlararo tadqiq etilish natijasida gender lingvistikasining rivojiga ehtiyoj seziladi. Tadqiqotlarda insonning mavjudligi gender nuqtai nazardan ko'rib chiqildi va bu masala falsafaning asosiy muammosi, ma'nosi va maqsadiga aylana bordi. Gender tadqiqotlari insonga tabiatdan har xillikka intilib yashash xosligini isbotladi. Bu esa gender psixologiyasida yana bir bora o'z isbotini topdi. Gender psixologiyasidagi fikrlar majmuiga tilshunos F.de Sossyur tomonidan til va nutqning farqlanishiga oid psixolingvistik tadqiqotlari "nutqiy faoliyat" tushunchasining yanada aniqroq bo'lishiga o'z ta'sirini ko'rsatdi. F.de Sossyurning ta'limoti gender psixologiyasida nutq yaratilishi til va tafakkur munosabatiga bog'liqligini yaqqol namoyon etdi. Umuman olganda, gendert psixologiyasida yondosh fanlar asos solgan va bosqichma bosqich shakllana borgan.

Gender tadqiqotlari-bu ijtimoiy hodisalar va ularning o'zgarishlarini tahlil qilish uchun ijtimoiy jins nazariyasining kognitiv imkoniyatlaridan foydalanadigan fanlararo tadqiqot amaliyoti. Ushbu sohaga ayollar tadqiqotlari (ayollar, feminizm,

jins va siyosat bilan bog‘liq), erkaklar tadqiqotlari va queer-tadqiqotlari kiradi. Zamonaviy gumanitar bilimlarda ushbu tendentsiyani shakllantirishga turtki jins bilan bog‘liq masalalarni o‘rganishda biologik va madaniy tarkibiy qismlarni ko‘paytirish taklifi bo‘ldi.

Gender masalalari globallashayotgan dunyoda modernizatsiya va postmodernizatsiya jarayonlariga mos keladigan innovatsion ilmiy va falsafiy nutqni ifodalaydi. Gender nutqi klassik gender nazariyalarini tanqid qilish, erkaklar va ayollar o‘rtasidagi munosabatlardagi an‘analarni inkor yetish va zamonaviylik va postmodernizm davriga mos keladigan yangi yondashuvlarni tasdiqlash sifatida paydo bo‘ldi. An‘anaviy gender qadriyatlarining o‘zgarishi tendentsiyasi global xarakterga ega bo‘lib, turli xil milliy, madaniy va geografik xususiyatlarga ega jamiyatlar va davlatlarga taalluqlidir. Gender o‘zgarishining global vektori erkaklar va ayollar o‘rtasidagi farqlarning xiralashishini anglatmaydi, balki gender ierarxiyasini va mavjud hokimiyat va bo‘ysunish munosabatlarini rad etishni anglatadi.

Jinsni aniqroq aniqlash va uning dinamik mohiyatini tushunish uchun, bizning nuqtai nazarimizdan, uni talqin qilishning o‘ziga xos xususiyatlarini nafaqat turli fanlar doirasida, balki modernizatsiya jarayonida turli davrlar doirasida ham kuzatish muhimdir.

Gender psixologiyasining dastlabki bosqichida gender psixologiyasi alohida soha sifatida shakllanib ulgurmagan bo‘lsada, olimlar o‘zlarining fikrlari orqali jins vakillariga munosabat bildirishgan. Bu fikrlarning ayrimlari gender tadqiqotldarga xosdir. Bu bosqichda “ko‘plab g‘arb mamlakatlarida, ayniqsa, Frantsiya, Angliya va AQSHda ayollar erkinligi uchun xarakterlar avj oldi. 1960g‘70 yillardagi siyosiy va ijtimoiy o‘zgarishlar munosabati bilan ayollik va jinsga doir e‘tiroz bildirgan feminizm nazariyasi shakllandi”¹. Natijada, gender psixologiyasi, uning yo‘nalishlari, gender ijtimoiylashuvi kabi tushunchalar paydo bo‘ldi. Xorijiy psixologik adabiyotlarda E.Krechmer (nemis psixologi) va U.Sheldon (amerikalik psixolog)larning nazariyasi jins masalasiga oid bo‘lib, nerv sistemasi nerv-fiziologik xususiyatlarga emas, tashqi ko‘rsatkichi badanning jismoniy tuzilishiga bog‘liqdir, deb e‘tirof etiladi.

Gender tadqiqotlarida gender falsafasi ham o‘zining nazariyalari bilan muhim o‘rinni egallaydi.

Gender falsafasining maqsadi – jinslararo munosabatlarni yanada mustahkamlashdir.

Gender pedagogikasi ayol va erkak o‘rtasidagi farqlarni izlashdan emas, balki ayol va erkakni inson ekanligini ko‘rsatib beradi. Gender munosabatlari deganda, avvalo insonlarning o‘zaro munosabatlarini anglaymiz. Gender pedagogikasi ta‘lim-tarbiya berishning maqsad va vazifalaridan kelib chiqib,

¹ Gender tadqiqoti asoslari kursi xrestomatiyasi., T. -2003, 31-bet.

ularga muvofiq usul va vositalarni tanlaydi.

Gender tarix tadqiqotlarida asosiysi – jamiyatda ro‘y bergan va ro‘y berayotgan voqea-hodisalarning sabab va oqibatlarini gender omiliga tayanib tahlil etishdir. “Gender tarix insoniyat tarixiga boshqacha ko‘z bilan qarashga, odat bo‘lmagan narsalarni odatdagidek ko‘rishga, tarixda tarixchilar shu paytgacha ko‘rib chiqmagan ko‘plab mavzularni ochishga imkon beradi. Natijada gender

tarix tufayli dunyoning tarixiy manzarasi yanada to‘liq va obyektiv ko‘rinadi”².

Jins turli xil ijtimoiy institutlar: oila, ta’lim tizimi, ommaviy axborot vositalari, siyosat, huquq, til, san’at, fan, moda orqali o‘zini namoyon qilish texnologiyasi sifatida talqin etiladi. T. de Lautisga ko‘ra, jins-bu keng doirada o‘zini namoyon qilishning natijasidir: normativ gender displeylaridan jins chegaralarining to‘liq xiralashishigacha. Vakillik-bu nutq va me’yorlar bilan tartibga solinadigan psixika va tashqi ko‘rinish o‘rtasidagi “o‘yin”.

Bu masalalar qo‘shimcha muhokama va argumentatsiya qilinishi kerak. Biroq, shubhasiz, jinsning o‘ziga xos tomoni uning dinamik tabiati bo‘lib, uni o‘rganish gender jarayonlarini, turli tendentsiyalar va ularni o‘zgartirish mexanizmlarini o‘rganishni anglatadi. Bugungi kunda gender dinamikasi mexanizmining tarkibiy va individual darajalarining nisbati o‘zgarishda davom etadi deb taxmin qilish mumkin. Ushbu o‘zgarish vektori har bir shaxsning o‘zi tomonidan turli xil ijtimoiy dunyoni qurishda, unda amalga oshirishning yangi istiqbollari ochishda tobora ortib borayotgan roli foydasiga yo‘naltirilgan.

Gender tadqiqotining har qanday ko‘rinishida ham avvalo, har ikkala jinsning til birliklariga e’tiborni qaratish muhimdir. Gender steriotiplarining til birliklari orqali ularning tafakkuri, dunyoqarashi, anglashiladi. Shu jihatdan gender tilshunosligi to‘liq tadqiq qilingandagina boshqa sohalar: gender psixologiyasi, gender falsafasi, gender tarix, gender etnografiyasi va gender pedagogika mukammal shakllanadi. Chunki, gender tilshunosligida til birliklari orqali insonning jinsi o‘rganiladi, borliqdagi dunyoni jinsga muvofiq farqli ravishda qabul etib, ana shunday holatni tilda aks ettiradi. Olimlar ta’kidlaganidek, “gender va genderning ahamiyati suhbat

² Tarix fanida gender muammolari. F.Axmedshina, O.Shnirova, I.Shkolnikov. T., 2003, 281-be t.

jarayonida jinsning xarakteri, suhbatning mohiyati va strukturasi belgilashda aniq seziladi”³. Shuning uchun ham gender tilshunosligini keng masshtabli fundamental tadqiq etish lozim.

UDK 371+370.153

**INNOVATSION YONDASHUV ASOSIDA BOSHLANG‘ICH SINFLAR
O‘QITUVCHILARINING KASBIY POTENSIALINI RIVOJLANTIRISH
METODALOGIYASI**

Raxmonova Mehrixon Xoshimovna,

*Farg‘ona viloyati Pedagoglarni yangi metodikalarga o‘rgatish milliy markazi
o‘qituvchisi, mustaqil izlanuvchi*

Annotatsiya. Mazkur maqolada boshlang‘ich sinflar o‘qituvchilarini bugungi

globallashuv va keskin raqobatchilik kuchayib borayotgan sharoitda o'qituvchining butun hayoti davomida uzluksiz ta'lim olish zarurati haqida fikrlar tahlil etigan.

Аннотация. В данной статье были проанализированы мнения учителей начальных классов о необходимости непрерывного образования на протяжении всей жизни учителя в условиях современной глобализации и жесткой конкуренции.

Abstract. In this article, primary school teachers were analyzed by thoughts about the need to receive a continuous education throughout the teacher's life in the conditions of today's globalization and sharp competition.

Kalit so'zlar: *potensial, ehtiyoj, individual, metodlagik, kompetentsiya.*

Ключевые слова: *потенциал, потребность, индивидуальный, методический, компетентность.*

Key words: *potential, need, individual, creative activity,*

Kirish. So'nggi yillarda dunyoning aksariyat davlatlarida ta'limning barcha turlariga bo'lgan munosabat o'zgardi. Shunday ekan, hozirgi davrda ta'lim shaxs va jamiyatni rivojlantirishda hal qiluvchi ro'l o'ynaydi. Jahon iqtisodiyotida globallashuv va keskin raqobatchilik kuchayib borayotgan sharoitda insonning butun hayoti davomida uzluksiz ta'lim olish zaruratini taqazo etmoqda.

Dunyo jamiyatini axborot tizimi qamrab olgani shuningdek, ta'lim tizimida keskin o'zgarishlar bo'layotgani hech kimga sir emas. Shunday o'zarishlar o'qituvchidan mutlaqo yangi, zamonaviy talabalar asosida dars jarayonlarini tashkil etishda, qolaversa boshlang'ich sinf o'qituvchilarining kasbiy potensialini rivojlantirishga qaratilgan quyidagi pedagogik shart-sharoitlar o'rganildi.

Bugun, o'qituvchi yangi axborotni ijobiy va tanqidiy idrok etishga, umumiy va kasbiy bilimlarni oshirish, muammolarni yechishning yangi usullarini topish, pedagogik mahorat, yuksak tafakkur, o'tkir iroda, siyosiy savodxonlik, dunyoqarashi keng, mulohazali, o'quvchilarining ichki dunyosiga kira oladigan, bolalarning kelajagini oldindan biladigan bo'lishi kerak.

Respublikamizda uzluksiz ta'lim tizimini islox qilinishi, ya'ni ta'lim standartlari asosida ta'lim va tarbiya jarayonini qayta tashkil etishga kirishilgan hozirgi kunda o'qituvchi faoliyatini qanday tashkil qilinishiga, uning pedagogik mahoratiga alohida e'tibor berilmoqda. Bunga hukumatimiz tomonidan chiqarilgan boshlang'ich sinf o'qituvchilarining kasbiy potensialini rivojlantirishning metodlagik asos bo'luvchi me'yoriy huquqiy xujjatlarni keltirishimiz.

ADABIYOTLAR TAHLILI VA METODLAR

Ma'lumki, o'qituvchi jamiyatning ijtimoiy topshirig'ini bajaradi. Shunday ekan, har tomonlama yetuk mutaxassislarni tayyorlashda o'qituvchi muayyan ijtimoiy-siyosiy, pedagogik va shaxsiy talablarga javob berishi lozim. O'qituvchi har tomonlama rivojlangan ilmiy tafakkuri, kasbiy potensialga ega, pedagogik-psixologik va uslubiy bilim va malakalarini egallagan bo'lishi hamda turli pedagogik vaziyatlarni tezda sezishi, o'rganishi va baholay olishi zarur.

Innovatsion yondashuv asosida boshlang'ich sinf o'qituvchilarining kasbiy potensialini rivojlantirishda ularga kasbiy komepentligiga qo'yilgan talablarni o'rgandik.

Fanga doir kompetentsiyalar: boshlang'ich ta'limning o'ziga xosliklarini anglash, turli tipdagi ta'lim muassasalarida o'quvchilarni o'qitishda uzviylikni amalga oshirish vositalarini egallaganlik; boshlang'ich ta'lim nazariyasi va amaliyoti doir zamonaviy bilimlarni egallaganlik; boshlang'ich ta'limga doir bilim, ko'nikma va malakalarni qo'llay olish hamda egallangan tayanch bilimlarni o'quvchilarga yetkazish qobiliyati; boshlang'ich ta'limdan sohaning nazariy asoslarini puxta egallagan bo'lishi va undan turdosh tarmoqlarda samarali foydalana olishi, boshlang'ich ta'lim metodologiyasiga oid manbalarni o'zlashtirish, boshlang'ich ta'lim fanlarini o'qitish ko'nikma va malakasiga eta bo'lishi; boshlang'ich ta'limning boshqa fanlar bilan aloqasi, pedagogikaning tarmoqlari va metodik fanlarning boshlang'ich ta'limda tutgan o'rni, ta'lim nazariyasi va shakllari, fanlarni o'qitishda integratsion yondashuvdan foydalana bilish; boshlang'ich ta'limda fanlarni o'qitish metodikasini rivojlanishi, tarixi, pedagogik texnologiyalar, o'qitish metodlari, o'qitish vositalarini amaliyotga samarali qo'llay olishi, ta'limni DTS me'yorlari, o'quv dasturlariga ko'ra tashkil etishi, zamonaviy ta'lim texnologiyalaridan samarali foydalana olish ko'nikma va malakalariga ega bo'lishi.¹ belgilangan.

Fanga oid kompetensiyalar doirasida fan dasturida ko'zda tutilgan mavzular bo'yicha ma'lumotlarni o'rgatish, ularni eslab qolish va qayta tushuntirib berish orqali shakllantirilgan bilimlar asosida ularni tanish vaziyatlarda qo'llashga oid ko'nikmalar, egallangan bilim va shakllangan ko'nikmalarni notanish vaziyatlarda qo'llash va yangi bilimlar hosil qilishga oid malakalarni shakllantirish bilan bir qatorda egallangan bilim, ko'nikma va malakalarni kundalik faoliyatda qo'llash qobiliyatiga oid kompetensiyalarni shakllantirishni ham nazarda tutadi.

Har qanday o'qituvchi qaysi fan yo'nalishida ta'lim-tarbiyaviy ishlarni olib borishidan qat'iy nazar pedagog sifatida quyidagi davlat talablariga mos kelishi kerak.

Ta'lim to'g'risidagi Qonun va ta'lim va tarbiyaga oid me'yoriy hujjatlarni bilishi va o'rganishi; ta'lim va tarbiya jarayonini tashkil etishga oid Markaziy Osiyo allomalarining pedagogik qarashlari va ta'lim-tarbiya sohasida buyuk ma'naviy meroslarini bilishi va o'z pedagogik faoliyatida ulardan foydalana olish; didaktikani, ta'lim-tarbiya berishning asosiy qonuniyatlari tamoyillarini bilishi va amalda qo'llay olishi; pedagogikaning ilmiy-tadqiqot usullari, uning metodologiyasini bilish va ilmiy ijodiy faoliyat davomida qo'llay olish; darslarni zamonaviy pedagogik usullar va AKT vositalari asosida tashkil qilish; o'quvchilar bilimini baholashning zamonaviy usullarini bilish va amaliyotda qo'llay olish; tarbiyaviy ishlarning usul va shakllarini bilishi va ulardan samarali foydalana olishi; davlat ta'lim standartlari va davlat talablarini ta'lim mazmunini belgilashdagi o'rni va ro'lini bilishi; O'zbekistonda pedagogika fanining muammolari, izlanishlar, bu sohadagi yangiliklar haqida ma'lumotga ega bo'lishi kerak.

¹ 60110500 - Бошланғич таълим бакалавриат таълим йўналишининг малака талаblари. Т.: 2022 й.

Innovatsion yondashuv asosida boshlang'ich sinf o'qituvchilarining kasbiy potensialini rivojlantirishdan maqsad ta'lim jarayonida samaradorlikka erishishdan iboratdir.

Kadrlar salohiyati-taraqqiyot omili deb bejiz aytilmagan. Darhaqiqat, yuksak malakali mutaxassislar jamiyatning rivojlanishini, uning gullab yashnashi, O'zbekistonni kelajakda buyuk davlat sifatida dunyoga tanilishini eng asosiy negizi hisoblanadi.

Zamon talablari asosida har tomonlama mukammal mutaxassis tayyorlash tizimida ta'lim sifati, ta'lim mazmuni ta'lim muassasalarida faoliyat ko'rsatayotgan ustoz murabbiylarning kasbiy tayyorgarligi, bilimi, salohiyatiga bog'liqdir.

Hozirgi zamon boshlang'ich sinf o'qituvchisi zamonaviy ta'lim-tarbiyaning bosh g'oyasi barkamol avlod komil inson shaxsini tarbiyalash vazifasini o'z oldiga maqsad qilib qo'yish bilan birga, ta'lim-tarbiyaviy ishlarini amalga oshirishda belgilangan yuqoridagi talablarga mos ravishda uzluksiz o'z ustida ishlashi, o'zining kasb mahoratini oshirishi, raqobatbardosh mutaxassis sifatida shakllanishi lozim. Bu esa o'qituvchidan yuqori kasbiy pedagogik potentsialni talab etadi.

Yangi tahrirdagi umumiy o'rta ta'limning Davlat ta'lim standartining maqsadi – ijtimoiy-iqtisodiy islohotlar, rivojlangan xorijiy mamlakatlarning ilg'or tajribalari va zamonaviy axborot-kommunikatsiya texnologiyalariga asoslangan holda ta'limni tashkil etish, ma'naviy barkamol va intellektual rivojlangan shaxsni tarbiyalashdan iborat. Shu bilan birga o'quvchi shaxsi, o'ziga xos xususiyatlari, uning intilishlari, qobiliyati va qiziqishlari ustuvorligi, umumiy o'rta ta'lim mazmunining insonparvarligi, davlat ta'lim standartining ta'lim sohasidagi davlat va jamiyat talablariga, shaxs ehtiyojiga mosligi, ta'lim turlari va bosqichlari bilan uzluksizligi, ta'lim mazmunining uzviyligi, mazmuni, shakli, vositalari va usullarini tanlashda innovatsion texnologiyalarga asoslanilganligi, o'quvchilarda fanlarni o'rganish va ta'lim olishni davom ettirish uchun tayanch va fanlarga oid umumiy kompetensiyalarni rivojlantirish, rivojlangan xorijiy mamlakatlarning tajribasidan milliy xususiyatlarni hisobga olgan holda foydalanish asosiy prinsiplari etib belgilandi. [1]

Bugun o'qituvchi o'quvchi shaxsini etuk barkamol inson etib tarbiyalashda, quyidagi kompetensiyalarni shakllantirishi zarur.

Kommunikativ kompetensiya – o'quvchining o'zaro muloqotga kirisha olishni, muomala madaniyatiga amal qilishni, moslashuvchanlikni, hamkorlikda jamoada samarali ishlay olish layoqatlarini shakllantirishni belgilaydi.

Axborotlar bilan ishlash kompetensiyasi – media manbalardan zarur ma'lumotlarni izlab topish, saralashni, qayta ishlashni, saqlashni, ulardan samarali foydalana olishni, ularni turli zararli axbarotlardan himoya qilish, media madaniyatga shakllantirishdan iborat

O'zini-o'zi rivojlantirish kompetensiyasi-doimiy ravishda o'zini-o'zi jismoniy, ma'naviy, ruhiy, intellektual va kreativ rivojlantirish, hayot davomida mustaqil o'qib-o'rganish, kognitivlik ko'nikmalarini va hayotiy tajribani mustaqil ravishda muntazam oshirib borish, o'z xatti-harakatini muqobil baholash va mustaqil qaror qabul qila olish ko'nikmalarini egallay olishi kerak.

Ijtimoiy faol fuqarolik kompetensiyasi-jamiyatda bo'layotgan voqea, hodisa va jarayonlarga daxldorlikni his etish va ularda faol ishtirok etish, o'zining fuqarolik burch va huquqlarini bilish, unga rioya qilish, muomala va huquqiy madaniyatga ega bo'lish layoqatlarini shakllantirishni nazarda tutadi.

Milliy va umummadaniy kompetensiya-vatanga sadoqatli, insonlarga mehr-oqibatli, milliy qadriyatlarga e'tiqodli bo'lish, badiiy va san'at asarlarini tushunish, orasta kiyinish, madaniy qoidalarga va sog'lom turmush tarziga amal qilish layoqatlarini shakllantiriladi.

Matematik savodxonlik, fan va texnika yangiliklaridan xabardor bo'lish hamda foydalanish kompetensiyasi-aniq asoslangan holda shaxsiy, oilaviy, kasbiy va iqtisodiy rejalarni tuza olish, kundalik faoliyatda turli diagramma, chizma va modellarni o'qiy olish, inson mehnatini yengillashtiradigan, mehnat unumdorligini oshiradigan, qulay shart-sharoitga olib keladigan fan va texnika yangiliklaridan foydalana olishni kompetensiyalarga ega bo'lish zarur. Yuqoridagi vazifalardan kelib chiqib, bugungi faoliyat olib borayotgan har bir o'qituvchi o'zida kompetensiyalar to'liq shakllangan, malakali, yuksak pedagogik kasbiy salohiyatga ega bolishi zarur. Abu Nasr Forobiyning «Fozil odamlar shahri», «Baxtga erishish haqida»kabi asarlarida, inson o'zida komillik sifatlarini tarkib toptirish uchun. birinchi navbatda, ilmiy bilimlarni egallamog'i lozim, shuningdek u shaxs aqliy rivojlanishining asosi sifatida idrok qilish va fikrlash qobiliyatlarining ahamiyatini alohida qayd etadi.[5]

NATIJAR VA MUHOKAMA

Bunday islohotlar pirovardida kelajagimiz vorislari bo'lgan yosh avlodning mustahkam bilim olishlari, olgan bilimlarini hayotga qo'llay olish, shuningdek, komil insonlar bo'lib voyaga yetishlariga imkoniyatlar yaratadi.

Innovation yondashuv asosida boshlang'ich sinf o'qituvchisining kasbiy potensialini pivojlantirish, uning bilish faoliyati ko'p jihatdan o'rganilayotgan narsalarning murakkabligi, dinamikasi, nostandartligi, ijtimoiy hodisalarni ajratib turadigan chegaralarning ta'siri, ularni izlash, noaniqlik bilan belgilanadi, bu esa kuzatuvchanlik, suhbatdoshning ichki dunyosini modellashtirish salohiyatini nazarda tutadi. Bunday vaziyatlarda o'z-o'zini tartibga solish xususiyatlari o'z bilim va malakalarini doimo takomillashtirib borishligini, boshqa odamlarga qaratilgan o'z hatti-harakatini qat'iy muvofiqlashtirish, bilim darajasi bilan aniqlanadi. Kasbiy rivojlanishi tarbiyalanganlik salohiyatliligi uning quyidagi turlari bilan farq qilinadi:

➤ maxsus tarbiyalanganlik salohiyatliligi - kasbiy faoliyatini yetarlicha yuqori darajada egallaganlik, o'zining kelgusi kasbiy rivojlanishini loyihalash qobiliyati;

➤ ijtimoiy tarbiyalanganlik salohiyatliligi - birgalikdagi kasbiy faoliyatni, hamkorlikni va shuningdek, kasbiy muloqat uslublarini egallaganlik, o'z kasbiy natijalari uchun ijtimoiy mas'ullikni his qila olishidir.

O'qitish shakllarining asosiy vazifasi o'qituvchilarning ehtiyojlariga nisbatan kasblarning pog'onalari doirasida ajratilgan aniq ta'lim maqsadlarini amalga oshirishdir. Shuningdek, boshlang'ich sinf o'qituvchilarining butun hayot davomida ta'lim tushunchasi haqidagi bilim va ko'nikmalarni rivojlantirish, kasbiy ehtiyojlarni amalga oshirish va kasbiy mahoratni rivojlantirish, tinglovchilarning bilim, ko'nikma,

malakasi va kompetentsiyalariga qo'yiladigan talablarni takomillashtirishga qaratilgan rivojlantirishdir.

O'qituvchining maqomi va obro'sini ko'tarishga davlat siyosati darajasida qaralmoqda, ularning o'z kasbiy faoliyati bilan to'liq shug'ullanishlari uchun zarur sharoitlar yaratib berilmoqda. Yangi tahrirda qabul qilingan mamlakatimiz Konstitutsiyasining 52-moddasida o'qituvchilarning sha'ni va qadr-qimmatini himoya qilish, ularning ijtimoiy va moddiy farovonligini ta'minlash, kasbiy jihatdan o'sish borasida qator huquqiy asoslar keltirib o'tilgan. Bu esa o'qituvchilarning jamiyatdagi nufuzini oshirish, uning kasbiy faoliyatini davlat tomonidan himoya qilinishining huquqiy asosini yaratib berdi.

Boshlang'ich sinf o'qituvchisining kasbiy potentsialini rivojlantirishdagi irodaviy sifatlar, intellektual salohiyat, hissiy sifatlar, kasbiy kompetentligi, amaliy ko'nikmalar, o'z-o'zini boshqara olish salohiyatining o'zaro bog'liqligi va shaxsning ijtimoiy-madaniy faollik darajasini aks ettiruvchi individual sifatlar asosida shakllantirib boradi.

XULOSA. Yuqoridagi yaratilayotgan sharoitlar, o'qituvchilarning kasbiy potentsiallarini rivojlantirish muhimligini yana bir bor tasdiqlaydi. Bunda pedagoglardan ham o'z ustida muntazam ishlashi, jarayonga mas'uliyat bilan yondashishi, kasbiy rivojlanishi bilan bog'liq ma'lumotlarni jon dili bilan o'rganib borishlari talab etiladi. O'qituvchining yuqori kasbiy potentsiallari shunday malakalar yig'indisiki, uning natijasi o'qituvchining mehnati va o'quvchilar xulqi, odobi, tarbiyasida, kelajakda yetuk komil inson bo'lib yetishishida o'z aksini topadi. O'qituvchi mehnatining muvaffaqiyati va samarasi uning mashqulotlarga ilmiy-metodik jihatdan puxta tashkil etish, rejalashtirish, amalga oshirish yo'llarini to'g'ri belgilagandagina amalga oshadi.

Aytishimiz mumkinki, har bir dars jarayonini yangiliklar bilan boyitib borishi, o'qitishning turli xil usullaridan foydalanishi, shaxsiy sifatlarini shakllanishida katta ahamiyatga ega. Innovatsion yondashuv boshlang'ich sinf o'qituvchisining kasbiy potentsiallari rivojlantirishda kuchli stimullarni o'z ichiga olishi, yuqori hissiy holati va o'z ishiga innovatsion yondashishga tayyorligini anglatadi.

ADABIYOTLAR RO'YXATI

1. O'zbekiston Respublikasi Prezidenti Sh.Mirziyoyevning "O'zbekistonning yangi taraqqiyot davrida ta'lim-tarbiya va ilm-fan sohalarini rivojlantirish chora-tadbirlari to'g'risida" 2020-yil 6-noyabrda PF-6108-son Farmoni.

2. Бошланғич таълим бакалавриат таълим йўналишининг малака талаблари. Т.: 2022 й.

3. Abu Nasr Forobiy. Fozil odamlar shahri. –Т.: 1993. 164-bet.

4. Raxmonova M.X. Boshlang'ich ta'limda innovatsion yondashuvlar// Xalq ta'limi xodimlarini uzluksiz kasbiy rivojlantirishning dolzarb masalalari: Respublika ilmiy-amaliy konferensiyasi. Farg'ona – 2022.7.

СЛОВООБРАЗОВАНИЕ В РАЗНОСИСТЕМНЫХ ЯЗЫКАХ: СЕМАНТИКА, ПРАГМАТИКА, СЛОВООБРАЗОВАТЕЛЬНЫЕ ГНЕЗДА

Ёкубов Дониёр Маруфжон угли
методист русского языка отдела методических услуг
Национального центра обучения педагогов новым методикам
Сырдарьинской области

Аннотация. Статья посвящена сопоставительному описанию лексико-семантического словообразования в разносистемных языках. В работе предпринята попытка выявить сходные и отличительные черты лексико-семантического способа словообразования в сопоставляемых языках.

Ключевые слова: словообразование, русский язык, семантика, прагматика, лексика, словообразовательные гнезда.

Annotatsiya. Maqola turli tizimlarga tegishli tillarda leksik-semantik soʻz yasalishining qiyosiy tavsifiga bagʻishlangan. Maqola solishtirilayotgan turli tizimlarga tegishli tillardagi soʻz yasalishining leksik-semantik usulining oʻxshash va oʻziga xos xususiyatlarini aniqlashga harakat qiladi.

Kalit soʻzlar: soʻz yasalishi, rus tili, semantika, pragmatika, lugʻat, soʻz yasash uyalari.

Abstract. The article is devoted to a comparative description of lexical-semantic word formation in multi-system languages. The paper is an attempt to identify similar and distinctive features of the lexical-semantic method of word formation in the target multi-system languages.

Key words: word formation, Russian language, semantics, pragmatics, vocabulary, word-formation nests.

Проблема комплексных единиц словообразования как универсальных деривационных подсистем разносистемных естественных языков еще не получила своего фундаментального описания, и в лингвистической литературе отсутствуют исследования, посвященные всестороннему межъязыковому анализу данных образований [1, 923-924]. Мы рассмотрели комплексные единицы словообразования русского языка в сравнении с английским и немецким языками как особые формы систематизации производной лексики. Так как эти языки – разносистемные, то в первую очередь, мы сфокусировались на изучении наиболее очевидных различиях в их словообразовательной семантике: словообразовательное гнездо и его составляющие – словообразовательные пары, цепи и парадигмы.

В качестве одного из инструментов сопоставительного анализа используется когнитивный подход, позволяющий понять, «почему окружающая человека действительность осмыслена именно так, а не иначе» [2, 14].925

Специфика структурно-семантической и номинативной конфигурации соотносительных слов разносистемных языков обусловлена следующими факторами:

1) разным количественным составом исследуемых словообразовательных гнезд, находящимся в определенной зависимости от степени интенсивности деривационных процессов;

2) специфическим набором производных, проистекающим из различий в обозначаемых ими понятиях. Номинативные единицы коррелирующих словообразовательных гнезд обнаруживают разную денотативную соотнесенность с внеязыковыми реалиями. При тождестве понятийного содержания средства его выражения в сопоставляемых языках также могут быть различными: одни и те же означаемые в одном языке могут быть словообразовательно маркированы, в другом выражаться на лексическом или синтаксическом уровнях;

3) наличием в разносистемных языках специфических словообразовательных значений, характерных для той или иной части речи, а также производных с идиоэтническим компонентом семантики, что свидетельствует о неоднородном характере семантических приращений в процессе развития коррелятивных корневых морфем;

4) существованием в словообразовательных гнездах разносистемных языков специфических семантических зон и смысловых подгнезд, их внутриязыковым развитием и степенью номинативной дифференциации обозначаемой смысловой области;

5) разной репрезентацией одних и тех же системных явлений: спецификой способов словообразования, производящих основ, инвентаря словообразовательных средств, т.е. всего того, что определяет деривационную структуру входящих в гнездо производных слов, а также соотношением главных составляющих словообразовательного гнезда – словообразовательных цепей и парадигм.

Когнитивная интерпретация словообразовательных гнезд разных тематических групп позволяет выявить те или иные концептуальные сферы, определяющие этнокультурную специфику разносистемных языков и языкового сознания их носителей. Внутренняя форма производного слова в составе словообразовательного гнезда может выступать как средство познания ментального содержания и картины мира, представленной в конкретном языке с ее универсальными и культурно-специфическими характеристиками [3, 118].

Итак, в рамках разносистемных языков можно установить когнитивные модели интерпретации явлений действительности, т.е. те понятийные области, которые в большей степени подвержены словообразовательной детерминации, а следовательно, являются более значимыми для носителей языка.

Список литературы:

1. Ширшов И. А. Словообразование в русском языке: комплексное описание русской лексики и словообразования. – Москва: Русские словари, 2004. – 1002 с.

2. Кубрякова Е. С. Язык и знание: на пути получения знаний о языке. Части речи с когнитивной точки зрения. Роль языка в познании мира. – Москва: Языки славянской культуры, 2004. – 560 с.

3. Сулейбанова М. У. Морфематические связи и продуктивность словообразовательных и формообразующих аффиксов в разносистемных языках // Гуманитарные и социальные науки. – 2019. №3. – С. 118-124.

ZAMONAVIY TA'LIM TEXNOLOGIYALARI ORQALI MUAMMOLI TA'LIM BERISHDA O'QUVCHILARNING DUNYOQARASHINI SHAKLLANTIRISH

Avalova Gulzoda Almosovna,

Pastdarg'om 28-IDUM Biologiya fani o'qituvchisi

Annotatsiya: *Biologiya darslarida muammoli ta'lim texnologiyasini qo'llash nomli ushbu maqolada muammoli ta'lim texnologiyasining o'ziga xos xususiyatlari, ahamiyati, o'quvchilarning mantiqiy fikrlash qobiliyatini rivojlantirishda va biologiya darslarida ushbu texnologiyadan foydalanishning qanchalik muhim ahamiyatli ekanligi yoritib berilgan.*

Kalit so'zlar: *Pedagogik texnologiya, muammoli ta'lim, muammoli vaziyat, evristik ta'lim, ijodiy fikrlash, kreativ fikrlash.*

Аннотация: *В данной статье рассматриваются применение технологии проблемного обучения на уроках биологии, особенности, значение технологии проблемного обучения, значение использования этой технологии в развитии навыков логического мышления учащихся и использование данной технологии. технологии на уроках биологии.*

Ключевые слова: *Педагогическая технология, проблемное образование, проблемная ситуация, эвристическое обучение, творческое мышление, творческое мышление.*

Abstract: *In this article, the application of problem-based learning technology in biology classes, the specific features, importance of problem-based learning technology, the importance of using this technology in the development of students' logical thinking skills and the use of this technology in biology classes are highlighted.*

Key words: *Pedagogical technology, problematic education, problematic situation, heuristic education, creative thinking, creative thinking.*

Jahonda fan va texnika taraqqiyotining jadallik bilan amalga oshishi, innovatsion texnologiyalarni o'zlashtirish bilan bog'liq bo'lgan o'zgarishlar yangi ijtimoiy-iqtisodiy, siyosiy va madaniy o'zgarishlarni keltirib chiqarmoqda. Bunday o'zgarishlar globallashuv sharoitida barcha sohalarda kuchli raqobat muhitini shakllantirib, o'z navbatida ta'lim sohasiga nisbatan yangi talablarni qo'yimoqda. Natijada eng noyob kapital sifatida qadrlanayotgan ta'limning barcha bosqichlarida, ta'lim-tarbiya berish va natijalarni baholash samaradorligini oshirish, o'qitish

usullarini takomillashtirish orqali barcha insonlar uchun ularning hayoti davomida sifatli ta'lim olish imkoniyatini yaratish muhim dolzarblik kasb etmoqda.

O'quvchilarda amaliy faoliyat tajribasini tarkib toptirish, tayanch kompetensiyalarni shakllantirish orqali ijtimoiy hayotga samarali tayyorlash jarayonlarini tashkil etish va pedagoglar kompetentligini rivojlantirish, kompetentsiyaviy yondashuvga asoslangan ta'lim-tarbiya jarayonlarini tashkil etish orqali o'quvchilarni hayotga tayyorlashga katta e'tibor qaratilmoqda.

“Umumiy o'rta va maktabdan tashqari ta'limni tizimli isloh qilishning ustuvor yo'nalishlarini belgilash, o'sib kelayotgan yosh avlodni ma'naviy-axloqiy va intellektual rivojlantirishni sifat jihatidan yangi darajaga ko'tarish, o'quv-tarbiya jarayoniga ta'limning innovatsion usullarini joriy etish” kabi vazifalar belgilab beriladi.

Muammoli ta'lim deb, o'qituvchi tomonidan pedagogik ta'sir ko'rsatishning eng muqobil varianti yordamida, fikr yuritish qonuniyatlariga tayangan holda, o'quvchilarning bilimlarni o'zlashtirish jarayonida fikrlash qobiliyatini rivojlantirish va bilish ehtiyojini qondirish maqsadiga yo'naltirilgan, shaxsning umumiy va maxsus rivojlanishiga zamin tayyorlaydigan jarayonga aytiladi.

Muammoli ta'lim jarayonida o'qituvchi rahbarligida muammoli vaziyat vujudga keltirilib, mazkur muammo o'quvchilarning faol mustaqil faoliyati natijasida bilim, ko'nikma va malakalarni ijodiy o'zlashtirishi va aqliy faoliyatini rivojlantirishga imkon beradi.

Muammoli ta'lim texnologiyalari o'quvchilarning bilimlarini o'zlashtirish darajasini orttirish, ko'nikmalarni malaka darajasiga yetkazish maqsadida qo'llanilib, unda o'quvchi o'quv materialini tahlil qiladi, taqqoslaydi, sintenzlaydi, ma'lumotlarni umumlashtirib, yangi axborot oladi. Boshqacha aytganda, avval o'zlashtirgan bilim va ko'nikmalarini yangi vaziyatlarda qo'llab, bilimlarini chuqurlashiradi, kengaytiradi.

Bilimlarni bunday o'zlashtirish usulini hech bir darslik va ustoz o'rgata olmaydi, faqat o'quvchilar muammoli vaziyatlarni hal etish jarayonida izlanadi va muammolar yechimini topadi.

O'quvchilarni ijodiy va mantiqiy fikr yuritishga o'rgatish, aqliy faoliyat usullarini egallashga, ularda ilmiy, tanqidiy-tahliliy, mantiqiy fikr yuritish ko'nikmalarini shakllantirish va rivojlantirishga olib keladi.

Masalan, “Nima uchun o'rmonda quyovlar, bug'ular tomonidan po'stlog'i yeb qo'yilgan yosh daraxt va butalar tezda nobud bo'ladi?” degan savolga javob topishi uchun o'quvchilar poyaning bajaradigan funksiyalarini eslashi, floema va ksilema o'rtasidagi farqni belgilashi, poyaning tuzilishi va funksiyasini chog'ishtirishi, to'plangan ma'lumotlar asosida xulosa yasab, fikrini dalillashi lozim. Savolning bu tarzda muammoli qo'yilishi o'quvchilarda tahliliy va mantiqiy fikr yuritish ko'nikmalarini egallashga imkon beradi.

Muammoli ta'limning muvaffaqiyati quyidagi omillarga bog'liq:

- muayyan mavzuga oid o'quv materialini muammolashtirish;
- muammoli vaziyatlarni vujudga keltirish orqali o'quvchilarning bilish faoliyatini faollashtirish;

- ta’lim jarayonini o‘yin, mehnat faoliyati bilan uyg‘unlashtirish;
- o‘qituvchi tomonidan muammoli metodlardan o‘z o‘rnida va samarali foydalanish ko‘nikmasiga ega bo‘lish;
- muammoli vaziyatni hal etish yuzasidan muammoli savollar zanjirini tuzish va mantiqiy ketma-ketlikda o‘quvchilarga bayon etish

Muammoli dars usuli. IMYEN (ixtiroli muammolarni yechish nazariyasi). Savollar: “Fikrni yoki xulosani davom ettir!”, “Sen nima deb o‘ylaysan?”. O‘quvchilar orasida muammoli vaziyatni yaratish hamda shu holatdan chiqib ketish usullarini izlash. O‘quvchilarni mantiqiy, ijodiy fikrlashga chorlash. Ixtiroli muammolarni yechish nazariyasi - IMYEN hozirgi paytda juda ko‘p qo‘llanadigan bozor iqtisodi davrining yetakchi usullaridan biri.

“Evristik ta’lim” metodi. Bu metodda o‘quvchilar oldiga muammo qo‘yiladi va ulardan muammoning yechimini elektron kutubxona, laboratoriya va ustaxona, turli xil kitoblar, manbalar orqali topishlari so‘raladi. O‘qituvchining roli o‘quv jarayonini boshqarishdir va o‘quvchilar butun jarayon davomida mustaqil bajarishadi. Ijodiy fikrlash va xayoliy kuchdan foydalanib, ular qandaydir mantiqqa asoslangan tegishli yechimlarni topishga harakat qilishadi. Ular o‘z tajribasi bilan o‘rtoqlashadilar. Ushbu o‘quv strategiyasida quyidagilar belgilangan:

- muammoni yechishga munosabatni rivojlantirish
- muammoga ilmiy munosabatni rivojlantirish
- o‘z-o‘zini ifoda etish qobiliyatini rivojlantirish
- Uning asosiy prinsiplari quyidagilardan iborat:
- bir vaqtning o‘zida har biriga imkon qadar vaqt ajratish
- o‘quvchini iloji boricha o‘zini o‘zi o‘rganishga undash
- muammoning eng mos yechimini tanlash bo‘yicha ko‘rsatma berish
- muammo dars va o‘quv rejasi bilan bog‘liq bo‘lishi
- ilmiy tadqiqot ishlarini yakunlash uchun ma’lum vaqt ajratish
- muammolarni ajratishda o‘quvchilarning qobiliyatlari, qiziqish va mavzuni tanlashni hisobga olish kerak.

Pedagog muammoli vaziyat yaratadi, o‘quvchi uni yechishga yo‘naltiriladi, yechimni izlashni tashkil etadi. Muammoli o‘qitishni boshqarish pedagogik mahoratni talab etadi, chunki muammoli vaziyatning paydo bo‘lishi individual holat bo‘lib, tabaqalashtirilgan va individuallashtirilgan yondashuvi talab etadi. Muammoli o‘qitish, ijodiy jarayondan nostandart ilmiy-o‘quv masalalarini turli usul bilan yechishni taqozo etadi. Tahsil oluvchilarga mashq uchun beriladigan masalalar, o‘ringan bilimlarni mustahkamlash va malakalar hosil qilish uchun xizmat qilsa, muammoli masalalar esa nafaqat yangi yechimlar izlashga qaratiladi. Muammoli vaziyatlar kiritilib, an’anaviy, bayon etish o‘quv materialining eng optimal tarkibi hisoblanadi.

FOYDALANILGAN ADABIYOTLAR:

1. Jumaniyozova M. Malaka oshirish jarayonida oqituvchilarni innovatsion faoliyatga tayyorlashning pedagogik asoslari. p.f.n. dis. T. 2007y. 186 b.
2. Yoldashev J. Pedagogik innovatsiyalarni hayotga tadbqiq etishning asoslari.

Pedagogicheskie innovatsii i texnologiya. Materiali konferentsii. Belgorod.

3. Ozbekiston Respublikasining «Kadrlar tayyorlash Milliy dasturi». Toshkent, 1997 y. 99b.

4. Karimov I.A. Mamlakatimizda demokratik islohotlarni yanada chuqurlashtirish va fuqarolik jamiyatini rivojlantirish konsepsiyasi. T.: Ozbekiston, 2010 y. 56 b.

5. «Umumiy orta talimning davlat talim standarti va oquv dasturi», «Sharkq» nashriyoti matbaa kontserni.

6. A.T. Gofurov, Tolipova J. umumiy biologiyani oqitishning norasmiy usul va shakllari, Toshkent 1990 y. 45 b.

7. Tolipov O., Usmonboeva M. Pedagogik texnologiya: nazariya va amaliyot. Toshkent: Fan, 2005 y. 205 b.

8. ru.m.wikipedia.org

<https://ru.m.wikipedia.org/wiki/Гулявник>

9. <https://Agronom.com>;

10. <https://library.ziyonet.uz>;

ПЕДАГОГИЧЕСКОЕ УПРАВЛЕНИЕ СОЗДАНИЕМ КОМФОРТНОЙ СРЕДЫ В НАЧАЛЬНОМ ОБРАЗОВАНИИ

Байбаева Мухайё Худайбергеновна,

*Доктор педагогических наук, профессор кафедры “Педагогика”
Ташкентского государственного педагогического университета имени Низами*

Васпидинова Нозима Алишеровна,

*Студентка 4 курса 401 группы факультета “Педагогика и психология”
Ташкентского государственного педагогического университета
имени Низами*

Аннотация: В данной статье рассматривается создание комфортной среды в образовательных учреждениях. При создании комфортной среды в учебном заведении в статье рассматривается анализ психологической, педагогической, философской и исторической литературы, педагогической практики свидетельствует о все возрастающем интересе к проблеме, связанной с формированием, развитием и становлением благоприятного микроклимата.

Ключевые слова: среда, условия, деятельность, учебно-воспитательный процесс, конкурентоспособность, развития

При переходе к цивилизованному рынку и демократичному обществу перспективной для развития образования является концепция гуманизации среды через создание комфортной среды, под которой мы понимаем совокупность условий, которые способствуют экологическим взаимоотношениям участников образовательного процесса, улучшению физического и психического здоровья, создают интеллектуально-эмоциональный фон, положительно воздействуют на актуализацию творческого потенциала, сопутствуют вдохновению, созидательной и

профессиональной деятельности и духовным достижениям человека, снижают неблагоприятное воздействие на организм вредных факторов, сопровождающих жизнедеятельность.

Существенными характеристиками этого определения являются гибкость, разнообразие, доступность во времени и пространстве, которые обеспечивают человеку понимание самого себя и окружающей среды, содействуют выполнению его социальной роли [1, стр 12]. Главной ценностью образования становится развитие в человеке потребности и возможности выйти за пределы изучаемого, способности к самореализации творческого потенциала, направленности на саморазвитие и самообразование. Такое представление диаметрально меняет подход к образованию, особенно в его прогностической интерпретации: главное не система жестко детерминированных образовательных учреждений по существу, навязываемая человеку и ограничивающая свободу выбора, а человек, сознательно выбирающий индивидуальную образовательную траекторию в соответствии со своими интересами и способностями, определяющими его образовательные потребности.

Одним из существенных феноменов образовательного процесса является создание комфортной среды в учебном заведении. Анализ психологической, педагогической, философской и исторической литературы, педагогической практики свидетельствует о все возрастающем интересе к проблеме, связанной с формированием, развитием и становлением благоприятного микроклимата.² Значение мотивации участников образовательного процесса для создания благоприятного микроклимата исследовали Э. А. Уткин, Е. П. Ильин Л. Ю. Гордин, В. А. Караковский, И. Н. Ларченко. Роль партнерской деятельности и межличностных отношений в создании комфортного состояния рассматривали Н. В. Горбунова, С. В. Дрокина, И. Ю. Забродин, М. И. Старов. Формирование творческой атмосферы и психологического микроклимата в коллективе изучали Н. А. Жокина, В. И. Зверева, М. С. Каган, М. М. Поташник, М. П. Щетинин, Е. А. Ямбург. Влияние среды на актуализацию творческого потенциала личности в условиях ее комфортности рассматривали через создание педагогической среды А. М. Анохин, Ю. С. Бродский, В. В. Рубцов, Н. А. Сизинцева, В. И. Слободчикова. Сущность организационных форм педагогического управления, направленных на создание благоприятных условий в образовательном учреждении для реализации потребностей личности, рассматривали Е. С. Березняк, К. Я. Вазина, Ю. В. Васильев, Г. Г. Габдуллин, М. И. Кондаков, В. П. Портнов, В. П. Симонов, Т. И. Шамова и другие.

Изучение научных исследований в области педагогики, психологии, философии, социологии, культурологии позволяет сделать вывод о том, что окружающая среда признается одним из факторов формирования личности. В теории рассматриваются, а на практике реализуются отдельные и разрозненные компоненты проблемы создания здорового морального климата и управления

² Аникеева Н. П. Психологический климат в коллективе. М. - 1989.- С.23.

этим процессом [3, стр 14]. Становление теории комфортной среды пока не стало предметом специального изучения отечественных исследователей, особенно в вопросах управления ее созданием. Поиски путей соединения управления учебным заведением и созданием благоприятного микроклимата показали, что эмпирические исследования в данной области имели разрозненный характер. Тем не менее, вопросы, так или иначе связанные с этой проблемой, затрагиваются в ряде педагогических работ, авторы которых рассматривают отдельные ее компоненты.³

Нами выделены в качестве возможных составляющих для конструирования комфортной среды и управления этим процессом следующие: педагогический комфорт, психологический микроклимат в коллективе, мотивация, психология взаимоотношений, коммуникации, менеджмент, управление социально-педагогической образовательной средой, сотрудничество, эмпатия, свободное гуманистическое воспитание.

Актуальность темы определяется противоречиями между: - повышенными требованиями, которые предъявляет современное общество к выпускнику школы и негативным психологическим климатом в учебном заведении, не позволяющим актуализировать его творческий потенциал;

- гуманными общечеловеческими ценностями, идеалами и установками, характеризующими школу как специально организованную воспитывающую среду, и реальным распространением антигуманных ценностей, идеалов, мотивов и установок, доминирующих в значительной части современной внешкольной среды жизнедеятельности учащихся;

- потребностью и объективной необходимостью эффективного управления созданием комфортной среды и недостаточной разработанностью соответствующих теорий и технологий;

- необходимостью интеграции деятельности всех участников образовательного процесса и фактическим отсутствием механизмов ее реализации.⁵

В связи с этим исследование становления, развития и решения проблемы, определение способов изучения окружающей ребенка среды даст возможность в значительной мере преодолеть существующий разрыв между декларированием среды как важного фактора формирования личности и фактическим игнорированием тех реалий, в которых формируется личность [2, стр 24]. Анализ актуальности и противоречий позволяет сформулировать проблему исследования, заключающуюся в поиске, определении и обосновании управления созданием комфортной среды, способствующей преобразованию реально существующей среды жизнедеятельности ребенка в среду благоприятную.⁴

2 Анохин А. М. Педагогическая среда как условие формирования творческой личности студента пед. вуза. Уфа. - 1997. - С. 20.

⁴ Бабурова И. В. Профессиональная подготовка учителя к формированию благоприятного социально-психологического климата. Смоленск. -1999. - 15 с.

В период преобразований, происходящих в нашем обществе, нам представляется важным осмысление исторического опыта, определение научных процессуальных подходов к разработке инструментария для проведения исследований в области управления созданием комфортной среды в учебном заведении. Анализ состояния проблемы и тенденции ее развития обосновали необходимость не только изучения условий для создания комфортной среды и управления ею, но и процессуальной ее разработки.⁵

Концепция исследования педагогического управления созданием комфортной среды представляет собой научную характеристику единства конкретных идей педагогического наследия, современной педагогики и смежных наук, обеспечивающих направленность всех процессов, организуемых учебным заведением, на повышение эффективности его деятельности, актуализацию творческого потенциала всех участников. Наша концепция создания комфортной среды как основы результативного педагогического управления базируется на основополагающих идеях: природа комфортной среды интегративная, социальная, гуманистическая; стремление создания комфортной среды для всех участников образовательного процесса является основным стержнем в содержании управленческой деятельности [4, стр 17].

3. Комфортная среда образовательного учреждения - совокупность условий, которые способствуют экологическим взаимоотношениям участников образовательного процесса, улучшению физического и психического здоровья, создают интеллектуально-эмоциональный фон, воздействуют на актуализацию творческого потенциала, сопутствуют вдохновению, созидательной и профессиональной деятельности и духовным достижениям человека, снижают неблагоприятное воздействие на организм вредных факторов, сопровождающих жизнедеятельность.

4. Технология педагогического управления созданием комфортной среды включает наряду с традиционными и новые организационные формы управления.

5. Структурная модель комфортной среды является адаптивной и способна трансформироваться при вероятности отклонений от ожидаемых результатов.

6. Наиболее репрезентативным показателем сформированности комфортной среды образовательного учреждения является способность коллектива к самоорганизации и самореализации.

Обобщенные количественные результаты экспертизы педагогической комфортной среды: широта, интенсивность, осознаваемость, обобщенность, эмоциональность, доминантность, социальная активность, согласованность, мобильность образовательной среды показали стабильность и устойчивость среды, сформированность интеллектуально-эмоционального фона и благоприятного социально-психологического поля коллектива [5, стр. 33].

Комфортность социальной среды проявляется при условии не только выделения в ней четырех блоков: экономического, психологического,

⁵ Бухвалова В. А. Алгоритмы педагогического творчества. М.: Просвещение. - 1993. – С. 96.

⁵ Кузьмин И. Д. Психотехнологии и эффективный менеджмент. М., Технологическая школа бизнеса. 1994. – С. 19.

профессионального и бытового, но и обеспечения материально-бытовой защищенности, адекватного вознаграждения, партнерского сотрудничества. Устойчивый режим самоуправляемого развития составляет основу в комфортной социальной среде, оказывая положительное воздействие на актуализацию потенциала личности, реализацию их потребностей.

Литература

1. Аникеева Н. П. Психологический климат в коллективе. М. - 1989. - С.238.
2. Анохин А. М. Педагогическая среда как условие формирования творческой личности студента пед. вуза. Уфа. - 1997. - С.202.
3. Бабурова И. В. Профессиональная подготовка учителя к формированию благоприятного социально-психологического климата. Смоленск. - 1999. – С.195.
4. Бухвалова В. А. Алгоритмы педагогического творчества. М.: Просвещение. - 1993. – С.96.
5. Кузьмин И. Д. Психотехнологии и эффективный менеджмент. М., Технологическая школа бизнеса. 1994. – С.192.

O‘QUVCHILARDA IJODKORLIKNI SHAKLLANTIRISHDA TA’LIMY O‘YINLARNING O‘RNI

Ergasheva Gulshoda Amirovna,

*Samarqand viloyati pedagoglarni yangi metodikalarga o‘rgatish milliy markazi
maktabgacha, boshlang‘ich va maxsus ta’lim metodikasi kafedراس katta
o‘qituvchisi gulshodaergasheva8@gmail.com*

Annotatsiya. Ushbu maqolada boshlang‘ich sinf o‘quvchilarida ijodkorlikni shakllantirishda ta’limiy o‘yinlarning o‘rni, ahamiyati, qo‘llash usullari bo‘yicha metodik tavsiyalar berilgan

Kalit so‘zlar: o‘yin, tarbiya, idroki, zehn, xotira, bilim, ishtiyoq, ehtiyoj.

Аннотация. В данной статье даны методические рекомендации о роли, значении и методах применения развивающих игр в формировании творческих способностей учащихся младших классов.

Ключевые слова: игра, обучение, восприятие, разум, память, познание, страсть, потребность.

Abstract. This article provides methodical recommendations on the role, importance, and application methods of educational games in the formation of creativity in elementary school students.

Key words: game, education, perception, mind, memory, knowledge, passion, need.

O‘yin-bola hayotining uzviy qismidir. O‘yin orqali bola atrof-muhit, tabiat hodisalari, manzaralari, buyumlar, o‘simliklar, hayvonlar, dunyosi bilan tanishadi.

Boshlang‘ich ta’lim davrida o‘quvchilarning aqliy va jismoniy faoliyatini tashkil qilishda didaktik o‘yinlar alohida ahamiyatga ega. Didaktik o‘yinlar o‘quvchilar

aqlini charxlaydi, soʻz boyligining oshishi, ogʻzaki nutqining rivojlanishiga, mukammal inson boʻlib kamol topishida gʻoyat katta tarbiyaviy taʻsir kuchiga ega.

Didaktik oʻyinlar jarayonida, oʻquvchilar oʻyin qoidalariga qatʻiy rioya qilishga oʻrganadilar, inoqlik his-tuygʻulari, dunyoqarashlari shakllanib boradi. Ayniqsa, oʻyin jarayonida ularning idroki, zehni, xotirasi, bilim olish ishtiyoqi va ehtiyoji mustahkamlana boshlaydi, ziyrakligi, diqqati, topqirligi ortib boradi.

Oʻquvchilarning istedodi, ijodiy qobiliyati namoyon boʻla boshlaydi.

Taʻlim jarayonida didaktik oʻyinlar oʻquvchilarning yosh xususiyatiga koʻra tashkil etilishi kerak.

Bu esa ularga bilim berishni yengillashtirishga, koʻrgazmalilikni taʻminlashga qaratilgan boʻlib, oʻquvchilarni toliqtirmaslik imkoniyatini yaratadi. Didaktik oʻyinlarni xilma-xil tarzlarda tashkil qilish mumkin.

Didaktik oʻyinlarni tashkil etishda qoʻgʻirchoqlar, oʻyinchoqlar, rasmlar va tarqatmalar, turli geometrik shakllardan ham foydalanish mumkin.

Har bir didaktik oʻyinni boshlashdan oldin oʻquvchilarga oʻyinning qoidasi, mazmuni, yakuni nimadan iborat ekani oʻqituvchi tomonidan tushuntiriladi.

Oʻquvchilar uni tushunib, anglab, shu asosida harakat qiladilar.

Bolaning asosiy faoliyati oʻyin davrida ham mehnat, oʻqish faoliyatining maʼlum qismlari bilan shugʻullanadi, mehnat faoliyati asosiy hisoblangan katta yoshdagilar ham oʻqish faoliyati bilan oʻz yoʻnalishlari boʻyicha shugʻullanib boradilar. Shularni hisobga olgan holda boshlangʻich sinf oʻquvchilarining ham asosiy faoliyati oʻqish boʻlsada, lekin ularning yosh va individual psixologik xususiyatlari bolalarni oʻyindan toʻlaqonli ajratish imkonini bermaydi. Shu bois boshlangʻich sinflarda berilayotgan materialni oʻyin vositalaridan foydalangan holda berish oʻquvchilarni faoliyatini samarali boʻlishiga olib keladi.

Oʻquvchi taʻlimiy oʻyin asosida oʻzida erkinlikni his etadi, tushunmaganini oʻyin asosida tushunish vaziyati yuzaga keladi, darsga qiziqishi ortadi.

Didaktik oʻyinlar taʻlim jarayoni samaradorligini oshiradi, taʻlim jarayonida oʻquvchilar faolligini, oʻqish motivlarini rivojlantiradi. Didaktik oʻyinlar boshlangʻich sinflarda taʻlimning samarali boʻlishiga, oʻquvchilarning oʻquv-bilish faoliyatini muvaffaqiyatli boshqarishga ham katta yordam beradi, yaʼni didaktik oʻyinlar vositasida nazariy bilimlar oson egallanadi, oʻquvchilarning bilim olishga

qiziqishlari ortadi. Tavsiya etilayotgan didaktik materiallar va oʻyinlardan har bir oʻqituvchi samarali va ijodiy foydalanishlari mumkin. Bu esa oʻqituvchilarning taʻlim sohasida erishadigan yutuq va muvaffaqiyatlari uchun omil boʻladi, degan umiddamiz.

KIM KOʻP SOʻZ TUZADI” OʻYINI.

Oʻquvchilarga biror harf (tovush)ga oid soʻzlar topish vazifasi yuklanadi .Bu harf (tovush) soʻz boshi, soʻz oʻrtasi va soʻz oxirida keishi lozimligi vazifasi beriladi.

Masalan, “a “ tovushiga oid soʻzlar toping.

Soʻz boshida: ayiq, asal,... .

Soʻz oʻrasida : sariq, maktab.....

Soʻz oxirida: bogʻcha, chana....kabi

“KIM KO‘P BILADI” O‘YINI.

O‘rganilayotgan harf yuzasida bir guruh meva, 2-guruh, hayvon, 3-guruh gul, 4-guruh narsa, 5-guruh savzavot nomlarini topishlari so‘raladi.

Masalan: “B” harfi

1-guruh: banan, behi,

2-guruh: begemot, baqa..

3-guruh: binafsha, boychechak..

4-guruh: belkurak, botinka..

5-guruh: baqlajon, bodring kabi

Bu o‘yinlar asosida bolalar tovush va harf haqidagi tushunchalari kengayib boradi.

“BERILGAN BO‘G‘INLARDAN GAP TUZING” O‘YINI.

Biror maqol, hikmatli so‘z yoki mavzuga oid gapni bo‘ginlar orqali hosil qilish vazifasi beriladi.

Masalan: Qat-ra-qat-ra yi-g‘i-lib dar-yo bo‘-lur. Maqoli bo‘g‘inlarda aralash holda beriladi, o‘quvchilar topshiriqni bajarishlari uchun bo‘g‘inlarni to‘g‘ri qo‘ya bilishlari lozim.

“SO‘Z ICHIDAN SO‘Z TOP” O‘YINI.

O‘quvchilarga bir so‘z beriladi, bu so‘z ichidan so‘zlar topish vazifasi yuklanadi, yani 1-2-sinflarga 2-3 bog‘inli so‘zlar. Masalan: “Mirzacho‘l” so‘zi ichidan so‘zlar hosil qilish:

Mirza , cho‘l , zira, zo‘r, zar , o‘ra , lim kabi...

O‘zbekiston: o‘z, o‘zbek, bek, is, zeb , zebo kabi...

“Guliston”, “Maktabshunoslik”, ”Tabiatshunoslik“ so‘zlarini ham shu asosda berish mumkin. Bu o‘yin aqliy hujum metodi asosida tashkil etilsa , maqsadga muvofiq bo‘ladi.

“BERILGAN SO‘ZLARGA BO‘GIN, SO‘ZLAR QO‘SHISH ORQALI YANGI SO‘ZLAR HOSIL QILING” O‘YINI.

O‘quvchilarga so‘z beriladi bu so‘z so‘z boshida o‘rtasida oxirida kelishi mumkinligi ta’kidlanib, yangi so‘zlar hosil qilish so‘raladi. Masalan: “Oy” so‘zi Oygul, Oybek, Shirinoy, Oysanam kabi....

“Gul” so‘zi asosida Gulnora, Gulchehra, guldon, gulchi kabi...

Yuqorida ko‘rsatib o‘tilgan o‘yinlar asosida bolalarda mustaqil fikrlash o‘z fikrini o‘zgaralar bilan muhokama qilish va o‘z lug‘at boyligini oshirish, og‘zaki va yozma nutq malakalarini shakllantirish imkoniyatlari yuzaga keladi.

Adabiyotlar

1. R.Ishmuhamedov va boshqalar. Ta’imda innovasion texnologiyalar. T.: 2020
2. www Google.uz.
3. www Bilimdon. Uz

ASAR TAHLILI ASOSIDA O'QUVCHILARNI MATNLARNI ANGLASH VA TUSHUNISHGA O'RGATISH

Shodiyeva Jamila Xolboyevna,

Samarqand viloyati pedagoglarni yangi metodikalarga o'rgatish milliy markazi maktabgacha, boshlang'ich va maxsus ta'lim metodikasi kafedrasida katta o'qituvchisi

Annotatsiya: Ushbu maqolada asar tahlili asosida o'quvchilarni matnlarni anglash va tushunishga o'rgatishda savol va topshiriqlardan foydalanishning ilmiy-nazariy jihatlarini o'z aksini topgan.

Kalit so'zlar: ijodkorlik, badiiy tasvir, anglash, tushunish, matn, mustaqil fikr, savol-topshiriq, tizimli yondashuv.

Аннотация: В данной статье на основе анализа работы отражены научно-теоретические аспекты использования вопросов и заданий в обучении студентов пониманию и пониманию текстов

Ключевые слова: творчество, художественный образ, понимание, текст, самостоятельное мышление, вопрошание, системный подход

Abstract. In this article, based on the analysis of the work, the scientific-theoretical aspects of using questions and assignments in teaching students to understand and understand texts are reflected.

Keywords: creativity, artistic image, understanding, understanding, text, independent thought, questioning, systematic approach

O'quvchilarning fikr doirasi, ongi, dunyoqarashlarini o'stirish, ularni erkin tinglovchidan erkin ishtirokchiga aylantirish nihoyatda muhimdir. O'qituvchi darsda boshqaruvchi o'quvchilar esa ishtirokchiga aylanmog'i lozim. Ana shu vazifani uddalashda innovatsion faoliyatning ustunligi har tomonlama samaralidir.

Boshlang'ich ta'lim umumta'lim maktablarining bosh bo'g'ini bo'lgani sababli ana shu jarayonda o'quvchi shaxsining mukammal rivojlanib borishiga ko'proq e'tibor berish lozim. Boshlang'ich sinf o'qituvchilarining mas'uliyatlari cheksizdir. Ular maktab ostonasiga endigina qadam qo'ygan o'quvchilarni maktab hayotiga ko'niktirib, zamonaviy bilim olishlariga yo'l ochib beradilar. Bolalarning o'qishga munosabatlari, aqliy salohiyatlari ana shu davrda shakllanadi. Bu ham boshlang'ich sinf o'qituvchilarining vazifasi mas'uliyatli ekanligini ko'rsatadi.

Bola tarbiyasi, uning dunyo qarashi va o'qish ko'nikmalarini shakllantirish, rivojlantirish, o'quvchilar nutqini o'stirish xalqaro standartlarda alohida me'yor sifatida ishlab chiqilgan. Bundan ko'rinib turibdiki, boshlang'ich sinflarning o'qish ko'nikmasini rivojlantirish muhim omildir. Bugungi kunda jahon amaliyotida o'quv materiallarini o'zlashtirish va talabga mos kelishi bilan bog'liq masalalarga alohida e'tior qaratilmoqda. Bularning barchasi dars jarayoni va darslikka mos o'quv materiallarini tanlash orqali adabiy ta'lim sifati va samaradorligini oshirishga umumjahon pedagogik, ta'limiy masalalarga qanchalik katta e'tibor berilishini ko'rsatadi.

Bugungi kun o'qish savodxoligida, badiiy tasvirida falsafiylik, ijodkorlik o'quvchining o'zligini anglash, o'z ko'ngil olamiga yaqinlashish jarayonidagi murakkabligi, ruhiy qalqishlari ila tasvirlashda bahs, o'y, xayol, ichki monolog

shakllari keng o‘rin egallayotgan va bu masalalarda jiddiy izlanishlar olib borilayotgan hozirgi boshlag‘ich ta‘limda matnlarni anglash va tushunishga o‘rgatishning roli ayniqsa, ortib bormoqda.

Boshlang‘ich ta‘limda “O‘qish savodxonligi” atamasi o‘qish tezligini tekshirishni emas, balki “savodli o‘qish”ni anglatadi. Unga ko‘ra, o‘quvchi mantlarni tushunishi, ularning mazmunini mushohada qilishi va baholay olishi, o‘z fikrini bayon eta olishi zarur.

Shuning uchun ham boshlang‘ich sinflarda o‘quvchilarning matn mazmunini chuqurroq anglashlari uchun badiiy asar tahlili jarayonida butun asar mohiyatini birdaniga emas, balki asarning har bir qismi, agar u hajman katta bo‘lmasa, ma’nosini ochib berishga harakat qilinadi. Badiiy asar tahlili mantiqan tugal qismlari bo‘yicha olib borilishi zarur.

Boshlang‘ich sinflarning o‘qish darslarida o‘quvchilar nutqining o‘shish darajasi to‘g‘ri uyishtirilgan qayta hikoyalashdir. Maktab tajribasida to‘liq, qisqartirilgan, tanlab va ijodiy qayta hikoya qilish turlari mavjud. Boshlang‘ich sinf o‘quvchilari uchun matnni to‘liq yoki matnga yaqin qayta hikoyalash ancha oson, boshqa turlari esa nisbatan qiyinroqdir. Qayta hikoyalashda o‘qilgan hikoya mazmuniga moslashtirib, hayot bilan bog‘liq holda beradigan savol va topshiriqlar matnning detallari haqida ayrim voqealar o‘rtasidagi bog‘lanishning sabab-natijalari haqida fikrlashga qaratilishi lozim. Asar syujetining rivojlanishida qatnashuvchi shaxslar, ularning xatti-harakati asosiy rol o‘ynaydi. O‘quvchilar asar mazmunini unda ishtirok etuvchi shaxslar va ularning xatti-harakati, xarakterli xususiyatlarini tahlil qilish yordamida yaxshi anglab yetadilar.

Badiiy asar ustida ishlashning asosiy bosqichi matn tahlilidir. Asarni tahlil qilishning asosiy yo‘nalishi matnning aniq mazmuni (voqealar va uning rivojlanishi)ni, kompozistiyasini, ishtirok etuvchi shaxslarning axloqi va xarakterli xususiyatlarini, asarning g‘oyasini aniqlash hisoblanadi.

Ma‘lum bir badiiy asarni o‘qish va uning tahliliga atroflicha yondashish orqali ba‘zan o‘qituvchi va o‘rganuvchilar turli xil tafovutlarga duch kelishi mumkin. O‘qituvchining savoli asar qahramonlari nima qilgani, ularning u yoki bu xatti-harakatlari qayerda va qanday sharoitda yuz bergani haqida so‘zlab berishga, voqealarni izchil bayon qilishga va o‘zaro bog‘liqligini yoritishga yo‘naltirishi lozim.

Ko‘pincha boshlan'ich sinf o‘quvchilarning bilim saviyasi, topshiriqni bajarishi bir xil saviyada bo‘lmaydi. Ayrim o‘quvchilar o‘qituvchi tomonidan berilgan topshiriqni tez va ongli ravishda bajarsalar, ayrim o‘quvchilar, asosan, dangasa va bo‘sh o‘zlashtiruvchilar topshiriqni bajarishga qiynaladilar, unga tushunmaydilar. Shunday boisada, butun sinfga differentsial yondoshmay turib, hamma o‘quvchilarning materiallarni o‘zlashtirishlariga erishishi qiyin bo‘ladi. O‘quvchilarning bilim saviyasi, shaxsiy qobiliyati hamda mantiqiy savol va topshiriqlar ko‘nikmasini hisobga olgan holda topshiriladigan shaxsiy - yakka tartibdagi mantiqiy savol va topshiriq differentsial topshiriq hisoblanadi.

Mustaqil topshiriqni differentsiallashtirilgan holda bajarish quyidagi natijalarga olib keladi:

a) shaxsiy - yakka tartibdagi topshiriq o'quvchilarning bajarayotgan ishiga bo'lgan ishonchini kuchaytiradi;

b) mantiqiy savol va topshiriqni har bir o'quvchining qobiliyatini hisobga olgan holda topshirish dars jarayonini faollashtiradi;

v) yakka tartibda uyushtirilgan mantiqiy savol va topshiriq vaqtni tejashga va barcha o'quvchilarning qariyb bir vaqtda topshiriqni bajarishiga imkon yaratadi;

g) topshiriqni individuallashtirish - yakka tartibda bajartirish ish sifatining yaxshilanishiga sabab bo'ladi;

d) yakka tartibdagi topshiriq o'zlashtirishi bo'sh bo'lgan o'quvchilarning bilim saviyasini yaxshilashga yordam beradi;

e) mantiqiy savol va topshiriqni yakka tartibda bajarish o'quvchilarning irodasini tarbiyalashga, boshlangan ishni nihoyasiga etkazishga, faol, ongli faoliyat ko'rsatishga o'rgatadi va hokazo.

O'qish darslarida asar ustida ishlashni shunday tashkil etish kerakki, asar mazmunini tahlil qilish o'qish malakalarini takomillashtirishga yo'naltirilgan bo'lishi kerak. Bolalar nasriy asarlarda aks ettirilgan voqea hodisalarga, unda ishtirok etayotgan qahramonlar orasida to'qnashuvlarning sabab va odatlari haqida fikrlab, mustaqil xulosalar chiqishlariga alohida ahamiyat berish, nasriy asarlarni so'zlab berishayotganlarida nutqlarida badiiy tasvir vositalaridan ijodiy foydalanishga ularda ishtirok etayotgan personaj ruhiy kechinmalarini tushunib ravon bayon etishlariga o'rgatish lozim.

Boshlang'ich sinflarda turli ko'rinishdagi matnlarni o'rganishda o'quvchi shaxsiga kuchli ta'sir qiluvchi, ularning saviyasiga mos, bilimlarning o'zlashtirilishini ta'minlovchi metod va usullardan, tahlil turlaridan foydalanish lozim. Bu usullar o'quvchilarni matn mazmunini anglash va tushunishlari uchun xizmat qilsin.

Xulosa qilib aytadigan bo'lsak, asarni tahlil qilishning metodik shartlaridan biri asar mazmunini uning tasviriy-ifodali vositalari bilan bog'liq holda qarashdir. Yana bir asosiy qoida matn ustida ishlash jarayonida ta'lim-tarbiyaviy vazifalarni umumiy ravishda amalga oshirish hisoblanadi. Bu qoidalar asar ustida ishlashning asosiy yo'nalishini belgilaydi, shuningdek, matnni tahlil qilish jarayonida o'quvchilar bajaradigan topshiriqlarni va muhokama qilish uchun ularga beriladigan savollarning xarakterini aniqlab olishga yordam beradi.

Foydalanilgan adabiyotlar ro'yxati

1. O'zbekiston Respublikasi Prezidentining 2019-yil 29-apreldagi O'zbekiston Respublikasi Xalq ta'limi tizimini 2030-yilgacha rivojlantirish konsepsiyasi

2. Qozoqboy Yo'ldosh, Muhayyo Yo'ldosh. Badiiy tahlil asoslari. Toshkent, Kamalak, 2016.

3. www.edu.uz

MAKTABLARDA EKOLOGIK MADANIYATNI SHAKLLANTIRISH

Ravshanova Muxayyo Tolibovna,

Toshkent xalqaro kimyo universiteti Samarqand fililali 1-bosqich magistranti

Annotatsiya: Ushbu maqolada yoshlarda ekologik madaniyatni shakllantirish, bugungi kunda atrof-tabiiy muhitning holatini hamda ekologik muammolarning naqadar keskinligini inobatga olgan holda ularga tabiatni muhofaza qilish, uning boylıklaridan tejamkorona foydalanish yo‘llarini o‘rgatish, tabiat bilan bog‘liq har qanday ishni amalga oshirishdan oldin tabiiy muhitga zarar yetkazmaydigan usullarni tanlash lozimligini o‘rgatish haqida.

Kalit so‘zlar: ilm-fan, ekologiya zamonaviy bilim, tabiiy muhit, ekologik madaniyat.

Abstract: In this article, the formation of ecological culture among young people, taking into account the current state of the environment and the severity of environmental problems, teaching them how to protect nature, how to use its resources economically, before doing any work related to nature about teaching the need to choose methods that do not harm the environment.

Key words: science, ecology, modern knowledge, natural environment, ecological culture.

Аннотация: В данной статье осуществляется формирование экологической культуры у молодежи с учетом современного состояния окружающей среды и остроты экологических проблем, обучение ее тому, как беречь природу, экономно использовать ее ресурсы, прежде чем выполнять какую-либо работу, связанную с природой. об обучении необходимости выбрать методы, не наносящие вреда окружающей среде.

Ключевые слова: наука, экология, современные знания, природная среда, экологическая культура.

Yosh avlod ta‘lim-tarbiyasi har bir davrda ham muhim yo‘nalishlardan biri hisoblanib kelgan. Shu sababli ham yoshlarning ta‘lim olishiga doimo katta e‘tibor qaratib kelingan va kelinmoqda. Hozirgi kunga kelib O‘zbekistonda ta‘lim-tarbiya tizimining sifati va samaradorligini yanada oshirish, maktabgacha ta‘lim tarbiyalanuvchilari, boshlang‘ich sinf hamda yuqori sinf o‘quvchilari va oliy ta‘limda bilim olayotgan talaba yoshlarda zamonaviy bilim va ko‘nikmalarni shakllantirish, ta‘lim tizimi hamda ilm-fan sohasi o‘rtasida yaqin hamkorlik va integratsiyani, erkin ijodiy fikrlashni, ta‘limning uzviyligi va uzluksizligini ta‘minlash borasida tizimli ishlar amalga oshirilmoqda. Atrof muhitni muhofaza qilish muammolari umuminsoniy ahamiyat kasb etayotgan, insoniyatning tabiiy muhitga yetkazgan salbiy oqibatlari qayta ko‘rib chiqilayotgan bir paytda shu narsa malum bo‘ldiki, aholining barcha qatlamlarida ekologik madaniyatni shakllantirish muammosi inson ongidagi o‘zgarishlar bilan bevosita bog‘liq. Shunday ekan, o‘quvchilarda ekologik madaniyatni shakllantirish, ularda ekologiyaga oid bilim va tushunchalarni shakllantirish muhim ahamiyatga ega.

Ona tabiatga istiqbolni ko‘zlab munosabatda bo‘lish, kelajak avlodga uni go‘zal va tabiiyligicha qoldirish bugungi kunning muhim vazifasi. Tabiatga nisbatan inson qanchalik beraxmlik bilan munosabatda bo‘lsa, tabiat ham insonga hisbatan aynan ana shunday javob qaytaradi. Har bir inson ongida ekologik madaniyat qay darajada shakillansa, jamiyat ham shu darajada taraqqiy etdi. Shu bois o‘quvchilarda ekologik madaniyatni shakllantirishning samarali shakl va metodlarni ishlab chiqish,

umumta'lim maktabi o'quvchilarining – kelajakda xalq xo'jaligining turli sohalarida faoliyat ko'rsatadigan mutaxasislarning ekologik madaniyatni shakillantirish g'oyat dolzarb muammodir. Shu o'rinda ekologik madaniy merosni bilish va ijodiy o'zgarishni munosabatning maxsus shakli sifatida farq qilish metodologik jihatdan zarur. Bir tomondan, tabiiy merosni ijtimoiy, iqtisodiy, ma'naviy manfaatlar doirasida baholash ekologik qadriyatlardan tashqarida mustaqil bo'lishi mumkin emas. Ikkinchi tomondan, bu manfaatlar ekologik moddiy va ma'naviy merosni rivojlantirish ehtiyoji bilan bog'liq va uning mavjudligini ta'minlovchi motivi sifatida namoyon bo'ladi. Umumlashtirib aytganda, tabiat va jamiyat munosabatlarini bilish insoniyat nazariy faoliyatining fundamental muammosidir. Bu muammolar jamiyat taraqqiyotiga mos ravishda kun tartibiga qo'yilgan, ularni hal qilish insoniyatning moddiy va ma'naviy ehtiyojlari, manfaatleri doirasida bajarilgan. O'z navbatida bu ehtiyoj va manfaatlar tabiat va jamiyat munosabatlarining tarixiy rivojlanish xususiyatlarini belgilaydi. Insonning ekologik faoliyatini boshqarish jarayonida ijtimoiy ong shakllarining tizimli-tuzilmaviy mushtaraklashuviga qaramasdan, har biri o'ziga xos, nisbatan mustaqil ekologik funktsiyani bajaradi. Shu jumladan, din-ijtimoiy ongning maxsus shakli sifatida, «tabiat- jamiyat-inson» munosabatlarini muvofiqlashtirishning vositasi bo'lib kelgan, ya'ni «insonning tabiatni o'zlashtirishi butun insoniyat tarixiga oid bo'lib, uning ekologik salbiy oqibatlarini hamma vaqt eslatib turgan. Hatto, o'zining sodda moddiy bazasiga qaramasdan, ibtidoiy jamoa davri ham bundan mustasno emas». Shu o'rinda, ta'kidlash lozimki, bugungi kunda atrof-tabiiy muhitning holatini hamda ekologik muammolarning naqadar keskinligini inobatga olsak, ushbu sohada ham ta'lim-tarbiyani rivojlantirish mavjud muammolar echimini topishda zarurligini anglashimiz mumkin. Ekologik tarbiya bolalikdanoq singdirib borilishi kerak. Yosh avlodning sog'lom o'sib ulg'ayishi va o'zidan keyingi avlodga tabiat go'zalliklarini avaylab-asrab etkazishi uchun ularga tabiatni muhofaza qilish, uning boyliklaridan tejamkorona foydalanish yo'llarini o'rgatish, tabiat bilan bog'liq har qanday ishni amalga oshirishdan oldin tabiiy muhitga zarar yetkazmaydigan usullarni tanlash lozimligini o'rgatishimiz zarur. Maktab yoshigacha bo'lgan bolalarda tabiatga hurmat bilan qarash, unga nisbatan estetik hissiyotni uyg'otish tajribalari, bolalarning yoshi, bilim qo'lamini inobatga olgan holda, ularning tafakkuriga etib boradigan darajada tabiat to'g'risida, o'simliklar olami haqida, hayvonot dunyosi borasida qiziqarli va maroqli suhbatlar o'tkazish, nihollar, sabzavot, gul namunalarini qanday o'tkazish, parvarishlash, borasida televideniya alohida maxsus ko'rsatuvlar uyushtirilishi ham ijobiy natijalar beradi. Katta yoshdagi kishilarning hatti-harakatlari ham yoshlar uchun o'rnak, saboq bo'lishi tabiiy.

ADABIYOTLAR RO'YXATI:

1. Tursunov X.T. Ekologiya asoslari va tabiatni muhofaza qilish. –T.: Saodat RIA, 1997
2. Ergashev A., Ergashev T. Ekologiya, biosfera va tabiatni muhofaza qilish. – T.: Yangi asr avlodi, 2005
3. To'xtaev A., Xamidov A. Ekologiya, biosfera va tabiatni muhofaza qilish. – T.: O'qituvchi, 1995

4. Abdullaev Z. Maktab o'quvchilarining ekologik munosabati va ekologik ongi // Narodnoe obrazovnaie. - 2011 - 2-son. - S. 186-190.

5. A'zamxonov S.X. Inson kapitali bilan bog'liq tushunchalarning nazariy tahlili <https://interonconf.org/index.php/den/article/view/2533> Vol. 2 No. 20 (2023): PEDAGOGICAL SCIENCES AND TEACHING METHODS

XORIJIY TALABALARGA O'ZBEK TILINI O'QITISHNING AHAMIYATI VA METODIK KONSEPSIYALAR

Dilnoza Uktamovna Mamanova,

Samarqand davlat tibbiyot universiteti

O'zbek tili va adabiyoti, rus tili bilan kafedraasi o'zbek tili fani o'qituvchisi

Annotatsiya. Ushbu maqolada xorijiy talabalar uchun o'zbek tilini o'rgatishning muhimlik darajasi va dolzarbligi atroflicha isbotlab berilgan. Shuningdek tilini o'rgatishda boshqa tillar bilan o'zaro ma'lum bir o'xshash jihatlari qiyoslangan. Tibbiyot universitetida talabalar uchun bu tilning ahamiyati izohlanib, dars jarayonida samarali usul va metodlarni qo'llab yuqori natijalarga erishish mumkinligi tahlil qilingan,

Kalit so'zlar. o'zbek tili, madaniyat, til mavqei, metod, samaradorlik, chet tillari, tillararo o'xshashlik, til bilish darajasi.

O'zbekiston suveren-demokratik mamlakatlar qatorida ekan, uning o'z davlat ramzlari o'z mentaliteti, o'z ona tili, o'z madaniyati va qadriyatlari mavjud. Buni boshqalarga yoyishning eng samarali yo'li birinchidan, o'z tili, ikkinchidan kishining xulq-atvori orqali amalga oshiriladi. Qay holatda bo'lmasin, kishilar o'z so'zlari va gaplari bilan notanish odamga kimligini tanita oladi. Ya'ni kimdir o'zga tillardan qaysi birini bilib shu orqali boshqalar bilan muloqot qilar ekan u jarayonda yurti va uning insonlari, turmush tarzi va madaniy-ma'naviy holat hamda vaziyat haqida xohlasa-xohlamasa aytib qo'yadi. Shunday ekan biz o'zbek tilini boshqalarga o'rgatish orqali ham tilimizni ham madaniyatimizni tarqatishimiz mumkin. Buni amalga oshirish uchun yurtimizda yaxshigina imkoniyatlar bor. Xususan, hozirgi kunda turli chet el fuqarolarining O'zbekiston oliy ta'lim muassasalarida tahsil olishlari uchun keng imkoniyatlar ochilgan. Hamda ular ham katta qiziqish va ishtiyoq bilan tahsil uchun kelmoqda. Shulardan eng talab kuchli bo'lgan tarmoq meditsina ya'ni tibbiyotdir. Tibbiyot universitetlari talabalariga o'zbek tilini o'qitish va shu orqali o'z madaniyatini tarqatish shuningdek, tilning mavqeini oshirish uchun juda muhim imkonidir. Bundan tashqari ular uchun bu tilni o'rganishning muhimlik va keraklilik darajasi quyidagicha:

Birinchidan, ular yurtimizda olti yil davomida ta'lim olishadi. Bu davrda faqatgina mahalliy aholining kam sonli so'z yoki so'z birikmasi yoki gaplarigagina tushuna oladi. (qo'shimcha ta'limsiz)

Ikkinchidan, agarda qaysidir talaba qiziqishi kuchli bo'lsa, o'zi mustaqil yoki qo'shimcha kurs olib o'qishi kerak. (Unda ham ular uchun o'z tilida yoki ingliz tilida gaplasha va tushuntira oluvchi ustoz yoki do'st, elektron programma yoki ilova yo bo'lmasa darslik kerak bo'ladi.)

Uchinchidan, tibbiyot universiteti talabalari turli xil mahalliy shifoxonalarga amalyot o'tash uchun borishishadi, chunki ularning ta'lim jarayonidagi asosiy tomon tajriba va o'zining ko'nikmasini shakllantirish kerakligidir va ular ushbu jarayonni tez va aniq anglash uchun ham o'zbek tilini o'rganishi asosiydir.

To'rtinchidan, mahalliy yetuk bilim egalari(shifokorlar)ning saboqlarini olish va ta'lim va tajriba orttirish uchun ham mahalliy ona tilimizni bilishi lozim. (Negaki ko'pchilik professional doktorlar ko'proq rus tilini bilishadi. Bugun Samarqand davlat tibbiyot universitetida xorijlik talabalarning asosiy qismi hindistonlik va pokistonlik talabalar bo'lgani uchun ularning ikkinchi tili ingliz tilidir. Rus tilini ba'zilar kam sonli so'zlarini bilmasa bu tilga ham tushunmaydilar.)

Bugungi kunda Samarqand davlat tibbiyot universitetida Xalqaro ta'lim fakulteti talabalari uchun ham bir semestrda mo'ljallangan o'zbek tili (Uzbek language) dars soatlar ajratilgan bo'lib, ularga o'zbekcha tibbiyot atamalarini o'rgatishda samarali metodlardan foydalanib kelinmoqda. Talabalar Hindiston va Pokistondan bo'lganligi uchun o'zbek tilini o'rganishlari anchayin yaxshi kechmoqda. Chunki, ularda ko'p tillilik mavjud bo'lib, asosiy qismi hindlar hamda ular hind va urdu tilini ham bilishadi. Buni keltirishimizning sababi urdu tili arab yozuvi va tili asosiga qurilgan. O'zbek tilida ham arab tilidan 50% dan ortiq so'zlar kirib kelib o'z qatlamni tashkil etmoqda. Ya'ni m, b, h, v. tutuq belgisi kabilar ishtirok etgan so'zlar arabiy so'zlar hisoblanadi. Shunday ekan, bu tillarning asosida, so'zlar shaklida bir xillik mavjud va bu o'rganish hamda o'rgatish uchun ancha yengillikni ta'minlaydi.

Shuningdek, o'zbek tiliga kirib kelgan yangi so'zlar asosini inglizcha o'zlashmalar tashkil etadi. Xorijiy talabalarga ta'lim tili esa ingliz tilidir. Bu ham til o'rganishga samarali yordam beradi. Yana bir muhim jihat tibbiyotga aloqador so'zlar, dori nomlari, tibbiy atamalar lotin tilidan kirib kelgani uchun ular muntazam ravishda lotin tilini ham o'rganishadi. Bu sabablardan va o'xshashliklardan unumli foydalangan holatda o'z ona tilimizni va o'z madaniyatimiz va o'zimiz haqimizda ularda ijobiy oyna shakllantirishimiz mumkin va bu o'rgatish uchun asosiy jihatlardan biridir.

Tibbiyot atamalarini dars davomida shunchaki lug'at (vocabulary) shaklida yodlash uchun bermay, balki topshiriq-task, interaktiv va zamonaviy ta'lim metodlari (modern educational methods) shaklida o'rgatilsa, hamda talabalarning o'zlari ko'p marotaba takrorlab o'rgansa yod olish va undan nutq jarayonida foylanishi (using in the speech) ham oson bo'ladi. Ya'ni o'zbek tili darsida tibbiyot terminlarini (medical terminology) quyidagi tartibda tushuntirish va mustahkamlash samarali usullar va metodlar hisoblanadi.

✓ Dars jarayonida o'tilgan grammatik va leksik mavzudan keyin faqatgina o'zbek tilidagi so'zlarni lug'at daftarlariga ko'chirish (write and copy) uchun beriladi.

✓ Keyin elektron lug'at (uzbek-english dictionary) yordamida ular so'zlarni ingliz tiliga tarjima qilishadi.

Masalan, so'zlar quyidagi shaklda ikki qismga bo'lib o'rgatiladi:

**•TIBBIYOTGA ALOQADOR
SO‘ZLAR – MEDICAL
WORDS**

- SHIFOXONA
- SHIFOKOR
- BEMOR
- OG‘RIQ
- AZOB
- BOSH OG‘RIG‘I
- QON KAMAYISHI
- KASALLIK
- TISH OG‘RIG‘I
- TISH SHIFOKORI
- BOLALAR SHIFOKORI
- OPERATSIYA
- JARROH

1-ilova.

Talabalar lug‘at daftarlariga taxminan shu shaklda o‘zbek tilidan ingliz tiliga tarjima qilishadi:

**•TIBBIYOTGA ALOQADOR
SO‘ZLAR – MEDICAL
WORDS**

- SHIFOXONA - *HOSPITAL*
- SHIFOKOR - *DOCTOR*
- BEMOR - *PATIENT*
- OG‘RIQ - *PAIN*
- AZOB - *SUFFERING*
- BOSH OG‘RIG‘I - *HEADACHE*
- QON YO‘QOTISH – *LOSS BLOOD*
- KASALLIK - *DISEASE*
- TISH OG‘RIG‘I - *TOOTHACHE*
- TISH SHIFOKORI - *DENTIST*
- BOLALAR SHIFOKORI - *PEDIATRICIAN*
- OPERATSIYA - *OPERATION*
- JARROH - *SURGEON*

2-ilova.

Boshqa shu kabi tibbiyotga oid lug‘atlar ham shu shaklda o‘zbekchasi beriladi va talabalar mustaqil tarzda ingliz tiliga tarjima qilishadi:

- MASAJ
- TERI KASALLIKLARI
- DAVO/DAVOLASH
- TOSHMA
- DORI
- SHPRIST
- IGNA
- ULTIRATOVUSH TEKSHIRUVI
- TIBBIYOT JIHOZLARI
- ICHKI KASALLIKLAR
- O‘SIMTA
- SOG‘LOM
- O‘LIM

3-ilova.

• MASAJ - <i>MASSAGE</i>	<i>ULTRASOUND CHECK</i>
• TERI KASALLIKLARI - <i>SKIN DISEASES</i>	• TIBBIYOT JIHOZLARI - <i>MEDICAL EQUIPMENT</i>
• DAVO/DAVOLASH - <i>TREATMENT</i>	• ICHKI KASALLIKLAR - <i>INTERNAL DISEASES</i>
• TOSHMA - <i>RASH</i>	• O'SIMTA - <i>TUMOUR</i>
• DORI - <i>DRUG</i>	• SOG'LOM - <i>HEALTHY</i>
• SHPRIS - <i>SYRINGE</i>	• O'LIM - <i>DEATH</i>
• IGNA - <i>NEEDLE</i>	• UKOL - <i>INJECTION</i>
• ULTIRATOVUSH TEKSHIRUVI -	

4-ilova.

✓ Tarjima qilgandan so'ng o'qituvchi ularni to'g'riligini tekshirish (for checking) uchun tarjimalardan so'z tarjimasini (translation form) so'rab chiqadi va xato tarjima bo'lsa to'g'ri va maqbul variantlarni aytadi.

✓ Keyingina so'zlarning talaffuzini (pronunciation) o'rgatadi va ularni yodlash (for memorising) uchun o'xshash misollar keltiradi va talabalarda o'sha so'zlar haqida tasavvur (imagination) uyg'otadi.

✓ Grammatik va leksik mavzu va topshiriqlarga qo'shimcha qilib bu yangi so'zlar yod olish uchun beriladi va keyingi darsda birma-bir so'zlarning yodlanganlik darajasi tekshiriladi.

Shuningdek xotirada bu so'zlarni qolishi uchun kamida o'n marta o'rganuvchi foydalanishi lozimligi uchun avvalo "texnik krasvord" berilib to'ldirtiriladi. Keyin "Top orqali yodlash"da o'qituvchi talabalarga kichik kaptok otib o'zbekcha-inglizcha, inglizcha-o'zbekcha shakllarini so'rab mustahkamlaydi. Yana boshqa usuli "Kim ko'p tibbiyot terminini biladi." o'yinini tashkil etib, alohida varaqlarga bilganlarini yozib tekshirish yo'li va boshqa juda ko'plab turli tuman aqliy metodlardan foydalanishi mumkin.

Ikki darsdan keyin esa ulardan shu so'zlar bo'yicha lug'at diktant (vocabulary dictation) o'zbek tibbiyot atamaları asosida olinib yana bir marta mustahkamlanadi va shu orqali talabalar o'sha so'zlarni yana bir esga oladi. Agarda yodidan ko'tarilgan bo'lsa o'qituvchi tomonidan aytiladi va yana bir bora tekshiriladi va baholanadi. Albatta, yangi til o'rganish juda ham ajoyib jarayon va har bir kishi yangi til o'rganishni xohlaydi. Bundan tashqari o'zi o'rganayotgan tilda kim bilandir gaplashib yana ham yaxshi o'zlashtirib olishi mumkin. Shuningdek, tilga mehr uyg'otishda pedogogning ham hissasi taxminan 95 % ni tashkil etadi va yangi tilni o'rgatish uchun o'rgatuvchidan katta mahorat talab etiladi hamda u orqali talabalar va o'qituvchi o'z ta'limiy maqsadiga erishish uchun:

- Birinchidan, tilga qiziqish uygʻotish kerak.
- Ikkinchidan, dars davomida zamonaviy interaktiv metodlardan foydalangan holda tushuntirish muhimdir.
- Uchinchidan, tilga hurmatini oshirish va ularni ragʻbatlantirish ham tadqiqot va oʻqitish, dars jarayonida ustun tomondir.

Xullas, tibbiyot universitetlarida xorijdan kelgan talabalarga oʻzbek tilini oʻrgatish asosiy vazifalardan biri hisoblanadi. Shu orqali ham tilning oʻz maqomida yangilanishlar yuzaga keladi va shu orqali ham pedogog koʻp ter toʻkadi, oʻz ustida ishlaydi hamda yangidan yangi ilovalar yaratilsa, bu ilova bilan oʻzbek tilini oʻrganuvchilar safi kengayadi. Oʻzbek tilini tibbiyot taʼlim muassasalarida oʻrgatish shunday ajoyib va murakkab, yuksak mahorat va fidoiylilik talab qiladigan taʼlim turi hisoblanadi.

Adabiyotlar roʻyxati

1. Oʻzbek tilining asosiy imlo qoidalar. Oʻzbekiston Respublikasi Vazirlar Mahkamasining 1995-yil 24-avgustdagi 339-son qarori bilan tasdiqlangan. 4-bet.

2. Togʻayev.T. Tavaldiyeva.G. Akromova.M. Oʻzbek tilining imlo lugʻat. Toshkent; “Sharq” 2015. 18-29-49-178-betlar.

3. Mamanova.D. Oʻzbek tili maʼzura matni Samarqand 2024. 12-35-betlar.

4. Mamanova, D. (2024). ARTISTIC PARALLELISM IN THE NOVELS “DECLINE” AND “THE SCORPION FROM THE ALTAR”. *Analysis of world scientific views International Scientific Journal*, 2(1), 249-254.

5. Mamanova, D. (2024). ARTISTIC PARALLELISM IN THE NOVELS “DECLINE” AND “THE SCORPION FROM THE ALTAR”. *Analysis of world scientific views International Scientific Journal*, 2(1), 249-254.

6. Oʻzbekcha-inglizcha, inglizcha-oʻzbekcha lugʻat.

<https://play.google.com/store/apps/details?id=com.amaltranslator.uzbekenglish&hl=r&gl=US&pli=1>

O‘QUVCHILARDA FUNKSIONAL SAVODXONLIKNI SHAKLLANTIRISHGA DOIR TUZILADIGAN TOPSHIRIQLARGA QO‘YILADIGAN TALABLAR

Kudratova A.I.

SamVPYMO‘MM, v.b.dotsent

Annotatsiya: Mazkur maqolada 15 yoshli oʻquvchilarning funksional savodxonliklarini yaʼni maktab dasturida olgan bilimlarini hayotiy vaziyatlarda qoʻllay olish kompetensiyalarini baholovchi, butun dunyoda eʼtirof etilayotgan PISA xalqaro baholash dasturi haqida maʼlumot berilgan. Tadqiqot doirasida taqdim qilinadigan topshiriqlarning tarkibiy tuzilishi yoritilgan. PISA tadqiqotlarida asosiy yoʻnalishlar sifatida tanlab olingan oʻqish, matematik, tabiiy-ilmiiy fanlar savodxonliklardan biri matematik savodxonlik tahlil qilingan.

Kalit soʻzlar: PISA, taʼlim, sifat, savodxonlik, topshiriq, matematik savodxonlik, mazmun yunalishi, matematik kompetentlik, qoʻllash sohasi (kontekst), murakkablik

darajasi, tanqidiy va kreativ fikrlash, tadqiq qilish, axborot bilan ishlash, o'qituvchi, munosabat, taraqqiyot.

Аннотация: *Статья посвящена международной программе по оценке образовательных достижений. Эта программа оценивает грамотность и умение применять знания на практике 15 летних школьников в разных странах мира. В статье более подробно раскрыта математическая грамотность и типы заданий.*

Ключевые слова: *PISA, образование, качество, грамотность, задание, математическая грамотность, математическое содержание, математическая компетентность, контекст, степень трудности, критическое и креативное мышление, исследовательская работа с материалом, учитель, отношение, прогресс.*

Annotation: *The article is devoted to the international program for the evaluation of educational achievements. This program evaluates literacy and the ability to apply knowledge in practice of 15 year-old students in different countries. The article reveals in more detail mathematical literacy and type of tasks.*

Keywords: *PISA, education, quality, literacy, task, mathematical literacy, mathematical content, mathematical competence, context, degree of difficulty, critical and creative thinking, research work with material, teacher, attitude, progress.*

Funksional savodxonlikni shakllantirish va baholash uchun test topshiriqlari metodik bazasini shakllantirish bosqichlaridan biri tuziladigan test topshiriqlarining talablarini ishlab chiqish.

Test topshirig'ini tuzishdan oldin o'qituvchi o'quvchida qanday hayotiy ko'nikma shakllanganligini baholamoqchi ekanligini aniqlashtirib olishi kerak. Maqsadsiz tuzilgan test topshirig'i kuzlangan natijani bermaydi.

O'quvchilarda matematik (funksional) savodxonlikni shakllantirishga doir topshiriqlar tuzishda o'qituvchi quyidagilarga e'tibor qaratish lozim:

1) O'quvchida qanday hayotiy ko'nikmani baholanishi yoki shakllanishi kerakligini aniq bilish.

2) O'quvchi yoshiga mos va u hayotida duch keladigan vaziyatlardan foydalanish.

3) Masala emas muammoli vaziyat yaratish.

4) O'qish savodxonligiga e'tibor qaratish. Matn, grafik, jadval, diagramma, rasm, ilovalarni ishlatish.

1. *O'quvchida qanday hayotiy ko'nikmani baholanishi yoki shakllanishi kerakligini aniq bilishi* o'qituvchida maqsadli topshiriq tuzish imkonini beradi.

Matematik mulohaza yuritish xoh u deduktiv, xoh u induktiv bo'lsin, maktabdagi matematika fanining asosini tashkil etadigan ayrim tayanch tushunchalar bilan bog'liq. Bunday tayanch tushunchalar tarkibiga quyidagilar kiradi:

- miqdor, sanoq sistemalari va ularning algebraik xossalarni tushunish;
- abstraksiya va timsollar yordamida ifodalashning muhimligini anglash;
- matematik strukturalar va ulardagi qonuniyatlarni ko'rish;
- miqdorlar orasidagi funksional bog'lanishlarni tanish;

– matematik modellashtirishni real olamning turli (masalan, fizik, biologik, ijtimoiy, iqtisodiy va gumanitar fanlardagi) hodisalarni tadqiq qilish vositasi sifatida qo‘llash;

– statistika asosida o‘zgaruvchanlik yotishini anglash.

O‘quvchida funksional savodxonlikni shakllantirish (baholash)ga doir test topshirig‘ini tuzish uchun test natijalarini tahlil qilish usuliga ko‘ra test topshiriqlari normaga muljallangan, mezonga muljallangan va ipsativ testlar bo‘lishi mumkin. Test natijalarining qo‘llanish usuliga ko‘ra muvaffaqiyat testlari, egallash testlar va prognostik testlarni qo‘llash mumkin. Funksional savodxonlik - bu insonning hayoti davomida doimiy ravishda oladigan bilim, ko‘nikma va malakalarini keng qamrovli hayotiy masalalar yechimini topishda va o‘z faoliyatining turli sohalarida duch keladigan ijtimoiy-iqtisodiy munosabatlarda qo‘llay olish darajasi, sifatida qaralganligi uchun qamrab olgan fan sohasiga ko‘ra ko‘proq geterogen testlardan foydalanish maqsadga muvofiq. Shu xulosaga tayanib, kiritilgan test topshiriqlari turiga ko‘ra asosan e‘tiborni polimorf testlarga qaratish lozim. Topshiriq ssenariysiga ko‘ra chiziqli testlarni tanlash kerak.

2. *Topshiriq tuzishda o‘quvchi yoshiga mos va u hayotida duch keladigan vaziyatlardan foydalanish* lozim. Bunda o‘quvchining tajribalari va oldingi bilimlariga asoslanib, o‘zi uchun qiziq bo‘lgan muammoning yechimini topishga motivasiya shakllanadi.

PISA xalqaro baholash dasturida matematik savodxonlik test topshiriqlari matematika o‘qitilishining mazmun sohasiga ko‘ra miqdorlar, fazo va shakllar, uzgarishlar va munosabatlar hamda ma’lumotlar va noaniqliklarga doir tuziladi.

Umumta’lim maktablari uchun ishlab chiqilgan va 2021-2025-o‘quv yillarida amaliyotga tadbiq etilishi rejalashtirilgan matematika fanininng milliy o‘quv dasturida matematik savodxonlik kompetensiyalari sonlar va amallar, algebra va funksiyalar, geometriya va o‘lchashlar, statistika va ehtimollik hamda matematik analiz asoslari sohalariga bo‘lingan.

Shunga ko‘ra sinflar kesimida ishlab chiqiladigan test topshiriqlari dastur mavzulariga mos kelishi hamda o‘quvchilarda hayotlarida duch kelishlari mumkin bo‘lgan vaziyatlarda ma’lum matematik faktlar va sodda mantiqiy qonunlar asosida xulosa keltirib chiqara olish, rost va yolg‘on muloxazalarni farqlash, zarur hollarda sodda hisoblash vositalarini qo‘llash, muammoning yechimini topish rejasini tuza olish, tuzilgan reja asosida ishlash va o‘z faoliyatini to‘g‘rilay olish hamda ushbu jarayonda o‘zida ijobiy hissiyotlarni paydo qilish bilan bog‘liq kognitiv kompetensiyalarini shakllantirishi lozim.

3. *Masala emas muammoli vaziyat yaratish.*

O‘z davrining buyuk shaxsi Abu Ali ibn Sino ta’lim jarayoni haqida shunday degan: - Har bir kishini uning borlig‘i va qobiliyatiga ko‘ra o‘qitish kerak, aks xolda ta’lim-tarbiya ko‘zlagan natijani bermaydi. E’tirof etish lozim allomaning X asrda bildirgan fikrlari bugungi kunda ham o‘z dolzarbligini saqlab qolmoqda. Zero ta’limning o‘qituvchidan o‘quvchiga bir xil berilishi hamda topshiriqni bajarish kerakligini qayta-qayta ta’kidlanishi o‘quvchilarda yaratish, tadqiqotlar o‘tkazish,

tahlillar asosida xulosalar chiqarish ko'nikmalarini emas, bajaruvchi ko'nikmasini shakllantiradi.

Jamiyatda funksional savodxonlikni shakllantirishning muhim asosi sifatida ta'lim texnologiyalari, ya'ni muammoli, interfaol, hamkorlikda, tadqiqotchilik, modulli va boshqa ta'lim texnologiyalarining ta'lim jarayonida keng tadbiiq etilishini qarashimiz mumkin.

Ta'limning muammoli shaklda tashkil etilishi o'quvchi faoliyatini mustaqil izlanish, muammolarni aniqlash, tadbiiq etish va ularni yechish qobiliyatini shakllantirishga qaratadi.

O'quvchilarda funksional savodxonlikni shakllantirishning samarali usuli bu, topshiriqlarni uchinchi shaxsga emas ikkinchi shaxsga nisbatan tuzish kerakligi hamda bevosita o'quvchini o'sha vaziyatda qanday yo'l tutishini so'rash maqsadga muvofiq. "Siz tadbirkorsiz...", "Sizga taklif qilishdi...", "Siz bajariningiz kerak bo'lgan ish...", "Sizning fikringizcha...", "Siz qanday yo'l tutasiz...", "Asoslab bering..." kabi topshiriqlar o'quvchida topshiriqqa nisbatan dahldorlik xisini shakllantiradi va bu esa o'z navbatida topshiriqni katta ehtimollik bilan muvaffaqiyatli bajarilishini ta'minlaydi. Kelajakda muammoli vaziyatga duch kelganda "Men nima qilgan bo'lardim?" savolga javob topish asosida kreativ yechim topishiga poydevor yaratiladi.

PISA xalqaro baholash dasturida matematik savodxonlik test topshiriqlari shaxsiy, kasbiy, ijtimoiy va ilmiy mazmun yoki kontekstga tegishli bo'ladi. Xalqaro talablarga muvofiq shu kontekstlarga mos topshiriq tuzish maqsadli deb hisoblaymiz.

Masalan: Mayiz topshirig'ini qaraylik (6-sinf o'quvchilari uchun).

Respublikamiz hududlarida ko'pgina tadbirkorlar uzumchilik bilan shug'ullanadilar. Asosiy daromadini mayizni eksport qilishdan olishadi.



1-savol. Agar siz tadbirkor bo'lsangiz va sizga xorijga eksport uchun 700 kg mayiz buyurtma berilsa, qancha uzum zaxira qilishingiz kerak bo'ladi? Ma'lumki, uzumning 1/4 qismidan mayiz olinadi.

2-savol. Uzumzor bo'yiga birinchi va oxirgi tup oralig'i 90 m bo'lgan to'g'ri to'rtburchak shaklidagi maydon. Ko'chatlar davlat standartiga ko'ra, 3x3 m masofada ekiladi va har bir tup o'rtacha 15 kg gacha hosil beradi.

Buyurtmani bajarishga kerak bo'ladigan uzum zaxirasini to'plash uchun siz qanday maydongagi uzumzorga ega bo'lishingiz kerak?



3-savol. Quritilgan mayizning 60% yuqori sifatli, 30% o‘rtacha sifatli, 10% past sifatli mayiz ekanligini inobatga olib, mahsulotni quyidagi narxda sota olasiz.

Shu mavsumda qancha daromad olishingizni hisoblab chiqing.

Yuqori sifatli	O‘rtacha sifatli	Past sifatli
70000 so‘m	35000-40000 so‘m	15000-10000 so‘m

Berilgan topshiriq, o‘quvchida olingan buyurtmani bajarish uchun yig‘ilishi kerak bo‘lgan hosil, ekilishi talab etiladigan uzumzor maydoni va qiladigan daromadini hisoblash ko‘nikmalari rivojlanishiga qaratilgan. Topshiriqlarni bajarishda o‘quvchi o‘zini bevosita tadbirkor sifatida namoyon qiladi.

1. O‘qish savodxonligiga e‘tibor qaratish. Matn, grafik, jadval, diagramma, rasm, ilovalarni ishlatish.

Bir necha yil oldin o‘quvchining o‘qish savodxonligini baholashning asosiy usuli sodda matnlarni o‘qib, tushunish, talqin qilish va ular ustida mulohaza yuritishdan iborat edi. Bugungi kunda savodxonlik tushunchasiga berilgan ta‘rif orqali tobora o‘zgarib borayotgan vaziyatlar va yangi texnologiyalarning ta‘siri tufayli savodxonlik mohiyati mudom o‘zgarishlarga yuz tutishini anglab yetish bilan yuqori saviyadagi raqamli o‘qish ko‘nikmalari va asosiy o‘qish jarayonlarini qamrab olinishi talab etiladi. Matn ko‘rinishidagi ma‘lumotlar bilan ishlash oddiy yozuv usulidan kompyuter ekranlaridan tortib smartfonlargacha bo‘lgan zamonaviy qurilmalar bilan amalga oshirilayotgan ekan, matnlarning tuzilishi va formatlaridan ham o‘zgarishlar ro‘y berdi. Bu, o‘z navbatida, o‘quvchidan yangidan-yangi aqliy strategiyalarini rivojlantirishni va maqsadli o‘qish jarayonida aniq maqsadlarni qo‘yishni taqozo etmoqda.

Katta hajmli, jumladan, badiiy matnlarni o‘qib, talqin qila olish qobiliyati o‘z ahamiyatini yo‘qotmagan holda, o‘qish savodxonligini o‘zlashtirilishi ma‘lumotlarni qayta ishlashning murakkab strategiyalari, jumladan, ko‘p matnli (yoki ma‘lumot) manbaalaridan tegishli ma‘lumotlarni olib, tahlil qilish, sintezlash, umumlashtirish va talqin qilishni ham talab etadi. Bundan tashqari, muvaffaqiyatli va qobiliyatli shaxslar ilm-fan va matematika kabi barcha sohalarida ma‘lumotlardan foydalanadiva qator ma‘lumotlarni samarali qidirib topish, tizimlashtirish va filtrlash uchun texnologiyalardan foydalanadi. Bular mehnat bozorida, tahsilning keyingi bosqichlarida hamda XXI asrning ijtimoiy va fuqorolik hayotida to‘laqonli ishtirok etish uchun kerak bo‘lgan muhim ko‘nikmalar hisoblanadi.

PISA 2018, o‘qish savodxonligi qamrov doirasida o‘qish savodxonligiga quyidagicha ta‘rif berilgan “O‘qish savodxonligi insonning o‘z oldiga qo‘ygan maqsadlariga erishishi, jamiyatda ishtirok etishlari va o‘z bilim va imkoniyatlarini rivojlantirishlari uchun matn ko‘rinishidagi ma‘lumotlardan foydalanish, ular ustida mulohaza yuritish, ular bilan ishlash va tushunish demakdir”.

Bugungi jamiyatda axborotlar oqimi tezligi va uzgaruvchanligini inobatga olib, ma‘lumotlar asosan grafik, jadval, diagrammalar shaklida taqdim etiladi. Jarayonning strukturasi va undagi o‘zgarishlarni diagramma, grafik, jadvallar yordamida aniqlash mumkin. O‘quvchilarda ularni o‘qish, ular bilan ishlay olish ko‘nikma (malaka, kompetensiya)larini rivojlantirish matematika o‘qituvchisining vazifasi.

Matn shaklida taqdim etilgan bir xil turdagi katta hajmdagi ma'lumotlarni tez va samarali qayta ishlash mumkin emas. Bunday axborotlarni jadvallar yordamida qayta ishlash ancha qulay, lekin katta hajmli jadvallarni idrok etish ham inson uchun qiyinchilik tug'diradi. Diagramma va grafiklar ma'lumotlarni yanada aniqroq ko'rsatish, ularni idrok etishni osonlashtirish, tahlil va taqqoslashga yordam berish imkonini beradi.

Matematik savodxonlikni shakllantirishda "diagrammalar" mavzusi dolzarb mavzulardan biriga aylandi. Bu yerda diagramma ko'rinishida taqdim etilgan axborot bilan ishlash ko'nikmasini shakllantirish boshlanadi va u ommaviy axborot vositalari, Internet resurslari va boshqalarda keng qo'llaniladi. O'quvchilarda kerakli ma'lumotlarni to'plash va ularni ko'rgazmali taqdim etish usullari haqida ko'nikma (malaka, kompetensiya) shakllanadi, bu esa tahlil qilish, taqqoslash va tegishli xulosalar chiqarish qobiliyatini rivojlantirishga yordam beradi. Matematika fanining milliy o'quv dasturi 5-sinf uchun matematik savodxonlik kompetensiyasiga "kundalik faoliyatda turli diagramma, chizma va modellar ko'rinishidagi ma'lumotlarni o'qiydi", 6-sinf uchun matematik savodxonlik kompetensiyasiga "kundalik faoliyatiga oid ma'lumotlarni to'playdi, ularni ustunli diagrammalar ko'rinishida ifodalaydi", 10-sinf uchun matematik savodxonlik kompetensiyasiga "statistik ma'lumotlarning ko'rinishlarini bir turdan (ustunli, chiziqli va doiraviy diagrammalar, jadvallar, chizmalar) boshqasiga o'tkazadi" talablari kiritilgan.

Amalga oshirilgan tahlillarga ko'ra, o'quvchilar ba'zan kattalarda diagrammalar bilan ishlash ko'nikmalari yetarli shakllanmagan. Ya'ni diagrammalarni tahlil qilish, ularga munosabat bildirish, ma'lumotlar asosida keyingi faolitni taxmin qilishda muammolarga duch kelmoqdalar.

Diagrammalar bilan ishlash ko'nikmalarini shakllantirish

Diagrammalar ko'nikmalarini amalga oshiriladigan ishlar	bilan shakllantirish	ishlash uchun	Kim tomonidan 1 bosqich	amalga oshiriladi 2 bosqich
1.	Muammo mazmuni yoki kontekst asosida taqdim etilgan diagrammalarni tahlil etish		O'qituvchi	O'quvchi
2.	Ma'lumotlar asosida diagrammalar ishlab chiqish		O'qituvchi	O'quvchi
3.	Diagrammalar bilan ishlashga doir loyiha ishlarini taqdimotini qilish		O'quvchi	O'quvchi

Matematika darslarini tashkil etishda nazariyadan ko'ra ko'proq amaliyotga e'tibor berish hamda o'quvchilarga tayyor o'quv materiallarini berishga asoslangan yondashuvdan ma'lum darajada voz kechish talabqilinadi. O'quvchilarda kichik tadqiqotchilik ko'nikmalarini shakllantirishda kuzatish, tajriba, o'lchashlar, analiz (tahlil) va sintez, induksiya va deduksiya, taqqoslash va analogiya kabi ilmiy izlanish

metodlaridan o‘rnida foydalanish talab etiladi. O‘quvchilarda bilim va ko‘nikmalarni shunchaki shakllantirib qolmasdan, ularni hayotiy vaziyatlarda qo‘llay olish kompetensiyalarini ham tarkib toptirish muhim ahamiyat kasb etadi.

Foydalangan adabiyotlar:

1. “Ta’lim sifatini baholash bo‘yicha PISA-2021 xalqaro tadqiqodlarida O‘zbekiston Respublikasini ishtirok etishiga tayyorgarlik ko‘rish bo‘yicha qo‘shimcha chora - tadbirlar to‘g‘risida” vidioselektor materiallari, 30.01.2019y.
2. PISA–2021 tadqiqodlarining ustivor yo‘nalishi: matematik savodxonlikni baholash –N.Karimov ma’ruzasi.
3. PISA-2012 Results: What students know and can do. Students performance in mathematics, reading and science (Volume 1), PISA, OESD Publishing, 2013.
4. PISA-2012 Assessment and Analytical Framework. Mathematics, reading, science, problem solving and financial literacy), PISA, OESD Publishing, 2013
5. In Search of the Human Mind, Harcourt Brace / Sternberg, R. J, Orlando, Fl., 1995.
6. Оценка математической грамотности в исследовании PISA-2012
7. Основные результаты Международного исследования PISA-2012, Астана – 2013 г.
8. Официальный сайт PISA OESD <http://oesd.org/pisa>
9. Образовательная система «Школа 2100». Педагогика здравого смысла: сб. мат-лов / под науч. ред. А. А. Леонтева. М.: Баласс, Издателский дом РАО, 2003. 368 с.
10. Kudratova A.I., Fuzailova X., Saidova D., Tugulova M. “Matematika atrofimizda” 5-sinflar uchun topshiriqlar to‘plami. 2021.

JISMONIY TARBIYA DARSLARINI TASHKIL ETISH VA O‘TKAZISHDA TA’LIM USLUBLARINING O‘RNI

Jurayev R.M.,

SamDChTI Gumanitar va axborot texnologiyalar kafedراس dotsenti. Hotamov M.A. Sharof Rashidov nomidagi SamDU Sport faoliyati kafedراس o‘qituvchisi
mominxotamov@gmail.com, tel. 932230032.

Annotatsiya: Maqolada umumta’lim maktablarida jismoniy tarbiya darslarini tashkil etish va o‘tkazishda ta’lim uslublarning o‘rni yoritilgan.

Kalit so‘zlar: jismoniy tarbiya, mashq, maktab, o‘quvchi, jismoniy tayyorgarlik.

Аннотация. В статье описывается роль образовательных методов в организации и проведении занятий по физическому воспитанию в общеобразовательных школах.

Ключевые слова: физическое воспитание, упражнения, школа, студент, физкультура.

Annotation. The article describes the role of educational methods in the organization and conduct of physical education classes in secondary schools.

Key words: physical education, exercise, school, student, physical training.

Jismoniy tarbiya darslarida jismoniy mashqlardan to'g'ri foydalanish, o'quvchilarning jismoniy rivojlanishi va tayyorgarligiga ijobiy ta'sir etadi, harakatga bo'lgan ehtiyojini ma'lum darajada qoplaydi. O'quvchilarning jismoniy tayyorgarligini yuqori bo'lishi jismoniy tarbiya dasturi materiallarining o'zlashtirilishiga va sog'ligini mustahkamlashiga yordam beradi.

Umumta'lim maktablaridagi bolalarning jismoniy tarbiya darslarida jismoniy tayyorgarlikni oshirishning asosiy yo'nalishlaridan biri o'quvchilarning yoshiga, rivojlanishiga va jinsiga qarab me'yorlangan mashqlardan, harakatli o'yinlardan foydalanish samarali ta'sir ko'rsatadi. Bolalar va o'smirlarni harakat faolligi cheklangan.

Bolalarning bog'chadan maktabga kelishlari bilan ularning harakat faolligi 50 foizga kamayadi. Kam harakatlilik oqibatida turli hil kasalliklar kelib chiqishi mumkin. Harakat faolligini oshirishda harakatli o'yinlarni o'rni beqiyosdir. Boshlang'ich sinflarning jismoniy tarbiya darslarida va darsdan tashqari mashg'ulotlarida harakatli o'yinlardan keng foydalaniladi. Jismoniy tarbiya darslari ko'pincha turli o'yinlardan iborat bo'ladi. Bu harakatli o'yinlar yordamida jismoniy tarbiya mashg'ulotlari qiziqarli o'tkaziladi va o'quvchilarda turli ko'nikmalarini hosil qiladi. Maktabdagi jismoniy tarbiya darsi asosiy pedagogik kategoriya tizimi sifatida qaraladi.

Ularni o'rgatish, tahlil qilish, yozish, oson bo'lishi uchun alohida tahlil qilinadi. O'qituvchining asosiy vazifalaridan biri, o'quvchilarning o'quv ishlarini tashkil qilishdan iborat. "O'quv ishlarini tashkil qilish" tushunchasi jismoniy tarbiya darsi jarayonida eng oldi bilan uchta aniq o'qituvchi faoliyati bilan o'z ichiga oladi:

- a) boshqarish;
- b) joylashtirish;
- c) ma'lum tartibda qo'yilgan vazifalarni hal qilishdan iborat.

Mavjud adabiyotlarda "darsni olib borish", "o'quvchilar faoliyatini tashkil qilish usullari" va boshqalar, jumladan "frontal", "guruhli" va "individual" usullar. O'quvchilarni joylashtirish va ishlarni bajarish tartibi darsda sifatida qo'llaniladi. Darsda o'quvchilarni joylashtirish, qo'yilgan vazifalarni bajarish tartibidan farq kilmog'i kerak ko'p hajmdagi vazifalarni qo'yish aniq pedagogik tushunchalar bilan bog'liq atamalarni qo'llash, o'qituvchi bilan usulistlarni o'zaro tushunishi qiyinlashtiradi.

Jismoniy tarbiya jamoa bo'lib yoki yakka tartibda ishlarni bajarish eng avvalo o'quvchilarni boshqara bilishdan iborat. Uning asosiy usullari: buyruq, topshiriq, ko'rsatish, hisob sanash, shu bilan birga ko'rish, ovozli shartli belgilar. Buyruq o'zining qisqaligi, aniqligi, talabchanligi bilan ma'lum. Buyruq atamaları quyi sinfdanlardan qo'llanilib yuqori sinflarda murakkablashtirib boriladi.

Quyi sinflarda buyruqlar biroz sekinlashtirilgan holda berilishi talab etiladi. Buyruqlar ma'lum komota'lim topshiriqlarni berishda qo'llaniladi. Shuning uchun farmoyish u yoki bu narsani bajarish tahlil qilinadi. Darsda o'quvchilarni boshqarish uchun yorug'li va ovozli shartli ovoz va belgilar ishlatiladi bu shartli belgi yoki

ovozlar oldindan kelishib olinadi. Masalan, qarsak, svstok ishorali bilan to‘liq dars o‘tish mumkin. Quyi sinf o‘quvchilarini harakat faoliyatini tartibga keltirish, me‘yorini belgilashda ovoqli signallardan foydalanish maqsadga muvofiq bo‘ladi. Oldindan kelishib olingan ishoralarni qo‘llash o‘qituvchiga rohat bag‘ishlaydi.

Darsda o‘quvchilar faoliyatlarini boshqarishni juda ko‘p usullari mavjud. Bu holda albatta shug‘ullanuvchilar yoshini hisobga, dars o‘tish joyini, sharoitini, qo‘yilgan vazifalarni o‘quvchilar tomonidan qanday o‘zlashtirib olinganligini hisobga olish talab etiladi. Darsda o‘quvchilarni joylashtirish o‘quv ishlarining asosiy usuli hisoblanadi.

Uch usuldan iborat:

- 1) o‘quvchilarni bo‘lmasdan, bir butun joylashtirish, frontal;
- 2) bo‘limlar, zvenolar bo‘yicha, komanda bo‘yicha, guruhli;
- 3) har bir o‘quvchini alohida-alohida, yakka tartibda joylashtirish.

Har bir usul ko‘p variantni o‘z ichiga oladi. Masalan, gimnastika darsida barcha o‘quvchilarni bir bukilib joylashtirish mumkin, kolonna, sherenga, doira yakka tartibda guruhli bo‘lishi mumkin, ko‘rsatilgan joy yoki snaryadlar oldida. U yoki bu usulni qo‘llash ko‘p soni omillarga bog‘liq o‘quvchilarning yoshi tayyorgarligi dars tipi va turi, mashg‘ulot o‘rni, zaruriy asbob anjomlarni mavjudligi, yordamchilar soni.

Biroq aniqlovchi omillar bo‘lib dastur o‘quv materiallari hisoblanadi. O‘quvchilarni joylashtirishning xilma-xil usullari mashqlarni takomillashtirish, o‘zlashtirib olinganligini aniqlash maqsadida qo‘llaniladi. Masalan, sinf o‘quvchilarini ko‘p guruhlarga bo‘lib yuborishlik yoki snaryadlar bo‘lib yuborish, ularni joylashtirish, ularni jismoniy yuk olish hajmini oshiradi. Mavjud adabiyotlardan joy olgan “doiraviy mashqlanish usuli”, mashqlarni doiraviy bajarish” “doiraviy usuli”, bu usullar to‘g‘ri deb tan olish mumkin, lekin biroq. “shakl” bilan usulni almashtirib yubormaslik kerak.

Bizga ma‘lumki “Doiraviy mashqlanish” o‘z ichiga ma‘lum vazifalarni, vositalarni va manbalarni, usullarni oladi. O‘zidan o‘zi ma‘lumki jismoniy mashqlar mashg‘ulotlarni tashkil qilish shaklini, asosiy o‘ziga xos komponenti “doiraviy mashqlanish” - joylashtirish usuli, mashqni bajarish tartibi ya‘ni, agar “doiraviy mashqlanish” usul hisoblansa u holda darsni shakl emas usul deb atash mumkin. Asosiy pedagogik kategoriyalarni aniqlash o‘qituvchi bilan usulist o‘rtasida o‘zaro tushunishlik deb atash mumkin. Ta‘lim muassasalarida jismoniy tarbiya tadbirlari o‘quvchilarni sog‘lomlashtirish va jismoniy rivojlantirish, hayot faoliyatiga tayyorlash maqsadi tashkil etiladi.

Jismoniy tarbiya tadbirlarining asosiy vazifasi jismoniy harakatlarga o‘rgatish va sport turlari harakatlari texnika va taktikasini shakllantirishdan iborat bo‘ladi. Jismoniy tarbiya tadbirlari o‘quvchilarning jismoniy tarbiya darslarida va sinfdan tashqari mashg‘ulotlar shakllarida o‘tkaziladi. Jismoniy tarbiya darslari o‘quvchilarni jismoniy harakatlarga o‘rgatish, jismoniy harakat malaka va ko‘nikmalirini shakllantirishga qaratilgan bo‘ladi. Shuningdek maktab dasturiga muvofiq bo‘lgan sport turlari bo‘yicha texnik va taktik tayyorgarlik malaka va ko‘nikmalari o‘quvchilarda jismoniy tarbiya darslari jarayonida shakllantiriladi. Jismoniy tarbiya

tadbirlarini tashkil etishda o'quvchilarning yosh, jins va jismoniy tayyorgarlik darajalari hisobga olinadi. Jismoniy tarbiya va sport mashg'ulotlarida o'qituvchilar va murabbiylar barcha o'quvchilarni jismoniy harakatlarga to'liq jalb etishlari kerak.

Mashg'ulotlar jarayonlarida jismoniy tarbiyadan ta'limning zamonaviy uslublari va tamoyillaridan keng foydalaniladi. Ta'lim uslublari jismoniy tarbiyada og'zakilik, amaliy, ko'rgazmalilik, o'yin va musobaqa uslublari asosiy o'rin tutadi. Jismoniy tarbiyada og'zakilik uslubidan jismoniy mashqlar va harakatlar bo'yicha og'zaki tushuntirish, suhbat, anketa, savol javob, fikr bildirish usullaridan foydalaniladi. Shuningdek jismoniy tarbiya o'qituvchilari va sport murabbiylari o'zlarida va shug'ullanuvchilarda buyruq bera olish malakalarini shakllantirib boradilar. Amaliy uslubda jismoniy tarbiya o'qituvchilari jismoniy mashqlar va jismoniy harakatlarni o'quvchilarga amalda bajarib ko'rsatadilar.

O'quvchilar jismoniy harakatlarni takrorlab bajaradilar. Amaliy bajarish jarayonlarida o'quvchilarda jismoniy harakatlar malaka va ko'nikmalari shakllanib boradi. Mashqlar va harakatlarni bajarishda sodir bo'ladigan xatolar va kamchiliklarni bartaraf etish bo'yicha o'qituvchilar uslubiy tavsiyalar va ko'rsatmalar berib boradilar. Ko'rgazmalilik uslubida jismoniy harakatlar va sport turlari harakatlari texnika va taktikasini shakllantirish bo'yicha video va kinofilmlar namoyish qilinadi, taqdimotlar tashkil etiladi. Plakatlar, stentlar, afishalar va namoyishlar tayyorlanadi.

Bunday uslub jarayonlarida sportchilar texnik va taktik tayyorgarlik jismoniy fazilatlarni rivojlantirish bo'yicha uslubiy tavsiyalar va ko'rsatmalarga ega bo'ladilar. O'yin uslubi boshlang'ich sinf o'quvchilarining jismoniy tarbiya tadbirlarini tashkil etishda keng qo'llaniladi. Shunga qaramay o'quvchilarning barcha yosh bosqichlarda o'yinlarda keng foydalanish mumkin. O'yinlar o'quvchilarni jismoniy rivojlantirish, sog'lomlashtirish va jismoniy hamda hayotiy zarur harakat malaka va ko'nikmalarini shakllantirishga katta yordam beradi. O'yinlar davomida bolalar o'zlarini erkin tutishi, ixtirochiligi, yangi harakatlarni bajarishga intilishi, mustaqil bo'lishi bilan qiziqarli bo'ladi. O'yinlarda jismoniy yuklamalar me'yorlanmagan holda ta'sir etadi. O'quvchilar o'z organizmini jismoniy tayyorgarligi va jismoniy qobiliyatiga muvofiq holda o'yinlar davomida faollik ko'rsatadi.

Sportchilarni umumiy va maxsus tayyorgarligida ham o'yin turlaridan keng foydalanish mumkin. Musobaqa uslubi o'quvchilarni jismoniy tarbiya jarayonlarida bellashuvlarni tashkil etadi. Bellashuv jarayonlarida sport turlari bo'yicha texnik va taktik mahoratlar va jismoniy fazilatlarning takomillashuvi namoyon etiladi. Sportchilarning umumiy va maxsus tayyorgarliklari baholanadi.

Umumiy tayyorgarlikni baholashda o'quvchilarning aqliy, ahloqiy, ma'naviy va iroda tayyorgarlik darajalari hisobga olinadi. Maxsus tayyorgarliklarni baholashda o'quvchilarni sport turlari harakatlari texnika va taktikasini egallash malaka va ko'nikmalari hisobga olinadi. Shuningdek ularning jismoniy fazilatlari kuch chidamlilik, tezkorlik, chaqqonlik va egiluvchanlik sifatlarini rivojlanganlik darajasi aniqlanadi. Musobaqalar sport turlari bo'yicha bellashuvlar, umumiy jismoniy tayyorgarlikni baholash, sinovlarni bajarish musobaqalari shakllarida bo'lishi mumkin. Sport bellashuvlari ommaviy sport bayramlari shakllarida ham tashkil

etiladi. O'quvchilari o'rtasida jismoniy tarbiya va sport tadbirlarini ommaviylashtirishda jismoniy tarbiyada ta'lim uslublari va ta'lim tamoyillarining ahamiyati katta bo'lib hisoblanadi.

Dars tizimining hal etuvchi uchinchi etapi, dars o'tish jarayonida foydalaniladigan, pedagog faoliyatini va shug'ullanuvchilarning har bir pedagog vazifalarni hal etishda o'zaro aloqasini aniqlashdan iborat. Bunga gruppalarni tashkil etish, ularga vazifalarni qo'yish, mashg'ulot o'rnini almashtirish tartibi, snaryadlarni o'rnatish, asbob-anjomlarni taqsimlash va to'plash, mavjud darslarda foydalanilgan harakatlar. Shunday qilib, har bir dars mazmuniy, usuliy va tashkiliy elementlarning birligidan iborat. Bu birlikni buzishlik, aytilgan elementlarning ahamiyatini tushunmaslik yoki tan olmaslik dars samaradorligini tez pasayishiga olib keladi, belgilangan vazifalarni hal etish imkonini shubha ostida qoldiradi.

FOYDALANILGAN ADABIYOTLAR

1. Abdullayev A., Xonkeldiyev Sh.X. Jismoniy tarbiya nazariyasi va usuliyati. 2000 y. Toshkent.
2. Axmatov M.S. Uzluksiz ta'lim tizimida ommaviy sport-sog'lomlashtirish ishlarini samarali boshqarish. 2001y. Toshkent.
3. Salomov R.S., Kerimov F.A. Jismoniy tarbiyada pedagogik texnologiyalar. 2002 y. Toshkent.
4. Salomov R. S. "JISMONIY TARBIYA NAZARIYASIVA USLUBIYATI". O'zbekiston Respublikasi Oliy va o'rta-maxsus ta'lim vazirligi tomonidan jismoniy tarbiya institutlari va pedagogika oliy o'quv yurtlarining jismoniy tarbiya fakultetlari talabalari uchun darslik sifatida tavsiya qilingan. I-II jild. TOSHKENT – 2014

MAKTABGACHA TA'LIM MUASSASALARIDA JISMONIY TARBIYA VA SPORT ORQALI BARKAMOL AVLODNI TARBIYALASHDA INNOVATSION TEXNOLOGIYALAR

Imomov Mavlon Abdusalomovich,

O'zbekiston Finlandiya pedagogika instituti "Jismoniy madaniyat nazariyasi va metodikasi" kafedrasida assistenti: +998932337172 imomovmavlon@gmail.com

Annotatsiya: Ushbu maqolada Maktabgacha tarbiya muassasalarida jismoniy tarbiya mashg'ulotlarini tashkil etishning oziga xos xususiyatlari jismoniy tarbiya mashg'ulotlarini metodik jihatdan to'g'ri o'tkazilishi va mashg'ulotlarda bolalarni harakat ko'nikmalari, malakalari va unga oid bilimlarni o'zlashtirish haqida.

Kalit so'zlar: jismoniy tarbiyalash, jismoniy sifatlar, jismoniy barkamollik.

Kirish. Bolalar sportini rivojlantirish jamg'armasining yig'ilishlarida mazkur mavzuga alohida to'xtalib, ta'lim va tarbiya ishlarini sport va jismoniy tarbiya bilan uyg'un ravishda olib borish shart ekanini takidlaganlari bejiz emas edilar. Shu o'rinda O'zbekiston Respublikasi Birinchi Prezidenti Islom Karimovning "Yuksak ma'naviyat-engilmas kuch" kitobidagi "Bundan buyon barcha rejalarimizda madaniyat, jismoniy tarbiya va sport birinchi darajali vazifalar qatoridan joy olish lozim", degan chuqur mazmundagi fikri biz yosh mutaxassislarni ham bu masalaga yanada e'tiborli bo'lishimiz lozimligini anglatadi.

Maktabgacha yoshdagi bolalarni jismoniy tarbiyalash nazariyasi va metodikasi alohida yirik bir fan sohasi sifatida keyingi yillarda pedagog olimlar tomonidan ilmiy o'rganilib kelinmoqda. Bu sohada O'zbekistonda Usmonxo'jaev T.S., Maxkamjonov K.M., Sharipova D.J., Seyit Xalilov E., Xo'jaev F. va boshqalarning olib borayotgan ilmiy ishlari muhim ekanligi takidlanadi.

Ta'kidlash joizki mamlakatimiz pedagog olimlari tomonidan maktabgacha ta'lim yoshidagi bolalarni jismoniy tarbiyalash nazariyasi va metodikasi sohasida jismoniy tabiya mashg'ulotlari, o'yinlar va mashqlari haqida, maktabgacha ta'lim yoshidagi bolalar ishtirokida sport musobaqalarini samarali tashkil etish borasida malum samaradorlikka erishganlar.

O'zbekiston Respublikasi Birinchi Prezidenti I.A.Karimov asarlaridagi ta'lim - tarbiyaga oid g'oyalar, "Ta'lim to'g'risida" Qonun, "Kadrlar tayyorlash milliy dasturi" pedagog olimlarni jismoniy tarbiya nazariyasi sohasidagi ilmiy merosi, bolalar sportini rivojlantirish va "Barkamol avlod" yili davlat dasturidagi ilgari surilgan ilg'or g'oyalar bitiruv malakaviy ishining nazariy-metodologik asosi qilib olindi.

Maktabgacha ta'lim muassasalarida "Bolajon" dasturi asosida jismoniy tarbiya mashg'ulotlari muntazam o'tkazilib kelinayotgan bo'lsada tadqiqot ishlari jarayonida mashg'ulotlarni ilmiy-metodik jihatdan to'g'ri tashkil qilinishi har tomonlama chuqur tahlil etildi. Natijada har bir MTM, har bir yosh guruhi va xatto har bir tarbiyalanuvchi bolaning individual xususiyatlari hisobga olingan holda ilmiy-metodik taklif va tavsiyalar berildi. MTM tarbiyachi-pedagoglar va jismoniy tarbiya murabbiylari bir nechta seminar mashg'ulotlari o'tkaziladi va erishilgan natijalar asosida MTM tarbiyachi-pedagoglari uchun taklif va tavsiyalar berildi.

Mamlakatimizda jismonan va ma'nan sog'lom, hech kimdan kam bo'lmagan avlodni tarbiyalashga alohida e'tibor qaratilmoqda. Zero yuksak ma'naviyatli, har tomonlama barkamol avlodni voyaga yetkazish Vatanimiz kelajagini ta'minlash va barcha ezgu maqsadlarimizni ruyobga chiqarishning muhim omilidir. Bu olijanob maqsad yo'lida keng qamrovli ishlar amalga oshirilmoqda. Oila, onalik va bolalikni muhofaza qilish, bolalar sportini rivojlantirish, ta'lim tizimini takomillashtirish kabi yo'nalishlardagi izchil isloqotlar o'zining yuksak samaralarini berayotir.

Mamlakatimizda jismonan va ma'nan sog'lom, hech kimdan kam bo'lmagan avlodni tarbiyalashga alohida e'tibor qaratilmoqda. Zero yuksak ma'naviyatli, har tomonlama barkamol avlodni voyaga yetkazish Vatanimiz kelajagini ta'minlash va barcha ezgu maqsadlarimizni ruyobga chiqarishning muhim omilidir. Bu olijanob maqsad yo'lida keng qamrovli ishlar amalga oshirilmoqda. Oila, onalik va bolalikni muhofaza qilish, bolalar sportini rivojlantirish, ta'lim tizimini takomillashtirish kabi yo'nalishlardagi izchil isloqotlar o'zining yuksak samaralarini berayotir.

Farzandlarimizni yuksak bilimli va zakovatli, jismonan baqquvat insonlar etib kamolga yetkazishning bosh omili-bolalar sportini rivojlantirish masalasi davlatimiz va jamiyatimizning doimiy diqqat markazida bo'lib kelmoqda. Bugungi kunda bolalar sporti mamlakatimiz ta'lim-tarbiya tizimining uzviy qismiga aylanib, ushbu soha bilan mutanosib ravishda izchil rivojlantirilmoqda.

2002 yil 24 oktyabrda qabul qilingan “O‘zbekiston Bolalar sportini rivojlantirish jamg‘armasini tuzish to‘g‘risida” gi va 2004 yil 29 avgustda qabul qilingan “O‘zbekiston Bolalar sportini rivojlantirish jamg‘armasi faoliyatini takomillashtirish chora-tadbirlari to‘g‘risida” gi farmon bu borada muhim dasturilamal bo‘layotir. O‘zbekiston Bolalar sportini rivojlantirish jamg‘armasi tomonidan yoshlarimiz o‘rtasida sportni ommalashtirish, bolalar sportini kompleks rivojlantirish bo‘yicha aniq maqsadga yo‘naltirilgan ishlar olib borilmoqda.

O‘tgan oxirgi 10 yil davomida Bolalar sportini rivojlantirish jamg‘armasi mablag‘lari hisobidan 1113 ta bolalar sporti obyekti, jumladan, 252 ta yangi sport kompleksi, 861 ta sport zali barpo etilgani, bularning 84 foizi qishloq joylarda qurilganini ta’kidlash lozim.

Mamlakatimiz bo‘yicha umuman bugun mavjud bo‘lgan sport obyektlari haqida gapirganda qo‘yidagi ko‘rsatkichlarni e‘tiborga olish zarur.

Bolalarning sport bilan shug‘ullanishga qiziqishini yanada oshirish maqsadida mamlakatimiz hududlarida sportning ko‘plab turlari bo‘yicha musobahalar, sport festivallari, o‘rtoqlik uchrashuvlari va o‘quv-mashg‘ulot yig‘inlari muntazam ravishda o‘tkazilmoqda.

Shuni alohida aytish kerakki, yurtimizda an’anaviy tarzda o‘tkaziladigan, Olimpiya harakati tamoyillariga to‘liq mos keladigan uch bosqichli sport o‘yinlari – “Umid nihollari”, “Barkamol avlod” va Universiada musobahalari mamlakatimiz terma jamoalarini shakllantirishda muhim ahamiyat kasb etmoqda. Aziz do‘stlar, sportni, birinchi navbatda, bolalar sportini rivojlantirish borasidagi ishlarning muvaffaqiyati ushbu sohaga yuqori malakali o‘qituvchi va murabbiy kadrlarni keng jalb etish bilan bog‘liq ekani hech kimga sir emas.

Sportda muvaffaqiyatga erishish tartib-qoidaga qat’iy rioya qilish bilan bog‘liqdir. Maktabda ta’lim olayotgan o‘quvchi darsdan so‘ng biror sport to‘garagiga qatnashishni odat qilgan bo‘lsa, u har bir kunini rejalashtirib oladi. Chunki bolani sport zali, o‘zi mehr qo‘ygan sport turi bilan emin-erkin shug‘ullanishi uchun yaratilgan shart-sharoitlar doimiy harakatga chorlab turadi hatto sport to‘garagi mashg‘ulotlari ham tartibga asoslangan: bolalar avval zal bo‘ylab bir necha marotaba yugurishadi, turli chigalyozdi mashqlarini bajarishadi va shu tariqa yangi ko‘nikmalarni navbatma-navbat o‘zlashtirib borishadi. O‘quvchi sport to‘garagiga qatnayotgani sababli ham boshqa ishlariga o‘z vaqtida ulgurishga intiladi. Pirovardida unda mas’uliyat hissi shakllanadi, mustahkamlanadi.

Eng muhimi, sportga oshno bo‘lgan o‘quvchining har xil bekorchi ishlarga vaqti bo‘lmaydi. O‘qituvchilar ham doim internet klublarda yoki boshqa foydasiz yumushlar bilan kunini o‘tkazib, maktabga kam keluvchi ayrim dangasa tengdoshlariga sportsevar bolalarni o‘rnak jilib ko‘rsatishadi.

Sog‘liqni yaxshilash, sog‘lom turmush tarzini shakllantirish, jamiyatimizni rivojlantirishning muhim qismi hisoblanadi. Ammo bu muammoning yechimi bir qator qiyinchiliklar bilan bog‘liq bo‘lib, bu muammoni o‘rganishga yondashishda yagona harakat dasturini yo‘qligidadir.

So‘nggi yillarda bu boradagi erishilgan natijalar asosan “turmush tarzi” kategoriyasida sog‘liqni rivojlantirish mexanizmini tadqiqot qilish bilan chegaralanib

qolindi. Bu sohada ilmiy ishlar olib borilganligi uchun ham, inson hayotini uzaytirish, uni turmush tarzini har tarflama o'rganish, sog'liqni rivojlantirish bir qancha fanlarning yutug'iga bog'liqdir.

Qilingan ishlarni ta'kidlash bilan undagi kamchiliklar, eng muhimi sog'lom turmush tarzini shakllanish mexanizmiga tarixiy jihatdan qaralib, baho berilmaganligi, har bir millatni milliy va regional jihatlarini inobatga olinmaganligi asosiy kamchiliklardandir.

Markaziy Osiyo xalqlari o'zining o'tmish tarxi bilan, o'ziga xos turmush tarzi bilan taniqlidir. Turli millatga mansub bo'lgan xalqlarning turmush tarzi ularning madaniyati bilan, ko'p qirrali xayot faoliyati bilan xarakterlidir. Xayot faoliyatining muhim qismi, sog'lom turmush tarzini ananalari va o'ziga xos milliy xususiyatlari bilan bog'liqdir.

Maktabgacha tarbiya yoshdagi bolalarni sog'ligini ximoya qilish va ularni sog'lom turmush tarziga o'rgatishga bolalar bog'chasida "Bolajon" dasturini bajarish orqali erishiladi. Afsuski yuqorida qayd qilingan ish formalari va targ'ibot vositalari sog'lom turmush tarzini turlicha joriy qilishda ayniqsa bolalarga sog'lom turmush tarzini o'g'atish sohasida yetarli deb bo'lmaydi.

Ko'pchilik ilmiy tadqiqotlarning isbotlashicha bolalarda sog'lom turmush tarzini shakllantirish aniq tashkiliy struktura orqali amalga oshiriladi. Buni taxminan quyidagicha keltirish mumkin:

Birinchi - bolalar sog'ligini ximoya qilish va ularga sog'lom turmush tarzini o'rgatishda o'qituvchilar, tarbiyachilar, ota-onalar olib boradigan ishlar:

Ikkinchi - gigienik tarbiyani amalga oshiruvchilar oila, maktabgacha tarbiya muassasalari, maktab, maktabdan tashqari idoralar:

Uchinchi - shu sohadagi kadrlarni tayyorlab beruvchi idoralar:

To'rtinchi - esa sog'lom turmush tarzini amaliyotda boshqarib turish. Shu keltirilgan tashkiliy tuzilma bir-biri bilan uzviy bog'liq bo'lgan sog'lom turmush tarzini joriy qilishning amaliy natijalarini ko'rish mumkin.

To'rtala tizimda ham keltirilgan idoralar, tashkilotlar faoliyati boshqarish shakliga buysunadi. Ammo bu sistemadagi oilalarning bolalarni tarbiyalashdagi funktsiyasi katta bo'lishiga qaramay shu idoralar va tashkilotlar bilan uning bog'liqligi, tarbiya sohasidagi funktsiyani bajarishi boshqaruvga va ma'lum o'lchov mezoniga ega emas. Aholining katta yoshli kishilar ba'zilar bolalarni sog'lom o'stirish, gigienik tarbiyalash qoidalarini va yo'l-yo'riqlari haqida yetarlicha bilim va tasavvurga ega emas. Bu esa oilaning bolalar sog'ligini himoya qilishdagi faoliyatini aks ettiradi. hamma oilalarda oila a'zolarining sog'lom turmush tarziga munosabati birinchi bolalarni sog'ligini himoya qilish bilan ifodalansa, ikkinchi hamma oila a'zolarining jumladan bolalarning salomatligi yaxshi bo'lishi orqali turmush tarzini barcha qirralari ya'ni ma'naviy va sotsial qiymatning yaxshiligi bilan ifodalanadi. Bolalarni sog'ligini himoya qilishda oila asosiy g'amho'rlik qiluvchi bo'lsada, uning bolalar tarbiyasiga daxildor bo'lgan barcha idoralar bilan hamkorligi yaxshi yo'lga qo'yilishi maqsadga muvofiqdir. Chunki yuqorida aytganimizdek hamma oila a'zolari sog'lom turmush tarzini tashkil qilishda yetarli tushunchaga ega emas.

Sogʻlom hayot tarzi - inson hayot tarzining tarkibiy qismi, u umuminsoniy tarbiyada, shaxsni uygʻun rivojlanishida, har tomonlama kamol topishda muhim rol uynaydi. Shunday ekan sogʻlom boʻlish sanʼati salomatlikni taʼminlaydigan, amalga oshiradigan butun bir sharoitlar majmuasi hisoblanadi. Yaʼni bu sharoitlar - mehnat va dam olishni toʻgʻri navbatlashtirish, sogʻlom turmush, toʻgʻri ovqatlanish qoidalariga amal qilish, jismoniy tarbiya bilan shugʻullanishdan iboratdir. Xayotning barcha sohalariga jismoniy tarbiya va mehnat tarbiyasining gigienik asoslarini keng miqyosida qoʻllamay turib, shaxsni har tomonlama shakllantirib boʻlmaydi.

Sogʻlom turmush tarzining asosiy boʻlgan dam olishni toʻgʻri yoʻlga qoʻyish, jismoniy tarbiya bilan shugʻullanish, ovqatlanish qoidalariga rioya qilish va gigienik sharoitni yaxshilash haqida yoshlarga maktabdan boshlab maʼlumot berish, bu sohada ularda yetarli tasavvurlarni hosil qilish davlat tomonidan tuzilgan rejalarda koʻzda tutilgan.

Yuqorida aytilgan toʻgʻri ovqatlanish, dam olish, jismoniy mashqlar bilan shugʻullanishlar har biri oʻziga xos qoidalarga rioya qilishni talab qiladi.

Oilani bularni xayotga tatbiq qilishdagi roli juda muhim.

Yuqorida bolalarni sogʻlom turmush tarziga oʻrgatishda onalarning vazifasi haqida misol keltirildi, bu masalada oilaning barcha aʼzolarining ishtirok etishi ahamiyatlidir. Ayniqsa oilada otalar bu sohadagi oʻzining shaxsiy ibrati bilan yoshlarga oʻrnak boʻlishi kerak.

Xulosa oʻrnida shuni aytish lozimki, bola tarbiyasi oila, maktab, mahalla, jamoatchilik bilan hamkorlikda olib borilmas ekan, tarbiyada koʻzlangan orzu-maqсадlarga erishish qiyin boʻladi. Oilada maqsadga muvofiq tarbiya olgan bola maktabda barkamollashadi, taʼlim olib oʻz maʼnaviyati va madaniyatini yuksaltiradi. Sogʻlom turmush tarzini tashkil etishning yetakchi printsiplari yoshlarda ichki nuqtai nazarni shakllantirish, oʻz shaxsiy salomatligini muhofaza qilish uchun maqsadga yoʻnaltirilgan faoliyatni aniqlashdan iborat.

ADABIYOTLAR

1. Atoev A.H. Frazandlarimiz barkamol boʻlsin. T.: 1990.
2. Buyuk va muqaddassan mustaqil Vatan. T.: "Oʻqituvchi", 2011.
3. Bolajon Davlat dasturi. T.: 2010.
4. Barkamol avlod orzusi. T.: "Oʻzbekiston" 1998.
5. Bu muqaddas vatanda azizdir inson. T.: "Gʻ.Gʻulom", 2010.
6. Keneman A.V., Xuxlaeva D.V. Maktabgacha tarbiya yoshidagi bolalarni jismoniy tarbiyalash nazariyasi va metodikasi. -T.: Oʻqituvchi, 1988.
7. Maxkamjonov K.M. "Xarakat goʻzallik va salomatlik garovi". -T.: 2002.
8. Maxkamjonov K.M., Tulenova X. Farzandlarimiz sogʻlom boʻlishini istasangiz.
9. Usmonov M. T. Establish Network Protection. International Journal of Academic Engineering Research (IJAER) ISSN: 2643-9085 Vol. 5 Issue 1, January - 2021, Pages: 14-21.

KIMYOVIY MODADALARDAN FOYDALANIB KIYIMDAGI DOG'LARNI TOZALASH

Sanayeva Raxima Amirqulovna,

*Samarqand viloyat pedagoglarni yangi metodikalarga o'rgatish milliy
markazi, katta o'qituvchisi*

Annotatsiya: Kirlangan kiyimlar 2 xil yo'l bilan tozalanadi: ular kimyoviy tozalash korxonasiga topshiriladi yoki yuvuvchi vositalarning suvli eritmalari bilan yuviladi, kimyoviy tozalashda trixloretlen, perxloretlen va etil spirti kabi organik erituvchilari ishlatiladi.

Kalit so'zlar: kimyoviy tozalash, yuvuvchi vositalar, shoyi va sintetik kiyim-kechaklar, ip gazlama, zig'ir, jun, tabiiy ipak va sintetik gazlamalar, oqsil, siyoh, tush, meva, moyli bo'yoq, yelim, atir, mog'or.

Toza, yaxshi dazmollangan kiyim kiyganda kishining kayfiyati ma'lum darajada ko'tarilib turadi. Kiyimni ishdan chiqarish uchun uni asray bilish kerak. Aksariyat ayollar ayrim dog'larni yangiligidayoq uy sharoitida tozalashga harakat qiladilar. Bunda ular gazlamaning qanday toladan ishlanganligini, dog'ketkazuvchi vositaning gazlamaga va uning rangiga qanday ta'sir etishini bilib, buyumni to'g'ri yuvib, sinkalashga harakat qiladilar. Sanoatda ishlab chiqariladigan kiyimlarni toza tutish, asray bilish uchun uning "passport" — kiyimga tikib qo'yilgan yorliq'ini saqlash tavsiya etiladi.

Umumiy kirlangan kiyimlarni tozalash. Umumiy kirlangan kiyimlarni 2 xil yo'l bilan tozalanadi: ular kimyoviy tozalash korxonasiga topshiriladi yoki yuvuvchi vositalarning suvli eritmalari bilan yuviladi. Kimyoviy tozalashda trixloretlen, perxloretlen va etilspirti organik erituvchilari ishlatiladi. Kiyimlarga sanab o'tilgan erituvchilarning birortasi bilan maxsus dasturda ishlaydigan mashinada ishlov beriladi. Uy sharoitida kiyim-kechaklarni kimyoviy tozalash uchun avvalo gazlamaning dog' bo'lgan qismi chang va kirdan tozalanadi, so'ngra gazlama tarkibi, uning tuzilishi, dog'larning xususiyati aniqlanadi, ularga mos dog' ketkazuvchi vositalar tanlab olinadi. Agar dog' ketkazuvchi vosita gazlamani ishdan chiqarib, uning rangini o'zgartirmasa, u holda dog'ni ketkazishga kiri-shish mumkin. Dog' ketkazuvchi eritma gazlamada yoyilib ketib kattaroq dog' hosil qilmasligi uchun tozalanayotgan dog' atrofini (gazlamani) suv, benzin bilan ho'llab, talk, kraxmal sepib qo'yish kerak. Agar gazlamani yuvish mumkin bo'lsa, u holda ko'pgina dog'larni sovun, soda yoki boshqa yuvuvchi moddalar vositasida ketkaziladi.

Yog'li dog'lar: Yog' dog'larini ketkazish uchun suv qo'shilgan nashatir spirti va yuvish vositasidan foydalanish mumkin, undan so'ng kiyimni toza oq gazlama ustidan dazmollash kerak. Kiyimdagi yog' dog'larini yo'qotish uchun darhol tish poroshogi sepish va uning ustiga oq qog'ozni og'irroq narsa bilan bir necha soat davomida bosib turish kerak.

Ichimliklar dog'i: Choy dog'i ustiga shakar sepib, bir soatdan keyin odatdagidek yuvish tavsiya qilinadi. Qahva, kakao va shokolad dog'larini bir osh qoshiq nashatir spirtining bir litr qaynoq suvdagi eritmasi yordamida tozalash mumkin. Pivo dog'i sovunli suv yordamida oson ketadi.

Meva dog'lari: Uzum va gilos dog'lari ustidan qaynoq suv quyilsa oson yo'qoladi. Meva dog'larini tozalash uchun uning ustiga tuz sepib, issiq suvda bir necha daqiqa ushlab turiladi va yuvish vositasi yordamida yuviladi. Shunga o'xshash dog'larni ketkazishda uni issiq sut ichida biroz ushlab turiladi va suvda yuvib tashlanadi. Eskirgan dog'larni limon kislotasi yordamida tozalashga urinib ko'ring.

Kir sovun: Uning yordamida hali matoga (har qanday matoga) singib ulgurmagan dog'ni ketkazish mumkin. Buning uchun dog' joyini yaxshilab sovunlab, 12 soatga qoldiring (yaxshisi, sellofan xalqaga o'rab qo'ying), so'ng oddiy usulda yuvib tashlang. Issiq suv yordamida dog' yaxshilab sovunlanadi va kamida 2 soatga qoldiriladi. Keyin buyum qo'lda yoki mashinada yuviladi.

Shakar va kir sovun: Dog' bo'lgan joyni sovunlab, ustiga shakar seping va cho'tka bilan ishqalang. 15 daqiqadan so'ng odatdagidek yuvib tashlang. Bu usul ip gazlamalarda yaxshi ish beradi.

Idish yuvish suyuqligi: Bu eng samarali usullardan biridir. Suyuqlik dog' yuzasiga surtiladi va 10-15 daqiqa yoki undan ko'proq vaqtga qoldiriladi. Keyin kir yuviladi.

Tuz: Kiyimda dog' paydo bo'lishi bilan, unga oddiy tuz seping, biroz ishqalang va qoqib tashlang, buni bir necha marta takrorlang, so'ng yuvib tashlang.

Tuz va iste'mol sodasi: Agar dog' hali qurishga ulgurmagan bo'lsa, uni tuz bilan yaxshilab ishqalash mumkin. Tuz yog'ni shimib oladi. Uni vaqti-vaqti bilan yangilash va dog' yo'qolguncha artib turish kerak. Qurigan dog'ga qarshi tuz va soda aralashmasidan foydalanish ham mumkin. 1 choy qoshiqda tuz va soda olinib, 150 ml qaynoq suvda eritib olinadi, eritma dog'li joyga surtiladi va bir soatga qoldiriladi. Keyin kir yuvish mashinasida yuviladi.

Bo'r kukuni: Bu usulni paxta tolasi, zig'ir tolasidan bo'lgan gazlamalar, shoyi va shifon matolarda qo'llash mumkin. Dog' bo'lgan hududga quruq kukunni seping va 2-3 soatga qoldiring. So'ng nam latta bilan artib tashlang va kiyimni yuving.

Ammiak: U och rangli sun'iy gazlamalarda yaxshi natija beradi. Bir stakan suvga bir choy qoshiq ammiak soling va unga paxtani ho'llab, dog' bo'lgan joyni arting. Ustidan toza mato qo'yib, o'rtacha haroratda qizdirilgan dazmolni bosing.

Kraxmal: Kraxmalni issiq suvda eriting va dog' ustiga suring. U dog'ni o'ziga singdirib olgach, qoldiqlarini qoqib tashlang.

Kraxmal va sut: 50 ml sutda 4 osh qoshiq kartoshka kraxmali suyultiriladi. Aralashma dog' ustiga surtiladi va quritish uchun bir kechaga qoldiriladi. Keyin massa nam gubka bilan ishqalanib, suv ostida tozalanadi va yaxshilab yuviladi.

Osh sodasi va idish-tovoq yuvish vositasi: Masalliq'larni tish pastasidek bo'lgunicha yaxshilab aralashiring va dog'li hududga suring, so'ng cho'tka bilan ishqalab, o'n daqiqaga qoldiring va yuvib tashlang.

Sirka kislotasi: Sirka kislotani suv bilan teng nisbatda aralashiring, kiyimni unga 15 daqiqaga ivitib qo'ying va yuvib tashlang.

Koka-kola: Yog'li dog'ni shirin gazli ichimlik yordamida ketkazish ham mumkin. Buning uchun unga dog'li kiyimni 2—3 soatga ivitib qo'ying va yuvib tashlang.

Bo‘r: Bo‘r maydalanadi, u dog‘ yuzasiga sepiladi va bir soatga qoldiriladi. So‘ngra yuviladi.

Tish tozalash kukuni: Dog‘li joyga tish tozalash kukuni sepiladi. Ustiga qog‘oz salfetka qo‘yib, dazmollanadi. Jarayon bir necha marta takrorlangach bir kechaga qoldiriladi va yuviladi.

Talk: Dog‘ ustiga qalin talk surtiladi va bir necha soat yoki bir kechaga qoldiriladi. Keyin kiyimni yuvmasa ham bo‘ladi, shunchaki talk sepilgan joyni yaxshilab silkitish kifoya.

Foydalanilgan adabiyotlar:

1. Meliboyeva G.S. Kimyoni o‘qitishda zamonaviy texnologiyalar Toshkent-2020 200_b

2. M.Nishonov Z.Xolmirzayeva. U.Obidjonov Kimyo tarixi o‘quv qo‘llanma Namangan, 2022, -B.189.

3. Dedamirza Otaqoziyev, Baxtiyor Jo‘rayev “ Kimyo kechasi va qiziqarli ma’lumotlar o‘qituvchilar uchun qo‘llanma Namangan-2011. _120. _36.b

4. Begmatov SH.SH. Kimyo ta’limida darsdan tashqari ishlarni dars bilan bog‘lashning pedagogik samaradorligi. “Ta’limda yangi pedagogik texnologiyalar” mavzusidagi ilmiy amaliy konferentsiyasi materiallari. T.: O‘zFITI.-2001.-B.209-211.

BIOLOGIYA DARSLARIDA INNOVATSION TEXNOLOGIYALARDAN FOYDALANISH

Navbahor Yunusova, Dilorom Ibodullayeva
Samarqand VPYMO‘MM o‘qituvchilari

Annotatsiya: Mazkur maqolada biologiya darslarida innovatsion texnologiyalardan foydalanish metodikasi va uning ahamiyati haqida ma’lumot berilgan.

Kalit so‘zlar: Multimedia, texnologiya, vizual, virtual, laboratoriya, slayd, animatsiya, video, kompetensiya, monotexnologiya, interfaol doska, interaktiv, elektron, doska, kompyuter, trenajer mashqlar.

Аннотация: В данной статье представлена информация о методике использования инновационных технологий на уроках биологии и ее значении.

Ключевые слова: Мультимедиа, технологии, визуальные, виртуальные, лабораторные, слайд, анимация, видео, компетентность, монотехнология, интерактивная доска, интерактивная, электронная, доска, компьютер, учебные упражнения.

Abstract: This article provides information on the methodology of using innovative technologies in biology classes and its importance.

Key words: Multimedia, technology, visual, virtual, laboratory, slide, animation, video, competence, monotechнология, interactive board, interactive, electronic, blackboard, computer, training exercises.

O'qitish jarayonining samaradorligi ko'pgina hollarda o'qituvchining bilimiga, darsni to'g'ri tashkil qilish mahoratiga va mashg'ulotni o'tishda mohirona tanlangan darsning u yoki bu shakllariga bog'liqdir. An'anaviy "sinf-dars" tizimida multimedia vositalari, virtual laboratoriyalar, o'quv filmlaridan, didaktik trenajerlardan foydalanish – dars samaradorligini oshirishda o'qituvchiga juda katta imkoniyat yaratib beradi.

Ma'lumki, inson ma'lumotning ko'p qismini ko'rish va eshitish organlari orqali qabul qiladi. Multimediali texnologiyalar ushbu muhim sezgi organlarining bir vaqtda ishlashiga yordam beradi. Dinamik vizual ketma-ketlik (slyd, animatsiya, video)ni ovozli tarzda namoyish etish orqali o'quvchining e'tiborini ko'proq jalb qilib, o'rganilayotgan o'quv materialini qabul qilishni osonlashtiradi, tushunish va eslab qolishga, yorqin tasavvurni shakllantirishga yordam beradi, o'quvchining bilim olishga bo'lgan faolligini oshirib, o'quv mavzusi haqida aniq kompetensiya, bilim, ko'nikma va malakalarni shakllanishini ta'minlaydi.

Pedagog G.K.Selevkoning fikricha, o'qitish jarayonida zamonaviy axborot texnologiyalaridan 3 variantda foydalanish mumkin:

1) "kirib kelayotgan" texnologiya sifatida

Kompyuter va multimedia texnologiyalaridan alohida mavzularni hamda didaktik materiallarni o'qitishda;

2) asosiy pedagogik texnologiya sifatida

O'qituvchi yangi mavzuni tushuntirishi jarayonida katta ekranda multimediali taqdimotning ketma-ketlikda namoyon bo'lishi barobarida kerakli materiallarni o'quvchilar daftarlariga ko'chirib olishlari mumkin. Natijada o'qituvchining vaqti tejaladi hamda mavzuni chuqurroq tarzda o'quvchiga yetkazishga ulguradi. Buning uchun o'qituvchiga birgina kompyuter va unga ulangan video proektor yetarli.

3) monotexnologiya sifatida

O'quv jarayonini boshqarish, o'quvchilarning har bir fanlar kesimidagi monitoringini hosil qilish, o'quvchilarning elektron kundaligini yuritish, joriy baholarini elektron jurnalga tushirib borish, chorak oxirida o'quvchilarning bilim darajasini aniqlagan holda choraklik baholarini reallik asosida aniqlash. Agar o'quvchi biror sababga ko'ra o'tilgan mavzuni o'zlashtira olmasa yoki kasalligi tufayli darsni qoldirgan bo'lsa, darsda so'ng kompyuter xonasiga kirib qoldirilgan darsni qayta ishlash yordamida o'zlashtirishi mumkin.

Hozirgi paytda masofadan turib ham internet orqali uydagi kompyuterdan qoldirilgan darsni o'zlashtirish imkoni mavjud. Iqtidorli o'quvchi mavzuni boshqalarga nisbatan tezroq o'zlashtirib bo'ldi (bunday o'quvchi har bir sinfda mavjud). Boshqa o'quvchilarni kutib turmasdan keyingi mavzuni o'zlashtirishga ijodiy yondashadi. Shu yo'sinda har bir o'quvchining individual yondashuvi ijodiy natijalarga olib keladi. O'tilgan mavzu, bo'lim hamda butun kurs bo'yicha o'quvchining bilim darajasini test sinovlari bilan bir qatorda interfaol doskalar orqali rasmlı testlar shaklidagi mavzulashtirilgan trenajer mashq va topshiriqlar asosida aniqlash o'quv jarayonining samaradorligini va o'quvchilarning ijodiy faolligini oshiradi. Bunda o'quvchilarning yo'l qo'ygan xatolari kompyuter tomonidan aniqlanadi va bo'shliqlarni to'ldirish ustida ish olib boriladi. Har bir o'quvchiga

individual tarzda berilgan interaktiv didaktik mashqlarda, o'quvchi to'g'ri tasvirli javoblarni variantlar orasidan belgilab olgandan so'ng, to'g'ri javoblar kompyuter avtomatik tarzda tekshiriladi. Bunday usulda o'quvchining bilim darajasi haqqoniylik tarzda tezkor aniqlanadi. Bu dastur fanga bo'lgan qiziqishi bilan birga dasturlashga bo'lgan qiziqishlarini xam rivojlantiradi.

Biologiya darslarida multimediali texnologiyalaridan foydalanish oddiy bo'r bilan doskaga chizilgan chizmadan ko'ra, interaktiv ta'limiy o'yinlar, trenajyorlardan masalan botanika darslarida quyidagi

”O'rmini top”,

“O'ylab yoz”

“Qaysi biri oshiqcha”

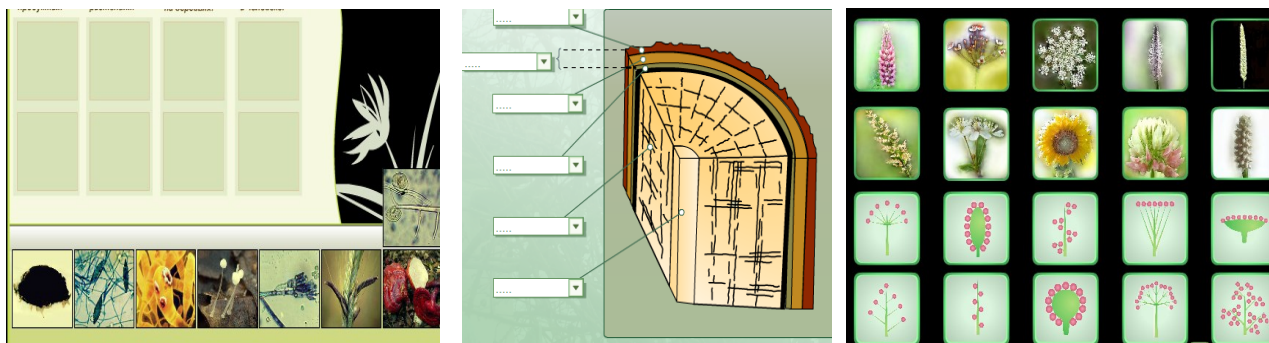

kabi mashqlardan foydalanish samaralidir.

Darsda plakatdagi yoki doskadagi xatoni bartaraf qilishdan ko'ra, o'quvchi o'zi kompyuter orqali xatolikni bartaraf qiladi.

Biologiya darslarida foydalaniladigan trenajer mashqlar, darslararo bog'lanishni, vaqt tejamkorligi, AKT foydalanish darajasining yuqoriligi ko'rsatish bilan birga zamonaviy biologik bilimlar olish imkonini beradi.

Foydalanilgan adabiyotlar

1. O'zR Vazirlar Mahkamasining 2018-yil 8-dekabrda qabul qilingan 997-sonli “Xalq ta'limi tizimida ta'lim sifatini baholash sohasidagi xalqaro tadqiqotlarni tashkil etish chora-tadbirlari to'g'risida”gi qarori.

2. Kompetensiyaviy yondasuvga asoslangan Davlat ta'lim standarti va o'quv dasturi; Biologiya, Toshkent-2017 y 6 aprel VM 187-Qarori

3. Vazirlar Mahkamasining “Xalq ta'limi tizimida ta'lim sifatini baholash sohasidagi xalqaro tadqiqotlarni tashkil etish chora-tadbirlari to'g'risida” gi 997-son Qarori 08.12.2018

4. O'zbekiston Respublikasi Xalq ta'limi tizimini 2030 yilgacha rivojlantirish Konsepsiyasi. 2019 yil 29 aprel

5. Mavlonov O. Tilavov T, Aminov B. Biologiya . Davlat ilmiy nashriyoti. Umumiy o'rta ta'lim maktablarining 8-sinf uchun darslik. Toshkent, 2019-y.

ORGANIZATION OF CHEMISTRY LESSONS WITH INTERESTING EXPERIMENTS

Rahima Sanaeva

Samarkand Region National Center for Training Pedagogues in New Methodologies

Abstract. This study investigates the effects of integrating practical experiments into high school chemistry curricula on students' understanding of chemistry concepts, engagement, and practical skills. Schools were randomly assigned to either a control group, which followed traditional lecture-based instruction, or an experimental group, which integrated practical experiments such as the "Uzbekistan's Flag," "Non-burning Hands," "Volcano," and "Inflate the Balloon" experiments. These experiments were selected for their alignment with key chemistry concepts like solubility, density, exothermic reactions, and gas laws. The findings suggest that practical experiments not only enhance students' conceptual knowledge and engagement but also develop essential practical skills, supporting the inclusion of experiential learning in chemistry education to better prepare students for future scientific endeavors.

Key words: Chemistry education, practical experiments, student engagement, experiential learning, science education, educational outcomes, high school science, practical skills development, pedagogical strategies.

Introduction.

Chemistry education serves as a crucial bridge between students and the intricate world of molecular interactions and chemical processes that underpin both everyday phenomena and sophisticated scientific undertakings. As such, the pedagogical approaches employed in teaching chemistry are essential to not only impart theoretical knowledge but also to ignite a lasting interest and understanding in students. Among these methods, practical experiments play an indispensable role. They transform abstract chemical concepts into tangible and observable events, thereby facilitating a deeper understanding and retention of knowledge.

The traditional approach to teaching chemistry has predominantly been theoretical, with a heavy reliance on lectures, textbooks, and numerical problem-solving. However, this method often fails to fully engage students or cater to diverse learning styles [1]. In contrast, practical experiments provide a hands-on learning experience that encourages active participation and cognitive engagement. This experiential form of learning helps students make meaningful connections between the theoretical knowledge they acquire and its practical applications. Furthermore, it nurtures critical thinking and scientific inquiry by allowing students to observe the outcomes of manipulated variables directly.

Research in science education supports the integration of practical experiments, suggesting that they enhance learning outcomes and foster a more positive attitude towards science [2]. Students often report that practical activities make learning both enjoyable and memorable. Moreover, such experiments provide an invaluable opportunity for students to develop laboratory skills and understand the scientific method, including hypothesis formulation, experimental design, observation, and data analysis [3].

Practical experiments represent a vital component of effective chemistry education. They bridge the gap between theory and practice, enhance student engagement, and improve comprehension of complex concepts. This paper aims to

explore various innovative experiments that can be used effectively in the chemistry classroom to enrich the learning experience and stimulate a deeper understanding of chemical principles. Each experiment discussed will not only illustrate key educational outcomes but also highlight the pedagogical strategies that make practical chemistry both a fundamental and transformative educational tool [4].

Literature Review.

The integration of practical experiments into chemistry education is widely recognized for its substantial impact on students' learning, skill development, and attitudes towards the subject.

Practical experiments in chemistry are pivotal in bridging the gap between theoretical knowledge and real-world application, thereby enhancing students' conceptual understanding. Millen discusses the multifaceted roles of laboratory work in physical chemistry, emphasizing its importance not only for acquiring manipulative skills but also for developing a deep understanding of experimental techniques and scientific reporting [5]. Further, Vinko, Delaney, and Devetak illustrate how chemistry demonstrations, particularly when students are actively involved, significantly enhance their understanding of chemical concepts and motivate learning [6].

The role of practical work in developing essential scientific skills is well-documented. Roehrig and Garrow found that inquiry-based teaching approaches, which include hands-on practical experiments, correlate positively with student achievement in chemistry [7]. These findings are supported by Shibley and Zimmaro, who report that collaborative learning in laboratory settings does not just maintain academic performance but significantly improves students' attitudes towards chemistry [8].

Practical experiments also foster positive attitudinal and behavioral changes among students. Sneddon and Douglas note that laboratory experiences are valued by students for their ability to concretize knowledge and skills development, aligning well with educational goals set by authoritative educational bodies like the American Association of Physics Teachers [9]. Moreover, Ramadani and Pejchinovska-Stojkovicj demonstrate that experiment-based teaching methods lead to higher motivation, activity, and performance in learning chemistry compared to traditional methods, underscoring the practical value of integrating such approaches into the curriculum [10].

The research conclusively shows that practical experiments in chemistry not only enhance students' understanding of the subject but also significantly contribute to the development of critical scientific skills and positive attitudes towards science. These experiments provide immersive, interactive learning experiences that are crucial for both academic success and the cultivation of a lifelong interest in science. The continued integration of practical experiments into chemistry curricula is essential for fostering educated, motivated, and scientifically literate individuals.

Methods.

The methods section of a scientific article detailing the use of practical experiments in chemistry education would include several key components to ensure

clarity and reproducibility. Here, we outline the approach to demonstrating the efficacy of practical experiments in enhancing students' understanding, engagement, and skills in chemistry.

The study involved students from multiple high schools with diverse backgrounds to encompass a wide range of student experiences and learning environments.

This study employed a quasi-experimental design with pre-test and post-test measures. Schools were randomly assigned to either the control group, which continued with traditional lecture-based chemistry education, or the experimental group, which integrated a series of specifically designed practical experiments into their curriculum.

The practical experiments were selected based on their relevance to the standard high school chemistry curriculum and their ability to demonstrate fundamental chemical principles. Examples of the experiments include:

1. The “Uzbekistan’s Flag” Experiment: Demonstrates solubility and density principles.

Required tools and equipment:

5 glasses, 5 science glass sticks, 5 teaspoons, a test tube, boiled hot water, 5 pipettes, Sugar, and Gouache (red, white, blue, green colors)

Steps:

- Pour half a glass of boiled water into each of the 5 glasses:
- In the first glass, add green color and 4 cubes of sugar.
- In the second glass, add red color and 3 cubes of sugar.
- In the third glass, add white color and 2 cubes of sugar.
- In the fourth glass, add red color and 1 cube of sugar.
- In the fifth glass, you will not add any sugar for the blue color.

Then use a pipette or a syringe to accurately pour the liquid to a dry test tube in the exact same order.



Picture 1. Process of the “Uzbekistan’s Flag” Experiment



Picture 2. Result of the “Uzbekistan’s Flag” Experiment

2. Non-burning Hands Experiment: Illustrates the chemical properties of soaps and protective layers.

Required tools and materials:

A dish for making soap foam.

Water, liquid soap, small gas-filled balloon (or deodorant, air freshener, or antiseptic can also be used), matches.

Procedure:

1. Fill the dish with water and liquid soap to make soap foam, then spray deodorant inside the soap.

2. We take humidified foam to our hands. And match it. Only the liquid burns, not the hands. Liquid protects the skin from being burnt.



Picture 3. Result of Non-burning Hands Experiment

3. Volcano Experiment: Shows chemical reactions involving exothermic processes.

Required tools and materials: “Volcano” made from gips (the base must be from metal), matches, and ammonium dichromate salt.

Procedure: Take a handful of salt and put it into the volcano, then we will match it using the matches. A volcano starts!



Picture 4. Result of Volcano Experiment

4. Inflate the Balloon Experiment: Used to explain gas laws and chemical reaction rates.

Required tools and materials:

Flask, balloon, baking soda, vinegar

Instructions:

1. Pour 40 ml of vinegar into the flask.
2. Add 20 grams of baking soda to the balloon.
3. Place the balloon over the mouth of the flask and carefully tip the baking soda into the vinegar.
4. Carbon dioxide gas (CO_2) will be produced, causing the balloon to inflate. Hold the mouth of the flask.



Picture 5. Result of Inflate the Balloon Experiment

Each experiment was designed to be conducted within a standard class period (45-60 minutes) and used materials that are readily available and safe to handle in a high school laboratory setting.

Each participating school's chemistry teacher received training on how to conduct the experiments and integrate them into their teaching. During the study, experimental group teachers replaced a portion of their traditional lectures with the designated experiments, ensuring that each concept traditionally taught through lecture was instead taught through practical experimentation.

Control group teachers continued with their standard curriculum without any changes to their teaching methods. Both groups were instructed to maintain the same total instructional time for chemistry throughout the study period.

All participants were informed about the study's purpose, and consent was obtained from students, parents, and schools. The study ensured that no student was disadvantaged by the experiment and that all data were handled with confidentiality.

This methods section outlines a clear and structured approach to exploring the impact of practical experiments in chemistry education, aiming to provide empirical evidence to support educational practices.

Results.

The results section presents the findings from the study on the impact of practical experiments on students' learning in chemistry.

The results clearly show that integrating practical experiments into the chemistry curriculum significantly enhances not only students' understanding of chemical concepts but also their engagement and practical skills. These findings suggest that active, hands-on learning can be more effective than traditional lecture-based education in promoting a deeper understanding and appreciation of chemistry. The increase in engagement scores also points to the motivational benefits of experiential learning, which aligns with previous educational research advocating for more interactive teaching methods in science education.

Overall, the implementation of practical experiments appears to offer considerable advantages over traditional methods, indicating a strong case for its broader adoption within educational systems.

Conclusion.

The findings from this study underscore the significant benefits of incorporating practical experiments into high school chemistry curricula. This section discusses the implications of these results, compares them with existing literature, and explores potential reasons for the observed improvements in understanding, engagement, and skills among students.

The positive outcomes observed in this study suggest several implications for educational practice. Firstly, integrating practical experiments into the chemistry curriculum should be considered not just a supplementary activity but a fundamental component of effective science education. Secondly, educators and curriculum developers should ensure that these experiments are well-designed to align with learning objectives and are conducted in a manner that maximizes student safety and engagement.

While the findings are promising, there are several limitations to this study. The sample size, although adequate, is limited to a specific geographic and socio-economic context, which may affect the generalizability of the results. Future research could expand on this by including a more diverse range of schools and examining long-term retention of knowledge and skills.

This study provides strong evidence that practical experiments in chemistry not only enhance students' understanding of the subject matter but also increase their engagement and practical skills. These findings advocate for a pedagogical shift

towards more experiential learning approaches in science education, supporting the broader educational goal of preparing knowledgeable, skilled, and motivated future scientists.

References

1. Smith, J., & Jones, M. (2017). The impact of hands-on science education vs. traditional methods. *Science Education Review*, 16(2), 123-144.
2. Williams, B., & Williams, J. (2020). Enhancing learning outcomes in science through practical experiments. *Educational Researcher*, 49(6), 433-447.
3. Taylor, L. (2021). Developing scientific skills through laboratory experiments. *Science Teacher*, 88(1), 25-31.
4. Anderson, G., & Thompson, R. (2022). Chemical education and student engagement: The role of practical experiments in teaching chemistry. *Journal of Chemical Education*, 99(3), 1042-1056.
5. Millen, D. (1970). The role of practical work in teaching physical chemistry. *Pure and Applied Chemistry*, 22(1), 105-110. <https://doi.org/10.1351/pac197022010105>
6. Vinko, L., Delaney, S., & Devetak, I. (2020). Teachers' Opinions about the Effect of Chemistry Demonstrations on Students' Interest and Chemistry Knowledge. <https://doi.org/10.26529/cepsj.893>.
7. Roehrig, G., & Garrow, S. (2007). The Impact of Teacher Classroom Practices on Student Achievement during the Implementation of a Reform-based Chemistry Curriculum. *International Journal of Science Education*, 29, 1789-1811. <https://doi.org/10.1080/09500690601091865>.

MAKTABGACHA TA'LIM MUASSASASIDA HUQUQIY TARBIYANI AMALGA OSHIRISH YO'LLARI

Rahimova Ra'no,

*Qashqadaryo viloyati PYMO'MM Maktabgacha, boshlang'ich
va maxsus ta'lim kafedrasining katta o'qituvchisi*

Annotatsiya: Maqolada yoshlarning huquqiy axborotni foydalanishdan ko'zlagan asosiy maqsadi o'zlarining huquq va majburiyatlari to'g'risidagi bilimlarini kengaytirishdan iboratligi haqida ma'lumot berilgan.

Tayanch so'zlar: huquq, jamiyat, ta'lim, qonun, shaxs, fuqaro, idrok

Аннотация: В статье представлена информация об основной цели молодежи использовать правовую информацию для расширения знаний о своих правах и обязанностях.

Ключевые слова: право, общество, образование, право, человек, гражданин, восприятие.

Abstract: The article provides information about the main goal of young people to use legal information to expand knowledge about their rights and responsibilities.

Key words: law, society, education, law, person, citizen, perception.

Yoshlarga huquqiy ta'lim-tarbiya berishdan asosiy maqsad har bir yosh huquqiy madaniyatni o'zlashtirib olishiga erishishdan iboratdir. Huquqiy madaniyat shaxs, jamiyat va davlat rivojlanishining o'ziga xos xususiyatidir. Jamiyatga nisbatan huquqiy madaniyat yuridik qadriyatlar va me'yorlar, huquqiy institutlar, huquqiy ong va xulq-atvor birligining sifat xususiyatini ifodalaydi. Shaxsga nisbatan esa u atrof dunyoni idrok etadigan o'ziga xos "huquqiy qonun" bo'lib, u huquqiy mavqelikni o'zlashtirishining mezonini sifatida gavdalanadi.

Jamiyatning huquqiy madaniyati uchun quyidagi xususiyatlar xosdir: - qonuniylik prinsipiga rioya etish;

- qonunga itoatkorlik; - demokratizm, shu jumladan jamoat tashkilotlarining huquq me'yorlarini ishlab chiqish va ro'yobga chiqarishda, huquqning amal qilish mexanizmida keng ishtirok etishi;

- fuqarolarning qonun bilan mustahkamlab qo'yilgan huquqlarining kafolatlanganligi;

- bu huquqlar bilan jamiyat oldidagi majburiyatlarning birligi. Huquqiy madaniyat unga va umuman madaniyatga qonun hujjatlari ham, mansabdor shaxslar, muassasalar va fuqarolar xulq-atvori, faoliyati ham albatta mos kelishini talab qiladi, o'z navbatida huquqiy madaniyat ko'p jihatdan huquqiy tizimning o'zi bilan, huquqning hamma tarmoqlari va me'yorlari, huquqiy muassasalarning ishlash amaliyoti bilan belgilanadi.

Shaxs huquqiy madaniyatining o'ziga xos jihatlari: - qonunga itoatkorlik; - qonuniy va huquqiy institutlarni chuqur hurmat qilish; - yuksak darajada ijtimoiy-huquqiy faollik;

- huquqni ijtimoiy o'zgarishlari va shaxs manfaatlarini himoya qilishning samarali vositalaridan biri sifatida baholash. Individlarning va odamlar turli birliklarining huquqiy madaniyati ularning huquq me'yorlariga rioya etishlariga, shuningdek ularning ijtimoiy-huquqiy faolliklari darajasiga hal qiluvchi ta'sir ko'rsatadi. Yoshlarning huquqiy madaniyatini o'rganish jamiyatimizning kelajakdagi huquqiy holatining istiqbollari baholashga imkon beradi. Chunki shaxs qaror topib borayotgan davrda uning qadriyatlarga munosabati shakllanadi, huquqqa ijobiy va salbiy munosabat vujudga keladi, faol yoki passiv ijtimoiy-huquqiy xulqatvoriga qaratilgan yo'l-yo'riqlar vujudga keladi. Nihoyat, huquqiy ta'lim-tarbiyaning samaradorligi tarbiya obyektining ahvoli to'g'risidagi bilimlarning chuqurligiga va darajalanganligiga muvofiq keladi. Tarbiya objekti, shu o'rinda – yoshlarning ahvolini uning huquqiy madaniyati ko'rsatib beradi. Odatla yoshlikda yigit-qizlar o'z mehnat yo'llarini boshlaydilar, shuningdek oila quradilar. Ana shu hol ularning mehnat va oila huquqiga bo'lgan qiziqishida aks etadi. Yoshlar turli guruhlarining yosh xususiyatlari aniq namoyon bo'ladi. Ma'naviy va intellektual yetuklik darajasi oshib borgan sari kriminal adabiyotga, shu tufayli jinoyat huquqiga ham bo'lgan qiziqish kamayadi, buning o'rniga mehnat, fuqarolik va uy-joy huquqiga bo'lgan qiziqish oshib boradi. Yoshlarning huquqqa bo'lgan qiziqishining darajasini ularning ommaviy axborot vositalari (radio, televedenie, gazeta va jurnallar) tomonidan yoritilayotgan turli yuridik masalalarga qiziqishini o'rganish asosida aniqlash mumkin. Bu huquq haqidagi bilimlarni olish maqsadi va sabablari to'g'risida

tasavvurga ega bo'lish imkonini beradi. Yoshlarning huquqiy axborotni foydalanishdan ko'zlagan asosiy maqsadi o'zlarining huquq va majburiyatlari to'g'risidagi bilimlarini kengaytirishdan iboratdir.

Hozirgi vaqtda ijtimoiy ong nazariyasi bo'yicha olib borilayotgan tadqiqotlarning asosiy kamchiliklaridan biri shundaki, ijtimoiy ong ko'pincha subyektga bog'lamasdan o'rganilmoqda. U yoki bu holda aynan kimning, aynan qanday ijtimoiy subyektning ongi tadqiq qilinmoqda degan savolga muttasil e'tibor berilmasligidadir. Bu fikr ijtimoiy huquqiy ongni tadqiq qilishga ham, huquqiy madaniyatga ham batamom taalluqlidir. Fikrimizcha, ma'naviy hayotga bag'ishlangan ko'pgina tadqiqotlarning "subyektsizligi" ularning "bo'lishi kerak narsaga" qaratilganligi bilan chambarchas bog'liqdir. Aftidan, buning aksini aytish ham o'rinli bo'ladi: subyekt muammosiga, uning ma'naviy dunyosiga murojaat qilishning o'ziyiq tadqiqotchining "mavjud narsaga" qiziqishini ko'rsatadi, bo'lishi kerak bo'lgan narsa bilan mavjud narsa o'rtasidagi ixtilofni izlashga imkon beradi. Subyektning ichki tuzilishi ijtimoiy huquqiy ong va madaniyatning eng kam tadqiq qilingan sohalaridan biridir.

Yoshlar o'z huquqiy onglari va huquqiy madaniyatlarining subyekt bo'lib, ayni vaqtda jamiyat huquqiy ongi va huquqiy madaniyatining subyektlaridan biri hamdir. Jamiyat huquqiy ongi va huquqiy madaniyatining subyekt sifatida ular ana shu huquqiy ong va huquqiy madaniyatning yaratuvchilaridan va ifodachilaridan biri vazifasini o'taydi.

Individlar va ijtimoiy guruhlarning huquqiy ongi va huquqiy madaniyatiga falsafiy ilmiy adabiyotda asosan tarbiyaviy ta'sir ko'rsatish va shakllantirish uchun obyekt deb qaraladi. Biroq mutlaqo ravshanki, ijtimoiy munosabatlarning qatnashchilari hamma vaqt ham huquqiy ta'sir ko'rsatishning passiv obyektlari bo'lavermaydi. Huquqiy boshqarishni huquq me'yorlarining individlar ongiga bir yoqlama ta'sir ko'rsatishi deb hisoblash noto'g'ri bo'lar edi. Huquqdan amaliyotda foydalanuvchi va uni qo'llovchi odamga faqat huquqiy ta'sir ko'rsatish obyektigina deb qarash mumkin emas. U o'zining ehtiyojlariga (individual, ijtimoiy, professional ehtiyojlariga) qarab huquqiy boshqaruv tizimida amaldagi qonun hujjatlari bilan berib qo'yilgan va ta'minlangan imkoniyatlariniro'yobga chiqarayotgan va ayni vaqtda o'z maqsadlari va manfaatlarini amalga oshirayotgan faol subyekt bo'lib chiqadi.

Ana shu doira ichida inson hayotida yuridik ahamiyatga ega bo'lgan, aynan yoshlik davrida yuz beradigan quyidagi hodisalarni ko'rsatib o'tish mumkin: o'quv yurtlarini tamomlash, kasbga ega bo'lish, mehnat faoliyatini boshlash, qurolli kuchlar safida muddatli xizmatni o'tash, nikohdan o'tish, bolali bo'lish va h.k.; yoshlarga xos bo'lgan umumiy ijtimoiy va ijtimoiy-huquqiy tajribaning hajmi; yoshlarning ruhiy-jismoniy va ijtimoiy-ruhiy xususiyatlari.

Yoshlar huquqiy ongi va huquqiy madaniyatining o'ziga xosligini aks ettiradigan omillarning ta'sirini faqat ularning shakllanishi belgilab beradigan umumiy ijtimoiy omillar bilan bog'lab ko'rib chiqish mumkin. Ular orasida: iqtisodiyot va madaniyatning rivojlanish darajasi, demografik vaziyat, mamlakatdagi umumiy huquqiy vaziyat, tarbiyaviy ishning, xalq ta'limining, huquqni muhofaza qiduvchi organlar faoliyatining ahvoli va boshqalar. Yoshlar huquqiy ongi va huquqiy

madaniyatining muayyan-tarixiy turi yoshlar huquqiy madaniyatining mohiyatini aniqlash uchun uni shakllantirish usullarini belgilash uchun katta amaliy ahamiyatga ega. Bu usullarning samaradorligi, xususan, huquqiy ong kognitiv tarkibiy qismini baholash bilan bu bahoning xulq-atvoriga ta'siri aynan bo'lishiga bog'liqdir. Ravshanki, gap yuridik bilimlarning rolini kamsitish haqida bormasligi kerak, lekin uni ortiqcha baholab yuborish ham huquqiy tarbiya amaliyotiga noaniq yo'l ko'rsatadi.

Aftidan ana shunda bu kuchayishni tarbiyaviy ishdagi, huquqiy bilimlarni targ'ib qilishdagi kamchiliklar bilan izohlaydigan mafkuraviy qolip vujudga keldi. Ravshanki, yuqorida bayon etilgan fikrlar huquqiy tarbiya ishining dolzarbligini shubha ostiga olmaydi. Biz huquqiy tarbiyaning huquqiy xulq-atvoriga qudratli ta'sir ko'rsatishi haqidagi xomxayollardan voz kyechish zarurligiga, shuningdek, huquqiy tarbiyani jinoyatchilikning oldini olishga qaratilgan chora-tadbirlar tizimi bilan yaralashtirib yuborishga barham berish zarurligiga e'tiborni qaratmoqchimiz, holos. Shunga qaramay, huquqiy tarbiyani hozirgi sharoitda yoshlar huquqiy madaniyatini rivojlantirishning juda muhim omilari jumlasiga kiritish uchun hamma asoslar mavjud. Yoshlarning huquqiy madaniyati voqelikning turli tomonlari va sohalarini aks ettirish bilan huquqiy munosabatlarni aks ettiradi, huquqiy me'yorlar, g'oyalar, qarashlar esa aks ettirish predmeti bo'ladi.

Yoshlarning huquqiy madaniyatini bunday tushunish uning ayrim tomonlarini ularni vositalovchi aloqalarsiz va butunning o'ziga xos xususiyatiga bog'liq bo'lmagan holda bosqichma-bosqich yoritib boradi. Bu o'rinda huquqiy madaniyat yoshlarning ijtimoiy-huquqiy faoliyati jarayonida vujudga kelishini, ijtimoiy ong shakli ekanini va huquqning oddiy ongda bevosita aks etishidan farqli o'laroq, ijtimoiy ongni tushunishning dunyoqarash bilan bog'liq unsurlarini ozmi – ko'pmi tartibga solgan holda ifodalashini hisobga olish muhim. Bu unsurlar, huquqning muayyan tarixiy davrdagi ijtimoiy qadr-qimmatinigina emas, shu bilan birga huquqiy tizimning g'oyaviy mohiyatini ham aks ettiradi. Shuning uchun ham yoshlarning huquqiy madaniyatini tadqiqi qilish va ta'riflash davlat va huquq taraqqiyotining tarixiy qonuniyatlarini ilmiy bilishga tayanmog'i kerak. Shu tufayli huquqiy madaniyat tushunchasining mazmunini tadqiq qilinayotgan predmetning hamma tomonlarini birgalikda olgan holda mavxumlikdan aniqlikka ko'tarilish yo'li bilan ko'rib chiqish imkoniyati tug'iladi. Yoshlar huquqiy madaniyatining tarkibiy unsurlari huquqiy bilish, tushunish hamda unga rioya etishga odatlanishdan, huquq talablarini hurmat qilish, huquq ko'rsatmalarining to'g'riligiga va adolatliligiga ishonch hamda yuridik sohada faol hayotiy pozitsiyaga ega bo'lishdan iboratdir.

Bizning fikrimizcha, masalan, har bir yosh inson egallashi lozim bo'lgan bilimlar deganda uning huquq masalalaridan xabardorligini, yuridik tushunchalar va atamalar bilan tanishligini tushunmoq kerak. Bu bilimlar o'z xulq-atvorini ongli suratda tashkil etishga, o'z xulq-atvorini o'zi yuridik na'zorat qilib turishiga imkoniyat beradi. Bunda eng avvalo davlat huquqi, moliya, fuqarolik, oila, mehnat, jinoyat va boshqa huquq sohalarining asoslarini bilish nazarda tutiladi. Huquqiy me'yorlarni bilish yosh insonlar o'z huquq va majburiyatlaridan to'g'ri va har tomonlama foydalanishlari hamda muayyan mazmunga ega bo'lgan u yoki bu

huquqiy me'yorlar mavjudligidan shunchaki xabardor bo'lish degani emas. U huquqni anglashni, uning mazmunini tushunib yetishni, amaliy faoliyat uchun ahamiyatini belgilashni taqozo etadi. Yoshlarning huquqiy madaniyatini baholaganda yosh inson huquq ko'rsatmalariga rioya etganligini aniqlash ham muhimdir.

Masalan, yoshlar jazodan qo'rqib huquqiy me'yorlarning talablarini bo'zmayotgan bo'lishsa, ularda huquqiy madaniyat mavjud deb aytish o'rinli bo'lmasa kerak. Shuning uchun ham huquqni bilish va tushunishning o'zi yetarli emas, bu kamlik qiladi, deymiz, uni hurmat qilish, o'zining barcha huquqiy talablarga rioya etishga majbur ekanligini e'tirof etish zarur. Yoshlarning huquqiy madaniyati huquqni hurmat qilish bilan bir qatorda yana qonunga rioya qilish odatini ham taqozo etadi. Bu esa xususan madaniyatga, turmushga singib ketgan, odatga aylanib ketgan narsanigina erishilgan deb hisoblash mumkin degan qoidadan kelib chiqadi. Vazifa – o'zimizda xulq-atvor masalalariga to'g'ri, oqilona munosabatni tarbiyalabgina qolmasdan, yana to'g'ri odatlarni ham tarbiyalashimizdan iborat, ya'ni bu odatlarga ko'ra biz yaxshi o'ylab ko'rganimiz uchun emas aslo, balki boshqacha qila olmaydigan bo'lganimiz, odatlanib qolganimiz uchun to'g'ri yo'l tutaylik. Bu odatlarni tarbiyalash ongni tarbiyalashga qaraganda ancha qiyin ishdir. Yoshlarda muntazam yuvinish, o'z tashqi qiyofasini ko'zatib borish yoki gazeta o'qish zaruriyatini tarbiyalagan kabi huquqqa rioya qilish odatini ham singdirish zarur.

Huquqiy ta'lim- tarbiya bu shaxsga nisbatan huquqiy ongni, huquqiy ko'rsatmalarni, qonunga itoatkor xulq atvor ko'nikmalari va odatlarini shakllantiruvchi uyushgan, bir tizimli, aniq maqsadni ko'zlagan holdagi tasvir ko'rsatilishidir. Shuni takidlash kerakki, yaqin utmishda ham huquqiy tarbiyaga u haqiqatda sa'zovor bo'lishi kerak bo'lganidek darajada etibor berilmas edi. Pedagogikaga doir darsliklarda shaxsning akliy kamoloti, mehnati, jismoniy, ma'naviy estetik tarbiyasi haqida so'z borar ekan, lekin huquqiy tarbiya xususida eslatilmas edi. Tarbiyaviy ishning mustaqil yo'nalishi tarzida huquqiy tarbiya yo'nalishining ajratib qo'yilmasligi o'sib kelayotgan avlodning ayrim qismi huquqiy ongi ahvoliga salbiy ta'sir ko'rsatmay qolmadi. Shubxasiz, huquqiy, siyosiy va ma'naviy ongning o'zaro bog'liqligini esdan chiqarmaslik kerak, lekin shuni ham nazarda tutish lozimki, ularni bir-biri bilan kushib yuborish mumkin emas. Tarbiyaviy ishning o'ziga xos yo'nalishidagi huquqiy mustaqilligi avvalo uning mazmuni bilan bog'liqdir.

Huquqiy ongda quydagi besh elementni ajratib ko'rsatish mumkin: huquqni bilish; huquq haqidagi tasavvur; amaldagi huquqqa munosabat; huquqqa qo'yiladigan talablar; huquqiy ko'rsatmalarning ijro etilishiga munosabat. Ularning hammasi bir-biri bilan o'zaro chambarchas bog'langan va o'zaro aloqadorlikdadir. Shu bilan birga ular o'zaga xos shakllanish xususiyatiga ega va huquqiy ong «faoliyati»da turli rollarni uynaydigan har xil elementlar bo'lib, buni, albatta, huquqiy tarbiya jarayonida hisobga olish zarur. Huquqni bilish huquqiy me'yorlarni bilishni anglatadi. Huquqni bilish va u haqda tasavvurlar, odatda, kishiga huquqqa zid narsani qonuniy narsadan farqlashida, qandaydir hodisani huquqiy jihatdan to'g'ri baholashida va uning ehtimol bo'lgan huquqiy oqibatlarini tasavvur etishida yordam berib, birgalikda «faoliyat ko'rsatadi».

Bunda bilimlar bilan tasavvurlarning o‘zaro bir-birini mustahkamlashi yuz berishimumkin yoki huquqiy amaliyot huquqiy meerlar talablaridan farq qilgani holda o‘smir ongida huquq haqidagi tasavvurlar huquqiy bilimlar bilan raqobatlashuvi va shunda aynan noto‘g‘ri huquqiy tasavvurlarning g‘olib bo‘lishi ham istisno qilinmaydi. Shaxsning hayotiy tajribasi huquq haqidagi tasavvurlarning muhim manbai hisoblanadi. Huquqiy tarbiyani huquqiy ta’limdan yoki faqat huquqshunoslikni o‘qitishdangina iborat deb bilmaslik kerak. Shuni unutmaslik kerakki huquqiy tarbiya tarbiyaviy ishlarning hama jihatlarini qamrab olishi, maktablarda birinchi sinfdan boshlab amalga oshirila boshlashi, o‘quv yurtlarida huquq bilan bir qatorda boshqa fanlarni o‘qitish jarayonida, sinfdan tashqari ishlarda leksiyalar, huquqshunoslar bilan uchrashuvlar, og‘zaki jurnallar, yosh huquqshunoslar klublari maktablari va boshqalarni tashkil etish yo‘li bilan o‘tkazilishi lozim.

Bunda yoshlarning o‘zining huquqiy ongini va huquqiy madaniyatini shakllantirishdagi yuridik faoliyatining rolini ham hisobga olish kerak bo‘ladi. Huquqiy ta’lim-tarbiyani bolaning kichik yoshidan boshlab amalga oshira boshlash, huquqiy axborotlarning birinchi darajali tus olishiga erishish, shaxsning umumiy dunyoqarashi va ijtimoiy yo‘naltirilganligining tarkibiy qismi sifatidagi huquqiy qarashlari va dasturlari asoslariga negiz yaratish ayniqsa muhimdir.

Huquqiy ta’lim - tarbiya yana shuning uchun ham muhimki, jamiyat qonunlari o‘zining dolzarbligini saqlab qoladigan ilg‘or va insoniy qoidalarni o‘z ichiga olgan bo‘ladi. Turgan gapki, o‘z mohiyatini yo‘qotgan normalar barham topadi, lekin ko‘pgina narsalar saqlanib ham qoladi. Endi ular huquqiy norma, qonun sifatida bo‘lmaydi. Odamlar tegishli qoidalarga amal qilishga o‘rganishadi, bu ular uchun odat tusiga kiradi. Ana ushanda bunday qoidalarni qonunlarda mustahkamlab qo‘yish va ularni, mabodo bunday qoidalarga rioya qilinmaganda buning uchun tegishli huquqiy javobgarlikka jalb qilinadi, degan ko‘rsatma orqali isbotlab qo‘yishga bo‘lgan zaruriyat o‘z o‘zidan barham topadi.

Bunday qoidalar endi ma’naviy tartibga soluvchilar tarzida amal qilaveradi. Rivojlanib borayotgan demokratik jamiyat sharoitida, yuqorida qayd qilib o‘tilganidek, yosh insonlarning yuksak ijtimoiy-huquqiy faolligini shakllantirish, ularning turli huquqbuzarliklarga qarshi, qonunchilik va huquqiy tartibotni mustahkamlash uchun kurashda mustaqil ishtirok qilishiga erishish g‘oyat muhimdir. Yoshlarni huquqbuzarliklarga qarshi qonunlarda belgilangan tartibda kurashishga o‘rgatish zarur. Bu ishda hokimliklar, kasaba uyushmalari, O‘zbekiston yoshlari jamoat tashkilotlari, O‘zbekiston xalq demokratik partiyasi faol ishtirok etmoqdalar Yangi insonni kamol toptirish va huquqiy ta’lim - tarbiyani ta’minlash yoshlar huquqiy tarbiyasining umumiy vazifalari hisoblanadi. Biroq huquqiy tarbiyaviy faoliyat samaradorligini oshirish manfaatlari bunday faoliyat yo‘nalishlari va mazmuni haqida yanada batafsil tasavvur hosil qilinadigan bir muncha alohida vazifalarning ham ajratib ko‘rsatilishini taqozo etadi. Ular quyidagilar:

-birinchidan, davlat va huquq masalalariga doir bilimlarning zarur tizimini shakllantirish, huquqning joriy va dolzarb masalalari yuzasidan xabardor qilish. -

ikkinchidan, davlat va huquq, qonuniylik prinsiplariga nisbatan hurmatni shakllantirish. -uchinchidan, qonunga muvofiq xulq-atvor ko'nikmalarini singdirish.

-to'rtinchidan, faol fuqarolik pozitsiyasining, har xil huquqbuzarliklarga nisbatan toqatsizlik munosabatini tarbiyalash.

-beshinchidan, qonunda belgilangan tartibda o'zining, davlat, jamiyatva boshqa shaxslarning manfaatlar va huquqlarini faol himoya qilishga ehtiyojni va bunday qobiliyatni shakllantirish.

-oltinchidan, davlat va huquqqa nisbatan noto'g'ri qarashlarga qarshi tura bilish, ularni faol va ishonarli tarzda fosh qilish qobiliyatini singdirish. Bilimlar xususida gapirganda, bu o'rinda, avvalo, yoshlarga bilimlarni qanday hajmda yetkazish kerak, degan savol kundalang bo'ladi. Nazarimizda, umumiy ta'lim maktabi doirasidagi huquqiy ta'lim

- tarbiya birinchi navbatda voyaga yetmaganlarni ular hozirda ijro etayotgan va kelgusida bajarishi lozim bo'lgan umumiy ijtimoiy rollarni «davlat fuqarolari, oila a'zosi, o'quvchi» ado etishga tayyorlashga xizmat qilishi kerak.

Huquqlar bilan majburiyatlarning mustahkam aloqadorligi prinsipi muhim printsiplaridan biri bo'lib, bir toifadagi kishilar boshqa toifadagi kishilarning majburiyatlari bilan har doim o'zaro aloqador bo'lgan suveren, demokratik davlat qonunlarida ancha to'liq mujassamlashgan bir kishining huquqiga qaysidir boshqa kishining majburiyati muvofiq kelmasa, unda bunday huquq noreal huquq bo'ladi va «havoda muallaq holda osilib qoladi». Masalan, agar fuqaroni dam olish huquqiga ma'muriyatning ta'til taqdim etish majburiyati muvofiq kelmasa, unda bunday huquq quruq bayonatdan iborat bo'lib qolgan bo'lardi.

Odamlarning o'z majburiyatlarini bilishiga va ayni bir vaqtda o'z huquqlarini aniq tasavvur qilishlari, ularni himoya qila bilishlariga ham erishish zarur. Ana shunday aniqlanmay qolgan va jazo olmagan huquqbuzarlik faktlari ancha kamayadi. Shuning uchun yoshlarni diqqat e'tiborini nafaqat majburiyatlarga qaratish, shu bilan birga ularni qonun bilan to'liq hajmda : ham huquqlar, ham majburiyatlar tomonidan tanishtirish nihoyatda muhimdir. Bu fuqarolarning yuksak ijtimoiyhuquqiy faolligini shakllantirish ularni jamiyatning boshqa a'zolari bilan mustahkam o'zaro aloqadorlikda ekanliklarini anglab yetishning g'oyat muhim yo'lidir.

Adabiyotlar ro'yxati:

1. Мавлонова Р.А. Бошланғич таълимнинг интеграциялашган педагогикаси. Тошкент, 2005. – 104 б.

2. Shodiyev R.D, Qosimova G.I. Tabiatshunoslik va uni o'qitish metodikasi. O'quv qo'llanma. – Qarshi: Nasaf, 2021. – 130 b.

3. Qosimova G.I. Didactic foundations of the integration of natural science knowledge in primary school as a mechanism of systematic cognition of the surrounding world //Angliya European Journal of Research and Reflection in Educational Sciences Vol. 8 No. 4, 2020. Part II. – P. 2056-5852.

4. Qosimova G.I. Features of the subject-object area of natural science knowledge at primary school//ISSN 2311-2158 The Way of Science International scientific journal. № 8 (78), 2020. ISSN 2311-2158. The Way of Scienc. – P. 37- 41.

5. Qosimova G.I. Systematic model of formation of the images of natural science and its effective implementation didactic state// International Journal for Innovative Engineering and Management Research (Hindiston). Vol 10 Issue 01, Jan 2021 ISSN 2456 – 50832021. – P. 63-68.

6. Qosimova G.I. The process of cognition of the surrounding world by primary school students and the balance of the laws of scientific knowledge// AKADEMICA An International Multidisciplinary Research Journal (Hindiston). Vol. 11, Issue 2, February 2021 Impact Factor: SJIF 2021 = 7.492. – P. 2249-7137.

7. Qosimova G.I. Development of natural scientific thinking in elementary school students style// galaxy international interdisciplinary research journal (GIIRJ). Vol. 9, Issue 5, May (2021). – P. 467-470.

8. Qosimova G.I. Olaning tabiiy-ilmiy manazarasi tushunchasini metodologik asoslari//Mug'allim ham uzliksiz bilimlendirio'. – Nukus, 2020. – №6/1. – B. 87-91 (13.00.00, № 20).

BOSHLANG'ICH SINIF O'QUVCHILARINI PIRLS TADQIQIOTLARIGA TAYYORLASH JARAYONINI TAKOMILLASHTIRISH MASALALARI

Rabbonayeva Dildora Tolipovna,

*Samarqand viloyati pedagoglarni yangi metodikalarga o'rgatish milliy markazi
katta o'qituvchisi. Elektron pochta: drabbanayeva@mail.ru,*

Annotatsiya. Ushbu maqolada boshlang'ich sinf o'quvchilarining matni o'qish va tushunish darajalari sifatini baholab beruvchi PIRLS xalqaro tadqiqoti va o'quvchilarning PIRLS tadqiqotlariga tayyorlash jarayonini takomillashtirish masalalari, mamlakatimizning ushbu tadqiqotda ishtirok etishidan maqsad va o'quvchilarning PIRLS tadqiqotlariga tayyorlash jarayonini takomillashtirish uchun tavsiyalar berilgan.

Kalit so'zlar: PIRLS, o'quvchi, xalqaro, matn, xarita, **baholash**, ta'lim, takomillashtirish, jarayon, tavsiya, **tushunish, daraja, sifat**.

Аннотация. В данной статье представлено вопросы совершенствования процесса подготовки школьников к исследованиям PIRLS, цель участия нашей страны в данном исследовании, а также даны рекомендации по совершенствованию процесса подготовки учеников к обучению в PIRLS.

Ключевые слова: PIRLS, учащийся, международный, текст, карта, оценка, улучшение, образования, процесс, рекомендация, понимание, уровень, качество.

Annotation. This article presents the issues of improving the process of preparing schoolchildren for PIRLS studies, the purpose of our country's participation in this study, and also provides recommendations for improving the process of preparing students for studying in PIRLS.

Key words: PIRLS, learner, international, text, map, assessment, improvement, education, process, recommendation, understanding, level, quality.

O‘quvchilarning PISA, TIMSS, PIRLS, rahbar va pedagog kadrlarning TALIS kabi xalqaro tadqiqotlarda muvaffaqiyatli ishtirok etishini ta’minlash, o‘qitishning innovatsion usullaridan foydalangan holda ona tili, matematika va tabiiy yo‘nalishdagi fanlar bo‘yicha pedagog kadrlarning malakasini oshirish bo‘yicha ta’lim sohasida tizimli ishlar amalga oshirilmoqda. [2.4].

Ushbu maqolada PIRLS tadqiqoti va bu tadqiqotda qanday matnlar tanlab olinadi, matnlarga qanday me‘zonlar belgilangan va ular qanday tahlil qilinadi, shuningdek o‘quvchilarning PIRLS tadqiqotlariga tayyorlash jarayonini takomillashtirish masalalariga kengroq to‘xtalamiz.

PIRLS (Progress in International Reading Literacy Study – Xalqaro o‘qish savodxonligini o‘rganishdagi yuksalish) – bu turli mamlakatlarda boshlang‘ich sinfda tahsil oluvchi o‘quvchilarning matnni o‘qish va tushunish darajalari sifatini baholab beruvchi xalqaro dasturi o‘rganildi. PIRLSga qatnashgan davlatlar natijalari tahlil qilindi, maktab darsliklarida berilgan matnlar uchun topshiriqlardan namunalar ishlab chiqildi. [2.6].

O‘qish savodxonligining asosi matnlar bilan to‘liq ishlash uchun zarur bo‘lgan o‘qish qobiliyatlarini shakllantirishdir. Bu o‘quvchi tomonidan kerakli ma’lumotlarni topish va tarqatish, matnning ma’lum qismi bo‘yicha xulosalar chiqarish, asosiy belgilarning harakatlarini sharhlash, matn namunalari va matn tuzilishini dastlabki tahlil qilish bilan tasdiqlash kabilardir. Bolalar adabiyotidan Hans Kristian Andersenning “Bolalar gurungi” hikoyasi uchun topshiriqlar tayyorlash namunasini oshlab chiqildi. Shuningdek, bu topshiriqlarni berishdan maqsad ham tushtirib berildi.

PIRLS xalqaro baholash assotsiatsiyasi (IEA) tomonidan tashkil etilgan monitoring tadqiqotidir. Ushbu tadqiqot butun dunyo bo‘ylab boshlang‘ich sinf o‘quvchilarining matnni o‘qish va tushunish darajasi va sifatini taqqoslaydi, shuningdek, milliy ta’lim tizimlaridagi farqlarni aniqlaydi. Tadqiqot davriy ravishda - har besh yilda bir marta amalga oshiriladi.

PIRLS o‘qish ta’limini takomillashtirish uchun dalillarga asoslangan qarorlar qabul qilish imkoniyatini beradi. Davlatlar PIRLS dan quyidagi maqsadlarda foydalanadilar:

- global miqyosida ta’lim tizimi darajasidagi yutuqlarning tendensiyalarini kuzatib borish;
- yangi yoki qayta ko‘rib chiqilgan ta’lim siyosatining ta’sirini kuzatib borish;
- ta’limning zaif nuqtalarini belgilash va o‘quv islohotini amalga oshirish;
- PIRLS ma’lumotlarini tadqiq va tahlil qilish orqali o‘qitish va o‘qishni takomillashtirish;
- adolatlilikni kuzatish yoki qo‘shimcha sinflarda o‘quvchilarni baholash kabi tegishli ishlarni olib borish;
- o‘qishni va o‘qitishni o‘rganish.

Mamlakatimizning ushbu tadqiqotda ishtirok etishidan maqsad bir qator savollarga javob olishdir:

- boshqa mamlakatlardagi tengdoshlariga nisbatan o‘zbek boshlang‘ich maktab bitiruvchilari qanchalik yaxshi o‘qiydilar?

- O‘zbekistonlik maktab o‘quvchilarining o‘qish savodxonligi qay darajada?
- oldingi o‘qish davrlaridan biron-bir o‘zgarish bo‘lganmi?
- to‘rtinchi sinf o‘quvchilari o‘qishni yoqtiradimi?
- o‘zbek oilalari savodxonlikni rivojlantirishga qanday hissa qo‘shadi?
- bugungi kunda mamlakatimiz maktablarida kitobxonlik madaniyatini o‘rgatish jarayoni qanday tashkil etilgan?

- O‘zbekistonda o‘qishni o‘rgatish jarayoni boshqa mamlakatlarga nisbatan o‘ziga xos xususiyatlarga egami va agar shunday bo‘lsa, bu xususiyatlar qanday?
- boshlang‘ich sinf o‘qituvchilarimiz qo‘llayotgan o‘qitish usullari boshqa mamlakatlardagi o‘qituvchilardan farq qiladimi?

PIRLS tadqiqotida ishlatiladigan matnlar uchun quyidagi mezonlar belgilangan:

1. Matn. Hajmi 1000 ta so‘zgacha, o‘qish savodxonligi darajasi past bo‘lgan mamlakatlar uchun 400-500 ta so‘z bo‘lishi lozim.

2. Mavzu. Adabiy matnlar asosiy mavzuga ega bo‘lib, u berilgan matndan tashqari o‘quvchi tomonidan umumlashtiriladi. Axborotdan iborat bo‘lgan matnlar o‘quv materiallaridan olinmagan mavzuni yoritib berish kerak.

3. Til. Matnlar 40 dan ortiq tillarga tarjima qilinadi, shuning uchun tarjima qulay bo‘lishi muhimdir. Metafora (taqqoslash) yoki epitet (sifatlash) kabi aniq ifodali tasvirlash so‘zlari tanlanadi. Hech qanday so‘zlashuvga oid leksika yoki sleng (jargon) ishlatilmaydi. Haddan ziyod ortiqcha texnik ifodalar olib tashlanadi.

4. Mazmuni. Matnning mazmuni 9-10 yoshdagi o‘quvchilarning yosh xususiyatlariga mos kelishi kerak. Ayrim madaniyatlarga juda xos bo‘lgan mavzulardan chetlanmoq kerak. Matn shu yoshdagi maktab o‘quvchilari uchun qiziqarli va zavqli bo‘lishi kerak. Yaxshi yozilgan va unchalik tanish bo‘lmagan bo‘lishi lozim.

5. Bog‘liqlik va ketma-ketlik. Syujetning mantiqiy tuzilishiga rioya qilish muhimdir. Agar dialog ustunlik qilsa ma’lumotni birlashtirib, murakkab gaplarni qo‘shish kerak. Axborotli matnda matnning strukturasi va ma’lumotning mantiqiy ketma-ketligini sarlavhalar, jadvallar, grafiklar kabi vizual elementlar bilan bog‘liqligini kuzatish shartdir.

Matn turlari (janrlari) quyidagilardan iborat:

- adabiy tajribani oshirish maqsadida qisqa hikoyalar va badiiy asarlardan parchalar o‘qish;

- ma’lumot olish va foydalanish maqsadida ma’lumot beruvchi qo‘llanmalar, broshyuralar, tarjimayi hollar, jurnallar o‘qish. [1.3].

Tadqiqotda o‘quvchilarga asosan ikkita mustaqil topshiriq beraladi:

1. Ma’lumotni topish va darhol xulosalar chiqarish qobiliyatlari bo‘yicha.
2. Muallif tomonidan to‘g‘ridan-to‘g‘ri ifoda etilmagan matn xabari tafsilotlarini integratsiyalash, bog‘lanishlarni o‘rnatish va ularni matnning umumiy g‘oyasi bilan o‘zaro bog‘lash qobiliyatlari bo‘yicha.

Quyida jahon bolalar adabiyotidan Hans Kristian Andersenning “Bolalar gurungi” hikoyasi uchun topshiriqlar tayyorlash namunasini ko‘rib chiqamiz. Shuningdek, bu topshiriqlarni berishdan maqsad ham keltirilmoqda [3.186].

Tadqiqotda har bir ishtirokchiga ikkita: matnlar va matnlar yuzasidan topshiriqlar va topshiriqlarni baholash uchun tayyorlangan daftar beriladi. Har bir matnga 12-15 ta savol-topshiriqlar ilova qilinadi. Shuni inobatga olgan holda, ushbu hikoya uchun 15 ta topshiriq tayyorlandi.

1-topshiriq. Savdogar qaysi toifadagi kishilar bilan muomala qilardi?

Maqsad: Bu topshiriq o'quvchilarni matnda berilgan ma'lumotni topish va darhol xulosalar chiqarish qobiliyatlarini rivojlantiradi.

2-topshiriq. Odamlar savdogar haqida nimalar deyishardi?

Maqsad: 4-sinf oqish darsligida berilgan matnning ushbu qismida odamlarning savdogar haqidagi fikrlari keltirilmagan, lekin hikoyani to'liq o'qigan kishilar yaxshi bilishadiki, odamlar savdogar haqida uning boyligi ko'p ekanligini gapirishardi. Bu kabi topshiriqlar o'quvchilarni darsliklarda berilgan asarlarning davomini topib, o'qishga, kitobxonlik madaniyatini tarkib toptirishga o'rgatadi.

3-topshiriq. Tasavvur qiling siz kambag'al bolaning o'rnidasiz. Eshik ortida turib bolalar suhbatini eshitgandan so'ng qanday yo'l tutgan bo'lardingiz?

Maqsad: Bu kabi topshiriqlar o'quvchilarni uning ham fikriga qiziqayotganliklarini his etish bilan birga, kattalardek fikrlashga, vaziyatga to'g'ri va oqlilona baho berishga o'rgatadi.

4-topshiriq. Quyidagi so'zlarga namunadagidek izoh bering.

Reqsdalet – Daniyaning pul birligi bo'lgan.

Kaver-yunker – Nemischada “yosh zodagon” degan ma'noni anglatadi.

Gimnaziya, baqqol, aslzoda, chayqovchilik, dongdor, oqsuyaklar, kibr-havo.

Maqsad: Ushbu topshiriq o'quvchilarda o'zbek tiliga yangi kirib kelayotgan o'zlashtirma so'zlar yoki muomaladan chiqib ketayotgan so'zlar bilan tanishtirib, lug'at boyligini oshirishga xizmat qiladi.

5-topshiriq. Manmanlik va kamtarlik haqida maqollar yozing.

Maqsad: Bu topshiriq matn mazmuniga bog'liq bo'lib, muallif tomonidan to'g'ridan-to'g'ri ifoda etilmagan matn xabari tafsilotlarini integratsiyalash, bog'lanishlarni o'rnatish va ularni matnning umumiy g'oyasi bilan o'zaro bog'lash qobiliyatlarini rivojlantiradi.

6-topshiriq. Hikoyadagi qizlarning otalariga bergan ta'riflarini yozing.

Maqsad: Ushbu topshiriq o'quvchilarda axborot bilan ishlash kompetensiyasini shakllanishiga yordam beradi. O'qigan asarlarini ongli idrok etishga o'rgatadi.

7-topshiriq. Ushbu hikoyaning asosiy g'oyasi nima? Fikringizni izohlab bering.

Maqsad: Isbot, asos talab qilinadigan topshiriqlar o'quvchilarni aniq va asosli gapirishga o'rgatish bilan birga kelajakda maqsadli yashashga ham o'rgatadi. O'quvchilar asarning asosiy g'oyasini aniqlash orqali o'qigan yoki eshitganlaridan to'g'ri xulosa chiqarishga o'rganishadi.

8-topshiriq. Hikoyadan mashhur rassom Torvaldsennining bolaligida g'ururlanib aytgan gapini yozing.

Maqsad: Ushbu topshiriq o'quvchilarda axborot bilan ishlash kompetensiyasini shakllanishiga yordam beradi.

9-topshiriq. Matndagi boy va kambag'al bolalarning imkoniyatlarini taqqoslang.

Maqsad: O'quvchilar asar qahramonlarining imkoniyatlarini aniqlash orqali insonlarni o'rganib, insonlardagi salbiy va ijobiy xislatlarni taqqoslash va farqlashga o'ganishadi.

10- topshiriq. Hikoya matnidani foydalanib, quyidagicha izohli lug'at tuzing.

Shahar – bu joy nomi bo'lib, shahar aholisi, asosan, sanoat, savdo, shuningdek, xizmat ko'rsatish, boshqaruv, fan va madaniyat sohalarida band bo'lgan yirik aholi manzilgohidir. O'zbekistonda Toshkent, Samarqand, Buxoro, Namangan, Farg'ona kabi go'zal shaharlar bor.

Maqsad: Izohli lug'at tuzish topshirig'i, o'quvchilarni lug'at boyliklarni oshirib, atamalardan to'g'ri foydalanishga o'rgatadi. Adabiy-nutqiy kompetensiyani shakllanishiga yordam beradi.

11- topshiriq. "Unga qaraydigan xizmatkorlar uni shunday "kasalga" chalintirib qo'yishgan ekan" gapini qanday tushundingiz?

Maqsad: O'quvchi o'qiganlari yuzasidan, chuqur mulohaza yuritadi.

12-topshiriq. Buyuk yozuvchi va rassomlardan kimlarni bilasiz?

Maqsad: O'quvchilar tariximizni, milliy qadriyatlarimizni o'rganishda, hurmat qilishida bu kabi topshiriqlardan foydalanish maqsadga muvofiqdir. Bu kabi topshiriqlar o'quvchilarda milliy va umummadaniy kompetensiyani shakllantirishga xizmat qiladi.

13-topshiriq. Sizningcha insonning kelajakda kim bo'lishi ota va onaga bog'liqmi? Fikringizni asoslang.

Maqsad: O'z fikrlarini asoslash o'rqali o'quvchilar erkin fikrlashga o'rganish bilan birga, har bir gapirgan gapini o'ylab gapirishga, qiladigan ishini rejalashtirib olishga ham odatlanishadi.

15-topshiriq. Hikoya muallifi Hans Kristian Andersen hayoti va ijodi haqida nimalar bilasiz? Uning yana qaysi asarini sevib o'qigansiz?

Maqsad: Bu kabi topshiriqlar o'quvchilarni darslikdan tashqari qo'shimcha adabiyotlar bilan ishlashga, internet ma'lumotlaridan foydalanishga o'rgatib, asar mualliflari bilan yaqindan tanishishlariga xizmat qiladi.

O'qish savodxonligining asosi matnlar bilan to'liq ishlash uchun zarur bo'lgan o'qish qobiliyatlarini shakllantirishdir. Bu o'quvchi tomonidan kerakli ma'lumotlarni topish va tarqatish, matnning ma'lum qismi bo'yicha xulosalar chiqarish, asosiy belgilarning harakatlarini sharhlash, matn namunalari va matn tuzilishini dastlabki tahlil qilish bilan tasdiqlash kabilardir[4.67].

O'quvchilarning PIRLS tadqiqotlariga tayyorlash jarayonini takomillashtirish uchun quyidagilarga e'tibor qaratilishini tavsiya etamiz:

- PIRLS dasturi bilan ishlashni MTT dasturiga kiritish;
- PIRLS dasturi bilan ishlashni Oliy ta'lim dasturiga kiritish;
- o'quvchilarni yozma nutqini o'stirishga e'tiborni kuchaytirish;
- notanish matnni ifodali va ongli o'qishga o'rgatish;
- o'quvchilarni erkin fikrlashga va o'z fikrlarini asoslashga o'rgatish lozim;
- bolalar adabiyotiga ko'proq fantastik hikoya va ertaklarni kiritish;

- o'quvchilarni badiiy adabiyotlar bilan ko'proq tanishtirish;
- tez o'qishga emas, tushunib o'qishga e'tiborni kuchaytirish;
- PIRLS bo'yicha o'qituvchilarga metodik yordam, ko'rsatma va qo'llanmalar yaratish;

- PIRLS dasturining mazmun va mohiyatini ota-onalarga yetkazish.

Yuqorida ta'kidlangan tavsiyalarning bir nechtasi Rossiya tajribasidan o'rganildi. Rossiyalik o'quvchilar 2016-yilda bo'lib o'tgan PIRLS tadqiqotlarida eng yuqori o'rinlarni egallashgan. Buning sabablari o'rganilganda shular ayon bo'ldiki, Rossiya davlati o'quvchilarni PIRLS tadqiqotlariga tayyorlash ishlarini avvalo PIRLS dasturining mazmun va mohiyatini ota-onalarga yetkazish va tez o'qishga emas, tushunib o'qishga e'tiborni kuchaytirishgan.

PIRLS tadqiqotlaridagi topshiriqlarda matn yuzasidan yangi ma'lumotlar to'plash orqali integratsiyalash jarayoni ham nazarda titiladi, shuning uchun yuqorida tayyorlangan topshiriqlar mazmuniga matnda keltirilmagan, lekin mazmunan matnga aloqador bo'lgan topshiriqlar ham tayyorlandi.

Xulosa. O'zbek tilshunosligida matn va u bilan bog'liq muammolarni tadqiq etish borasida salmoqli yutuqlar qo'lga kiritilgan deyish mumkin. Endigi vazifa ana shu yutuqlarni yanada mustahkamlash, matnning nazariy va amaliy ahamiyatini, inson kognitiv olamidagi rolini keng yoritish, boshlangi'ch sinf o'quvchilarini PIRLS tadqiqotlaridagi muvaffaqiyatlarini ta'minlashdan iborat.

Foydalanilgan adabiyotlar ro'yxati.

1. Баранова В.Ю., Ковалева Г.С., Кузнецова М.И., Цукерман Г.А., Нурминская Н.В. ОСНОВНЫЕ РЕЗУЛЬТАТЫ МЕЖДУНАРОДНОГО ИССЛЕДОВАНИЯ «Изучение качества чтения и понимания текста» Москва, 2007, 3-4ст.

2. Rabbonayeva D. PIRLS tadqiqoti uchun topshiriqlar tayyorlash va ular ustida ishlash texnologiyasi. O'quv-uslubiy qo'llanma - Samarqand XTXQTMOHM, 2020. 4.

3. Safo Matjon va b. "O'qish kitobi". Umumiy o'rta ta'lim maktablarining 4-sinfi uchun darslik. Toshkent.: «Yangiyo'l poligraf servis», 2017. 186-188 b.

4. Ubayxo'jayeva R. A. O'quvchilarning ifodali o'qish ko'nikmalarini takomillashtirish. T., 2008.

DARS DAVOMIDA DIDAKTIK O'YIN ORQALI BOLADA IJODKORLIKNI SHAKLLANTIRISH

Rajabova Xurshida Hakimovna,

*QVPYMO 'MM Maktabgacha, boshlang'ich va maxsus ta'lim kafedrasi
o'qituvchisi*

Annotatsiya. Mazkur maqolada ona tili va matematika darslarida didaktik o'yinlardan foydalanishning ta'limiy, tarbiyaviy ahamiyati haqida so'z yuritilgan. Unda darsni samarali tashkil qilishda didaktik o'yinlardan foydalanishga ijodiy yondashilgan.

Kalit soʻzlar. boshlangʻich taʼlim, ona tili va matematika, oʻyin, didaktik oʻyinlar, qiziqarli yechim, kompetensiya, sahnalashtirilgan oʻyin, ijodiy tasavvur, dars samaradorligi.

Abstract. this article talks about the educational and educational importance of using didactic games in the mother tongue and mathematics classes. It has a creative approach to the use of didactic games in the effective organization of the lesson.

Key words. primary education, mother tongue and mathematics, game, didactic games, interesting solution, competence, staged game, creative imagination, lesson efficiency.

Аннотация. в данной статье говорится о воспитательно-воспитательной значимости использования дидактических игр на занятиях родным языком и математикой. Имеет творческий подход к использованию дидактических игр в эффективной организации урока.

Ключевые слова. начальное образование, родной язык и математика, игра, дидактические игры, интересное решение, компетентность, постановочная игра, творческое воображение, эффективность урока.

Hozirgi kunda taʼlim sohasida erishilgan yutuqlarni saqlagan holda, bir xillikdan, bolaga berililayotgan bilimni anʼnaviylikdan, bir qolipga tushib qolishdan saqlanmoq zarur. Oʻqituvchilar oldiga turgan masʼuliyatli ishlardan biri dars jarayonini toʻgʻri tashkil etishdir. Darslarda interfaol metodlarning oʻrni ularni qoʻllash usularining ahamiyati kengdir. Taʼlimning kishi xotirasini rivojlantirishga asoslangan turidan inson tafakkurini har tomonlama rivojlantirish, oʻquvchilar egallagan bilimlarni amaliyotda qoʻllash, ularda amaliy koʻnikma va malakalar hosil etishga qaratilgan turiga oʻtishga harakat qilish bugungi kunning talabidir. Shunga erishilsagina vatanimiz kelajagi boʻlgan yosh avlod tarbiyasi oldiga qoʻyilgan vazifa oqilona hal etilishi mumkin.

Hozirda taʼlim sohasida amalga oshirilayotgan, barcha islohotlarning mazmun-mohiyati bir narsaga, yaʼni taʼlimning sifatini oshirish, dars jarayonida kam kuch sarflab, koʻproq samaradorlikka erishishga qaratilgan. Oʻquvchilar diqqatini dars jarayoniga jalb qilish, berilayotgan maʼlumotlarni ular ongiga tez va oson yetib borishini taʼminlash maqsadida, axborot texnologiyalari faolligini birinchi darajaga olib chiqishga harakat qildik.

Taʼlim metodlarini toʻgʻri tanlash va ulardan oʻrinli foydalanish – taʼlim samarasini taʼminlashga yordam beradi. Boshlangʻich sinf oʻquvchilari uchun didaktik oʻyinlar bilim olishning faollashtiruvchi ish turlaridan biri boʻlib, oʻquvchilarda mustaqil tafakkur, ogʻzaki va yozma nutq koʻnikmalarini shakllantiradi. Oʻquvchilarning oʻqish darslariga qiziqishini oʻstiruvchi vositalardan biri didaktik oʻyin hisoblanadi. Oʻyinning maqsadi taʼlim olishga, fanga, kitobga qiziqish uygʻotishdir. Didaktik oʻyin bolalarda bilish jarayoniga jonli qiziqish uygʻotadi va maʼlumotlarni qabul qilishga yordam beradi. Bu kabi oʻyinlar bolalarning atrof-muhit haqidagi tasavvurlarini kengaytirilishiga, chuqurlashtirilishiga, tartibga solishga, qiziqish va qobiliyatlarini rivojlanishiga yoʻnaltirilgan boʻlishi lozim.

Bolalarga dars davomida didaktik o'yinlar orqali darsni tashkil etishda darsga qiziqish uyg'otishdan iborat. Bolalarga har bir o'yinni o'rgatishda muayyan ta'limiy maqsad nazarda tutiladi. O'yinning eng muhim ahamiyati ham ana shundadir. O'tkazilish shakllari va usullari bilan ta'limning boshqa turlaridan farq qiladigan o'yinlar ta'lim berish jihatidan ham katta ahamiyatga egadir.

Didaktik o'yinlar o'qitish vazifasiga xizmat qiladi va qiziqarli, maroqli, tushunarli darajada olib boriladi. Bolalar g'olib chiqish maqsadida jon-u dili bilan mashq qiladilar, berilgan har bir topshiriqni, albatta, bajarishga odatlanib qoladilar. Didaktik o'yinlar har bir darsning maqsadini, har bir mashqning maqsad va vazifalarini yaxshiroq tushunib olishga yordam beradi. Didaktik o'yinlar ta'limning ko'rgazmaliligini, o'qituvchining nutqini va bolalar harakatini o'z ichiga oladi, buning natijasida idrokda (ko'rish, eshitish sezgisi) birlik tug'iladi. Bu esa o'qituvchining aytganlarini bolalarning zehnan o'ylab olishiga va o'sha aytilganlarni ifodalab berishlariga, ya'ni didaktik o'yinlar qoidalarini o'quvchilarning o'zlari bajarishlariga imkon beradi. Didaktik o'yinlarning bu tarzda tuzilish xususiyatlari o'quvchilar faoliyatini tahlil qilish imkoniyatini beradi. Shuning uchun ham barcha bolalar o'yin vaqtida qiziqish bilan harakat qiladilar. Didaktik o'yinlar bolaning his-tuyg'usiga ta'sir etib, unda o'qishga ijobiy munosabat va qiziqish xislatini tarkib toptiradi. Bolalar o'yinni zo'r mamnuniyat bilan o'ynaydilar, o'yin boshlanishini esa sabrsizlik bilan kutadilar, ularning ongida ertangi o'quv kunining quvonchli manzarasi gavdalanadi.

Prezidentimiz juda o'rinli ta'kidlab o'tganlaridek, "chuqur tahlil, mantiqqa asoslanmagan fikr odamlarni chalg'itadi. Faqat bahs-munozara, tahlil mevasi borgan xulosalargina bizga to'g'ri yo'l ko'rsatishi mumkin" Demak, zamonaviy inson mustaqil qaror qabul qila oladigan, jamoada ishlay oladigan, tashabbuskor, yangiliklarga moslasha oladigan, mashaqqatli va asabiy xolatlarga chidamli, bu holatlardan chiqa oladigan bo'lishi kerak. Hamma bunday sifatlarni matematika ta'limida kompetentsiyaviy yondoshuvdan foydalanish asosida erishish mumkin. Bugungi kunda iqtisodiy rivojlangan davlatlarda kompetentsiyaviy yondoshuv ta'lim mazmunini modernizatsiya qilib, yangicha o'qitish yo'nalishlaridan biriga aylangan. Bu davlatlardagi umumiy ta'limning yangicha mazmunining asosini o'quvchilarning tayanch kompetentsiyalarini hosil qilish va rivojlantirish tashkil etadi.

Agar bola masalani yechishdagi yangilikni, masalani qiziqarli yechish uslubini, doim qo'llab kelgan an'anaviy uslublaridan voz kechib, masalaning yangi yechimlarini, muammoning asosiy bog'lanish mohiyatini anglash va uni yechish uchun turli usullarni topish, amaliy masalalarni yechish, muammolardan chiqish, oldindan aytib berish qobiliyatlariga ega bo'lsa, unda matematik tushunchalar rivojlangan hisoblanadi. Matematik bilimlar bolalarga ma'lum tizim va izchillikda berilishi, bunda yangi bilim kamroq miqdorda, ya'ni bolalar o'zlashtirib oladigan darajada bo'lishi kerak. Shuning uchun ham bir vazifa bir qancha mayda qismlarga bo'linib, ular birin-ketin o'rganib boriladi.

Sahnalashtirilgan o'yin bolalarning eshitgan asar yoki ertakdan olgan tasavvurlarini mustaqil ifodalash hamda mashq qilish imkonini beradi. Bu o'yinlar bolalarda iroda, intizom, o'z harakatlarini boshqalarning harakatiga muvofiq amalga

oshirish kabi sifatlarni tarbiyalashda samarali vosita hisoblanadi. Sahnalashtirish bolalarni qayta soʻzlashga oʻrgatish usullaridan biridir. Baʼzi bir bolalarda badiiy asarlardan olingan parchani qayta soʻzlab berishga hoxish ham qiziqish ham boʻlmaydi, ammo unga oʻyin usuli kiritilishi bilan bola asardagi rolga kirib, oʻsha asar mazmunini juda yaxshi aytib berishga harakat qiladi. Bunday oʻyinda bola oʻzini oʻsha asardagi qahramon oʻrnida his etib, uning sezgi, kechinmalari dunyosiga chuqurroq kirib boradi. Badiiy asarlarni qahramonlar tilida soʻzlab berish boladagi xayolni rivojlantirishga yordam beradi va asar qahramonida mavjud boʻlgan ijobiy sifatlarni egallashga intiladi. Sahnalashtirilgan oʻyinda badiiy asarning gʻoyaviy mazmuni bolalar tomonidan chuqurroq anglab olinadi .

Didaktik oʻyinlardan foydalanishda aniq maqsad boʻlishi unda bolaning yoshi qiziqishi, tanlagan metod darsga fanga mosligi, undan erishish kerak boʻlgan natija hisobga olinishi zarurdir. Yana har bir didaktik oʻyinni boshlashdan oldin, oʻquvchilarga oʻyinning qoidasi , mazmuni toʻla tushuntirilishi kerak. Har bir oʻrin mantiqiy ketma- ketlik asosida boʻlishi kerak, va kam vaqt sarflab ulkan natijalarga ega boʻlish ham muhim hisoblanadi. Shunday qilib boshlangʻich sinflarda didaktik oʻyinlardan foydalanib dars oʻtish oʻquvchilar faolligini oshiradi, ularni aqlini charxlaydi, mantiqiy fikrlash qobiliyatini oʻstiradi, diqqatini bir joyga toʻplashni oʻrgatadi, intizomli va tartibli qilib tarbiyalashga yordam beradi.

Oʻyin elementlari didaktik vazifalarni bolalardan yashirishga xizmat qiladi, oʻyin orqali bola koʻp bilim eallashga harakt qilish bilan birgalikda ular uchun qiyin boʻlgan bilim olish jarayonini yengillashtiradi. Taʼlimiy mazmunga ega boʻlgan oʻyinlardan, avvalo, mavzuga oid oddiy qiziqarli savol-javoblardan darsning maʼlum qismida foydalanish lozim. Shu tarzda boshqotirma, tez aytish kabi oʻyinlar muntazam oʻtkazib turilsa, oʻquvchilarda maʼlum bir koʻnikmalar toʻplanib boradi. Shunga koʻra oʻquvchilar egallashi shart boʻlgan koʻnikma va malakalar: tasvirlyay olish, tushuntira olish va bashorat qila olish qobiliyatini hosil qiladi. Dars jarayonida oʻyinlarni toʻgʻri tashkil etish va oʻtkazishda vazifalar, qoidalar va ularning natijalarini tahlil qilish bosqichlarini aniq belgilab olish lozim.

Xulosa qilib aytganda darslarni qanchalik qiziqarli, foydali va samarali tashkil etish oʻqituvchilarning ijodkorligi, tashabbuskorligiga bogʻliq, chunki oʻqituvchi faqat oʻqitibgina qolmay, oʻquvchilarni mustaqil mutolaa qilish orqali taʼlim olish koʻnikmalarini rivojlantirishi, ularni darslik, qoʻllanma, internet xabarlarini, manbalarni tahlil qilish orqali bilim olishga oʻrgatishi, oʻquvchi taʼlim jarayonida eshitib, koʻribgina qolmay, balki dars mavzusi, mazmunini oʻrganishda uni faol ishtirokchisiga aylanishini taʼminlashi zarur. Darsda didaktik oʻyinlar orqali bolalarda ijodkorlikni rivojlantirish. Agar oʻqituvchi interfaol taʼlim mazmunini va mohiyatini, uning metodlarini oʻqib, oʻrganib oʻzlashtirib, oʻz pedagogik faoliyatiga joriy qila olsa, takomillashgan Davlat taʼlim standartlarini va modernizatsiya qilingan oʻquv dasturlarini toʻla oʻzlashtirishlarini kafolatlaydi hamda sifat va samaradorlikka erishishni taʼminlaydi.

Foydalanilgan adabiyotlar roʻyxati

1. Matematika oʻqitish metodikasidan praktikum oʻquv qoʻllanma sifatida tavsiya etgan. TOSHKENT “OʻQITUVCHI” 2004

2. Karimov I.A. “Tarixiy xotirasiz kelajak yo‘q”. “Asarlar to‘plami”. 7 jild. - T.: O‘zbekiston. 1999. 134-bet.
3. T.G‘afforova “ Boshlang‘ich ta‘limda zamonaviy pedagogik texnologiyalar”. Toshkent: 2011
4. B.Abdullayeva, M. Toshpulatova Matematika o‘qituvchilar uchun metodik qo‘llanma. Toshkent- 2014.
5. Ahmadaliev A, Qosimov A., Innovatsion faoliyat va ilg‘or pedagogik texnologiyalar. O‘quv qo‘llanma. -Toshkent, 2006.

JISMONIY TARBIYA DARSLARINI TASHKIL ETISH VA O‘TKAZISHDA TA‘LIM USLUBLARINING O‘RNI

Jurayev R.M.,

SamDChTI Gumanitar va axborot texnologiyalar kafedراسi dotsenti.

Hotamov M.A.,

*Sharof Rashidov nomidagi SamDU Sport faoliyati kafedراسi o‘qituvchisi
mominxotamov@gmail.com, tel. 932230032.*

Annotatsiya. Maqolada umumta‘lim maktablarida jismoniy tarbiya darslarini tashkil etish va o‘tkazishda ta‘lim uslublarning o‘rni yoritilgan.

Kalit so‘zlar. jismoniy tarbiya, mashq, maktab, o‘quvchi, jismoniy tayyorgarlik.

Аннотация. В статье описывается роль образовательных методов в организации и проведении занятий по физическому воспитанию в общеобразовательных школах.

Ключевые слова: физическое воспитание, упражнения, школа, студент, физкультура.

Annotation. The article describes the role of educational methods in the organization and conduct of physical education classes in secondary schools.

Key words: physical education, exercise, school, student, physical training.

Jismoniy tarbiya darslarida jismoniy mashqlardan to‘g‘ri foydalanish, o‘quvchilarning jismoniy rivojlanishi va tayyorgarligiga ijobiy ta‘sir etadi, harakatga bo‘lgan ehtiyojini ma‘lum darajada qoplaydi. O‘quvchilarning jismoniy tayyorgarligini yuqori bo‘lishi jismoniy tarbiya dasturi materiallarining o‘zlashtirilishiga va sog‘ligini mustahkamlashiga yordam beradi.

Umumta‘lim maktablaridagi bolalarning jismoniy tarbiya darslarida jismoniy tayyorgarlikni oshirishning asosiy yo‘nalishlaridan biri o‘quvchilarning yoshiga, rivojlanishiga va jinsiga qarab me‘yorlangan mashqlardan, harakatli o‘yinlardan foydalanish samarali ta‘sir ko‘rsatadi. Bolalar va o‘smirlarni harakat faolligi cheklangan.

Bolalarning bog‘chadan maktabga kelishlari bilan ularning harakat faolligi 50 foizga kamayadi. Kam harakatlilik oqibatida turli hil kasalliklar kelib chiqishi mumkin. Harakat faolligini oshirishda harakatli o‘yinlarni o‘rni beqiyosdir. Boshlang‘ich sinflarning jismoniy tarbiya darslarida va darsdan tashqari mashg‘ulotlarida harakatli o‘yinlardan keng foydalaniladi. Jismoniy tarbiya darslari

ko'pincha turli o'yinlardan iborat bo'ladi. Bu harakatli o'yinlar yordamida jismoniy tarbiya mashg'ulotlari qiziqarli o'tkaziladi va o'quvchilarda turli ko'nikmalarini hosil qiladi. Maktabdagi jismoniy tarbiya darsi asosiy pedagogik kategoriya tizimi sifatida qaraladi.

Ularni o'rgatish, tahlil qilish, yozish, oson bo'lishi uchun alohida tahlil qilinadi. O'qituvchining asosiy vazifalaridan biri, o'quvchilarning o'quv ishlarini tashkil qilishdan iborat. "O'quv ishlarini tashkil qilish" tushunchasi jismoniy tarbiya darsi jarayonida eng oldi bilan uchta aniq o'qituvchi faoliyati bilan o'z ichiga oladi:

d) boshqarish;

e) joylashtirish;

f) ma'lum tartibda qo'yilgan vazifalarni hal qilishdan iborat.

Mavjud adabiyotlarda "darsni olib borish", "o'quvchilar faoliyatini tashkil qilish usullari" va boshqalar, jumladan "frontal", "guruhli" va "individual" usullar. O'quvchilarni joylashtirish va ishlarni bajarish tartibi darsda sifatida qo'llaniladi. Darsda o'quvchilarni joylashtirish, qo'yilgan vazifalarni bajarish tartibidan farq kilmog'i kerak ko'p hajmdagi vazifalarni qo'yish aniq pedagogik tushunchalar bilan bog'liq atamalarni qo'llash, o'qituvchi bilan usulistlarni o'zaro tushunishi qiyinlashtiradi.

Jismoniy tarbiya jamoa bo'lib yoki yakka tartibda ishlarni bajarish eng avvalo o'quvchilarni boshqara bilishdan iborat. Uning asosiy usullari: buyruq, topshiriq, ko'rsatish, hisob sanash, shu bilan birga ko'rish, ovozli shartli belgilar. Buyruq o'zining qisqaligi, aniqligi, talabchanligi bilan ma'lum. Buyruq atamaları quyi sinfdanlardan qo'llanilib yuqori sinflarda murakkablashtirib boriladi.

Quyi sinflarda buyruqlar biroz sekinlashtirilgan holda berilishi talab etiladi. Buyruqlar ma'lum komota'lim topshiriqlarni berishda qo'llaniladi. Shuning uchun farmoyish u yoki bu narsani bajarish tahlil qilinadi. Darsda o'quvchilarni boshqarish uchun yorug'li va ovozli shartli ovoz va belgilar ishlatiladi bu shartli belgi yoki ovozlar oldindan kelishib olinadi. Masalan, qarsak, svstok ishorali bilan to'liq dars o'tish mumkin. Quyi sinf o'quvchilarini harakat faoliyatini tartibga keltirish, me'yorini belgilashda ovozli signallardan foydalanish maqsadga muvofiq bo'ladi. Oldindan kelishib olingan ishoralarni qo'llash o'qituvchiga rohat bag'ishlaydi.

Darsda o'quvchilar faoliyatlarini boshqarishni juda ko'p usullari mavjud. Bu holda albatta shug'ullanuvchilar yoshini hisobga, dars o'tish joyini, sharoitini, qo'yilgan vazifalarni o'quvchilar tomonidan qanday o'zlashtirib olinganligini hisobga olish talab etiladi. Darsda o'quvchilarni joylashtirish o'quv ishlarining asosiy usuli hisoblanadi.

Uch usuldan iborat:

4) o'quvchilarni bo'lmasdan, bir butun joylashtirish, frontal;

5) bo'limlar, zvenolar bo'yicha, komanda bo'yicha, guruhli;

6) har bir o'quvchini alohida-alohida, yakka tartibda joylashtirish.

Har bir usul ko'p variantni o'z ichiga oladi. Masalan, gimnastika darsida barcha o'quvchilarni bir bukilib joylashtirish mumkin, kolonna, sherenga, doira yakka tartibda guruhli bo'lishi mumkin, ko'rsatilgan joy yoki snaryadlar oldida. U yoki bu usulni qo'llash ko'p soni omillarga bog'liq o'quvchilarning yoshi tayyorgarligi dars

tipi va turi, mashgʻulot oʻrni, zaruriy asbob anjomlarni mavjudligi, yordamchilar soni.

Biroq aniqlovchi omillar boʻlib dastur oʻquv materiallari hisoblanadi. Oʻquvchilarni joylashtirishning xilma-xil usullari mashqlarni takomillashtirish, oʻzlashtirib olinganligini aniqlash maqsadida qoʻllaniladi. Masalan, sinf oʻquvchilarini koʻp guruhlariga boʻlib yuborishlik yoki snaryadlar boʻlib yuborish, ularni joylashtirish, ularni jismoniy yuk olish hajmini oshiradi. Mavjud adabiyotlardan joy olgan “doiraviy mashqlanish usuli”, mashqlarni doiraviy bajarish” “doiraviy usuli”, bu usullar toʻgʻri deb tan olish mumkin, lekin biroq. “shakl” bilan usulni almashtirib yubormaslik kerak.

Bizga maʼlumki “Doiraviy mashqlanish” oʻz ichiga maʼlum vazifalarni, vositalarni va manbalarni, usullarni oladi. Oʻzidan oʻzi maʼlumki jismoniy mashqlar mashgʻulotlarni tashkil qilish shaklini, asosiy oʻziga xos komponenti “doiraviy mashqlanish” - joylashtirish usuli, mashqni bajarish tartibi yaʼni, agar “doiraviy mashqlanish” usul hisoblansa u holda darsni shakl emas usul deb atash mumkin. Asosiy pedagogik kategoriyalarni aniqlash oʻqituvchi bilan usulist oʻrtasida oʻzaro tushunishlik deb atash mumkin. Taʼlim muassasalarida jismoniy tarbiya tadbirlari oʻquvchilarni sogʻlomlashtirish va jismoniy rivojlantirish, hayot faoliyatiga tayyorlash maqsadi tashkil etiladi.

Jismoniy tarbiya tadbirlarining asosiy vazifasi jismoniy harakatlarga oʻrgatish va sport turlari harakatlari texnika va taktikasini shakllantirishdan iborat boʻladi. Jismoniy tarbiya tadbirlari oʻquvchilarning jismoniy tarbiya darslarida va sinfdan tashqari mashgʻulotlar shakllarida oʻtkaziladi. Jismoniy tarbiya darslari oʻquvchilarni jismoniy harakatlarga oʻrgatish, jismoniy harakat malaka va koʻnikmalirini shakllantirishga qaratilgan boʻladi. Shuningdek maktab dasturiga muvofiq boʻlgan sport turlari boʻyicha texnik va taktik tayyorgarlik malaka va koʻnikmalari oʻquvchilarda jismoniy tarbiya darslari jarayonida shakllantiriladi. Jismoniy tarbiya tadbirlarini tashkil etishda oʻquvchilarning yosh, jins va jismoniy tayyorgarlik darajalari hisobga olinadi. Jismoniy tarbiya va sport mashgʻulotlarida oʻqituvchilar va murabbiylar barcha oʻquvchilarni jismoniy harakatlarga toʻliq jalb etishlari kerak.

Mashgʻulotlar jarayonlarida jismoniy tarbiyadan taʼlimning zamonaviy uslublari va tamoyillaridan keng foydalaniladi. Taʼlim uslublari jismoniy tarbiyada ogʻzakilik, amaliy, koʻrgazmalilik, oʻyin va musobaqa uslublari asosiy oʻrin tutadi. Jismoniy tarbiyada ogʻzakilik uslubidan jismoniy mashqlar va harakatlar boʻyicha ogʻzaki tushuntirish, suhbat, anketa, savol javob, fikr bildirish usullaridan foydalaniladi. Shuningdek jismoniy tarbiya oʻqituvchilari va sport murabbiylari oʻzlarida va shugʻullanuvchilarda buyruq bera olish malakalarini shakllantirib boradilar. Amaliy uslubda jismoniy tarbiya oʻqituvchilari jismoniy mashqlar va jismoniy harakatlarni oʻquvchilarga amalda bajarib koʻrsatadilar.

Oʻquvchilar jismoniy harakatlarni takrorlab bajaradilar. Amaliy bajarish jarayonlarida oʻquvchilarda jismoniy harakatlar malaka va koʻnikmalari shakllanib boradi. Mashqlar va harakatlarni bajarishda sodir boʻladigan xatolar va kamchiliklarni bartaraf etish boʻyicha oʻqituvchilar uslubiy tavsiyalar va koʻrsatmalar berib boradilar. Koʻrgazmalilik uslubida jismoniy harakatlar va sport turlari

harakatlari texnika va taktikasini shakllantirish bo'yicha video va kinofilmlar namoyish qilinadi, taqdimotlar tashkil etiladi. Plakatlar, stentlar, afishalar va namoyishlar tayyorlanadi.

Bunday uslub jarayonlarida sportchilar texnik va taktik tayyorgarlik jismoniy fazilatlarni rivojlantirish bo'yicha uslubiy tavsiyalar va ko'rsatmalarga ega bo'ladilar. O'yin uslubi boshlang'ich sinf o'quvchilarining jismoniy tarbiya tadbirlarini tashkil etishda keng qo'llaniladi. Shunga qaramay o'quvchilarning barcha yosh bosqichlarda o'yinlarda keng foydalanish mumkin. O'yinlar o'quvchilarni jismoniy rivojlantirish, sog'lomlashtirish va jismoniy hamda hayotiy zarur harakat malaka va ko'nikmalarini shakllantirishga katta yordam beradi. O'yinlar davomida bolalar o'zlarini erkin tutishi, ixtirochiligi, yangi harakatlarni bajarishga intilishi, mustaqil bo'lishi bilan qiziqarli bo'ladi. O'yinlarda jismoniy yuklamalar me'yorlanmagan holda ta'sir etadi. O'quvchilar o'z organizmini jismoniy tayyorgarligi va jismoniy qobiliyatiga muvofiq holda o'yinlar davomida faollik ko'rsatadi.

Sportchilarni umumiy va maxsus tayyorgarligida ham o'yin turlaridan keng foydalanish mumkin. Musobaqa uslubi o'quvchilarni jismoniy tarbiya jarayonlarida bellashuvlarni tashkil etadi. Bellashuv jarayonlarida sport turlari bo'yicha texnik va taktik mahoratlar va jismoniy fazilatlarning takomillashuvi namoyon etiladi. Sportchilarning umumiy va maxsus tayyorgarliklari baholanadi.

Umumiy tayyorgarlikni baholashda o'quvchilarning aqliy, ahloqiy, ma'naviy va iroda tayyorgarlik darajalari hisobga olinadi. Maxsus tayyorgarliklarni baholashda o'quvchilarni sport turlari harakatlari texnika va taktikasini egallash malaka va ko'nikmalari hisobga olinadi. Shuningdek ularning jismoniy fazilatlari kuch chidamlilik, tezkorlik, chaqqonlik va egiluvchanlik sifatlarini rivojlanganlik darajasi aniqlanadi. Musobaqalar sport turlari bo'yicha bellashuvlar, umumiy jismoniy tayyorgarlikni baholash, sinovlarni bajarish musobaqalari shakllarida bo'lishi mumkin. Sport bellashuvlari ommaviy sport bayramlari shakllarida ham tashkil etiladi. O'quvchilari o'rtasida jismoniy tarbiya va sport tadbirlarini ommaviylashtirishda jismoniy tarbiyada ta'lim uslublari va ta'lim tamoyillarining ahamiyati katta bo'lib hisoblanadi.

Dars tizimining hal etuvchi uchinchi etapi, dars o'tish jarayonida foydalaniladigan, pedagog faoliyatini va shug'ullanuvchilarning har bir pedagog vazifalarni hal etishda o'zaro aloqasini aniqlashdan iborat. Bunga gruppalarni tashkil etish, ularga vazifalarni qo'yish, mashg'ulot o'rnini almashtirish tartibi, snaryadlarni o'rnatish, asbob-anjomlarni taqsimlash va to'plash, mavjud darslarda foydalanilgan harakatlar. Shunday qilib, har bir dars mazmuniy, usulik va tashkiliy elementlarning birligidan iborat. Bu birlikni buzishlik, aytilgan elementlarning ahamiyatini tushunmaslik yoki tan olmaslik dars samaradorligini tez pasayishiga olib keladi, belgilangan vazifalarni hal etish imkonini shubha ostida qoldiradi.

FOYDALANILGAN ADABIYOTLAR

1. Abdullayev A., Xonkeldiyev Sh.X. Jismoniy tarbiya nazariyasi va usuliyati. 2000 y. Toshkent.

2. Axmatov M.S. Uzluksiz ta'lim tizimida ommaviy sport-sog'lomlashtirish ishlarini samarali boshqarish. 2001y. Toshkent.

3. Salomov R.S., Kerimov F.A. Jismoniy tarbiyada pedagogik texnologiyalar. 2002 y. Toshkent.

4. Salomov R. S. “JISMONIY TARBIYA NAZARIYASIVA USLUBIYATI”. O‘zbekiston Respublikasi Oliy va o‘rta-maxsus ta’lim vazirligi tomonidan jismoniy tarbiya institutlari va pedagogika oliy o‘quv yurtlarining jismoniy tarbiya fakultetlari talabalari uchun darslik sifatida tavsiya qilingan. I-II jild. TOSHKENT – 2014

5. Salomov R.S., Aripov Yu.Yu. “Maktab yoshidagi bolalar jismoniy tarbiyasi uslubiylari asoslari”. T. «Moliya». 2011

BOSHLANG‘ICH SINIF JISMONIY TARBIYA DARSLARIDA MILLIY HARAKATLI O‘YINLARDAN FOYDALANISH AHAMIYATI

Hotamov M.A., Badayev R.R.

Sharof Rashidov nomidagi SamDU Sport faoliyati kafedrasida o‘qituvchilari.
mominxotamov@gmail.com. tel. 932230032.

Annotatsiya: Ushbu maqola umumiy o‘rta maktab boshlang‘ich sinf o‘quvchilari jismoniy tarbiyasida milliy o‘yinlardan foydalangan holda ularning sog‘lomlashtirish hamda ta’lim va tarbiya berish vazifalarini amalga oshirish yo‘llari tavsiya etilgan.

Kalit so‘zlar: Kelajak, avlod, qayg‘urish, sog‘lom, barkamol, shaxs, tarbiya, intilish, milliy, jismoniy sifatlarini, rivojlantirish, muhim, rol, o‘yinlar o‘quvchilar, qiziqishlari, ish qobiliyati, tezroq, tiklanishini, ta’minlaydi.

Respublika Birinchi Prezidenti I.A.Karimov “Barkamol avlod-O‘zbekiston taraqqiyotining poydevori” asarida ta’kidlaganlaridek, ”Barchangiz yaxshi bilasizki, kelajak avlod haqida qayg‘urish, sog‘lom, barkamol shaxsni tarbiyalab yetishtirishga intilish bizning milliy xususiyatimiz. Bunda bir olam mantiq ifoda etilganligini anglamoq zarurdir”.

Qabul qilingan qarorlar va qonunlarda kelajak avlodlarning jismoniy va aqliy barkamolligini ta’minlash yoshlari ochib berilmoqda. Yoshlarning jismoniy tayyorgarligi, qobiliyati, qiziqishiga qarab sport turlari bo‘yicha turli xil mashg‘ulotlar, musobaqalar o‘tkazish maqsadga muvofiqdir. Shu sababli, jismoniy tarbiya va sport bilan ommaviy ravishda shug‘ullanish o‘quvchi-yoshlar va talabalarning kundalik ehtiyojiga aylanmog‘i zarur.

Shu bilan birga, u o‘quvchi-yoshlarni har tomonlama rivojlantirishda, sog‘lom turmush tarzini shakllantirishda, ularni barkamol inson bo‘lib yetishishiga asosiy omil bo‘lib xizmat qiladi. Xalqimizning sog‘lig‘ini mustahkamlash jismoniy madaniyatning asosiy vazifasidan biridir.

Jismoniy tarbiya oldida jismoniy madaniyat va sportni xalqimizning hayotiga ko‘proq singdirish; yoshlarni mustaqillik ruhida tarbiyalashda jismoniy tarbiya va sportning barcha turli-tuman shakllaridan, jumladan, xalq an’analaridan keng foydalanib, insonlarning sog‘ligini yaxshilash va ularni Ona Vatan mudofaasiga tayyorlash kabi katta vazifalar turibdi. Xalqimizning milliy o‘yinlari esa ana shu maqsadda keng qo‘llanib kelinayotgan muhim jismoniy va sport vositalaridan biridir.

Shuning uchun xalq milliy o'yinlariga e'tiborni kuchaytirish zaruriyati yanada yaqqol ko'rinmoqda.

Xalq milliy harakatli o'yinlari bolalarning jismoniy sifatlarini rivojlantirishda muhim rol o'ynaydi. Chunki o'yinlar o'quvchilarning qiziqishlarini oshiradi, ularga zavq bag'ishlaydi, ish qobiliyatlarining tezroq tiklanishini ta'minlaydi. O'yinlar tufayli bolalar charchashni unutadilar, mashqlarni diqqat bilan bajarishga harakat qiladilar.

Xalq milliy harakatli o'yinlarining barchasi bolalarning organizmlariga yaxlit ta'sir o'tkazadi. Shuning uchun ham o'yinlarga umumiy jismoniy ta'sir ko'rsatuvchi sifatida qarash lozim. Jismoniy madaniyat tizimidagi barcha soha va bosqichlarning birdan-bir va yagona maqsadi-insonni to'g'ri yashashga tayyorlashdir. Boshlang'ich sinf o'quvchilari jismoniy tarbiyasining vazifalari bolalarning yoshiga xos xususiyatlarini hisobga olgan holda aniqlanadi, lekin bunda jismoniy madaniyatning umumiy maqsadi ko'zdan qochirilmaydi.

Maktabda boshlang'ich sinf o'quvchilari jismoniy tarbiyasida sog'lomlashtirish, ta'lim berish va tarbiya berish vazifalarini amalga oshirish ko'zda tutiladi. Xalq milliy harakatli o'yinlari orqali bu vazifalarni yaxlit holda bajarish imkoniyatlari ko'proq ko'rinadi.

1. Sog'lomlashtirish vazifalari. 7-8 yoshli ya'ni boshlang'ich sinf o'quvchilari jismoniy tarbiyasining eng asosiy vazifasi bola hayotini muhofaza qilish va uning sog'ligini mustahkamlash, uning organizmini chiniqtirish yo'li bilan o'zini himoya qilish va turli kasalliklarga chidamlilik hislatlarini oshirish, tashqi muhitning noqulay sharoitlariga bardosh berishga o'rgatishdan iborat.

Shuningdek, yurak qon tomir tizimi faoliyatini takomillashtirishga imkon yaratish lozim: qonning yurakka qarab oqishini kuchaytirish, yurakning bir me'yorda ishlashini yaxshilash va uning kutilmaganda o'zgargan yuklamaga moslashish layoqatini rivojlantirish; ko'krak qafasi harakatchanligini kuchaytirish, chuqur-chuqur nafas olish va bu faoliyatining uzoq vaqt turg'un bo'lishini ta'minlash, o'pkaning hayotiy sig'imini kegaytirish, burun bilan nafas olishni yaxshilash, ichki a'zolarning to'g'ri ishlashini ta'minlash, markaziy asab tizimini takomillashtirish; hayojonlanish va tormizlanish holatlarining harakatchanligini bir me'yorda bo'lishini ta'minlash, shuningdek, harakatlantiruvchi analizatorni va his tuyg'u organlarni kamolotga yetkazish lozim.

2. Ta'lim berish vazifalari. 7-8 yoshli o'quvchilar bilan milliy xalq o'yinlarini o'tkazish jarayonida ta'lim berish vazifalarini bajarish ham muhim ahamiyatga ega. Bu vazifalar: harakat malakalari va layoqatlarini shakllantirish, jismoniy fazilatlar (chaqqonlik, tezlik, qayishqoqlik, muvozanatni saqlash, epchillik, baquvvatlik, chidamlilik) ni rivojlantirish, gavnani to'g'ri tutishni, jismoniy tarbiya haqidagi bilimlarni o'zlashtirishdan iborat. Asab tizimining qayishqoqligi tufayli bolalarda harakat malakalari kattalarga nisbatan osonroq shakllanadi. Harakat malakalari bolaning atrof-muxit bilan muloqot qilishini yengillashtiradi va uni idrok qilishiga ko'maklashadi.

Tanlab olingan xalq milliy o'yinlarini to'g'ri bajarish bola mushaklari, paylari, bo'g'imlari, suyuk tizimining rivojlanishiga samarali ta'sir ko'rsatadi. Puxta

shakllantirilgan harakat malakalarini amalda qo'llash bilan, o'yinlarni bajarish chog'ida bola kuchini tejashda va uning etiborini o'yin faoliyati paytida tasodifan sodir bo'luvchi turli-tuman vazifalarni idrok qilishga imkon yaratadi. Boshlang'ich sinf o'quvchilariga jismoniy madaniyat bilan bevosita bog'liq bo'lgan bilimlar (o'yinlarning foydali tomoni, jismoniy mashg'ulotlarning ahamiyati va texnikaviy ijrosi, ularni bajarish usullari, xalq milliy harakatli o'yinlarning qoidalari va boshqalar) xaqida ma'lumot berish katta ahamiyatga ega.

O'quvchilar olgan bilim qancha chuqur bo'lsa, ular xalq o'yinlaridan shuncha oqilona foydalanishlari, o'yinlar bilan shuncha samarali shug'ullanishlari hamda maktab va oila muhitida jismoniy madaniyat qurollarini mustaqil ishlata bilishlari mumkin.

3. Tarbiya berish vazifalari. Jismoniy madaniyat bilan shug'ullanish tanda, bolalarda, joriy qilingan tartibga rioya qilish odatini, hamda, xalq o'yinlari bilan, iloji bo'lsa, har kuni muntazam ravishda shug'ullanish ishtiyoqini uyg'otish, ularda maktab va uyda shu o'yinni bilan mustaqil shug'ullana olish layoqatini rivojlantirish, ularni o'z tengqurlari va o'zlaridan kichik bo'lgan bolalar jamoasida o'yinlarni tashkil qilish, ularni birgalikda bajarishga o'rgatish lozim. O'quvchilarda xalq milliy o'yinlariga mehr bilan, shu o'yin natijalariga qiziqish bilan va sportchilar erishadigan g'alabalariga havas bilan qarash tuyg'usini tarbiyalash lozim.

Xalq milliy harakatli o'yinlarini o'rganish jarayonida ahloqiy, aqliy, estetik va mehnat tarbiyalarini amalga oshirish uchun katta imkoniyatlar vujudga keladi. Xalq o'yinlarini bajarish chog'ida bolalar harakatida ijobiy (hamjihatlik, intizomlik, kamtarinlik, mehribonlik) va ma'naviy fazilatlar (halollik, odillik, do'slik tuyg'usi hamkorlik, zamon bilan hamnafas bo'lib ishlay olish qobiliyati, topshiriqlarni mas'uliyat bilan bajarish) ni tarbiyalash, shuningdek, irodaviy xususiyatlar (jasorat, qat'iylik, o'z kuchiga ishonch, qiyinchiliklarni sobitlik bilan yengish, chidamlilik va hakovozlar) ni namoyon qilish uchun eng yaxshi sharoit va imkoniyatlar vujudga keladi.

1. Sog'liqni mustahkamlash, o'quvchilarni to'g'ri jismoniy rivojlantirishga va chiniqtirishga yordam berish.

2. O'quvchilarga jismoniy madaniyat va sportga oid maxsus bilimlar berish, ularga gigiyenik bilim va ko'nikmalarni singdirish.

3. O'quvchilarda harakat malakalarini va ko'nikmalarini shakllantirish va takomillashtirish, yangi harakat turlariga va harakat faoliyatiga o'rgatish.

4. Yoshga muvofiq ravishda asosiy harakat sifatlarini (kuch, tezkorlik, epchillik, chidamlilik va boshqalar) rivojlantirish.

5. Botirlik, qattiylik, nizomlilik, jamoaga birlashish, do'stlik hissini madaniy hulq ko'nikmalarini, mehnatga munosabatini tarbiyalash.

6. Turganda va yurganda qomatni to'g'ri tutish ko'nikmalarini shakllantirish.

7. O'quvchilarda jismoniy madaniyat va sport bo'yicha muntazam mashg'ulotlarga barqaror qiziqish va ko'nikmalarini tarbiyalash.

8. O'quvchilarga tashkilotchilik malakalarini singdirish, jamoatchi jismoniy madaniyat faolini tayyorlash.

Shunday qilib boshlang'ich sinf o'quvchilari jismoniy tarbiyasining quyidagi asosiy vazifalarini bajarishda ham xalq milliy o'yinlarining roli va o'rni nihoyatda katta ekanligi ko'rinadi.

Foydalanilgan adabiyotlar.

1. Birinchi prezidentimiz. I.A.Karimov "Barkamol avlod-O'zbekiston taraqqiyoti poydevori". Toshkent. Sharq, 1997 yil. 1992. 1-tom.
2. F.Xo'jayev, K.Raximqulov, B.Nigmanov. "Harakatli o'yinlar va uni o'qitish metodikasi". O'quv qo'llanma.T-2016.
3. Usmonxo'jayev T.S., Xo'jayev F. "1001 o'yin». T.: Ibn-Sino, 1990.
4. Usmonxo'jayev T.S, Xo'jayev F. "Harakatli o'yinlar" o'quv qo'llanma "O'qituvchi" nashriyoti Toshkent 1992 y.
5. Xo'jaev F, Raximqulov K.D, Nigmanov B.B. "Harakatli o'yinlar va uni o'qitish metodikasi" o'quv qo'llanma "Cho'lpon" nashriyoti Toshkent 2011 y.
6. Raximqulov K.D "Milliy harakatli o'yinlar" o'quv qo'llanma "Tafakkur bo'stoni" nashriyoti Toshkent 2012 y.

O'QUVCHI YOSHLARGA JISMONIY TARBIYANING USLUBIY TAMOIYILLARI HAQIDA TUSHUNCHALAR BERISH YO'LLARI

Sultanov R.T.,

Sharof Rashidov nomidagi SamDU Sport faoliyati kafedrasi o'qituvchisi.
rustamsultanov035@gmail.com tel: 990410605

Annotatsiya: Ushbu maqolada jismoniy tarbiyaning uslubiy tamoyillari hamda jismoniy tarbiya jarayonida ularni amalga oshirish yo'llari haqida ma'lumotlar keltiriladi.

Kalit so'zlar: Organizm rivojlanishi, pedagogik shart-sharoitlar, jismoniy mashqlar, jismoniy mashqlarga o'rgatish, muntazamlik tamoyili.

Jismoniy tarbiya va jismoniy madaniyat jarayonini boshqaradigan, inson vujudiga, jismoniy o'sishga ta'sir qiladigan tabiat qonunlari jismoniy tarbiya nazariyasi va uslubiyotida printsip-tamoyil nomini olgan. Organizm rivojlanishining umumiy tamoyillarini bilish va ularni amaliyotda qo'llash, o'quvchilar jismoniy tarbiyasi jarayonini yanada samarali darajaga olib keladi.

Jismoniy tarbiya va pedagogikaga oid adabiyotlarda tamoyillar har xil ta'riflangan, lekin manbalarning tahlili shuni ko'rsatadiki, har xil nomlar bilan ta'riflangan bir printsip quyidagi mazmunlarni bildiradi:

- jismoniy tarbiya darslari jarayonida o'quvchilarning har tomonlama rivojlanishlari uchun jismoniy mashqlarni ongli, tushungan holda tashkil etish;
- o'rgatayotgan mashqlarni yaxshi o'zlashtirilishi uchun ko'rgazmalilikning turli xil shakllaridan foydalanish;
- har bir o'quvchiga taklif qilinadigan muayyan maqsadga yo'naltirilgan va psixologik og'irliklarning soddaligini, tushunarligini ta'minlash;

Shug'ullanuvchi o'quvchilar avvalgi mashg'ulotlarda o'zlashtirib olganlarini mustahkamlashlarida talabni kuchaytirish va keyingi mashg'ulotlar uchun zamin yaratishni ta'minlash. Pedagogika fanida bu printsiplarni o'rgatishda taalluqligini

hisobga olib, didaktik tamoyillar deb ataymiz. Jismoniy tarbiya, jismoniy mashqlarga o'rgatish va shug'ullanuvchilarni bilimlar bilan qurollantirish, jismoniy sifatlarni tarbiyalashni o'z ichiga qamrab olganligi uchun tamoyillarni didaktik emas, metodik - uslubiy deb atash qonuniyroqdir.

Ko'nikma va malakalarni shakllantirishda qo'llaniladigan asosiy uslubiy tamoyillar o'quvchilarning yoshlari qanday bo'lishidan qat'iy nazar, barcha uchun bir xil va zarurdir. Har bir tamoyilning mohiyatini va o'quvchilar jismoniy tarbiyasi

jarayonida uni amalga oshirish yo'llarini alohida ko'rib chiqish maqsadga muvofiqdir.

Ta'lim jarayonini loyihalash qonuniyatlari loyihalash tamoyillarining nazariy asoslarini ishlab chiqishga va pedagogik faoliyat amaliyotida qo'llashga zamin tayyorlab beradi. Muntazamlik tamoyili asosida uchta talab bor, o'quv jarayonini tashkil etishdagi kamchiliklarga, rejasiz ish, manbalarni tasodifiy tanlash kabi tartibsizliklarga qarshi kurashmoq kerak.

Sport pedagogi muntazamlik tamoyilini amalga oshirib borib, quyidagilarni hisobga olishi zarur:

1. O'zlashtirib olinishi zarur bo'lgan materialni sistemalashda qator talablarni saqlashi kerak. O'quv dasturlarida mavjud bo'lgan jismoniy mashqlar bo'limlarda tasniflar asosida belgilab berilgan. Masalan, yengil atletikada yugurish, sakrash mashqlari va uloqtirish alohida sanab o'tilgan. Shuning uchun har bir sinfda butun mashqlarni rejalashtirishni shunday tizimga olib kelishi kerakki, jismoniy tarbiya jarayonini didaktik qoidalar asosida tashkil etish imkoni bo'lsin: aniqdan noaniqqa, oddiydan murakkabga, yengildan og'irga. Boshqa so'z bilan aytganda, o'quv materiallarining har bir bo'limi bu tizimda pog'onani tashkil etadi, ya'ni avval o'tilganlar keyingi mashq uchun asos bo'ladi. O'quv materialini sistemalashtirish, imkoni boricha ijobiy natijalarga erishish uchun sharoit yaratish kerak.

2. O'quv jarayonini tashkil etish, mashg'ulotlarning doimiyligini ta'minlash zarur. Ma'lumki, jismoniy mashqlarni bajarish orqali odam vujudida funktsional o'zgarishlar vujudga keladi. 5-7 kundan keyin o'tkazilgan mashqlar natijasida olingan ijobiy natija yo'qotiladi. Buning uchun dars jadvaliga qo'yiladigan jismoniy tarbiya darsining bir-biridan oralig'i 1-2 kundan ortmasligi zarur. Bundan ikkita amaliy maslahat kelib chiqadi: birinchidan darslar hafta davomida eng maqbul oraliqda qo'yilishi kerak.

Darslarni ikki kun birin-ketin yoki bir kundan so'ng qo'yish maqsadga muvofiq emas. Ikkinchidan hammasi jismoniy mashqlar bilan ta'minlash uchun o'quvchilarning mustaqil ishlaridan keng foydalanish zarur. Buningsiz qoniqarli natijalarga erishib bo'lmaydi. Masalan, faqat jismoniy tarbiya darsida shug'ullanuvchilarning egiluvchanligini rivojlantirishga intilish foydasiz.

3. Mashg'ulotni uslubiy jihatdan ta'minlash: yuklama va damni ratsional navbatlashni ko'zda tutadi. Bu ayniqsa, jismoniy sifatlarni tarbiyalashda eng zarur. Bu jarayonda kuch yetganicha vazifa va mashg'ulotlarning doimiyligini saqlash kerak. Mashg'ulotlarni noaniq, gohida izchillik bilan o'tkazish vazifani hal etishda qoniqarsiz rivojlanish yo'nalishiga olib kelibgina qolmasdan, shug'ullanuvchilar organizmiga salbiy ta'sir ko'rsatadi.

Natijaviylik tamoyili- pedagogik shart-sharoitlarning qulayligi, oz vaqt va kuch sarflash evaziga samarali natijalarga erishishni tavsiflaydi. Natijaviylik-ijtimoiy tajriba faoliyat modellari mazmuni, texnologik operatsiyalar, ularni o'zlashtirish, boshqarish usullarini tanlash, o'quv faoliyatining muvofiqligi, ta'lim tarbiya vositalari, texnologik jarayonda sub`ektning qisqa vaqt va kuch sarflanish vositasida belgilangan maqsadga erishishni nazarda tutishi lozim.

Foydalanilgan adabiyotlar.

1. Abdullayev A. Xonkeldiyev Sh.X. "Jismoniy tarbiya nazariyasi va usuliyati" O'zDJTI nashriyot-matbaa bo'limi, 2005 y.
2. Tursunov U. "Jismoniy tarbiya nazariyasi va metodikasi" o'quv qo'kullanma, Qo'qon, 1992.
3. Salomov R.S. Sport mashg'ulotning nazariy asoslari – Toshkent., O'quv qo'llanma O'zDJTI, 2005 yil.
4. Mahkamdjanov K.M. Jismoniy madaniyat nazariyasi va metodikasi Toshkent., darslik "Iqtisod -moliya" 2008 yil.
5. Abdullayev A., Xonkeldiyev SH. Jismoniy tarbiya nazariyasi va uslubiyoti. o'quv qo'llanma Toshkent., O'zDJTI, 2005 yil

TARIX DARSLARIDA MUAMMOLI TA'LIM TEXNOLOGIYALARIDAN FOYDALANISH

Tagayev Ganisher Xasanovich,

Samarqand viloyati pedagoglarni yangi metodikalarga o'rgatish milliy markazi, falsafa fanlari bo'yicha falsafa doktori (PhD) Tel: (+998 97) 392-92-09 E-mail: Ganisher_tagayev@inbox.uz.

Annotatsiya. Mazkur maqolada tarix darslarida muammoli ta'lim texnologiyalaridan foydalanish, muammoli ta'limni tashkil etishning psixologik – pedagogik yo'llari va usullari, muammoli o'qitish samaradorligi omillari, o'qitishning noan'anaviy usulidan muammoliga o'tish muvaffaqiyati, tarix darslarida tarixiy jarayonlarni baholashda fan o'qituvchisi tomonidan muammoli vaziyatni to'g'ri qo'yilishi, tarixiy mavzularda keys topshiriqlarini ishlab chiqishga qaratilgan tavsiyalar o'rin olgan.

Tayanch so'zlar: Muammoli ta'lim, muammoli fikrlash, amaliy muammoli vaziyat, muammo mazmuni, muammo yechimi, Keys-stadi.

REZYUME. In this article, the use of problem-based educational technologies in history lessons, psychological-pedagogical ways and methods of organizing problem-based education, factors of the effectiveness of problem-based teaching, the success of transitioning from an unconventional method of teaching to a problem-based one, historical processes in history lessons In the assessment, the science teacher made recommendations aimed at correct setting of the problem situation, development of case assignments on historical topics.

Key words: Problem-based education, problem-based thinking, practical problem situation, problem content, problem solution, Case study.

Bugungi taraqqiyot jarayonlarida yoshlarni vatanparvar, komil insonlar qilib tarbiyalash, tarixiy, ma'naviy dunyoqarashlarini yuksaltirish ta'lim-tarbiya sohasining muhim vazifalarini tashkil etmoqda. Bu borada O'zbekiston Respublikasi Prezidenti Sh.Mirziyoyev o'z fikrlarini bildirib, "Biz, yoshlar siyomosida umrimiz mazmunini, hayotimizning asosiy samarasini ko'ramiz. Yangi O'zbekistonni azmu shijoatli yoshlar bilan birga bunyod etamiz!" [1:262]. – degan fikrlari dolzarb ahamiyat kasb etadi. Yurtimizda yoshlarning obod va ozod fuqarolik jamiyatini barpo etish yo'lidagi intilishlariga hamisha madad berish, ularning mafkuraviy immunitetlarini milliy g'oya ruhida kamol toptirish ijtimoiy voqelikka aylandi.

Bugun jamiyat maktab oldiga: maxsus qobiliyatini ularning mustaqil bilishlarini maqsadga muvofiq ravishda rivojlantirishni vazifa qilib qo'ydi. Ana shu vazifalarni hal etishda muammoli talim texnologiyasi yetakchi o'rinni egallaydi.

Muammoli ta'lim – bu mantiqiy fikrlash ko'nikmasi (tahlil, umumlashtirish) va o'quvchilarning izlanishli faoliyati qonuniyatlarini (muammoli vaziyat, bilishga qiziqish, ehtiyoj) hisobga olib tuzilgan ta'lim va o'qitishning ilgari ma'lum bo'lgan usullarini qo'llash qoidalarining yangi tizimidir. Shuning uchun ham muammoli ta'lim ko'proq o'quvchi fikrlash qobiliyatining rivojlanishini, uning umumiy rivojlanish va e'tiqodining shakllanishini ta'minlaydi. Didaktikaning barcha yutuqlarini istisno qilmay, balki ulardan foydalangan holda muammoli ta'lim ilmiy bilim va tushunchalarni, dunyoqarashni shakllantirish, shaxs va uning intellektual faolligini har tomonlama rivojlantirish vositasi sifatida rivojlantiruvchi ta'lim bo'lib qoladi.

Muammoli ta'lim nazariyasi o'quvchi intellektual kuchining rivojlantiruvchi ta'limni tashkil qilishning psixologik – pedagogik yo'llari va usullarini tushuntiradi. "Muammoli ta'lim o'quvchilarning bilim olishdagi faolligi va mustaqilligi rivojini ta'minlaydi, ruhiyatiga, aqliy rivojlanishi hamda dunyoqarashi shakllanishiga ijobiy ta'sir ko'rsatadi. O'quvchilarning o'z fikri va dunyoqarashiga ega, qarashlarini asoslay oladigan va prinsiplarida qat'iy turadigan sog'lom ma'naviyatli shaxs sifatida shakllanishini ta'minlaydi"[4:14].

Muammoli vaziyatlarning roli va ahamiyatini aniqlash o'quvchi faol fikrlash faoliyatining psixologik-pedagogik qonuniyatlarini izchil ravishda hisobga olish asosida o'quv jarayonini qayta qurish g'oyasiga olib keldi. Yangi pedagogik faktlarni nazariy jihatdan mulohaza qilib ko'rish asosida muammoli ta'limning asosiy g'oyasi aniqlanadi: muammoli ta'limda bilimning deyarli katta qismi o'quvchilarga tayyor holda berilmaydi, balki o'quvchilar tomonidan muammoli vaziyat sharoitlarida mustaqil bilish faoliyati jarayonida egallab olinadi.

"Muommoga asoslangan o'qitishda ta'lim ishtirokchilari bilim va ko'nikmalarni o'rganishadi, qo'llashadi hamda kompetentlikka ega bo'lishadi, chunki jarayon aniq muammolar yechimini topishga intilishni rag'batlantiradi. Muommoga asoslangan o'qitishning dolzarbligi ta'lim oluvchining o'z shaxsiy hayoti uchun foydalanadigan o'quv mazmunini qanchalik anglash o'lchovi bilan belgilanadi. U mustaqil ishlashga o'rgatishi, fandagi nazariyalarning amaliy muammolar orqali kengroq tushintirilishi bilan ajralib turadi"[3:5].

Muammoli o'qitish samaradorligining to'rtta bosh sharti mavjud:

- ✓ muammo mazmuniga qarab yetarli qiziqish uyg'otishni ta'minlash;
- ✓ muammo yechimidagi har bir bosqichda paydo bo'ladigan ishlarni bajara olish mumkinligini ta'minlash (ma'lum va noma'lumlar nisbatining maqbulligi);
- ✓ muammo yechimida olinadigan axborotning o'quvchilar uchun muhimligi;
- ✓ pedagog va o'quvchi orasidagi munosabat hayrixohlik ruhida kechishi, ya'ni o'quvchilar tomonidan bildirilgan barcha fikr va farazlar e'tibor va rag'batsiz qolmasligi zarur;

Muammoli o'qitishning bosh psixologik-pedagogik maqsadlari quyidagilardan iborat:

- ✓ o'quvchining fikrlash doirasini va qobiliyatlarini o'stirish, ijodiy ko'nikmalarini rivojlantirish;
- ✓ muammoni mustaqil yechishda va faol izlanish davrida olingan bilim va ko'nikmalarni o'quvchilar tomonidan o'zlashtirilishi, buning natijasida ushbu bilim va ko'nikmalar noan'anaviy o'qitishdagidan ko'ra ancha mustahkam bo'ladi;
- ✓ nostandart muammolarni ko'ra oluvchi, qo'ya oluvchi va yecha oluvchi o'quvchining faol ijodiy shaxsini tarbiyalash;
- ✓ kasbiy muammoli fikrlashni rivojlantirish - har bir aniq faoliyatda o'zining xususiyatlariga ega.

Har qanday o'quv materiali ham muammoli bayon etishga mos kelavermaydi. O'quvchilarga fan tarixini o'rgatishda muammoli vaziyatlarni yaratish oson. Farazlar, yechimlar fandagi yangi ma'lumotlar takroriy bosqichidagi an'anaviy tasavvurlarning inqirozi, muammoga yangicha yondashuvlarni izlash va hokazolar muammoli bayon etish uchun mos keluvchi mavzular hisoblanadi. Kashfiyotlar tarixi orqali izlanish mantiqini egallash - muammoli fikrlashni shakllantirishning asosiy istiqbolli yo'llardan biridir. O'qitishning noan'anaviy usulidan muammoliga o'tish muvaffaqiyati quyidagi ikki omil bilan belgilanadigan «muammolik darajasi»ga bog'liq bo'ladi:

- ✓ muammoning murakkablik darajasi – mazkur muammo doirasida ta'lim oluvchi uchun ma'lum va noma'lumlar nisbatiga ko'ra aniqlanadi;
- ✓ muammo yechimida ta'lim oluvchi ijodiy ishtirokining ham jamoaviy, ham shaxsiy hissalarini hisobga olinadi.

	Mavzu yuzasidan beriladigan muammo	Muammo yechimi yoziladi.
.	Xonliklar davri boshqaruvida qarindosh-urug'chilik an'analari ta'siri qanday muammolarni yuzaga keltirdi...	...
.	Xonliklarning taraqqiyotdan orqada qolib ketishlarida boshqaruv tizimining ta'sirini qanday baholaysiz...

Yuqorida jadvalda ko'rsatilgan muammolar yechimi o'qituvchi tomonidan umumlashtiriladi. Tarix darslarida tarixiy jarayonlarni baholashda fan o'qituvchisi tomonidan muammoli vaziyatni to'g'ri qo'yilishi, o'quvchilarning shu davr

to'g'risidagi tasavvurlarini kengaytirib borishlariga turki bo'ladi. Bu borada Kes-stadi metodi ancha samarali usul hisoblanadi.

Keys-stadi amaliy vaziyatlarni tahlil etish va hal qilish asosida o'qitish metodi sifatida qo'llanilib, "Birinchidan, ta'lim oluvchilarni o'rganilayotgan muammoni ifodalash hamda uning maqsadga muvofiq yechimi varianlarini izlashga yo'naltiradigan aniq real yoki sun'iy ravishda yaratilgan vaziyatning muammoli-vaziyatni tahlil etilishiga asoslanadigan ta'lim metodidir; ikkinchidan, ta'lim, axborot-kommunikatsiya, boshqaruv va boshqa sohalarni o'rgatishda qo'yilgan ta'lim maqsadini amalga oshirish va keysda bayon qilingan amaliy muammoli vaziyatni hal qilish jarayonida oldindan belgilangan (bashorat qilinadigan) o'quv natijalariga kafolatli erishishni vositali tarzda ta'minlaydigan, bir tartibga keltirilgan optimal usullar va vositalar majmuidan iborat bo'lgan ta'lim texnologiyasidir"[2:12].

Tarix darslarida esa quyidagicha vaziyatlarni o'quvchilarga taqdim etish mumkin.

1-keys: Xorazmshoxlar davlati mudofasidagi muammoli vaziyatni tahlil qiling va davlat kelajagi uchun aniq yechimlar bering?

	<i>Oqlovchi</i>	<i>Qoralovchi</i>
.		

2-keys: Amir Temur vafotidan so'ng Mavaraunnaхrdagi muammoli vaziyatni tahlil qiling va davlat boshqaruvi uchun aniq yechimlar bering?

	<i>Oqlovchi</i>	<i>Qoralovchi</i>
.		

3-keys: Podsho Rossiya si bosqini arafasida Buxoro amirligidagi muammoli vaziyat va davlatni mudofa qilish borasida aniq yechimlar bering? Samarqand shahri misolida

	<i>Oqlovchi</i>	<i>Qoralovchi</i>
.		

Yuqorida berilgan keys topshiriqlarini sinf o'quvchilari guruhlariga ajralgan holda bajaradilar. Yakuniy xulosaga kelganlaridan so'ng guruh ishi taqdimotlarini tashqil etadi.

Xulosa qilib aytganda muammoli ta'lim va muammoli vaziyat o'qitish tizimida faol, o'quvchilarni faol fikrlashga yo'naltiruvchi metod sifatida alohida ahamiyat kasb etadi. Muammoli ta'lim bu-mantiqiy fikr yuritish operatsiyalari (analiz va sintez, taqqoslash, umumlashtirish, tasniflash va hakoza) va o'quvchilarning izlanishli (tadqiqotchilik) faoliyati qonuniyatlarini hisobga olib tuzilgan ta'lim va o'quvchining ilgari ma'lum bo'lgan usullarini qo'llanish qoidalarining yangi tizimidan iboratdir. Shu bois u ko'proq o'quvchi fikrlash qobiliyatining rivojlanishini, uning umumiy taraqqiyoti va e'tiqodi shakllanishini ta'minlashga xizmat qiladi.

Adabiyotlar ro'yxati

1. Мирзиёев Ш.М. Янги Ўзбекистон стратегияси. – Тошкент: O'zbekiston, 2021.

2. Амирова Г.Б. ва бошқалар. Таълимда интерфаол метод ва тренинглр. Ўқув қўлланма. – Тошкент: 2018.

3. Ibragimov A.A. Malaka oshirish ta'limida muammoga asoslangan o'qitish texnologiyasini qo'llash. Uslubiy qo'llanma. – Samarqand., 2022.

4. Husanboyeva Q. Adabiyot o'qitish metodikasi va muammoli ta'lim. O'quv-metodik qo'llanma. – Toshkent: 2022.

TEST TIZIMLARI O'QUV JARAYONIDA QO'LLANILADIGAN O'QUV QO'LLANMALARINING ZARUR TARKIBIY QISMI

Tugalov San'at,

Samarqand davlat universiteti

*Intellektual tizimlar va kompyuter texnologiyalari fakulteti "Dasturiy injiniring"
kafedrası 2-kurs magistri*

Annotatsiya: Hozirgi kunda ta'lim jarayoni rivojlanib, o'quv qo'llanmalarining samaradorligi va sifatini oshirish maqsadida turli uslublar va vositalar qo'llanilmoqda. Shunday vositalardan biri bu test tizimlaridir. Test tizimlari o'quvchilarning bilimlarini baholash, ta'lim sifatini nazorat qilish va o'quv jarayonini optimallashtirish uchun muhim ahamiyatga ega. Ushbu maqolada test tizimlarining o'quv qo'llanmalardagi zaruriy tarkibiy qism ekanligini batafsil ko'rib chiqamiz.

Kalit so'zlar: baholash tizimi, o'quv adabiyotlarni optimallashtirish, ta'lim sifatini nazorat qilish.

Adabiyotlar tahlili:

Ushbu til o'rganishda test tizimlarining qo'llanilishi, ularning o'quv qo'llanmalari bilan integratsiyasi va baholashda samaradorligi haqida **Bachman, L. F., & Palmer, A. S.** keng qamrovli ma'lumot beradi. **Airasian, P. W., & Russell, M. K.** esa sinfda baholashning turli jihatlarini, jumladan test tizimlarining ta'lim jarayonida qo'llanilishini va ularning o'quv qo'llanmalaridagi rolini batafsil tushuntiradi. **Black, P., & Wiliam, D.**lar esa sinfda baholashning ta'limga ta'siri, test tizimlarining o'quv qo'llanmalari bilan bog'liqligi va ularning samaradorligi haqida keng qamrovli ma'lumot beradi. **Wiliam, D.** Formativ baholash metodlari, test tizimlarining o'quv qo'llanmalari bilan integratsiyasi va ta'lim jarayonidagi samaradorligi haqida batafsil ma'lumot. Bu kabi qarashlardan ma'lumotlardan ko'rinib turibdiki, test tizimlari o'quv jarayonida qo'llaniladigan o'quv qo'llanmalarining zarur tarkibiy qismi quyidagicha yondashamiz.

1. Bilimlarni baholash

Test tizimlari o'quvchilarning bilimlarini tez va aniq baholash imkonini beradi. An'anaviy baholash uslublaridan farqli o'laroq, testlar yordamida o'quvchilarning bilimlari obyektiv ravishda baholanadi. Bu usul orqali o'quvchilarning darslarni qanchalik yaxshi o'zlashtirganligini aniqlash mumkin. Natijalar asosida o'qituvchilar o'quvchilarga individual yondashuv ko'rsatib, ularga qo'shimcha yordam berish imkoniga ega bo'ladi.

2. O'quv materiallarini optimallashtirish

Test tizimlari o'quv qo'llanmalarining samaradorligini oshirishda muhim rol o'ynaydi. Test natijalari tahlili orqali o'qituvchilar qaysi mavzular o'quvchilar uchun qiyin yoki tushunarsiz ekanligini aniqlay oladilar. Bu esa o'z navbatida, o'quv materiallarini qayta ko'rib chiqish va yaxshilash imkonini beradi. Masalan, murakkab mavzularni tushuntirish uchun qo'shimcha materiallar yoki yangi uslubiy yondashuvlar qo'llanilishi mumkin.

3. Ta'lim sifatini nazorat qilish

Ta'lim sifatini nazorat qilish va uning darajasini oshirishda test tizimlari muhim ahamiyatga ega. Testlar o'quv dasturlarining samaradorligini baholashga yordam beradi. Bu esa o'qituvchilarga va ta'lim muassasalariga o'quv jarayonini yaxshilash va zamonaviy talablarga mos ravishda yangilash imkonini beradi. Shu bilan birga, test natijalari ta'lim jarayonida yuzaga keladigan kamchiliklarni aniqlash va ularni bartaraf etish uchun zarur chora-tadbirlarni ishlab chiqishga imkon yaratadi.

4. O'quvchilarning faolligini oshirish

Testlar o'quvchilarning darslarga bo'lgan qiziqishini va faolligini oshirishda katta rol o'ynaydi. Testlar orqali o'quvchilar o'z bilimlarini sinab ko'rish imkoniyatiga ega bo'ladilar, bu esa ularni darslarga yanada faolroq qatnashishga undaydi. Shuningdek, testlar orqali raqobat muhiti yaratiladi, bu esa o'quvchilarning o'rganishga bo'lgan intilishlarini kuchaytiradi.

5. Rivojlanish dinamikasini kuzatish

Test tizimlari yordamida o'quvchilarning rivojlanish dinamikasini kuzatish mumkin. Turli vaqt oralig'ida o'tkazilgan testlar natijalari o'quvchilarning bilim darajasidagi o'zgarishlarni aniqlash imkonini beradi. Bu esa o'quvchilar uchun individual yondashuvlarni qo'llash va o'quv dasturlarini shunga mos ravishda moslashtirish imkonini beradi. O'qituvchilar har bir o'quvchining o'zlashtirish darajasini kuzatib borib, ularga qo'shimcha yordam va qo'llab-quvvatlash ko'rsatish imkoniyatiga ega bo'ladilar.

Xulosa

Test tizimlari zamonaviy ta'lim jarayonida muhim ahamiyatga ega bo'lib, o'quv qo'llanmalarining zarur tarkibiy qismi hisoblanadi. Ular nafaqat o'quvchilarning bilimlarini baholash, balki ta'lim jarayonini optimallashtirish, ta'lim sifatini nazorat qilish, o'quvchilarning faolligini oshirish va rivojlanish dinamikasini kuzatish kabi ko'plab jihatlar orqali ta'lim jarayonini yaxshilashga xizmat qiladi. Shu sababli, test tizimlarining samarali va to'g'ri tashkil etilishi o'quv jarayonining muvaffaqiyatini ta'minlashda muhim omil hisoblanadi.

ADABIYOTLAR RO'YXATI:

1. **Airasian, P. W., & Russell, M. K. (2008).** "Classroom Assessment: Concepts and Applications." McGraw-Hill.
2. **Bachman, L. F., & Palmer, A. S. (1996).** "Language Testing in Practice."
3. **Black, P., & Wiliam, D. (1998).** "Assessment and Classroom Learning." *Assessment in Education: Principles, Policy & Practice*, 5(1), 7-74.
4. **Brown, H. D. (2004).** "Language Assessment: Principles and Classroom Practices." Pearson Education.

5. Haladyna, T. M. (2004). "Developing and Validating Multiple-Choice Test Items." Lawrence Erlbaum Associates.

6. Harlen, W., & James, M. (1997). "Assessment and Learning: Differences and Relationships between Formative and Summative Assessment." *Assessment in Education: Principles, Policy & Practice*, 4(3), 365-379.

7. Linn, R. L., & Gronlund, N. E. (2000). "Measurement and Assessment in Teaching." Pearson.

BIOLOGIYA DARSLARIDA NAZARIY BILIMLARNI HAYOTIY JARAYONLAR BILAN O'QUVCHI ONGIDA NEYROFIZIOLOGIK MUVOFIQLASHTIRISH

**Ibodullayeva Dilorom Murodullayevna, Yunusova Navbahor
Ahmadjonovna**

Samarqand VPYMO 'MM o'qituvchilari

Anotatsiya: Mazkur maqolada inson ongining bilish darajasi uning tasavvurining kengligiga bog'liqligi, tasavvur neyrofiziologik jarayon ekanligi haqida hamda biologiyadan masala yechish o'quvchilarda kognitiv tasavvurlarini rivojlantirishi tog'risida ma'lumotlar berilgan.

Kalit so'zlar: Kreativ fikrlash, matematik savodxonlik, moddalar va energiya almashinuvi, ikki noma'lum tenglama, neyrofiziologik jarayon, kognitiv tasavvur.

Аннотация: В данной статье приводятся сведения об уровне познания разума человека в зависимости от широты его воображения, о том, что воображение является нейрофизиологическим процессом, а также о развитии познавательного воображения учащихся путем решения задач по биологии

Ключевые слова: Креативное мышление, математическая грамотность, обмен веществом и энергией, два неизвестных уравнения, нейрофизиологический процесс, когнитивное воображение.

Abstract: This article provides information about the level of knowledge of the human mind depending on the breadth of its imagination, that imagination is a neurophysiological process, and about the development of students' cognitive imagination by solving problems from biology.

Key words: *Creative thinking, mathematical literacy, matter and energy exchange, two unknown equations, neurophysiological process, cognitive imagination.*

Ta'lim-tarbiya ongni, ayni vaqtda ong darajasi va uning rivojini belgilaydigan omildir. Ta'lim berish usullarini o'zgartirish, rivojlantirish tafakkurni rivojlantirishga sabab bo'ladi. Biz bugungi kunda juda katta axbarot almashish zamonida yashayapmiz, shu jumladan fanga doir ma'lumotlar ham juda ko'p. Bugungi kun pedagogi o'quvchilarga ma'lumotlarni yodlatish emas balki, ma'lumotlarni o'zi izlab topish va ularni muammoli vaziyatlarda qo'llash hamda xulosa chiqarishni o'rgata olish kerak.

Biologiya darslaridagi bilimlar - tirik organizmlarning xususiyatlari, ularning tuzilishi, ularda kechadigan jarayonlar haqidadir. O'quvchi biologik obyektlarni

morfologik, anatomik jihatdan o‘rganishi oson, chunki ko‘z bilan kərilgan narsa tasavvurni osonlashtiradi, lekin tirik organizmlarda kechadigan fiziologik jarayonlarni o‘rganish va ularni tushunish hamda tasavvur hosil qilish qiyin.

Masalan: Moddalar va energiya almashinuvi mavzusida dissimlyatsiya jarayoni 3 bosqichda amalga oshadi. Har bir bosqichni ifoda etgan kimyoviy reaksiyalarni organizmda qachon kechishini va u qanday borishini o‘quvchi ongida hayotiy misollar bilan muvofiqlashtirish kerak. Tayyorgarlik bosqichida murakkab moddalar fermentlar ishtirokida oddiy moddalarga parchalanadi va bu jarayonda hosil bo‘lgan kam miqdordagi energiya issiqlik sifatida tarqalib ketadi. Ushbu jarayonni o‘quvchi o‘z tanasida his etishi va uni tushunishi uchun, ushbu bosqich ovqatlanish vaqtida sodir bo‘lishi va ovqatlangandan so‘ng esa inson tanasi isib ketishini tushuntirish kerak. Ushbu mavzuni o‘quvchilarga quyidagi muammoli vaziyat yordamida jarayonni yaxshiroq anglashiga yordam berishimiz mumkin. “Ikki bola sovqotib turibdi. Ularning biriga issiq ovqat ichirildi, biriga esa sovuq ovqat berildi, aytinchu bu ikkala o‘quvchining tanasida qanday jarayon sodir bo‘ldi”, o‘quvchilar bu ikki bolaning tanasida sodir bo‘lgan holatlarni o‘z tanasidan kechirganliklari uchun natija qanday bo‘lishini darhol aytishadi, lekin uning fiziologik asosini izlaydilar. Issiq ovqat ichgan bolada tanasida isish jarayoni tez boshlanadi, sovuq ovqat ichgan bola battarroq sovqotadi chunki, sovuq sharoitda fermentlar ishlamaydi oshqozondagi ovqatni tana harorati darajasida isishi uchun tanadagi energiya sarflanadi. Ovqatning parchalanish jarayoni biroz vaqtdan keyin sodir bo‘ladi. Ushbu hayotiy jarayonni “So‘lak fermentini kraxmalga ta‘sirini o‘rganish” laboratoriya mashg‘uloti bilan integratsiya qilish orqali sovuq haroratga amilaza fermenti kraxmalni parchalay olmaganligini ko‘rib tushunish mumkin.

Quyidagi jadvalda energiya almashinuvi bosqichlarini ko‘rishimiz mumkin, jadvalning afzallik tomoni shundaki, bunda jarayonlarda hosil bo‘lgan mahsulotlar umumlashgan holatda aks ettirilgan.

Parchalanish bosqichlari	ATF da to‘plangan energiya kj va % da	Issiqlikka tarqalgan energiya kj va % da	Umumiy energiya kj va % da
Kislorodsiz(anaerob)	2ATF =80 kJ = 40%	120 kJ =60 %	200 kJ=100%
Kislorodli (aerob)	36ATF=1440kJ=55,4%	1160kJ=44,6 %	2600kJ=100%
Umumiy jarayonda	38ATF=1520kJ=54,28%	1280kJ=45,71%	2800kJ=100%

O‘quvchilarga moddalar va energiya almashinuviga doir masalalar yechish ko‘nikmasini shakllantirishda yuqoridagi jadval bilan ishlash qulaylik tug‘diradi.

Energiya almashinuviga doir masalalar yechishda o'quvchilarni boshqa fanlardan olgan bilimlarini ham biologik jarayonlarda qo'llay olish ko'nikmalarini shakllantirish kerak, masalan matematik ikki noma'lumli tenglamalar qonuniyatlarini bilgan holda energiya almashinuviga doir masalalar yechish mumkin.

Masala: Energiya almashinuvi jarayonlarida bir necha molekula glyukoza to'liq va chala parchalandi, ushbu jarayonda 205 molekula suv, hamda 6180kj issiqlik energiyasi ajralib chiqdi, to'liq parchalangan glyukoza molekulasini toping.

Yechish: X –chala parchalangan glyukoza molekulari

Y – to'liq parchalangan glyukoza molekulari

Ushbu masalani yechishda tenglamalar sistemasining ko'paytirish va qisqartirish usullaridan foydalanamiz.

$$\begin{cases} 2x + 44y = 205 \\ 120x + 1280y = 6180 \end{cases} \Rightarrow \begin{cases} 120x + 2640y = 12300 \\ 120x + 1280 = 6180 \end{cases}$$

1360y=6120
Y=4,5

Javob: 4,5 molekula glyukoza to'liq parchalangan.

O'quvchilarda biologik masalalar yechish va tuzishda matematik savodxonlik kompetensiyasini qo'llash, ularning kreativ fikrlash qobiliyatini oshiradi. Inson ongining bilish darajasi uning tasavvurining kengligiga bog'liq bo'lib, tasavvur qila olgan narsani yaxshi tushunadi. Tasavvur neyrofiziologik jarayon bo'lib, o'quvchilarga bir xil fikr yoki g'oya berganingizda ularning har birida har xil tasavvur paydo bo'ladi.

Xulosa qilib aytganda o'quvchilarda biologik bilimlarni oshirish uchun kognitiv tasavvurlarni rivojlantirish lozim.

Foydalanilgan adabiyotlar ro'yxati:

1. Kompetensiyaviy yondasuvga asoslangan Davlat ta'lim standarti va o'quv dasturi; Biologiya, Toshkent-2017 y 6 aprel VM 187-Qarori

2. Vazirlar Mahkamasining "Xalq ta'limi tizimida ta'lim sifatini baholash sohasidagi xalqaro tadqiqotlarni tashkil etish chora-tadbirlari to'g'risida"gi 997-son Qarori 08.12.2018

3. O'zbekiston Respublikasi Xalq ta'limi tizimini 2030 yilgacha rivojlantirish Konsepsiyasi. 2019 yil 29 aprel

4. A. G'afurov, A. Abdulkarimov, J. Tolipova, O. Ishankulov, M. Umaraliyeva, I. Abduraxmonova Biologiya . Umumiy o'rta ta'lim maktablarining 10-sinfi uchun darslik. "Sharq" nashriyot-matbaa aksiyadorlik kompaniyasi bosh tahririyati Toshkent, 2017.

BOSHLANG'ICH SINIF O'QISH SAVODXONLIGI DARSLARIDAN UY VAZIFALARINI TASHKIL ETISH SHAKLLARI

Qoraboyev Husniddin Kamolovich,

*Samarqand viloyati pedagoglarni yangi metodikalarga o'rgatish milliy markazi
katta o'qituvchisi qoraboyevhusniddin2@gmail.com*

Annotatsiya. Ushbu maqolada o‘qish savodxonligi darslarining o‘ziga xos xususiyatlari asoslangan. Boshlang‘ich sinf o‘qish savodxonligi darslaridan uy vazifalarini samarali tashkil etishning shakl, metod va vositalari sharhlangan. O‘qish savodxonligi darslaridan uygavazifalarni tashkil etish yuzasidan metodik tavsiyalar keltirilgan.

Kalit so‘zlar: o‘qish savodxonligi, uyga vazifa, o‘qib tushunish, ifodali o‘qish, hamkorlik, mustaqil faoliyat.

Annotation This article focuses on the specific features of reading literacy classes. Forms, methods and means of effective organization of homework from elementary school reading literacy classes are explained. Methodical recommendations on the organization of homework from reading literacy classes are given.

Key words: reading literacy, homework, reading comprehension, expressive reading, cooperation, independent activity.

O‘zbekiston Respublikasi Xalq ta’limi tizimini 2030-yilgacha rivojlantirish Konsepsiyasida xalq ta’limi tizimida o‘quvchilarning bilim darajasini baholashda ta’lim sifatini baholash bo‘yicha halqaro dastur PIRLS (*Progress in International Reading Literacy Study - matnni o‘qish va tushunish darajasini aniqlovchi xalqaro tadqiqot*)da O‘zbekiston Respublikasining doimiy ishtirokini ta’minlash PIRLS) da qatnashishiga va samarali natijaga erishishida boshlang‘ich sinflarning o‘qish darslarida tashkil etiladigan uy vazifalarining ham o‘rni beqiyosdir.

O‘quvchilarni mustaqil fikrlashga ularda mantiqiy tafakkurni rivojlantirib borib mustaqil hayotga tayyorlashda uy vazifalarini metodik jihatdan to‘g‘ri tashkil etish ahamiyatlidir. O‘qish bo‘yicha uyga vazifa berish va ushbu vazifaning qay tarzda, qay darajada bajarilganini so‘rab, nazorat qilish ona tili va o‘qish savodxonligi darslarining tarkibiy qismlari sirasiga kiradi. Uyga vazifa berish o‘ziga xos ta’lim mazmuni bilan, uy vazifasini so‘rash o‘tilganlarni takrorlash, mustahkamlash va nazorat bilan bog‘liq bo‘lib, shunga monand maqsad va vazifalarga ega. Uyga vazifa berish zaruriyati shunda namoyon bo‘ladiki, darsda hamma o‘quvchilarning jo‘rlukda o‘qitishni hisobga olmaganda ovoz chiqarib o‘qishlarini tashkil etishning iloji yo‘q. Bolalarning uyda o‘qishlari ana shu bo‘shliqning o‘rnini to‘ldiradi.

Pedagog olimi Q.Husanboyeva adabiyot darslarining odatdagi qurilishini isloh qilish haqida gapirib, shunday deydi “Shundan (kadrlar tayyorlash tizimini takomillashtirish va yanada rivojlantirishdan – izoh bizniki) kelib chiqib, umumiy o‘rta ta’lim maktablarida darsning uy vazifasini so‘rash, uni mustahkamlash, yangi darsni tushuntirish va uni mustahkamlash, uy vazifasi berish tizimidan voz kechilgan. Ayni holat adabiyot o‘qitish jarayonga ham yangicha yondashuvni taqozo etib, muallimlarni o‘quvchilar faolligini oshiradigan saboq turlaridan foydalanishga undamoqda” [Husanboyeva,2014:10].

2-sinf darsligiga yozilgan “Ona tili va o‘qish savodxonligi” nomli metodik qo‘llanmada ta’kidlanishicha, “O‘qish savodxonligi doirasida o‘quvchida to‘g‘ri, tez, ongli, ifodali o‘qish malakalarini shakllantirish, ularni oddiy kitob o‘quvchidan chuqur mulohaza yurituvchi, ijodkor kitobxon darajasiga ko‘tarish; o‘qish orqali

tevarak-atrof, borliq haqidagi bilimlarini kengaytirish, ularning dunyoqarashini boyitish; tafakkurida elementar adabiy tushunchalarni shakllantirish; har qanday uslubdagi matnni o'qish va uni anglash, tanqidiy va kreativ fikrlash ko'nikmasini oshirish nazarda tutiladi" [Azimova,2021:4]. Bular, albatta, asosiy strategik maqsadlar. Ayni paytda quyidagi qo'shimcha strategik maqsadlar ham mavjud: o'quvchilarning mustaqil o'quv-biluv faoliyatini shakllantirish, ijodiy faolligini oshirish, bilimlarni puxta egallashga odatlantirish. Boshlang'ich sinflarda o'quvchi intensiv rivojlanadi. Darsda boshlangan ishning qiyomiga yetmagan jihatini uyda davom ettirishga odatlanish bolaning rivojlanishida muhim o'rin tutadi. Ayniqsa, o'quvchida o'z dunyoqarashini kengaytirishga ichki ehtiyojni uyg'otish, ma'naviy kamoloti yo'lida o'zining ishtirokini ta'minlash; uni matn ustida olib boriladigan ishlar orqali bilimlarni ongli ravishda o'zlashtirish, bunda mustaqil ishlash usullarini egallash sari yo'naltirish katta ahamiyat kasb etadi. Agar o'quvchi bilim olishga qiziqsa, u maktabdagi o'quv fanlarini jiddiy o'rganadi. Buning uchun bilim olish o'quvchining ichki tabiiy ehtiyojiga aylanishi kerak. Ehtiyoj insondagi har qanday qobiliyat namoyon bo'lishining zarur sharti hisoblanadi. Shundagina yuqoridagi tadbirlar ta'lim amaliyotida o'z samarasini beradi, o'quvchini ma'naviy barkamollik sari yo'naltiradi

Zero, "Ona tili o'qitish metodikasi" darsligida izohlanganidek, "Boshlang'ich sinflarning o'qish darslari o'z mohiyati, maqsad va vazifalariga ko'ra ta'lim tizimida alohida o'rin tutadi. Negaki uning zaminida savodxonlik va axloqiy-ta'limiy tarbiya asoslari turadi. Shuning uchun ham boshqa predmetlar ta'limini o'qish ta'limisiz tasavvur qilib bo'lmaydi" [Qosimova,2009:67].

Q.Husanboyeva, R.Niyozmetovalarning "Adabiyot o'qitish metodikasi" nomli o'quv qo'llanmasida "Bilimlarni o'zlashtirishda bolalar mehnati, bu yo'lda ularning erkinligi muhim. O'quvchini mehnat qilishga majbur etish, unga mehnat qilib bilim olishdan zavq olish mumkinligini, mehnatning ehtiyojga aylanishini anglatish tarbiyashunoslik maqsadining asosidir. Qay yoshdagi bola qanday qiyinchiliklarni engib o'ta olishi mumkinligini, mehnatning qanaqasi osonu qaysisi azobli ekanini aniqlab olmoq o'qituvchining asosiy vazifalaridan biridir", [Niyozmetova, 2017: 251]- deb alohida ta'kidlanadi.

"Ona tili o'qitish metodikasi" darsligida o'qish darslarining ahamiyati haqida shunday deyiladi: "Uzluksiz ta'limning boshqa bosqichlaridan farqli o'laroq, boshlang'ich sinflarning o'qish darslarida o'quvchilarning o'qish malakalarini shakllantirish, asar matni ustida ishlash ta'limning didaktik maqsadi hisoblanadi. U turli mavzudagi matnlar ustida ishlash orqali ma'naviy-axloqiy, adabiy-estelik tarbiya bilan chambarchas bog'lab olib boriladi" [Qosimova,2009:69].

"2-sinf o'quvchisiga ona tili va o'qish savodxonligi fanidan qo'yiladigan malaka talablari"ning "O'qib tushunish"ga doirlari orasida quyidagi talablar o'qishning ahamiyatiga yanada oydinlik kirita oladi:

sinf darajasiga mos matndagi notanish so'zlar ma'nosini aniqlash uchun lug'atdan (darslik oxiridagi yoki bolalar uchun chiqarilgan boshqa) foydalana oladi;

matnning ma'lum qismini o'qib, keyinchalik sodir bo'lishi mumkin bo'lgan voqealar hamda ularning natijalarini taxmin qiladi, matnni mantiqan davom ettira oladi;

onlayn media, reklama hamda sinf darajasiga mos badiiy va informativ matnda muallif nazarda tutgan maqsad, matn mohiyatini aniqlaydi, javoblarini matnga tayangan holda asoslab bera oladi [Azimova, 2021:6-7].

“Ona tili o'qitish metodikasi darsligida o'qish darslari oldiga qo'yiladigan didaktik vazifalar quyidagilardan iborat ekaligi ko'rsatilga:

1. O'quvchilarda yaxshi o'qish sifatleri: to'g'ri, tez, ongli, ifodali o'qishlarini shakllantirish.

2. O'quvchilarni kitobdan foydalanishga, undan kerakli bilimlarni olishga o'rgatish, kitobga muhabbat uyg'otish; ularni oddiy kitobxondan chuqur mulohaza yurituvchi, ijodkor kitobxon darajasiga ko'tarish.

3. O'quvchilarning atrof-muhit haqidagi bilimlarini kengaytirish va boyitish hamda ilmiy dunyoqarashlarini shakllantirish.

4. O'quvchilarni axloqiy, estetik jihatdan yetuk va mehnatga muhabbat ruhida tarbiyalash.

5. O'quvchilarning bog'lanishli nutqini va adabiy-estetik tafakkurini o'stirish.

6. O'quvchilarning xayolot olamini boyitish.

7. Elementar adabiy tasavvurlarini shakllantirish” [Qosimova, 2009:69-70].

O'qish darslaridan kuzatiladigan muhim strategik maqsadlar ta'lim bosqichida umumiy tarzda nazarda tutilsa, bevosita xususiy taktik maqsadlarga amal qilinadi. Bu borada uy vazifalari o'quvchilarning o'qish fani yuzasidan o'tilayotgan yoki o'tilgan darslar mobaynida olgan bilimlari, hosil qilina boshlagan ko'nikma va malakalarini yanada mustahkamlash (bilimni ko'nikmaga, ko'nikmani malakaga yaqinlashtirish), talab darajasiga yetkazish uchun xizmat qiladi.

Uy vazifalarini bajarish orqali o'quvchilarning mustaqil fikrlashi, boshqalarning nazorati va ko'magisiz shug'ullanish, tadqiq etish hamda qaror qabul qilish, o'z-o'zini baholash kabi hislatlarni qo'lga kiritishi yuz beradi. Ular o'quv materiali ustida muayyan tartibda qat'iyat bilan ish olib borish ko'nikma va malakalariga ega bo'ladilar, mustaqil ishlash, o'quv-biluv faoliyatini yo'lga qo'yish jarayonida duch keladigan qiyinchiliklarni engib o'tish yo'llarini izlay boshlaydilar,

Foydalanilgan adabiyotlar ro'yxati:

1. Хусанбоева Қ. Таҳлил – адабиётни англаш йўли. – Тошкент, 2014. – 10-б..

2. Ona tili va o'qish savodxonligi [Matn]: 2-sinf o'qituvchilari uchun metodik qo'llanma / I. Azimova [va boshq.]. – Toshkent: Respublika ta'lim markazi, 2021. – 4-b.

3. Ona tili o'qitish metodikasi (Boshlang'ich ta'lim fakulteti talabalari uchun darslik): [K. Qosimova], S.Matchonov, X. G'ulomova, Sh. Yo'ldosheva, Sh. Sariyev. — T.: “NOSHIR”, - 2009. –67-b.

4. Хусанбоева Қ., Ниёзметова Р. Адабиёт ўқитиш методикаси. Ўқув қўлланма. Тошкент, 2017. – 251-б.

YOSH GANDBOLCHILARNI TANLAB OLIISHDA MAXSUS CHIDAMLILIGINI RIVOJLANTIRISH VOSITALARI

Hotamov M.A.,

Sharof Rashidov nomidagi SamDU Sport faoliyati kafedrası o'qituvchisi

Qurbonova M. B.,

Pastdarg'om tumani, Maktabgacha va maktab ta'limi bo'limiga qarashli

9-umum ta'lim maktabi jismoniy tarbiya o'qituvchisi. mominxotamov@gmail.com tel.

932230032.

Annotatsiya. Yosh gandbolchilarni o'z vaqatida eng muhim jismoniy sifat bo'lgan chidamlilikni muvofaqiyatli to'la to'kis namoyon etuvchi vosita va uslublar samaradorligi o'rganilgan.

Kalit so'zlar: gandbol, musobaqa, texnika, taktika, jismoniy tayyorgarlik, mashg'ulot, yuklama.

Yosh gandbolchilarni o'z vaqatida eng muhim jismoniy sifat bo'lgan chidamlilikni muvofaqiyatli to'la to'kis namoyon etadigan vosita va uslublarini qo'llash natijasida yuqori bo'lmagan sportchilarga ko'proq e'tibor qaratishsa gandbol sport turi yanada rivojlanadi.

Maqsadi: Dastlabki tayyorlov bosqichiga gandbolchilarni tanlab olishda chidamliligini rivojlanganlik darajasini aniqlash va maxsus mashqlar yordamida chidamlilikni takomillashtirish.

Vazifa:

1. Gandbolchilarni chidamliligini nazorat test me'yorlari orqali aniqlash.
2. Gandbolchilarni chidamliligini takomillashtirish uchun mashqlar majmuasini tuzish. Kuzatishlar davomida olingan natijalar bayoni. Amaliy kuzatishlar Samarqand viloyati, Pastdarg'om tumani, Maktabgacha va maktab ta'limi bo'limiga qarashli 9-umum ta'lim maktabida maktabdan tashqari gandbol to'garagi bilan shug'ullanuvchi 20 nafar gandbolchi qizlarda o'tkazildi.

Birinchi navbatda shug'ullanuvchilarning mashg'ulotlari kuzatilib, tahlil qilindi. Ikkinchi navbatda esa, chidamlilikni aniqlashda qo'llanilgan uslublar natijalarning tahlili amalga oshirildi.

Gandbolchilarni chidamliligini takomillashtiruvchi mashqlar majmuasi quyidagilardan iborat bo'lib. Jumladan:

- Uzoq masofaga yugurish (800m,1000m,1500)
- Yuqori tezlikda maksimal yugurish.
- Yuqori tezlikda to'p uzatish va qabul qilish. (30 sek, 45 sek, 1 daqiqa)
- Himoyada ishlash (bu mashq 15x2 taym bo'ladi)
- Maksimal tezlikda 45 soniya yugurish.
- Maksimal tezlikda 1 daqiqa arg'amchida sakrash.
- Himoya uslubida 1 daqiqa davomida 3 metr masofagacha chiqib qaytish.
- Estafeta mashqlari.

Tajriba guruhiga tanlab olingan gandbolchilarni tadqiqotdan oldin umumiy va maxsus chidamliligini nazorat me'yorlari orqali tekshirganimizda quyidagi natijaga ega bo'ldik.

1-jadval.

**Yosh gandbolchi qizlarni umumiy va maxsus chidamliligini tekshirish
(tajriba guruhi, tadqiqotdan oldin)**

№	F.I.SH	Moksimon yugurish (100m)ga	6 metrlik chiziqdan 9 metrlik chiziqqa chiqib qaytish (30 soniyada)	6 daqiqali yugurish
1	Abdukamolova Sarvinoz	27,33	10	1137
2	Abduraximova Elmira	25,33	11	1235
3	Bahtiyorova Mehribon	28,47	12	1134
4	Boltaboyeva O'g'iloy	28,31	10	1240
5	Doniyeva Bahora	29,25	11	1236
6	Eliyeva Charos	27,50	11	1238
7	Erkayeva Gulbeka	27,30	11	1100
8	Mahmayusupova Sabrina	29,24	10	1131
9	Mayinova Marjona	30,05	11	1132
10	Nishonova Nozima	29,86	9	1133
	X	28,2	10,8	1171

Eng yaxshi natijani moksimon yugurishda Abduraximova Elmira (25,33 s) yomon natijani Mayinova Marjona (30,05 s) ko'rsatdilar moksimon yugurishda o'rtacha natija 28,26 soniyani tashkil etdi.

6 metrli chiziqdan 9 metrli chiziqqa chiqib qaytishda yaxshi natijani Bahtiyorova Mehribon (12 marta) yomon natijani Nishonova Nozima (9 marta) ko'rsatdilar.

O'rtacha ko'rsatkich esa 10 martani tashkil etdi.

6 daqiqali yugurishda yaxshi natijani Boltaboyeva O'g'iloy (1240 m) yomon natijani esa Erkayeva Gulbeka (1100 m) ko'rsatdilar.

O'rtacha ko'rsatkich esa 1171 m.ga teng bo'ldi.

2-jadval.

**Yosh gandbolchi qizlarni umumiy va maxsus chidamliligini tekshirish
(nazorat guruhi. Tadqiqotdan oldin).**

№	F.I.SH	Moksimon yugurish (100m)ga	6 metrlik chiziqdan 9 metrlik chiziqqa chiqib qaytish (30 soniyada)	6 daqiqali yugurish
1	Normuminova Mehriniso	27,35	10	1145
2	Oralova Charos	26,30	12	1137
3	Oralova Marjona	28,42	13	1133
4	Raimova Madina	28,41	11	1136

5	Remziyeva Dinora	29,20	11	1233
6	Saydiyeva Farangiz	27,50	10	1240
7	Eliyeva Mushtariybonu	27,30	12	1245
8	Normuminova Feruza	29,26	11	1230
9	Quvatova Fotima	30,05	10	1135
10	Quvatova Zuxra	29.85	9	1238
	X	28,3	10,9	1186

Nazorat guruhiga tanlab olingan gandbolchilarni umumiy va maxsus chidamliligini nazorat me'yorlari orqali tekshirganimizda quyidagi natijaga ega bo'ldik.

Eng yaxshi natijani moksimon yugurishda Oralova Charos (26,30 s) yomon natijani Quvatova Fotima (30,05) ko'rsatdilar. Moksimon yugurishda o'rtacha natija 28,3 soniyani tashkil etdi.

6 metrli chiziqdan 9 metrli chiziqqa chiqib qaytishda yaxshi natijani Oralova Marjona (13 marta) yomon natijani Quvatova Zuxra (9 marta) ko'rsatdilar. O'rtacha ko'rsatkich esa 10 martani tashkil etdi. 6 daqiqali yugurishda yaxshi natijani Eliyeva Mushtariybonu (1245) yomon natijani esa Normuminova Feruza (1130m) ko'rsatdilar. O'rtacha ko'rsatkich esa 1186 m ga teng bo'ldi.

3-jadval

Gandbolchilarni umumiy va maxsus chidamliligini tekshirish (tajriba guruhi. Tadqiqotdan keyin)

№	F.I.SH	Moksimon yugurish (100m)ga	6 metrlik chiziqdan 9 metrlik chiziqqa chiqib qaytish (30 soniyada)	6 daqiqali yugurish
1	Abdukamolova Sarvinoz	26,33	13	1286
2	Abduraximova Elmira	25,30	12	1265
3	Bahtiyorova Mehribon	27,00	11	1287
4	Boltaboyeva O'g'iloy	26,15	11	1269
5	Doniyeva Bahora	25,70	12	1290
6	Eliyeva Charos	26,90	10	1283
7	Erkayeva Gulbeka	26,65	12	1260
8	Mahmayusupova Sabrina	28,00	11	1272
9	Mayinova Marjona	28,45	12	1261
10	Nishonova Nozima	28,50	12	1275
	X	26,8	13	1274

Tajriba guruhiga tanlab olingan talabalarni tadqiqotdan keyin umumiy va maxsus chidamliligini nazorat me'yorlari orqali tekshirganimizda quyidagi natijalarga ega bo'ldik.

Moksimon yugurishda yaxshi natijani Abduraximova Elmira (25,30 s) yomon natijani esa Nishonova Nozima (28,50 s) ko'rsatdilar. O'rtacha ko'rsatkich esa 26,90 ga teng bo'ldi.

6 metrli chiziqdan 9 metrli chiziqqa chiqib qaytishda yaxshi natijani Abdulkamolova Sarvinoz (13 marta) yomon natijani esa Eliyeva Charos (10 marta) bilan ko'rsatdi. O'rtacha ko'rsatkich esa 11 martaga teng bo'ldi.

6 daqiqali yugurishda yaxshi natijani Doniyeva Bahora (1290 m) yomon natijani esa Erkayeva Gulbeka (1260 m) bilan ko'rsatdilar.

O'rtacha ko'rsatkich 1274 metrga teng bo'ldi.

4-jadval.

Gandbolchilarni umumiy va maxsus chidamliligini tekshirish

(Nazorat guruhi. Tadqiqotdan keyin)

№	F.I.SH	Moksimon yugurish (100m)ga	6 metrlik chiziqdan 9 metrlik chiziqqa chiqib qaytish (30 soniyada)	6 daqiqali yugurish
1	Normuminova Mehriniso	27,22	10	1245
2	Oralova Charos	26,32	9	1230
3	Oralova Marjona	28,40	13	1233
4	Raimova Madina	28,30	12	1240
5	Remziyeva Dinora	29,20	11	1235
6	Saydiyeva Farangiz	27,50	10	1240
7	Eliyeva Mushtariybonu	27,25	12	1245
8	Normuminova Feruza	29,20	11	1237
9	Quvatova Fotima	30,00	10	1235
10	Quvatova Zuxra	28,12	11	1240
	X	28,1	10,9	1238

Nazorat guruhiga tanlab olingan gandbolchilarni umumiy va maxsus chidamliligini nazorat me'yorlari orqali tekshirganimizda quyidagi natijaga ega bo'ldik. Eng yaxshi natijani moksimon yugurishda Oralova Charos (26,32 s) yomon natijani Quvatova Fotima (30,00) ko'rsatdilar.

Moksimon yugurishda o'rtacha natija 28,364 sekundni tashkil etdi.

6 metrli chiziqdan 9 metrli chiziqqa chiqib qaytishda yaxshi natijani Oralova Marjona (13 marta) yomon natijani Oralova Charos (9 marta) ko'rsatdilar.

O'rtacha ko'rsatkich esa 11 martani tashkil etdi.

6 daqiqali yugurishda yaxshi natijani Normuminova Mehriniso (1245 m) yomon natijani esa Oralova Charos (1230 m) ko'rsatdilar.

O'rtacha ko'rsatkich esa 1238 m. ga teng bo'ldi.

Foydalanilgan adabiyotlar

1. Akramov J.A. Gandbol: Darslik 2008 y.
2. Abduraxmrnov F.A, Pavlov Sh.K. "Gandbol" tip.Uz GIFK-2005 y.
3. Павлов Ш.К., Абдурахманов Ф.А. "Подготовка гандболистов". Тошкент УзГИФК. 2006 г.
4. Игнатъева В.Я., Портнов Ю.М. "Гандбол". Учебник для физ вузов. М. ФОН. 1996 г.

5. Абдурахманов Ф.А., Кариева Р.Р. Индивидуальные технико-тактические действия гандболистов в защите и нападении. Тошкент-2015

6. D.D. Safarova, L.D. Seydaliyeva, Yu.M. Sultonova, B.Sh. Nurbayev, U.A. Musayeva, V.V. Serbryakova, D.A. Sagatov. Sport fiziologiyasi. Toshkent-2018.

7. Pavlov Sh.K., Abdalimov O.X., Shelyagina I.N., Isroilov R.I., “Sport pedagogik mahoratini oshirish (Gandbol)” – T.: Ilmiy texnika axboroti-press nashriyoti, 2018.

8. Pavlov Sh.K., “Sport pedagogik mahoratini oshirish (Gandbol)” – T.: Ilmiy texnika axboroti-press nashriyoti, 2021.

SINF RAHBARLARNING INDUKTIV TAHLIL KO‘NIKMALARINI SHAKLLANTIRISH PEDAGOGIK MUAMMO SIFATIDA (BO‘LAJAK BOSHLANG‘ICH TA‘LIM O‘QITUVCHILARI MISOLIDA)

Nurmanova Dilfuza Jamilovna,

Samarqand viloyati PYMO‘MM, Maktabgacha, boshlang‘ich va maxsus ta‘lim metodikalari kafedراسi o‘qituvchisi
dilfuzanurmanova05@gmail.com

Annotatsiya: Mazkur maqolada ta‘lim tizimidagi dolzarb muammolar, jumladan bo‘lajak boshlang‘ich ta‘lim o‘qituvchilarini oliy ta‘lim muassasasini bitirib mehnat faoliyatini boshlashda sinf rahbarlikda uchrashi mumkin bo‘ladigan muammolar va ularning yechimlari to‘g‘risida atroflicha tahlil qilingan. Shuningdek bo‘lajak boshlang‘ich ta‘lim o‘qituvchilarining induktiv tahlil ko‘nikmalarini shakllantirish hamda rivojlantirish jarayonidagi muammolar va ularning yechimi uchun tavsiyalar berilgan.

Kalit so‘zlar: ta‘lim-tarbiya, ota-ona, farzand, ahloqiy, hayotiy jamoatchilik, bo‘lajak sinf rahbari, induktiv tahlil, ko‘nikma, jarayon.

Аннотация: В данной статье подробно анализируются современные проблемы в системе образования, в том числе проблемы, с которыми могут столкнуться будущие учителя начальных классов в классном руководстве после окончания высшего учебного заведения, и пути их решения. Также приведены проблемы в процессе формирования и развития навыков индуктивного анализа у будущих учителей начальных классов и рекомендации по их решению.

Ключевые слова: образование, родитель, ребенок, мораль, жизненная общность, будущий классный руководитель, индуктивный анализ, умение, процесс.

Abstract: In this article, the current problems in the education system, including the problems that future primary teachers may face in class leadership after graduating from a higher educational institution, and their solutions, are analyzed in detail. Also, problems in the process of formation and development of inductive analysis skills of future primary education teachers and recommendations for their solution are given.

Key words: education, parent, child, moral, life community, future class leader, inductive analysis, skill, process.

Kirish:

Jahon va milliy ta'lim tizimida mutaxasislarni tayyorlashda zamonaviy bilim va ko'nikmalarga bo'lgan zarurat tobora ortmoqda. Mamlakatimizdagi pedagogika yo'nalaishda mutaxasis xomid tayyorlashda ayniqsa boshlang'ich ta'lim o'qituvchilariga bazaviy bilim, malaka va ko'nikmalarni berishda nafaqat shu yo'nalishda tayyorlaydigan o'qituvchi mutaxasislarga balki boshqa yo'nalishda tayyorlaydigan fan o'qituvchilarini ham rahbarlik (sinf rahbarlik) uchun alohida tayyorlamaydi. Shu sababdan pedagogik yo'nalishdagi oliy ta'lim muassasalarida tanlov fanlar, maktab ta'limi bilan hamkorlikda binar dars mashg'ulotlari tashkil qilish maqsadga muvofiqdir.

Boshlang'ich ta'lim o'qituvchilariga induktiv tahlil ko'nikmalarini shakllantirish hamda rivojlantirish jarayonidagi umumiy holatlarni mantiqiy muhokama qilish orqali takomillashtirish lozim. Zamonaviy o'qituvchi har qanday sharoitda ham o'z burchini, o'zining kasbiy missiyasini bajara olishi kerak. Bu esa bo'lajak o'qituvchining o'zini-o'zi takomillashtirishida, shuningdek, sinf jamoasidagi o'quvchilarining aqliy rivojlantirish va jamoani boshqarish bo'yicha tayanch ko'nikmalarni egallashlari uchun hamkorlikdagi ishlarni amalga oshirish maqsadga muvofiqdir.

Ta'lim-bilim berish, malaka va ko'nikmalar hosil qilish jarayoni, kishini hayotga tayyorlashning asosiy vositasidir. Shu bois o'quvchi yoshlar ta'lim-tarbiya jarayonida olgan bilim, malaka va ko'nikmalarini hayoti davomida qo'llaydi.

Induksiya - ma'lum miqdorda yakka holdagi fakt, hodisa va jarayonlarni kuzatish orqali, shu kuzatishlarga tayangan holda ishlab chiqarilgan umumiy xulosa chiqarish. Bu usul bo'yicha, oldin ko'p miqdordagi obyekt yoki jarayonlar yaxshilab kuzatiladi, o'rganib chiqiladi, keyin ushbu kuzatishlardan yagona, umumiy xulosa chiqariladi. Induksiya mantiq asosiy o'ringa ega emas, tajriba birlamchi ro'lga ega. Faktlardan qoidaga qarab, yakka holdagi ko'plab o'rnaklardan yagona umumiy xulosaga qarab boriladi. Xususiy holatlar, fikrlardan umumiy bir xulosa ishlab chiqiladi.

Ta'lim va tarbiya bir-biri bilan uzviy bog'liqdir. Inson bilimga ega bo'lishni istasa avvalo tarbiyalanishi lozim. Tarbiyali inson esa mukammal ilm sohibi bo'ladi. Har bir mamlakatning buguni va ertangi kuni ta'lim-tarbiya sifatiga bog'liqdir. Ta'lim jarayonida ta'lim bilan tarbiya uzviyligini ta'minlash uchun o'qituvchi ayniqsa sinf rahbarlarning o'rnini beqiyosdir. Maktab ta'limida o'quvchilarni ilk ta'limda moslashish davrida boshlang'ich sinf rahbarlarining xizmati katta. Bu borada qilinadigan ishlarni yanada takomillashtirish maqsadida pedagogika yo'nalishidagi oliy ta'limning bakalavryat bosqichidagi bo'lajak boshlang'ich sinf o'qituvchilari ya'ni talabalar bilan ham anchagina salmog'li ishlarni tashkil qilish lozim. Chunki boshlang'ich sinf o'qituvchilari ishlash jarayonida bevosita sinf rahbarlik vazifasini bajarishadi. Shunga ko'ra bo'lajak boshlang'ich sinf o'qituvchilarini sinf o'quvchilari, ota-onalari yoki ularning o'rnini bosuvchi shaxslar bilan birgalikda ishlash bo'yicha ishlarni amalga oshirishda oliy ta'limda Tarbiyaviy ishlar metodikasi fanlarida yoki Tanlov fan (tashkilot ixtiyoridagi) soatlari hisobiga ota-onalar bilan ishlash yoki ota-onalarning mas'uliyatlarini oshirish bo'yicha ham

ma'ruza, amaliy (seminar) dars mashg'ulotlarini ham kiritishni ko'rib chiqish maqsadga muvofiq bo'lar edi.

Asosiy qism:

Bo'lajak boshlang'ich sinf o'qituvchilari mehnat faoliyatini kichik maktab yoshidagi o'quvchilarga dars berish bilan boshlashadi. Ish jarayonida sinf o'quvchilarini maktab va dars mashg'ulotlarida faolligini ta'minlash maqsadida albatta ularning ota-onalariga murojaat qilishadi. Bu jarayonda ota-onalar bilan hamkorlikda ishlash ham hali tajribaga ega bo'lmagan o'qituvchida ota-onalar bilan konflikt (nizo)lar yoki o'zaro tushunmovchiliklari sodir bo'lishiga olib kelish ehtimoli yuqori bo'ladi.

Bo'lajak boshlang'ich sinf o'qituvchilari ta'lim-tarbiya uzviyligini nuqsonlarsiz tashkil qilishda o'quvchilarning ota-onalarini hamkorlikka chaqiradi. Ota-onalar bilan ishlashda quyidagi tavsiyalarni berib o'tamiz.

Bolaga tarbiya berish avvalo oiladan boshlanadi. Biz oilani "Kichik Vatan" deb ataymiz. Aynan shu Vatan bola uchun dastlabki tarbiya maktabi bo'ladi. Qaysidir ma'noda ota-ona farzandining birinchi o'qituvchisi hisoblanadi. Shuning uchun ota-onaning o'zi ham yuksak axloqiy sifatlarga ega bo'lmog'i shart. Farzandiga o'zi na'munali fazilatlar ila o'rnatib bo'la oladigan ota-onalarning bolani kelajakda go'zal xulqli, yuksak ilmi, jamiyatga foydasi tegadigan komil inson bo'ladi.

Pedagogikadagi mashxo'r A.S.Makarenkoning fikricha "... tarbiyaning bosh asosi besh yoshda nihoyasiga yetadi, demak siz besh yoshgacha nima qilgan bo'lsangiz, bu tarbiyaviy jarayonning 90 foizini tashkil etadi, keyin tarbiya esa qayta tarbiyalash negizida davom etadi" [1] ekanini qayd etib o'tgan. Aynan shu vaqt oralig'ida ota-onadan kata mas'uliyatni talab etadi. Mana shu vaqtda ota-ona o'z farzandiga ko'proq e'tibor berishi, uning tarbiyasi bilan jiddiy shug'illanishi kerak. Aynan shu davrda bolaga to'g'ri tarbiya bera olish juda muhimdir.

Yoshlarga ta'lim-tarbiya berish har bir ota-onaning Vatan oldidagi muqaddas burchidir. Bu burchga mas'uliyat bilan yondoshishi kerak. "Kelajak kafolatlanishini istagan ota-onalar unga-bunga sarflaydigan vaqtini va harakatini ertaning buyuk insonlari bo'lgan farzandlarini ulg'aytirish uchun sarflashlari lozim. Boshqa yo'nalishlar uchun sarflangan mehnatlar bekor ketishi mumkin, ammo farzand kamoli uchun sarflangan mehnatlar bitmas-tuganmas xazinaga aylanadi" [2]. Farzand kamoli uchun sarflangan mablag' va vaqt ertangi farovon hayot uchun asos bo'ladi desak hech mubolag'a bo'lmaydi. Aytaylik agar ota-ona o'z farzandiga e'tibor bermasa bu kelajakda muammolarni yuzaga chiqarishi mumkin. Bola tarbiyasida ularning yoshligidan befarq bo'lmay, uning tarbiyasiga, ilm olishiga e'tibor berishi kerak.

Har bir ota-onalar tarbiya berishda eng avvalo, salomlashishni, kattalarni hurmat qilishni o'rgatishi lozim. Tarbiyaning boshi salomlashishdan boshlanishi haqida "Gapning boshi-kalom, odob boshi-salom" degan xalq iborasi avloddan avlotga o'tib kelmoqda. Ajdodlarimiz azaldan yosh avlodni go'zal xulqli, odobli, ilmi, qobil farzand bo'lib ulg'ayishiga katta ahamiyat berishgan. Agar bola noqobil bo'lib ulg'aysa, undan faqat ota-ona emas, jamiyat ham aziyat chekadi. Shuning uchun ham oilaviy tarbiya muhim siyosiy ahamiyatga egadir. Bola dastavval tarbiyani oiladan

oladi. Bolani tarbiyalash haqida xalqimiz orasida ko‘plab afsonalar, rivoyatlar, maqollar, ertaklar yurishi ham bejiz emas. Donishmandlar bolani ona qornidan boshlab tarbiya qilish kerak deyishadi. Qachonki, bola tarbiyasi u mukammal ilm sohibi, komil inson bo‘la oladi. Demak ota-ona, oila, mahalla, maktablar bolalar tarbiyasida muhim ahamiyat kasb etadi. Hozirgi kunda bolani chiroyli odob-axloqli, ilmi, tarbiyali qilib voyaga yetkazish davlat miqyosidagi dolzarb masala hisoblanadi. “Bir bolaning tarbiyasiga yetti mahalla ota-ona” – deganlari ham bejiz emas [4]. Bolani tarbiyalashda agar maktab yoshida bo‘lsa ota-ona va maktab hatto mahalla ham doimo yaxshi yo‘lga qo‘yilar ekan, o‘sha mahalla gullab-yashnaydi.

O‘zbekiston Respublikasi Prezidenti Shavkat Mirziyoyev o‘z nutqlarida bolalar tarbiyasida mahallaning o‘rni kamayib borayotganligi, ma’naviyatimiz uchun eng katta xavf-aksariyat odamlarimizdagi loqaydlik va beparvolik kuchayib borayotganligini qayd etdilar [5]. Haqiqatdan ham kundan kunga bunday insonlarning sonlari ortib bormoqda. Shu o‘rinda aholida ta’kidlab o‘tmoq kerakki, hozirgi yoshlar ham kata yoshlilar nasixat berganlarda “Sizga nima?”, “Bu meni ishim”, “Menga sizning nasixatingiz kerakmas, ishingam aralashmang” kabi jumlalar orqali yoshlarning o‘zidan katta yoshlarga gaplar aytilmoqda. Chunki, aynan bu kabi insonlar bugun ota-ona va ular farzandlariga ta’lim bilan tarbiya berayotgan maktab o‘qituvchilariga ham bu kabi qo‘pol gaplarni ishlatmoqdalar. Bu ham tarbiyasizlikning bir namunasidir. Aynan shu inson oilada noto‘g‘ri tarbiya topgan yoki tarbiyasining qaysidir joyida xatolik ketganki bugun u jamiyatda tarbiyasiz yoki madaniyatsiz degan nom olyapti. Bu esa yosh avlodga o‘z ta’sirini o‘tkazadi.

Hayotning asl mazmun-mohiyatini anglab yetishga o‘z umrini va salohiyatini bag‘ishlagan allomalarimiz asarlarida sog‘lom avlod tarbiyasi bilan bog‘liq masalalarga alohida o‘rin berilganlar. Jumladan, Imom al-Buxoriyning “al-Adab al-Mufrat” hadilar to‘plami, Yusuf Xos Hojibning “Qutadg‘u bilig”, Kaykovusning “Qobusnoma”, Husan Koshifiyning “Ahloqi Muhsiniy”, Jaloliddin Doniyning “Ahloqi Doniy”, Abu Lays Samarqandiyning “Bo‘stonul-orifin” asarida tarbiya va tarbiyalanishning ma’nosi, “Tanbehul g‘ofiliyn” asarida farzandlarga yuksak insoniy fazilatlarni kamol toptirish hamda yana ko‘plab mutaffakirlarimiz o‘z asarlarida shu kabi g‘oyalarni ilgari surganlar. Farzand tarbiyasida yo‘l qo‘yiladigan xato yoki kamchiliklar:

- Farzandni doimiy ravishda erkalatish uning o‘ziga bo‘lgan ishonchini yo‘qolishiga, mustaqil qaror qabul qila olmasligiga sabab bo‘ladi. Natijada esa hayot yo‘lida o‘z o‘rnini topolmasligidir.

- Bolalarni tinglanmasliklari, qo‘llab-quvvatlanmasliklari ulardagi ishtiyoqning so‘nishi va kelajakda odamlar orasida erkin bo‘lolmasliklari hamda o‘z fikrini aniq, ravon yetkazib beraolmasliklari bilan qiynalishadi.

- Bolalarning barcha istaklarini muhayyo qilaverish uning tarbiyasiz bo‘lib ulg‘ayishiga olib keladi.

- Bola tarbiyani dastavval oiladan keyinchalik maktab va jamiyatdan oladi. Xalqimizda shunday naql bor: “Qush uyasida ko‘rganini qiladi”. Demak biz bolaga tarbiya berishni istar ekanmiz avvalo o‘zimiz tarbiyada o‘rnak bo‘lmog‘imiz lozim. farzandingizga nimanidir o‘rgatmoqchi bo‘lsangiz faqat gap bilan emas, unga amalda

o‘zingiz ham birgalikda bajarib ifoda etib bering. Har aytgan gapingizda qilgan amalingiz bilan o‘rnak bo‘ling. Shundagina so‘zingizning qiymati ortadi.

- Haddan ortiq e‘tibor berberish ham bolaning tarbiyasiga yomon ta‘sir qiladi. Farzandingizga o‘zi mustaqil bajara oladigan ishlarni qilishga imkon yaratib bering. Agar bolani o‘zi imkoni yetadigan ishlarga ham ko‘mak beraverilsa ota-onaning ko‘magiga suyanib qoladi. Natijada bola ota-onasining ko‘magisiz hech bir ishni qilmaydiga, boshqalarga tobe bo‘lib qoladi.

- Farzandingizga asli tarbiyadagi jazoni “urib” bermang! Bu bolani kelajakda xato qilmaslikka o‘rgatmaydi. Aksincha hayotga va jamiyatga nisbatan nafrat hissini ortiradi. Bu jarohatlar uning kelajakda ota yoki ona bo‘lgan takrorlash ehtimolini oshiradi.

- Farzandni o‘ta mustaqil qilish uning o‘zboshimcha va hudbin bo‘lishiga zamin yaratadi.

- Bolaga o‘ta hushmuomalalik ham undagi kibrni ortdiradi. Tarbiyadagi bu kabi qisman og‘ishlar ham farzand kelajagi uchun bazan yomon oqibatlariga sabab bo‘ladi.

Farzand tarbiyasidagi ayrim xatoliklarni yuqorida sanab o‘tdik. Zotan bola tarbiyasida ota-onaning mas‘uliyati qanchalik beqiyos bo‘lsa ustozning ham o‘rni shu qadar beqiyosdir. Chunki bola tarbiyasida bilim olishiga ham kata ta‘sir qiladi. Ota-ona farzandini ilmiy komil inson qilib tarbiyalash istagini ustoz orqani mujassamlashtiradi. Demak ota-ona o‘qituvchi bilan doim aloqada bo‘lishi muhimdir. Shundagina farzandidan yaxshi natija kutishi mumkin. Farzandining kamolini ko‘rishni istagan ota-ona barcha mas‘uliyatni ustozga yuklamaydi, aksincha ustoz bilan birgalikda faoliyat olib boradi. Ota-onalarning bu o‘rinda farzandlariga o‘qitirishi lozim bo‘lgan ishlardan biri shuki, bola kamolotida ota-onaning o‘rni qanchalik beqiyos bo‘lsa, ustozning ham undan kam bo‘lmagan qiymati bordir. “O‘qituvchilar yomg‘ir tomchisi bilan taqqoslanadi. Yomg‘ir har bir donning hayotiyiligini uyg‘otar ekan, o‘qituvchining asosiy maqsadi har bir o‘quvchining ijobiy imkoniyatlarini ochib berishdir” [7] tomchi suvlar orqali suvga tashna o‘quvchilarni kelajagi bor inson sifatida shakllanadi. O‘qituvchi bolalarga ta‘lim-tarbiya berish bilan birga hayotiy ko‘nikmalarni ham rivojlantiradi. Hayotning past-u balandi, oq-u qorasini ustoz tanitadi desak hech mubolag‘a bo‘lmaydi.

Maktabga birinchi kelgan o‘quvchi birinchi ustozni yani boshlang‘ich ta‘lim o‘qituvchisidir. Ota-onalar farzandi maktabga chiqqanidan so‘ng ustozni ayniqsa sinf rahbarlari bilan tez-tez uchrashib tursa, natijasi albatta go‘zal bo‘ladi. Bola tarbiyasining tub mohiyatini tushungan va bolasining tarbiyasiga befaqr bo‘lmagan har bir ota-ona oila bilan maktab o‘rtasidagi hamkorlikni mustahkamlashga intiladi. Bola maktabni tamomlagunga qadar ota-ona maktab bilan yaqin aloqa o‘rnatishi, farzandining darslarini o‘zlashtirishi, xulq-atvoridan xabardor bo‘lib turishi, tarbiya masalalarida o‘qituvchi bilan maslahatlashib turishi, bolaning darsdan so‘ng nimalar bilan band bo‘lishi haqida o‘qituvchisini (sinf rahbarini) xabardor qilib turishi kerak [8]. Shunday ekan ular birgalikda harakat qilmog‘lari kerak. “Ilm bahorda ko‘p yog‘gan yomg‘irga o‘xshaydi” [9]. Ana shu yomg‘ir orqali o‘qituvchi o‘quvchilariga ilm bulog‘idan ularni sug‘oradi. Bu ilm bulog‘idan qonib-qonib ichihs o‘quvchining o‘ziga va oiladagi ota-onaning ustoz va maktabga bo‘lgan munosabatiga bog‘liqdir.

Shunday ekan bolani komil inson bo'lishi uchun o'qituvchi, ota-ona va bolaning o'zi ham harakat qilmog'i kerak. Hamkorlikda ish qilinsa, bolani kamolotga yetkazish yo'lida o'sish bo'ladi. Shu sababli farzandini kamolotini istagan ota-ona ustoz bilan hamkorlikda ish olib boradi va nazorat qiladi. Uning tarbiyasiga ilm olishiga e'tibor qaratadi.

Farzandining kamolini ko'rish barcha ota-onaning orzu va buning uchun esa ota-onalar qo'llaridan kelgan barcha ishlarni amalga oshiradilar. Buning uchun eng qisqa yo'l maktab yani ustoz bilan hamkor qilishdir. shu o'rinda bo'lajak boshlang'ich sinf rahbarlari uchun ota-onalar, sinf jamoasidagi o'quvchilar bilan quyida keltirilgan tavsiyaviy ishlarni amalga oshirsalar mehnat faoliyatida yaxshi natijalarni qo'lga kiritadilar.

O'qitishda interfaol metodlarini qo'shish.

Bugungi kunda ta'lim berish tizimi har bir o'quvchining o'ziga xosligini inobotga olgan holda yondashishni talab etishini yaxshi biladi. Bitta yechim hammaga mos keladi deb o'ylay olmaysiz. Shuning uchun butun dunyo o'qituvchilari ko'plab o'qitish metodlarini sinab ko'rmoqda. Sinfni boshqarish onlayn yoki oflayn bo'ladimi, individual ta'lim, o'yinga asoslangan darslar, aylanma sinflar, loyihaga asoslangan topshiriqlar, muammoli ta'lim texnologiyalari, jamoaviy faoliyat va hamkorlikda o'rganish o'qituvchilar tomonidan o'z sinf jamoalarining tarkibiga qarab qo'llanilmoqda. Turli xil o'qitish metodologiyalarini amalga oshirish siz tomondan samarali sinfni boshqarish ko'nikmalarini talab qiladi.

Sizning sinfingiz qanday o'quvchilardan iboratligini tahlil qilishingiz va ba'zi noan'anaviy o'qitish strategiyalarini sinfni boshqarish usullariga kiritishingiz kerak. Natijada o'quvchilaringiz dars vaqtida chalg'ishi, shivir-shivirlarga yoki boshqa ishlarga berilish ehtimoli kamayadi [10].

Qiziqarli tadbirlarni rejalashtirish.

Darslaringizda barcha usullardan foydalanishingizga qaramay hali ham sinfda o'qitilayotgan darslaringizga e'tiborsiz yoki qiziqishsiz o'tiradigan o'quvchilaringiz bo'lsa, siz sinfda qiziqarli tadbirlar usulida dars mashg'ulotlarini tashkil qiling. Masalan, mavzuni yaxshi o'zlashtirishi uchun o'quv filmlari, videolar va enerjayzerlarni (tetiklashtiruvchi o'yinlar) qo'shishingiz mumkin. Agar siz ularning e'tiborini jalb qila olsangiz, sinfni boshqarish osonroq bo'ladi.

Ideal xulq-atvor bilan na'muna bo'ling.

Bolalar atrofdagi xatti-harakatlarga taqlid qiladilar. Shuning uchun ota-onalar va keksalar bolalar oldida doimo nutq va muomala madaniyatiga e'tibor berishlari lozim. O'quvchilaringiz oldida o'zingizning xulq-atvoringizni nazorat qilishdan tashqari yaxshi tomonlarini ko'rsata olishingiz kerak. Siz har doim maktab hududida nutqingiz va harakatlaringizga e'tiborli berishingiz kerak. Masalan: Siz dars o'rtasida telefondan foydalana olmaysiz va o'quvchilar ham xuddi shunday qilishdan tiyilishlarini kuta olmaysiz. Chunki o'quvchilaringiz o'zlari guvoh bo'lgan harakatlarini takrorlaydilar.

Shunday qilib, siz har doim o'quvchilaringizga ideal xulq-atvorni ko'rsatishingiz kerak. Bundan tashqari, ular qanday qilib xushmuomalalik bilan gapirishlari, fikrga hurmat bilan qarshi chiqishlari, diqqat bilan tinglashlari, boshqa

odam gaplashayotganda diqqatli bo'lishlari va ko'z bilan aloqa qilishlari kerakliklari haqida ham aytib o'tishingiz maqsadga muvofiq bo'ladi.

Ijoby fikr bildirish yoki mukofotlash.

Ijoby fikr-mulohazalar va mukofotlar har kimni har qanday ishda qo'ldan kelganini qilishga undaydi. Agar siz o'quvchilaringiz darsda ko'proq e'tibor berishlarini va sinfdagi mashg'ulotlarda qatnashishlarini istasangiz, ushbu yondashuvdan foydalaning. Doimo o'quvchingizning har qanday yutug'ini e'tirof eting.

Ota-onalarga qo'ng'iroq qilish va ularning farzandlarining sinfdagi faoliyati haqida ijoby fikr bildirish uchun vaqt ajrating. Ushbu ijoby harakatlar natijasida o'quvchilaringiz sinfdagi faolliklari ortadi. O'z vaqtida olingan fikr-mulohazalar, shuningdek, ota-onalarni o'z farzandlarining darslarni o'zlatishirshlarni nazorat qilish bilan shug'ullanish uchun majbur qiladi.

Ba'zan o'quvchilaringizni vaqti-vaqti bilan faolliklari uchun mukofotlang. Har qanday o'quvchi sinfdagi ideal xulq-atvorni namoyish qilsa, ularga bonus (qalam yoki shokolad) bering. Siz ko'proq o'quvchilarni ushbu harakat bilan rag'batlantirayotganini ko'rasiz va natijada sizdan mukofot yoki minnatdorchilik olish uchun ya'nada faolliklari ortadi.

Sinf jamoasiga moslashuvchan bo'ling.

Siz uchun ham, o'quvchilaringiz uchun ham har bir kun bir xil emas. Siz sinfning kayfiyatini his qilishingiz va shunga mos ravishda darsni o'tishingiz kerak. Agar siz uzoq vaqt sinfdagi qolsangiz, o'quvchilaringizni ochiq havoga olib chiqing va u yerda darsingizni davom ettiring. Shunday qilib, sinfni boshqarish nima degan savolga javob shundaki, sinfingiz o'quvchilarini tushunish va ularning holatlariga muvofiq boshqarish bu kuchli sinf boshqaruvining namunasidir.

Agar o'quvchilaringiz dars davomida zerikib qolgan bo'lsa, dars davomida tetiklashtiruvchi o'yinlar yoki nostandart savol-javoblar o'yinlaridan foydalaning. Siz vaqt talabiga moslasha olishingiz va ular uchun o'quv muhitini o'zgartirishingiz kerak. Ushbu strategiya o'quvchilaringizga mos keladi va vaqt o'tishi bilan ular sizning darslaringizda zerikmasliklariga ishonishni boshlaydilar. Ishonch samarali boshqarishning asosiy yo'nalishlaridan biridir [10].

Yomon xatti-harakatlarga darhol javob qaytaring.

Ko'pgina o'qituvchilar dars boshlanishidan oldin doskaga chizilgan yoki yozib qo'yilgan noxush narsa va so'zlar, dars davomida tasodifiy hushtak yoki kulgilardan qochib, xatoga yo'l qo'yishadi. Buni kim va nima uchun qilganini so'rab vaqtni behuda sarf qila olmasligingiz tushunarli. Lekin, albatta, bunday hatti-harakat hal qilmasdan qoldirishga yo'l qo'yimaslik kerak. Bir hurmatsizlik yana bir boshqa harakatga olib keladi va siz buni bilishdan oldin butun sinf buday ishlarga qo'shiladi. Birinchidan, nima uchun bu holat sodir bo'lganligini tahlil qilib oling. Agar sizning dars berish uslubingiz ularning e'tiborini jalb qila olmaydi deb o'ylasangiz, hamkasblaringiz bilan darslaringizni qiyosiy taqqoslab ko'ring va ularning metodlaridan darsingizga foydalaning. O'quvchilaringiz bilan chegara saqlagan holda iliq munosabat o'rnatish hamda xushmuomalalik va mehribonligingizdan voz kechmagan holda yomon xatti-harakatlarga qat'iylik bilan munosabatda bo'ling [10].

Zero, siz har safar aybdorlarni ushlay olmaysiz, lekin har safar tartibsizlik vaqtida voqealarga e'tiborsiz bo'lmashingiz va o'z munosabatingizni bazan sinfni ommaviy jazolash orqali namoyon qilganingizda, ular o'z xatolarini tushunishadi. Sinfni boshqarishning eng yaxshi ko'nikmalarini namoyish qilish uchun siz o'quvchilarning odob-axloq qoidalari va maqbul xatti-harakatlar chegaralarini kesib o'tishlariga yo'l qo'ymasligingiz kerak [10].

Xulosa

Muxtasar qilib aytadigan bo'lsak, bo'lajak boshlang'ich sinf o'qituvchilari ham kelajakda ham ustoz ham ota-onadirlar. Faoliyatining boshlanish va o'qituvchilik davrida ta'lim-tarbiya uzviyligida maktab, o'quvchi va ota-onalarning hamkorligi muhim. Yosh avlodga ilm berish faqat ustozning vazifasi emas balki ota-ona, oilasi, atrof-muhit ham birdek mas'uldir. Ayniqsa bolaning tarbiyasida ota-onaning o'rni beqiyosdir. Ota-ona o'z farzandini kamoli uchun uning tarbiyasiga, ilm olishiga e'tiborli bo'lishi kerak. Jamiyat taraqqiy etmog'i uchun tarbiya samarali bo'lishi kerak. Samarali tarbiya uchun ota-ona ilmi, tarbiyasi bo'lishi shart. Farzandlarimizning ilmi va tarbiyasi bo'lishi uchun o'zimizni ma'naviy rivojlantirishimiz va bola tarbiyasiga befarq bo'lmashingimiz lozim.

Asosiysi, ota - onalarimiz farzandlarimiz taqdiriga befarq emas. Eng muhimi farzandlarini ma'naviy yetuk, barkamol qilib tarbiyalashni xohlaydi, shuningdek, ota-onalar farzandlarini turli tahdidlar va salbiy ta'sirlardan asrashni istaydilar. Ma'lumki, bola maktabga kelgunga qadar ham, maktabda o'qish davrida ham, asosan oilada tarbiyalanadi. Oila davlatning asosiy bug'ini sifatida bolalarning dunyoqarashi, tarbiyasiga ta'sir ko'rsatishi tabiiy holdir. Oila a'zolarining ma'naviy birligi yoshlarni har tomonlama kamol toptirishning dastlabki va asosiy omillaridan biri hisoblanadi. Bolalarni barkamol inson qilib yetishtirishda maktabni oila bilan mustahkam bog'lamay turib, tarbiya sohasidagi butun ishlarni muvaffaqiyatli amalga oshirish bo'lmaydi. Shu maqsadda ota-onalar o'rtasida ta'lim-tarbiyaga oid tashviqot ishlarini kengaytirish ularni maktabning faol yordamchilariga, o'quvchilarning sinfdan va maktabdan tashqaridagi ishlarida har tomonlama foydali tashkilotchilariga aylantirish zarur. Jamiyatning jadal rivojlanishi, faoliyat turlarining tobora murakkablashib borishi shaxs ongiga ko'rsatayotgan ko'rinmas ta'sirlarning kuchayishiga olib kelmoqda. Mana shunday sharoitda kishining mavjud bilimi, kasb-hunari, malakalari kamlik qilib qolmoqda. Eng avvalo, insonlarda oilada tarkib topgan did, farosat, aql, odob, emotsional madaniyatga muhtojlik sezilmoqda. Estetik, axloqiy va boshqa tarbiya sifatlari kundalik hayet ehtiyejga aylanib bormoqda. Tabiiyki, bunday sifatlarga oilaviy tarbiya orqali asos solinadi, kamol toptiriladi. To'g'ri, bunda ijtimoiy tarbiyaning o'rnini inkor etib bo'lmaydi. Ana shu nuqtai nazardan ularning birligiga, o'zaro hamkorliklariga asoslansak, barkamol inson tarbiyasida muvaffaqiyatlarga erishish mumkin.

Shu sababdan yuqorida berib o'tilgan fikrlarni tavsivaviy xarakter xususiyati bilan kelajakda bo'lajak boshlang'ich sinf rahbarlari o'z ish faoliyatlarida tadbir etsalar foydadan holi bo'lmaydi. Zero induktiv tahlil qilish ko'nikmalarini maktab faoliyatidagi kompetetsiyalarni kelajakda ish faoliyatida ular uchun manfaatdor bo'lishadi.

Foydalanilgan adabiyotlar ro'yxati:

1. Raximqulova M.B., Nurmanova D.J. // Boshlang'ich ta'limdagi va kasbiy rivojlantirish (malaka oshirish kurslar misolida) // Uslubiy-qo'llanma. Toshkent.- "Qamar-media" nashriyoti.-2022.-80 bet
2. Nurmanova D.J. Sinf rahbarining ota-onalar bilan hamkorlik (bo'lajak boshlang'ich ta'lim o'qituvchilari uchun) // Boshlang'ich sinf o'quvchilarida XXI asr ko'nikmalarini rivojlantirishning tendensiyalari va texnologiyalari: mahalliy va xorijiy tajribalar. Respublika ilmiy-amaliy konferensiyasi. Qashqadaryo. 2024-yil 30-aprel. –B 823-829.
3. Raximqulova M.B., Nurmanova D.J. // Boshlang'ich ta'limdagi va kasbiy rivojlantirish (malaka oshirish kurslar misolida) // Uslubiy-qo'llanma. Toshkent.- "Qamar-media" nashriyoti.-2022.-80 bet
4. Karamatova D.S., Tolliyeva G.R., Qilichova M.J. O'quvchilarda ekologik ong va ekologik madaniyatni rivojlantirishdolarb pedagogik muammo sifatida // "Образование и наука в XXI веке" Международный научно-образовательный электронный журнал. Выпуск № 25 (том 3), март, 2022. –С. 956-962.
5. Karamaova D.S. Kichik maktab yoshidagi bolalarda tabiatga, jamiatga va o'z-o'ziga nisbatan munosabatni rivojlantirish / International Soionifioz Practical conference "Topical Issues of Science" Xalqaro konferensiyasi. – USA: NEW York university
6. Karamaova D.S. Kichik maktab yoshidagi bolalarda tabiatga, jamiatga va o'z-o'ziga nisbatan munosabatni rivojlantirish // "Образование и наука в XXI веке" Международный научно-образовательный электронный журнал. Выпуск № 25 (том 3), март, 2022.
7. Nurmanova D.J. Sinf rahbarining o'quvchilar jamoasi bilan ishlash ko'nikmalarini takomillashtirish // Ta'lim, fan va inonatsiya. ma'naviy-ma'rifiy, ilmiy-uslubiy jurnal. Toshkent. – 2023-yil, 1-son. 89-92-betlar.
8. Nurmanova D.J. Xorij tajribalari asosida sinf jamoasini boshqarish usullari // Kasb-hunar ta'limi. Ilmiy-uslubiy, amaliy, ma'rifiy jurnal. Toshkent. – 2023-yil, 1-son. 28-31-betlar.
9. Nurmanova D.J. Boshlang'ich sinf rahbarining innovasion kasbiy kompetentligini shakllantirish // Образование и наука в XXI века|Научно-образовательный электронный журнал (ISSN: 2658-7998) Выпуск №10 (том 1) (январь, 2021) Ст. 92-97.

МАКТАБГАЧА ТА'ЛИМ TASHKILOTLARIDA MUAMMOLI ТА'ЛИМ TEXNOLOGIYALARIDAN FOYDALANISH

Ravshanova Xafiza Komilovna,

Sam vil PYMO 'MM o'qituvchisi+998996235311xafizakomilovna@gmail.com

Annatatsiya: Maqolada maktabgacha ta'lim tashkilotlarida ta'lim jarayonini olib borishda muammoli ta'lim texnologiyalaridan foydalanish, muammoli ta'limni tashkil etishning psixologik – pedagogik yo'llari va usullari, muammoli o'qitish

samaradorligi omillari, o'qitishning noan'anaviy usulidan muammoliga o'tish muvaffaqiyati nimada ekanligi haqidagi faktlar o'rin olgan.

Kalit so'zlar: Muammoga asoslangan o'qitish (PBL), bola, tarbiyachi, ta'lim, tarbiya, maktabgacha ta'lim, muammo, yechim.

Annotation: In the article, the use of problem-based educational technologies in conducting the educational process in preschool educational organizations, psychological-pedagogical ways and methods of organizing problem-based education, factors of the effectiveness of problem-based education, non-traditional methods of teaching facts about what constitutes success in transitioning to the problem.

Key words: Problem-based learning (PBL), child, educator, education, upbringing, preschool education, problem, solution.

Аннотация: В статье рассматриваются использование проблемных образовательных технологий при ведении образовательного процесса в дошкольных образовательных организациях, психолого-педагогические способы и методы организации проблемного обучения, факторы эффективности проблемного обучения, нетрадиционные методы преподавания фактов о том, что составляет успех в переходе к проблеме.

Ключевые слова: Проблемное обучение (ПОБ), ребенок, педагог, образование, воспитание, дошкольное образование, проблема, решение.

Kirish. Barchamiz bilamizki yoshlar kelajagimiz poydevori shu nuqtai nazardan kelajak avlodni tarbiyalash ma'ktabgacha ta'limda boshlanadi. Maktabgacha yoshdagi bolalarga ta'lim tarbiya berishda hozirgi zamon talabi asosida yangi pedagogik texnologiyalardan oqilona foydalanagan holda ta'lim jarayonini tashkil etish kerak. Bunday ma'suliyatli vazifa esa maktabgacha ta'lim tashkiloti pedagoglari zimmasiga tushadi. Maktabgacha ta'lim tashkiloti tarbiyachilari bilimli, XXI asr ko'nikmalariga ega, yangi zamonaviy texnologiyalarni yaxshi o'zlashtirgan bo'lishlari kerak. Bunday texnologiyalardan biri "Muammoga asoslangan o'qitish (PBL) texnologiyasidir. Maktabgacha ta'lim tashkilotlarida nega aynan muammoga asoalangan o'qitish texnologiyasidan foydalanishimiz kerak degan savolga javob beramiz.

Asossiy qism. Muammoli ta'lim (PBL) - bu bolalarni o'quv jarayonining harakatlantiruvchisi bo'lishga undaydigan o'qitish uslubi. Muammoli ta'lim real muammolardan murakkab o'rganish masalalarini o'z ichiga oladi va ularni o'quv xonasida muhokama qilinadigan mavzuga aylantiradi; bolalarni oddiy faktlarni o'rganishdan ko'ra muammoni hal qilish ko'nikmalari orqali tushunchalarni tushunishga undashdir. Shuningdek muammoli ta'lim – bu mantiqiy fikrlash ko'nikmasi (tahlil, umumlashtirish) va bolalarning izlanishli faoliyati qonuniyatlarini (muammoli vaziyat, bilishga qiziqish, ehtiyoj) hisobga olib tuzilgan ta'lim va o'qitishning ilgari ma'lum bo'lgan usullarini qo'llash qoidalarining yangi tizimidir. Shuning uchun ham muammoli ta'lim ko'proq bola fikrlash qobiliyatining rivojlanishini, uning umumiy rivojlanish va e'tiqodining shakllanishini ta'minlaydi. Didaktikaning barcha yutuqlarini istisno qilmay, balki ulardan foydalangan holda

muammoli ta'lim ilmiy bilim va tushunchalarni, dunyoqarashni shakllantirish, shaxs va uning intellektual faolligini har tomonlama rivojlantirish vositasi sifatida rivojlantiruvchi ta'lim bo'lib qoladi.

Muammoli vaziyatlarning roli va ahamiyatini aniqlash bola faol fikrlash faoliyatining psixologik-pedagogik qonuniyatlarini izchil ravishda hisobga olish asosida o'quv jarayonini qayta qurish g'oyasiga olib keldi. Yangi pedagogik faktlarni nazariy jihatdan mulohaza qilib ko'rish asosida muammoli ta'limning asosiy g'oyasi aniqlanadi: muammoli ta'limda bilimning deyarli katta qismi bolalarga tayyor holda berilmaydi, balki bolalarlar tomonidan muammoli vaziyat sharoitlarida mustaqil bilish faoliyati jarayonida egallab olinadi.

“Muommoga asoslangan o'qitishda ta'lim ishtirokchilari bilim va ko'nikmalarni o'rganishadi, qo'llashadi hamda kompetentlikka ega bo'lishadi, chunki jarayon aniq muammolar yechimini topishga intilishni rag'batlantiradi. Muammoga asoslangan o'qitishning dolzarbligi ta'lim oluvchining o'z shaxsiy hayoti uchun foydalanadigan o'quv mazmunini qanchalik anglash o'lchovi bilan belgilanadi. U mustaqil ishlashga o'rgatishi, fandagi nazariyalarning amaliy muammolar orqali kengroq tushintirilishi bilan ajralib turadi”[3:5].

Muammoli o'qitish samaradorligining to'rtta bosh sharti mavjud:

- ✓ muammo mazmuniga qarab yetarli qiziqish uyg'otishni ta'minlash;
- ✓ muammo yechimidagi har bir bosqichda paydo bo'ladigan ishlarni bajara olish mumkinligini ta'minlash (ma'lum va noma'lumlar nisbatining maqbulligi);
- ✓ muammo yechimida olinadigan axborotning o'quvchilar uchun muhimligi;
- ✓ pedagog va bola orasidagi munosabat hayrixohlik ruhida kechishi, ya'ni tarbiyalanuvchilar tomonidan bildirilgan barcha fikr va farazlar e'tibor va rag'batsiz qolmasligi zarur;

Muammoli o'qitishning bosh psixologik-pedagogik maqsadlari quyidagilardan iborat:

- ✓ tarbiyalanuvchining fikrlash doirasini va qobiliyatlarini o'stirish, ijodiy ko'nikmalarini rivojlantirish;
- ✓ muammoni mustaqil yechishda va faol izlanish davrida olingan bilim va ko'nikmalarni tarbiyalanuvchilarlar tomonidan o'zlashtirilishi, buning natijasida ushbu bilim va ko'nikmalar noan'anaviy o'qitishdagidan ko'ra ancha mustahkam bo'ladi;
- ✓ nostandart muammolarni ko'ra oluvchi, qo'ya oluvchi va yecha oluvchi tarbiyalanuvchining faol ijodiy shaxsini tarbiyalash;
- ✓ kasbiy muammoli fikrlashni rivojlantirish - har bir aniq faoliyatda o'zining xususiyatlariga ega.

MTT larda muammoga asoslangan ta'limdan foydalanish ijtimoiy, xulq-atvor va biologiya fanlarida tanqidiy kompetentsiya, izlanish va bilimlarni qo'llashga yordam beradi. PBL dan foydalanadigan ta'lim modellari bolalarga nazariyani amaliyotga tatbiq etish va muammolarni hal qilish ko'nikmalarini shakllantirish orqali ta'lim natijalarini yaxshilashi mumkin.

Xulosa. Xulosa qilib aytganda muammoli ta'lim va muammoli vaziyat o'qitish tizimida bolalarni faol fikrlashga yo'naltiruvchi metod sifatida alohida ahamiyat kasb etadi. Muammoli ta'lim bu-mantiqiy fikr yuritish operatsiyalari (analiz va sintez,

taqqoslash, umumlashtirish, tasniflash va hakoza) va bolarning izlanishli (tadqiqotchilik) faoliyati qonuniyatlarini hisobga olib tuzilgan ta'lim va bolaning ilgari ma'lum bo'lgan usullarini qo'llanish qoidalarining yangi tizimidan iboratdir. Shu bois u ko'proq bola fikrlash qobiliyatining rivojlanishini, uning umumiy taraqqiyoti va e'tiqodi shakllanishini ta'minlashga xizmat qiladi.

Adabiyotlar ro'yxati

1. Мирзиёев Ш.М. Янги Ўзбекистон стратегияси. – Тошкент: О'zbekiston, 2021.
2. Амирова Г.Б. ва бошқалар. Таълимда интерфаол метод ва тренинглр. Ўқув қўлланма. – Тошкент: 2018.
3. Ibragimov A.A. Malaka oshirish ta'limida muammoga asoslangan o'qitish texnologiyasini qo'llash. Uslubiy qo'llanma. – Samarqand., 2022.

ВИХРЬ ЗНАНИЙ: МАСТЕРСТВО В ИССЛЕДОВАНИЯХ С ПОМОЩЬЮ ВОВЛЕЧЕНИЯ, ОРГАНИЗАЦИИ И ДОКУМЕНТИРОВАНИЯ

Рахимкулова Махбуба Бахроновна,

доцент кафедры методики дошкольного, начального и специального образования Национального центра обучения педагогов новым методикам в Самаркандской области rahimkulovam438@gmail.com tel: +998917016499

Аннотация. В данной статье подробно рассмотрены пункты мастерства в исследованиях с помощью вовлечения, организации и документирования. Также вы узнаете как превратить исследование в увлекательный и продуктивный процесс, а также как привлечь и мотивировать участников исследования. Статья будет полезна студентам, преподавателям, которые хотят повысить свою эффективность в исследовательской деятельности.

Ключевые слова: исследование, обучение, организация, эффективность, интерактивное образование.

Annotatsiya. Maqolada tadqiqotchilik mahorati, tadqiqotchilikka jalb etish, tadqiqotni tashkil etish hamda uni hujjatlashtirishdagi ustivor vazifalari o'rganilgan. Siz bu maqolada tadqiqotni qiziqarli va samarali jarayonga aylantirishni, shuningdek, tadqiqot ishtirokchilarini qanday jalb qilish va rag'batlantirish usullarini o'rganasiz. Ushbu maqola tadqiqot ishlarida samaradorligini oshirmoqchi bo'lgan talabalar va o'qituvchilar uchun foydali bo'ladi.

Kalit so'zlar: tadqiqot, o'qitish, tashkil etish, samaradorlik, interaktiv ta'lim

Annotation. This article deeply discusses the mastery of research through engagement, organization, and documentation. You will also learn how to make research fun and productive, and how to attract and motivate research participants. The article will be useful to students and teachers who want to increase their efficiency in research activities.

Key words: research, training, organization, efficiency, interactive education.

ВВЕДЕНИЕ. Исследования — это динамичный процесс, который включает в себя постоянное обучение, исследования и открытия. Способность активно заниматься предметом, эффективно организовывать информацию и точно документировать результаты являются важными компонентами успешных исследовательских усилий. В этой исследовательской работе мы углубляемся в значение обучения через участие, организацию и документирование в исследовательском процессе. Исследуя, как участие обогащает учебный опыт, изучая преимущества организации информации для исследовательских целей и понимая важность тщательной документации в академических исследованиях, мы стремимся пролить свет на критические практики, которые лежат в основе успешной эксплуатации исследовательских турбин. Целью данного исследования является подчеркнуть взаимосвязь взаимодействия, организации и документации в содействии обогащенному и эффективному исследовательскому процессу, одновременно подчеркивая ценность этих практик в содействии всестороннему обучению и созданию знаний.

АНАЛИЗЫ И РЕЗУЛЬТАТЫ.

Обучение через взаимодействие, организацию и документацию

Как участие улучшает процесс обучения?

Вовлеченность играет жизненно важную роль в совершенствовании процесса обучения, особенно с помощью интерактивных методов, которые способствуют активному участию и сотрудничеству между студентами. Интерактивное обучение, которое превратилось в отдельный подход, предполагает диалог и взаимодействие между учителями и учениками, а также между сверстниками [1][2]. Этот тип обучения основан на принципе взаимного взаимодействия, при котором и преподаватели, и учащиеся участвуют в динамичном обмене идеями и знаниями [3]. Применяя интерактивные методы, образовательные учреждения могут способствовать укреплению чувства равенства между учителями и учащимися, способствуя созданию более активной среды обучения [3]. Кроме того, интерактивные образовательные технологии представляют собой инновационный подход, который подчеркивает широкое взаимодействие между студентами, тем самым создавая более увлекательный и захватывающий опыт обучения [4]. Исследования даже показали, что усиление взаимодействия между образовательными учреждениями и работодателями может значительно повысить эффективность процесса обучения, подчеркивая важность совместного участия в образовании [5]. В конечном счете, интерактивные методы, которые сосредоточены на взаимодействии студент-ученик и студент-учитель, предлагают динамичный и эффективный способ облегчить обучение и обмен знаниями в образовательных учреждениях [6].

Каковы преимущества организации информации для исследовательских целей?

Организация информации для исследовательских целей предлагает множество преимуществ, которые улучшают процесс обучения и способствуют

эффективному общению. Составляя полный список студентов на этапе обучения, преподаватели могут структурировать среду обучения и облегчить взаимодействие между студентами. Такая организация не только помогает наметить процесс обучения, но и помогает сформулировать четкие цели и выбрать подходящие методы обучения для сотрудников организации. Более того, интерактивное обучение, форма активного обучения, которая превратилась в отдельный метод, способствует диалогу между учителями и учениками, способствуя совместному и увлекательному образовательному опыту. Этот метод, который подчеркивает такие модели взаимодействия, как «учитель = ученик» и «студент = студент» позволяет осуществлять динамический обмен, который улучшает понимание и сохранение информации. Кроме того, интерактивные образовательные технологии представляют собой инновационные инструменты обучения, которые поощряют широкое взаимодействие между студентами, что еще больше повышает эффективность учебного процесса. В целом организация информации не только оптимизирует исследовательские усилия, но также создает интерактивную и увлекательную среду обучения, которая оптимизирует приобретение и сохранение знаний.

Почему документация важна в академических исследованиях?

Документация играет ключевую роль в академических исследованиях, обеспечивая последовательность, прозрачность и подотчетность на протяжении всего исследовательского процесса. Предоставляя каждой группе один и тот же набор разнообразных документов, связанных с конкретным вопросом или объектом, таких как отчеты и записки, исследователи могут установить общее понимание и основу для своего исследования [7]. Более того, в образовательных учреждениях документация, такая как списки учащихся на различных этапах обучения, служит нескольким важным целям. К ним относятся эффективная организация процесса обучения путем составления списков учащихся, формулирования целей обучения и выбора соответствующих методов обучения для создания структурированной и продуктивной образовательной среды [8]. Интерактивное обучение, форма активного обучения, в которой особое внимание уделяется взаимодействию учитель-ученик и ученик-ученик, подчеркивает значение документации в развитии диалога и сотрудничества между преподавателями и учащимися. Этот интерактивный подход не только способствует получению знаний, но также способствует более глубокому уровню взаимодействия и понимания между участниками [1][3]. Кроме того, интерактивные образовательные технологии, представляющие собой разновидность инновационных инструментов обучения, отдают приоритет широкому взаимодействию между учащимися, позволяя им активно участвовать в процессе обучения и обмениваться идеями со сверстниками для более обогащенного образовательного опыта [4]. В контексте профессионального развития, например, на курсах повышения квалификации для менеджеров по связям с органами власти, документация помогает ознакомить людей с различными методами взаимодействия и стратегиями сотрудничества, необходимыми для эффективного общения и сотрудничества в

государственных органах и сферах связей с общественностью [9]. Таким образом, тщательная документация имеет основополагающее значение не только для академических исследований, но и способствует обучению, сотрудничеству и обмену знаниями в различных образовательных и профессиональных условиях.

ЗАКЛЮЧЕНИЕ. Исследовательская работа раскрывает жизненно важную роль взаимодействия, организации и документации в совершенствовании процесса обучения в образовательных учреждениях. Обсуждение, возникшее на основе краткого изложения статьи, подчеркивает важность интерактивных методов в поощрении активного участия и сотрудничества между студентами, что в конечном итоге способствует созданию более активной среды обучения. Интерактивные образовательные технологии подчеркиваются как инновационные инструменты, которые облегчают широкое взаимодействие между студентами, что приводит к более увлекательному и захватывающему процессу обучения. Эволюция интерактивного обучения как отдельного подхода, характеризующегося диалогом и взаимодействием между учителями, учениками и сверстниками, подчеркивается как динамичный и эффективный способ облегчить обучение и обмен знаниями. Кроме того, подчеркивается роль тщательной документации в академических исследованиях для обеспечения последовательности, прозрачности и подотчетности на протяжении всего исследовательского процесса, тем самым поддерживая обучение, сотрудничество и обмен знаниями в различных образовательных и профессиональных условиях. Более того, организация информации для исследовательских целей подчеркивается как предлагающая многочисленные преимущества, которые улучшают процесс обучения и способствуют эффективному общению в образовательных учреждениях. В конечном итоге дискуссия подчеркивает важность интерактивных методов, тщательной документации и организованной информации для создания благоприятной среды обучения и продвижения знаний в области образования.

СПИСОК ЛИТЕРАТУРЫ:

1. Использование технологий интерактивного обучения на (n.d.) retrieved May 10, 2024, from externat.foxford.ru
2. Интерактивные методы как условие интерактивного (n.d.) retrieved May 10, 2024, from interactiv.su
3. Интерактивные методы, формы и средства обучения. (n.d.) retrieved May 10, 2024, from <http://rumk.belynychy.edu.by/ru/main.aspx?guid=23671>
4. Интерактивные образовательные технологии. (n.d.) retrieved May 10, 2024, from edu.itmo.ru/ru/edutech_iteractiv/
5. ВЗАИМОДЕЙСТВИЕ ОБРАЗОВАТЕЛЬНОЙ (n.d.) retrieved May 10, 2024, from cyberleninka.ru
6. Интерактивные методы обучения в вузе как (n.d.) retrieved May 10, 2024, from e-koncept.ru/2013/13219.htm
7. Интерактивные методы обучения в современной (n.d.) retrieved May 10, 2024, from niidpo.ru

8. Документация на этапе «Обучение» (с примерами). (n.d.) retrieved May 10, 2024, from habr.com/ru/articles/810531/

9. Взаимодействие с органами власти. GR. Лоббирование (n.d.) retrieved May 10, 2024, from www.itctraining.ru/kalendar/marketing-reklama-pr/3557/

SAVOD O‘RGATISH DAVRIDA INNOVATSION TEKNOLOGIYALARNI QO‘LLASH

Ergasheva Gulshoda Amirovna,

Samarqand viloyati pedagoglarni yangi metodikalarga o‘rgatish milliy markazi maktabgacha, boshlang‘ich va maxsus ta‘lim metodikasi kafedrasida katta o‘qituvchisi
gulshodaergasheva8@gmail.com+998979270980

Annotatsiya Savod o‘rgatish jarayonida innovatsion texnologiyalarni qo‘llash Savod o‘rgatish jarayonida “So‘z”, “Tovush”, “Bo‘g‘in” terminlari bilan tanishtirish va to‘g‘ri talaffuzga o‘rgatadi.

Kalit so‘zlar: Innovatsion, innovatsion texnologiya, tahlil-tarkib, savod o‘rgatish, talaffuz, ko‘rgazma, bo‘g‘in, matn

Аннотация. Использование инновационных технологий в процессе обучения грамоте знакомит с терминами «Слово», «Звук», «Слог» и учит правильному произношению в процессе обучения грамоте.

Ключевые слова: Инновационная, инновационная технология, анализ-содержание, обучение грамоте, произношение, выставка, слог, текст

Abstract. Use of innovative technologies in the process of literacy training introduces the terms "Word", "Sound", "Syllable" and teaches correct pronunciation in the process of literacy training

Key words: Innovative, innovative technology, analysis-content, teaching literacy, pronunciation, exhibition, syllable, text.

Savod o‘rgatish jarayonida innovatsion texnologiyalarni qo‘llash eng ahamiyatga ega. Shu sababli yangi bilimlarga bo‘lgan yangi talab yangi “yangilik” ya’ni “innovatsiya”, “innovatsion jarayon” tushunchalarini anglash talabi ortdi. “Innovatsiya” so‘zi lotin tilidan kelib chiqqan bo‘lib, yangilik kiritish degan ma’noni bildiradi.

Savod o‘rgatish jarayonida “So‘z”, “Tovush”, “Bo‘g‘in” terminlari bilan tanishtirish va to‘g‘ri talaffuzga o‘rgatadi. Gaplar so‘zlardan tuzilishi haqidagi fikrga olib kelinadi. 2-4 so‘zlardan tashkil topgan gap tuzish, so‘zlarga ajratish o‘rgatiladi. Murakkab so‘zlarni bo‘g‘inga ajratish necha bo‘g‘in ekanligini aniqlash va bo‘g‘nlardan o‘zak so‘zlar tuzish o‘rgatiladi.

Savodga o‘rgatishning tahlil-tarkib usuliga ko‘ra matndan gap, gapdan so‘z, so‘zdan bo‘g‘in va tovush yoki, aksincha, tovush - bo‘g‘in, so‘z – gap – matn uzviy aloqada butundan bo‘lakka, bo‘lakdan butunga qarab tahlil va tarkib qilinadi.

Savod o‘rgatish davrida o‘quvchilar nutqining ravon bo‘lishida savol- javob usuli ham yaxshi natija beradi. Bu usul o‘quvchilarni faollashtiradi, nutqiy vaziyatga

soladi. Biz bolalarga beriladigan savollarni shunday tuzishimiz kerakki, ularning javobi “*ha*” yoki “*yo‘q*” so‘zlaridan iborat bo‘lib qolmasligi kerak. Ularni o‘ylashga, mantiqiy fikrlashga majbur qiladigan vaziyatga olib kirishimiz kerak.

Savod o‘rgatish darslarida yana ko‘rgazmalilik usuli keng qo‘llaniladi. Bu usulni chex pedagogi Komenskiy ta‘limning asosiy qoidasi deb biladi. “Sinfga surat olib kirishing bilan soqov ham tilga kiradi”. Ta‘lim jarayonida o‘quvchilarning barcha sezgi organlari ishtirok etishlari lozim: ko‘rish, eshitish, hatto ta‘m bilish sezgisi ham. Chunki ular aniq narsa, predmet va hodisaga qarab fikrlaydi.

Savod o‘rgatishda tushuntirish va bayon qilish usuli keng qo‘llaniladi. Bunda o‘qituvchi nutq madaniyatiga e‘tibor berishi, sodda ravon, ifodali qilib so‘zlashi kerak. Bola tabiati ortiqcha ko‘p so‘zlilikni yoqtirmaydi. Shuning uchun ularni tinglay olish imkoniyatlarini hisobga olish zarur.

Savod o‘rgatishda o‘qish darslarining asosiy vazifasi o‘quvchilarga tovush va harfni tanishtirish, ularni to‘g‘ri talaffuzini o‘rgatish orqali bolalarda to‘g‘ri, ongli, ifodali o‘qish ko‘nikmalarini shakllantirishdan iborat.

Shuningdek, o‘quvchilar lug‘atini boyitish, bog‘lanishli nutqini o‘stirish, bilimni boyitish, mavhum tafakkurini shakllantirish, eshitish, qabul qilish sezgisini o‘stirishda ham bu davr mas‘uliyatligi bilan alohida o‘rin tutadi.

Tayorgarlik davri o‘qishga o‘rgatish uchun zamin tayyorlaydi. Bu davrda bolalarda o‘zgarlar nutqini eshitish, diqqatini to‘plash, til birliklarini (tovush, bo‘g‘in, so‘z, gap) farqlash, ajratish, ularning vazifalarini anglash kabi xususiyatlar shakllanadi. Bular o‘quvchilarning o‘qishni muvaffaqiyatli egallashlariga yordam beradi. O‘qishga o‘ragatish uchun avvalo o‘quvchi tovush va harf bilan yaxshiroq tanishtirilishi lozim. Tovush va harf bilan tanishtirishda bo‘g‘indan, tovushdan ajratish tamoyiliga rioya qilinadi.

O‘qishga o‘rgatishda bo‘g‘in asos qilib olinadi. Buning uchun o‘qituvchida bo‘g‘in jadvali bo‘lishi lozim. Bo‘g‘in jadvali asosida o‘qish namunasi ko‘rsatiladi, ya‘ni harflab emas ichida birinchi harfni ko‘z bilan ko‘rib, uning nomini dilda saqlab, ikkinchi harfni ko‘rish va ikkalsini bog‘lab, unlini mo‘ljallab ulab aytish tushuntiriladi.

O‘qishga o‘rgatishda so‘zlarni va gaplarni to‘ldirib o‘qish ko‘nikmalarini hosil qilish, o‘quvchini gap tuzishga, tez fikrlashga yo‘naltiradi. O‘quvchi tushirib qoldirilgan harf va so‘zni rasmga qarab topadi, uning gap mazmuniga mos yoki mos emasligiga e‘tibor beradi, o‘rtoqlariga nisbatan tez topib, o‘qituvchining rag‘batiga sazovor bo‘lishga intiladi. Har bir predmetda bo‘lgani kabi o‘qish darslarida ham ta‘lim- tarbiya birligiga e‘tibor beriladi. O‘qish darslarida tarbiya o‘qilgan matnning ongli o‘zlashtirilishiga bog‘liq. O‘quvchi matnga fikr nima haqida borayotganini anglasagina, o‘zida shunday hislatlarni shakllantirishga harakat qiladi. Ikkinchidan esa yaxshi inson bo‘lish uchun o‘qishning zaruriligini anglaydi. Shuning uchun ongli o‘qishni matn bilan ishlangan namunali rasmlar o‘rtasidagi bog‘lanishlarni aniqlashtirishga, matn yuzasidan savollar berishga diqqat qaratish lozim.

O‘qishning ongliligini va ta‘sirchanligini ta‘minlash uchun matn mazmunini o‘quvchilarning korgan-kechirganlari, taassurotlari bilan bo‘g‘lash lozim. Shunda o‘quvchida o‘qishga, o‘rganishga qiziqish ortadi.

She'r, tez aytish, topishmoq, qo'shiq, maqol, hikmatli so'zlardan o'qitish, yod oldirish ham o'quvchilarning o'qishga qiziqishini oshiradi, o'qish malakasini shakllantiradi, xotirasini mustahkamlaydi. O'qish darslarining 3/2 qismi o'qishni mashq qilishga ajratilishi lozim.

So'zlarni tovushlarga ajratish.

I. So'zlarni tovushlarga ajratish tahlil qilinayotgan so'zlar tartibini aniqlash asosida quyidagilar o'rgatiladi.

- tovushlarga sifatli xarakteristika;
- unlilar;
- undoshlar (jarangli va jarangsiz undoshlar);
- qattiq va yumshoq talaffuzli so'zlar;
- aytilishi va ishlatilishida farqlash kerak bo'lgan harflar.

II. Tahlil qilinayotgan so'zdagi unli bo'g'inni topish, o'rni aniqlash (bosh, o'rta, oxiri). Unli harflar bilan tanishtirishni davom ettirib ularni yozilish qoidalarini o'rgatish: o-a, i-e u-o' (lot. grefik.)

III. Undosh tovushlar bilan yozma tanishtirish. Kesma harflar bilan ishlash, so'zlar tuzish, bo'g'inlar hosil qilish (ochiq bo'g'in, yopiq bo'g'in)

O'qish. Alfavit matnlari asosida bolalarni sidirg'a bo'g'inlar o'qishga o'rgatish. Demak, so'roq undov gaplarning o'qilishini o'rgatish. Ongli ravishda o'qish malakasini hosil qilish borasida maxsus ish olib borish.

Termin: o'qitish davrida quyidagi terminlarni kiritish.

- | | |
|---------------------|----------------------|
| 1. Gap; | 7. Jarangsiz undosh; |
| 2. So'z; | 8. Urg'uli bo'g'in; |
| 3. Tovush; | 9. Urg'usiz bo'g'in; |
| 4. Unli; | 10. Nuqta; |
| 5. Undosh; | 11. So'roq belgisi; |
| 6. Jarangli undosh; | 12. Undov belgisi |

Natijada bolalar quyidagi bilimlarga ega bo'lishlari kerak:

o'qituvchining talabiga ko'ra yordamchi so'zlar ishtirokida 3- 4 so'zli yoyiq gaplar tuzish;

- turli qiyinchilikdagi so'zlarni talaffuz qilish va tovush tahlili;
- kesma harflar asosida so'z tuzish;
- alfavit harflarni to'la bilish;
- kichik matnli tekistlarni bo'g'inlab o'qish.

Grafik malakalar va bosma yozuv.

I. Qo'l harakatini rivojlantirish, yozuv gegiyenasiga rioya qilgan holda, to'g'ri o'tirish, daftsr tutish, qalam ushlab, qog'oz varag'ida belgi va so'zlarni to'g'ri joylashtirishni o'rgatish davom etadi.

O'z oldiga maqsad qo'yish, maqsadiga erishish, vazifani bajarish jarayonini nazorat qilish, natijani baholash, diqqat va esda saqlab qolishni o'rganish kerak bo'ladi.

Belgi va nuqtalarga qarab, narsalarni rasmini chiziqlar yordamida (nuqtalarni) birlashtirib, bezak naqshlari hosil qilishni o'rganish kerak bo'ladi.

II. Alifbodagi yozma haraflarni yozishni o'rganish. Bosh va kichik harflarni bosma usulida yozish, harflarni to'g'ri joylashtirish, so'z va gaplarni satr chizig'iga to'g'ri taqsimlab yozish o'rgatiladi. Mustaqil so'z va gaplar berilganiga ko'ra, bosma harfli matn tuzish, diktura orqali o'tilgan qoidalar asosida gap yozishni o'rgatish.

Natijada bolalar katakli va chiziqli daftar varag'ida to'g'ri joylashtirish malakasini hosil qilishlari, chetga chiqib ketmasdan narsa rasmini parallel to'g'ri chiziqlar bilan chizish, qo'yilgan maqsadga erishish, natijani baholash, yozuv gegiyenasiga rioya qilish malakalarini hosil qilishlari kerak. Alfavit harflari barchasini (bosh va kichik) bosma usulda yozish, ulardan so'zlar tuzish, satr chizig'iga amal qilishni bilishlari kerak.

Savod o'rgatish darslari o'quvchilarda nutq faoliyatining asosiy turlarini o'stirish bilan bir qatorda, ularda axloqiy va estetik tasavvurlarni shakllantirish, nafosat hissini tarbiyalash, mantiqiy tafakkur yuritishga o'rgatish, bilim manbai bo'lgan kitobni sevish kabi muhim masalalarni ham hal etishini nazarda tutadi.

Foydalanilgan adabiyotlar

1. Q.Abdullayeva va boshqalar. "Savod o'rgatish metodikasi". "O'qituvchi" 2020
- 3.T.Jabborova. X.G'ulomova. G.Eshturdiyeva. 1-sinfda savod darslari 2019
4. G'afforova T. "Boshlang'ich ta'limda zamonaviy pedagogik texnologiyalar", Toshkent, "Tafakkur", 2020-yil.

FIZIKA VA ASTRONOMIYA FANLARIDA LABORATORIYA VA AMALIY MASHG'ULOTLARDA VIRTUAL SIMULYATORLARDAN FOYDALANISH

Jumaniyazov Amirbek Umarbekovich,

SVPYMO 'MM Fizika va astronomiya fani metodisti, Aniq va tabiiy fanlar metodikasi kafedrasida o'qituvchisi

Ximmatova Jannatoy Kuchmuradovna,

Aniq va tabiiy fanlar metodikasi kafedrasida o'qituvchisi

Annotatsiya: Ta'lim jarayonida laboratoriya mashg'ulotlarini visual shakilda virtual simulyatsiyalar tajribalarining yangi bilimlar manbai, fizikaviy nazariyalarning fundamental asoslari, o'qitish usuli, o'rganilayotgan hodisalarni vizuallashtirish – illustrasiya qilish, o'quvchilarning fizikaviy tafakkurini rivojlantirish, amaliy malaka va ko'nikmalarni rivojlantirish vositalari ekanligi maqolada yoritib berishga harakat qilingan.

Kalit so'zlar: Virtual tajribalari, eksperimental tajriba, simulyatsiyalar, fizikaviy qonuniyat, jarayon, fizikaviy tushuncha, dars, fizik hodisa.

Аннотация: В учебном процессе виртуальные симуляционные лабораторные эксперименты являются новым источником знаний в наглядной форме. В статье уточняется, что фундаментальные основы физических теорий, методики обучения, визуализации – иллюстрации изучаемых явлений, развитие

физического мышления учащихся, практических навыков и знаний являются средством развития навыков.

Ключевые слова: Виртуальный опыт, экспериментальный опыт, моделирование, физический закон, процесс, физическая концепция, урок, физическое явление.

Abstract: In the educational process virtual simulation laboratory experiments are a new source of knowledge in a visualized form. The article specifies that the fundamentals of physical theories, teaching methods, visualization - illustration of the studied phenomena, development of students' physical thinking, practical skills, and knowledge are the means of skills development.

Keywords: Virtual experience, experimental experience, modeling, physical law, process, physical concept, lesson, physical phenomenon.

Virtual laboratoriya - bu haqiqiy laboratoriya bilan to'g'ridan-to'g'ri aloqa qilmasdan yoki ularning to'liq yo'qligida tajribalarni amalga oshirishga imkon beruvchi dasturiy ta'minot kompleksidir.

Tok manbaining elektr yurituvchi kuchini va ichki qarshiligini aniqlash mavzusidagi virtual laboratoriya ishini bajarish haqidagi ma'lumotlar joy olgan ushbu maqolada, fizika fanidan laboratoriya ishlarini bajarishda samaradorlikka erishish uchun virtual laboratoriyalardan samarali foydalanish nazarda tutiladi.

Virtual laboratoriyalarni bajarish uchun zarur bo'lgan manbalar quyidagilar:

<https://phet.colorado.edu/lgan>

<https://crocodile-physics.software.informer.com/>

RNDr. Vladimír Vašćák – osobní stránky učitele z Moravy (vascak.cz)

Virtual laboratoriya ishlarini bajarishda qaysi manbalardan foydalanish keltirib o'tilgan. Bundan tashqari virtual laboratoriya ishining qulayligi, soddaligi, hamma istalgan vaqtda foydalana olishi ko'rsatib berilgan.

An'anaviy laboratoriyalar bilan taqqoslaganda, virtual laboratoriyalar bir qator afzalliklarga ega:

➤ virtual laboratoriyalar xavfsizroq, ya'ni yuqori kuchlanishli yoki xavfli kimyoviy moddalar bilan ishlashda virtual laboratoriya ishlaridan foydalanish qulay;

➤ virtual ishlar ko'p qirrali, shuningdek, moslashuvchanlik va turli obyektlarga moslashish qulayligini ta'minlaydi;

➤ oddiy sharoitda imkonsiz bo'lgan yoki uni o'tkazish katta vaqt va moddiy harajatlar bilan bog'liq bo'lgan tajribani o'tkazish mumkin bo'ladi;

➤ shaxsiy kompyuterdan foydalanish nafaqat bajarilishini nazorat qilishni, balki talabani aniq laboratoriya ishini bajarishga tayyorlashni ham soddalashtiradi;

➤ kompyuterdan foydalanish yaxshi o'qigan o'quvchilarga o'quv materialini tezroq o'zlashtirishga va ortda qolganlarni kutmaslikka imkon beradi;

➤ virtual laboratoriya ishining grafik imkoniyatlari real qurilmalar bilan yoki ikki o'lchovli shaklda tasvirlab bo'lmaydigan ko'p o'lchovli jarayonlarni ko'rish imkonini beradi;

➤ laboratoriya ishlarini yaratish harajatlarini kamaytirish qisqa vaqt ichida ularning bazasini sezilarli darajada kengaytirishga imkon beradi va shu bilan

o'qitishda ko'proq moslashuvchanlikni ta'minlaydi.

➤ Fizika o'qitishda axborot texnologiyalaridan foydalanishning afzalliklari bilan bir qatorda kamchiliklari ham borligini ta'kidlash lozim:

➤ haqiqiy tajribani kompyuter bilan to'liq almashtirib bo'lmaydi;

➤ muhandislik fakulteti talabalarini o'qitishda juda muhim bo'lgan asbob-uskunalar bilan ishlashda amaliy ko'nikmalarning yetishmasligi;

➤ mavzu ko'rinishining yetishmasligi.

Virtual laboratoriya ishlaridan foydalanishning afzalliklari va kamchiliklarini tahlil qilib, shuni aytmoqchimanki, axborot texnologiyalari an'anaviy texnologiyalarni to'ldirishi kerak, balki ularni almashtirmasligi kerak. Kompyuter tajribasi o'quv jarayonini yanada rang-barang, qiziqarli va hayajonli qiladi, lekin u haqiqiy eksperimentni to'liq almashtira olmaydi.

Virtual simulyatsiyalar orqali dars mashg'ulotlarini tashkil etishning boshqa uslubiy talablari quyidagilardan iborat:

1. O'quvchilar tajriba o'tkazishga tayyor bo'lishlari shart emas. Eksperiment g'oyasi, uning borishi va olingan natijalar o'quvchilar uchun tushunarli bo'lishi kerak. Shu maqsadda o'qituvchi o'rnatish sxemasini, uning barcha tarkibiy qismlarini tushuntirishi, o'lchov vositalariga yoki kuzatilgan ta'sir sodir bo'lgan elementlarga e'tibor berishi kerak.

2. Iloji bo'lsa, tajribalar bir nechta usullarda o'tkazilishi kerak (ayniqsa, bu o'quv materialini chuqurroq o'zlashtirishga hissa qo'shsa).

3. Darsdagi virtual simulyatsiyalar soni juda ko'p bo'lmasligi kerak. Virtual simulyatsiyalar o'quv materialini o'rganishga hissa qo'shishi va darsdagi asosiy maqsaddan chalg'itmasligi kerak. Agar darslarda o'tkaziladigan tajriba uchun kerak bo'lgan asbob va uskunalar yo'q bo'lsa Virtual simulyatsiyalar soni ko'p bo'lsa maqsadga muvofiq bo'ladi.

4. Agar uskuna imkon bersa, ko'rgazmali tajribalar miqdoriy nisbatlarni o'rnatish bilan amalga oshirilishi kerak.

5. O'quv materialini o'rgatish jarayonida ko'rgazmali blok o'quvchilar oldida yig'ilishi kerak. Faqat juda murakkab uskunalar ishlatilsa, o'rnatishni oldindan yig'ish mumkin (shuning uchun tayyor stendlardan foydalanmaslik kerak).

6. O'rnatish imkon qadar ishonchli bo'lishi kerak.

7. O'rnatish muvaffaqiyatsiz bo'lsa, nosozlikni topish va tezda bartaraf etish va ijobiy natijaga erishish uchun tajribani takrorlash kerak. Agar berilgan sharoitda buning iloji bo'lmasa, o'quvchilarga rad etish sababini tushuntirish kerak va keyingi darsda namoyishni takrorlashni unutmaslik lozim.

8. Maktab sharoiti uchun mavjud bo'lgan ko'rgazmali eksperiment tegishli kino kliplar yoki kompyuter animatsiyalari namoyishi bilan almashtirilmasligi kerak.

Namoyish texnikasi ikkita talabga javob berishi kerak:

1. Namoyish qilish usuli iloji boricha ilmiy usulga mos kelishi va ishonchli natijalar berishi kerak;

2. Namoyish davomida o'rnatishning kutilgan va muhim tarkibiy qismlarining maksimal ko'rinishiga erishish kerak.

Virtual laboratoriya ishlarini qo'llashning dolzarbligi yana shundan iboratki, unda laboratoriya tajribalarini tashkil qilish uchun murakkab qurilmalarni yasash, qurilmalarni saqlash, almashtirish shart emasligi bilan bir qatorda ta'mirlash ishlari, asboblarni tozalash kabi ishlar bajarilishi shart emas. Hamma laboratoriya ishlari kompyuter xotirasida yoki tashqi xotirada elektron variantda va bir joyda saqlanadi. Kompyuter qurilmasi xavfsiz, ishlatish qiyin emas va shu bilan birga foydalanuvchidan faqatgina belgilangan maxsus dasturlar bilan ishlash ko'nikmasini talab qiladi. Xozirgi kunda virtual laboratoriyalar mobil telefonlarda ham ishlash funksiyalari berilgan bo'lib, o'quvchilar xohlagan vaqti kirib o'zi qiziqqan yoki tushunolmagan amaliy topshiriq, laboratoriya va loyiha ishlarini bajarishlari mumkin.

Maktab fizika kursining har bir mavzusidan majburiy ko'rgazmalar ro'yxati dasturda mavjud. U, birinchi navbatda, zamonaviy fizikaning eksperimental bazasini tashkil etuvchi tajribalarni o'z ichiga oladi, ular fundamental deb ataladi, bular, birinchi navbatda, Galiley, Kavendish, Shtern, Ersted, Faraday, Gers, Stoletov va boshqalar. Ulardan ba'zilar maktab sharoitida yetarlicha ishonchlilik bilan namoyish etilishi mumkin, boshqalari esa murakkab va qimmatbaho jihozlarni talab qiladi (Lebedev, Milliken, Rezerford tajribalari) va shuning uchun ularni faqat kino, televizor yoki kompyuter texnologiyalari yordamida modellashtirish mumkin.

Bu tajribalarni sahnalashtirish imkon qadar aniq, tushuntirish esa o'ylangan bo'lishi va tajribaning nafaqat fizik mohiyatini, balki uning fizika fanlari tizimidagi o'rnini ham aks ettirishi kerak.

O'rganilgan fizik hodisalar va nazariyalarni texnika, texnologiya va kundalik hayotda qo'llashnilishini ko'rsatish. Bunday tajribalarni namoyish qilish nafaqat fizika va texnika o'rtasidagi bog'liqlikni ko'rsatish, balki o'quvchilarni zamonaviy texnologik jamiyat sharoitida hayotga tayyorlash uchun ham zarurdir. Texnik va texnologik xarakterdagi ob'yektlar bilan tanishish fizikani o'rganish motivatsiyasini shakllantirishga yordam beradi, o'quvchilarning ilgari o'rganilgan jismoniy hodisalar haqidagi bilimlarini chuqurlashtirish va tizimlashtirishga imkon beradi.

Adabiyotlar:

1. Бугаев А.И. Методика преподавания физики. Теоретические основы. - М.: Просвещение, 1981. 288с.
2. Хорошавин С.А. Физический эксперимент в средней школе. -М.: Просвещение, 1988. -175 с.
3. Niyazxonova V.E. Dars jarayonida internet axborot resurslaridan foydalanishning tashkiliy-uslubiy jihatlari.
4. Orifjanov U. va boshqalar. Fizikadan savol va masalalar to'plami. -T.: "Turon Ikbol", 2007. 126 b.
5. Ishmuhamedov R. Innovatsion texnologiyalar yordamida ta'lim samaradorligini oshirish yo'llari. - T. Nizomiy nomidagi TDPU, 2009.

BOLANI QIZIQTIRISH ORQALI UNING QOBILIYATI VA XARAKTERINI SHAKLLANTIRISH METODLARI

Suvanova Nilufar Akbarovna,

Toshkent Kimyo xalqaro universiteti magistranti

Annotatsiya. Ushbu maqolada shaxsning qobiliyati va qiziqishlariga qarab uni baholash, tashxislash, to‘g‘ri yo‘naltirish kabi omillar bilan bog‘liq muammolar o‘rganilgan, tadqiq etilgan va yechimlari borasida mulohazalar yuritilgan.

Kalit so‘zlar: iste‘dod, qobiliyat, qiziqish, xarakter, did.

Qobiliyat insonning aqliy salohiyati, intellekti imkoniyatidir. Qobiliyat bilimdan keskin farqlanadi. Bilim shaxsning hayoti davomida o‘rganish, ko‘nikma, malaka natijasi hisoblansa, qobiliyat shaxsning psixologik va fiziologik tuzilishining xususiyati sanaladi.

Qobiliyat tug‘ma va orttirilgan sifatlarga ega va shaxs tomonidan ko‘nikma va malakalarning egallanishi jarayonida rivojlanib boradi. Qobiliyat muayyan faoliyatni muvaffaqiyatli amalga oshirish uchun zarur bo‘lgan individual xususiyatdir. Xarakter xususiyati deyilganda esa shaxs ehtiyojlari, qiziqishlari, istaklari, moyilligi, e‘tiqodi, orzulari va dunyoqarashi tushuniladi [2].

Alisher Navoiydagi she‘riyatga bo‘lgan qiziqish ilk bolalik davridan ilg‘ab olingan va unga har tomonlama ko‘mak berilgan. Natijada Hazrat Navoiy buyuk shaxs bo‘lib yetishdi va “She‘riyat sultoni” degan nomni oldi. Demak, qobiliyatni rivojlantirish zarur. Bordi-yu qobiliyatning ichki belgisi – qiziqish bo‘lmasa, uni rivojlantirib bo‘lmaydi. Masalan, pianinochi bo‘lish uchun bir emas, bir nechta qobiliyatga ega bo‘lish zarur. Pianinochi maromni sezishi, musiqiy ohangni his qilishi, xotira yaxshi rivojlangan bo‘lishi, qo‘l barmoqlari mayin va aniq harakat qilmog‘i lozim. Bunga yana musiqiy did, hissiylik va ko‘pgina boshqa qobiliyatlar qo‘shiladi. Ana shu xususiyatlar bo‘lganda, sanab o‘tilgan barcha qobiliyatlarni o‘qish va mashq qilish jarayonida rivojlantirish mumkin. Chunonchi, Ibn Sino, al-Xorazmiy, Abu Rayxon Beruniy, Alisher Navoiy, al-Farg‘oniy, Zahiriddin Muhammad Bobur, Kamoliddin Behzod, Forobiy, Rudakiy, A.S.Pushkin, Shekspir, Paskal, Leonardo Davinchi, Mekilandjelo kabi allomalarda qobiliyat va iste‘dod juda erta, ya‘ni bolalik davridan hayratlanarli darajada rivojlangan[3].

Zamonaviy, madaniyatli kishilarning qiziqishlari turli-tuman bo‘ladi. Qiziqishlar yoshga qarab o‘zgarib turadi. Uch yoshdan besh yoshgacha bo‘lgan sog‘lom bolalarda hamma narsani bilishga qiziqish yaqqol ifodalangan bo‘ladi. Bu yoshdagi bolalarning eng ko‘p ishlatadigan so‘zlari “Bu nima? Nega? Nima uchun?” kabi savollardan iborat bo‘ladi. Maktabgacha yoshdagi bolalarda o‘yinchoqlar va mazmunli o‘yinlarga qiziqish uyg‘onadi. Xuddi shu davrda bolada rasm chizish, jonli tabiat va hayvonlarga qiziqish paydo bo‘ladi.

Qiziqishlarning turidan tashqari, ularning ijtimoiy mavqeyi va kengligi ham ahamiyatlidir. Hech narsaga qiziqishni istamagan shaxslar faqat o‘z hunari va imkoniyatlari bilan cheklanib qoladilar. Boshqa hech bir narsa deyarli ularni qiziqitirmaydi. Qiziqish doirasi keng bo‘lgan odam ko‘proq bilishga intiladi. U fan-texnikaning turli xil sohalarini egallab, ijtimoiy-siyosiy masalalar, san‘at hamda sportga qiziqadi. Lekin sanab o‘tilgan barcha qiziqishlar bir xil qimmatga ega bo‘lmaydi. Ulardan biri asosiy, qolganlari ikkinchi darajali ahamiyatga ega bo‘ladi.

Qiziqishning barqarorligi ham ahamiyatlidir. Ba'zilar ularning asosiy qiziqishlari doimiy hamroh bo'ladi, boshqalarda tez paydo bo'lib tez o'tib ketadi.

Psixopatiyalarda, ko'pincha qiziqishlar beqaror bo'ladi. Natijada, kishi shunchaki qiziquvchan bo'lib qoladi, amalda esa hech bir faol ish qilmaydi yoki chala bajaradi. Qiziqishlar kuchli va sust bo'lishi mumkin. Kuchli qiziqqan odam to'siqlarni yenga oladi, kerak bo'lsa qurbon bo'ladi. Insonga ta'rif berish uchun uning qiziqishlarini batafsil o'rganish zarur.

Fanda aql va idrok masalasi, shaxsning intellektiga bog'liq sifatlar juda ko'plab tadqiqotlar obyekti bo'lgan. Olimlar qobiliyatlarning rivojlanish mexanizmlari, ularning psixologik tarkibi tizimini aniqlashda ishonchli metodikalar yaratib har bir shaxsning aqli sifatiga aloqador bo'lgan ko'rsatgichni o'lchashga uringanlar. Tadqiqotchi L.Vigotskiy o'z tadqiqotlarida aqlning haqiqatdan ham murakkab tuzilmaga ega bo'lgan psixik xususiyat ekanligini ko'rsatib berdi [5].

Ma'lumki, faqat 5 foizgina shaxslar o'z qobiliyatini turli sohalarda ko'rsatib, hayotda o'zi xohlagan cho'qqilarga chiqa oladi. Qolgan 95 foiz shaxs o'z oldiga faqat maqsad qo'yadi, lekin hech qachon ularga yeta olmaydi. O'ziga ishonch, tajriba, qobiliyat yetishmaydi. Qobiliyatli buyuk shaxslar aql-zakovati va ilmi bilan ko'pincha yuqori darajasigacha yetgan bo'ladi.

Har bir odamning dunyoqarashi ko'proq uning biror maqsadga intilishi, tarbiyasi orttirgan bilimlari va hayot tajribasiga bog'liq. Ijtimoiy shart-sharoitlar kishining shakllanishida muhim o'rin tutadi. Agar ular dunyoqarashi jamiyatda kechayotgan salbiy jarayonlarga mos kelmasa va shunday bo'lsa-da, bu jarayonlar ijobiy deb tan olinsa, bu holat shaxsning jamiyat va atrofdagilarga bo'lgan munosabatini butunlay o'zgartirib yuboradi.

Shaxs kamol topishida qobiliyat va iste'dodning o'rni beqiyos. Insonlarda ilk bolalik davridan boshlab nimagadir qobiliyat nishonalari bo'ladi yoki bo'lmaydi. Buni ota-ona va pedagoglar darrov ilg'ab olib uning qiziqishini to'g'ri yunaltirsa, keyinchalik bola buyuk shaxs bo'lib yetishishi mumkin.

O'rganishlarimiz natijasini Samarqand shahar 29-maktabning 3-sinf o'quvchilari misolida olib qaraydigan bo'lsak ularning qobiliyatlarini va qiziqishlarini o'rganib chiqib, "Siz nimaga qiziqasiz?" mavzusida so'rovnomada 37 nafar o'quvchi qatnashib, natijalarini tahlil qilganda (albatta bolalarda qiziqishlar o'zgarib turadi) quyidagi ko'rsatkichlar aniqlandi:

- Aniq fanlarga qiziqadigan va layoqati bor – 9 nafar
- Kitoblarni mutolaa qilishga qiziquvchilar – 1 nafar
- Texnikaga qiziquvchilar – 2 nafar
- Quruvchilikka qiziquvchilar – 1 nafar
- San'atga qiziquvchilar – 1 nafar
- Rasm chizishga qiziqadigan va layoqati bor – 6 nafar
- Shaxmatga qiziquvchilar va layoqati bor – 2 nafar
- Hunarga qiziquvchilar – 2 nafar
- Sportning futbol va boshqa turiga qiziquvchilar – 3 nafar
- Sportning suzish turiga qiziquvchilar – 1 nafar
- Hayvonlarni boqishga qiziqadiganlar -1 nafar

- O‘simliklarga (gulchilikka) qiziqadiganlar – 2 nafar
- Robototexnikaga qiziquvchilar – 1 nafar
- Qiziqishlarini aniq ayta olmaganlar – 5 nafarni tashkil etdi.

Lekin zamonaviy internet tarmoqlariga, ommaviy axborot vositalariga, telefonlar va kompyuter o‘yinlariga bo‘lgan qiziqishlari so‘ralganda hamma o‘quvchi qiziqishini yozgan. To‘g‘ri, bugungi kunimizni internetsiz tasavvur qila olmaymiz, ammo biz pedagoglar ota-onalar bilan birgalikda o‘quvchilarning mediasavodxonligini oshirishimiz va undan maqsadli hamda belgilangan vaqtlarda foydalanishga o‘rgatishimiz, o‘quvchilardagi qiziqish va qobiliyatlar o‘rnini maqsadsiz, tarbiyasiga salbiy ta‘sir ko‘rsatadigan, vaqtini behudaga sarflaydigan o‘yinlarga bog‘lanib qolishidan saqlashimiz lozim. Aks holda o‘quvchilardagi qobiliyat va qiziqishlar yo‘qoladi.

Yuqoridagi so‘rovnomaning 2-varianti 3-sinf o‘quvchilarining ota-onalaridan “Kelajakda farzandingizni mustaqil kasb tanlashiga va qobiliyatiga qarab o‘zi qiziqqan sohasi bilan shug‘illanishiga sizning munosabatingiz” mavzusida so‘rovnoma o‘tkazilganda quyidagi ko‘rsatkichlar aniqlandi:

- Farzandimning qarorini qo‘llab-quvvatlayman – 7 nafar
- Biz ota-onalar farzandimiz uchun kasb tanlaymiz – 21 nafar
- Farzandimiz qaysi kasbni tanlashini vaqt ko‘rsatadi – 9 nafar
- So‘rovnomada qatnashmadi – 2 nafar

Bundan ko‘rinib turibdiki aksariyat ota-onalar kasblarning moddiy tomoniga, mavqeyiga, e‘tibor qaratib, farzandining iqtidori, qiziqishi layoqatiga ahamiyat berishmayotgani ayni haqiqat. Ayniqsa, pedagogik faoliyatda bu muammoga juda ko‘p duch kelamiz. Bugungi kunda ta‘lim - tarbiya jarayonida pedagoglar, psixologlar va ota-onalar hamkorlikda o‘quvchilarning iste‘dodiga va qobiliyatiga qarab kasblarga yo‘naltirishsa kelajakda har tomonlama komil va buyuk shaxslarni voyaga yetkazishda yuqori natijalarga erishgan bo‘lamiz.

Kelajak avlodlarni ajdodlarimizga mos qilib tarbiyalash dolzarb masalalardan hisoblanmoqda. Bu biz pedagoglar va psixologlarga katta mas‘uliyat yuklaydi. Bugungi kunda ta‘lim muassasalarida faoliyat olib borayotgan psixologlarga qulay ish sharoitini yanada yaxshilash, ta‘lim oluvchilar bilan ko‘proq ishlashi uchun imkoniyat maydonini kengaytirish lozim. Shaxs kamolotga yetishi davomida turli davrlarni boshdan kechiradi. Ushbu davrlarda bolalarda ruhiy o‘zgarishlar kuzatilishini hisobga olib, komil inson bo‘lib shakllanishida, salbiy o‘zgarishlarni ta‘sirida qolishini oldini olish lozim. Bu davrlarda shaxsning komil inson bo‘lib yetishi, ruhan barkamol bo‘lishi uchun barchamiz mas‘ulmiz.

Adabiyotlar ro‘yxati

1. Ibragimov A.A. Xalq ta‘limi xodimlari malakasini oshirish tizimini ko‘p vektorli yondashuv asosida takomillashtirish: ped. fan. (PhD)... diss. – Samarqand, 2018. – 215 b.
2. Jo‘rayev N. Kichik maktab yoshidagi o‘quvchilarda o‘qish motivlarini shakllantirishning psixologik xususiyatlari. Psix.fan.nom...diss. – Toshkent, 2009. – 124 b.

3.Yusupova G. Bo'lajak pedagoglarning lingvistik kompetensiyalarini shakllantirishda aralash ta'limdan foydalanish metodikasi. Ped.fan.b.fals.dok...diss. – Urganch, 2020. – 148 b.

4.Yo'ldoshev Q.B. Yangilangan pedagogik tafakkur va umumta'lim maktablarida adabiyot o'qitishning ilmiy-metodik asoslari. Ped.fan.dokt. ...diss. – Toshkent, 1997. – 186 b.

5.Виготский Л.С. Воображение и творчество в детском возрасте. – М. Просвещение, 1991. – 93 с.

BIOLOGIYA DARSLARIDA MUAMMOLI TA'LIM TEXNOLOGIYASIDAN FOYDALANISH

Xaitova Sharofat Shamurzaevna,

Past Darg'om tumani 62-maktab biologiyafani o'qituvchisi

Annotatsiya: Ushbu maqolada biologiya darslarida muammoli vaziyatlarni yaratish va uni hal qilish to'g'risida ma'lumotlar keltirilgan.

Kalit so'zlar: Zamonaviy ta'lim texnologiyasi, muammoli ta'lim, muammoli vaziyat, optimal yechim, bilim, ko'nikma, malaka, kompetensiya.

Annotatsiya: В данной статье рассматриваются вопросы создания проблемных ситуаций на уроках биологии. Представляются сведения о методах их предотвращения.

Ключевые слова: Современные образовательные технологии, проблемное обучение, решающая ситуация, оптимальное решение, знания, навыки, квалификация, компетенция.

Abstract: In this article is seen creating problem situations in the lessons of biology and there are informations about solving this problems.

Keywords: Modern educational technology, problem-based learning, problem-solving situation, optimal solution, knowledge, skills, qualifications, competence.

Ta'lim jarayonida salmoqli o'rin egallagan muammoli darslar zamonaviy ta'lim texnologiyalari bo'lgan muammoli ta'lim texnologiyasiga asoslangan. Mazkur darslarning o'ziga xos xususiyati dars davomida vujudga keltirilgan muammoli vaziyatlarga asoslanadi. Muammoli ta'lim texnologiyasining asosiy g'oyasi bilimlarni o'quvchilarga tayyor holda berish emas, balki ular tomonidan dars mavzusiga tegishli muammolar bo'yicha o'quv tadqiqotlarni bajarish asosida o'zlashtirishini ta'minlashdan iborat. Muammoli dars jarayonida o'qituvchi rahbarligida muammoli vaziyat vujudga keltirilib, mazkur muammo o'quvchilarning faol mustaqil faoliyati natijasida bilim, ko'nikma va malakalarni ijodiy o'zlashtirish va aqliy faoliyatini rivojlantirishga imkon beradi. Muammolar nazariy va amaliy yo'nalishda bo'ladi. Darslarda hosil qilinadigan muammoli vaziyat hamda o'quvchilarga hal etish taklif etiladigan muammoga qo'yiladigan eng asosiy talab o'quvchilarning qiziqishini oshiradigan bo'lishi kerak. Muammoli ta'lim texnologiyasi uch bosqichda olib boriladi

1. Muammoli vaziyat vujudga keltiriladi;
2. Mulohaza yuzasidan o'quvchilarning fikrlari tahlil qilinadi;
3. Muammoning eng optimal yechimi keltirib chiqariladi ;

Botanika fanidam "O'simliklar dunyosini muhofaza qilish" mavzusini o'qitishda muammoli ta'lim texnologiyasini quyidagi jadval asosida o'tkazish mumkin.

O'quvchi tarqatmasi

Muammo	Muammoning kelib chiqish sababi	Muammoning yechimi
Bugungi kunda osimlik turlari kamayib ketmoqda.		

O'qituvchi tarqatmasi

Muammo	Muammoning kelib chiqish sababi	Muammoning yechimi
Bugungi kunda osimlik turlari kamayib ketmoqda.	<p>1. Xomasho o'simliklaridan samarasiz foydalanish.</p> <p>3. Dorivor o'simliklardan rejasiz foydalanish sababli o'simliklar kamaymoqda.</p> <p>3. Orol dengizi qurishi tufayli, unung atrofidagi o'tloqlar qirilib ketmoqda..</p> <p>6. Aholi tabiatdan noto'g'ri foydalanishi oqibatida, kopchilik o'simliklarning turlari kamyob bo'lib qolmoqda.</p>	<p>1. Tog'da dam oluvchilar o'simliklarni ildizi bilan sug'urmasligi kerak.</p> <p>2. Yetmak, rovoch, kiyiko'ti, shirach kabi boshqa dorivor o'simliklarni k'o'paytirish usullari va asrab-avaylash to'g'ri yo'lga qoyilishi kerak.</p> <p>3. Tabiblar, xususiy tadbirkorlar dorivor o'simliklardan to'g'ri foydalanishlari zarur.</p> <p>4. Yer osti suvlaridan me'yorida foydalanish.</p> <p>5. Orol dengizi atrofida oqar suvlarni tashkil qilish</p> <p>6. "Qizil kitob"ni qayta ko'rib chiqish.</p> <p>7. Aholining ekologik madaniyatini oshirish choralari tashkil qilish.</p>

"Odam va uning salomatligi" fanini o'qitishd ham muammoli ta'lim texnologiyasidan quyidagicha foydalanish mumkin.

O'quvchi tarqatmasi

Muammo	Muammoning kelib chiqish sababi	Muammoning yechimi
Aholi orasida turli xil kaslliklar		

ko‘paymoqda.

	O‘qituvchi tarqatmasi	
Muammo	Muammoning kelib chiqish sababi	Muammoning yechimi
Aholi orasida turli xil kaslliklar ko‘paymoqda.	1.Yod miqdorining kamayishi	1.Oziq mahsulotlariga yodlangan tuz ishlatish zarur
	2.Vitaminlar kamayishi	2. Tuproqlar yodlanib, yod tanqisligini oldini olish kerak.
	3.Turli xil asabiy toliqishlar	3.Vaqtida dam olish
	4. Ovqatlar tarkibida kalsiy va fosfor tuzlarining kamayishi	4.Vitaminga boy oziq mahsulotlaridan iste‘mol qilish kerak
	5.Dorilardan noto‘g‘ri foydalanish	5.Asabni saqlash kerak
	6.Turli xil mahalliy giyohlardan foydalanish	6.To‘g‘ri ovqatlanish zarur
		7.Kalsiyga boy oziq mahsulotlaridan iste‘mol qilish
		8.Quyosh nuridan to‘g‘ri foydalanish
		9. D vitamindan me‘yorida iste‘mol qilish zarur
		10 Mahalliy sharoitda giyohlardan to‘g‘ri foydalanish

Biologiyani o‘qitishda muammoli darslar o‘quvchilarning bilimlarini o‘zlashtirish darajasini orttirish, ko‘nikmalarni malaka darajasiga yetkazish maqsadida qo‘llanilib, unda o‘quvchi o‘quv materialini tahlil qiladi, taqqoslaydi, sintezlaydi, ma‘lumotlarni umumlashtirib yangi axborot oladi. Muammoli ta‘lim texnologiyasida o‘quvchilarni muammoli vaziyatni tushuntirishlari, uning kelib chiqish sabablarini va ularni yechish chora-tadbirlarini tuzish imkoniyatlarini o‘rganadilar.

Xulosa qilib aytganda, “Muammoli ta‘lim texnologiyasi”dan biologiya o‘quv jarayonining barcha bosqichlarida: yangi mavzu bayoni, mustahkamlash va bilimlarini nazorat qilishda muvaffaqiyatli foydalanish mumkin. Muammoli ta‘lim texnologiyasi orqali o‘quvchilarda tayanch va fanga oid kompetensiyalar yanada rivojlanib boradi.

Foydalanilgan adabiyotlar

1.Tolipova J.O. va boshqalar. Odam va uning salomatligi darslari (O‘qituvchi kitobi) Umumiy o‘rta ta‘lim maktablarining biologiya o‘qituvchilari uchun metodik qo‘llanma. (8-sinf) “Tafakkur” nashriyoti. Toshkent – 2016-y.

2.Mavlonov O. Tilavov T, Aminov B. Biologiya (Odam va uning salomatligi). Davlat ilmiy nashriyoti. Umumiy o‘rta ta‘lim maktablarining 8-sinf uchun darslik. Toshkent, 2019-y.

GEOGRAFIYA TA'LIMINI O'QITISHDA YANGI INNOVATSION PEDAGOGIK TEXNOLOGIYALARDAN FOYDALANISH

Ahmadqulov Saidjon Rauf o'g'li,

Guliston davlat universiteti "Ekologiya va geografiya" kafedrası o'qituvchisi,

e-mail: saidjonahmadqulov5@gmail.com

Fayzullayev Manas Musurmonqul o'g'li,

Guliston davlat pedagogika instituti "Ijtimoiy fanlar va san'atshunoslik"

kafedrası o'qituvchisi, e-mail: Manasfayzullayev95@gmail.com

Annotatsiya. Oliy ta'limni 2030-yilgacha rivojlantirish bo'yicha konsepsiyada mamlakatimiz oliy ta'lim muassasalarini xalqaro 1000 talik ta'lim muassasalari safiga kiritish maqsad qilingan. Ammo innovatsion pedagogik texnologiyalarning xalqaro tajribasini o'rganish va unlarni tadbiiq etish nisbatan sekin amalga oshirilmoqda.

Kalit so'zlar. Innovatsion, Maktab texnologiyalar, o'qituvchi, didaktik, geografiya.

O'zbekiston, Rossiya va boshqa qator MDH davlatlari ta'lim tizimiga XX asrning 90-yillaridan boshlab «Yangi pedagogik texnologiyalar», «Ilg'or pedagogik texnologiyalari», «Maktab texnologiyalar», «Axborot texnologiyalari» va boshqa shunga o'xshash tushunchalar kirib keldi.

XX asrga kelib fan texnikaning yuksak darajada rivojlanish munosabati bilan ta'lim tizimida xam qator muammolar vujudga keldi. Bunday muammolarga avvaldan kafolatlangan natijalarni olishga yo'naltirilgan ta'lim texnologiyalarni loyihalashtirish va amalga oshirish kiradi.

Shu maqsadda XX asrning 50-70- yillarida AQSh da B.Blum, D.Kratvoll, N.Gronlund, Dj.Kerol, Dj.Blok, A.Anderson va boshqa olimlar tomonidan rejalashtirilgan natijalarni olishni kafolatlaydigan, qayta takrorlanadigan pedagogik siklni o'z ichiga olgan texnologiyalar ishlab chiqildi. Mazkur texnologiyalar so'ngra Yevropada qo'llanila boshlandi. Pedagogik texnologiyalar bo'yicha ilmiy jurnallar nashr qilina boshlandi.

"Faoliyatni yangilash 3 bosqichda, ya'ni tayyorgarlik, rejalashtirish va joriy etish bosqichlarida amalga oshiriladi."-degan edi mashhur pedagog A.Nikolskaya. Innovatsion texnologiyalardan asosiy maqsad o'qituvchi va o'quvchi mushtarakligiga erishish, o'quvchilarni fanga qiziqtirish, ta'limga bo'lgan munosabatni o'zgartirish, o'rganilgan bilimlarni ijtimoiy sharoitlarda qo'llay olish ko'nikmasiga ega bo'lish, axborot kommunikatsion texnologiyalar va didaktik materiallarni mavzu bilan uyg'unlashtirish kabilarni keltirish mumkin. Hozirgi kunda ta'lim jarayonida interaktiv metodlar, innovatsion texnologiyalar, pedagogik va axborot texnologiyalari o'quv jarayonida qo'llashga bo'lgan qiziqish, e'tibor kundan kunga kuchayib bormoqda, bunday bo'lishining sabablaridan biri, shu vaqtgacha an'anaviy ta'limda o'quvchi talabalarni faqat tayyor bilimlarini egallashga o'rgatilgan bo'lsa, zamonaviy texnologiyalar ularni egallayotgan bilimlarini o'zlari qidirib topishlariga, mustaqil o'rganib, tahlil qilishlariga, hatto xulosalarni ham o'zlari keltirib chiqarishlariga

o'rgatadi. O'qituvchi bu jarayonda shaxsning rivojlanish, shakllanishi, bilim olishi va tarbiyalanishiga sharoit yaratadi va shu bilan bir qatorda boshqaruvchilik, yo'naltiruvchilik funksiyasini bajaradi. Ta'lim jarayonida o'quvchi talaba asosiy figuraga aylanadi. Shuning uchun oliy o'quv yurtlari va fakultetlarida malakali kasb egalarini tayyorlashda zamonaviy o'qitish metodlari interaktiv metodlar, innovatsion texnologiyalarning o'rni va roli benihoya kattadir. Pedagogik texnologiya va pedagog maxoratiga oid bilim, tajriba va interaktiv metodlar o'quvchi-talabalarning bilimli, etuk malakaga ega bo'lishlarini ta'minlaydi.

Innovatsion pedagogik texnologiyalar kelajakda ham mehnat bozorida talab mavjud bo'ladigan zamonaviy mutaxassis-kadrlarni tayyorlash uchun ta'lim jarayonida juda muhim ahamiyatga egadir.

Zamonaviy kadrlar tayyorlash uchun pedagogning o'zi ham zamonaviy AKT vositalaridan foydalangan holda, engso'nngi ilm-fan yutuqlaridan, o'zi bilim berayotgan soha yangiliklaridan xabardor bo'lishi va eng yangi pedagogik texnologiyalar asosida dars o'tishi talab etiladi.

Oliy ta'limni 2030-yilgacha rivojlantirish bo'yicha konsepsiyada mamlakatimiz oliy ta'lim muassasalarini xalqaro 1000 talik ta'lim muassasalari safiga kiritish maqsadqilingan. Ammo innovatsion pedagogik texnologiyalarning xalqaro tajribasini o'rganish va unlarni tadbiiq etish nisbatan sekin amalga oshirilmoqda.

Geografiya o'qituvchisi o'quvchilarning bilish faoliyatini tashkil etish va boshqarishni takomillashtirish maqsadida avval darsning ma'lum bosqichida lokal (modul) darajada qo'llashi maqsadga muvofiq. Bunda avval yangi mavzu o'rganilib, o'quvchilarning o'zlashtirgan bilim, ko'nikma malakalarini nazorat qilish va baholashda nazorat testlari, turli o'yin mashqlar, musobaqa, trening o'tkazadi. O'quvchilarning bu faoliyatga kirishishi va muayyan ko'nikma va malakalarni egallagandan so'ng, pedagogik texnologiyalarga asoslangan darslarni o'tkazishi, ya'ni xususiy metodik darajada qo'llashi mumkin.

Xususiy metodik darajada darsning barcha bosqichlari pedagogik texnologiya talablari asosida tashkil etiladi. Bunda o'qituvchi o'rganiladigan mavzuning ta'limiy, tarbiyaviy va rivojlantiruvchi maqsadlaridan kelib chiqqan holda qaysi texnologiyadan foydalanish, mazkur texnologiya asosida o'quvchilarning bilish faoliyatini tashkil etishning o'ziga xos xususiyatlari, darsda o'quvchilarning bilishi lozim bo'lgan o'quv topshiriqlari, o'quvchilarning o'zlashtirgan bilimini nazorat qilish va baholash yo'llarini belgilashi lozim.

Biz pedagogik texnologiyalarning o'ziga xos xususiyatlari, mohiyati va mazmuniga ko'ra ikki guruhga ajratdik:

1. Pedagogik jarayonning xarakteri, borishi va mazmunini o'zgartirishda qo'llaniladigan pedagogik texnologiyalar.

2. Geografiya darslarida foydalaniladigan texnologiyalar.

Geografiya darslarida foydalaniladigan texnologiyalar guruhiga:

Didaktik o'yin texnologiyasi, muammoli ta'lim texnologiyasi, modulli ta'lim texnologiyasi, hamkorlikda o'qitish texnologiyasi, loyihalash texnologiyasi va an'anaviy ta'lim texnologiyalari kiradi. Bugungi kunda ta'lim texnologiyalarini tushunishning asosiy yo'li aniq belgilangan maqsadlarga qaratilganlik, ta'lim oluvchi

bilan muntazam o'zaro aloqani o'rnatish, pedagogik texnologiyaning falsafiy asosi hisoblangan ta'lim oluvchining xatti-harakati orqali o'qitishdir. O'zaro aloqa pedagogik texnologiya asosini tashkil qilib, o'quv jarayonini to'liq qamrab olishi kerak.

Geografiya fanida ta'lim texnologiyalarini qo'llashda muhim talablardan biri ortiqcha ruhiy va jismoniy kuch sarf etmay, qisqa vaqt ichida yuksak natijalarga erishishdir. Qisqa vaqt orasida muayyan nazariy bilimlarni tahsil oluvchilarga yetkazib berish, ularda ma'lum faoliyat yuzasidan ko'nikma va malakalarni hosil qilish, shuningdek, tahsil oluvchilar faoliyatini nazorat qilish, ular tomonidan egallangan bilim, ko'nikma hamda malakalar darajasini baholash Geografiya o'qituvchidan yuksak pedagogik mahorat hamda ta'lim jarayoniga nisbatan yangicha yondashuvni talab etadi

Geografiya ta'limida ko'pincha o'qitish texnologiyalari ilgaritdan qo'llanilib kelinadi, ayrimlari endi qo'llanilmoqda. I.V.Dushina (2004) geografiya ta'limida qo'llaniladigan texnologiyalarni quyidagi turlarga bo'lgan: mantiqiy tayanch konspektlar texnologiyasi; o'quv ishlari usullarini shakllantirish texnologiyasi; o'quvchilarni o'quv faoliyatini shakllantirish texnologiyasi; kommunikativ – aloqa texnologiyasi; o'quvchilarni loyixalar tuzish faoliyati texnologiyasi.

Hozirgi paytda geografiya ta'limida pedagogik va axborot texnologiyalarini qo'llashni ilmiy-metodik asoslari quyidagi yo'nalishlarda ishlab chiqilishi lozim.

Geografiya ta'limini maqsadlarini aniqlash. Geografiya ta'limining maqsadlari va vazifalari mavjud ta'lim standartlarida ishlab chiqilgan va tasdiqlangan. Standartlar bo'yicha har bir geografiya predmeti bo'yicha ta'lim maqsadlari va vazifalari ishlab chiqilgan. Geografiya ta'limining asosiy ko'rsatkichlarini B.Blumning taksonomik birliklari orqali ifodalansa ular aniq bir o'lchamlarga ega bo'lar edi. Mazkur muammo sohasida hozircha geografiya ta'limida sezilarli ishlar olib borilayotgani yo'q.

Geografiya ta'limida quyidagi texnologiyalardan foydalanish mumkin. Kartografik texnologiyalar. Geografiya ta'limining barcha bochiqlarida qadimdan qo'llanib keladi. Kartografik materiallar ko'pincha darsga qo'shimcha ko'rgazma sifatida ishlatiladi. Alohida kartografik texnologiyalar yordamida hozircha dars o'tilmaydi.

Kartografik dars texnologiyasi – mazkur darslarda to'la kartografik texnologiyalarniqullash asosida o'tilishi mumkin. Mazkur texnologiyalarni o'rta va oliy ta'limda regional tabiiy va iqtisodiy geografiya predmetlarini o'rganishda qo'llanishi mumkin. (materiklarr va okeanlar, o'lkalar, davlatlar ma'muriy birliklarning tabiiy va iqtisodiy hamda siyosiy geografiksharoiti).

O'quv ishlari usullarini shakllantirish texnologiyasi (Dushina, Gerasimova, Neklyukova, G'ulomov, Qurboniyozov, Vaxobov va boshqalar). Mazkur usul ham geografikta'limda ilgaritdan qo'llanib kelinadi.

Ushbu texnologiya geografikborliqni, hodisa va jarayonlarni tavsiflash tartibi, qoidasi, algoritmlar sifatida ifodalangan.

Mazkur texnologiya har bir darslik uchun metodik qo'llanma sifatida kengroq tarqalgan. Masalan, har bir sinf bo'yicha nashr qilingan darsliklar albatta metodik

qo‘llanmasi bilan birga nashr qilinmoqda. Unda geografikko‘nikmalarni shakllantrish texnologiyalari ishlab chiqilgan.

Tabaqalashtirilgan o‘qitish texnologiyasi (Episheva, Dushina). Ushbu texnologiya ham geografiya ta’limida ilgaritdan qo‘llanib kelinadi. Ushbu usulni qo‘llaganda sinf o‘quvchilari qobiliyatiga va qiziquvchanligiga ko‘ra ma’lum bir guruhlarga bo‘linadi. Bunda o‘quv maqsadlari tabaqalashtiriladi, har bir guruh uchun o‘quv jarayonini ta’minlaydigan texnologiya ishlab chiqiladi. Mazkur texnologiyani regional geografiya fanlarini o‘rganishda qo‘llash yaxshi natija beradi. Masalan, Evropadagi rivojlangan davlatlar iqtisodiy geografiyasini o‘rganishda har bir guruh ma’lum bir davlatni o‘rganishi mumkin.

O‘quvchilarni o‘quv faoliyatini shakllantirish texnologiyasi (Suxov, Rom, Dronov, Dushino va boshqalar). Bunda o‘quv faoliyati o‘quvchilarni faolligini oshirishni maxsus, alohida shakli sifatida ko‘riladi.

Ushbu texnologiyada o‘quvchilar bilimlarni ma’lum bir o‘quv topshiriqlarni bajarish orqali olishadi. Ushbu texnologiyani qo‘llash quyidagi bosqichlardan iborat: ma’lum bir ma’lum bir mavzu yoki bo‘lim bo‘yicha topshiriqlar tizimi tuziladi (masalan, Shimoliy Amerika iqlimi; Xitoyning qishloq xo‘jaligi; Yaponiya transporti va hokazolar); O‘qituvchi va o‘quvchilar faoliyatini tashkil qilish loyahasini ishlab chiqish; mavzu bo‘yicha o‘quvchilar bilimini tekshirish uchun test topshiriqlarini tuzish; dars o‘tish, o‘quvchilar bilimini baholash. Mazkur texnologiyalarga o‘quvchilar faoliyatini faollashtirish texnologiyasini ham kiritisa bo‘ladi. O‘quvchilar faoliyatini faollashtirish va jadallashtirish geografiko‘yinlar texnologiyasi, muammoli o‘qitish texnologiyasi, o‘quv materiallarini chizmalı, belgili va kartografik modellardan foydalanish orqali amalga oshiriladi. Geografiya o‘yinlar texnologiyasi, geografiya ta’limida juda kengqo‘llaniladi va o‘zining qiziqarliligi, bilimlarni o‘quvchilar tomonidan oson o‘zlashtirishlari bilan ajralib turadi.

Geografik o‘yinlar texnologiyasi barcha geografiya predmetlarini o‘rganishda qo‘llanimshi mumkun. Muammoli o‘qitish texnologiyasi ham geografiya ta’limida yangi Emas. U ilgaridan qo‘llanilib kelinadi. Bunda asosiy vazifa bo‘lib ma’lum bir mavzu bo‘yicha muammoli savollar yoki topshiriqlar tizimini ishlab chiqish va uni o‘quvchilarga tushuntirishdir. Masalan relefni shakllanishi va rivojlanishi; atmosfera yog‘inlarini hosil bo‘lishi: qishloq xo‘jaligini tabiat zonalari bo‘yicha ixtisoslashuvi, sanoat tarmoqlarining joylashuvi va hokazolar.

Modul texnologiyasi geografiya ta’limida endi rivojlanib kelmoqda. Darslik, bo‘lim, mavzu ayrim modullarga bo‘linadi. Har bir modulda o‘quvchilar albatta Egallashi lozim bo‘lgan bilimlar tizimi aniqlanadi. Masalan, geografikkoordinatalar mavzusini quyidagi modullarga bo‘lishimiz mumkin: Ekvator, bosh meridian, parallellar, meridianlar, daraja to‘ri, geografikkenglik, geografikuzunlik, geografikkoordinatalar. Bunda o‘quvchilar albatta bilishi shart bo‘lgan bilimlarga parallel, meridian, kenglik, uzunlik, geografikkoordinata kiradi. Mazkur texnologiyani geografiya predmetlarining barchasida qo‘llash mumkin. Mazkur texnologiya o‘qituvchi va o‘quvchini birgalikdagi faoliyatini yengillashtiradi va jadallashtiradi.

Alternativ texnologiyalarni juda ko‘p variantlari mavjud, ulardan geografiya ta’limda ustaxona texnologiyasidan foydalanish mumkin (Kollen, Okunev). Bunda usta (o‘qituvchi) kerakli ma’lumotlarni o‘quvchilarga beradi va uning asosida o‘quvchilar o‘zlarining bilimlariga tayangan holda topshiriqni bajarishadi. Masalan, o‘qituvchi bergan quyidagi materiallar asosida (yillik o‘rtacha harorat, yildagi eng baland va eng past haroratlar, yog‘in miqdori va uning qaysi faslda yog‘ishi, shamollar, havo massalari) iqlim turi, yillik havo harorati farqi, iqlim mintaqasi va u tarqalgan hududlarni aniqlashlari lozim.

Integratsiya texnologiyalari. Geografiya ta’limida integrativ predmetlarini o‘rganishda qo‘llaniladi. Geografiya ta’limida akademik litsey va kasb–xunar kollejlarda o‘tiladigan «Amaliy geografiya» predmeti integrativ predmet hisoblanadi. Unda tabiiy geografik, Ekologik, iqtisodiy geografiya, siyosiy geografiya va geosiyosiy bilimlar majmuasi berilgan. Bunda geografikqobiqdagi tabiiy, ijtimoiy- iqtisodiy, ekologik va geosiyosiy tizimlar haqida yaxlit bilimlar berilgan. Shuning uchun mazkur kursning vazifasi geografikborliqni yaxlit tushunish va qabul qilishni shakllantirishdir.

Kommunikativ — suhbat texnologiyasi ham geografiya ta’limida u yoki bu darajada ilgaritdan foydalanib kelinadi. Bunda o‘qituvchidan o‘quv jarayonida ijodiy yondashish, suhbat texnologiyasi usullaridan foydalana bilish, suhbat uchun savol va topshiriqlar tizimini ishlab chiqish, o‘quvchilar yoki talabalar o‘rtasida munozaralarni tashkil qila bilish talab qilinadi. Geografiya predmetlarini deyarli barchasini o‘rganishda ushbu usuldan foydalanish mumkin. Masalan, «Orol dengizini qutqarib qolish mumkinmi», «Qozog‘iston past tog‘lari o‘rnida Himolay tog‘lari bo‘lsa, O‘rta Osiyo iqlimi qanday bo‘ladi», «Qanday tuproqlar hosildor va nima uchun», «Shimoliy Atlantika iliq oqimi bo‘lmasa Yevropa iqlimi qanday bo‘ladi» va hokazolar.

Didaktik o‘yin texnologiyasi, muammoli ta’lim texnologiyasi, modulli ta’lim texnologiyasi, hamkorlikda o‘qitish texnologiyasi, loyihalash texnologiyasi va an‘anaviy ta’lim texnologiyalari kiradi.

Bundan tashqari reyting, jamoa, rivojlantiruvchi, shaxsga yo‘naltirilgan, mualliflik, didaktik maqsadlarni yiriklashtirish, mantiqiy tayanch konspektlar va boshqa texnologiyalar mavjud.

Ta’lim texnologiyalarining ko‘p qismi geografiya ta’limida ilgaritdan o‘qitish metodikasi sifatida qo‘llanib kelingan. Metodika bilan texnologiya bir-biriga juda yaqin, bir-birini to‘ldiradi. Masalan, jahon siyosiy xaritasini ma’ruza usulida o‘rganish texnologiyasi, Quyosh tizimi mavzusini tushuntirish usulida o‘rgatish texnologiyasi va hokazolar.

Demak, olib geografiya fani yangi ta’lim texnologiyalarini qo‘llash uchun juda katta imkoniyatlarga ega, ammo mazkur texnologiyalarni qo‘llash bo‘yicha ilmiy-metodik ishlar boshqa fanlarga qaraganda sust borilmoqda. Geografiya fanini o‘zlashtirish uchun o‘qitishning ilg‘or va zamonaviy usullaridan foydalanish, yangi infarmatsion pedagogik texnologiyalarni tadbiq qilish muhim ahamiyatga egadir.

Yangi pedagogik texnologiyalarga bag‘ishlangan adabiyotlarda bir qator o‘qitish usullari haqida so‘z yuritilmoqda. Bu usullar innovatsion uslublar sifatida taqdim

etilmoqda. Shulardan Geografiya darslarida mustaqil ishlarni tashkil etishda qo'llanilishi mumkin bo'lgan ayrim uslub va usullarga to'xtalib o'tamiz.

1. Modulli ta'lim texnologiyasi. Bu o'quvchilarda darslik, ilmiy-ommabop va qo'shimcha adabiyotlar bilan mustaqil ishlash ko'nikmalari, ijodiy va mustaqil fikrlashni rivojlantirish maqsadida qo'llaniladi. Modulli ta'lim texnologiyasining o'ziga xos jihati o'rganilayotgan mavzu bo'yicha o'quvchilarning mustaqil va ijodiy ishlashiga imkon beradigan modulli dastur tuzishdir.

2. Hamkorlikda o'qitish texnologiyasi. Uning asosiy g'oyasi o'quv topshiriqlarini faqat birgalikda bajarish emas, balki o'quvchilarni hamkorlikda o'qishga o'rgatish, ular o'rtasida hamkorlik, o'zaro yordam va fikr almashinuvini vujudga keltirish.

3. Muammoli ta'lim texnologiyasi. Muammoli vaziyat yaratish, savollar qo'yish, masala va topshiriqlarni taklif qilish, muammoli vaziyatni yechishga qaratilgan muhokamani uyushtirish va xulosalarning to'g'riligini tasdiqlash.

4. Didaktik o'yinlar texnologiyasi. Dars jarayonida turli didaktik o'yinlarni qo'llash va ular orqali darsda jonlanish, faol harakat va qiziqish uyg'otish.

5. Interfaol uslub texnologiyasi. O'quvchilarning ijodkorligiga tayanish, darsda erkin bahs-munozara sharoitini yaratish. Buning uchun sinf kichik guruhlariga bo'linadi va dars davomida shu guruhlar bilan ishlanadi. Yuqorida sanab o'tilgan o'qitishning innovatsion uslublarida o'qituvchi va o'quvchilarning o'zaro hamkorligi asosida ta'lim samaradorligini oshirish, o'quvchilarda mustaqil fikrlash, mustaqil mulohaza yuritish, o'z fikrini bildirish, bayon etish xamda zarur ko'nikmalarni shakllantirish alohida o'rin tutadi.

Geografiya darslarini shunday tashkil etish kerakki, unda o'qituvchi faqat materiallarni ifodalovchi, o'quvchilar esa tinglovchi bo'lib qolmasliklari kerak. Zamonaviy dars jarayonlarida o'quvchilarning mustaqilligini oshirish, ijodiy faoliyatini rivojlantirish uchun ta'limni muammoli tarzda tashkil etilishi, o'quvchilarning zehniini uyg'otadigan, faollashtiradigan uslubiy tadbirlar joriy etilishi kerak.

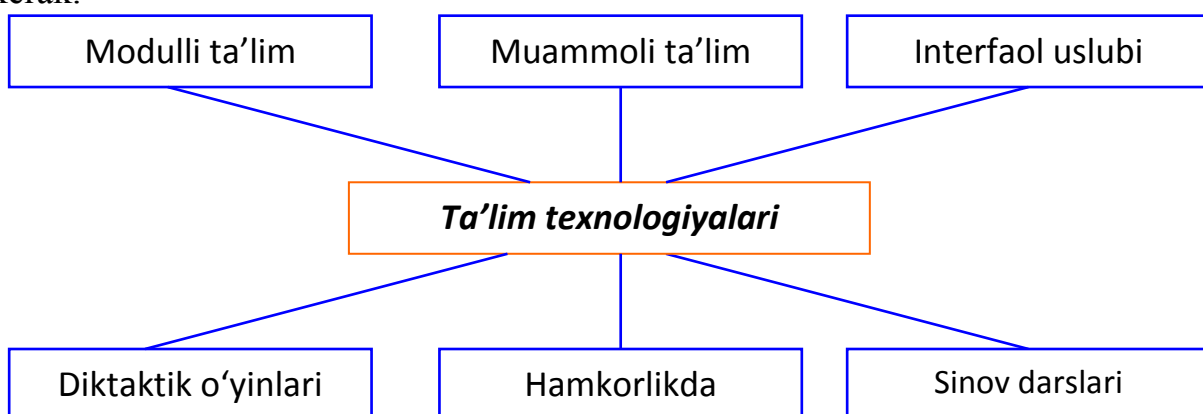

1-chizma. Geografiya darslarida qo'llaniladigan yangi pedagogik texnologiyalar

Demak, yangi mavzuni o'rganish – tushuntirishdan, bilimni bayon qilishdangina iborat bo'lmay, balki bilimlarni mustaqil o'rganish yo'llari, usullarini o'rgatish bilan birga olib borilishi lozim.

Muayyan bilimni mustaqil o'rganish o'quvchidan muntazam fikrlashni, nimanidir hal etishni talab qiladi. Ayrim masalalarni mustaqil hal etish uchun faktlarni qiyoslash, ilgari o'rganilgan bilim va ko'nikmalarni, qonuniyatlarni qayta tiklashni talab etiladi. Mustaqil ishlarni asosan o'quvchilarning o'zlari bajarishlari kerakdek tuyulsada, darsda bajariladigan mustaqil ishni tashkil etishda asosiy ma'suliyat o'qituvchi zimmasiga tushadi. Binobarin, yangi bilimni bayon qilish, tushuntirish o'qituvchidan ortiqcha tayyorgarlik talab etmasligi mumkin. Yangi bilimning muayyan qismi o'quvchilar tomonidan mustaqil o'rganiladigan bo'lsa, uni obdon, puxta o'ylab tashkil etishga to'g'ri keladi. O'qituvchi tayyor bilimlar berib o'qitsa, o'quvchilar xotirasi bilimlar bilan boyishi mumkin, ammo ularning faoliyati, tafakkuri rivojlanmaydi.

Biz quyida Geografiya kurslarida berilgan ayrim mavzularni o'qitishda innovatsion ta'lim texnologiyalaridan foydalanib, Geografiya darslarida mustaqil ishlarni tashkil etish yo'llariga to'xtalib o'tmoqchimiz.

Materiklarr va okeanlar tabiiy Geografiyasi kursini o'qitishda muammoli ta'lim metodlaridan foydalanib mustaqil ishlarni tashkil etishda barcha materiklarning bir xil reja asosida o'rganilishi qulaylik tug'diradi. Materikning geografik o'rnini, chekka nuqtalarining koordinatalarini, materikning bo'yi va kengligini o'lchash ishlari mustaqil ish topshirig'i sifatida berilishi maqsadga muvofiq. Masalan, Afrikaning geografik o'rnini boshqa usullar orqali o'rganilsa, Janubiy Amerikaning geografiko'rnini o'quvchilarni kichik guruhlarga ajratgan holda, egallangan ko'nikma va malakalar asosida mustaqil ish sifatida o'rganilishi, bunda quyidagi topshiriqlardan foydalanish yuqori samara berishi mumkin:

Mavzu: 7-sinf geografiya darsligidan: Janubiy Amerika materigining geografik o'rnini, o'rganish tarixi, geologik tuzilishi, foydali qazilmalari. Relyefi mavzusini muammoli ta'lim texnologiyasidan foydalanib o'tishda beriladigan mustaqil ish topshiriqlari.

I-guruh

I-topshiriq. Dengiz yo'li orqali Istanbul (Turkiya) shahridan Rio de Janeyro (Braziliya) shahrigacha karta bo'ylab «sayohat» qiling. quyidagi savollarga javob tayyorlang:

1. Qaysi okeanning qaysi dengizlari orqali o'tasiz?
2. Qaysi bo'g'ozlardan o'tasiz?
3. Qaysi orol va yarim orollar yonidan o'tasiz?
4. Qaysi iqlim mintaqalari va iqlim oblastlarini kesib o'tasiz?
5. Siz kesib o'tgan iqlim mintaqalari va ularning tarkib topishiga ta'sir yetuvchi omillarni tavsiflang."

II-guruh

I-topshiriq. Dengiz yo‘li orqali Rio de Janeyro (Braziliya) shahridan Los Anjeles (AQSH) shahrigacha karta bo‘ylab «sayohat» qiling. Quyidagi savollarga javob tayyorlang:

1. Qaysi okeanning qaysi dengizlari orqali o‘tasiz?
2. Qaysi bo‘g‘ozlardan o‘tasiz?
3. Qaysi orol va yarim orollar yonidan o‘tasiz?
4. Qaysi iqlim mintaqalari va iqlim oblastlarini kesib o‘tasiz?
5. Siz kesib o‘tgan iqlim mintaqalari va ularning tarkib topishiga ta’sir yetuvchi omillarni tavsiflang.”

III-guruh

I-topshiriq. Dengiz yo‘li orqali Rio de Janeyro (Braziliya) shahridan Kalkutta (Hindiston) shahrigacha karta bo‘ylab «sayohat» qiling. quyidagi savollarga javob tayyorlang:

1. Qaysi okean va dengizlari orqali o‘tasiz?
2. Qaysi bo‘g‘ozlardan o‘tasiz?
3. Qaysi orol va yarim orollar yonidan o‘tasiz?
4. Qaysi iqlim mintaqalari va iqlim oblastlarini kesib o‘tasiz?
5. Siz kesib o‘tgan iqlim mintaqalari va ularning tarkib topishiga ta’sir yetuvchi omillarni tushuntirib bering.

Mavzu: Farg‘ona iqtisodiy geografik rayoni (50-dars) mavzusini O‘zbekiston iqtisodiy va ijtimoiy Geografiyasi kursining regional qismida dastlab Toshkent (44-dars) va Mirzacho‘l (47-dars) iqtisodiy rayonlari o‘tilganligi “Farg‘ona iqtisodiy geografik rayoni” mavzusini muammoli ta’lim texnologiyasidan foydalanib mustaqil ish topshiriqlari asosida o‘tilishiga imkoniyat yaratadi. Sinf kichik guruhlariga bo‘linib, dars jarayonida quyidagi mustaqil ish topshiriqlaridan foydalanilishi mumkin:

Kichik guruhlariga beriladigan mustaqil ish topshiriq va savollari

I- guruh uchun beriladigan savollar

1. Quyidagi jadval bilan tanishing

№		Maydon i ming km kv	Maydon i foizda	Aholisi ming kishi (2017й)	Aholis i foizda	O‘rtach a zichlik	Urbanizatsiya darajasi	
							ming kishi	Foi z
1	O‘zbekiston Respublikas i	448,97	100,0	32656, 7	100,0	70	16532, 7	50,5
2	Farg‘ona	18,3	4	9331,5		600	5369,6	50

<i>iqtisodiy rayoni</i>							
--------------------------------	--	--	--	--	--	--	--

Yuqoridagi jadval ma'lumotlari asosida quyidagilarni hisoblab chiqing va jadvalni to'ldiring

- Farg'ona iqtisodiy rayoni Respublika maydonining necha foizini tashkil etadi?
- Respublika aholisining necha foizi Farg'ona iqtisodiy rayonida yashaydi?
- Farg'ona iqtisodiy rayonida aholining urbanizatsiya darajasi necha foizni tashkil etadi?

2-guruh uchun beriladigan savollar

2. Quyidagi jadval bilan tanishing

No		Maydoni ming km kv	Maydoni foizda	Aholisi ming kishi (2017y)	Aholisi foizda	O'rtacha zichlik	Urbanizatsiya darajasi
1	<i>Farg'ona iqtisodiy rayoni</i>	18,3	100,0	9331,5	100,0	600	50
2	Farg'ona viloyati	6,7		3620,2		540	

Yuqoridagi jadval ma'lumotlari asosida quyidagilarni hisoblab chiqing va jadvalni to'ldiring

- Farg'ona iqtisodiy rayoni Respublika maydonining necha foizini tashkil etadi?
- Respublika aholisining necha foizi Farg'ona iqtisodiy rayonida yashaydi?
- Farg'ona iqtisodiy rayonida aholining urbanizatsiya darajasi necha foizni tashkil etadi?

3-guruh uchun beriladigan savollar

3. Quyidagi jadval bilan tanishing

No		Maydoni ming km kv	Maydoni foizda	Aholisi ming kishi (2017y)	Aholisi foizda	O'rtacha zichlik	Urbanizatsiya darajasi
1	<i>Farg'ona iqtisodiy rayoni</i>	1	100,0	9331,5	100,0	600	50
2	Andijon viloyati	4,2		3011,7		717	

Yuqoridagi jadval ma'lumotlari asosida quyidagilarni hisoblab chiqing va jadvalni to'ldiring.

- Andijon viloyati iqtisodiy rayon maydonining necha foizini tashkil etadi?
- Iqtisodiy rayon aholisining necha foizi Andijon viloyatida yashaydi?

- Andijon viloyatida aholining urbanizatsiya darajasi necha foizni tashkil etadi?

4-guruh uchun beriladigan savollar

4.Quyidagi jadval bilan tanishing.

№		Maydoni ming km kv	Maydoni foizda	Aholisi ming kishi (2017ñ)	Aholisi foizda	O‘rtacha zichlik	Urbanizatsiya darajasi
1	<i>Farg‘ona iqtisodiy rayoni</i>	18,3	100,0	9331,5	100,0	600	50
2	Namangan viloyati	7,4		2699,6		364	

Yuqoridagi ma’lumotlari asosida quyidagilarni hisoblab chiqing va jadvalni to’ldiring

- Namangan viloyati iqtisodiy rayon maydonining necha foizini tashkil etadi?
- Iqtisodiy rayon aholisining necha foizi Namangan viloyatida yashaydi?
- Namangan viloyatida aholining urbanizatsiya darajasi necha foizni tashkil etadi?

Xulosa qilib aytganda, yangi pedagogik texnologiya o‘quvchiga ta’lim jarayonining faol ishtirokchisi, o‘qituvchiga esa shu jarayonning tashkilotchisi, boshqaruvchisi sifatida qarashni talab etadi dars jarayonida o‘quvchi faol ishlovchi shaxs bo‘lib, u butun mashg‘ulot jarayonida egallangan bilimlarini xotirada tiklaydi, uni qisman yangi sharoitlarda qo‘llaydi, aqliy faoliyat usullarini bajarib, ma’lumdan noma’lumga qarab boradi. Yangi pedagogik texnologiyaning mohiyati o‘quvchini mustaqil fikrlashga, mustaqil ishlashga o‘rgatish, bilim olishga qiziqish va extiyoj uyg‘otish demakdir.

Foydalanilgan adabiyotlar

1. Azizxo‘jayeva N. Pedagogik texnologiya va pedagogik mahorat - Toshkent, 2003.-24-38b.
2. Avliyakov N.X. Zamonaviy o‘qitish texnologiyalari. Toshkent, 2001.-18b.
3. Ahmadaliyev A., Qosimov A. Innovatsion faoliyat va ilg‘or pedagogik texnologiyalar. Toshkent, 2006.- 60 b.
4. Ishmuhammedov R. Bolalarni tarbiyalash va sog‘lomlashtirish ishlarida pedagogik texnologiya. Toshkent, UDAP. 2004.-28 b.
5. Ishmuhammedov R., Innovatsion texnologiyalar yordamida ta’lim samaradorligini oshirish yo‘llari. Toshkent, 2005.-52 b.
6. Ishmuhammedov R., Abduqodirov A., Pardayev A. Ta’limda innovatsion texnologiyalar – Toshkent, 2008.-34b.

XORIJIY TILNI KASBGA YO‘NALTIRIB O‘QITISH TEXNOLOGIYASI VA TAMOYILLARI

Gulchexra Xudoyberdiyeva,

*Chirchiq davlat pedagogika universiteti boshlang‘ich ta‘lim nazariyasi
kafedrası tayanch doktoranti*

Annatsiya. Xorijiy tilni kasbga yo‘naltirib o‘qitishning funksional modelini ishlab chiqishda eng muhim yondashuvlari orasida komponenti ajratib ko‘rsatilgan. Xususan, ta‘limga texnologik yondashuvining mohiyati quyidagilardan iboratdir: dastlabki o‘quv jarayoni loyhalashda va keyinchalik pedagogik amalyotda yana takroriy foydalanish imkonini beradi.

Kalit so‘zlar: funksional, modeli, komponent, texnologik, mohiyati, loyhalash, pedagogic.

Xalqaro munosabatlar avj olgan zamonamizda tillarni bilish, ayniqsa ko‘p tillilik ulkan ahamiyat kasb etadi. Mamlakatimizda tahsil oladigan o‘quvchi va talabalar odatda ikki tilni o‘rganadilar. Ushbu tillar maxsus nomlar bilan yuritiladi. Bular quyidagilar: ona tili va xorijiy til. Ona tili tafakkur shakllanishida alohida xizmat o‘taydigan birinchi til hisoblanadi. Xorijiy til haqida so‘z yuritilganda, unga boshqa millat vakillaridan iborat qardoshlar, qo‘shnilar tili sifatida qaraladi. Respublikamizda chet tilining o‘qitilishi, chet tili o‘qituvchilarining bilim va ko‘nikmalarini baholashning umumyevropa tavsiyanomalari (CEFR) ga mos ravishda yangi usul va talablari ishlab chiqildi. Unga ko‘ra umumta‘lim maktablari o‘quvchilari uchun darsliklar yaratildi. Ushbu talablarga mos ravishda o‘quv xonalari, ko‘rgazmali qurollar va yangi axborot kommunikativ texnikalar bilan jihozlandi. Chet tili o‘rganishga bo‘lgan talab ham kundan kunga oshib bormoqda. Xorijiy tillarni o‘rganish jarayoni to‘rt aspekt (o‘qish, yozish, tinglash va so‘zlash)ga bo‘linib,

ularning har biri bo‘yicha alohida tushuncha va ko‘nikmalar berilmoqda va ularni dars jarayonida samarali qo‘llashda ta‘lim texnologiyalariga, ya‘ni ta‘lim jarayonida zamonaviy axborot texnologiyalariga murojaat qilamiz. Shuningdek, ta‘lim jarayoniga zamonaviy innovatsion texnologiyalarini olib kirish orqali ta‘lim sifati va samaradorligini oshirishni nazarda tutishimiz mumkin. Xususan, chet tilini o‘rganishda bunday axborot-kommunikatsion texnologiyalardan foydalanishning bir qancha afzalliklari mavjuddir. Til o‘rganish va o‘qitishda zamonaviy texnologiyaning roli beqiyosdir. Texnologik vositalardan foydalanish chet tili o‘rganishning har bir aspektida qo‘l keladi.[1,12] Masalan, tinglab tushunish uchun, albatta kompyuter, player, CD diskarsiz bu jarayonni amalga oshirish mumkin emas. Tinglab tushunish til o‘rganishning eng muhim qismlaridan biridir. Bunda o‘quvchi bir paytning o‘zida so‘zlovchining talaffuzi, grammatik qoidalarga rioya qilganligi, so‘z boyligi va uning ma‘nolariga e‘tibor berishi talab qilinadi.

O‘quv jarayoni murakkab jarayon bo‘lib, u birinchi navbatda o‘qituvchining o‘zaro faoliyati va o‘quvchilarning faolligini o‘z ichiga oladi. Zamonaviy sharoitda o‘quvchilarning ijodiy qobiliyatlarini, ularning bilim ehtiyojlari va qiziqishlarini

rivojlantirishga katta e'tibor berish kerak. Qo'llanma sifatida o'qitish o'qituvchi tomonidan ma'lum bilimlarni taqdim etish, muloqot qilish va uni sinfning barcha o'quvchilari tomonidan o'zlashtirish jarayonini boshqarishni o'z ichiga oladi. Binobarin, o'qituvchi nafaqat o'z faniga oid ma'lumotlarni taqdim etadi, balki o'quvchining o'quv faoliyatini rejalashtiradi, tashkil qiladi va nazorat qiladi, o'quvtarbiyaviy ish ko'nikmalarini, fikrlash, qobiliyatlarni, shuningdek, bilimlarni amaliyotda qo'llash ko'nikmalarini rivojlantiradi. Bu masalalarni hal etishda har bir o'qituvchi malakali foydalana olishi kerak bo'lgan o'qitishning metod va uslublari alohida o'rin tutadi. Usul va uslublarsiz qo'yilgan maqsadga erishish, ko'zda tutilgan mazmunni amalga oshirish va mashg'ulotni kognitiv faoliyat bilan to'ldirish mumkin emas.[1] Dastlab, chet tilini o'rganishda biz an'anaviy o'qitish usullari mavjudligini taxmin qilamiz, chunki standart yordam o'rgatilgan bo'lib, tilni samarali o'rganish uchun mo'ljallangan klassik metodologiyadan foydalanishni taklif qiladi [2].

Muammolarni bartaraf etish usuli - bu muayyan vaziyatli muammolarni hal qilish orqali o'rganishga asoslangan muammoli vaziyatni faol tahlil qilish usuli. Bu metodning mohiyati: guruhlarga bo'lingan talabalar vaziyatni tahlil qilib, amaliy yechim ishlab chiqishlari kerak; jarayonning yakuni - taklif qilingan algoritmlarni baholash va ularni muammo kontekstida umumiy muhokama doirasida muhokama qilish. Ushbu uslub klassik ta'limda chet tili darslarida qo'llaniladi, bunda o'quvchilar mavjud bilimlar, amaliy tajriba va sezgi asosida hal qilishlari kerak bo'lgan hayotiy muammoli vaziyat taqdim etiladi. Har qanday vaziyatning bir nechta yechimlari bo'lganligi sababli, barcha mumkin bo'lgan yechimlar muhokama qilinadi [4].

Kommunikativ usul - chet tillarini o'rganishning zamonaviy usullaridan eng mashhuri. Ushbu usul chet tilini o'rganish uchun eng faol hisoblanadi, chunki bu usulning asosiy maqsadi odamni maqsad tilida boshqa odamlar bilan muloqot qilishni o'rgatishdir. Bu muloqotning barcha shakllarini nazarda tutadi: nutq, yozish (o'qish va yozish qobiliyatlari), suhbatdoshning aytganlarini tinglash va tushunish qobiliyati [5]. Agar talaba o'rganilayotgan til muhitiga va uning asosiy jihatlariga tom ma'noda "cho'milgan" bo'lsa, o'rganish omillarini yaxshilashga erishish osonroq bo'ladi. Kommunikativ usul deyarli har bir talaba uchun mos keladi, chunki u sizga chet tilini tezroq va ongli ravishda o'rganish imkonini beradi.[2]

Audio-lingual usul - bu usul o'qitish nuqtai nazaridan ideal emas, chunki u siqilishga asoslangan. Trening printsipiga asoslanadi: eshitilgan-takrorlangan. O'qituvchi iborani aytadi; talaba uni talaffuzi ma'lum darajaga yetguncha aniq takrorlashi kerak. Shundan keyingina talaba o'zidan so'z va tafsilotlarni qo'shish huquqiga ega. Chet tilini o'qitish jarayonida turli xil jadvallardan foydalanishning ham samarasi yuqoridir. Ta'lim jarayonida jadvallardan foydalanib, o'quvchilar ma'lum bir grammatik qoidani, masalan, zamonlardan foydalanib gaplar tuzish, yangi so'zlarni joylashtirib chiqishi mumkin.

Xulosa: Chet tilini o'rganishga ehtiyoj yuqori bo'lgan bir davrda, ta'lim jarayonida zamonaviy axborot texnologiyalaridan, innavatsion ta'lim texnologiyalaridan unumli foydalanish bu jarayonni samarali bo'lishiga olib keladi.

Innavatsion ta'lim texnologiyalarning samaradorligi ularning ta'lim jarayonida to'g'ri va unumli foydalanilganidadir.

Foydalanilgan adabiyotlar

1. Xudoyberdiyeva G.I. The orientation of professionally teaching of foreign languages in pedagogical higher education institutions. "Mental Enlightenment Scientific-Methodological Journal, 10-5-202, Volume 2021, Issue 5

2. Xudoyberdiyeva G.I. Bo'lajak o'qituvchilarning xorijiy tilda kasbga yo'naltirib o'qitushning mavjud holati tahlili. "Xorazm Ma'mun akademiyasi" ilmiy axborotnomasi, 2022-9/3, 108-111

3. Xudoyberdiyeva G.I. Xorijiy tilni kasbga yo'naldirib o'qish texnologiyasi va tamoyillari. "O'zMU xabarlarini "ilmiy-uslubiy jurnali, 2023, [1/11] ISSN 2181-7324

4. Xudoyberdiyeva G.I. Effectiveness of profession-oriented foreign language teaching. "ILM SARCHASHMALARI"(maxsus son) Ilmiy-nazariy, metodik jurnal, 12/1.2023, 140-143.

5. Xudoyberdiyeva G.I. Practical and technological technology of teaching foreign languages to professional teachers, International scientific-online conference// <https://doi.org/10.5281/zenodo.7466467.2023>, british, 265-267.

6. Xudoyberdiyeva G.I. Analysis of the current state of vocational training of future teachers in a foreign language, International scientific-online conference// <https://doi.org/10.5281/zenodo.7466467.2023>, british, 268-271.

7. Xudoyberdiyeva G.I. Mechanisms of using cefr criteria in vocationally oriented teaching of a foreign language with the help of innovative technologies. Proceedings of International Conference on Modern Science and Scientific Studies Date: 19th June, 2023, ISSN: 2835-3730, Hosted online from Paris, France, 188-190.

8. Xudoyberdiyeva G.I. Technology and principles of teaching a foreign language with a focus on the profession. "STEP CONFERENCE" <https://doi.org/10.5281/zenodo.8048261//> 2023, toshkent, 1-4.

9. Xudoyberdiyeva G.I. The orientation of professionally teaching of foreign languages in pedagogical higher education institutions. Til ta'limining uzviylikini ta'minlashda innovatsion texnologiyalar: muammo va yechimlar" // Respublika ilmiy-amaliy masofaviy konfirensiyasi materiallari. 2021, Chirchiq, 429-232.

MUAMMOLI O'QITISH TEXNOLOGIYASI - EVRISTIK TADQIQOT TURI

Shirin Giyasova,

Sam VPYMO 'MM Metodik xizmat ko'rsatish bo'limi metodisti

Annotatsiya. Mazkur maqolada muammoli ta'lim texnologiyasining kelib chiqish va o'quvchilarning tahlil qilish va fikrlash jarayonida amalga oshadigan tahliliy-sintetik faoliyatiga asoslanishi xususida fikr bildirilgan. Shuningdek, bilish va ijodiy qobiliyatlarni rivojlantirishga, mustaqil faoliyat usulini egallashga qaratilgan evristik tadqiqot ekanligiga urg'u berilgan.

Kalit so'zlar: muammoli ta'lim texnologiyasi, tahlil qilish, fikrlash, tahliliy-sintetik faoliyat, bilish, ijodiy qobiliyat, mustaqil faoliyat, evristik tadqiqot.

Аннотация. В данной статье высказывается мнение о зарождении проблемной образовательной технологии и ее основе на аналитической и синтетической деятельности учащихся в процессе анализа и мышления. Также подчеркивается, что это эвристическое исследование, направленное на развитие знаний и творческих способностей, приобретение самостоятельного способа деятельности.

Ключевые слова: проблемная образовательная технология, анализ, мышление, аналитико-синтетическая деятельность, знания, творческие способности, самостоятельная деятельность, эвристическое исследование.

Abstract. This article expresses an opinion about the origin of problematic educational technology and its basis on the analytical and synthetic activity of students in the process of analysis and thinking. It is also emphasized that this is a heuristic study aimed at developing knowledge and creativity, acquiring an independent way of activity.

Key words: *problem-based educational technology, analysis, thinking, analytical-synthetic activity, knowledge, creativity, independent activity, heuristic research.*

Muammoli ta'lim – o'qituvchi rahbarligida muammoli vaziyat yuzaga keltirib, mazkur muammo o'quvchilarning faol mustaqil faoliyati natijasida bilim, ko'nikma, malaka va kompetensiyalarini ijodiy o'zlashtirish va aqliy faoliyatni rivojlantirishga imkon beradigan ta'lim jarayonini tashkil etish nazarda tutiladi.

Muammoli ta'lim usuli amerikalik faylasuf, psixolog va pedagog Jon Dyui g'oyalariga asoslangandir⁶. L.Dyui va L.Bruner o'qitishning asosiy maqsadi mantiqiy fikrlashni rivojlantirishdir, deb bilganlar.

XX asr boshlarida Jon Dyui, Gerbart didaktik tizimiga qarama-qarshi bo'lgan o'zining didaktik tizimini taklif qildi va uni Chikago maktablaridan birida sinab ko'rdi. Dyui darsda o'qituvchi emas, o'quvchi faol bo'lmog'i lozim deb hisobladi. Darsda beriladigan bilimlar o'quvchilar ehtiyojiga mos va ularning xohishidan kelib chiqqan bo'lishi kerak, deydi Dyui. Kitobdagi bilimlarni quruq yod olish hech narsaga olib bormaydi, aksincha, o'quvchilarni o'qishdan sovutib, tafakkurini zanglatadi, deb hisoblaydi. Ta'lim-tarbiyada Dyuining qo'shgan asosiy hissasi bu "Aql yuritish to'liq jarayonining yetakchi halqasi muammoning paydo bo'lishi", deydi. Muammo paydo bo'lganidan keyin, o'qituvchi qiyin holatga tushib, uning yechimini izlaydi va faol fikr yuritib bir qator mulohazalardan keyin bu muammoning yechimini topadi va sinab ko'radi, noto'g'ri bo'lgan taqdirda, yana aql yuritadi va bu jarayon bir necha marotaba qaytarilganidan keyin, oxir-oqibatda uning to'g'ri yechimini topadi. Natijada fikr yuritishning to'liq jarayoni amalga oshadi. Keyinchalik bunday didaktik tizim muammoli dars o'tish deb nomlanib ketildi.

V.Okon muammoli o'qitishni "muammoli vaziyatni tashkillashtirish, muammoni so'z orqali ifodalash, uni hal qilishda o'quvchilarga yordam berish, yechimlarini tekshirish va olingan bilimlarni tizimlash va mustahkamlashda rahbarlik qilish faoliyatining birligi", deb biladi.

⁶ Tojiyev M., Ziyamuhamedov B., O'ralova M. Pedagogik texnologiya va pedagogik mahorat fanining o'quv mashg'ulotlarini loyihalash – T.: Tafakkur-Bo'stoni, 2012. 91-bet

I.V.Kudryavsev muammoli o'qitish mohiyatini bilim oluvchilar oldiga didaktik muammo qilib qo'yishni, uning yechilishi va umumlashtirilgan bilimlarni va muammoli masalalarni yechish tamoyillarini o'quvchilar tomonidan o'zlashtirishda ko'radi.

M.I.Mahmudov muammoli o'qitish bu-o'qitishning rivojlantiruvchi turi bo'lib, unda talabalarning sistematik mustaqil izlanishlari faoliyati va ular tomonidan fandagi tayyor xulosalarni o'zlashtirishi uygunlashadi. Bunda usullar tizimi maqsadlash va muammolilik tamoyilini nazarda tutgan holda shakllanadi.

Bugungi kunda muammoli ta'lim deb, o'qituvchi boshqaruvi ostida o'quvchilar ongida muammoli vaziyatlarni shakllantirish va ta'lim oluvchilarning ularni yechishga qaratilgan mustaqil faoliyatini tashkillashtirishni nazarda tutuvchi ta'lim jarayoniga aytiladi. Bu jarayon natijasida bilim, ko'nikma, malakalarni ijodiy o'zlashtirilishi va talabalarning tafakkurini rivojlanishiga erishiladi.

Muammoli ta'lim maqsadlari: - ta'lim oluvchilar tomonidan bilim, ko'nikma, malakalarning o'zlashtirilishi; - bilimlar mustahkamligini oshirish; - mustaqil faoliyat yo'llarining o'zlashtirilishi; - izlanishga qaratilgan ko'nikma va malakalarni shakllantirish; - bilish qobiliyatlari va ijodiy qobiliyatlarni rivojlantirish.

Muammoli ta'limda o'quv mazmuni muammoli vaziyatlar majmuasi sifatida tashkillashtiriladi. Bunda o'quv materialning an'anaviy bayoniga muammoli vaziyatlarni kiritish optimal yol hisoblanadi.

Uslubiyatning o'ziga xosliklari bilimlarni tayyor holatda emas, aksincha ularni paydo bo'lishi va rivojlanishi holatida berishdadir.

Muammoli vaziyatning tuzilmasida quyidagi tarkibiy qismlar mavjud: - yangi bilim yoki yechimga olib boriladigan yo'lning noma'lumligi; - insonni aqliy faoliyatga undovchi bilimga bo'lgan ehtiyoj; - insondagi uning oldingi tajribasi va ijodiy qobiliyatlarini o'z ichiga olgan aqliy imkoniyatlar.

I.A.Initskaya muammoli vaziyatlar tizimini ishlab chiqishda aynan muammoli vaziyatlar ketma-ketlik tizimini muammoli o'qitishning asosiy sharti deb hisoblaydi. Muammoli vaziyatlar tizimida bitta asosiy va qator yordamchi vaziyatlar aniqlanadi.

Muammoli vaziyatni shakllantiruvchi usullar:

- o'qituvchi o'quvchilarga ziddiyatni ko'rsatadi va ulardan mustaqil ravishda ushbu ziddiyatni yechishni talab qiladi;
- amaliy faoliyatda uchraydigan ziddiyatlarni o'zaro to'qnashtiradi;
- bir masalaga mavjud bo'lgan turli munosabatlarni bayon etadi;
- bir hodisani turli pozitsiyalardan ko'rib chishni taklif qiladi;
- o'quvchilarni taqqoslash, umumlashtirish, vaziyatdan kelib chiqib xulosa chiqarish, faktlarni o'zaro solishtirishga undaydi;
- aniq savollar qo'yadi;
- muammoli nazariy va amaliy vazifalarni aniqlaydi;
- muammoli masalalarni shakllantiradi (masalan, birlamchi ma'lumotlari yetarli bo'lmagan yoki oshiqcha, noaniq savolli, zid ma'lumotlarni mujassamlashtirgan, atay mazmunida xatoga yo'l qo'yilgan, yechish uchun chegaralangan vaqt berilgan va h.k.)

Muammoli ta'lim darajalari tafakkurning turli darajalarini ham aks ettiradi:

- oddiy, mustaqil bo'lmagan faollik darajasi-re'roduktiv faoliyat;
- to'liq mustaqil bo'lmagan faollik darajasi-o'zlashtirilgan bilimlarni yangi vaziyatda qo'llash va yechimini o'qituvchi bilan hamkorlikda izlashda namoyon bo'ladi;

- mustaqil faollik darajasi- re'roduktiv-izlanish xarakterda bo'lgan ishlarni amalgam oshirilishi, qiyinligi o'rta darajada bo'gan masalani o'qituvchining minimal yordami bilan yechadi.

Ijodiy faollik darajasi-ilodiy tasavvurni, mantiqiy tahlilni, yangi yechim yo'lini o'ylab topishni, mustaqil isbotni talab qiluvchi muammoli masalalarni yechishni nazarda tutadi.

M.N.Shatkin muammoli ta'limning quyidagi 3 ta asosiy turini alohida ifodalagan: ⁷

1.Bilimlarni muammoli bayon qilish. Bunday bayon qilishda o'qituvchi o'quvchilarga u yoki bu qoidalarni faqat gapirib bermaydi, balki og'zaki fikr yuritib, muammoni hal qiladi va uni hal qilish jarayonini ko'rsatadi.

2.Bayonning ayrim bosqichlarida o'quvchilarni izlanishga jalb etish. Bunda o'qituvchi muammoni qo'yadi,o'quv materialini tushuntiradi,lekin ana shu jarayonda o'quvchilarga ulardan izlanish jarayonida qo'shilishni va u yoki bu bilish vazifasini mustaqil holda hal etishni talab qiladigan savollarni beradi.

3.Ta'limning tadqiqiy metodi. O'quvchilar bilish muammosini anglab, o'zlari izlanish rejasini belgilaydilar, taxminni tuzadilar,uni tekshirish yo'lini muhokama qiladilar, tajribalarni va dalillarni taqqoslaydilar, umumlashtiradilar.

Muammoli ta'lim texnologiyalari o'quvchilar faoliyatini faollashtirish va jadallashtirishga asoslangan. Muammoli ta'lim texnologiyasining asosi - insonning fikrlashi muammoli vaziyatni hal etishdan boshlanishi hamda uning muammolarni aniqlash, tadqiq etish va yechish qobiliyatiga ega ekanligidan kelib chiqadi. Muammoli ta'lim o'quvchilarning ijodiy tafakkuri va ijodiy qobiliyatlarini o'stirishda jiddiy ahamiyatga ega. Har tomonlama, barkamol rivojlanganlikning ko'rsatkichi – yuqori darajadagi fikrlash qobiliyatining mavjudligidir.

Muammoli o'qitish o'quvchining tahlil qilish va fikrlash jarayonida amalga oshadigan tahliliy-sintetik faoliyatiga asoslanadi. Bu o'qitishning bilish va ijodiy qobiliyatlarni rivojlantirishga, shuningdek ular tomonidan mustaqil faoliyat usulini egallashga qaratilgan evristik tadqiqot turidir.

REDEFINING STEM EDUCATION: THE EMERGENCE OF A HOLISTIC APPROACH FOR 21ST-CENTURY SUCCESS

ALLAN MILLER,

Stem4learning Consulting

Telegram - 802-324-9374

Email - stem4learning@gmail.com

⁷Mavlonova R. va boshqalar "Pedagogika nazariyasi va tarixi" T., 2010 221-bet.

In the rapidly evolving landscape of education, STEM—Science, Technology, Engineering, and Mathematics – has become a beacon of academic excellence and a target for educational reform around the world. However, despite STEM being the focus of so much effort, there remains significant ambiguity surrounding what STEM education truly entails. Traditional interpretations often limit STEM to discrete disciplines focused primarily on content knowledge, neglecting the broader skills essential for success in the modern world. This is highlighted by various groups striving to have their content included, creating STEAM by including Art and even STREAM by including Reading. At this rate by the end of the decade, we may well be pursuing *STREAMACALAFRAGILISTICXPIALIDOCIOUS* (*apologies to Mary Poppins*) just to be sure we haven't forgotten any small bit of content that might be valuable for 21st Century learning. The challenge is that in the end, even if we just consider STEM there is too much content to possibly cover and much of the content isn't going to be relevant, interesting or engaging to the majority of our middle and high school students. A related challenge is that by focusing strictly on a content based definition, the majority of teachers don't feel any connection to or responsibility for the teaching of STEM. To address this, SheMaps, a STEM Education Consultancy specializing in Drone Education for public schools in Australia created the "STEM Re-Imagined 3.0" framework. This redefinition of STEM addresses these shortcomings by pivoting from a strictly disciplinary approach to one that emphasizes vital skills across these fields, fostering not just knowledge but also adaptability and creativity among students.

The "STEM Re-Imagined 3.0" document redefines the focus of STEM education through four pivotal categories: **Sophisticated Problem Solvers**, **Talented Creative Thinkers**, **Educated Digital Natives**, and **Mindful Collaborators**. Each category is intricately designed to equip students with the competencies needed to thrive in the complexities of the 21st century. This innovative framework emphasizes the development of critical analysis, creative solutions, digital literacy, and effective collaboration, which are all crucial for a successful career in any field, not just traditional STEM roles.

The categories of **Sophisticated Problem Solvers** and **Talented Creative Thinkers** in the "STEM Re-Imagined 3.0" framework are pivotal for molding students into capable and inventive professionals. These categories are perfectly complemented by the eight Science and Engineering Practices outlined by the Next Generation Science Standards (NGSS), which provide a concrete set of skills that underpin these broader capabilities.

Sophisticated Problem Solvers are cultivated through a rigorous application of the NGSS practices that emphasize critical thinking and solution-based learning. Specific practices that foster this category include:

1. **Asking Questions and Defining Problems**: This practice develops the foundational skill of inquiry, crucial for any problem solver. It encourages students to formulate and refine scientific questions and engineering problems, thereby initiating the problem-solving process.

2. **Planning and Carrying Out Investigations**: This skill is essential for gathering the empirical evidence necessary to solve problems. By designing and executing investigations, students learn how to manage variables and operationalize data collection, which are crucial components of effective problem-solving.

3. **Analyzing and Interpreting Data**: Problem solvers must be adept at making sense of data. This practice enhances students' ability to systematically analyze data sets to determine trends, patterns, and outliers, which are integral to developing informed solutions.

4. **Using Mathematics and Computational Thinking**: This integrates the quantitative tools necessary for sophisticated problem-solving. Computational thinking and mathematical modeling enable students to abstract and simulate real-world problems and devise solutions using a logical, structured approach.

Talented Creative Thinkers, on the other hand, thrive on innovation and the ability to see beyond conventional methods. The NGSS practices that particularly support this category include:

5. **Developing and Using Models**: Creative thinkers must visualize complex processes and systems. This practice involves creating, refining, and deploying models to predict and explain phenomena, allowing students to explore and innovate new theories and solutions.

6. **Constructing Explanations and Designing Solutions**: This practice is about synthesizing information and articulating reasoned arguments. It fosters the ability to construct coherent explanations for scientific phenomena and engineer tailored solutions to specific problems.

7. **Engaging in Argument from Evidence**: Critical to creative thinking is the ability to debate ideas and approaches based on evidence. This practice sharpens students' reasoning and persuasive skills, essential for advocating innovative solutions.

8. **Obtaining, Evaluating, and Communicating Information**: Effective communication is a key skill for any creative thinker. This practice not only involves the acquisition and assessment of informational resources but also emphasizes the clear and concise communication of ideas and findings.

Integrating these NGSS practices into the STEM curriculum not only enhances the technical proficiency of students but also ensures they are equipped with the intellectual tools necessary to navigate and innovate within any professional setting. By emphasizing these specific skills, educators can effectively cultivate a generation of sophisticated problem solvers and talented creative thinkers, fully prepared to meet the challenges of the future.

Furthermore, the **Educated Digital Natives** category prepares students to proficiently use and understand emerging digital tools and technologies, such as AI, blockchain, and augmented reality. This preparation is critical as digital fluency is increasingly becoming a staple in modern workplaces across all industries, not just those traditionally considered part of STEM.

The category of **Mindful Collaborators** highlights the importance of personal and social capabilities. Educational strategies that foster these skills involve cooperative learning and team-building exercises across various subjects. For example, science classes can incorporate group experiments where students collaborate on solutions, while arts and humanities might involve debates or peer reviews to enhance communication skills. Such approaches ensure that students are not only adept at navigating complex technical challenges but are also prepared to work effectively and empathetically within diverse teams.

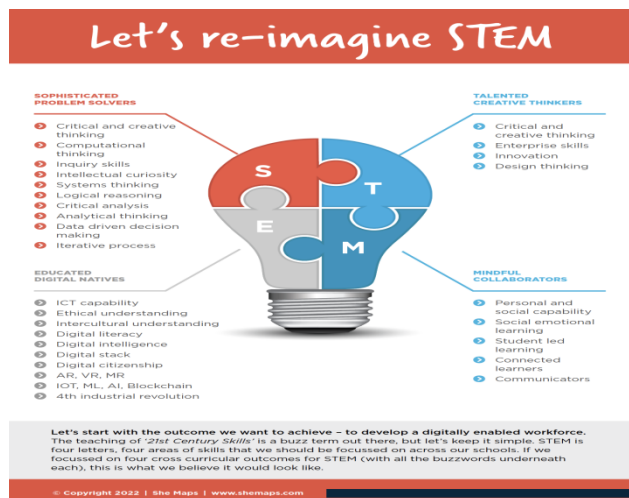

By redefining STEM in this way, education systems can move beyond the ambiguous confines of the traditional

STEM acronym to a more comprehensive focus on developing key skills that are applicable across multiple disciplines. This shift not only makes STEM education more relevant but also more dynamic, preparing students for a future where they are required to continually adapt and integrate a broad range of skills in their professional lives. The "STEM Re-Imagined 3.0" framework, therefore, does not discard the essence of science, technology, engineering, and mathematics; instead, it enhances these core disciplines by embedding them within a broader context of essential 21st-century skills.

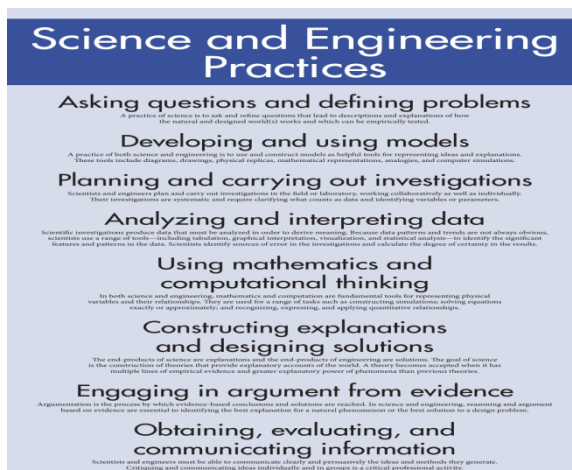

BO‘LAJAK BOSHLANG‘ICH SINF O‘QITUVCHILARINING METODIK TAYYORGARLIGINI TAKOMILLASHTIRISH MUAMMOSINING PEDAGOGIK ASOSLARI

Qodirqulov Nodirbek Xamroqul o‘g‘li,
Sirdaryo viloyati pedagogika markazi metodik xizmat ko‘rsatish bo‘limi
boshlig‘i

[e-pochta: qodirqulovnodirbek380@gmail.com](mailto:qodirqulovnodirbek380@gmail.com)

Annontatsiya: Mazkur maqolada bo'lajak o'qituvchilarini o'quvchilarni intellektual rivojlantirishga metodik tayyorgarligini takomillashtirish mavzusining mohiyati va metodika tayyorgarlik tushunchasining mazmuni, o'qituvchini metodik jihatdan mahoratli bo'lib yetishishida zarur bo'luvchi omillar va pedagogik zaruriy shart-sharoitlar haqida kerakli manbalar nazariy jihatdan o'rganilgan.

Kalit so'zlar: oliy ta'lim, metodika, intellektual, salohiyat, rivojlanish, mustaqil fikr, muammo.

Аннотация: В данной статье сущность темы совершенствования методической подготовки будущих учителей начальных классов для интеллектуального развития учащихся и содержание понятия методической подготовки, факторы, необходимые учителю для становления методической грамотности и необходимые педагогические условия необходимые ресурсы изучаются теоретически.

Ключевые слова: высшее образование, методология, интеллектуал, потенциал, развитие, самостоятельное мышление, проблем.

Abstract: In this article, the essence of the topic of improving the methodological preparation of future elementary school teachers for the intellectual development of students and the content of the concept of methodological preparation, the necessary factors and pedagogical prerequisites for the teacher to become methodologically skilled. necessary resources about the conditions are studied theoretically.

Keywords: higher education, methodology, intellectual, potential, development, independent thought, problem.

Bo'lajak boshlang'ich sinf o'qituvchisi boshlang'ich ta'lim o'quvchilarining intellektual fikrlay olish salohiyati, aqliy rivojlanishi, o'zini-o'zi anglash salohiyatini shakllantirishi, moddiy borliq go'zalliklarini his eta olishga o'rgatishi, boshqalar fikrlarini tushunishini, shaxsiy fikrlarini og'zaki va yozma bayon eta olish hislatlarini shakllantirishga erishishi lozim. "Ta'lim va fan sohasini rivojlantirish davlat siyosati ma'no-mazmuni va uning dolzarbligidan kelib chiqib, unga quyidagicha izoh keltirish mumkin, yangi ta'lim tizimi, barkamol avlod kadrlarni tayyorlashdagi o'zgarishlar va yangicha yondashuvlar, zamonaviy kasb sohalarining paydo bo'lgani hamda uning mamlakatimiz sharoiti bilan bog'liqligidir, ta'lim tushunchasi ijtimoiy-iqtisodiy taraqqiyot natijasida muayyan davrdan boshlab inson faoliyatining alohida mustaqil sohasiga aylanib, jamiyatning ijtimoiy tajribasini keyingi bosqichga uzatadi, ta'lim inson shaxsining intellektual-ma'naviy qirralarini shakllantirish, uning jamiyat ishlab chiqarish va ijtimoiy, siyosiy, madaniy, ma'rifiy hayotida faol va muvaffaqiyatli ishtirokini ta'minlashga qaratilgan harakatlar yig'indisi bo'lib, ma'rifat hamda bilim berishni anglatadi; to'rtinchidan, fan jamiyatining ijtimoiy institutlaridan biri bo'lib, tabiat va jamiyat hayotini aks ettiruvchi ijtimoiy ong shaklidir. Ta'lim sifatini yaxshilash va samaradorligini oshirishda moddiy omillar bilan bir qatorda, bo'lajak boshlang'ich sinf o'qituvchilarni o'quvchilarni intellektual rivojlantirishga metodik tayyorgarligini takomillashtirish masalasi dolzarb ahamiyat kasb etadi. Chunki, bo'lajak boshlang'ich sinf o'qituvchilarni o'quvchilarni

intellektual rivojlantirishga metodik tayyorgarligini takomillashtirish bugungi kun davr talablariga muvofiq kelajak avlod kadrlarini tayyorlashni davrning o'zi taqozo etmoqda. Shu bilan birga, olimlar tomonidan olib borilgan tadqiqotlarga e'tibor qaratadigan bo'lsak, bo'lajak boshlang'ich sinf o'qituvchilarning metodik tayyorgarligini rivojlantirish masalalariga G.A.Berdaliyeva, A.Sadikova, M.Toshpulatova, Yu.Jabborova, N.Muxitdinova, Z.T.Nishonova, G.Mamatova, A.K.Markova, N.V.Matyash, Ye.M.Pavlyutenkov va boshqalar alohida to'xtalib o'tgan. G.A.Berdaliyeva o'z ilmiy ishlarida boshlang'ich sinf o'qituvchilarning metodik tayyorgarligini rivojlantirish, ta'lim vositalarini rivojlantirish, psixologik tafakkurni rivojlantirish borasida o'quvchilar bilimni oshirishga oid ishlarni tahlil qilgan [4]. Boshlang'ich sinf o'qituvchilarida metodik tayyorgarlikni takomillashtirishda zamon talablaridan kelib chiqib yondashish muhimdir. O'quv jarayonidagi didaktik vaziyatlar (o'qituvchining odobini belgilovchi, uning o'ziga bahosi, aqliy qiziqishlari darajasini ifodalovchi, o'qituvchining yondoshishi, o'z mehnatining ma'nosini anglash bilan bevosita bog'liq uning o'quvchiga, hamkasblariga, o'ziga munosabatlarini doimiy tizimi), o'qituvchilarning o'z fanlari haqida chuqur bilimga egaligi kabi ko'nikmalar shakllantirilishi zarur. Har bir pedagogning motivatsion sohani rivojlantirishi ya'ni maqsad qo'ya olishi, qiziqishlarini to'g'ri taqsimlay olishi, shaxsiy motivlarini qamrab oluvchi psixologik sifatlar majmui malakaga aylantirilishi lozim. D.T.Asikov boshlang'ich sinf o'qituvchilarning metodik tayyorgarligini "mustaqil va mas'uliyatli ishlashga imkon beruvchi psixik holat, inson mehnatining natijalaridan iborat bo'lgan, insonning ma'lum mehnat vazifalarini bajarish qobiliyati va ko'nikmasi" sifatida e'tirof etadi. G.L.Lukankin bo'lajak boshlang'ich sinf o'qituvchisini metodik tayyorlash amaliy yo'naltirilgan bo'lishi kerakligi haqida fikrni qo'llab quvvatlaydi. Bunda olim boshlang'ich sinf o'qituvchisini tayyorlash masalasini hal etishda talabalar o'qiydigan fanlar sonini oshirish yo'lidan emas, balki ta'lim va bo'lajak o'qituvchining mustaqil ishlarini samarali tashkil etishni individuallashtirish yo'lidan borish kerakligini, ya'ni ommaviy, yalpi ta'limdan individual yondashuvni kuchaytirish zarurligini qayd qiladi Sh. S. Sharipovning o'z ilmiy ishlarida kreativ axborot muhitida bo'lajak boshlang'ich sinf o'qituvchilarini kasbiy faoliyatga tayyorlash muhim ekanligini va metodik tayyorlangan o'qituvchilar innovatsion rivojlangan bo'ladi va ta'lim siyosatining yangi yo'nalishlariga ham moslashuvchan bo'lishini ta'kidlab o'tadi. Bo'lajak boshlang'ich sinf o'qituvchilarini metodik tayyorgarligiga talablar o'zgarishi ikkita asosiy ta'lim paradigmasi: xususan, shaxsga yo'naltirilgan yondashuvda namoyon bo'luvchi insonparvarlik va ta'limning ijtimoiylashuvi bilan belgilash mumkin. N.X.Qodirovning fikricha, "bo'lajak boshlang'ich sinf o'qituvchilarning matematik metodik tayyorgarligi – matematikada ilmiy izlanishning metodologiyasi va tarixi, gumanitar yo'naltirilgan boshlang'ich matematika ta'lim komponenti sifatida o'quvchilarda izlanuvchan matematik faoliyati shakllanishini nazarda tutgan" Boshlang'ich sinf o'quvchilarida zaruriy ko'nikmalarni shakllantirish, boshlang'ich ta'lim sifat samaradorligini yangi bosqichga olib chiqish, o'qitishning zamonaviy vositalarini amaliyotga joriy etish maqsadga muvofiq" Bugungi kunda innovatsion axborot texnologiyalarini ta'lim

jarayoniga integratsiya qilishga qiziqish ortib bormoqda. Bo'lajak boshlang'ich sinf o'qituvchilarini o'quvchilarni intellektual rivojlantirishga metodik tayyorgarligini takomillashtirishda avvalambor, o'quvchilarni intellektual rivojlantirish matematika fani bilan ko'proq bog'liqligini inobatga olgan holda, bo'lajak o'qituvchilarning matematik tafakkurini rivojlantirish ham muhim omil bo'lib xizmat qiladi. Xususan, boshlang'ich ta'lim fanlarini amaliy o'rgatish, muntazam va izchil o'rgatish, namunalar va maxsus mashqlar asosida o'rgatish, turli xatolarning oldini olish va ularni to'g'rilash orqali bajarish kabi o'z ustida ishlovchi amaliy vazifalarni bajarish orqali singdirib borish muhim xisoblanadi. Bo'lajak boshlang'ich sinf o'qituvchilarining metodik tayyorgarligini takomillashtirishning vazifalari Boshlang'ich sinf o'qituvchilari xar bir o'quvchilarni psixologiyasini bilishi zarur, chunki asosiy ob'ekt bu o'quvchi. O'qituvchi darsga kirganda bu o'quvchi bilan qanday gaplashish zarurligini, qaysi metoddan foydalanib ta'lim berish yo'lini, ta'limni qanday berganimizda o'quvchi yengil qabul qila oladi degan bir nechta savollarga javob olish uchun xam bo'lajak o'qituvchilar bola psixologiyasini bilishi lozim. Chunki, boshlang'ich sinf o'quvchilari o'yinqaroq bo'ladi, bu vaziyatda boshlang'ich sinf o'qituvchilari dars o'tish metodikasini tanlaganda turli xil o'yinlarni tanlashi, o'yin qandaydir ta'lim berishi lozim, shuning uchun ham ta'limiy o'yinlardan foydalanib darsni tashkil qilishb, o'quvchilarni darsga qiziqtirishi lozim. Hozirgi vaqtda bo'lajak boshlang'ich sinf o'qituvchilari metodik tayyorgarligini takomillashtirishda, o'quv jarayoniga zamonaviy pedagogik va axborot-kommunikatsiya texnologiyalaridan o'z o'rnida foydalanish bilan bir qatorda xalqaro baholash dasturlari bilan ham chambarchas bog'liq. Bu, ayniqsa, matematika fanini o'qitish jarayonida innovatsion ta'lim jarayonini tashkil etuvchi o'quvchi va o'qituvchi shaxsiga o'quv faoliyati sub'ekti sifatida yondashish o'qituvchi va o'quvchining ta'lim jarayoniga ijodiy yondashuvini o'stirib, rivojlantirib borish, o'qituvchilarning fanlarni o'qitishni takomillashtirilgan an'anaviy va noan'anaviy shakl, metod va vositalaridan foydalanish ko'nikmasi va malakasini oshirish; dars loyihasining har bir bosqichi ustida ishlashni o'rgatish, o'quvchilarning fanlarni amaliy o'zlashtirishlari uchun berilgan topshiriqlarini bajarish, ta'limiy metodni rivojlantirish; o'quvchilar faoliyatini, o'zlashtirish darajasini doimiy o'rganib borish, natijalarini tahlil qilish, yuzaga kelgan muammolarni bartaraf etish choralari belgilay olishni singdirib borish yondashuv sifatida xalqaro baholash dasturi asosida o'qitishga asoslangan metodikaning shakl, vositalaridan foydalanishda namoyon bo'lmoqda. Xulosa qilib aytganda, bo'lajak boshlang'ich sinf o'qituvchilarining metodik tayyorgarligini takomillashtirish jamiyat rivojining zaruriy sharti hisoblanadi.

Foydalanilgan adabiyotlar ro'yxati

1. 2019 yil 29 apreldagi "O'zbekiston Respublikasi xalq ta'limi tizimini 2030-yilgacha rivojlantirish konsepsiyasini tasdiqlash to'g'risida" PF- 5712-sonli Farmoni
2. O'zbekiston Respublikasi Prezidentining 2019 yil 8 oktyabrdagi "O'zbekiston Respublikasi oliy ta'lim tizimini 2030 yilgacha rivojlantirish kontsepsiyasini tasdiqlash to'g'risida" PF5847-son Farmoni

3. 2020 yil 7 maydagi “Matematika sohasidagi ta’lim sifatini oshirish va ilmiy tadqiqotlarni rivojlantirish chora-tadbirlari to’g’risida” PF-4708- sonli Farmoni

4. Abdullayeva B.S va b Boshlang’ich sinflarda matematikadan sinfdan tashqari ishlarni tashkil etish-Toshkent.: OOO “Jahon print”,2011,146- b.

5. Abduraimov Sh.S. Kasb ta’limi o’qituvchilarini tayyorlash sifatini ta’minlashda tarmoqlararo amaliy integratsiya. Monografiya. –Toshkent: Navro’z, 2014. – 120 b

6. Jumayev M.E., „Matematika o’qitish metodikasidan praktikum“- Toshkent.: O’qituvchi, 2004, 328 bet.

7. Луканкин Г.Л. Высшая математика для экономистов. Курс лекций. 2009г

8. Маркова А.К., Матис Т.А. Формирование мотивации учения. М.: изд-во «Педагогика». 1990. С.34-56

9. Sharipov Sh.S. O’quvchilar kasbiy ijodkorligi uzviyligini ta’minlashning nazariyasi va amaliyoti: Pedagog. fan. d-ri. ... diss. avtoref. –T.: 2012. –B. 46

СОВРЕМЕННЫЕ МЕТОДЫ ОБУЧЕНИЯ РУССКОМУ ЯЗЫКУ ШКОЛЕ

Гапоненко Мария Андреевна,

Преподаватель школы №68 Пайарыкского района Самаркандской области

Сегодня нет такого учителя, который не задумывался бы над вопросами: «Как сделать урок интересным? Как привлечь интерес учащихся к своему предмету? Как создать на уроке комфортные условия для обучения каждого ученика?» Ответы на все эти вопросы мы находим в обновленной программе преподавания русского языка и литературы .В котором изменился подход к преподаванию русского языка и литературы в школах с нерусским языком обучения. Сегодня основная цель обучения – это не только накопление учащимися определенной суммы знаний, умений, навыков , но и подготовка ученика как самостоятельного субъекта образовательной деятельности. Обновленная программа помогает нашим ученикам сформировать умения и навыки полноценного восприятия звучащей речи, свободно говорить и писать, пользоваться им в жизни как основным средством общения. Теория приближена к практике. В учебном процессе происходит смещение акцентов на самостоятельность, предприимчивость, активность, изобретательность учеников. На уроке учитель направляет учеников, дает возможность самому достичь поставленных целей. Дает понять на каком этапе обучения находится ученик, каким образом достигнет результата и над чем необходимо работать, чтобы восполнить пробелы.

При планировании урока я руководствуюсь основным нормативным документом –учебной программой и долгосрочным планом. В этом документе определены цели обучения, которые должны быть реализованы в четверти и в разделе. Можно опираться на среднесрочный план, в котором содержатся

рекомендуемые действия при организации учебного процесса. Планирование урока зависит от этапа обучения, т.е. в зависимости от того, формируется речевой навык(умение) впервые или закрепляется. От этого зависит выбор методов и приемов обучения. В ходе урока обычно выделяют три части-начало(запланированная деятельность на начало урока), основную (середина урока) и заключительную (конец урока).В начале урока для создания благоприятной среды обучения провожу различные тренинги ,например «Улыбнись», «Солнышко». Для повторения пройденного материала эффективно использовать стратегию «Быстрое бормотание» или по другому «Быстрое говорение» с целью быстрой проверки усвоения материала прошлого урока. В середине урока решаются главные задачи обучения, стараюсь использовать различные обучающие стратегии, которые создают условия для активной речевой деятельности учеников. Учащиеся начальных классов проявляют интерес к игровой деятельности на уроке. Они не могут долго сидеть в одной позе, поэтому надо сочетать познавательную, практическую и игровую формы работы. Ученики начальных классов любят проводить физминутки, изображать различные движения по теме «Глаголы», показывать движения домашних и диких животных. Во время урока прошу детей подойти к окну и посмотреть, какая погода на улице, что они видят, кого они видят. Детям это интересно. Сначала ученики говорят слова, а затем выдают короткие предложения. Этот прием я называю «Разговорная минутка». При изучении раздела «Традиции и фольклор» учащиеся проявляют большой интерес к изучению сказок. Любят смотреть сказки по интерактивной доске. Инсценировать сказки, обсуждать персонажей из сказок. На таких уроках использую стратегию «Персонаж на стене». На листе ватмана силуэт главного персонажа любой сказки, например, медведя из сказки «Теремок». Внутри персонажа пишем характеристику, какой он, справа –дополнительная информация про персонаж, слева – записываем вопросы к главному герою. Такую работу можно проделать и в средних классах. При этой работе привлекаю внимание учащихся к важным моментам и мыслям произведений. Руководимое чтение дает возможность детям обсудить лексику, расшифровать и понять смысл новой лексики. У учащихся есть определенные вопросы, на которые они ожидают получить ответы. Имеют некоторые знания о том, как решать задачи в рамках текста. Посредством «руководимого обучения» учитель направляет деятельность учащихся в нужное русло., например, показывает, как говорить и слушать при различных контекстах, задавать соответствующие вопросы, свидетельствующие о том, что они внимательно слушали, смотрели и могут участвовать в диалоге.[1] При всех видах работы стараюсь поддерживать учеников, а не высказывать «правильно», «неправильно». При руководимом чтении эффективные стратегии, по-моему мнению, это «График эмоций», применяется на небольшие тексты, делится текст на части, после прочтения части даем эту стратегию. Интересна и познавательна стратегия «Гора историй», «диаграмма Венна», «Двойной пузырь». Все эти стратегии еще называют графическими органайзерами.

На уроках в средних и старших классах рекомендуется оптимальное сочетание группового, индивидуального обучения, работы в парах. Индивидуальная работа нужна учащимся, у которых плохо развита речь, малообщительные или, наоборот, слишком активным, несдержанным. Правильное использование формы работы, стратегий на уроке способствует достижению SMART – целей, повышает мотивацию, познавательную активность учеников, и, как следствие, повышается качество знаний по предмету. Для организации работы в группах рекомендую использовать следующие стратегии, например, «Ассоциативный куст» при котором записывается ключевая фраза. Ученики предлагают идеи, которые располагаются вокруг ключевой фразы, они должны объяснить собственные идеи, почему именно так, а не иначе. Стратегия «Снежный ком» - форма работы направлена на организацию коллаборативной работы среди обучающихся в группе при формировании ответа. Обучающиеся делятся на небольшие группы, им предоставляются вопросы или задания, с которыми они сначала работают индивидуально, затем объединяются в пары, в четверки, в восьмерки и т.д с поэтапным обсуждением темы. В старших классах для самостоятельной работы предлагаю стратегию «РАФТ». Сильные ученики выбирают более сложную форму работы по формуле «ПОПС». Ученики могут сравнивать ответы- обоснование, аргументацию и конечные результаты, в процессе обсуждения стараясь прийти к лучшему решению и выбора определенного ответа. После проделанной работы можно предложить сравнить получившиеся ответы. При выполнении таких заданий в группе или парно, следует обязательно оценивать при помощи дескрипторов. Которые должны будут составлены при планировании заданий. Или совместно составлены с учениками перед выполнением упражнений. Формативное оценивание показывает, насколько успешно обучающийся осваивает изучаемый материал данной темы, выполняя функцию обратной связи, когда он или группа получает информацию о своих успехах и пробелах. Соответственно, результаты самооценивания и взаимооценивания воспринимаются обучающимися лишь как рекомендации для улучшения собственных результатов., так как за них в журнал оценки не выставляются. Таким образом, ученик получает четкие ориентиры, что надо сделать, чтобы качественно повысить свою успеваемость, видит собственное развитие и прогресс. Получается, что он заинтересован процессом обучения

Формирование у обучающихся навыков свободного общения, высказывания собственного мнения и мыслей. происходит в рамках вида речевой деятельности «говорение». Дети учатся озаглавливать текст, делить его на части, выделять главную мысль, отвечать на вопросы, обсуждать, прогнозировать и др. При такой работе обязательно нужен процесс критериального оценивания. Предлагаю следующие виды оценивания:

При монологе можно выделить следующие дескрипторы:

- соблюдает логическую последовательность развития сюжета.
- раскрывает тему и основную мысль создаваемого текста[2].

- выражает свои мысли правильно, точно, ясно
- использует слова в соответствии с темой.
- сохраняет ударение и интонацию в словах.

При оценивании диалога :

- составляет диалог в соответствии с темой.
- задает вопросы собеседнику.
- отвечает на вопросы собеседника.
- сохраняет нормы речевой культуры и общения.
- приводит аргументы при высказывании
- высказывает свои мысли в соответствии с темой.

При оценивании пересказа текста:

- передает содержание текста последовательно
- сохраняет структуру текста(начало, основная часть, конец)
- отвечает на вопросы
- использует средства выразительности звучащей речи(темп, громкость,

тон высказывания, ритм голоса, жест, мимика). При письменных работах рекомендуют следующие дескрипторы:

Изложение, сочинение:

- демонстрирует хорошее понимание темы
- определяет идею предложенного текста
- составляет простой ,цитатный план
- соблюдает структуру, соответствующую плану
- передает основное содержание текста
- сохраняет стиль исходного текста
- пишет, не допуская речевых и орфографических ошибок
- демонстрирует богатство словарного запаса

Особое внимание хочется уделить стратегии «Тонкие и толстые вопросы», где проводится дифференцированная работа по поддержке, где проверяю усвоение материала наводящими вопросами, как учащимся с низкой мотивацией, так и учащимся с высокой мотивацией. Вопросы могут составить сами ученики. Слабые ученики смогут составить тонкие вопросы, а ученики с высокой мотивацией составляют толстые вопросы. Этот прием применяется для развития критического мышления и используется для организации взаимопроса. Мы видим насколько учащиеся умеют задавать вопросы. Заслуживает внимание прием «Горячий стул» с целью опроса, взаимопроса учащимися. Для учащихся 5 класса интересен прием «Синквейн», они с большим удовольствием выполняют это задание. Этот прием помогает осмыслить изученный материал, передать свои мысли, чувства, а также сделать выводы в сжатой форме. Чаще использую этот прием в конце урока на стадии рефлексии. Большой интерес у учащихся вызывают приемы «Мишень настроения», «Чемодан, мясорубка, корзина», «Телеграмма», «SMS-сообщение». Для начальных классов использую стратегию «Светофор». Эта стратегия формативного оценивания может быть использована учителем при объяснении темы и при необходимости проверки знаний обучающихся. На

определенном этапе в процессе объяснения можно попросить учащихся определить их уровень понимания с помощью цвета светофора. Ученики могут поднять руку; кивать головой или поднять цветную карту. Задача учителя повторно объяснить или разъяснить материал иначе определенной группе учеников, так чтобы они смогли почувствовать уверенность в приобретенных знаниях, воспользовавшись возможностью задать больше вопросов учителю. Особенно нужно не забывать, подходить и спрашивать у учащихся со слабой мотивацией, все ли им понятно. С такими детьми предлагаю работу со стратегией «Найди пару», это игровое упражнение, при котором на листочках записаны слова, правила. На каждое слово, правило и т.д. есть готовые ответы тоже на листочках, Задача каждого ученика – подобрать пару (правильный ответ). Эту работу ученики выполняют с удовольствием и чувствуют себя комфортно на уроке.

Активное обучение относится к числу подходов к преподаванию и учению, которые требуют от учащихся большего участия, чем пассивное слушание учителя. Стратегии активного обучения русскому языку и литературе включают:

- драматические произведения для изучения и оценки характеров и текстов, включая новую лексику и идеи;
- использование графических органайзеров для оценки текстов и выражения своих мыслей;
- совместное чтение историй с целью обсуждения сюжета, структуры текста, лексики и структуры предложений;
- использование головоломок и последующего обсуждения. Учащиеся старших классов более склонны к обучению по принципам и методам обучения взрослых и положительно реагируют на то, что им будет представлен шанс внести свой вклад в изучение темы и подходы, используемые на уроках. Ученики могут давать более глубокую обратную связь о своем восприятии того, как различные учебные действия можно сделать более успешным. Это сотрудничество между вами и вашими учениками может стать очень действенным аспектом преподавания в старших классах [3].

Чем старше ученики, тем более сложные задания можно предлагать для взаимоконтроля:

Тестирование – это самый легкий прием и не занимающий много времени. Результаты тестов записываются в таблицу. Затем нужно дать ключ учащимся. Они проверяют работу друг у друга. Во-первых, экономите массу времени на проверку. Во-вторых, прием можно дополнить все тем же «обоснованием исправления». То есть проверяющий ученик не просто отмечает неправильные ответы, но и объясняет, почему допущена ошибка. Чтобы избежать необъективности, нужно почаще менять состав пар. Донести до учеников, что каждую оценку они должны быть готовы отстаивать. Меня, как учителя русского языка и литературы в школе, интересовало всегда развитие и устной, и письменной речи учащихся. Формативное оценивание является неотъемлемой частью учебного процесса и обучения, обеспечивающее обратную связь между

учеником и учителем и способствующее достижениям и прогрессу учеников в течение учебного процесса. Основные функции формативного оценивания:

- формирование - установление, формирование и утверждение системы ценностей на практике;

- стимулирование – создание благоприятных условий для достижения учеником ожидаемых результатов и эффективного прогресса;

- мотивирование - пробудить интерес учащихся к обучению и достижению результата. Процесс формативного оценивания учителем требует реализации следующих этапов:

- организация и планирование формативного оценивания;

- выбор способов формативного оценивания;

- анализ результатов формативного оценивания;

- установление обратной связи.

Формативное оценивание требует каждодневного кропотливого труда, определенного опыта. А опыт приходит с годами. Поэтому, я стараюсь вводить новые стратегии по мере их освоения. Не могу сказать с уверенностью, что в результате применения формативного оценивания уровень качества обучения учащихся повысился на сто процентов. Нет. Зато в глазах детей я увидела искорку желания учиться, интерес к уроку, позитивное отношение друг к другу. Это ли не прогресс? В процессе работы я заметила, что при подготовке к уроку я задаю себе вопросы: «Какой метод обучения и формативного оценивания соответствуют тому или иному классу?» Достаточно ли выбранного мною материала для выявления умений и навыков учащихся по изученным материалам? ...

Правильно поставленные цели обучения, цели урока и правильно подобранные формы и стратегии, а также критерии оценивания способствуют эффективному усвоению материала. А это важно, чтобы наши ученики были адаптированы к современной жизни

ЛИТЕРАТУРА:

1. Абрамова С.В. Организация учебно-исследовательской работы школьников по русскому языку // газета «Русский язык», 2006, №17.

2. Сборник практических разработок для учителей., 2015.

Электронные ресурсы следующих сайтов:

1. www.festival.1september.ru

2. www.researcher.ru

3. www.isssl.dnttm.ru

ИНТЕРАКТИВНЫЕ ПРИЁМЫ И МЕТОДЫ ВЗАИМОДЕЙСТВИЯ УЧИТЕЛЯ С УЧЕНИКОМ

Мусякаева Наиля Шавкатовна,
преподаватель школы №13 г.Самарканда

Аннотация: Интерес к интерактивным методам вызван необходимостью улучшения современной дидактической системы. Интерактивные методы обучения обеспечивают решение образовательных задач в разных аспектах. Владение технологией интерактивного обучения способствует развитию у обучающихся качеств, отвечающих требованиям, прописанным в государственных стандартах нового поколения.

Ключевые слова: интерактивные методы обучения, диалоговое общение, классификация интерактивных методов, приемы интерактивных методов.

Abstract: Interest in interactive methods is caused by the need to improve the modern didactic system. Interactive teaching methods provide the solution to educational problems in various aspects. Possession of interactive learning technology contributes to the development of students' qualities that meet the requirements prescribed in the state standards of the new generation.

Key words: interactive teaching methods, dialogue communication, classification of interactive methods, methods of interactive methods.

Главная цель современного образования – подготовка разносторонне развитой личности, способной к самообразованию и самосовершенствованию. Интерактивные приёмы и методы направлены на то, чтобы «научить учиться» школьников, обеспечить индивидуализацию обучения, развить их самостоятельность, а также оказать содействие в сохранении и укреплении здоровья обучающихся.

Интерактивное обучение поможет создать такие условия, при которых ребёнок почувствует свою успешность.

Интерактивное обучение подразумевает процесс взаимодействия учителя и ученика, учеников между собой, при котором важно умение вести диалог, наладить понимание между теми, кто учится и между тем, кто учит. Задача учителя – направить деятельность учащихся на достижение целей урока. А цель будет достигнута, если ученик примет участие в её формулировании, потому что такая совместная работа даст обучающемуся понимание задач урока, а также правильное восприятие методов, использованных учителем для достижения цели урока.

Интерактивное обучение даёт ученикам не только право иметь свою точку зрения по любой проблеме, но и возможность поделиться своими выводами с одноклассниками. Педагог должен научить ребят корректно отстаивать своё мнение, внимательно относиться к участникам диалога. Главное – это создание ситуации успеха, способствующей самостоятельной познавательной деятельности учащихся.

Таким образом, интерактивные приёмы и методы обеспечивают коммуникабельность, высокую мотивацию, развивают фантазию, поднимают командный дух, помогают научиться отстаивать свою позицию в грамотном споре.

Материал для данной статьи включает в себя примеры разнообразных заданий, а именно:

– тесты,

- кроссворды,
- филворды,
- логические задания на установление соответствия или закономерности,
- задания для словарной работы, – описание проектов.

Задания составлены с учётом требований образовательных стандартов второго поколения и направлены на формирование у школьников универсальных учебных действий. Содержание заданий поможет проводить постоянную диагностику качества знаний учащихся. При изучении какой-либо темы обучающиеся получают возможность качественно усвоить новый материал, оценить свои знания, дать оценку знаний одноклассников, а учитель сможет отследить ошибки по каждой конкретной теме каждого конкретного ученика и сделать коррекцию.

При современных методах обучения роль учителя – организовать работу обучающихся на уроке. Интерактивные методы и приёмы предполагают, что эта работа может проводиться в парах, микрогруппах, в больших группах (например, работа над проектом).

Опишу некоторые интерактивные методы, формы и приёмы работы, которые использую в своей педагогической практике.

Самая простая форма для сотрудничества – это **работа в парах**. Эту форму я часто использую в среднем звене при взаимопроверке после написания проверочной работы. Такая проверочная работа не занимает много времени, обеспечивает максимальную концентрацию внимания обоих участников процесса. Приёмы, которые использую, следующие. Во-первых, это **тесты с выбором правильного ответа** [3].

Например, при изучении темы «Глагол» в 5 классе на карточках предлагается отметить правильный вариант ответа на поставленный вопрос.

Вариант – 1

Отметьте, в каком ряду все слова обозначают действия.

1. Морозно, холодно, ледяной, холодеет
2. Бежит, красит, светает, нездоровится
3. Белеет, рисунок, седьмой, вечерело
4. Бег, плавание, ходьба, решение

Вариант – 2

Отметьте, в каком ряду все слова обозначают действия.

1. Время, повременить, предлагать, переходить
2. Красив, пасмурно, лететь, бежать
3. Болеть, чернеется, смеялся. Похолодало
4. Знобит, радовался, размахивать, переход [3].

На такую работу даётся 2–3 минуты, затем учащиеся обмениваются тетрадями и осуществляют взаимопроверку. Если класс слабый, то можно на экран телевизора вывести «ключи» или написать их на доске. За правильный ответ – 1 балл, который вносится в «Оценочный лист» (см. таблицу выше)

учащимися самостоятельно. После изучения темы подсчитываем баллы и выставляем отметку по критериям.

Тесты хороши тем, что не занимают много времени, их можно давать как после изучения темы, так и в процессе её изучения. Учителю несложно составить такой тест, учитывая уровень обучаемости класса.

Например, после изучения понятия «переходность» в 5 классе можно предложить мини-тест:

В каком предложении глагол является переходным?

1. Бабушка истопила печку.
2. Бегут ребята к речке.
3. Старушка легла отдохнуть.
4. Ребята учатся в школе.

Тема: «Инфинитив»

В каком предложении глагол употреблён в неопределённой форме?

1. Он ни о ком не беспокоится.
2. К тебе добрые дела вернутся.
3. Превосходный человек из него получится.
4. Ему не о чем беспокоиться [3].

Тема: «Одушевлённые и неодушевлённые имена существительные»

В каком ряду перечислены неодушевлённые имена существительные?

1. Группа, бочка, пейзаж
2. Молодёжь, бабочка, гавань
3. Детвора, реклама, сверстница
4. Ветер, сын, человек

Тема: «Род имён существительных»

Укажите ряд слов, где присутствуют имена существительные только общего рода:

1. Фамилия, злюка, яблоко
2. Сирота, плакса, ябеда
3. Выскочка, непоседа, бандероль
4. Имя, аквалангист, географ

Тема: «Разряды имён прилагательных» [1]

Какие разряды имён прилагательных ты знаешь?

1. Качественные, относительные, притяжательные
2. Количественные, качественные, притяжательные
3. Относительные, качественные, притяжательные
4. Притяжательные, качественные, одушевлённые

Интерес у ребят вызывает так называемый «Почтовый ящик» [2]. В начале изучения произведения прикрепляю к доске конверт («почтовый

ящик»)), в который предлагаю ученикам класть вопросы по трём направлениям: «Знаю ли я текст» (вопросы на знание текста), «Вопрос для автора» (какой вопрос я хотел бы задать автору изучаемого произведения), «Не понял!!!» (что осталось вне понимания после изучения произведения). Создаётся экспертная группа из сильных учеников, которая составляет проверочную работу из вопросов первой группы, разбирает остальные вопросы и выносит их на обсуждение в классе на последнем уроке по изучаемому произведению.

В старших классах использую методику «Дебаты». Пишу на доске проблемный вопрос, учащиеся делятся на тех, кто «за» и тех, кто «против», и каждая группа отстаивает свою точку зрения, приходя к какому-то общему решению. Например, неожиданно интересными получились дебаты в 5 классе по вопросу «*В любом ли возрасте надо читать сказки?*» Победили те, кто был «за» чтение сказок в любом возрасте. Последним аргументом стала поговорка «Сказка – ложь, да в ней намёк – добрым молодцам урок». Ведь урок – это, бесспорно, что-то новое, познавательное, это опыт, а учиться, набираться опыта полезно всегда.

Иногда проводим **урок-суд**. Выбираем судью, обвинителя, адвоката, каждый готовит речь. Публика в «зале суда» тоже имеет право голоса. Выбираю в качестве подсудимого отрицательного героя (читали сказки, им стал Кощей Бессмертный, поведение которого неожиданно легко оправдали). Такие уроки учат школьников корректно отстаивать свою точку зрения, находить верные аргументы, выслушивать собеседника.

Таким образом, использование интерактивных форм и методов на уроках русского языка и литературы способствует раскрытию своего потенциала каждым учащимся, помогает проявить себя в том или ином качестве, сыграть какую-либо роль. Главное – это делает уроки разнообразными, интересными, иногда весёлыми, но всегда содержательными. Выбирая форму урока, степень сложности задания, опираюсь на уровень подготовленности класса, личностные качества учащихся, учитываю их характеры, типы темперамента. Не менее важно, чтобы в работу были вовлечены все участники педагогического процесса, называемого уроком, и чтобы каждый из них чувствовал себя комфортно.

Использованная литература

1. Русский язык. 5 класс. Интерактивные дидактические материалы. Тесты, кроссворды, филворды, логические задания, словарная работа: Методическое пособие с электронным интерактивным приложением / Авт.-сост. И.П. Белоконева, И.Н. Городкова. – М.: Планета, 2013. – 144 с.

4. Шуралёв А.М. «Всеобщее спасение». Материал к уроку. «Уроки литературы». // Приложение к журналу «Литература в школе» № 1. – 2008. – С. 8–10.

5. Канонические Евангелия. Перевод с греч. В.Н. Кузнецовой. – М.: Наука, 1993. – 220 с.

ИСПОЛЬЗОВАНИЕ КЕЙС-МЕТОДА НА УРОКАХ РУССКОГО ЯЗЫКА

Раимкулова И.А.

старший преподаватель НЦОПНМ Самаркандской области

Аннотация. В статье приведен опыт применения кейс-метода на уроках русского языка. Рассмотрена организация деятельности студентов и преподавателя в ходе этапов работы над материалами кейса. Выявлены достоинства использования указанного метода в рамках конкретного учебного предмета.

Среди современных технологий и методов обучения в последнее время особое место в образовании занимает обучение кейс–методом. «Суть его в том, что ученику предлагают осмыслить жизненную ситуацию, описание которой в равной мере отражает какую-либо практическую проблему и актуализирует определенный комплекс знаний, который необходимо усвоить при разрешении данной проблемы. При этом сама проблема не имеет однозначных решений» [2, 16].

Процесс обучения с использованием кейс–метода позволяет формировать метапредметные компетенции студентов, осуществлять вариативность и личностный подход в обучении.

Выделяют следующие виды кейсов:

1. Практические кейсы (должны отражать вводимую реальную ситуацию или случай; цель – отработка навыков преломления учебных, предметных знаний и умений в постобразовательное, профессионально-деятельностное пространство реальной жизни).

2. Обучающие кейсы (здесь важна отработка навыков синтеза, объединения частных случаев в типичные, закономерные с выделением общих признаков элементов, причин и факторов, возможных последствий).

3. Научно-исследовательские кейсы (ориентированы на включение учащихся в исследовательскую деятельность).

Этапы работы над кейсом:

1 этап – погружение в совместную деятельность (Обучающиеся получают материалы кейса)

2 этап – организация совместной деятельности (Ученики делятся микрогруппы, определяют лидеров. Каждая из групп должна выделить проблемные вопросы из материалов кейса, рассмотреть их и продумать пути решения проблем).

3 этап – анализ и рефлексия совместной деятельности.

На этапе подготовки кейса преподаватель проводит отбор учебного материала. Нельзя не отметить, что проблема должна быть представлена косвенно, через набор фактов-трудностей, через перечисление действий субъектов события и т.д. «При подготовке текста кейса абсолютным требованием к нему становится удаление всего, что содержит анализ проблемы, объяснение причин события, принятых мер по решению проблемы, оценочных

суждений (если не требуется анализа данных оценок), и, главное, открытое представление проблемы» [1, 64].

При самостоятельной работе с кейсом обучающиеся исследуют литературу, анализируют предложенные ситуации, проводят разнообразные опросы. При всей простоте названного этапа требуется большое искусство преподавателя, чтобы стимулировать интерес учащихся к самостоятельной работе, активизировать их учебную деятельность.

В ходе работы студентов преподаватель должен координировать деятельность микрогрупп, отслеживая степень изученности проблемы, активность участников; при необходимости консультируя обучающихся.

На этапе анализа особое внимание обращается на представление вариантов решения каждой проблемы, ответы на возникающие вопросы.

Для более полного анализа деятельности микрогрупп ученикам может быть предложена следующая таблица, позволяющая провести само- и взаимооценивание

Лист оценивания

Группа №

ФИО	самооценка	оценка группы	оценка преподавателя	итоговая оценка

Само - и взаимооценивание возможно по критериям, разработанным преподавателем или сформулированным заранее самими обучающимися.

- 1) новизна и неординарность решения проблемы;
- 2) краткость и четкость изложения теоретической части;
- 3) качество оформления решения проблемы;
- 4) этика ведения дискуссии (если она возникает);
- 5) активность работы членов микрогруппы.

Для проведения рефлексии раздаются специальные бланки с вопросами:

1. На уроке я работал	активно / пассивно
2. Своей работой на уроке я	доволен / не доволен
3. Урок для меня показался	коротким / длинным
4. За урок я	не устал / устал
5. Мое настроение	стало лучше / стало хуже
6. Материал урока мне был	понятен / не понятен
	интересен / скучен
	легким / трудным

Кейс-метод, являясь интерактивным методом обучения, позволяет повысить интерес студентов к предмету, полностью осмыслить и усвоить учебный материал, дополнительную информацию, а главное – научиться работать совместно и самостоятельно.

Применение кейс-метода в рамках темы «Язык и речь. Виды речевой деятельности» позволило обратиться к осмыслению негативных явлений в современной устной и письменной речи.

Ученикам были предложены следующие материалы кейса (приведены частично):

«Время не стоит на месте. Меняются эпохи, мировоззрения, технологии. Неудивительно, что при этом постоянно изменяется язык. Ведь в его основе лежит отражение окружающей человека действительности... Одним из мощных языковых стимулов, обеспечивающих появление новых словарных элементов, является тенденция «языковой экономии»: в процессе употребления языка говорящий осуществляет отбор наиболее рациональных для цели общения языковых средств. Это отвечает стремлению современного общества к увеличению информативности за счёт сокращения языковых средств. Так, словосочетания нередко заменяют однословными наименованиями, часто заимствованными. Жареный ломтик картофеля – чипс. Управляющий предприятием – менеджер, демонстрация популярных песен – хит-парад»

(из средств массовой информации)

«Жаль, что мат проник только в повседневную речь, но и звучит со сцены и с телевидения! Именно поэтому следующие поколения только ещё больше будут использовать ненормативную лексику в повседневной речи» (из средств массовой информации)

«Часто обычная речь кажется нам, подросткам, скучной...хочется хотя бы вне уроков говорить «на своём языке». На мой взгляд, это не так уж плохо. Плохо, когда человек других слов не знает или не умеет их употреблять. Для многих людей, хорошо владеющих языком, жаргон может стать любимой игрой, основанной на словотворчестве». (из средств массовой информации)

Изучив предложенное преподавателем, обучающиеся выделили проблемы: «Слова-паразиты в речи курсантов», «Современный студенческий сленг», «Сквернословие как явление речевого взаимодействия молодежи». Важно, что при работе над той или иной проблемой студенты сами распределили между собой виды деятельности, затем совместно изучили собранные данные и сделали необходимые выводы. Работа микрогрупп была оформлена в виде нескольких презентации, которые и представили участники в ходе урока.

В свою очередь, проблема использования нецензурной лексики осознается респондентами как негативное явление речевой практики молодежи (выяснилось, что 78 % опрошенных используют бранные слова в речи), хотя и вполне обыденное. При этом большинство ответивших обращаются к данной лексике «иногда, по ситуации».

Решения проблем, сформулированные обучающимися, представляют собой предложения работать над собственной речевой культурой, изменить круг общения, если это необходимо, больше читать классическую литературу и пополнять словарный запас словами и выражениями, правильными с точки зрения норм литературного языка и т.д. Безусловно, данные решения не новы,

но отраднo то, что студенты обозначили их самостоятельно, изучив реальную речевую практику сокурсников.

Как видим, применение данного метода помогает развить такие важные для дальнейшей жизни качества, как-то: коммуникабельность, социальная активность, умение правильно представить своё мнение и выслушать мнение другого человека. Кейс-технология позволяет более успешно по сравнению с традиционной методикой развивать творческие способности обучающихся, формировать навыки выполнения заданий в составе небольших групп, помогает будущим специалистам успешно овладевать способностями анализа ситуации, самостоятельно разрабатывать алгоритмы принятия решения.

Литература:

1. Андюсев Б.Е. Кейс-метод как инструмент формирования компетентностей // Директор школы.– 2010.– № 4. – С. 61 – 69.
2. Земскова А.С. Использование кейс-метода в образовательном процессе // Совет ректоров. – 2008. – № 8. – С. 12-16.

MUSIQA DARSLARINI INTEGRATIV ASOSDA TASHKIL ETISHNING METODOLOGIK ASPEKTLARI

Jalilov Shokir Isomiddinovich

NavDPI “Musiqqa ta’limi” kafedrasida dotsenti.

Annотatsiya. Ushbu maqolada musiqqa darslarining mazmun-mohiyati, strukturasi va vazifalari har tomonlama turli pedagogik metodlar asosida yoritib berilgan. Maqolada asosiy e’tibor musiqqa darslarini integrativ asosda tashkil etishning metodologik aspektlarini ilmiy nuqtai nazardan yoritib berishga qaratilgan.

Аннотация. В данной статье всесторонне объясняются содержание, структура и задачи уроков музыки на основе разных педагогических методов. Основное внимание в статье уделяется освещению с научной точки зрения методических аспектов организации уроков музыки на интегративной основе.

Annotation. This article comprehensively explains the content, structure and objectives of music lessons based on different pedagogical methods. The article focuses on highlighting, from a scientific point of view, the methodological aspects of organizing music lessons on an integrative basis.

Kalit so‘zlar: Musiqqa, san’at, metodika, shaxs, nafosat, maktab, integrativ, internet, kompyuter, aspekt, ta’lim, tarbiya.

Ключевые слова: Музыка, искусство, методика, личность, образованность, школа, интегратив, интернет, компьютер, аспект, образование, воспитание.

Key words: Music, art, methodology, personality, education, school, integrative, Internet, computer, aspect, education, upbringing.

Musiqqa san’ati ijtimoiy va madaniy hayotimizda keng o‘rin tutgan, inson shaxsiyatini shakllantirishda muhim ahamiyat kasb etadigan san’at turidir. Musiqqa tarbiyasi esa, nafosat

tarbiyasining asosiy va murakkab qirralaridan biri bo'lib, u atrofdagi nafosatni va tabiiy go'zallikni obrazli idrok etishni o'rgatadi. Yosh avlod nafosat hissini, san'at sirlarini tushunishni va qadrlashni, san'atdan bahramand bo'lishni, avvalo maktabda, so'ngra o'zlari tahsil olayotgan oliy ta'lim tizimi bakalavriat bosqichida o'rganadilar. Nafosat didini shakllantirish uchun esa, musiqa ta'limi ixtisosligida o'qitiladigan musiqiy fanlarning ahamiyati katta. Zotan, musiqa tarbiyasi sozandani yoki xonandani emas, eng avvalo insonni tarbiyalaydi, o'sib kelayotgan yosh avlodni nafosat olamiga olib kiradi. Inson musiqa bilan ona allasi orqali tanishib, umrbod musiqadan zavq topadi. Musiqadan ozuqa olish uchun esa, inson yuksak madaniyatli, sof qalb egasi, go'zallikni his eta oladigan bo'lishi kerak.

Shaxsni rivojlantirish uchun avvalo, uning xulqiga ta'sir etuvchi omillarni, uning tabiatini, qiziqishini o'rganish lozim. Buning uchun shaxsni turli munosabatlar doirasiga qo'yib kuzatish kerak. Ana shundagina uning ijtimoiy xulqi, ma'naviy qiyofasi, insoniy fazilatlarini ro'yobga chiqadi. "Har bir inson, - degan edi Abu Nosir Al Farobiy - o'z tabiati bilan shunday tuzilganki, u yashash va yuksak yetuklikka erishish uchun, insonlar jamoasiga extiyoj tug'iladi, shu sababli u ko'p narsalarni o'zaro yordamlashuvi orqali yetuklikka erishadi"⁸. Yosh insonni shaxs sifatida rivojlantirishda nasl, atrofidagi muhit, tarbiya muhim rol o'ynaydi. O'qituvchi bu omillarni kuzatib, o'rganib chiqib, o'quvchilarning qiziqishi, qobiliyati, musiqaga, go'zallikka, mehnatga munosabatlariga qarab, musiqiy bilim, ko'nikma va tajribalarni singdira borishi lozim. Inson musiqadan umrbod zavq topadi va madad oladi. Shu bois o'quvchilarda musiqa madaniyatini tarbiyalash, ularni yuksak did bilan qurollantirish, ma'naviy dunyoqarashini shakllantirish musiqa o'qituvchisining asosiy vazifasidir. Musiqa inson ruhiyatiga emotsional ta'sir ko'rsatish jarayonida musiqiy tovushlar yordamida vujudga keladigan musiqiy emotsional ohanglar bilan ta'sir etadi. Ushbu musiqiy-emotsional ta'sir natijasida inson quvonadi, o'ylanadi, yaxshilikka, go'zallikka va nafosat olamiga kirib boradi. Shunday ekan, musiqa ta'limi yo'nalishidagi musiqa fanlari darslariga e'tiborni yanada kuchayib, musiqa o'qituvchisi oldiga katta vazifalarni qo'yadi. Shu bilan birga, iqtidorli o'quvchilarni maktab hayotiga ommaviy va to'garak ishlariga jalb etish musiqa fani o'qituvchisi zimmasidadir.

Musiqa darslarida milliy musiqa meroslaridan to'laqonli foydalanish va bugungi zamonaviy asarlarni musiqa darslarida qo'llash, Darslarni integrativ asosda tashkil etish o'qituvchidan ish mazmunini va uslubini yangilashni, zamonaviy kompyuter texnologiyalaridan, multimedia vositalaridan, ilg'or innovatsion texnologiyalardan samarali foydalanishni talab etadi. Buning uchun musiqa o'qitish metodikasi fani o'qituvchisi o'z fanini puxta bilishi, yoshlarni sevishi, pedagogika, psixologiya, yoshlar fiziologiyasi, musiqa o'qitish metodikasidan chuqur bilimga ega bo'lishi lozim.

Oliy ta'lim tizimi pedagogika sohasidagi musiqa ta'limi yo'nalishida musiqa fanlari o'qituvchilarining faoliyat miqyosi kengdir. Bu hozirgi davrda ishlayotgan o'qituvchilardan ish mazmuni va uslubida yangilash jarayonini talab etadi. Bunday talablar yangi nashrdan chiqqan qo'llanmalar, tavsiyanomalar, dasturlar, darsliklar keng ma'noda mazmunli qilib yoritilgan. Musiqa o'qituvchisi dars jarayonida qo'shiq kuylash, musiqa

⁸ Qahharov N.V. Vokal asoslari. O'quv qo'llanma. Toshkent. Iqtisod-moliya. - 2008. 314 b.

tinglash, musiqaga mos yoshlar cholg'u asboblardan jo'r bo'lish musiqiy ritmga harakatlar bajarish kabi dars faoliyatlarida musiqaga qiziqтира olish, ularning musiqiy qobiliyatlarini o'stirishga harakat qilish lozim. Chunki, musiqa o'quvchilarga tez ta'sir eta oladigan ta'lim - tarbiya vositasidir. U o'qituvchilarni shaxs bo'lib shakllanishi uchun ommaviy va ahloqiy tomondan ijobiy ta'sir ko'rsatadi. Shuning uchun ham, musiqa madaniyati darslari, avvalo tarbiya darsi deb ataladi. Dars samaradorligini oshirish musiqa o'qituvchisidan mehnat, o'z faniga muhabbat, yoshlarni go'zallik va nafosat olamiga olib kirish uchun bilim, musiqaga mehr va shijoat talab etadi.

Musiqa darslarida internet tarmog'idan maqsadli va samarali foydalanish hozirgi zamonning eng dolzarb talablaridan biridir. Bunda o'qituvchi turli davlatlardagi musiqa dars jarayonlarini kuzatishi, ularning dars o'tish uslublarini, texnik vositalardan foydalanishning yangi, zamonaviy uslublarini o'rganishi, ularni milliy mentalitetimizga, dars o'tish uslublarimizga moslagan ravishda dars mashg'ulotlarini ilmiy-metodik jihatdan yangilangan holda tashkil eta olishi lozim. Shuningdek, mashg'ulotlarda turli davlatlarning milliy qo'shiqlaridan namunalar keltirish, ularni taqqoslash, tahlil etish, farqlash va zarur jihatlarini o'rganish ham dars jarayonini qiziqarli va rang-barang bo'lishini ta'minlaydi. Musiqa ta'lim-tarbiyasidagi yangi konsepsiyaga asosan musiqiy ta'lim-tarbiyaning asosiy maqsadi yosh avlodni milliy musiqa merosimizga vorislik qilib, umumbashariy musiqiy boyliklarni idrok eta oladigan hamda qadrlaydigan madaniyatli inson darajasida voyaga yetkazishdan iboratdir. Har bir o'quvchining musiqiy iqtidorini rivojlantirib, musiqa san'atiga mehr va ishtiyoqini oshirish, musiqadan zaruriy bilim, amaliy malakalar doirasini tarkib toptirish, iqtidorli o'quvchilarning musiqiy qobiliyatlarini rivojlantirishlari uchun zaruriy shart-sharoitlar yaratib berish eng dolzarb vazifalardan biri hisoblanadi.

Musiqa o'qitish metodikasi vazifalarini amalga oshirishda, musiqa o'qitishning qator metodlari bilan birgalikda, pedagogikaning amaliy yo'nalishini, xususiy {optimal} metodlarni egallab, musiqa darsida qo'llash muhim ahamiyat kasb etadi. Yetuk olimlarimizning tadqiqotlarida maktab o'qituvchisining shaxsiyati va unga bo'lgan professional talablar va o'quvchilarga munosabatini, xususiy metodlardan foydalanish jarayonida hal qilish lozimligini ilmiy asosda ta'riflab berganlar. Xususiy metod biror bir fanning amaliy va ijodiy ishlarining mazmunini va mavzusini keng yoritib berish va mustahkamlashda, o'qituvchi va o'quvchi faoliyatida o'zaro aloqadorligini va o'quvchi-yoshlarni bilish jarayonida izlanishga undovchi metoddir⁹.

Musiqa o'qituvchisiga o'zlashtirishi bo'sh bo'lgan yoshlar bilan ishlash metodidan keng foydalanish tavsiya etiladi. Musiqa darslarida o'zlashtirishi bo'sh bo'lgan o'quvchilar bilan dars jarayonida differensial guruhlariga bo'lib, darsdan keyin vaqt ajratgan holda va yakka (individual) tarzda ish olib boriladi. Differensial guruh deganda o'quvchilarni musiqiy qobiliyati, o'quvi va ovozig'a qarab uch guruhga bo'linadi.

1-guruhga ovozi jarangli, yaxshi musiqiy qobiliyatga ega bo'lgan o'quvchilar kiradi.

2-guruhga ovozi, musiqiy qobiliyati o'rtacha bo'lgan, ya'ni o'qituvchining ovozig'a ergashib, tayanib kuylaydigan o'quvchilar kiradi.

⁹ Panjiev Q.B., Yuldoshev U.Yu. Musiqa o'qitish metodikasi. T.: -2020 y. 224 b.

3-guruhga esa, ovozi uncha yaxshi bo'lmagan, musiqiy qobiliyati bo'sh bo'lgan o'quvchilar kiradi.

Musiqqa darsi jarayonida bu o'quvchilar quyidagi tartibda o'tkaziladi: birinchi qatorga o'qituvchini ovoziga tayanib kuylaydiganlar, ikkinchi qatorga musiqiy o'quvi bo'sh, yaxshi musiqiy qobiliyatga ega bo'lmagan o'quvchilar, uchinchi qatorga qobiliyatli, ovozi jarangdor bo'lgan yoshlar o'tqaziladi. Bunda ikkinchi qatordagi o'quvchilar musiqa ohanglarini atrofda gilardan eshitib, ularning ovozlari ergashib, toza, chiroyli kuylashga harakat qiladilar.

Shu uslub bilan o'quvchilarni musiqiy o'quvini o'stirish mumkin. Ba'zi musiqiy o'quvi bo'sh bo'lgan yoshlar bilan, darsdan keyin alohida, yakka tartibda shug'ullanib, topshiriqlar beriladi va ovozlari sozlanib, qo'shiqlar alohida o'rgatiladi. Shu tariqa, hamma o'quvchilarning musiqaga qiziqishi, qo'shiq kuylashi, musiqa tinglash ishtiyoqi, qobiliyati, musiqiy o'quvi yaxshilanib, qo'shiq kuylash malakalari rivojlanadi. Dars samaradorligini oshirish musiqa o'qituvchisidan tinimsiz ijodiy mehnat qilishni, musiqaga, o'z faniga muhabbatni, musiqiy, pedagogik, psixologik bilimlarga ega bo'lishni va bu bilimlardan ijodiy-integrativ foydalangan holda, dars mashg'ulotlarni zamonaviy talablarga mos ravishda tashkil etishni talab etadi.

Foydalanilgan adabiyotlar.

1. Авлиякулов Н.Х. Педагогическая технология. –Т., 2009 г
2. Jalilov Sh. I. Musiqqa nazariyasi (Solfedjio) o'quv qo'llanma. "Kamolot" nashriyoti. – Buxoro 2022 yil.
3. Jalilov Sh.I. "Musiqqa madaniyati darslarini tashkil etishda o'qituvchining pedagogik mahorati" ilmiy maqola O'zMU xabarlarini. Mirzo Ulug'bek nomidagi O'zMU ilmiy jurnali. 2021 yil, 1/3/1. 59-62 betlar.
4. Ibrohimov O. Sadirov J. Musiqqa. 7-sinf uchun darslik. "G'afur G'ulom nomidagi nashriyot matbaa ijodiy uyi", – T., 2004 y.
5. Panjiev Q.B., Yuldoshev U.Yu. Musiqqa o'qitish metodikasi. T.: -2020 y. 224 b
6. Qahharov N.V. Vokal asoslari. O'quv qo'llanma. Toshkent. Iqtisod-moliya. - 2008. 314 b.
7. Ташбаева Д. Методика преподавания музыки и школьный репертуар. «Fan va texnologiya» -Т., 2007 г.

MALAKA OSHIRISH TA'LIMIDA LOYIHAGA ASOSLANGAN O'QITISH TEKNOLOGIYASINI QO'LLASH

Suvanova Kamola Raimqul qizi

Samarqand viloyati P.YaMO'MM

"Ijtimoiy va amaliy fanlarni

o'qitish metodikasi"

kafedrasi dotsenti

e-mail: kamolasuvanova6@gmail.com

Annotatsiya: Mazkur maqolada pedagogik faoliyat yuritayotgan professor-o'qituvchilarning o'quv mashg'ulotlarini loyihaga asoslangan o'qitish yondashuvi

asosida tashkil etish hamda o‘tkazishning metodikasi va texnikasi, shuningdek, qo‘llashga doir tavsiyalar berilgan. Ushbu maqolada ta’lim muassasalari professor-o‘qituvchilari, o‘quv mashg‘ulotlarida loyihaga asoslangan o‘qitishning asl mohiyati, texnologiyasini qo‘llash bo‘yicha namunalar berilgan.

Tayanch so‘zlar: real baholash, kuzatish, tadqiqot o‘tkazish, tahlil, haqiqiylik, mulohaza yuritish, barqaror so‘rov.

Annotation: In this article, the methodology and technique of organizing and conducting the educational activities of professors and teachers engaged in pedagogical activities based on the project-based teaching approach, as well as recommendations for their application, are given. In this article, professors and teachers of educational institutions, examples of the true nature of project-based teaching and the use of technology in training sessions are given.

Key words: realistic assessment, observation, research, analysis, authenticity, reasoning, sustained inquiry.

Аннотация: В данной статье даны методика и методика организации и проведения образовательной деятельности профессоров и преподавателей, осуществляющих педагогическую деятельность на основе проектного подхода в обучении, а также рекомендации по их применению. В данной статье профессорами и преподавателями образовательных учреждений приведены примеры истинной природы проектного обучения и использования технологий на учебных занятиях.

Ключевые слова: реалистичная оценка, наблюдение, исследование, анализ, подлинность, рассуждение, устойчивое исследование.

Jahonda kechayotgan global jarayonlar ta’lim tizimini davr talabiga mos ravishda takomillashtirish, professional ta’limning sifatini oshirish, aholining keng qatlamlarini talab yuqori bo‘lgan kasblarga o‘qitish hamda malakali kadrlarni tayyorlashning sifat jihatidan yangi tizimini joriy etish muammosini yanada kengroq tatbiq etilayotganligini ko‘rsatmoqda. Uzluksiz kasbiy ta’lim o‘qitish tizimiga doir yangi an’analar zamonaviy metodikalar, har taraflama o‘qituvchilarni kasbiy rivojlanishida yangi yondashuvlarni ishlab chiqish, loyihaga asoslangan o‘qitish texnologiyasini ta’lim jarayonlariga qo‘llash tobora kengroq tatbiq qililishni ko‘rsatmoqda. Shu bilan birgalikda uzluksiz kasbiy ta’lim o‘qitish tizimiga doir yangi an’analar zamonaviy metodikalar, har taraflama o‘qituvchilarni kasbiy rivojlanishida yangi yondashuvlarni ishlab chiqish, loyihaga asoslangan o‘rganish natijasida o‘qituvchilarni XXI asr ko‘nikmalarini rivojlantirish imkoniyatiga doir tadqiqotlarga e’tibor qaratilmoqda.

Ushbu yondashuvda ta’lim oluvchi o‘zlari bilganlaridan farq qilgan holda guruhlarga bo‘linib, ularga duch kelgan muammoni hal qilishda yordam beradigan yangi ma’lumotlar manbalarini aniqlaydilar. An’anaviy ta’limdan voz kechish o‘qituvchidan nafaqat o‘qituvchi va o‘rganishga yordam beruvchi yangi rolni, balki ta’lim oluvchilar va o‘qituvchilar uchun aniq ko‘rsatmalarga ega sifatli materiallarni ham talab qiladi va XXI asr o‘qituvchining roli va funksiyalarini aniq belgilab beradi. XXI asr ko‘nikmalari hozirgi kunda butun dunyo bo‘ylab ta’lim tizimlarida ta’lim maqsadlari sifatida mustahkam o‘rnashgan, ammo ularning o‘qitish va baholash

amaliyotida amalda qo'llanilishi ortda qolmoqda. To'g'ri javob berishdan ko'ra, qanday qilib javob olishni birinchi o'ringa qo'yadigan ushbu o'quv maqsadlari ta'lim tizimlari oldiga yangi muammolarni qo'ymoqda va bunga yangi yechimlarini izlanmoqda. Kelgusi avlod kelajakda hatto, bugungi kunda mavjud bo'lmagan kasblarda ishlaydi. Ta'lim oluvchilarga nimani o'ylashni emas, qanday o'ylashni o'rgatishga ularni tayyorlash ta'limning oldida turgan bugungi kun talabidir. Shu sababli, ta'lim tizimlari ta'lim oluvchilarning o'z bilimlarini qo'llay olish zarurligiga tobora ko'proq e'tibor qaratish va bu dars jarayonlariga esa loyihaga asoslangan o'qishni qo'llay olish orqali amalga oshadi.

Zamonaviy metodikalar avvalo shaxsga yo'naltiriladigan ta'limni kuchaytiradi hamda hayotiy ko'nikmalarni rivojlantiradi. Ta'lim oluvchilar loyiha ustida ishlashda cheksiz muammolarga duch kelishlari mumkin, faqat doimiy amaliyot va o'rganish ularga bu muammolarni hal qilishda yordam beradi va kelajakda hayotiy ko'nikmalarga ega bo'lishini ta'minlaydi.

LOYIHAGA ASOSLANGAN O'QITISH TEXNOLOGIYALARINI DARS JARAYONIGA QO'LLASH BO'YICHA TAVSIYALARNI KELTIRIB O'TAMIZ:

SAYOHAT METODI (mavzuga kirish)

har bir jamoa qadamni mustaqil ravishda amalga oshirishi talab e'tiladi: sayohatga qayerga borishni o'zi hal qiladi (*mavzuni tanlaydi*); marshrutni tuzadi va sumkaga narsalarni joylaydi.

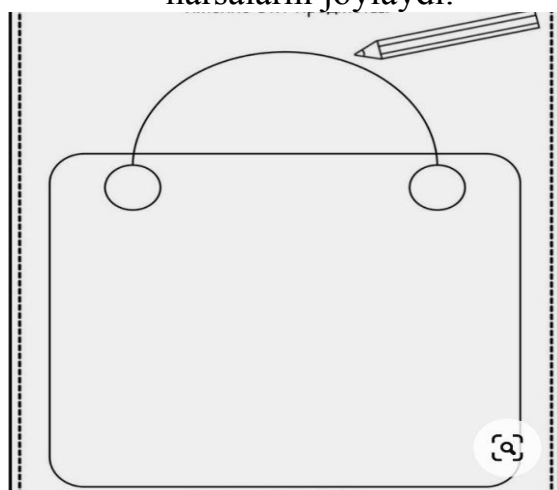

TOPSHIRIQ. Darslikda berilgan mavzu asosida loyiha tuzing

I BOSQICH. Loyiha uchun mavzu tanlang

Tavsiya: *Har qanday loyiha muayyan muammoni hal qilishga qaratilgan bo'ladi (muammo yoki savolga javob berish oson bo'lmasligi kerak, balki tinglovchilar uchun kognitiv jihatdan talabchan bo'lishi va ulardan chuqur va original fikrlashni talab qilishi kerak)*

(DARSLIKLAR MISOLIDA)

II BOSQICH. Loyiha rejasini tuzing

ishning borishini rejalashtirish va kuzatish



Loyiha nomi	
Guruh rahbari	
Loyiha turi, shakli	
Loyihaning haqiqiyliги/eh̄tiyoj/zarurat muammoga qanday javob berishini tushuntiring	
Loyiha g'oyasi zarurat/eh̄tiyoj/muammoni hal qilish uchun nima qilishlari haqida qisqacha ma'lumot bering (2-3 gap)	
Tarkibni bilish Loyiha doirasida ta'lim oluvchilar qanday bilimlarni o'rganadilar?	
Ishni bajarish (XXI asr) malakalari Ushbu loyihada ta'lim oluvchilarning qanday ko'nikmalarini rivojlantirishga e'tibor qaratasiz?	
Muammo bayoni Muammo qanday hal qilinadi? Bu savol emas, bayonot.	
Yakuniy mahsulotlar Yakuniy mahsulotlar qanday yaratildi? Mahsulotning xizmat vazifalarini asoslab bering. <i>Yakka tartibdagi/guruhli</i>	
Resurslar Loyihani muvaffaqiyatli yakunlash uchun ta'lim oluvchilarga qanday xom ashyolar/materiallar kerak bo'ladi?	

III BOSQICH. Loyiha maqsadiga erishish uchun vazifalar va ularni amalga oshirish muddatini belgilang

Vazifani ishlab chiqish	Amalga oshirish mexanizmi	Bajarish muddati Mas'ul tinglovchilar
--------------------------------	----------------------------------	--

IV BOSQICH. Loyiha ishini bajarishda qo'llaniladigan metod va usullarni tanlab oling

LOYIHANGIZGA DOIR MA'LUMOT OLING		
kuzatish	tajriba	o'lchash
taqqoslash	intervyu	Tahlil qilish
MA'LUMOTLARNI QAYD ETIB BORING		
diagramma, grafik	sxema	jadval
xarita	fotosurat, audio	video materiallar



BOSQICH. Ishni davom ettirish uchun xulosalarni, bajarilgan ish natijalarini yozib boring

--

loyihaga oid barcha ma'lumotlarni bir joyda to'plang



VI BOSQICH. Hamkorlikda taqdimotga tayyorlaning

loyiha ishining maqsadi;
maqsadga erishish jarayoni (metodlar, ishni bajarish tartibi);
loyiha mahsuloti va loyiha natijasi;
Jamoaning xulosasi



VII BOSQICH. Feedback (qayta aloqa) Mening fikrim...

1. Loyihaning eng qiyin qismi qaysi edi?
2. Ish paytida qanday muammolarga duch keldingiz?
3. Ularni qanday hal qildingiz?
4. Muammoni hal qilingan deb hisoblash mumkinmi?
5. Loyiha oxiridagi ish boshidagi ishdan nimasi bilan farq qildi?
6. Nimani yaxshilash kerak?
7. Nimani hali ham tushunmadingiz?
8. Loyihani bajarishda qayerda o'zingizga ko'proq ishondingiz?
9. Siz o'rgangan eng muhim narsa nima bo'ldi?

Bizningcha, PBL muhimligining eng yaxshi dalillari shundaki, u ta'lim oluvchilarda bilim olishga ehtijohni uyg'otadi va ularga murakkab vaziyatlarda o'z yo'lini topishga yordam beradigan ko'nikmalarni o'rgatadi. Shu kabi ko'plab tadqiqotlar shuni ko'rsatdiki, PBL haqiqiy va tegishli muammolarni hal qilish orqali

chuqur bilim va ko'nikmalarni rivojlantirish imkoniyatlarini taqdim etadi, ta'lim oluvchilarda hayotiy kompetensiyalarni shakllantiradi. An'anaviy ta'lim bilan solishtirganda PBL ta'lim oluvchilarning maktabda muvaffaqiyat qozonish va umr bo'yi davom etadigan o'rganishga bo'lgan ishtiyoqini rivojlantirishning muhim usuli hisoblanadi. Shu sababli Loyihaga asoslangan o'qitishning o'qituvchini uzluksiz kasbiy rivojlantirish tizimiga kiritilishi nafaqat pedagog xodimlar faoliyatiga hayot davomida o'qitish tamoyilini singdiradi, balki umumta'lim maktablari ta'limi sifatining ham ijobiy tomonga sezilarli o'zgarishiga sabab bo'ladi. Chunki, bu yondashuv o'qituvchi faoliyatiga munosabatni o'zgartirish, o'qitish tizimida qiyin muammo yoki yo'naltiruvchi savol, hal qilinishi kerak bo'lgan mazmunli muammoga javob topishga turtki bo'ladi.

Foydalanilgan adabiyotlar ro'yxati

1. Ibragimov A. "Malaka oshirish ta'limida muammoga asoslangan o'qitish texnologiyasini qo'llash" Uslubiy qo'llanma. - Samarqand:SamDU nashriyoti,2022

2. "Loyihaga asoslangan o'qitish vositasida bo'lajak o'qituvchilarining kreativ tafakkurini rivojlantirish". D. Sulaymonovning PhD darajasini olish uchun tayyorlagan dissertatsiyasi. Samarqand 2023.

3. Condliffe, B., Visher, M.G., Bangser, M.R., Drohojowska, S., & Saco, L. cProject-Based Learning: A Literature Review." MDRC.<https://s3-us-west-1.amazonaws.com/ler/MDRC+PBL+Literature+Review.pdf>

4. Cognition and Technology Group at Vanderbilt. The Jasper series as an example of anchored instruction: Theory, program description and assessment data. Educational Psychologist, 1992, 27 (3): 291-315. Project Based Learning. NewTechNetwork. August 10, 2016. <https://newtechnetwork.org/resources/project-based-learning/>

5. Hernandez-Ramos, P., & De La Paz, S. "Learning history in middle school by designing multimedia in a project-based learning experience." Journal of Research on Technology in Education, 2009, 42(2), 151-173. <https://eric.ed.gov/?id=EJ868627>

6. Vega, Vanessa. "Project-Based Learning Research: Annotated Bibliography." Edutopia, December 3, 2012, Updated December 1, 2015. <https://www.edutopia.org/pbl-research-annotated-bibliography>

7. Walker, Alyssa. "Why Project-Based Learning is So Important." Keystone Bachelorstudies. March 31, 2018. <https://www.bachelorstudies.com/article/why-project-based-learning-is-so-important/>

@gardenofpalms

MUNDARIJA

1-SHO'BA

KOGNITIV VA NEYROPEDAGOGIK TADQIQOTLAR NATIJALARINI TA'LIM AMALIYOTIDA QO'LLASH IMKONIYATLARI

Ibragimov A. A. <i>Pedagogik ta'limda kognitiv texnologiyalarni qo'llashning nazariy asoslari</i>	5
Usmonov S. <i>Tadqiqotchilik asosida o'qitilish texnologiyalarining boshlang'ich ta'limdagi o'rni</i>	13
Фоменко С. <i>Когнитивные технологии в образовательной практике</i>	18
Urinbayeva D. <i>Kognitiv fanlar – insonning bilish faoliyati</i>	22
Александр Вячеславович Костин <i>Эффективное использование приемов нейропедагогике в подготовке военных водителей</i>	27
Алиханова А. <i>Прорыв в образовании: как нейропедагогика трансформирует обучение английскому языку</i>	30
Камалов Д. <i>Виртуальная реальность: новые горизонты нейропедагогике</i>	32
Bekmirzayev X. S. <i>“Yosh” konseptini lingvokognitiv obyekt sifatida tadqiq qilinishi</i>	35
Muminjonova M. G'. <i>Malaka oshirish tizimida modulli-kreativ yondashuv asosida o'quv materiallarini ishlab chiqishning metodik asoslari va didaktik imkoniyatlari</i>	40
Abdullayev F.E. <i>O'qishga o'rgatishda kognitiv yondashuv</i>	45
Shodiyeva J. X. <i>O'quvchilarda tanqidiy fikrlash ko'nikmalarini shakllantirish</i>	48
Shaxmurodova D. A. <i>O'quvchilarda 4k ko'nikmalarini shakllantirishning nazariy asoslari</i>	52
Ashurova B.N. <i>Zamonaviy ta'lim jarayonida o'qituvchining kreativ tafakkuri muhim omil sifatida</i>	54
Anorboyev A.A. <i>Kognitiv va neyropedagogik tadqiqotlar natijalari asosida bo'lajak zaxiradagi ofitserlarning texnologik kompetentligini rivojlantirish</i>	57
Бердимуратова А. Д. <i>Развитие систем каракалпакской терминологии</i>	61
Djabbarov Sh. X. <i>O'quv amaliyotida kognitiv va neyropedagogik tadqiqotlarni bo'lajak aviatsiya mutaxassislarida qo'llash</i>	65
To'xtayev N.Ya. <i>Ta'lim amaliyotida bo'lajak ofitserlarning kasbiy muhim sifatlarini rivojlantirishda kognitiv tadqiqotlarni qo'llash</i>	69
Davronova F. P. <i>The use of interactive methods in classes are the basis of modern education</i>	73
Najiyeva N.S. <i>Kredit-modul ta'lim tizimining isloh qilinishi</i>	79
Xudoyqulov J. N. <i>O'qish savodxonligi darslari orqali o'quvchilarning kreativ fikrlash ko'nikmalarini rivojlantirish</i>	82
Amirullayeva B. A. <i>Tabiiy fanlar (science) darsligi va ushbu fanni o'qitishda o'qituvchilarning mavjud tayyorgarlik holati</i>	85
Kudratova A.I. <i>Matematika darslarida kreativ yondashuv</i>	88

Xayitmurodov Sh. S. *Umumiy o'rta ta'lim maktablarida o'qituvchilarning faoliyatini samarali tashkil etish* 91

2-SHO'BA

XXI ASR TA'LIMINING DOLZARB MASALALARI: HAYOT DAVOMIDA O'QISH, SUN'IY INTELLEKT, "YASHIL SHAHAR", TA'LIMNI RAQAMLASHTIRISH VA KOMPETENSIYALARNI RIVOJLANTIRISH.

Ақылбаев М. И., Муртозаева М. М <i>Актуальные проблемы развития эколого-педагогических компетенций молодежи в образовании xxi века</i>	95
CHRISTO A. <i>Cost-effective visual support system for the completely blind people</i>	100
Otamurodov G'R. <i>Raqamli texnologiyalarining ta'lim sohasida qo'llanilishi</i>	106
Абдурахмонов А. М. <i>Исследование анализа внедрения искусственного интеллекта в учебные процессы и его влияние на развитие ключевых профессиональных навыков студентов</i>	109
Oqilova K. S. <i>Uzluksiz kasbiy rivojlanishga motivatsion tayyorlik</i>	112
Xujakulov Sh.A. <i>Mamlakatimizdagi ta'limga oid onlayn ta'lim platformalarning tahlili</i>	116
Eshkuvatov J. B. <i>Pedagogik kreativlik va uni rivojlantirish tushunchalari talqini</i>	119
Turapov V. M. <i>Axborotlashgan jamiyat taraqqiyotidagi muammolar tahlili</i>	126
Davletova D. B. <i>Yurtimiz mahallalarida davlatimiz tomonidan ayollarga qaratilayotgan e'tibor va ularga berilayotgan imkoniyatlar</i>	128
Isayeva D.S. Ro'zimurotov R.H. <i>Axborot texnologiyalaridan foydalangan holda talim sifatini oshirishning ustuvor yo'nalishlari</i>	132
Jo'rayeva M.D. <i>Boshlang'ich sinf tarbiya darslarida xorijiy tajribalardan foydalanishning nazariy-metodologik asoslari</i>	134
Qosimova O.X. <i>Yoshlarning tafakkurini rivojlantirishda pedagog xotin qizlarning roli</i>	138
Sodiqova A.H. <i>Texnologik jarayonlarni loyihalashda "easy design" (sodda loyiha) interfaol metodi asosida bo'lajak o'qituvchilarning maxsus kompetensiyalarini rivojlantirish</i>	141
Doniyev V.B. <i>Texnologiya ta'limi o'qituvchisi faoliyatining o'ziga xosligi</i>	144
Асатов Н.А. Абдурахмонов А.М. <i>Исследование влияние развития компетенции педагогов технических вузов в оценке эффективности обучающих модулей и практических занятий по энергоэффективности</i>	146
Пак Д.А <i>Цифровизация образования и развитие профессиональных компетенций педагогов дошкольного образования</i>	150
Имurodov S.X. <i>Ta'lim maydonida o'qituvchining kasbiy subyektivligini shakllanishi</i>	153
Samyayev A.K. <i>Geografiya fanini o'qitishning dolzarb masalalari</i>	156
Azizova D.Y. <i>Ta'lim jarayonida xxi asrda yosh avlodni tarbiyalash innovatsion, interfaol va didaktik usullardan foydalanish ahamiyati</i>	158

Boymatov B.X. Umumta'lim maktablarida tabiiy fanlarni o'qitishda elektron ta'lim resurslarining o'rni	162
Boliyev U.I. Omanqulova Sh.N. Bo'lajak musiqa ta'limi o'qituvchilarini xor dirijorligiga oid kasbiy kompetentligini takomillashtirish	167
Mannabov J.T. Mustaqil ta'lim olish jarayonida maktab o'qituvchilarning texnologik kompetentligini rivojlantirishning pedagogik shartlari.....	170
Ravshanova M.T. O'zbekistonda boshlang'ich sinf o'qituvchilarining ekologik madaniyatini shakllantirish	173
Kadirov T.B. Maktab ta'limida raqamli texnologiyalar tadbiri	175
Shakarov A.A. Maktab sharoitida raqamli ta'lim muhitini yaratishning dolzarb masalalari	179
Abdirimova Sh.X. Bo'lajak o'qituvchilarda tadqiqotchilik kompetensiyalarini shakllantirishning ahamiyati	181
Xoliqov J.T. Egamova Sh.X. Tasviriy san'at fanlarining samaradorligini oshirishda "4k" modeli kompetensiyalari.....	183
Absalamova G.Sh. Development of vocabulary competence (in the fields of agriculture)	188
Xatamova M.M. O'qish savodxonligining qamrov doirasi va tushunish strategiyalari xususida ayrim mulohazalar	190
Qodirova D.A. Adabiy ta'limda o'qituvchilarning refleksiv ko'nikmalarini rivojlantirish masalasining dolzarbligi.	195
Ruzimova I.X. Tarbiya fani o'qituvchilarida tadqiqotchilik kompetensiyasini shakllantirish.....	197
Umarov S.S. Geometriya fanini o'qitishda kengaytirilgan reallik texnologiyalaridan foydalanish	200
Oqnazarov T.J. Slidesgo platformasining imkoniyatlari.....	203
Abduyev Sh.B. Ta'limda raqamli texnologiyalaridan samarali foydalanish	205
Shakarov A.A. Ta'limni raqamlashtirish sharoitida o'qituvchining kasbiy rivojlanishi	211
Turdiyeva Sh.N. XXI asr ta'limining dolzarb masalalari: hayot davomida o'qish, sun'iy intellekt, "yashil shahar", ta'limni raqamlashtirish va kompetensiyalarni rivojlantirish.....	214
Уразова М.Б. Зарипова А.Р. Исламбекова Д.З. Технология развития толерантной культуры у учащихся начальных классов.....	217
Safayeva D.H. Pedagogik akmeologiya faninining bo'lg'usi pedagoglarni shakllantirishdagi o'ziga xosliklari	220
Turapov V.M. Axborotlashgan jamiyatning o'zbekistonda tutgan o'rni	224
Yunusova N.A. Ibodullayeva D.M. Tabiiy fanlarni o'qitishda 4k model ko'nikmalarini shakllantirish.....	226
Абдухолиқова М. Развитие навыков XXI века у учеников с использованием технологий steat в процессе начального образования	229
Бердалиева Г.А. Рақамли таълим муҳитида умумтаълим мактаблари ўқитувчиларининг ўзини-ўзи касбий ривожлантириши стратегиялари.....	234

Mirzayeva F.O. Aralova M.A. Azizqulov T.J. <i>Oliy ta'lim tizimida kredit-modul tizimiga o'tishning joriy etilishi.....</i>	238
Джамалдинова Ш.О. <i>Форма, метод и средства развития эмоционально-коммуникативной компетентности студентов медицинских учебных заведений.....</i>	240
Doniyorov I.E. <i>Mehnat qonunchiligi doirasida amalga oshiralayotgan islohotlar.....</i>	245
Ahmadqulov S.R. Umirzaqov O.A. Fayzullaev M.M. <i>Geografiya darsalarida interfaol metodlarni tatbiq etish va ularni ta'lim jarayonida qo'llash.....</i>	148
Avazov T.Sh. <i>Ta'lim tizimida zamonaviy axborot texnologiyalari va simsiz aloqa tarmoqlari imkoniyatlaridan foydalanish.....</i>	252
Avazov T.Sh. <i>Ta'limda raqamli texnologiyalardan foydalanish.....</i>	256
Pulotov A.M. <i>Umumta'lim maktablarida matematika fanini o'qitishda axborot texnologiyalaridan foydalanishning o'ziga xos jihatlari.....</i>	259
Shamirzayeva Z. X <i>Bo'lajak ingliz tili mutaxassislarida kasbiy kompetentlikni rivojlantirish komponentlari.....</i>	262
Ergasheva M. N. <i>Yoshlarda xxi-asr ko'nikmalarini shakllantirishda integratsion ta'limning roli.....</i>	265
Qodirqulov N. X. <i>O'quvchilarda xxi asr ko'nikmalarini shakllantirishning samarali usullari.....</i>	268
Abdixakimova M. Z. <i>Sun'iy intellekt davrida mehnat shartnomalari.....</i>	271
Boboyev X. Y. <i>Bo'lajak zaxiradagi ofitserlarni milliy va jangovar ruhda tarbiyalashda xxi asr ta'limining dolzarb masalalari: sun'iy intellekt va fuqarolik kompetentsiyasi.....</i>	275
Исмаилов Д. Т. <i>Система подготовки офицерских кадров в республике узбекистан как актуальный вопрос образования xxi века.....</i>	281
Jalilov Sh. I. <i>Musiqa darslarini integrativ asosda tashkil etishning metodologik aspektlari.....</i>	285
Каюмова С.Д. Юлдашева Д. Р. <i>Методы развития профессиональной и личной модеренезации студентов.....</i>	288
Kuchkarov B.T. <i>Kursantlarda umummadaniy kompetentlikni rivojlantirishning muammo va yechimlari.....</i>	290
Мирпаязова С.З <i>Педагогические особенности повышения качества обучения английскому языку курсантов высших военных образовательных учреждений.....</i>	293
Намозова У. А. Равшанова К. К. <i>Глобализация в системе образования.....</i>	296
Пирматова М. С. <i>Научно-методический опыт современного преподавания литературы в высшем образовательном учреждении.....</i>	298
Pulatova M. K. <i>O'quvchilarda o'quv strategiyalariga o'rgatish ko'nikmalarini rivojlantirish tamoyillari.....</i>	303
Рустамова Д. З. Имянинова Ш. С. <i>Таржимада лугатларнинг аҳамияти – xxi-asr таълимнинг долзарб муаммолари сифатида.....</i>	306

Xaydarov Z. A. <i>Ta'limni raqamlashtirish – xxi asrda ta'limning dolzarb masalasi sifatida</i>	310
Mansurov F. N. <i>Inson kapitalini rivojlantirish va o'zgarishlarni boshqarish o'rtasidagi bog'liqlik</i>	314
Xabibulloyev D. <i>Ta'lim jarayonida mobil ilovalarning o'rni va ahamiyati</i>	317
Oqnazarov T. J., To'g'izboyev F. U., To'xtayeva M.Sh. <i>Google form da onlayn test va so'rovnomalar yaratish asoslari</i>	320
To'g'izboyev F.U. <i>Infografik axborotlar talabalarni ijodkorlikka yo'naltiruvchi vosita sifatida</i>	323

3-SHO'BA

INKLYUZIV TA'LIMNI OMMALASHTIRISH: PEDAGOGIK, PSIXOLOGIK, MOTIVATSION, INNOVATSION, INTEGRATIV VA B. OMILLAR

Hotamov M.A Jurayev R.M. <i>Maxsus maktabgacha ta'lim muassasalarida jismoniy tarbiya jarayonini takomillashtirish yo'llari</i>	327
Mirzayeva F. O. Azizqulov T.J. <i>Bolalar ijtimoiylashuvining o'ziga xos xususiyatlari</i>	334
Sobirova N. Y. <i>Inklyuziv ta'lim jarayonida tarbiyaviy texnologiyalarni qo'llashning o'ziga xos jihatlari</i>	336
Xamdamova G. A. <i>Inklyuziv ta'limni ommalashtirish</i>	339
Hamdamova Ch. <i>Xitoy tilini o'qitishda HSK 5 – 6 (C1 – C2) darajasidagi matn tarkibida uchraydigan ravishlar tahlili</i>	344
Axmatova Z. E. <i>Nogironligi bo'lgan sportchilarning ruhiy kechinmalari va ijtimoiy integratsiyasi</i>	346
Mamarizayeva F <i>Xorijiy tillarni o'qitishda inklyuziv ta'limni ommalashtirish</i>	349
Абдухоликова М <i>Возможности «smart» технологий в инклюзивном образовании</i>	351
Baqoyeva M. I. <i>Ta'lim muassasalarida inklyuziv ta'limni bosqichma-bosqich tashkil etishda pedagogic-psixologik tajribalardan foydalanish</i>	356
Rasulova S.Rahimova R. <i>Boshlang'ich sinflarda inklyuziv ta'limni joriy qilishning pedagogik shart-sharoitlari</i>	359
Yakubjanova M.K. <i>Imkoniyati cheklangan bolalarni mustaqillikka o'rgatish – inklyuziv ta'lim samaradorligining mezoni</i>	363
Tilakova M.A. <i>Inklyuziv ta'lim integratsiyasini ta'minlashning muammo va yechimlari</i>	365
Yokubov A. <i>The characteristics and effectiveness of language support</i>	369
Джалилова К. И. <i>Педагогические особенности духовного и эмоционального развития студентов в эстрадном пении</i>	373
Xaydarov K. A. <i>Востребованность научного исследования по совершенствованию гражданской компетенции у курсантов на основе аксиологического подхода</i>	376
Suvanova N. A. <i>Inson shaxsining qobiliyatini o'rganish va rivojlantirishning dolzarb muammolari</i>	380

Julmatova S. J. <i>Amaliyot hamjamiyatlariga qo'shilish va ulanish uchun maydonlarni ochish orqali loyihaga asoslangan ta'limni takomillashtirishda kembrij amaliyoti</i>	383
Tursunova D.Sh. <i>Pedagogik muloqotning o'ziga xos xususiyatlari, funksiyalari hamda muloqot vositalari</i>	388
Shodiyeva I. U. <i>Ona tili va adabiyot darslarida kreativ fikrlar va innovatsion metodlardan foydalanish</i>	390
Eshonkulova H.R <i>Boshlang'ich sinf pedagog faoliyatida shaxsga asoslangan o'qitish</i>	395
Jonzoqova B.S. <i>Boshlang'ich matematika darslarida ko'rgazmalilikning ahamiyati va uni qo'llash imkoniyatlari</i>	398
Alieva H., Kodirova N., Ahrorova R. <i>Interactive methods of teaching strategies and its usage in the english language classrooms</i>	403
Davronova F. P. <i>The benefits of ploblem-based learning for both students and tearchers during the process of practical lessons</i>	407
Xudoyorova M. X. <i>O'spirinlik va yetuklik davrining psixologik xususiyatlari hamda baxtlilik darajalarining ta'lim tarbiya jaroyonini samarali boshqarishda asosiy omil sifatida o'rganilishi</i>	410
Ruziyeva N. Z. <i>Embracing diversity: principles of inclusive education</i>	413
Rizayeva Sh. M. <i>Uzluksiz malaka oshirish jarayonida pedagoglarni inklyuziv ta'limga tayyorligini shakllantirishning nazariy asoslari</i>	415
Ismatova M.Sh. <i>Ta'lim tizimlari xalqaro miqyosda barqaror muvaffaqiyatga erishgan mamlakatlar tajribasini tahlil qilish asosida o'zbekiston ta'lim sifatini rivojlantirish istiqbollari</i>	419
Xudoyqulov J.N. <i>Boshlang'ich sinf o'quvchilarida ona tili va o'qish savodxonligi fanlarining uzviyligi asosida o'qish savodxonligini shakllantirish</i>	426
Ortiqova G. Y. <i>Boshlang'ich sinflarda o'qish savodxonligi darslari orqali kitobxonlikni rivojlantirish</i>	430
Murodillayeva M. M. <i>Boshlang'ich talim texnologiya darslarida qo'l mehnatiga o'rgatish</i>	432

4-SHO'BA

MUAMMOGA, SHAXSGA, LOYIHAGA, TADQIQOT, AMALIYOT VA NATIJAGA ASOSLANGAN ZAMONAVIY O'QITISHGA DOIR ILMIY-METODIK TAJRIBALAR.

Fayzullayeva G. Sh. <i>P5BL vositasida umuymta'lim maktabi o'qituvchilarini uzluksiz kasbiy rivojlantirish</i>	436
Haydarov K., Haydarova V. <i>Loyihalash metodi – sohada samaradorlikni oshirish omili</i>	441
Shodiyeva M.J. <i>Loyihaga asoslangan zamonaviy o'qitishga doir ilmiy-metodik tajribalardan foydalanishning pedagogik imkoniyatlari</i>	444
Ostonov Q., Xayitmuradov Sh.S., Tilavov R., <i>matematika darslarida o'quvchilarni o'quv-tadqiqot usullariga o'rgatishning xususiyatlari</i>	452

Ostonov Q., Xayitmuradov Sh.S., Tilavov R., Loyihaga asoslangan ta'lim texnologiyasini matematika o'qitishda qo'llashning ba'zi metodik yondashuvlari.....	453
Hamidova L.K. Ta'lim jarayonida teskari o'qitish (flipped learning) texnologiyasidan foydalanishning afzalliklari.....	455
Sadikova Y.K. boshlang'ich maktabda steam texnologiyalari.....	461
Toyirova M.M Steam yondashuv asosida o'quvchilarda barqaror taraqqiyot ta'limini shakllantirish.....	465
Ходжиева Г.Алиева М. “Позитивная психология и командная работа” на занятиях по русскому языку развиваем креативность с помощью тренинга “формула успеха”	468
Djalolova S.X Kasbiy karyerani shakllantirish modeli va yo'nalishlari.....	473
Juraxujayev D.D Geografiya fanlarini o'qitishning ayrim masalalari.....	478
Jurayeva Z.I. Talabalarga epoksi qatroni asosida lavh tayyorlash texnologiyasini o'rgatish	480
Obruyeva M Koreys va o'zbek tillariga xos leksik lakunalarning qiyosiy tavsifi.....	483
Pulatova Sh. S. O'quvchilarda umummadaniy kompetentsiyani shakllantirishda adabiyotning o'rni.	484
Rasulova M.N Umumta'lim maktabi o'qituvchilarining ish joyida malaka oshirishining zamonaviy modellari.....	488
Ravshanova A. Koreys va o'zbek tillarida lingvistik terminlarning tarkibiy tuzilishi.....	492
Raximov G'. Y., Ruziyeva M. Q. Ochiq darslarni o'tkazish va ochiq darsni tahlil qilish metodikasi.....	494
Rahmonova B. O. Genderning fanlararo tadqiqi	500
Raxmonova M. X. Innovatsion yondashuv asosida boshlang'ich sinf o'qituvchilarining kasbiy potensialini rivojlantirish metodologiyasi	502
Ёкубов Д. М. Словообразование в разносистемных языках: семантика, прагматика, словообразовательные гнезда	508
Avalova G. A. Zamonaviy ta'lim texnologiyalari orqali muammoli ta'lim berishda o'quvchilarning dunyoqarashini shakllantirish	510
Байбаева М. Х. Васпидинова Н. А. Педагогическое управление созданием комфортной среды в начальном образовании	513
Ergasheva G.A. O'quvchilarda ijodkorlikni shakllantirishda ta'limiy o'yinlarning o'rni.....	517
Shodiyeva J.X. Asar tahlili asosida o'quvchilarni matnlarni anglash va tushunishga o'rgatish.....	520
Ravshanova M.T. Maktablarda ekologik madaniyatni shakllantirish	522
Mamanova D.U. Xorijiy talabalarga o'zbek tilini o'qitishning ahamiyati va metodik konsepsiyalar.....	525
Kudratova A.I. O'quvchilarda funksional savodxonlikni shakllantirishga doir tuziladigan topshiriqlarga qo'yiladigan talablar.....	529

Jurayev R.M., Hotamov M.A. <i>Jismoniy tarbiya darslarini tashkil etish va o'tkazishda ta'lim uslublarning o'rni</i>	535
Imomov M. A. <i>Maktabgacha ta'lim muassasalarida jismoniy tarbiya va sport orqali barkamol avlodni tarbiyalashda innovatsion texnologiyalar</i>	539
Sanayeva R.A. <i>Kimyoviy modadalardan foydalanib kiyimdagi dog'larni tozalash</i>	544
Yunusova N., Ibodullayeva D. <i>Biologiya darslarida innovatsion texnologiyalardan foydalanish</i>	546
Sanaeva R. <i>Organization of chemistry lessons with interesting experiments</i>	548
Rahimova R. <i>Maktabgacha ta'lim muassasasida huquqiy tarbiyani amalga oshirish yo'llari</i>	555
Rabbonayeva D. T. <i>Boshlang'ich sinf o'quvchilarini pirls tadqiqotlariga tayyorlash jarayonini takomillashtirish masalalari</i>	562
Rajabova X. H. <i>Dars davomida didaktik o'yin orqali bolada ijodkorlikni shakllantirish</i>	567
Jurayev R.M., Hotamov M.A. <i>Jismoniy tarbiya darslarini tashkil etish va o'tkazishda ta'lim uslublarning o'rni</i>	571
Hotamov M.A., Badayev R.R. <i>Boshlang'ich sinf jismoniy tarbiya darslarida milliy harakatli o'yinlardan foydalanish ahamiyati</i>	575
Sultanov R.T., <i>O'quvchi yoshlarga jismoniy tarbiyaning uslubiy tamoyillari haqida tushunchalar berish yo'llari</i>	578
Tagayev G. X. <i>Tarix darslarida muammoli ta'lim texnologiyalaridan foydalanish</i>	580
Tugalov S. <i>Test tizimlari o'quv jarayonida qo'llaniladigan o'quv qo'llanmalarining zarur tarkibiy qismi</i>	584
Ibodullayeva D. M., Yunusova N. A. <i>Biologiya darslarida nazariy bilimlarni hayotiy jarayonlar bilan o'quvchi ongida neyrofiziologik muvofiqlashtirish</i>	586
Qoraboyev H. K. <i>Boshlang'ich sinf o'qish savodxonligi darslaridan uy vazifalarini tashkil etish shakllari</i>	588
Hotamov M.A., Qurbonova M. B. <i>Yosh gandbolchilarni tanlab olishda maxsus chidamliligini rivojlantirish vositalari</i>	592
Nurmanova D. J. <i>Sinf rahbarlarning induktiv tahlil ko'nikmalarini shakllantirish pedagogik muammo sifatida (bo'lajak boshlang'ich ta'lim o'qituvchilari misolida)</i>	596
Ravshanova X. K. <i>Maktabgacha ta'lim tashkilotlarida muammoli ta'lim texnologiyalaridan foydalanish</i>	604
Рахимкулова М. Б. <i>Вихрь знаний: мастерство в исследованиях с помощью вовлечения, организации и документирования</i>	607
Ergasheva G. A. <i>Savod o'rgatish davrida innovatsion texnologiyalarni qo'llash</i>	611
Jumaniyazov A. U. Ximmatova J.K. <i>Fizika va astronomiya fanlarida laboratoriya va amaliy mashg'ulotlarda virtual simulyatorlardan foydalanish</i>	614
Suvanova N. A. <i>Bolani qiziqtirish orqali uning qobiliyati va xarakterini shakllantirish metodlari</i>	671

Xaitova Sh.Sh <i>Biologiya darslarida muammoli ta'lim texnologiyasidan foydalanish</i>	621
Ahmadqulov S. R. Fayzullayev M. M., <i>Geografiya ta'limini o'qitishda yangi innovatsion pedagogik texnologiyalardan foydalanish</i>	624
Xudoyberdiyeva G. <i>Xorijiy tilni kasbga yo'naltirib o'qitish texnologiyasi va tamoyillari</i>	634
Giyasova Sh. <i>Muammoli o'qitish texnologiyasi - evristik tadqiqot turi</i>	636
Allan Miller <i>STEM4learning consulting fulbright stem fellow 2020 - samarqand, uzb design technology teacher, burlington, vermont usa samarqand june seminar article proposal</i>	639
Qodirqulov N. X <i>Bo'lajak boshlang'ich sinf o'qituvchilarining metodik tayyorgarligini takomillashtirish muammosining pedagogik asoslari</i>	642
Гапоненко М. А. <i>Современные методы обучения русскому языку школе</i>	646
Мусякаева Н.Ш. <i>Интерактивные приёмы и методы взаимодействия учителя с учеником</i>	651
Раимкулова И.А <i>Использование кейс-метода на уроках русского языка</i>	656
Jalilov Sh. I. <i>Musiqa darslarini integrativ asosda tashkil etishning metodologik aspektlari</i>	659
Suvanova K. <i>Malaka oshirish ta'limida loyihaga asoslangan o'qitish texnologiyasini qo'llash</i>	662

**“KOGNITIV VA NEYROPEDAGOGIK TADQIQOTLARNING TA’LIM
AMALIYOTIGA TATBIG‘I” MAVZUSIDAGI XALQARO ILMIY-AMALIY
KONFERENSIYASI**

MATERIALLARI TO‘PLAMI

“Bilig-ilmiy faoliyat” nashriyoti

Muharrir: Fayzullayeva G.
Texnik muharrir: Xujakulov Sh.
Nashrga tayyorlovchi: Eshquvvatov J.

“Bilig ilmiy faoliyat” nashriyoti, Joylashgan manzili Samarqand viloyati, Samarqand shahar,
Zavod ko‘chasi 9-uy, 10-xona. Faoliyat manzili Samarqand viloyati,
Samarqand shahar, X.Obiddinov ko‘chasi 7-uy.
tel.: +998 97-925-97-91

Terishga berildi: 12.06.2024-yil. Bosishga ruxsat etildi: 13.06.2024-yil.
Bichimi 60x84 1/16 , “Times New Roman” garniturasida.
Bosma tabog‘i 41,25. Adadi 10 nusxa. Buyurtma № 2024/UQ 30
Bahosi kelishilgan narxda. Noshirlik litsenziyasi: № 098355
Samarqand viloyati pedagoglarni yangi metodikalarga o‘rgatish
milliy markazi bosmaxonasida nashr etildi.

**MAKTABGACHA VA MAKTAB TA'LIMI VAZIRLIGI
MINISTRY OF PRESCHOOL AND SCHOOL EDUCATION**

***SAMARQAND VILOYATI PEDAGOGLARNI YANGI
METODIKALARGA O'RGATISH MILLIY MARKAZI***
**SAMARKAND REGION NATIONAL CENTER FOR TRAINING
PEDAGOGUES IN NEW METHODS**

**“KOGNITIV VA NEYROPEDAGOGIK TADQIQOTLARNING
TA'LIM AMALIYOTIGA TATBIG'I” MAVZUSIDAGI XALQARO ILMIY-
AMALIY KONFERENSIYASI**

MATERIALLARI TO'PLAMI

**Samarqand
2024-yil, 14-iyun**

2-qism

Samarqand – 2024

UDK 37.026

KOGNITIV VA NEYROPEDAGOGIK TADQIQOTLARNING TA'LIM AMALIYOTIGA TATBIG'I. Xalqaro ilmiy-amaliy konferensiyasi materiallari. – Samarqand viloyati PYMO'MM, 2024. - 454 b.

Mazkur ilmiy-amaliy konferensiya materiallarini nashr ettirish ta'limning ushbu bo'g'iniga oid aniq strategiyalarini ishlab chiqishga, innovatsion g'oyalarni jamlashga, o'zaro ilg'or tajribalar bilan hamfikir bo'lishga undaydi. Jumladan, konferensiyada kognitiv va neyropedagogik tadqiqotlar doirasida kelajak maktabi, uning rahbari va o'qituvchisining modelini yaratish asosida uzluksiz kasbiy rivojlantirish tizimining dolzarb muammolari, ushbu tizimda fan va amaliyotning integratsiyasi, xorijiy tajribalarning tatbiq etilishi, professor-o'qituvchi, talaba o'qituvchining bilish jarayonlarini amaliyotga yo'naltirish bilan ta'lim muassasalari faoliyatining tashkil etilishi, pedagog xodimlarning kasbiy rivojlanishiga doir faoliyatini, ta'lim sifati natijalarini baholash, ta'limda inson kapitaliga investitsiya kiritishning ahamiyati kabi masalarni yoritish asosiy maqsad qilib belgilangan.

To'plam ilmiy tadqiqotlar, ishlanmalar hamda ilg'or tajribalar bilan qiziquvchi ilmiy va pedagog xodimlar, doktorantlar hamda keng kitobxonlar ommasiga mo'ljallangan.

To'plamga kiritilgan maqolalar mualliflik tahririda berilgan. Maqolalarning saviyasi, sifati va ilmiy dalillarning haqqoniyligi hamda mazmuni uchun mualliflar mas'uldir.

Bosh muharrir: *pedagogika fanlari doktori A. Ibragimov*

Mas'ul muharrir: *pedagogika fanlari bo'yicha falsafa doktori G.Fayzullayeva*

Texnik muharrir: *Sh.Xujakulov*

Tahrir hay'ati: *filologiya fanlari doktori*

D.Urinbayeva

filologiya fanlari nomzodi

D.Alimova

pedagogika fanlari bo'yicha falsafa doktori

O'.Utanov

pedagogika fanlari bo'yicha falsafa doktori

K.Okilova

pedagogika fanlari nomzodi

M.Raximqulova

falsafa fanlari bo'yicha falsafa doktori

G.Tagayev

o'qituvchi

J.Eshquvatov

o'qituvchi

M.Fayziyeva

o'qituvchi

A.Xurramov

metodist

G.Norboyeva

metodist

N.Shonazarova

© Samarqand viloyati pedagoglarni yangi metodikalarga o'rgatish milliy markazi, 2024.

5-SHO‘BA
SHAXSNING INTELLEKTUAL, IJTIMOIIY, MA‘NAVIY, HISSIY
RIVOJLANGANLIGINING PEDAGOGIK-PSIXOLOGIK
XUSUSIYATLARI.

“TABIATSHUNOSLIKNI O‘QITISH METODIKASI” - BO‘LAJAK
BOSHLANG‘ICH SINIF O‘QITUVCHILARINI MA‘NAVIY FAOLIYATGA
METODIK TAYYORLASH VOSITASI SIFATIDA

Shodiyev Narziquil, O‘zbekiston-Finlandiya pedagogika instituti professori.

Shodiyev Rustam, Zhejiang University, China, professor.

Nabiyeva Dilfuza, O‘zbekiston-Finlandiya pedagogika instituti o‘qituvchisi.

Annotatsiya. Tabiatshunoslikni o‘qitish metodikasi fanining asosiy tushuncha (ta’lim mazmuni, ta’lim prinsipi, ta’lim metodi va b.q.) larni milliy g‘oya asosida o‘rganish orqali bo‘lajak boshlang‘ich sinf o‘qituvchilarini ma’naviy faoliyatga metodik tayyorlash bilan bog‘liq masalalar muhokama qilingan.

Kalit so‘zlar. Didaktika, ta’lim mazmuni, prinsipi, metod, vosita, ma’naviy, faoliyat, metodik tayyorgarlik.

“Tabiatshunoslik va uni o‘qitish metodikasi” integrativ fanning tarkibiy qismi bo‘lgan tabiatshunoslikni auditoriya va auditoriyadan tashqari mashg‘ulotlar hamda talabalar mustaqil ta’limning bo‘lajak boshlang‘ich sinf o‘qituvchilarini ta’limning kasbiy-pedagogik yo‘naltirilganligi asosida Ma’naviy faoliyatga metodik tayyorlashning mazmuni, shakl,metodlari “Tabiatshunoslikni o‘qitish metodikasi» fanini o‘rganish jarayonida bo‘lajak boshlang‘ich sinf o‘qituvchilarini kichik maktab yoshidagi o‘quvchilarni ma’naviy tarbiyalash ishiga metodik tayyorlash boshlang‘ich ta’limda o‘rganiladigan “Atrofimizdagi olam” (1-2 sinflar) , “Tabiatshunoslik” (3-4 sinflar) fanlar dastur va darsliklar mavzu va savollarining ma’naviy tarbiyalash bo‘yicha imkoniyatlarini namoyon qilish va baholash o‘quvchilarda ma’naviy tarbiyani tarkib toptirishni kuchaytirish bo‘yicha bilim va ko‘nikmalarni o‘zlashtirishni ko‘zda tutadi.

Talabalarni kichik yoshdagi o‘quvchilarni ma’naviy tarbiyalash ishiga metodik tayyorlash o‘quv-tarbiya jarayonining tarkibiy qismi bo‘lib, auditoriyada egallagan bilim va ko‘nikmalar, fan bo‘yicha to‘garaklar, ekskursiya, mavzuli kechalar kabi auditoriyadan tashqari mashg‘ulotlarda chuqurlashtirib boriladi.

“Tabiatshunoslikni o‘qitish metodikasi” fani amaldagi o‘quv dasturi mazmunini unda o‘quvchilarni ma’naviy tarbiyalash bilan bog‘liq savollar qay darajada aks ettirilganligi nuqtai nazardan o‘tkazgan taxlillarimiz talabalarni - bo‘lajak boshlang‘ich sinf o‘qituvchilarini kichik maktab yoshidagi o‘quvchilarga ma’naviy tarbiya berishga tayyorlash vazifasi bevosita qo‘yilmaganligini ko‘rsatmoqda. Jumladan, unda boshlang‘ich maktab “Tabiatshunoslik” fanini ta’limiy va tarbiyaviy vazifalari”, deb nomlangan mavzuda ma’naviy tarbiya masalasi umumiy holda berilgan, ya'ni «Tabiatshunoslikni o‘qitishda o‘quvchilarni

ma'naviy, axloqiy, aqliy, vatanparvarlik ... tarbiyalash masalalari. ... Qadriyatlar tizimi, tabiiy, moddiy, ma'naviy, milliy, umuminsoniy qadriyatlarni shakllantirish yo'llari"ni [7,6] aniq mavzularni o'rganish jarayoniga ko'chirish aksariyat ko'pchilik o'qituvchilarda qiyinchilik to'g'dirmoqda.

"Tabiatshunoslikni o'qitish metodikasi" fanining kichik maktab yoshidagi o'quvchilarni ma'naviy tarbiyalash bo'yicha potentsial imkoniyatlarini namoyon qilishda ta'limning interfaol usuli ("Ta'lim beruvchi – guruh – ta'lim oluvchi" ko'rinishidagi uch tomonlama o'zaro munosabati)ni qo'llash asqotadi. Chunki, bunda ta'lim oluvchilar bilan o'qituvchi o'rtasida hamda ularning o'zaro munosabatlarida mustahkam aloqalar o'rnatiladi. Shaxsiy va bir vaqtning o'zida ta'lim jarayonida jamoaviy ruhiy xolatni kuchayishga imkoniyat yaratiladi.

O'tkazgan tahlillarimiz natijalari mazkur fan mazmunini o'rganishda klastercha bo'lishi amaliyoti ijobiy natija beradi. Klaster interfaol usuli ta'lim oluvchilarga u yoki bu mavzu bo'yicha majburlashsiz erkin va ochiq tarzda fikr-mulohaza bildirishlarini quvvatlashga asoslangan.

"Tabiatshunoslikni o'qitish metodikasi" fani bo'yicha "Ta'lim mazmuni", "Ta'lim prinsiplari", "Ta'lim metodlari", "Ta'limni tashkil etish shakllari", "Ta'lim vositalari" kabi klasterchalarni shakllantirish mumkin.

Mazkur fanning "Ta'lim mazmuni" kabi klasterchani shakllantirish bo'lajak boshlang'ich sinf o'qituvchilarni 4 guruhga bo'lib, ularni "Davlat ta'lim standart (DTS) lari", "O'quv reja", "O'quv dasturi", "O'quv darslik, o'quv qo'llanma", "Tabiatshunoslikni o'qitish prinsiplari" mavzusini o'rganishda bo'lajak o'qituvchilar 8 guruhga bo'linib, "O'qitishda muntazamlilik va izchillik", "O'quv materialining ilmiy va tushunarli bo'lish prinsipi", "Nazariyani amaliyot bilan bog'lash", "O'qitishda o'quvchilarning ongligi va ijodiy faolligi", "O'qitishning ko'rgazmalik prinsipi", "Bilimlarni puxta o'zlashtirish", "O'qitishning individuallashtirish prinsipi", "O'qitishning o'lkashunoslik prinsipi" tushunchalariga klastercha to'ldirishlari tavsiya etildi.

Shuningdek, mazkur mavzusini o'rganishda talabalar 3 guruhga fanning «Tabiatshunoslikni o'qitish metodlari» «Tabiatshunoslikni o'qitish vositalari» mavzularini o'rganishda esa bo'lajak boshlang'ich sinf o'qituvchilari 5 guruhga bo'linib, «Tabiatshunoslik darslari va ular bilan ishlash», "Ko'rgazmali qurollar (tabiiy jinslar va suratlar)", "Reja, xarita, globuslar", "Ekran vositalari", "Modellar va modellashtirish bo'yicha mashg'ulotlarga klaster to'ldirishlari tavsiya etildi.

«Tabiatshunoslikni o'qitish prinsiplari» klasterchasining talabalarni ma'naviy faoliyatga metodik tayyorlash imkoniyatlarini qaraymiz.

Mavzu (klastercha)ning maqsadi "Meros" Davlat dasturi [5] talablari asosida ulug' allomalar va mutafakkirlarimizning ta'lim jarayonini samarali tashkil etish bo'yicha yaratgan prinsiplari bilan talabalarni tanishtirish orqali ularni kelgusi pedagogik faoliyatlariga metodik tayyorlashdan iborat.

"Klastercha"ni o'rganishda quyidagi vazifalar muhokama qilindi: "Prinsipi" kategoriyasining talabalarni ma'naviy faoliyatga metodik tayyorlash imkoniyati, ta'lim prinsiplarini shakllantirishida ulug' allomalarimiz va mutafakkirlarimizning qo'shgan hissalarini yoritib berish orqali talabalarda ularga mehr-sadoqat tuyg'usini

uyg‘otish; ta‘lim jarayonini tashkil etish, uning tarixiy taraqqiyotida ma‘rifatparvar Abu Ali ibn Sinoning bolalarni guruh-guruhga bo‘lib o‘qitish g‘oyasini; Mirzo Ulug‘bek tomonidan o‘z madrasasida shogirdlarni jamoa bo‘lib o‘qitishni ro‘yobga chiqarilganligini isbotlab berish. Ta‘lim prinsiplari va ularni tasniflash, O‘rta Osiyolik qomusiy olimlarning asarlarida bayon qilingan tasniflarni namoyish qilish orqali bo‘lajak boshlang‘ich sinf o‘qituvchilarda o‘zliklarini anglashlariga erishishdan iborat.

Bo‘lajak boshlang‘ich sinf o‘qituvchilarini ma‘naviy faoliyatga metodik tayyorlash bo‘yicha didaktik tushuncha (ta‘lim mazmuni, prinsipi, metodi, shakl, vosita)lar bo‘yicha buyuk ajdodlarimiz qoldirgan boy ma‘naviy meros «Tabiatshunoslikni o‘qitish metodikasi» fani dasturining tegishli mavzu(klastercha)lari bo‘yicha ma‘ruza, seminar-amaliy mashg‘ulotlar mazmuniga singdirildi. Jumladan, mazkur fanning “Ta‘lim mazmuni” klasterchasi (DTS, o‘quv reja, dastur, darslik)ga akademik kichik guruh a‘zolaridan biri o‘tmishda maktab va madrasalarda ta‘lim mazmunini o‘zlashtirishning me‘yoriy hujjati hozirgidek DTS mavjud bo‘lmagan, kun tartibiga qo‘yilmaganligini, XV asrga kelib Mirzo Ulug‘bek o‘z madrasasida ta‘lim mazmunini to‘liq o‘zlashtirish, ya‘ni bir mavzuni o‘zlashtirmasdan yangi mavzuni o‘rganishga o‘tishni maqsadga muvofiq emasligi tarafdori bo‘lganligini, o‘sha davrda ta‘lim mazmuni matematika, astronomiya, metafizika, tabiat kabi fanlarning erishgan yutuqlari mazmuni bilan aniqlanganligini aytib beradi. Masalan, matematika ta‘lim mazmuni Muxammad ibn Muso Xorazmiyning “Al-jabr val-muqobila”, Abu Rayxon Beruniyning “Ma’sud Qonuni” kitoblari hajmida, astronomiya fani Axmad Farg‘oniyning “Astronomiya asoslari” kitobi hajmida o‘rganilganligini tasdiqlash barobarida ta‘lim mazmunini o‘zlashtirishning minimal hajmi mamlakatimizda “Kadrlar tayyorlash milliy dasturi” to‘g‘risidagi qonunni qabul qilinishi bilan rasmiylashtirilganligini ko‘rsatish joiz.

Kichik guruh a‘zolaridan yana biri o‘sha davr maktab va madrasalarda o‘quv rejaları mavjud bo‘lganini tasdiqlab, ularda diniy ilmlar bilan bir qatorda dunyoviy fanlar salmog‘i doimo oshib borganligini ta‘qidlaydi.

Professorlar N.X.Avliyaqulov, N.N.Musayevaning “Didaktika boshlanishi” nomli qo‘llanmasida “IX-XI asrlar ... dunyo fani rivojining qudratli asosi bo‘lib xizmat qilgan, keyinchalik ilmiy-texnika taraqqiyotning jadallashuviga olib kelgan Sharq fani va ta‘limining oltin davridir.

Muxammad Muso Xorazmiy, Axmad Farg‘oniy, Abu Rayxon Beruniy, Ibn Sino, Mirzo Ulug‘bek, Jamshid Koshiy kabi olimlarning nihoyatda mashaqqatli mehnati, yuzlab ular safdoshlarining iste‘dodli va sobit qadamligi o‘sha davrda mavjud bo‘lgan barcha fan (algebra, geometriya, trigonometriya, jug‘rofiya, astronomiya, tarix kabi dunyoviy fanlarni yuqori pog‘onaga ko‘tarishga imkon berdi [3,107], degan ma‘naviy mazmun singdirildi. Haqiqatdan ham Sharq fani va ta‘limining mazkur davri bo‘lmaganda, XXI asr ilmiy-texnika taraqqiyotining ko‘chkisimon o‘sishini hech kim aytib bera olmas edi.

Kichik guruh a‘zolaridan yana biri jahon pedagogika fani va amaliyotida ilk bor XV asrga kelib Mirzo Ulug‘bek madrasalarida ta‘limning mazmuni o‘quv reja,

darsliklarda ifodalanadigan bo'lishini ta'qidlaydi. Chunki, Mirzo Ulug'bek ilmiy jamoasida yaxshi darsliklarsiz, qo'llanmalarsiz ilmiy riyoziyotchi, falakiyotchilarni tayyorlash mumkin emasligini hammadan oldin yaxshi tushungan edilar. Shu boisdan ham Mirzo Ulug'bekning safdoshlari, rasadxona ilmiy xodimlari va madrasa mudarrislari Muxammad Muso Xorazmiyning "Al-jabr val-muqobila", Abu Rayxon Beruniyning "Qonuni ma'sud", Axmad Farg'oniyning "Astronomiya asoslari" va ularga sharhlar yozish barobarida Jamshid Koshiy "Ilmi falakiyotga doir risola", "Aylana haqida risola", "Vatar va sinus haqida risola", "Arifmetika kaliti" kabi asarlarni yozgan bo'lsa Ali Qushchi "Hisob (arifmetika) haqida" risola, "Geometriya" haqida risola, "Matematik va astronomik jug'rofiya", "Kasrlar haqida risola", "Muxammadiya risolasi", "Astronomiyaga doir risola", "Ulug'bek zijiga sharq" kabi asarlarni madrasa toliblariga taqdim etganlar.

Shu o'rinda madrasa mudarrislari Ya.A.Komenskiydan [4] farqli ravishda ta'limning tarixiylik prinsipidan foydalanganliklarini ta'kidlash joiz.

«Tabiatshunoslikni o'qitish vositalari» mavzusi bo'yicha klasterchani o'rganishda yuqorida ko'rsatilganidek akademik guruh a'zolaridan bir talaba Abu Rayxon Beruniy, Abu Ali ibn Sino organik dunyoni evolyutsion rivojlanishi, oddiy organizmlarni murakkab organizmlarga aylanishi kabi ta'limotlarni asoschilari bo'lishlari barobarida, ular aniq va tabiiy fanlar bo'yicha buyuk pedagog-uslubchi sifatida ham o'z ilmiy-uslubiy asarlarini yaratganliklarini so'zlab beradi. Jumladan, Abu Rayxon Beruniy darslik, qo'llanma yozish uchun ta'lim mazmunini tizimli bayon qilish, ko'rgazmali vositalardan foydalanish, tushunarli bayon qilish kabi qoidalarni ishlab chiqqan. Ulug' alloma mazkur qoidalarga amal qilib, o'z asarlarini yozgan. Jumladan, "Qadimgi xalqlardan qolgan yodgorliklar" kitobining oxirida "Men bu kitobda odatga ko'ra fanning biror sohasi bo'yicha qo'llanma va foyda izlovchi o'quvchilarni qoniqtirmasdan boshqa kitoblarga qarashlarini cheklash maqsadida mumkin qadar to'laroq ma'lumot berishga harakat qildim [8,123], deb ta'kidlagan.

Mirzo Ulug'bek akademiyasi ta'limida ko'rgazmali vositalaridan foydalanishga alohida urg'u berilganligiga yana bir misol sifatida ulug' allomaning madrasasida taxsil olib rasadxonada osmon jismlari ustidan kuzatishlar olib borgan jahonga mashxur Abdurazzoq Samarqandiy rasadxona tarixi va unga tushirilgan tabiat haqida shunday yozadi: "Baland qurilgan bu muxtasham imorat (rasadxona) xonalarining ichiga solingan rasm va beqiyos suratlar to'qqiz falakning daraja, daqiqa, soniya va soniyaning o'ndan bir ulushlari ko'rsatilgan yetti qavat osmon gardishi, yetti sayyora va turg'un yulduzlar tasvirlangan osmon gumbazi, iqlimlar, tog'lar, daryolar, saxrolar, xullas olamga tegishli hamma narsalar tasvirlangan edi" [2,7].

"Uzluksiz ma'naviy tarbiyalash kontseptsiyasi" [1]. ikkinchi bosqichi talablari asosida bo'lajak boshlang'ich sinf o'qituvchilarini ma'naviy faoliyatiga metodik tayyorlash buyuk ajdodlarimizning ilmiy merosi, beqiyos kashfiyotlari asosida ko'hna dunyo fanidan Yevropadagi uyg'onish davri faniga qarab ko'prik qurilganligi, 1X-XII asrlarda aniq, tabiiy bilimlar fan sifatida aynan Movarounnaxrda shakllanib, rivojlanganligi, Xorazmiy, Beruniy, Ibn Sino,

Fargʻoniy, Ulugʻbek, Ali Qushchi va b.q. matematikaning algebra, trigonometriya, hisoblash usullari hamda geometrik qurilmalar yasashda, “Zij” tuzishda boshqa qitʻalar, mamlakatlar olimlari bilan hech tenglashtirib boʻlmaydigan darajada ilgarilab ketganligini [3] uzluksiz taʼlim turlari fanlar dastur va darsliklari mazmuniga singdirib borishni taqozo etadi.

Shu boisdan kafedra professor-oʻqituvchilariga taʼlim mazmunini milliyashtirish va shu asosda maʼnaviy tarbiya vazifalarini uygʻunlashtirish boʻyicha faol yordam bermoq lozim edi. Mazkur zaruratni maʼlum darajada qondirish maqsadida taʼlim mazmunida milliy, maʼnaviy tarbiya mazmunini asoslash, qayd qilish tamoyili belgilandi.

Mazkur tamoyilning mohiyati u yoki bu mavzuni yoritish uchun, qoʻllaniladigan tushunchalar ichida milliy, maʼnaviy tarbiyaviy nuqtai nazaridan eng ahamiyatlilarini ajratib olish, ularga tarbiyaviy tus berishni izohlashdan iborat edi. Jumladan, tadqiqotimiz doirasida oʻtkazgan tahlillarimiz dasturida koʻzda tutilgan oʻqitish prinsipi, shakli, metod va vositalari bilan boʻlajak boshlangʻich sinf oʻqituvchilarini tanishtirish ularni maʼnaviy faoliyatga metodik tayyorlash boʻyicha keng potentsial imkoniyatga ega ekanligidan dalolat beradi. Yaʼni mazkur oʻquv dasturi boʻyicha maʼruza, seminar mashgʻulotlari mazmuniga ulugʻ ajdodlarimizning taʼlim metodlari, taʼlim shakllari, taʼlim vositalari boʻyicha qoldirgan boy ilmiy merosi hamda istiqlol yillarida erishgan yutuqlarimizni muntazam singdirish hamda taʼlimni kasbiy-pedagogik yoʻnaltirilganlik prinsipi asosida amalga oshirish boʻlajak boshlangʻich sinf oʻqituvchilarini kichik yoshdagi oʻquvchilarda ulugʻ ajdodlarimizga mehr, sadoqat, vatanga muhabbat kabi fazilatlarini tarbiyalashga imkon yaratadi.

Milliy tiklanish gʻoyasi asosida talabalarni maʼnaviy faoliyatga metodik tayyorlash vazifasi taqqoslash metodi ulugʻ qomusiy olimlarimizning jahon pedagogika fani rivojiga qoʻshgan hissalarini, ular ishlab chiqqan taʼlim mazmuni, shakl, metod prinsiplari, oʻqituvchi shaxsiga qoʻyilgan talablar va b.q. yanada aniqlashtirishni taqozo etadi.

Taʼlim prinsiplari, taʼlim metodlari ham tarixiy ham ijtimoiy kategoriyalar hisoblanib, ular tarixiy va ijtimoiy sharoitga qarab oʻzgaradi. Taʼlim muassasalari isloh qilinganda taʼlim mazmuni oʻzgaradi, bu esa taʼlim beruvchi va taʼlim beruvchilarning faoliyat usullarini takomillashuviga olib keladi.

Taʼlim berishning eng muhim masalalarini nazariy va amaliy jihatdan toʻgʻri hal qilishning asosiy negizi hisoblangan taʼlim prinsiplarini ishlab chiqishda Movarounnaxrlik mutafakkirlarning taʼlim nazariyasining asoschisi deb tan olingan Ya.A.Komenskiy [4] dan V, VI asr ilgarilab ketganligini aniq misollarda koʻrsatish, shubhasiz, talabalar maʼnaviy tayyorgarligiga ijobiy taʼsir koʻrsatadi. Jumladan, “Tabiatshunoslikni oʻqitish metodikasi” fanining “Prinsipilar” klasterchasining har bir prinsipi taxlil qilinganda u yoki bu prinsipi qachon va qaysi alloma tomonidan yaratilganligi va amaliyotda qoʻllanganligi haqida talabalarga maʼlumot berganda bundan bir necha asr asrlar oldin Abu Nasr Forobiy, Muxammad Muso al-Xorazmiy, Abu Rayxon Beruniy, Abu Ali Ibn Sino, Yusuf Xos Hojib, Maxmud Qoshgʻariy, Burxoniddin Zarnujiy, Mirzo Ulugʻbek va boshqalarga maʼlum

bo'lgan va amaliyotda qo'llanilgan prinsipilardan talabalarni ma'naviy faoliyatga tayyorlash imkoniyatlarini ko'rsatish joiz.

Ma'lumki, didaktik prinsipilar ta'lim mazmunini saralab olishda, ta'lim metod, vositalari va shakllarini tanlashda muhim hisoblanadi. Ta'lim prinsipilari jamiyatda sodir bo'layotgan o'zgarishlarga, unda fan va madaniyatni rivojlantirishiga muvofiq ravishda boyib, takomillashib boraveradi. Shu boisdan didaktik prinsipilarida ma'naviy mazmun mujassam, deb aytish mumkin.

Prinsipi – (lotincha – principium – asos, dastlabki) rahbar g'oya, asosiy qoida, faoliyatga, xulq-atvorga bo'lgan asosiy talabni anglatadi.

G'arbda XVII asrda ilmiylik prinsipidan boshqa prinsipilardan farqli ravishda ta'lim jarayonini tashkil etishda foydalanishga ehtiyoj bo'lmagan edi. Mirzo Ulug'bekning "Samarqand akademiyasi" (madrasa va rasadxona)da (fransuz olimi va yozuvchisi Volter iborasi) esa ta'limni ilmiylik prinsipiiga amal qilinganligi aniq dalillarda ko'rsatib berildi.

Sharqda esa birinchi bo'lib, dunyoviy fanlar ta'limning zaruriy qismiga kiritildi va ular o'quv muassasalarida boshqa fanlar (ilohiy) bilan teng ahamiyatli o'quv fanlari maqomiga ega bo'ldilar. Bunda ulug' allomalar va mutafakkirimiz Abu Nasr Forobiy, Muxammad ibn Muso al-Xorazmiy, Abu Rayhon Beruniy, Abu Ali ibn Sino, Axmad Farg'oniy va b.q. astronomiya, matematika, geografiya, tabiat kabi fanlar bo'yicha olamshumul kashfiyotlari va asarlari asos bo'ldi.

Sohibqiron Amir Temur saltanati poytaxti Samarqandning markazida Mirzo Ulug'bek tomonidan bunyod etilgan Madrasai oliyada diniy fanlar bilan bir qatorda astronomiya, matematika, metafizika, geografiya, tarix kabi fanlar bo'yicha ta'lim berila boshladi. Madrasada tahsil oluvchi-shogirdlar ulug' ajdodlarimizning ilmiy merosi Muxammad ibn Muso al-Xorazmiyning astronomik jadvali ("Ziji"), Al-Jabr val-muqobala, Abu Rayxon Beruniyning astronomiyaga bag'ishlangan "Ma'sud Qonuni" kitobi, Ahmad Farg'oniyning "Falakkiyot asoslari" kitobidan foydalanganlari bois mazkur oliy madrasada ta'limni tarixiylik prinsipiiga ham amal qilingan deb aytish mumkin.

Ulug'bek madrasasining xususiyatlaridan yana biri unda ilmiy tadqiqot ishlarini bajarish uchun o'z davrining mukammal rasadxonasining mavjudligi bo'lib, unda iste'dodli shogirdlarni osmon jismlari ustidan olib borilgan kuzatishlarga hamda bunda olingan ma'lumotlarga matematik ishlov berishda jalb qilinganligi edi. Rasadxonaning mashhur olimlari Qozizoda Rumiy, Mirzo Ulug'bek, G'iyosiddin Jamshid Koshiy, Ali Qushchi va b.q. madrasada ham shogirdlarga ta'lim berishganlar. Shu bois tabiiy ravishda shogirdlar ta'limni ilmiy izlanishlar bilan integratsiyasi asosida sayyoralar va yulduzlarning Osmon Kurrasidagi holatini kuzatish ishlarida ishtiok etishlari barobarida ularga astronomik va trigonometrik jadvallar tuzish va boshqa masalalar bilan bog'liq ilmiy yangiliklar bilan tanishtirib borilgan, ya'ni buni ta'limning ilmiylik prinsipiiga amal qilingan deb aytishga asos bo'laoladi.

Ulug'bekning Samarqand akademiyasida o'quv jarayoni ta'lim (madrasa) va fan (rasadxona)ning o'zaro integratsiyasi asosida tashkil etilgan.

Talabalarni ma'naviy faoliyatga umumpedagogik tayyorlash masalasi "Tabiatshunoslikni o'qitish metodlari" ni tushuntirishda har bir o'qituvchidan buyuk mutafakkirlarimizning bu sohadagi ma'naviy merosiga murojaat qilishni taqazo etadi.

Ta'lim metodlari o'qitish prinsiplari va ta'limni tashkin etish shakllariga muvofiq ravishda tanlanganda tashkil etilgan o'quv jarayoni bo'lajak boshlang'ich sinf o'qituvchilarini ongli va mustaqil fikr yuritish faolligini oshirish, o'quv-biluv faolitini rivojlantirishning, o'z ustida ishlash kabi ma'naviy fazilatlarini tarkib topishga ijobiy ta'sir ko'rsatadi.

"Tabiatshunoslikni o'qitish metodikasi" fanini o'rganishda ko'zda tutilgan didaktik prinsipi, metod, ta'lim shakl va vositalari kabi mavzularini o'rganish jarayonida talabalarni ulug' mutafakkirlarimiz ilk bor boshlab bergan ta'lim nazaryasi komponentlari - ta'lim prinsipi, metodi, shakl va vositalari bilan tanishtirib borish, bo'lajak boshlang'ich sinf o'qituvchilarining kelgusi pedagogik faoliyatlarida kichik maktab yoshdagi o'quvchilarni ma'naviy faoliyatga metodik tayyorgarligini amalga oshiradi. Mazkur tayyorgarlik esa "Tabiatshunoslikni o'qitish metodikasining xususiy masalalari" mavzularini o'rganish jarayonida bo'lajak boshlang'ich sinf o'qituvchilarini boshlang'ich ta'limda ma'naviy faoliyatga tayyorlash uchun asos bo'ladi.

Bo'lajak boshlang'ich sinf o'qituvchilarini ma'naviy faoliyatga metodik tayyorlashda "Tabiatshunoslik o'quv ishlarini tashkil etish shakllari", "Dars tabiatshunoslikdan o'quv ishlarini olib boriladigan ishning asosiy shakli ekanligi", "Tabiatshunoslik darslarining tiplari va turlari" kabi savollarni talabalar bilan muhokama qilish jarayonida kafedra professor-o'qituvchisi ularga insoniyat tarixida ilk bor ta'lim shakli sohasida "inqilobiy g'oya"ning mazmun-mohiyatini tushuntirishi joizdir. Ya'ni, yaqin vaqtlargacha chex pedagogi Ya.A.Komenskiy nomi bilan bog'lab kelingan sinf-dars tizimi aslida shogirdlar tayyorlash, pedagogik faoliyat bilan ham shug'ullangan Abu Ali ibn Sino tomonidan bundan ming yillar muqaddam asos solinganligi bilan tanishtirish ularning milliy g'ururini jo'sh urdiradi. Ma'rifatparvar, buyuk tabib yoshlarni birgalikda guruh-guruh bo'lib ta'lim olishlari va tarbiyalanishlarini qanday afzalliklarga ega ekanligini ilmiy asoslab bergan. U "Ro'zg'orshunoslik haqida"gi kitobida bolalarni guruh-guruh bo'lib o'qitishning ustunliklarini baholab shunday yozadi: "Ular bir-birlaridan o'rganadilar; bolalarni takabburliqi, g'ururi, ularni o'qishdan orqada qolib ketmaslikka yo'l qo'ymaydi; o'zaro suhbat orqali bilimlarni takomillashtiradilar; bir-birlarini tinglash va gapirish ko'nikmalarini shakllantiradi; bolalarni bir-birlariga bo'lgan hurmati shakllanadi [5,88].

Shuningdek, Mirzo Ulug'bek tomonidan o'zi bunyod etgan madrasalarda amaldagi mashg'ulotlar tizimini bekor qilib, "jamoat" (sinf-dars) tizimiga yaqin bo'lgan o'qitish shaklini Ya.A. Komenskiydan ikki asr oldin joriy qilinganligini bo'lajak boshlang'ich sinf o'qituvchilariga tushuntirish, ularda milliy g'ururni jo'sh urdirish, shubhasiz.

Yuqorida bayon qilinganlar asosida tayyorlangan talabalar uzluksiz ma'naviyat tarbiyaning ikkinchi bosqichini muvaffaqiyatli amalga oshiradilar, deb xulosa qilish mumkin.

Adabiyotlar ro'yxati:

1. "O'zbekiston Respublikasi Vazirlar Maxkamasining "Uzluksiz ma'naviy tarbiya Kontseptsiyasini tasdiqlash va uni amalga oshirish chora-tadbirlari to'g'risida"gi Qarori //Xalq so'zi" gazetasi, 2019 yil 31 dekabr.

2. Abduraxmonov A. Ulug'bek akademiyasi.-T.: Komuslar bosh taxririya.-1994.- 28 b.

3. Avliyaqulov I.H., Musayeva N.N. Didaktika boshlanishi. Qo'llanma. -T.: Fan va texnologiya, 2014.- 132 b.

4. Komenskiy Ya.A. Pedagogicheskoye naslediye (Velkaya didaktika).- M.: Pedagogika, 1989.- 416 s.

5. "Meros" Davlat dasturi // O'zbekiston adabiyoti va san'ati" gazetasi, 1992 yil 22 iyun.

6. Nuriddinova M. Tabiatshunoslikni o'qitish metodikasi. O'quv qo'llanma.- T.: Cho'lpon, 2005.-240 b.

7. "Tabiatshunoslik va uni o'qitish metodikasi" fanining o'quv dasturi. Tuzuvchi: Nuriddinova M. – Samarqand, SamDU , 2021.-17 b.

8. O'zbek pedagogikasi antologiyasi.- T.: O'qituvchi, 1995.-464 b.

РОЛЬ МОРАЛЬНО-ЭСТЕТИЧЕСКОГО РАЗВИТИЯ В ДЕТСКОМ ВОЗРАСТЕ

Зоидова Сабоат Абдуманноновна,
*преподаватель кафедры педагогики и дошкольной
психологии ГОУ Худжандского государственного
Университета имени академика Бабаджана Гафурова*

*Людам необходима основная на природе человека, на опыте, на разуме
человеческая мораль....*

Гельвеций Клод Адриан

Мораль (лат. Moralitas, термин введён Цицероном от лат.mores "общепринятые традиции") – принятые в обществе представления о хорошем и плохом, правильном и неправильном, добре и зле, а также совокупность норм поведения, вытекающих из этих представлений.

Цель нашей эволюции — развитие человеческих качеств, того, что отличает нас от животных. Все психические ресурсы человека необходимы для выстраивания нравственной картины мира. Какие факторы влияют на уровень нашего морального развития? И какие моральные качества и установки должны быть сформированы у детей к 6–7 годам?

С точки зрения психологии моральное развитие — процесс возрастного освоения и присвоения нравственных норм, категорий и принципов.

Это освоение происходит через их осмысление, эмоциональное принятие и готовность реализовывать в поведении и в отношениях с другими

людьми. Все эти аспекты очень важны. Мы часто делаем акцент на когнитивной стороне: давайте научим, объясним, дадим максимальную информацию... Но знания — ничто, если нет эмоций: сочувствия, сопереживания, настроенности на другого человека.

Показатели морального развития в возрасте 6–7 лет

1. Развитие морального мышления, которое позволяет ребенку понимать и осознавать основные категории Добра и Зла, выделять нормы и правила поведения.

2. Способность воспринимать реальность через призму моральных оценок, которые базово не заданы (в отличие от физических законов). Эмпирические законы мира ребенок осваивает естественным образом, а вот с моральными законами сложнее. Они не так очевидны, не так явно присутствуют в опыте. Знакомство с правилами морали — отдельная задача воспитания.

3. Способность осознавать последствия своих поступков и задумываться о причинах своего поведения. Рубеж семи лет для многих религий критичен именно потому, что к этому возрасту ребенок уже отчасти научился действовать осознанно, задумываться наперед о том, к чему приведут его поступки. Понятно, что рефлексия и глубины самопознания еще впереди, но основы уже должны быть заложены.

4. Развитие нравственных чувств: сопереживания, сочувствия, эмпатии. Эмпатия вообще-то не эмоция дошкольника, это высшая эмоция, которая формируется позже, но зачатки эмпатии к 6–7 годам уже появляются.

5. Способность когнитивно и эмоционально встать на позицию другого человека, понять, «каково ему», и действовать в соответствии с этим пониманием.

6. Опыт осуществления реального морального выбора. Ребенок должен сталкиваться с ситуациями, где он выбирает из альтернатив и переживает последствия своего выбора. А как поступить? Как лучше? Эти выборы и поступки должны подвергаться моральной оценке. Он должен получать обратную связь в отношении своего поведения с точки зрения нравственности.

7. Опыт переживания спектра чувств при совершении нравственного поступка. Оказавшись в ситуации морального выбора, когда можно поступить по-разному, дети испытывают множество разных чувств: от искушения и желания обмануть до угрызений совести и попыток прислушаться к внутреннему голосу. При этом, сделав выбор, ребенок потом пытается объяснить его себе и окружающим.

8. Коммуникативный опыт сотрудничества, компромисса, договоренностей. Этот опыт может быть получен в насыщенном сложном общении со сверстниками. У домашних детей, не включенных в сообщество, возможностей для общения меньше. Чем насыщеннее общение, тем больше опыта, и негативного в том числе. Ребенок должен учиться с ним справляться.

9. Стыд как переживание собственного несоответствия моральным и социальным нормам, которые транслируются в окружении ребенка; к школьному возрасту у ребенка уже должен быть опыт переживания стыда.

10. Совесть как внутренний механизм: негативные чувства, которые возникают в результате сопоставления своего реального поведения с должным, преобразуются в готовность изменить поведение. Совесть позволяет регулировать поведение: «Я могу совершить проступок, главное, чтобы я понимал, как потом себя вести».

Как возникают самоконтроль, чувство вины и стыда, умение сочувствовать другому и в целом регуляция поведения? Ребенок достигает определенного уровня морального развития благодаря нескольким механизмам, о которых пойдет речь во второй части статьи.

Семья оказывает сильнейшее влияние на моральное развитие ребенка, закладывая базу и основы поведения. Задача родителей — сформировать универсальные принципы. Важно вооружить ребенка социально приемлемыми нравственными способами самозащиты и помнить о том, что психика человека — подвижный механизм, который поддается влиянию извне и который может меняться под воздействием разных обстоятельств.

Чем крепче будет фундамент и разнообразнее опыт детских переживаний, тем больше уверенности в собственных силах будет у ребенка в будущем и тем более гармоничные отношения он сможет выстроить с окружающим миром.

Именно в семье, особенно в раннем детстве, когда ребенок интенсивно впитывает жизненные впечатления, знания, овладевает опытом поведения, у него закладываются социальные основы личности.

Современная семья может успешно реализовывать воспитывающую функцию, если родители всю деятельность, связанную с формированием личности детей, строят на научной основе и исходят из того, что воспитание растущего человека есть их естественная потребность и гражданский долг. Здоровый, гармоничный образ жизни семьи, гуманное отношение родителей к детям, благоприятный внутрисемейный психологический климат играют ведущую роль в семейном воспитании. Воспитание в семье есть систематическая помощь саморазвитию биологической и социальной природы детей, а также всестороннее усовершенствование личности в процессе ее жизнедеятельности с учетом заложенных природой сил и способностей.

Александр Фёдорович Тур, советский педиатр, доктор медицинских наук, профессор, говорил, что до пяти лет ребенок непременно должен воспитываться в семье, поскольку именно эти годы - самые важные для формирования личности: в раннем детстве наиболее пластична и податлива психическая организация личности. Особенно велика в воспитании роль матери - «естественной воспитательницы». Важно, чтобы вместе с матерью воспитанием систематически занимался отец: только совместными усилиями

родителей, старших членов семьи могут быть достигнуты положительные результаты в развитии и воспитании ребенка.

Новейшие источники трактуют понятие семьи как малую группу, основанную на браке или кровном родстве, члены которой связаны общностью быта, взаимной моральной ответственностью и взаимопомощью.

Наиболее удачным, на мой взгляд, является определение, данное в свое время известным отечественным исследователем А.Г.Харчевым: «Семья - это исторически конкретная система взаимоотношений между супругами, между родителями и детьми как малой группы, члены которой связаны брачными узлами или родственными отношениями, общностью быта и взаимной моральной ответственностью.

Современная семья оказалась дезориентированной относительно своей роли и возможностей воспитания в новых условиях. Вместо абстрактного противопоставления «благополучных» и «неблагополучных» семей в современной науке социологии, педагогике выделяют семьи с различным воспитательным потенциалом. Воспитательный потенциал семьи включает в себя не только ее возможности в сфере духовно-практической деятельности родителей, направленной на формирование у детей определенных качеств, но и те, которые закладывает семейная микросреда, образ жизни семьи в целом.

Важной особенностью семьи является то, что именно она создает предпосылки формирования у подростков девиантного и деликвентного поведения (Девиантное поведение – разновидность отклоняющегося поведения, его мягкая форма. Особенно часто девиантное поведение наблюдается у подростков. ... Делинквентное поведение – это отклоняющееся поведение, которое в своих крайних проявлениях представляет собой уголовно наказуемые действия. поведения.)

Если в семье осуществляется необходимый и достаточный контроль над время препровождением детей, то там нет условий, которые негативно сказываются на их формировании. Если же ребенок значительное время предоставлен самому себе, то в таких условиях высока степень риска, что он свяжется с дурной компанией. Причем контроль со стороны семьи должен, на наш взгляд, заключаться не в ограничении свободы ребенка, а в том, чтобы он под присмотром родителей посещал кружки, спортивные секции и т. д. в соответствии со своими интересами.

Замечу еще раз, что семья - единственный воспитательный институт, нравственное воздействие которого человек испытывает на протяжении всей своей жизни. Поэтому сегодня следует говорить не об утрате влияния семьи на ребенка, а об утрате монопольного влияния: семья начинает разделять свою воспитательную функцию с другими институтами. И чем сильнее взаимосвязь и преемственность между семейным и общественным воспитанием, тем значительнее результат воспитания как единого целенаправленного процесса.

Великий русский педагог К.Д.Ушинский понимал воспитание как целенаправленный процесс формирования «человека в человеке». Само воспитание, учил он, должно готовить человека к труду, к жизни. Для этого необходимо, чтобы дети были умственно развиты, морально совершенны, физически здоровы. Он по-новому поставил вопрос о воспитании нравственности в семье. Педагоги старого времени, равно как и многие сейчас, вопросы нравственности детей сводят, в основном, к вопросам поведения в семье и в обществе. К.Д.Ушинский подчеркивал, что сущность нравственного воспитания в семье не в кодексе правил поведения. Задача нравственного воспитания заключается в том, чтобы создать внутреннюю направленность человека. По его мнению, поведение является производным и вытекает из внутренней установки личности. Задача воспитания в семье, как отмечает он, – пробудить внимание к духовной жизни. Надо научить ребенка любить красоту нравственных поступков. «Если ваш ребенок, – говорил К.Д.Ушинский, – знает много, но интересуется вместе с тем пустыми интересами, если он ведет себя отлично, но в нем отсутствует живое внимание к нравственному и прекрасному – вы не достигли цели воспитания». Семье следует помогать ребенку в работе над развитием нравственной жизни. При этом родители должны глубоко вникать в духовную жизнь ребенка, переживать ее вместе с ним. «Создайте раньше материал нравственности, а потом ее правила», – советовал К.Д.Ушинский родителям.

Дети в младшем, подростковом, да и в старшем школьном возрасте наследуют многие черты своих родителей в силу социальной преемственности и влияния родителей. Поэтому родителям всегда нужно помнить, что воспитание детей осуществляется не только тогда, когда поучают, приказывают, поощряют или наказывают, но постоянно, всем своим поведением, обстановкой дома, разговорами о своей работе, об отношении к своему производству, соседям, государству. От родителей передаются как положительные качества, так и отрицательное их поведение: нечистоплотная жизнь, недобросовестное отношение к труду, стяжательство, неразумное ранжирование заработанных средств, расточительство или жадность. Все это становится достоянием детей и нередко перенимается, и копируется - хотя родители этого или не хотят. Поэтому здоровая домашняя обстановка — это и есть наглядные уроки нравственного воспитания детей.

Семья как среда духовного развития личности ребенка обязана выполнять ряд функций. Прежде всего, родители должны воспитывать своих детей – это первейшая функция человека на Земле. Кроме того, дети большую часть времени находятся дома, под влиянием родителей. Эта задача не только педагогическая, но и социальная. Семья — это социальная ячейка общества, в которой осуществляются материальные, хозяйственно-экономические и нравственно-психологические отношения.

Литература:

1. Васил Вичев, Мораль и социальная психика. Наука и искусство, 1974
2. Л. В. Коновалова. Проблемы истины и морали. – В: Насущные вопросы этики, Москва 1971
3. О. Г. Дробницкий. Природа морального сознания. – “Вопросы философии”, 1968
4. Б.Рахимов, А.Нуров. Таърихи педагогикаи чахон, Душанбе “Ирфон”, - 2017

ПРОБУЖДАЙТЕ У ДЕТЕЙ ПОЛОЖИТЕЛЬНЫЕ ЭМОЦИИ НА «ЭТОТ УДИВИТЕЛЬНЫЙ МИР»

*Мухторова М.-старший преподаватель
факультет Психологии и дошкольное
образования, Таджикистан*

Одним из условий повышения воспитывающей роли в подготовительных группах является включение детей в разнообразные виды учебной деятельности с учетом активной позиции ученика в процессе обучения, что предполагает активизацию интеллектуальной и эмоционально – волевой сферы психики.

Хорошие результаты дает включение детей в подготовку материала по теме предстоящих занятий. Эффективность использования данного приема можно показать на примере «Этот удивительный мир»- занятия по природоведению в подготовительной группе. Книга «Детская энциклопедия» и другие детские книжки знакомят еще не перешагнувших порог школы детей с многообразием окружающего мира. Эти книги помогают родителям и воспитателям детских садов развить у дошкольников познавательные интересы, научить их видеть и рассказывать о виденном, наблюдать, сравнивать, обобщать. Например, Детская энциклопедия под названием «Что? Зачем? Почему?» автор Хомич Елена Олеговна. В книге автор обращается с множеством вопросов, например ; Как появилась Земля? Что такое комета? Когда появились первые животные? Какую пользу приносят растения? и многие другие . Дети постоянно задают взрослым вопросы, чтобы познать окружающий их мир. В настоящем издании маленький «почемучка» не только найдет ответы на все интересующие его вопросы, но и узнает много нового и удивительного о Вселенной, природные явления, исторические события, достопримечательности, изобретения и открытия. Об этом и многом другом рассказывают данная энциклопедия и детские книжки в картинках.

Книги готовят детей к школе, они воспитывают трудолюбие, упорство в достижении поставленной цели, внимание, любознательность, ответственное отношение к порученному делу. И все это исподволь

формирует у ребенка интерес к учению, приобретению разнообразных знаний и полезных умений и навыков и таким образом закладывает основы положительного отношения к школе, учителю, своему ученическому долгу.

Авторы книги стремятся привить ребенку активное отношение к жизни, к своим правам и обязанностям. Представляя книжку юному читателю, они пишут: «Дорогой друг! Здравствуй! Давай знакомиться. Я – книжка. Меня зовут «Этот удивительный мир». Я буду твоим другом и расскажу тебе много интересного. Только такой уговор: ты будешь меня беречь и делать все сам, о чем я тебя попрошу. Ты сам, где нужно, доскажешь рассказ, раскрасишь рисунок, нарисуешь свой...

А когда ты выполнишь наш уговор, я покажу тебе тропинку в чудесный дом который называется ШКОЛА».

Основное место в книге занимают иллюстрации – их много, они даются по темам, играм, заданиям, рассказам, которые должны составить или выполнить дети. На одной из первых страниц даны в виде картинок условные обозначения, которые затем используются в книжке, и под ним указания: нарисуй, подумай, раскрась, расскажи, вырежи, наклей. Они как бы задают тон всей книжке, которая требует от ребят активного сопереживания, размышления, обдумывания, разнообразных практических действий, направленных на выработку различных умений, необходимых первокласснику.

В книге «Этот удивительный мир» много познавательных игр. В игру «Кто быстрее!» с ребенком могут играть и взрослые, и его сверстники: у каждого из них будет свой автомобиль, который необходимо довести до слова «финиш». Объединить детей поможет также игра в кукольный театр, на страницах которого детям предлагается сначала придумать рассказ по картинкам, затем подготовить кукол и декорацию (вырезать и наклеить на плотную бумагу), а потом показать спектакль друзьям.

Как много может книга! Раскрыть горизонты знаний, воспитать гражданское чувства, заставить почувствовать себя неотделимой частицей общества. А как появилась книжка, откуда пришла она на столик малыша? Авторы с помощью картинок и текста рассказывают историю ее издания, дают задание;- рассмотрев картинки, составить рассказ «Откуда пришла книга».

Ребёнок на страницах книги встречается с календарем природы : осенью, зимой, весной и летом. Авторы советуют малышам вести наблюдения за погодой и на чистых листочках календаря, которые есть в книге рисовать то, что она или он видит в природе: солнце, тучи, дождь, желтые листья, снег, лужи, первые цветы...

Много полезных и необходимых умений и знаний формируют у ребенка детские книги: знать время и соблюдать режим дня, разбираться в сигналах светофора, знать название домашних электрических приборов, уметь накрыть стол к приходу гостей, знать назначение простейших медицинских средств первой помощи и многое другое. С помощью несложных заданий,

составления устных рассказов, раскраски, расклейки, вырезывания авторы книги собирают первоначальные знания дошкольника в систему, предлагают ему сделать первые обобщения, заставляют сравнивать и сопоставлять (рисунки на черных и цветных картинках), делать первые самостоятельные выводы.

Вообще в детских книгах тема природы занимает достойное место, которое воспитывает у детей гуманное и трепетное отношения ко всему живому на земле.

«Охраняй природу» - так называется разворот книги, на котором авторы детских книг сообщают ребятам, что в нашей стране принят Закон об охране природы.

«Посмотри на эти цветы. Запомни их названия. Можешь нарисовать букет из этих цветов. А рвать их не надо. Пусть они украшают наш мир – наш город, парки, улицы, речку и другие. Пусть радуют всех!»

Характерно, что авторы в детских книгах не ограничиваются лишь словесными призывами, назиданиями, требованиями. В предисловии они просят взрослых – педагогов, родителей – после изучения той или иной темы по книжке дать детям практические задания. Например, «Помогай взрослым», «Ждем гостей», «Хлеб – всему голова», «Не холод страшен птицам, а голод»...

Очень важно и нужно, чтобы детская энциклопедия и детские книги хранились в каждом доме, в каждой семье.

Литературы:

1. Извекова Н.А., Сурьянинова Н.С. Мир вокруг. М.: Просвещение, 1985
2. Хомич Елена Олеговна. Детская энциклопедия. Что? Зачем? Почему? Масква Владос. 2008.

ОСНОВЫ ОРИЕНТАЦИИ ПСИХОЛОГИЧЕСКОЙ ЛИЧНОСТИ БУДУЩИХ ПЕДАГОГОВ – В ПРОФЕССИОНАЛЬНОЙ КОМПЕТЕНТНОСТИ

Луфов Мансурбай Туймуратович,

кандидат педагогических наук кафедры социальной и профессиональной психологии Худжандского

государственного университета

имени академика Бабаджана Гафуров.

Email- lufov@mail.ru Тел. +992-92-812-91-99

Профессиональное становление будущего педагога состоит, прежде всего, в овладении избранной профессией, которое не сводится лишь к приобретению определенной суммы знаний, умений, навыков, а предполагает перестройку всей ценностно-мотивационной сферы, развитие его профессиональных способностей и качеств с тем, чтобы он мог удовлетворять тем ролевым ожиданиям, которые

заложены в профессиональном образе педагога. Качества личности проявляются по-разному во внешне одинаковой деятельности в зависимости от установок, интересов, идеалов, мотивов, побуждающих человека к деятельности и определяющих отношение к ней, что и определяет ее успешность в будущем[10].

Несмотря на многообразие подходов и различие трактовок понятия личность в отечественной и зарубежной психолого-педагогической литературе, в большинстве случаев ее ведущей характеристикой выделяется направленность - качество, характеризующее потребностно-мотивационную сферу личности и являющееся высшим и ведущим уровнем психической организации личности[1].

В настоящее время как никогда остро стоит проблема личности. Учет человеческого фактора предполагает обращение к внутреннему миру человека, к необходимости развития таких личностных характеристик, как активность, сознательность, направленность.

Диалектический материализм требует в любом сложном явлении при его анализе выделять ведущее, решающее звено, только так человек оказывается способным творчески овладеть данным явлением. Таким звеном в проблеме формирования профессиональной компетентности будущих педагогов, на наш взгляд, является направленность личности.

Обладая социальным и феноменологическим содержанием, профессиональная компетентность будущего педагога включает в себя формирование, развитие, интеграцию и актуализацию в педагогическом труде профессионально значимых личностных качеств и способностей, профессиональных знаний и умений, активное качественное преобразование своего внутреннего мира, приводящее к принципиально новому строю и способу жизнедеятельности. При этом центральным базовым образованием структуры личности педагога, ее ядром является педагогическая направленность, связанная с направленностью на учащегося, принятием его личности. Педагогическая направленность ориентирует на уникальную неповторимость каждого человека, на развитие индивидуальных способностей, как ученика, так и способностей самого учителя, реализация которых осуществляется в интересах ребенка [1].

Следует отметить, что в психологии и педагогике проблема направленности личности учителя на педагогическую деятельность изучалась весьма основательно в связи с особой значимостью данного феномена в эффективности профессиональной деятельности.

Теоретические положения профессиональной (педагогической) направленности личности вытекают из общей теории направленности личности, которая рассматривает совокупность устойчивых мотивов, ориентирующих деятельность личности и относительно независимых от ситуаций[93].

Данный феномен исследуется и известен в биологии и физиологии как «опережающее отражение действительности» (П.К.Анохин), общей психологии - «установка» (Д.Н.Узнадзе), «отношение» (В.Н.Мясищев), психологии личности - «направленность» (Л.И.Божович), социальной психологии - «социальная установка» (В.Л.Ядов), социологии личности -

«направленность» (Г.Л.Смирнов), западной философии - как «attitude» («направленность», «социальная установка») и как «set» (установка на психофизиологическом уровне).

Сущность общей теории направленности личности выявлялась в процессе изучения этой проблемы несколькими поколениями мыслителей, философов и выдающихся педагогов прошлого, современных отечественных и зарубежных ученых. Касаясь понятия «направленность личности», исследователи подчеркивают его чрезвычайную сложность как психолого-педагогического образования.

Формирование в каждом человеке личности - вот установка многих теоретиков. Ковалев А. Г. успех воспитания видел в необходимости возбудить у воспитанников «стремление сделаться определенными людьми, т.к. нравственными становятся только те люди, которые сами желают сделаться таковыми»[7]. О формировании направленности личности писал К.Д. Ушинский: «Удовлетворите всем желаниям человека, но отнимите у него цель в жизни, и посмотрите, каким несчастным и ничтожным существом явится он»[12].

Идея о роли мотивационных компонентов в общей структуре личности укрепилась под влиянием учения И.П.Павлова и педагогической концепции А.С.Макаренко. Павловская теория о том, что организм устанавливает связи между жизненно важными, а не между любыми раздражителями, стимулировала разработку положений о факторе значимости в динамике формирования личности. А.С.Макаренко подчеркивал обусловленность направленности личности характером организации коллектива как важнейшего фактора, определяющего психический склад личности[8].

Направленность личности характеризуется как системообразующее качество, определяющее ее психологический склад, т.е. то «зернышко», из которого могут развиваться способности к определенному виду деятельности [13].

Сущность направленности личности пытались раскрыть Б.Г.Ананьев, А.Г.Ковалев, В.Н.Мясищев, П.А.Рогов и др. Большинство авторов считает направленность комплексным образованием, в котором отражаются и внешние воздействия (воспитание, обучение, образ жизни) и внутренние условия (индивидуальные особенности личности). Внешние влияния, преломляясь через внутренние условия личности, образуют общую направленность [2,9].

Направленностью личности называются те ее черты или свойства, которые в своей совокупности определяют мотивы и особенности поведения и деятельности человека в условиях данной социальной среды. К этим чертам относятся: установка личности, потребности, интересы, мировоззрение, убеждения и идеалы личности.

Рогов Е.И. направленностью личности называет совокупность устойчивых мотивов, ориентирующих деятельность человека и относительно независимых от наличных ситуаций. Направленность всегда социально

обусловлена и формируется путем воспитания. Направленность - это установки, ставшие свойствами личности [9].

Все формы направленности личности вместе с тем являются мотивами ее деятельности.

Определенный интерес представляет и природа направленности личности, характеризующаяся объективной и субъективной сторонами:

- объективная сторона направленности личности отражает необходимость в объективно существующих, созданных обществом ценностях - нормах морали, научных истинах, труде, производственном опыте и т.д.;

- субъективная сторона направленности личности отражает особенности носителя направленности - самой личности как субъекта, как определенной сложной системы.

Данные обстоятельства следует учитывать и в процессе формирования направленности личности будущих педагогов, т.к. все изменения (объективные и субъективные) в содержании направленности неизбежно влияют на целостную структуру личности.

Направленность личности проявляет себя в различных сферах человеческой деятельности, и обычно выделяют мировоззренческую, профессиональную и бытовую направленность.

Профессиональная направленность является наиболее значимой и ведущей для человека. Она в значительной степени формирует личность, являясь своего рода «стержнем», вокруг которого группируются и развиваются лучшие качества и свойства личности. Профессиональная направленность определяется как ведущая характеристика личности специалиста, позволяющая ему проявить свои способности и творчески владеть профессией [1].

Профессиональная направленность - ведущее свойство личности профессионала, особенности системы его побуждений на применение своих сил и способностей в избранной профессии. Она характеризуется положительным отношением к профессии, одобрением ее целей и задач, испытываемой потребностью посвятить себя их достижению и решению оценкой ее как важнейшей, отвечающей главным личным устремлениям и призванию в жизни, индивидуальным способностям, возможностям самореализации и самоутверждения, взвешенным отношением к ее трудностям .

Качественную характеристику профессиональной направленности следует дополнить свойствами, связанными с системой далеких и близких жизненных целей человека: цельность, монолитность или, наоборот, противоречивость. Отсутствие неразрешимых противоречий между данными целями означает, что направленность личности цельная, монолитная. Если же между далекими и близкими целями, между различными потребностями и мотивами имеется существенное противоречие, близкие цели не соответствуют далеким, тогда и направленность личности становится

противоречивой, в результате чего трудно рассчитывать на успех деятельности такой личности.

При высоком уровне развития профессиональная направленность личности обеспечивает постоянную, соответствующую доминирующим мотивам ориентацию, что позволяет в известной мере эмансипироваться от бесконечных случайных явлений и создает, таким образом, единство и устойчивость личности.

Профессиональная направленность является важнейшим компонентом обучения, повышающим возможность усвоения профессиональных знаний, умений и навыков и развития будущих специалистов. Она выступает в качестве движущей силы процесса обучения, побудителя практико-познавательной деятельности студентов, безотносительно к тому, в составе ли процесса обучения протекает деятельность или в других условиях.

Высокий уровень профессиональной направленности - это та качественная особенность структуры мотивов личности, которая выражает единство интересов и личности в системе профессионального самоопределения. Процесс развития направленности личности будущего специалиста очень длителен, он состоит из многих этапов, на каждом из которых желание, установка, интересы, склонности и другие побуждения играют весьма важную роль. При воспитании студентов необходимо учитывать направленность личности, каждый раз образующую важный «мостик», мотивационный переход от одной деятельности к другой, от одного этапа жизни к другому. Для того, чтобы этот переход произошел, будущий специалист должен обладать достаточно развитыми побуждениями к избираемой деятельности - достаточно развитой направленностью. Только в этом случае он может полноценно включиться в выбранную деятельность, развить в ней себя и добиться общественно значимых, полезных результатов.

Профессионально-педагогическая направленность личности проявляется в человеке, как правило, с детства в форме таких эмоциональных элементов, как сострадание, сочувствие, человеколюбие. Эти качества становятся затем определяющими в выборе профессии врача, воспитателя, учителя.

Изучение проблемы профессиональной направленности велось по различным направлениям, например, Зайтметов Х. А. затрагивала рассмотрение данного вопроса в связи с проблемой обучения основам профессионального мастерства в педагогическом вузе[5]. Т.А.Воробьева, изучавшая проблему профессионального отбора, считает педагогическую направленность одним из основных параметров профессиональной пригодности к профессии учителя[3]. Шарифзаде Ф, включает педагогическую направленность в педагогическое призвание[13]. Им были выделены три группы студентов:

I - с ярко выраженным положительным отношением к профессии учителя и предмету;

II - с положительным отношением к избранному предмету, но с безразличным или отрицательным отношением к педагогической профессии;

III - с безразличным или отрицательным отношением к предмету и профессии[13].

Учитель с ярко выраженной педагогической направленностью активно включается в процессе профессионального самосознания. Этот процесс связан с осознанием учителем норм, правил, модели педагогического поведения, с формированием педагогического кредо, с осознанием и принятием неких профессиональных эталонов, образцов и соотносением себя с ними на основе самооценки и оценки другими участниками педагогического процесса своих педагогических способностей, характера эффективности своей деятельности, а также профессионально значимых личностных качеств.

Сластенин В. А. в номенклатуру личностных и профессионально-педагогических качеств учителя включает профессионально-педагогическую направленность, представляющую собой интерес и любовь к ребенку как отражение потребности в педагогической деятельности; психолого-педагогическую зоркость и наблюдательность (прогностические способности); педагогический такт; организаторские способности; требовательность, настойчивость, целеустремленность, общительность, справедливость, сдержанность, самооценку, профессиональную работоспособность [10].

Профессионально-педагогическую направленность личности преподавателя Столяренко А.М. определяет как систему его побуждений, определяющую притягательность педагогической деятельности и включенность в нее его сил и способностей.

Направленность личности является динамической характеристикой, т.е. в процессе целенаправленной деятельности возможно ее развитие и повышение уровня сформированности.

Вуз не выполнит своих задач по подготовке будущего специалиста, если у студентов не будет сформирована профессиональная направленность личности, т.е. устремленность применить свои знания, опыт, способности в области избранной профессии.

Формировать профессиональную направленность у студентов - значит воспитывать в них положительное отношение к будущей профессии, интерес, склонности, способности к ней, стремление совершенствовать свою квалификацию, удовлетворять материальные и духовные потребности, занимаясь в области избранной профессии, развивать идеалы, взгляды, убеждения, престиж профессии.

Для формирования и развития профессионально-педагогической направленности необходима такая организация деятельности будущих педагогов, которая актуализировала бы противоречие между требованиями педагогической деятельности и ее личностным смыслом для человека.

Таким образом, категория профессионально-педагогической направленности личности определяет как эмоционально-позитивное отношение педагога к профессиональной деятельности, так и активно-

оптимальную вовлеченность в нее. Однако, в связи с тем, что мотивы выбора педагогической профессии нередко бывают маргинальными, актуализируется вопрос именно о формировании педагогической направленности у будущих педагогов. Такое формирование может осуществляться прямым и косвенным путем. Прямой путь определяет непосредственные процессы обучения и воспитания на основе знаний, убеждений, идеалов, целенаправленного влияния на мировоззренческий аспект психолого-педагогической подготовки. Косвенный путь связан с подготовкой будущих педагогов к самоактуализации в профессиональной педагогической деятельности как области самопроявления и самореализации личности. Формирование педагогической направленности в этом случае будет выступать в качестве побочного, но относительно стойкого эффекта подготовки специалиста. Эффективность формирования профессиональной компетентности будущего педагога напрямую зависит от изначально присутствующей или сформированной в процессе обучения педагогической направленности личности.

Литература

1. Адольф В.А. Формирование профессиональной компетентности будущего учителя // Педагогика. 1998. - №1. - С. 74 - 78.
2. Ананьев Б.Г. Человек как предмет познания. - 3-е изд. - СПб.: Питер, 2002.-288 с.
3. Воробьева Т.А. Методологические предпосылки и опыт разработки методики профессионального отбора к профессии учителя: Автореферат дис. ... к.п.н.-Л., 1971.-18 с.
4. Выготский Л.С. Педагогическая психология. / Под ред. Давыдова В.В. - М.: АСТ: Астрель: Люкс, 2005. – 671 с.
5. Зайтметов Х.А. Психология Худжанд. 2017.-240с.
6. Закон Республики Таджикистан «Об образовании» Душанбе: «Свободное изгнание» - (22.07.2013, №1004)
7. Ковалев А. Г. Психология личности. 3-е изд., переработ, и доп. М., 1970-391 с. ссылки: 39
8. Макаренко А.С. Собрание сочинений. - М., 1968, т.5. - С. 179
9. Рогов Е.И. Личность учителя: теория и практика. - Ростов-на-Дону: Издательство «Феникс», 1996,-512с.
10. Сластенин В.А. Формирование личности учителя как предмет социально-педагогического исследования //В сб. Вопросы высшего педагогического образования. - Томск, 1977 - С. 42
11. Столяренко А.М. Психология и педагогика. Учебное пособие для студентов ВУЗов - М.: ЮНИТИ-ДАНА, 2001. - 423 с, С.279, 298
12. Ушинский К.Д.Избранные педагогические сочинения.-М.,1948 С.15

13. Шарифзада Ф., Миралиев А.М. Общая и профессиональная педагогика. / Поэзия Академик Лутфуллоев М. Душанбе, «Ирфон», 2012, 562 с.

ПСИХОЛОГИЧЕСКАЯ ХАРАКТЕРИСТИКА ТВОРЧЕСКИХ СПОСОБНОСТЕЙ МЛАДШИХ ШКОЛЬНИКОВ В ПРОЦЕССЕ ВОСПИТАНИЯ ОБУЧЕНИЯ

Гаибов Камолиддин Шарофиддинович – к.п.н., старший преподаватель кафедры социальной и профессиональной психологии ГОУ «Худжандского государственного университета имени академика Б. Гафуров» (Республики Таджикистан, г. Худжанд),
E-mail: gaibov-87@mail.ru

Для того чтобы раскрыть сущность творческих способностей, их структуру и характерные особенности, учитывая отсутствие единого общепринятого подхода, рассмотрим необходимые для этого основные понятия. Стержневыми в нашем исследовании являются понятия «творчество» и «способности» [1].

Творчество - это процесс создания субъективно нового, основанный на способности порождать оригинальные идеи и использовать нестандартные способы деятельности

С точки зрения психологии и педагогики особенно ценным является сам процесс творческой работы, изучение процесса подготовки к творчеству, выявление форм, методов и средств развития творчества. Творчество является целеустремленным, упорным, напряженным трудом. Оно требует мыслительной активности, интеллектуальных способностей, волевых, эмоциональных черт и высокой работоспособности.

Творчество характеризуется как высшая форма деятельности личности, требующая длительной подготовки, эрудиции и интеллектуальных способностей. Творчество является основой человеческой жизни, источником всех материальных и духовных благ.

Л. С. Выготский говорил, что высшее выражение творчества до сих пор доступно только немногим избранным гениям человечества, но и в каждодневной окружающей нас жизни творчество является необходимым условием существования. Все, что выходит за пределы рутины и в чем заключается хоть доля нового, обязано своим происхождением творческому процессу человека [3].

Л.Г. Григорьева считает, что творчество – не всплеск эмоций, оно неотделимо от знаний и умений, эмоции сопровождают творчество, одухотворяют деятельность человека, повышают тонус его протекания,

работы человека-творца, придают ему силы. Но пробуждают творческий акт лишь строгие, проверенные знания и умения [4, с.45].

Таким образом, творчество в узком смысле слова начинается там, где перестаёт быть только ответом, только решением заранее поставленной задачи. При этом оно остаётся и решением, и ответом, но вместе с тем в нём есть нечто «сверх того», и этим и определяется его творческий статус.

Большое место в психологических и педагогических исследованиях занимает проблема формирования способностей и конкретным видам деятельности. В них показана возможность развития способностей через создание личностной установки на овладение предметом деятельности.

Этой проблемой занимались такие мастера отечественной психологии как Б.Г. Ананьев, А.Н. Леонтьев, С. Л. Рубинштейн, Б. М. Теплов, Н.С. Лейтес и другие. Понятийный аппарат, содержание и основные положения теории способностей разработаны, главным образом, именно в трудах этих ученых.

Способности - одно из наиболее общих психологических понятий. В отечественной психологии многие авторы давали ему развёрнутые определения.

Отечественный психолог А.Н. Леонтьев занимались изучением способностей, с разных точек зрения. В фокусе внимания Б.М. Теплова были индивидуально – психологические предпосылки неодинакового успешного развития тех или иных функций и умений; А.Н. Леонтьева интересовало, главным образом, то, как из природных предпосылок на основе структур человеческой деятельности возникает качественно психические функции и процессы (в духе понятия высших психических функций, по Л.С. Выготскому) [3, с.81].

Ни тот, ни другой не отрицали врожденного неравенства задатков, с одной стороны, и неоднозначных связи этих задатков с итоговой успешностью сложных форм деятельности – с другой, однако акценты различались, как различалось и употребление понятий. Б.М.Теплов в контексте дифференциальной психофизиологии связывал понятие способностей прежде всего с биологически обусловленными различиями, А.Н. Леонтьев же в контексте системного понимания психологических функций и их развития относил это слово к сложным, окультуренным, “ставшими” человеческими функциям

Значительный вклад в теорию способностей внес отечественный ученый Б.М. Теплов. Он и предложил три определения понятия способности и выделил три признака способностей, которые и легли в основу определения, наиболее часто используемого специалистами:

- 1) способности - это индивидуально – психологические особенности, отличающие одного человека от другого;
- 2) только те особенности, которые имеют отношения к успешности выполнения деятельности или нескольких деятельностей;

3) способности несводимы к знаниям, умениям и навыкам, которые уже выработаны у человека, хотя и обуславливают лёгкость и быстроту их приобретения [14, с.81].

Итак, под способностями понимаются индивидуально–психологические и двигательные особенности индивида, которые имеют отношение к успешности выполнения какой – либо деятельности, но не сводятся к знаниям, умениям и навыкам, которые уже выработаны у ребенка. При этом успешность в какой – либо деятельности может быть обеспечена не отдельной способностью, а лишь тем своеобразным их сочетанием, которое характеризует личность.

Способности - это такое своеобразие психических особенностей человека, которые позволяют ему с той или иной степенью успешности овладевать деятельностью и совершенствоваться в ней. Они - продукт общественно - исторической практики человека, результат взаимодействия его биологических и психических особенностей. Это возможность, а тот или иной уровень мастерства в конкретном деле - это деятельность

Способность - это определённая совокупность знаний, Это возможность, предпосылка деятельности, успешности её выполнения; способность - есть свойство функциональных систем, реализующих отдельные психические функции

У Крутецкого В.А. основанием в понятии способности служат два показателя: быстрота овладения деятельностью и качество достижений. Человека считают способным - быстро и успешно овладевает какой – либо деятельностью, легко в сравнении с другими людьми приобретает соответствующие умения и навыки, - добивается достижений, значительно превосходящих средний уровень. Он считает, что способность формируется, а следовательно, и обнаруживается только в процессе соответствующей деятельности [8, с.56].

Не наблюдая человека в деятельности, нельзя судить о наличии или отсутствии у него способностей. Человек не рождается способным к той или иной деятельности, его способности формируются, складываются, развиваются в правильно организованной соответствующей деятельности, в течение его жизни, под влиянием обучения и воспитания.

У одного и того же человека могут быть разные способности, но одна из них может быть более значительной, чем другие. С другой стороны, у разных людей наблюдаются одни и те же способности, но различающиеся между собой по уровню развития.

В результате экспериментальных исследований среди способностей личности была выделена способность особого рода – порождать необычные идеи, отклоняться в мышлении от традиционных схем, быстро разрешать проблемные ситуации. Такая способность была названа креативностью (творчеством).

Креативные (творческие) способности не связаны прямо с уровнем общих и специальных способностей, которые являются реальным средством

успешного осуществления деятельности, но не определяют однозначно творческий потенциал личности. Их вклад реализуется, лишь преломляясь через мотивационную структуру личности, её ценностные ориентации, т.е. нет творческих способностей, существующих параллельно с общими и специальными.

В зарубежной психологии творческие способности чаще связывают с термином «креативность» (от лат. Creatio – создание, сотворение). В качестве синонима творческих способностей часто используется понятие креативность. Мы будем использовать эту точку зрения в своей работе.

А. Маслоу рассматривает креативность не как единый фактор, а как совокупность разных способностей, каждая из которых может быть представлена в разной степени [11].

У В.И. Ефремова креативность также понимается как особенности поведения личности, выражающиеся в оригинальных способах получения продукта, достижения решения проблемы, новых подходах к проблеме с разных точек зрения

С.Е.Маслова рассматривает креативность как процесс переконструирования элементов в новых комбинациях, отвечающих требованиям полезности и некоторым специальным требованиям. По его мнению, чем из более отдаленных областей взяты элементы проблемы, тем более творческим является процесс ее решения [12, с.61]

Исходя из вышеизложенного, можно выделить как минимум три основных подхода к сущности креативных (творческих) способностей:

1. *Как таковых креативных способностей нет.* В качестве необходимого, но недостаточного условия творческой активности личности выступает интеллектуальная одаренность. Главную роль в активизации творческого поведения играют мотивации, ценности, личностные черты (А. Танненбаум, А. Олох, А. Маслоу и др.). К числу основных черт творческой личности эти исследователи относят когнитивную одаренность, чувствительность к проблемам, независимость в неопределенных и сложных ситуациях.

Несколько особняком стоит процессуально-деятельностный подход Д.Б. Богоявленской. Творчество рассматривается ей как активность личности, заключающаяся в возможности выхода за пределы заданного. Оно предполагает совпадение мотива и цели, т. е. увлеченность самим предметом, поглощенность деятельностью. В этом случае деятельность не приостанавливается даже тогда, когда выполнена исходная задача, реализована первоначальная цель. Можно говорить о том, что имело место развитие деятельности по инициативе самой личности, а это и есть творчество.

2. *Креативная способность является самостоятельным фактором, независимым от интеллекта* (Дж.Гилфорд, К.Тейлор, Г.Груббер, Я.А.Пономарев). В более «мягком» варианте эта теория утверждает, что

между уровнем интеллекта и уровнем креативности есть незначительная связь.

3. *Высокий уровень развития интеллекта предполагает высокий уровень креативных способностей и наоборот.* Процесс решения творческих задач есть взаимодействие других процессов (памяти, мышления и др.). Такое решение проблемы соответствует одному из подходов, выделенных В. Н. Дружининым: творческого процесса как специфической формы психической активности нет, творческие способности приравниваются к общим способностям. Эту точку зрения разделяют практически все специалисты в области интеллекта.

Творческие способности – это совокупность индивидуальных особенностей личности, определяющих возможность успешного осуществления конкретного вида творческой деятельности и обуславливающих уровень ее результативности. Они не сводятся к имеющимся у индивида знаниям, умениям и навыкам. Творческие способности проявляются в интересе, стремлении и эмоциональном отношении к творчеству, в качестве знаний, уровне развития логического и творческого мышления, воображения, самостоятельности и настойчивости в творческом поиске и обеспечивает создание субъективно нового в той или иной области.

Ю.К. Бабанский основным показателем творческих способностей выделяет интеллектуальную активность, сочетающую в себе два компонента: познавательный (общие умственные способности) и мотивационный. Критерием проявления творчества является характер выполнения человеком предлагаемых ему мыслительных задач [2, с.27]

Таким образом, в самом общем виде определение творческих способностей выглядит следующим образом. Творческие способности – это индивидуально-психологические особенности индивида, которые имеют отношение к успешности выполнения какой – либо деятельности, но не сводятся к знаниям, умениям, навыкам, которые уже выработаны у школьника.

Элемент творчества может присутствовать в любом виде человеческой деятельности, поэтому справедливо говорить не только о художественных творческих способностях, но и о технических творческих способностях, о математических творческих способностях, и т.д. Творческие способности представляют собой сплав многих качеств. И вопрос о компонентах творческого потенциала человека остается до сих пор открытым, хотя в настоящий момент существует несколько гипотез, касающихся этой проблемы.

В.Н. Дружинин связывает способности к творческой деятельности, прежде всего с особенностями мышления. Гилфорд занимался проблемами человеческого интеллекта, установил, что творческим личностям свойственно так называемое дивергентное мышление. Люди, обладающие таким типом мышления, при решении какой-либо проблемы не концентрируют все свои

усилия на нахождение единственно правильного решения, а начинают искать решения по всем возможным направлениям с тем, чтобы рассмотреть как можно больше вариантов. Такие люди склонны образовывать новые комбинации из элементов, которые большинство людей знают и используют только определенным образом, или формировать связи между двумя элементами, не имеющими на первый взгляд ничего общего [6, с.102]. Дивергентный способ мышления лежит в основе творческого мышления, которое характеризуется следующими основными особенностями:

Быстрота – способность высказывать максимальное количество идей (в данном случае важно не их качество, а их количество).

Гибкость – способность высказывать широкое многообразие идей.

Оригинальность – способность порождать новые нестандартные идеи (это может проявляться в ответах, решениях, несовпадающих с общепринятыми).

Законченность – способность совершенствовать свой "продукт" или придавать ему законченный вид.

Известный отечественный исследователь проблемы творчества Н.С. Лейтес опираясь на биографии выдающихся ученых, изобретателей, художников и музыкантов выделяет следующие творческие способности:

- Способность видеть проблему там, где её не видят другие.
- Способность сворачивать мыслительные операции, заменяя несколько понятий одним и используя всё более ёмкие в информационном отношении символы.
- Способность применить навыки, приобретённые при решении одной задачи к решению другой.
- Способность воспринимать действительность целиком, не дробя её на части.
- Способность легко ассоциировать отдалённые понятия.
- Способность памяти выдавать нужную информацию в нужную минуту.
- Гибкость мышления.
- Способность выбирать одну из альтернатив решения проблемы до её проверки.
- Способность включать вновь воспринятые сведения в уже имеющиеся системы знаний.
- Способность видеть вещи такими, какие они есть, выделить наблюдаемое из того, что привносится интерпретацией. Лёгкость генерирования идей.
- Способность доработки деталей, к совершенствованию первоначального замысла [10, с.11].

Ученые и педагоги, занимающиеся разработкой программ и методик творческого воспитания на базе ТРИЗ (теория решения изобретательских задач) и АРИЗ (алгоритм решения изобретательских задач) считают, что один

из компонентов творческого потенциала человека составляют следующие способности:

1. Способность рисковать.
2. Дивергентное мышление.
3. Гибкость в мышлении и действиях.
4. Скорость мышления.
5. Способность высказывать оригинальные идеи и изобретать новые.
6. Богатое воображение.
7. Восприятие неоднозначности вещей и явлений.
8. Высокие эстетические ценности.
9. Развитая интуиция.

Анализируя представленные выше точки зрения по вопросу о составляющих творческих способностей можно сделать вывод, что, несмотря на различие подходов к их определению, исследователи единодушно выделяют творческое воображение и качество творческого мышления как обязательные компоненты творческих способностей.

Активизация творческой деятельности достигается, по мнению А. Осборна, благодаря соблюдению четырех принципов:

- Принцип исключения критики (можно высказывать любую мысль без боязни, что ее признают плохой);
- Принцип поощрения самого необузданного ассоциирования (чем более дикой покажется идея, тем лучше);
- Принцип требования, чтобы количество предлагаемых идей было как можно большим;
- Принцип признания, что высказанные идеи не являются ничьей собственностью, никто не вправе монополизировать их; каждый участник вправе комбинировать высказанные другими идеи, видоизменять их, «улучшать» и совершенствовать.

Творческая деятельность младшего школьника повышает его вовлеченность в учебный и воспитательный процесс, способствует успешному усвоению знаний, стимулирует интеллектуальные усилия, уверенность в себе, воспитывает независимость взглядов. М.Н. Скаткин рассматривает отдельные способы активизации творческой деятельности:

- 1) проблемное изложение знаний;
- 2) дискуссия;
- 3) исследовательский метод;
- 4) творческие работы учащихся;
- 5) создание атмосферы коллективной творческой деятельности на уроке.

Для того чтобы успешно активизировать творческую деятельность младших школьников в процессе воспитания, учителю необходимо видеть результативность и продуктивность своей работы. Для этого необходимо следить за динамикой проявления творческой деятельности каждого ребенка.

Элементы творчества и взаимодействия элементов воспроизведения в деятельности школьника, как и в деятельности зрелого человека, следует различать по двум характерным признакам:

- 1) по результату (продукту) деятельности;
- 2) по способу ее протекания (процессу).

В учебной и воспитательной деятельности элементы творчества учащихся проявляются, прежде всего, в особенностях ее протекания, а именно в умении видеть проблему, находить новые способы решения конкретно-практических и учебных задач в нестандартных ситуациях.

Можно сделать вывод, что творческая деятельность активизируется в благоприятной атмосфере, при доброжелательных оценках со стороны учителей, поощрении оригинальных высказываний. Немаловажную роль при этом играют открытые вопросы, побуждающие школьников к размышлениям, к поиску разнообразных ответов на одни те же вопросы учебного плана. Еще лучше, если самим учащимся позволено ставить подобные вопросы и отвечать на них.

Творческую деятельность можно стимулировать также через реализацию межпредметных связей, через введение в необычную гипотетическую ситуацию. В этом же направлении работают вопросы, при ответе на которые необходимо извлекать из памяти все имеющиеся в ней сведения, творчески применять их в возникшей ситуации.

Творческая деятельность способствует развитию творческих способностей, повышению интеллектуального уровня.

Обычно творческие способности как самостоятельный фактор, развитие которых является результатом воспитания творческой деятельности школьников. Выделяют следующие компоненты творческих (креативных) способностей младших школьников:

- творческое мышление,
- творческое воображение,
- применение методов организации творческой деятельности [3, с.87].

Также творческие способности можно подразделить на три основные группы:

- 1) способности, связанные с мотивацией (интересы и склонности);
- 2) способности, связанные с темпераментом (эмоциональность);
- 3) умственные способности.

Психологи и педагоги отмечают, что «формирование творческих способностей возможно лишь в специально организованной среде», высказываются против жестких лимитов времени, атмосферы соревновательности и единственного критерия правильности ответа. По их мнению, для проявления творческих способностей нужна непринужденная, свободная обстановка, обычные жизненные ситуации, когда испытуемый может иметь свободный доступ к дополнительной информации по предмету. Из этого можно сделать вывод, что развитие способностей не зависит от внешней среды полностью [5, с.41].

Поэтому развитие творческих способностей основывается именно на базе «материала данного от природы». Но, ведь каждый ребенок обладает какими-либо способностями, данными от природы, и задача учителя заключается в том, чтобы выявить эти особенности и помочь ребенку их проявить в оптимальном варианте.

Развитие творческих способностей младших школьников в процессе воспитания - сложное и важное дело, успешной реализации которого помогает создание необходимых условий и применение эффективных методов. А сам учитель должен быть терпим к проявлениям творчества детей, будь они даже не в нужный момент или же просто кажушимися нам глупышами. Нужно уметь вовремя их увидеть, поощрить и дать возможность проявиться еще раз.

В ходе констатирующего эксперимента был выявлен уровень развития творческих способностей второклассников. Он определялся с помощью педагогического наблюдения, тестирования, анкетирования и стандартных тестовых методик. Результаты эксперимента таковы: 72% учеников данного класса имеют средний уровень развития творческих способностей, 7% детей – низкий уровень и 21% учащихся имеют высокий уровень. Проведенные методики, позволили выявить недостатки и наметить пути улучшения творческого потенциала детей. Это позволило провести развивающие занятия развитию творческих способностей младших школьников в процессе воспитания.

Таким образом, значение творчества в жизни школьников велико. Творческое мышление школьников и их творческая активность должны иметь позитивное направление. Они должны способствовать лучшему познанию окружающего мира, самораскрытию и самосовершенствованию личности, а не перерастать в пассивную мечтательность, замену реальной жизни грезами. Диапазон творческих задач в школе необычайно широк по сложности, но суть их одна: при их решении происходит акт творчества, находится новый путь или создается нечто новое.

Список использованных литератур

1. Абовский, Н.П. Творчество: системный подход, законы развития, принятие решений. – М.: Синтез, 1998. – 312с.
2. Бабанский. Ю.К. Как оптимизировать процесс обучения. – М.,1998. – 183с.
3. Выготский Л.С. Педагогическая психология. – М.: Педагогика, 1999. – 534 с.
4. Григорьева Л.Г. Развитие творческих способностей младшего школьника в процессе трудового воспитания // Вектор науки ТГУ. Серия: Педагогика, психология. – 2011. - №1(4) С. 45 – 47.
5. Доман Г.Д. Как развить интеллект ребёнка./ Пер. с англ. - М.: Аквариум, 1998. - 320с.
6. Дружинин В.Н. Психология общих способностей - СПб.: Издательство «Питер», 1999. - 368с.

7. Ефремов В.И. Творческое воспитание и образование детей на базе ТРИЗ. - Пенза: Уникон - ТРИЗ, 2001.
8. Крутецкий В.А. «Психология» М., Изд-во «Просвещение» 1980г. С.86.
9. Леонтьев А.Н. Очерк психологии личности. М., 1993.
10. Лейтес Н.С. Умственные способности и возраст.- М., 1971., с.11-45.
11. Маслова, С. Е. К вопросу о творческих качествах личности. // Высшее образование сегодня. – 2007. – №3. – С. 58–61.
12. Маслоу А. Мотивация и личность. – СПб., 1999.- 318с.
13. Рубинштейн С.Л. Основы общей психологии.- СПб.: Питер Ком, 1998.-688с
14. Теплов Б.М. Избранные труды. М., 1985. Т.1. С.74

ПРЕОБРАЗОВАНИЕ ФИЗИЧЕСКОЙ КУЛЬТУРЫ: РОЛЬ КОГНИТИВНОГО ПОДХОДА В СОВРЕМЕННОМ ОБУЧЕНИИ

Илясова Фируза Фузулий кизи,

*Магистр Ташкентского государственного педагогического
университета имени Низами*

***Аннотация.** В статье представлено когнитивный подход в преобразовании физической культуры. Дано обоснование интеграции физической культуры, медицины и психологии.*

***Ключевые слова:** физическая культура, когнитивный подход, система физического воспитания, интеграция, медицина, психология.*

***Abstract.** The article presents a cognitive approach to the transformation of physical culture. The rationale for the integration of physical culture, medicine and psychology is given.*

***Key words:** physical culture, cognitive approach, physical education system, integration, medicine, psychology.*

В эпоху глобального перехода к цифровой экономике наблюдается цифровая трансформация спортивной индустрии, происходящая как в коммерческом секторе, так и на государственном уровне; разрабатываются соответствующие стратегии, концепции и программы. Внедряются аналитические технологии для повышения результативности спортсменов, и цифровые платформы для управления спортивными командами и организациями. Меняется также и сама спортивная индустрия за счет появления новых технологических компаний. Современные технологии, такие как Интернет вещей, искусственный интеллект и виртуальная реальность, оказывают глубокое влияние на спорт и физическую культуру.

Физическая культура – органическая часть общечеловеческой культуры, ее особая самостоятельная область. Вместе с тем, это

специфический процесс и результат человеческой деятельности, средство и способ физического и духовного совершенствования личности. Физическая культура удовлетворяет социальные потребности в общении, игре, развлечении, в некоторых формах самовыражения личности через социально-активную полезную деятельность [1]. В своей основе физическая культура имеет целесообразную двигательную деятельность в форме физических упражнений, позволяющих эффективно формировать необходимые умения и навыки, физические способности, оптимизировать состояние здоровья и работоспособность.

Физическая культура, долгое время воспринимаемая преимущественно как сфера физического развития, трансформируется под воздействием новых педагогических концепций. Одним из наиболее перспективных подходов является когнитивный подход, который придает значительное значение психическим процессам и когнитивной деятельности в процессе физического обучения. Давайте рассмотрим, как когнитивный подход изменяет парадигму физической культуры и спорта.

Когнитивный подход в физической культуре подчеркивает взаимосвязь между физическими упражнениями и когнитивными процессами, такими как внимание, память, мышление и принятие решений. Вместо того чтобы рассматривать физические упражнения и умственные задачи как разные аспекты обучения, когнитивный подход объединяет их в единый учебный процесс. Например, упражнения, требующие координации и стратегического мышления, могут стимулировать развитие как физических, так и когнитивных навыков.

Интеграция двигательной и познавательной деятельности спортсмена обеспечивается конструированием содержания деятельности, характером применяемых подходов, способами реализации спортивных и образовательных задач. В исследовании нами обращено особое внимание на интеграцию двигательной деятельности и развития когнитивной сферы личности. Исследования, в которых изучалось влияние двигательной активности на познавательную сферу, связаны и с работами в области медицины. В них отмечается положительное влияние физической нагрузки на психомоторное развитие и укрепление здоровья.

Когнитивный подход также использует принципы психологии для улучшения обучения и тренировок. Например, принципы обратной связи, мотивации и когнитивного конфликта могут быть интегрированы в учебные программы и тренировочные сессии, чтобы повысить эффективность обучения и развития спортсменов. Вместе с традиционными физическими тренировками, когнитивный подход включает в себя умственный тренинг, направленный на развитие когнитивных навыков, которые могут быть полезны как на спортивной арене, так и в повседневной жизни. Это может включать в себя задачи на развитие внимания, концентрации, решения проблем и стратегического мышления, которые могут быть применимы как в тренировочных условиях, так и в соревновательных ситуациях.

Когнитивный подход в физической культуре может быть эффективным для различных возрастных групп, начиная с детей и заканчивая взрослыми. Для детей это может способствовать не только физическому развитию, но и улучшению когнитивных навыков, необходимых для успешной учебы в школе. Для взрослых когнитивный подход может помочь в поддержании мозговой активности и замедлении процессов старения.

Итак, когнитивный подход в физической культуре представляет собой инновационный подход к обучению и тренировкам, который объединяет физическую активность и умственные процессы. Интеграция когнитивных методов в обучение и тренировки может привести к улучшению результатов как на спортивной арене, так и в повседневной жизни, открывая новые перспективы для развития физической культуры и спорта.

ЛИТЕРАТУРА:

1. Максимович В.А., Коледа В.А., Городилин С.К. Организационно-методическое обеспечение физического воспитания студентов на основе видов двигательной активности // https://ebooks.grsu.by/fisical_training/2-2-fizicheskaya-kultura-kak-sotsialnoe-yavlenie-chast-kultury-obshchestva-i-lichnosti.htm.

2. Карасева Т.В., Турбачкина О.В., Соколов Е.Е. Формирование когнитивного компонента культуры здоровья студентов в процессе физического воспитания // Ученые записки университета имени П.Ф.Лесгафта. – 2018. – № 7 (161). - с. 114.

3. Бишаева А.А. Физическая культура: учебник / А.А.Бишаева, В.В.Малков. – М.: КНОРУС, 2016. – 297 с.

4. Виленский М.Я. Физическая культура: учебник / М.Я.Виленский, А.Г.Горшков. — 2-е изд.— М.: КНОРУС, 2016. – 214 с.

KOMPYUTER GRAFIKASI FANINI MUAMMOGA ASOSLANGAN O‘QITISH USULIDA TAKOMILLASHTIRISH

Obloqulov Sulaymon Maxmayusuf og‘li

Sharof Rashidov nomidagi Samarqand davlat universiteti

Kirish. Hozirgi vaqtda ta’lim tizimi tez o’sishi va talabning texnikumda o‘qish paytida uni o‘zlashtirish imkoniyatlarining cheklanganligi o‘rtasidagi mavjud qarama-qarshilik shaklida o‘zini namoyon qiladigan xususiyat bilan tavsiflanadi. Bu qarama-qarshilik ko‘plab asarlar mualliflarini talabalarning o‘z-o‘zini ta’lim olish qobiliyatini rivojlantirish, ilmiy faktlarni tahlil qilish va oqilona qarorlarni sintez qilish ko‘nikmalarini shakllantirish yo‘nalishida universitet o‘quv jarayonini tashkil qilishni qayta ko‘rib chiqishga majbur qiladi. An’anaviy pedagogik tizim bo‘yicha o‘qitilgan bitiruvchilar mutaxassisning shaxsiy resurslarining tez “qarishi” (taqchilligi) bilan tahdid qilinmoqda. Bu hodisa, xususan, muhandislik faoliyatini avtomatlashtirilgan qo‘llab-quvvatlash vositalarini

bilish sohasiga ham tegishli. Bundan kelib chiqqan holda, kompyuter grafikasi sohasidagi professional bilimlar va kompyuter grafikasi sohasidagi dasturlash asoslarini bilish hozirgi vaqtda zamonaviy mutaxassisning talab qilinadigan fazilatlari hisoblanadi.

O‘zbekiston Respublikasi Prezidentining 2022-yil 28-yanvardagi "2022-2026 yillarga mo‘ljallangan Yangi O‘zbekistonning taraqqiyot strategiyasi to‘g‘risida"gi PF-60-sonli farmonida oliy ta‘lim bilan qamrov darajasini 50% ga oshirish va ta‘lim sifatini oshirish va 2026 yilga qadar 10 ta salohi-yatli oliy ta‘lim muassasasini QS va THE xalqaro reytinglariga kirishga madsaqli tayyorlash ko‘zda tutilgan. Mamlakatimiz oliy ta‘lim tizimida raqo-batbardosh kadrlarni tayyorlash va iqtisodiyot-ning rivojlanishida munosib hissa qo‘shishiga katta e‘tibor qaratilmoqda.

Grafik dasturlar tasvirlarni yaratish va tahrirlash uchun mo‘ljallangan, kichik piktogrammalardan tortib ulkan afishalargacha – “Kompyuter grafikasi” atamasi deb nomlanishi mumkin bo‘lgan hamma narsalar. Bepul grafika dasturlarini ko‘rib chiqamiz. Ularni uch guruxga ajratish mumkin:

1. 3D — uch o‘lchamli modellarni yaratish va tahrirlash dasturlari, masalan, ob'ektlarning uch o‘lchovli modeli, jonivorlar, uch o‘lchamli animatsiya.

2. Vektor - vektorli grafikani yaratish va qayta ishlash uchun, masalan: logotiplar, chizmalar, sxemalar.

3. Raster — rasmlar, fotosuratlar, chizmalar, nishonlar bilan ishlaydigan programmalar.

Mavzuning dolzarbligi: Mamlakatimizda taraqqiy etgan davlatlar qatorida zamon talablari asosida ta‘lim samaradorligi ortib bormoqda, ta‘lim-tarbiya asosida yuksak ma‘naviyatli va bilimli, yetuk, komil, sog‘lom inson bo‘lib yetishishi o‘qituvchining asosiy ko‘nikmalarga ega bo‘lishidan iborat. - Pedagog kadrlar tayyorlash, ularning intellektual, kasbiy, ma‘naviy-axloqiy fazilatlarini uyg‘unlikda rivojlantirish borasida keng ko‘lamli islohotlar amalga oshirilmoqda.

Muammoli ta‘lim, ABP, ayniqsa, oliy ta‘lim talabalarini o‘qitish va o‘qitish jarayonida faol strategik metodologiyadir. Talabani kasbiy voqeligini akademiya doirasida modellashtirish, shu orqali uni kelajakda mehnat bozorida o‘z faoliyatini amalga oshirishga tayyorlash qobiliyati tufayli bu haqda gapirish muhimdir.

Aytish mumkinki, ABP tibbiyot kursidan kelib chiqqan bo‘lib, u talabalarga kundalik kasbiy hayotida muammolarni hal qilish qobiliyatini singdirish maqsadida paydo bo‘lgan. Shu nuqtai nazardan, Romanovski va boshqalar uchun. (2020) bu faol usul talabani avtonom, ijodiy, mulohaza yurituvchi va hal qiluvchi qilish qobiliyatiga ega ekanligi aniq. Biroq, eng tashvishlisi shundaki, bu uslubiy taklif faqat nazariy mazmuni o‘quvchilarga ochib berishga asoslangan an‘anaviy usullarni almashtirishdek qiyin vazifani bajaradi.

Muammoli ta‘lim talabalarining kasbiy hayotida duch keladigan haqiqiy muammoga asoslanadi. Bu vazifa, o‘z navbatida, ko‘plab kichik vazifalarga bo‘linadi, ularning bajarilishi ma‘lum bir natijaga olib keladi. Muammoga yo‘naltirilgan yondashuvda talabalar nafaqat javob yoki to‘g‘ri echimni topishlari, balki o‘zlarining "bilmasliklari" sohasini ham aniqlashlari kerak - ular qanday bilim

yoki ko'nikmalar etishmayotganligini tushunishlari va qo'shimcha bo'shliqlarni yopishlari kerak. Muammoli ta'limni yanada samaraliroq qiladigan ko'plab texnologiyalar mavjud. Birinchidan, aqlni xaritalash vositalari mavjud. Ochiq muammoning tabiati shundan iboratki, rejalashtirish yechimlarini izlash talabalar uchun ong xaritasini talab qiladi - bu rejalashtirish jarayonidagi birinchi qadamdir. Aql xaritalari o'zgartirish kerak bo'lgan muammoni o'qituvchi tomonidan taqdim etilgan tushunchalar, shuningdek, talabaning shaxsiy tajribasi va amaliy tavsiyalari bilan bog'lashda yordam beradi.

Xotira xaritasi (aqliy xarita, aql xaritasi) - bu diagramma yordamida bilimlarni tizimlashtirish usuli - ma'lumotlarni tezlashtirilgan grafik shaklda ko'rsatish texnologiyasi. Ruhiy xaritalar an'anaviy usullar, grafiklar va jadvallarga qaraganda yaxshiroq qabul qilinadi, deb ishoniladi. Aql xaritasini yaratish - bu birinchi markaziy g'oyalar yoki mavzularni yozishdan boshlangan ijodiy faoliyat. Keyinchalik, bu "asosiy" chiziqlardan boshqa fikrlar va g'oyalar chiziladi, ular o'z navbatida yangi "tugunlar" ga aylanadi. Raqamli doskalarda shunday qulay xaritalarni yarating. Shuni ta'kidlash kerakki, raqamli vositalardan foydalanishda o'qituvchi foydalaniladigan asbobning o'quvchilarning aksariyat qurilmalariga mos kelishini ta'minlashi muhimdir. Agar qurilmalar yetishmasa, er-xotin yoki kichik guruh bitta qurilma orqali ishlashi mumkin.

Ta'lim jarayonini tashkil etishning turli shakllarida kompyuter grafikasida individual treninglarni amalga oshirish uchun axborot-kommunikatsiya texnologiyalaridan foydalanish imkoniyatlari ko'rib chiqiladi. Boshlang'ich foydalanuvchi darajasida CorelDRAW va Adobe Photoshop grafik dasturlarini o'rganish bo'yicha tayyor yangiliklar tavsiya etiladi. Hozirgi kunda o'qitilayotgan "Kompyuter grafikasi" fanining o'rni va ahamiyati, ijtimoiy hayotimizda zarur bo'lgan moddiy va ma'naviy ehtiyojlarning qondirilishida hamda barcha soha mutahassislarini o'z ish faoliyatlarini avtomatlashtirish imkoniyatlarining kengligida deb qarash mumkin. Shuning uchun ham, ayni paytda Kompyuter grafikasini turli sohalarga bo'lib o'rganish, uning imkoniyatlaridan qator sohalarda foydalanishning metodik asoslarini yaratish, kompyuter texnologiyalaridan samarali foydalanish hamda hayotimizga kirib kelayotgan yangi sohalar (ixtisoslashgan rassom, mahsus effektor, vektorli art-ustasi, Auto CAD-ustasi, modeler, animator, teksturachi, vizualizator va h.k) kabi malakali mutaxassislar bilan ta'minlash masalasi OTMlarda "Kompyuter grafikasi"ni fan sifatida o'qitilishiga bo'lgan ehtiyojning oshishiga olib keldi. Bugungi kunda OTMlarda "Kompyuter grafikasi" fanini o'qitishda talabalarni fanga nisbatan maqsadli harakatlarini shakllantirish va shu orqali biror bir natijaga erishish mumkinligini singdirishda, kerakli pedagogik va psixologik vositalarni amalda qo'llash va ularni ilmiy asoslash muhimdir. Bundan tashqari, har bir toifada taqdim etilgan dasturlar ham maqsadga muvofiq bo'linadi. Masalan, eng keng tarqalgan bitmap bo'lishi mumkin: chizish, ko'rish, tahrirlash yoki maxsus effektlarni qo'yish. Ushbu bo'limdagi barcha amallar uchun maxsus dasturlarni topishingiz mumkin. Muammoli ta'limga asoslangan holda, muammoga asoslangan ta'lim kabi ko'plab turli modellar va variatsiyalar paydo bo'ldi. Ushbu model Apple

tomonidan taklif qilingan. Yumshoq ko'nikmalar (kompyuterda ishlash, qutidan tashqarida o'ylash qobiliyati) raqamli asrda ayniqsa qadrli bo'lganligi sababli, mashg'ulotlar ularni rivojlantirishga qaratilgan bo'lishi kerak. Qiyinchiliklarga asoslangan ta'limda qiyinchilik o'quvchilarning o'zlari va ular o'zlari topadigan jamiyat duch keladigan katta voqea (suv toshqini, yong'in)dan kelib chiqadi.

Jahon miqyosida ta'lim sohasida axborot texnologiyalari rivojlanib borayotgan jamiyatda zamonaviy pedagogik texnologiyalar-dan foydalanish asosiy masalalardan biri hisoblanadi. O'quv jarayonida talabalarning bilimni baholashni kreativ yondashuvlarga asoslanib tashkil etishi hal qilinishi kerak bo'lgan dolzarb muammolardan biridir. Hozirgi kunda fraktal pedagogika kabi kreativ yondashuvni amaliyotga keng tatbiq etish yo'nalishlarida samarali ilmiy tadqiqotlar olib borilmoqda. Bunda ilg'or xorijiy tajribalar asosida bo'lajak soha mutaxassislarini tayyor-lashda fraktal pedagogikaning tamoyillaridan foydalanib o'qitish hamda fraktal pedagogika tamoyillariga asoslanib baholash usuluni ishlab chiqish alohida ahamiyat kasb etadi.

Xulosa: Kompyuter grafikasi bilan ishlashni shaxsiy kompyuterdan foydalanishda eng mashhur sohalardan biri sifatida qayd etish mumkin. Shuni ta'kidlash mumkinki, kompyuter grafikasi bilan ishlash nafaqat professionallar, balki havaskorlar ham shug'ullanadi. Kompyuter grafikasi ko'pincha kino, fan, sanoat, arxitektura, tibbiyot kabi fanning turli sohalarida qo'llaniladi [14]. Barcha multimedia dasturlari kompyuter grafikasi asosida ishlaydi, xususan 3d- grafika. U bilan ishlashda ko'pchilik jamoalar ko'p vaqt sarflaydi.

Foydalangan adabiyotlar ro'yxati:

1. Anarova Sh. A., Beknazarova S.S., Qayumova G.A. Zamonaviy o'quv jarayonini takomillashtirishda pedagogning shaxsiy va kasbiy o'zini-o'zi rivojlantirishning fraktal metodologiyasi. // Zamonaviy ta'lim, №5 (102). 2021. - B. 9-16.

2. Beknazarova S.S., Qayumova G.A. Fraktal methodology of in improving the modern educational process. The American Journal of Engineering and Technology, Volume 3 Issue 06, 2021. -P. 129-133. ISSN - 2689-0984. DOI:<https://doi.org/10.37547/tajet/Volume03Issue06-23>.

3. Маджуга А.Г. Концептуально-теоретические основы фрактальной педагогики как новой области социально-гуманитарного знания / А.Г. Маджуга, И.А. Синицина, Е.В. Филипенко // Научный диалог. 2015. № 12 (48). С. 450-459.

4. Кречетников К.Г. Методология проектирования, оценки качества и применения средств информационных технологий обучения. - М.: Госкоорцентр, 2001.- С.168.

TALABALARDA MA'NAVIY-AXLOQIY MUNOSABATLARNI INTEGRAL TASHXISLASHNING DOLZARBLIGI

Yusupova Diloromxon Sabirdjanovna,
Andijon davlat universiteti Umumiy pedagogikakafedrasi o'qituvchisi

Annotatsiya: ushbu maqolada har bir ta'lim oluvchining shaxsiy o'sishi, ijodiy salohiyatini rivojlantirishi, tanqidiy fikrlashi va hayotda muvaffaqiyat qozonishi kabi sifat va ko'nikmalarni rivojlantirish bilan bilan birgalikda, tarbiyalanganlik darajasini aniqlashtirish haqida so'z boradi.

Kalit so'zlar: ijodiy salohiyat, tanqidiy fikrlashi, qobiliyat, iste'dod, integrativ, korrektsiya, diagnostika, interpretatsiya

Аннотация: в данной статье говорится об выяснении уровня образования каждого обучающегося наряду с развитием таких качеств и навыков, как личностный рост, развитие творческого потенциала, критического мышления и успеха в жизни.

Ключевые слова: творческий потенциал, критическое мышление, способности, талант, интегративность. коррекция, диагностика, интерпретация

Abstract: This article talks about finding out the level of education of each student along with the development of such qualities and skills as personal growth, development of creativity, critical thinking and success in life.

Key words: creativity, critical thinking, abilities, talent, integrativeness. correction, diagnosis, interpretation.

Yangi O'zbekistonda uchinchi Uyg'onish davrining uzluksiz ta'limni rivojlantirishga ta'sirini tahlil qilishda milliy o'zlikni anglash, milliy va umumbashariy qadriyatlarni o'zlashtirish orqali shaxs bilan jamiyat o'rtasida uyg'unlikni vujudga keltirish, ehtiyojlarning xususiylikdan umumiylikka o'sib o'tishining qondirilishi har jihatdan qobiliyatli, iste'dodli yosh avlodlarning ta'lim-tarbiyasiga bog'liqdir. Uzluksiz ta'lim faqatgina professional soha bilan cheklanib qolmasdan, balki doimiy tarzda har bir ta'lim oluvchining shaxsiy o'sishi, ijodiy salohiyatini rivojlantirishi, tanqidiy fikrlashi va hayotda muvaffaqiyat qozonishi kabi sifat va ko'nikmalarni rivojlantirish bilan bilan birgalikda, tarbiyalanganlik darajasini aniqlashtirish ham muhim ahamiyatga egadir.

Jamiyatning infrastrukturnalarida, guruhiiy shaxslararo munosabatlarda demokratiya prinsipalarining qaror topishi, fuqarolar o'rtasida teng huquqlilik, sub'ektlilik, hamkorlik, hamdardlik (empatiya) mezonlari turmush tarziga aylana boshlashi kishilik dunyosining jahonshumul ijtimoiy- tarixiy g'alabasining yorqin ifodasidir. Hozirgi davrda shaxsning robotlashuviga chek qo'yilishi, o'zining mustaqil inson (sub'ekt) tarzida namoyon bo'lishi uchun moddiy-ma'naviy negiz barpo etilishi, shaxsiy dunyoqarash (ham ilmiy, ham diniy), barqaror e'tiqod, mustahkam pozitsiya, qat'iy iroda, o'tkir va bukilmas g'oyani egallashga imkon yaratdi. Ana shunday umumbashariy ahamiyat kasb etuvchi ijtimoiy voqelik, hodisa, ijtimoiy tasavvur va ehtiyoj mamlakatimizda shaxsni markaziy figura sifatida tan olinishi va rivojlanishning harakatlantiruvchisi tarzida baholanishi pedagogik diagnostika zaruratga aylanganligini anglatadi.

Ta'lim-tarbiya jarayonida barkamol insonni shakllantirish lozim, uning natijasi, mahsulasi orqali mustaqil fikrlovchi, ijodiy izlanuvchi, kuchli irodali, ishchan, g'oyaviy e'tiqodli, ma'naviyati yuksak, pok vijdonli shaxsni kamol

toptirish joiz. Chunki «sub'ekt-sub'ekt» munosabatni amalda qaror toptirmasdan turib, tarbiyalanganlik darajasini aniqlash imkoniyatiga ega bo'lmaymiz. Bu o'rinda pedagogik diagnostika katta ahamiyat kasb etadi, jamiyatning barkamol shaxsni yetishtirishdek maqsadiga mos kelishi ayni muddadir.

Inson jismoniy rivojlanishini diagnoz qilish ancha oson kechadi, buning uchun ayrim mashqlar bajarilgach, uning natijasiga binoan xulosa chiqarish mumkin.

Lekin ruhiy, ma'naviy, ijtimoiy rivojlanishni diagnostika qilish mashaqqatli faoliyatning mahsulasi hisoblanadi. Bu maqsadda qo'llanayotgan metodikalar muayyan darajada murakkab bo'lib, har doim ham to'g'ri natija beraveradi, deb xulosa chiqarish, shoshilinch qaror qabul qilish noxush oqibatlarga olib keladi. Pedagogik amaliyotda pedagog-psixologlar va o'qituvchilar shaxsning alohida sifatlarini o'rganadilar, lekin olingan natijalarga asoslangan holda, rivojlanishning barcha tarkiblariga umumiy baho berishga har doim ham musharraf bo'lavermaydilar. Chunki tajriba uzluksizligini ta'minlash integrativ yondashishni taqozo etadi, ko'p omillik tahlilgina uning yechimiga ijobiy ta'sir etadi, xolos.

Ta'lim oluvchilarning shaxsiy-xarakterologik sifatlarini aniqlashning, hech bo'lmaganda oddiy metodikasini egallash, uni tatbiq etish, kasbiy-pedagogik tayyorgarlikning muhim unsurlaridan biridir. Oliy ta'lim muassasalarida ta'lim beruvchilarimiz ko'pincha talaba-yoshlarning aqliy qobiliyatlarini o'rganishga e'tibor qaratadilar, ammo ularning tarbiyalanganlik darajalarini (keng ma'noda) va xulqiy nuqsonlarini korrektsiyalash muammolarining uzluksiz ta'lim tizimida yagona uzviylik va yaxlitlik nuqtai nazaridan talqin qilishga, uning yechimlarini topishga urinishmaydi. Talabalarning aqliy rivojlanishlari ko'p jihatdan mustaqil fikrlashga, umumiy tarbiyalanganlik darajasiga bog'liq. Ularning tarbiyalanganlik darajasini diagnostika qilish, ma'naviy-ahloqiy rivojlanish xususiyatlarini o'rganish, zarur bo'lsa xulqiy nuqsonlarini bartaraf etish hozirgi davrning muhim talablaridan biridir.

Ijtimoiy pedagogik diagnostika-pedagogik omillarning samaradorligini oshirish maqsadida shaxsga axloqiy, intellektual, estetik, jismoniy, sotsiologik, ekologik va ijtimoiy -psixologik ta'sir ko'rsatish haqidagi axborotlarning majmuidir. Yoshlar jamoasidagi har bir shaxsning tarbiyalanganlik darajasini tashxis qilish uchun avvalambor «tarbiya» va «tarbiyalanganlik» atamasining tarkibiy qismlari, mezonlari nimalar bilan belgilanishini tushunish zarur.

Shaxsning o'zi, o'z xulq-atvori xususiyatlari, jamiyatdagi mavqeini tasavvur qilish orqali hosil bo'lgan obraz- «Men»-obrazi deb atalib, uning qanchalik adekvatligi va reallikka yaqinligi insonning jamiyatdagi ijtimoiy mavqeini belgilaydi va barkamollik mezonlari bo'lib hisoblanadi.

«Men»-obrazining ijtimoiy psixologik ahamiyati shundaki, u shaxs tarbiyasining va uning tarbiyalanganlik darajasi omillaridan biri hisoblanadi. Shu nuqtai nazardan olib qaralganda, «...tarbiyani shaxsning o'zi va o'z sifatleri to'g'risidagi tasavvurlarining shakllanishi jarayonidir, deb ta'rif berish mumkin»(85,51). Demak, har bir inson o'zini, o'zligini qanchalik aniq va to'g'ri anglasa, tasavvur qilsa, unda jamiyatning axloq normalariga zid harakat qilish ehtimoli ham shunchalik kamayadi

Pedagogikada ilgari etarli darajada e'tibor berilmagan yo'nalish-pedagogik diagnostika shaxsning ma'naviy qiyofasini sotsiokorreksiyalash, xususan, o'qish va xulq-atvordagi nuqsonlarni bartaraf etish masalalari bugungi kunda salmoqli ahamiyatga ega bo'lib borishi bilan belgilanadi va u quyidagilarda o'z aksini topadi:

1. Mafkuraviy tizimning o'zgarishi, ijtimoiy yangilanish tarbiyalanganlikka yangicha yondashish, qarash, munosabat, mezon, talab, mohiyat, mazmun, shakl, atribut taqozo etishi.

2. Milliylik bilan diniylikning uyg'unlikka ega ekanligi, millatlararo munosabatlardagi bag'rikenglik tarbiyalanganlik fenomenologiyasi ko'lamini yanada kengaytirishni talab qilishi.

3. Bilimdonlik va tarbiyalanganlik zamonaviy pedagogik texnologiyalar, interfaol yondashuv asosida talqin qilinishiga ijtimoiy zarurat tug'ilishi.

4. Pedagogik tadqiqotlarda psixologik nazariya va amaliy-ilmiy apparatni qo'llanilishi, muhitga muvofiqlantirilishi tendentsiyasi kuchayishi.

5. Test, testologiya (prinsipilari, funktsiyalari, parametrlari, interpretatsiyasi) hamda matematik statistika imkoniyatlaridan foydalanilishi, diagnostika, korreksiya turkumlari tatbiqiyiligi namoyish etilishi.

6. Xulq-atvorda og'ish, ya'ni deviant holati ko'lami kengayishi va uni bartaraf qilish ehtiyoji umumbashariy ahamiyat kasb etishi kabilar.

Yoshlar jamoasida pedagogik diagnostika ishlari metodik jihatdan to'g'ri yo'naltirilganda jamiyatning har bir a'zosi o'zligini anglashda, vatanparvarlik va fidoiylilik tuyg'ularini, millatlararo totuvlikni, diniy bag'rikenglikni, tolerantlikni shakllantirish hamda komil insonga xos bo'lgan fazilatlarni: sofdillik, to'g'ri so'zlik, adolatparvarlik, saxovatlilik, or-nomuslik, tantilik sifatlarini tarkib toptirishda ijobiy samaralarga erishish mumkin.

Umuman olganda, bugun qaysi sohada bo'lmasin bitta maqsad bizni birlashtiradi. U ham bo'lsa, Vatan taraqqiyoti va xalqimiz farovonligidir. Shunday ekan, oliy ta'lim tizimini har tomonlama rivojlantirishda, kelajak uchun innovatsion kapital manbaini yaratishga yoshlarga puxta bilim berish bilan birgalikda, ma'naviy-ahloqiy ma'rifiy hayotida paydo bo'lgan muammolarini muvaffaqiyatli hal etishda tarbiyalanganlik darajalarini aniqlash va tashhishlash orqali korreksiyalash barchamizning vazifamizdir.

Adabiyotlar ro'yxati:

1.Sh.A.Abdullaeva.–Pedagogik diagnostika va korreksiya. T.,”Fan va texnologiyalar” nashriyoti, 2009

2.Интенками К. Педагогическая диагностика. М.Педагогика. 1991.

3.Кашенко В.П. Педагогическая коррекция.М., Академия,2006.

4.Юзликаева Э.Р. Диагностическая деятельность учителя в современной педагогической теории и практике его работы. – Т. “Fan va texnologiyalar”,2009.

5.Mavlonova R., Rahmonqulova N., Normurodova B., Matnazarova K. Tarbiyaviy ishlar metodikasi. Darslik Nizomiy nomidagi TDPU Riziografida nashr qilindi. –Toshkent: 2014-yil.

6. Pedagogy and Practice: Teaching and Learning in Secondary Schools.

7. Framing an Analysis of Pedagogical Implications of Learning Theory 2008-y.

8. John Dewey, How we think (1910). Martin, Jay. The Education of John Dewey. (2003) Columbia University Press. Gutek Gerald L. (2009) New Perspectives on Philosophy and education. Pearson Education Inc.

9. Michael Uljens. School Didactics and Learning: A School Didactic Model

O‘QITUVCHILARNING KASBIY MAHORATLARINI RIVOJLANTIRISHDA INNOVATSION FAOLIYATNING AHAMIYATI

Mamadaliyeva Barnoxon O‘ktamovna,

Farg‘ona viloyati pedagoglarni yangi metodikalarga o‘rgatish milliy markazi o‘qituvchisi

Annotatsiya. Uzluksiz kasbiy rivojlanish jarayonida o‘qituvchining innovatsion faoliyati o‘z ichiga yangilikni tahlil qilish va unga baho berish, kelgusidagi harakatlarning maqsadi va kontseptsiyasini shakllantirish, ushbu rejani amalga oshirish va tahrir qilish, samaradorlikka baho berish kabilarni qamrab oladi. Zamonaviy sharoitda ta‘lim jarayonining barcha imkoniyatlari shaxsni rivojlantirish, ijtimoiylashtirish va unda mustaqil, tanqidiy, ijodiy fikrlash qobiliyatlarini tarbiyalashga yo‘naltirilgan.

Kalit so‘zlar: tanqidiy, ijodiy fikrlash, innovatsion faoliyati, refleksiya, motivatsiya, qobiliyat, qat‘iyatlilik, o‘ziga ishonch; mas‘uliyatlilik.

Hozirgi tezkor davr ta‘lim oluvchilar, shu jumladan o‘quvchilarni ham qisqa mudatda kerakli ma‘lumotlar bilan qurollantirish, ular tomonidan turli fan asoslarini puxta o‘zlashtirilishi uchun zarur shart-sharoitlarni yaratishni taqozo etmoqda. Zamonaviy sharoitda ta‘lim jarayonining barcha imkoniyatlari shaxsni rivojlantirish, ijtimoiylashtirish va unda mustaqil, tanqidiy, ijodiy fikrlash qobiliyatlarini tarbiyalashga yo‘naltirilgan. O‘zida ana shu imkoniyatlarni namoyon etgan ta‘lim shaxsiga yo‘naltirilgan ta‘lim deb nomlanadi. Bu ta‘lim o‘qitish muhitining o‘quvchi imkoniyatlariga moslashtirilishini nazarda tutadi. Unga ko‘ra ta‘lim muhiti, pedagogik shart-sharoitlar, ta‘lim hamda tarbiya jarayonini to‘laligicha o‘quvchining shaxsiy imkoniyatlarini ro‘yobga chiqarish, qobiliyatini rivojlantirish, shaxs sifatida kamolotga yetishini ta‘minlash, tafakkuri va dunyoqarashini boyitishni nazarda tutadi. Bu jarayon bevosita pedagoglarga ham bog‘liq bo‘lib ularning oldiga juda katta mas‘uliyatni qo‘yadi. Bunda o‘qituvchi tomonidan har bir darsni yaxlit holatda ko‘ra bilish va uni tassavvur etish uchun bo‘lajak dars jarayonini loyihalashtirib olish zarur, chunki buning uchun o‘qituvchi pedagogika, psixologiya, xususiy metodika va axborot texnologiyalardan xabardor bo‘lishi, shuningdek, juda ko‘p uslub va usullarni bilishi kerak. Zamonaviy ta‘lim texnologiyalarini loyihalashtirish paytida biz guruh bo‘lib ishlashni tanlaymiz. Lekin bunda, ta‘lim berish usullariga bog‘liq holda, uni qo‘yilgan ta‘lim maqsadlariga, rejalashtirilgan natijalarga mos kelishi hisobga olinadi.

O‘qituvchining innovatsion faoliyati o‘z ichiga yangilikni tahlil qilish va

unga baho berish, kelgusidagi harakatlarning maqsadi va kontseptsiyasini shakllantirish, ushbu rejani amalga oshirish va tahrir qilish, samaradorlikka baho berish kabilarni qamrab oladi.

Innovatsion faoliyatning samaradorligi pedagog shaxsiyati bilan belgilanadi.

V.A.Slastenin tadqiqotlarida o'qituvchining innovatsion faoliyatga bo'lgan qobiliyatlarining asosiy xislatlari belgilab berilgan. Unga quyidagi xislatlar taalluqli:

- shaxsning ijodiy-motivatsion yo'nalganligi, bu - qiziquvchanlik, ijodiy qiziqish;

ijodiy yutuqlarga intilish, o'zgalarga motivasiya bera olish;

- kreativlik, bu - hayolot (fantastlik), faraz; qoliplardan holi bo'lish, tavakkal qilish, tanqidiy fikrlash, baho bera olish qobiliyati, o'zicha mushohada yuritish, refleksiya;

- kasbiy faoliyatni baholash, bu - ijodiy faoliyat metodologiyasini egallash qobiliyati; pedagogik tadqiqot metodlarini egallash qobiliyati; mualliflik kontseptsiyasi faoliyat texnologiyasini yaratish qobiliyati, ziddiyatni ijodiy;

- bartaraf qilish qobiliyati, ijodiy faoliyatda hamkorlik va o'zaro yordam berish qobiliyati va boshqalar;

- o'qituvchining individual qobiliyati, bu - ijodiy faoliyat surati; shaxsning ijodiy faoliyatdagi ish qobiliyati; qat'iyatlilik, o'ziga ishonch; mas'uliyatlilik, haqiqatgo'ylik, o'zini tuta bilish va boshqalar.

Innovatsion faoliyat tadqiqotlari o'qituvchining innovatsion faoliyatga hozirligi me'yorlarini belgilashga imkon berdi:

- innovatsion faoliyatga bo'lgan zaruriyatni anglash;

- ijodiy faoliyatga jalb qilinishiga shaylik;

- shaxsiy maqsadlarni innovatsion faoliyat bilan moslashtirish;

- ijodiy muvaffaqiyatsizliklarni yengishga shaylik;

- innovatsion faoliyatni ijro etish uchun texnologik shaylik darajasi;

- innovatsion faoliyatning kasbiy mustaqillikka ta'siri;

- kasbiy refleksiya bo'lgan qobiliyat.

Ta'lim tizimidagi innovatsiya jarayonlari xarakteri kiritilgan yangiliklar xususiyatlari, o'qituvchilarning kasbiy imkoniyatlari, yangilik kiritish tashabbuskorlari va ishtirokchilarining innovatsion faoliyatlari xususiyatlari bilan belgilanadi.

Innovatsion faoliyatda eng muhim masalalardan biri o'qituvchi shaxsidir.

O'qituvchi-novator sermahsul ijodiy shaxs bo'lishi, kreativlikni, keng qamrovli qiziqish va mashg'ullikni sevuvchi, ichki dunyosi boy, pedagogik yangiliklarga o'ch bo'lishi lozim.

O'qituvchini innovatsion faoliyatga tayyorlash ikki yo'nalishda amalga oshirilishi lozim:

- yangilikni idrok qilishga innovatsion shaylikni shakllantirish;

- yangicha harakat qila olishga o'rgatish.

Innovatsion faoliyatni tashkil etishda o'qituvchilarning o'quv-bilish faoliyati va uni boshqarish alohida ahamiyatga ega. Innovatsiya jarayonlari, ularning

funksiyalari, rivojlanish qonuniyatlari, mexanizmlari va uni amalga oshirish texnologiyalari, boshqarish tamoyillarining pedagogik asoslarini o'rganish oliy maktab o'quv jarayonini zamonaviy pedagogika hamda psixologiya fanlari yutuqlari asosida jahon standartlari darajasida tashkil etish imkonini beradi.

XXI asr insonlar orasidagi buyuk munosabatlar rivojlangan, ya'ni o'zlarining jismoniy va ma'naviy kuchlarini ifodalovchi insoniylik qarashlari rivojlangan asrdir. Insonparvarlik, tafakkurning o'rnatilishi o'qituvchi va o'quvchi orasidagi yangi turdagi o'zaro munosabatlarning paydo bo'lishiga olib keladi. Yosh o'qituvchining innovatsion faoliyati modeli bu - innovatsion pedagogik faoliyatning muhim sharti, predmetga yo'naltirilgan o'quv faoliyatini shaxsga yo'naltirilgan o'quv faoliyatiga aylantirilayotgan sharoitlarda bo'lajak o'qituvchini tayyorlash modelini ishlab chiqish hisoblanadi.

Foydalanilgan adabiyotlar ro'yxati :

1. Ishmuhamedov R, Abduqodirov A, Pardayev A. Ta'limda innovatsion texnologiyalar . – T. 2008.
2. Olimov Q.T. Pedagogik texnologiyalar.– T. 2011.
3. Ro'zieva D, Usmonboyeva M, Holiqova Z. Interfaol metodlar: mohiyati va qo'llanilishi . – T. Nizomiy nomli DTPU, 2013
4. Fayzullayeva D.M, Ganiyeva M.A, Ne'matov I. Nazariy va amaliy o'quv mashg'ulotlarda o'qitish texnologiyalari to'plami .T. TDIU, 2013. 5.
- R.Mavlonova, N.Voxidova, N.Rahmonqulova Pedagogika nazariyasi va tarixi. .

**SULAYMONTEPA – MARKAZIY OSIYODA XRISTIAN
DINING NOYOB YODGORLIGI**

Dilshod Abduvohidov,

*SamDU, Tarixshunoslik va manbashunoslik kafedrasida doktoranti
tel.: + 998933413194. e-mail: norbotirovich@mail.ru*

Annotatsiya. Xristianlik dini Markaziy Osiyoga milodning boshlaridanoq kirib kela boshlagan. Shu bilan birga keyinchalik mintaqaning deyarli barcha hududlarida o'z jamoalari, cherkov hamda ibodatxonalarini tashkil etdi. Ushbu maqolada, shunday yodgorliklardan biri – Sulaymontepa to'g'risida ma'lumotlar keltiriladi.

Kalit so'zlar: O'rta Osiyo, xristianlik, Foma, Panjikent, Vazkerd, Urgut, Ibn Havqal, Valeriy Kolchenko, Ossuriya, Patriarx Ishoyab II, nekropol, D.Voyakin, Stiven Gilbert.

Abstract. Christianity began to enter Central Asia from the beginning of Christ. At the same time, he later established his communities, churches and synagogues in almost all regions of the region. This article provides information about one such monument - Suleymantepa.

Key words: Central Asia, Christianity, Thomas, Panzhikent, Vazkerd, Urgut, Ibn Havkal, Valery Kolchenko, Assyria, Patriarch Ishoyab II, necropolis, D. Voyakin, Stephen Gilbert.

Eng qadimgi davrlardan boshlab Oʻrta Osiyo, xususan, Oʻzbekiston hududida aholi turli dinlarga eʼtiqod qilib, ular orasida bugungi kunda dunyo dinlaridan biri hisoblangan xristianlik oʻziga xos oʻrin egallagan. Markaziy Osiyo hududlariga dastlabki xristian jamoalari va targʻibotchilarining qachon va qaysi yoʻl orqali kirib kelganligi haqidagi aniq maʼlumotlar bizgacha yetib kelmagan. Lekin, xristian cherkovi maʼlumotlariga koʻra bu dinning Osiyo mamlakatlarida, Hindiston va uning qoʻshni davlatlarida tarqalishi xavoriy Foma nomi bilan bogʻlanadi [Eshkuvatov B.V., 2020: 190].

Ilk oʻrta asrlarda Soʻgʻdda xristian jamoalari mavjud boʻlib, ularga oid maʼlumotlar oʻsha davrga oid soʻgʻd tilida yozilgan koʻplab nasroniy hujjatlari bugungi Tojikistonning Panjikent shahridan topilgan. Tarixchi Narshaxiy Buxoroda nasroniylar ibodatxonasi mavjudligi toʻgrisida oʻz asarlarida maʼmumot beradi. Oʻzimizda, 1995-yilda Samarqand viloyati, Urgut shahrining janubiy chekkasida xristian cherkovi xarobalari topilgan. Tarixchi Ibn Havqalning yozishicha, X asrda ushbu joyda nasroniylar jamoasi istiqomat qilgan: “Savadarada ular yigʻiladigan xristian cherkovi bor. Men ularni xristianlar, Iroqdan kelgan muhojirlar deb izlab topdim. Ular bu yerga (Iroqdan) qulay geografik joylashuv, toza iqlim va oʻzlarining turmush tarzi tufayli kelishgan...” Bu hudud Soʻgʻdning koʻp qismida hukmronlik qiladi va Vazkerd (hozirgi Sulaymontepa) deb ataladi. [Gritsina A.A., 2018: 123]

Sulaymontepa yodgorligi haqida Qirgʻiziston Respublikasi Tarix, arxeologiya va etnologiya instituti ilmiy xodimi Valeriy Kolchenko shunday deydi: “Bunday turdagi kashfiyotlarni barmoq bilan sanashimiz mumkin. Biz oʻsha davrdagi nasroniy qabristonlari, yakka tartibdagi dafnlar haqida maʼlumotlarga egamiz. Ammo bu yerda biz oʻsha davr monastir hayoti va tarixi bilan bogʻliq boʻlgan birinchi qabristonga duch keldik. [3:2]

Manbaalar va arxeologik maʼlumotlarga koʻra, Urgutdagi nasroniy monastiri dunyoning turli burchaklaridan kelgan rohiblar uchun oʻziga xos markaz boʻlgan. Ular bu yerga yakkaxon namoz oʻqib, arablar istilosi davridagi taʼqiblardan panoj topib, shu bilan birga oʻzlari bilan turli madaniyat va dunyoqarashlarni olib kelishgan. Albatta, monastir mahalliy jamoaning rivojlanishiga ham taʼsir koʻrsatgan. Garchi bu yoʻnalishni Sulaymontepa bilan bogʻliq holda oʻrgangan olimlar kam boʻlsa-da, bu mintaqaning deyarli har bir aholi punktida oʻtmishda xristian jamoasi va cherkov hayoti mavjudligini bevosita yoki bilvosita koʻrsatadigan artefaktlarni topish mumkin. Misol uchun, xuddi shu bezatilgan sirlangan keramika idishlar ichida xristianlarga oʻxshash juda koʻp bezaklar mavjud – toʻrt bargli va rangli rozetlar, xochga oʻxshash gullar. Bu shunchaki turli bezaklar kabi koʻrinishi mumkin, lekin aslida bular xristianlik bu yerlarda bir necha asrlar davomida keng tarqalgan va faol pozitsiyani egallaganligini hamda ushbu dinning mahalliy aholining kundalik hayotida aks etganligini koʻrish mumkin. [Gritsina A.A., 2018: 124]

“Tadqiqotlar, oʻrta asrlarda aynan nasroniylikning Suriya (Ossuriya) dan kirib kelgan tarmogʻi Markaziy Osiyoda keng tarqalganligini koʻrsatmoqda, – deydi Valeriy Kolchenko. – Masalan, X—XI asrlarda xristian cherkovlari joylashgan

hozirgi Ak-Beshim (Qirg'iziston) o'rnida ko'p yillik qazishmalar olib borildi. Va shuni tushunish mumkinki, o'sha vaqtlarda nasroniylik jamiyatda hukmron o'rinlardan birini egallagan. Beshim manzilgohi Markaziy Osiyoda islomni davlat dini sifatida qabul qilgan birinchi turkiy sulola – Qoraxoniylar davlati davrida mavjud bo'lganligi qiziq. Shunga qaramay, nasroniylik o'sha paytda Urgutdagi kabi bu joyda ham juda rivojlangan.[3:4]

Ma'lumot uchun, Ossuriya cherkovi tarmog'i Xristian cherkovining vorisi bo'lib, u o'z kelib chiqishini I-II asrlarda Suriya va Mesopotamiyada paydo bo'lgan xristian jamoalariga bog'laydi. Sharq cherkovi missionerlik faoliyatida, jumladan, Hindiston, Xitoy va Sharqiy Turkistonda faol ishtirok etgan. V-VI asrlarda So'g'diyonaga kirib borgan. Samarqanddagi Ossuriya cherkovi metropolisi, yilnomalarga ko'ra, Patriarx Ishoyab II (patriarxallik yillari 628—643) davrida tashkil etilgan.

Sulaymontepadan topilgan nekropol ko'plab sirlar va ajoyib narsalarni o'zida yashirgan. Arxeologlar bu yerda qazish ishlarini boshlaganlarida, haqiqatan ham monastir nekropolmi yoki yovvoyi hayvonlar Urgut tog'lari bo'ylab yurgan o'sha olisdagi mahalliy aholi qabristonimi, deb doimo shubha qilishgan. Ammo bir nechta qabrlar ochilganda, ularning hech biri ayollarga tegishli emasligi hayratlanarli bo'lgan. Bu yerdan topilgan 17 ta skeletning barchasi erkak bo'lib, ularning aksariyati 35 yosh va undan kattaroq edi.

Bu aynan monastir qabristoniga ishontiruvchi ikkinchi fakt shundan iboratki, bironta dafn marosimida hech qanday ortiqcha narsa topilmagan - uzuklar, zargarlik buyumlari yo'q edi. Uchinchi dalil – qabrlarning o'zlarining asosiy yo'nalishlarga ko'ra joylashishi: bunda ular g'arbiy-sharqiy yo'nalishga ega edilar, hamma dafn etilganlar Sharqqa qarab turganga o'xshaydi, afsonaga ko'ra, qutqaruvchi Isoning kelishi kutilgan yerdan va ularning boshlari bir turdagi loy rulo ustida yotardi.

Ushbu noyob qabrlar haqida: “ular tobutda bo'lmagan, qabrlarning o'zi ham g'ayrioddiy edi. Men O'rta Osiyoda olib borgan qazishmalarimda hech qachon bunday narsalarni ko'rmagan edim, garchi shunga o'xshashlari boshqa hududlarda ham topilgan bo'lsa-da”, deydi Markaziy Osiyo tadqiqotlari instituti direktori, arxeolog D.Voyakin. - Bular qandaydir sopol va yer osti kriptalari, chuqurchaga o'yilgan kichik qabri dafn xonasi edi. Biz uchratgan barcha holatlarda dafn etilgan shaxs ushbu qasrning janubiy devoriga qo'yilgan, keyin o'tish joyi loy g'isht bilan to'sib qo'yilgan va tuproq bilan qoplangan. Marhumning jasad matoga o'ralgan ko'rinadi. Bundan tashqari, hozirgacha biz ushbu qabrlarning tashqi tomonida hech qanday aniqlovchi belgilarni ko'rmadik, masalan hechqanday qabr toshlari yo'q edi. Dafn etishning o'ziga xos xususiyati shundaki, ularning har biri janubdan sharqqa, janubdan shimolga va g'arbdan sharqqa qator bolib qurilgan. Agar o'tgan yilgi qazishmalar davomida barcha dafnlar bizga mantiqan o'xshash bo'lib tuyulgan bo'lsa, ya'ni qabr xonasining tuzilishi, dafnning o'zi marhum uchun shunday bo'lishi kerak edi.[3:6]

Topilgan dafnlarning tavsifilarini beixtiyor musulmon dafn uslublari bilan o'xshatish mumkin. Ular bilan ko'rsatilgan o'xshashlikka D.Voyakin quyidagicha

javob bergan: - Bu o‘rinda nasroniylik va islom dinining tug‘ilishining ildizlariga qarashimiz kerak. Agar nasroniylik endigina paydo bo‘lgan va yahudiylik bag‘ridan chiqqan birinchi asrlarga murojaat qiladigan bo‘lsak, o‘sha paytdagi marosim marhumning g‘orlarga yoki qoyadagi g‘orlarga dafn etilishi, qabrni tosh bilan berkitib qo‘yishga asoslanadi.

Shuningdek, Sulaymontepadan bir nechta rohiblarning skeletlari ham topilgan. Ma’lumotlarga ko‘ra, ushbu rohiblarning bo‘ylari 185 santimetr va undan yuqori bo‘lgan. Ularning barcha tishlari bor edi va ularda hattoki hechqanday karies izlari yo‘q edi. Xo‘sh, unda nega bunday kuchli odamlar erta vafot etgan bo‘lishi mumkin, balki o‘sha davrda Urgut biror vaboga o‘xshash jiddiy kasalliklarning tabiiy o‘chog‘iga aylangan bo‘lishi mumkin degan savol va uning taxminiy yechimi paydo bo‘ladi. Lekin aslida Amerikalik antropolog Stiven Gilbert fikricha: “o‘sha paytlarda hozirgi tibbiy antibiotiklar yo‘q edi, rohiblarning ishlari esa mashaqqatli bo‘lgan. Aynan mehnat ularni jismoniy jihatdan umrining erta tugashiga olib kelgan bo‘lishi mumkin. Vaboga kelsak, tarixiy ma’lumotlarga ko‘ra, vabo Samarqandga birinchi marta XIV asrda kelgan, monastir va qabristonlar esa IX asrga to‘g‘ri keladi”.

Urgutdagi nasroniy monastirining nekropoli arxeologlar tomonidan atigi 100 dan 70 metrgacha bo‘lgan maydonda juda zich joylashgan dafn etilgan joydan topilgan. Bu katta hudud, ammo olimlar uni yanada kattaroq deb hisoblaydilar. Arxeologlar mahalliy qishloq aholisi bilan faol muloqot qilib, nekropoldan bir oz masofada, inson bosh suyagi va suyaklari paydo bo‘ladigan yana bir qancha joylar haqida bilib oldilar.

X asrda bu yerlarni ziyorat qilgan arab geografi Ibn Havqal havosi toza va yolg‘izlik tufayli bu yerga uzoq Suriyadan rohiblar kelganligini yozgan. Monastir juda mashhur bo‘lgan va bu bizni nekropolning o‘zi juda katta hajmga ega deb o‘ylashga majbur qiladi, ya’ni olimlarni yana ko‘plab qiziqarli topilmalar kutmoqda.

Bugungi kunda ham Sulaymontepada tadqiqotlar davom etmoqda, ammo hozircha arxeologik joy tabiat yoki inson tomonidan vayron qilinmasligi uchun ko‘rsatmalarga muvofiq ehtiyotkorlik bilan ko‘mib qo‘yilgan. Malumot uchun, Sulaymontepa noyob arxeologik yodgorligi davlat muhofazasiga olingan hamda YuNESKOning Butunjahon madaniy merosi ro‘yxatiga kiritilgan[4:1].

FOYDALANILGAN ADABIYOTLAR RO‘YXATI:

1.Eshkuvatov B.V., “Markaziy Osiyo sivilizatsiyasida xristianlik dinining o‘rni va mintaqaga xristianlikning kirib kelishiga doir ayrim mulohazalar”. Jahon tarixining dolzarb muammolari mavzusidagi Respublika miqyosidagi ilmiy-amaliy anjuman, Buxoro-2020. 190-195-betlar

2.Gritsina A.A., Markaziy Osiyo va Ozarbayjon dinlari. IV jild. Xristianlik. - Samarqand: MOTXI, 2018. – 296 b.

3.<https://sv.zarnews.uz/post/suleymatepa-xristianskiy-monastr>

4.<https://uz.wikipedia.org/wiki/Sulaymontepa>

BOSHLANG‘ICH SINFI ONA TILI VA O‘QISH SAVODXONLIGI DARSLARIDA SINFDAN TASHQARI O‘QISH DARSLARINI TASHKIL ETISH

Akbarova Maftuna Botirjon qizi,
Sirdaryo viloyati boshlang‘ich ta‘lim metodisti

Annotatsiya: Ushbu maqolada boshlang‘ich sinfi o‘quvchilarining o‘qish darslarida sinfdan tashqari ishlarni tashkil etish metodikasi va samaradorligi haqida fikr yuritilgan.

Kalit so‘zlar: maktabdan va sinfdan tashqari ishlar metodikasi, xorijiy tajribalar, mustaqil ishlar, o‘qituvchi, o‘quvchi, o‘qish darslari.

Boshlang‘ich ta‘lim uzluksiz ta‘limning eng muhim bo‘g‘inidir. “O‘zbekiston Respublikasida umumiy o‘rta ta‘lim to‘g‘risida“gi Nizomda ta‘kidlanganidek: “Boshlang‘ich ta‘lim o‘qish, yozish, sanash, o‘quv faoliyatining asosiy malaka va ko‘nikmalari, ijodiy fikrlash, o‘zini-o‘zi nazorat qilish uquvi, nutq va xulq-atvor madaniyati, shaxsiy gigiyena va sog‘lom turmush tarzi asoslarining egallab olinishi ta‘minlashga da‘vat etilgan”[1].

Shu asosga ko‘ra, boshlang‘ich sinflarda o‘quvchilarning umummadaniy va axloqiy ko‘nikmalari, dastlabki savodxonlik malakalari shakllantirilishi lozim. Boshlang‘ich ta‘lim jarayoni bolaning mantiqiy tafakkur qila olish salohiyati, aqliy rivojlanishi, dunyoqarashi, kommunikativ savodxonligi va o‘z-o‘zini anglash salohiyatini shakllantirishga, jismonan sog‘lom bo‘lishga moddiy borliq go‘zalliklarini his eta olishga, go‘zallik va nafosatdan zavqlana olish, milliy urf-odatlarini o‘zida singdirish va ardoqlash, ularga rioya qilishga o‘rgatadi. Bunda boshlang‘ich sinflardagi sinfdan tashqari darslarning ham alohida o‘rni bor.

Boshlang‘ich ta‘limda sinfdan tashqari o‘qish ham sinfdan o‘qish kabi o‘quvchilarni erkin fikrlashga o‘rgatish va mustaqil mutolaaga rag‘bat uyg‘otishga ko‘ra alohida ahamiyat kasb etadi.

Respublikamizda joriy yilda O‘zbekiston Respublikasi Prezidenti Sh.M.Mirziyoyev tashabbusi bilan yoshlarga e‘tiborni kuchaytirish, yosh avlodni madaniyat, san‘at, jismoniy tarbiya va sportga keng jalb etish, ularda axborot texnologiyalaridan to‘g‘ri foydalanish ko‘nikmasini shakllantirish, yoshlar o‘rtasida kitobxonlikni targ‘ib qilish, xotin-qizlar bandligini ta‘minlash yuzasidan 5 ta muhim tashabbus ilgari surildi [2].

Shu ma‘noda ana besh muhim tashabbuslardan biri - yoshlar o‘rtasida kitobxonlikni targ‘ib qilish, ularda kitobxonlik madaniyatini shakllantirishda sinfdan tashqari o‘qish darslari ham muhim vosita bo‘lib xizmat qiladi.

Sinfdan tashqari o‘qish darslari yosh avlod qalbida ezgulikka muhabbat, yovuzlikka nafrat tuyg‘ularini uyg‘otish, matn mazmunini qayta hikoyalash, ma‘lum reja asosida qisqartirib yoki shaxsini o‘zgartirib hikoyalash, badiiy tasvir vositalarini aniqlash, asar qahramonlarining fe‘l-atvorini, xatti-harakatini baholash orqali ularning bog‘lanishli nutqini o‘stirish, qisqa qilib aytganda, kitobxonlik madaniyatini kamol toptirishda katta imkoniyatlarga ega.

Sinfdan tashqari o'qishning maqsadi – o'qish malakalarini takomillashtirish, kitob tanlab oladigan muntazam kitob o'qiydigan, o'qilgan kitobni to'g'ri baholay oladigan ongli kitobxonni tarbiyalash. Maktablarda 1959 yildan boshlab maxsus sinfdan tashqari o'qish darslari tashkil etilgan.

Sinfdan tashqari o'qish 1-2 sinfdan haftada 1 marta, 3-4 sinfdan 2 haftada 1 marta o'tkaziladi. Savod o'rgatish jarayonida haftadagi oxirgi alifbe darsining 17-20 daqiqasi ajratiladi. Bu darslarning asosiy vazifasi o'quvchida badiiy kitoblarni o'qishga havas uyg'otish, o'qigan kitoblari yuzasidan kundalik yurita olishga o'rgatish, bolalar adabiyotining mashhur adiblari hayoti va ijodi bilan elementar tarzda tanishtirish.

Metodikaning vazifasi sinfdan tashqari o'qish uchun o'qiladigan adabiyotlar ro'yxatini tavsiya qilish, yillik o'quv rejasi va dars strukturasi namunalarini ishlab chiqishdir.

Sinfdan tashqari o'qish uchun kitob tanlashda quyidagi tamoyillarga amal qilinadi:

1. O'zbek va chet el bolalar adabiyoti yozuvchilari asarlarini tanlash.
2. Kitob tanlashda o'quvchilarni har tomonlama tarbiyalashga xizmat qilishni ko'zda tutish.
3. Asar janri va mavzusini xilma-xilligiga e'tibor berish.
4. O'quvchilarning yoshi va saviyasiga muvofiqligini hisobga olish.
5. O'quvchilarning shaxsiy qiziqishini mustaqil o'qishni hisobga olish.
6. Mavsumiy tamoyilga amal qilish.

Sinfdan o'qish – hayotga tayyorlash, STO' hayotning o'zidir. Sinfdan tashqari o'qishga rahbarlikning asosiy shakli maxsus STO' darslaridir, u erkin dars hisoblanadi. STO' darslarida o'quvchilarning kitobxonlik qiziqishlari, bilim doirasi, estetik taassurot, badiiy obrazlarning idrok etishi, ijodi rivojlanadi, faol kitobxonga xos ko'nikma va malakalar rivojlanadi.

STO' darslariga qo'yiladigan talablar:

- har bir darsni kirish suhbat bilan boshlash;
- har bir darsda o'quvchilar o'qigan kitoblar-asarlarni hisobga olish;
- har bir darsda o'qish uchun Yangi asarlar tavsiya qilish;
- har bir darsda o'qilgan asar yuzasidan suhbat metodida tahlil ishlarini amalga oshirish;
- o'qilgan asarlar yuzasidan ko'rgazmalar tayyorlash, asarga taqriz yozish, asar muallifi haqida ma'lumotlar to'plash, albomlar tayyorlash, kitobxonlik kundaligini yuritish;
- har bir darsda tahlil qilingan asarlar yuzasidan umumlashtiruvchi, yakunlovchi suhbat uyushtirish. Sinfdan tashqari o'qish darslarining muhim vazifalari;
- asar o'qish asar tanlashda o'quvchida mustaqillikni tarbiyalash, buning uchun mustaqil bajarish uchun topshiriqlar berish;
- qiziqarli mashq turlaridan foydalanish, eng yaxshi insholarni, taqrizlarni, yozuvchi haqida to'plangan ma'lumotlari o'qitish, tez aytish, topishmoqlar topish, ifodali o'qish, maqollar aytish musobaqasi, ertak to'qish, bilimdonlar anjumani,

konkurslar tashkil qilish, muayyan mavzular bo'yicha savol-javoblar uyushtirish, o'qish tarzidagi ish turlaridan foydalanish zarur.

Sinfdan tashqari o'qishning yillik taqvim rejasini tuzish. Bunda N.N.Svetlovskaya ishlab chiqqan STO' bosqichlariga rioya qilish.

Sinfdan tashqari o'qishga rahbarlikning yordamchi shakllariga:

1. Kitobni targ'ib qilish. Sinfdan tashqari o'qishga tavsiya qilinadigan asarlar ro'yxati sinfga yoki maktabning maxsus joyiga osib qo'yiladi, ular vaqti-vaqti bilan yangilanib turadi. Ko'rgazmalar tashkil qilinadi, o'qituvchi maxsus suhbatlar uyushtiradi.

2. Yakka tartibdagi yordam va kundalik tekshiruv. O'quvchi o'qigan kitoblari yuzasidan suhbat uyushtiriladi, o'qigan kitoblar hisobga olinadi, shaxsiy fikrlar aniqlanadi, uy kutubxonalari bilan tanishiladi, ota-onalar bilan suhbatlashiladi.

3. Sinfdan tashqari o'qish yuzasidan ommaviy ishlar: adabiy ertaklar, viktorinalar, yozuvchilar bilan uchrashuvlar, adabiy ekskursiyalar ular uchun maxsus tayyorlaniladi.

4. Kutubxonaga yozilish. 1-sinf o'quvchilari o'qituvchining ruxsati bilan, tavsiyasi bilan kutubxonaga a'zo bo'ladi.

5. O'quvchilarning o'qiganlarini hisobga olishda ularning kitobxonlik kundaligidan foydalanish.

1-sinf o'quvchilari 2-yarim yillikdan boshlab kitobxonlik kundaligiga yozuvchining ismi, familiyasi va kitob nomini yozadi. 2-sinfda esa unga nashr etilgan joyi va yilini qo'shib yozadilar. 3-4- sinfda o'qigan kitobiga taqriz yozadi, o'z mulohazalarini yozadi, ya'ni munosabat bildiradi.

Sinfdan tashqari o'qish o'quvchilarning mustaqil faoliyati asosida uyushtiriladi[4]. Bu esa, bir tomondan, o'quvchilarning yosh xususiyatlarini, qiziqishlari doirasini, ikkinchi tomondan, o'qishga tavsiya qilinadigan asarlarning dastur mavzusiga mosligi va badiiy barkamolligini alohida inobatga olishni taqozo etadi. Shuningdek, sinfdan tashqari o'qish jarayonida nutq o'stirish ishlariga alohida e'tibor beriladi.

Chunki unda qo'llaniladigan turli usullar: matnni ifodali o'qish, rollarga bo'lib o'qish, tanlab o'qish, yod olish, asar mazmuni yuzasidan reja tuzish va shu asosda qayta hikoyalash, qisqartirib hikoyalash, shaxsini o'zgartirib hikoyalash, asar mavzusini aniqlash, qahramonlarning fe'l-avorini tavsiflash va hokazolar o'quvchilarning og'zaki nutqini o'stirishda muhim ahamiyat kasb etadi.

Sinfdan tashqari o'qish darslarida xalq og'zaki ijodi (ertak, maqol, topishmoq) ni o'qib-o'rganish, badiiy asarni tahlil qilish orqali og'zaki nutqni o'stirishning muhim omillaridan hisoblanadi[5].

Yuqoridagilarning barchasida o'quvchilarning o'qish malakalari shakllantiriladi, o'qilgan asarni tushunishga o'rgatadi, ularning so'z boyligini oshirib, lug'atini boyitadi. Sinfdan tashqari o'qish, o'z navbatida, qiziqarli, o'ziga jalb etadigan faoliyat bo'lib, umuman, bolalarning bilim doirasini boyitadi, qiyoslash uchun material beradi. Shuningdek, sinfdan tashqari o'qish darslarida ayrim qiyin so'zlar tushintiriladi, o'quvchilar diqqati esda saqlab qolish lozim bo'lgan aniq, qulay nutq oborotlariga qaratiladi.

Barcha qiyin soʻzlarni tushuntirish imkoni boʻlmagani uchun bolalar tegishli bet tagida berilgan ayrim soʻzlar izohini oʻqishga oʻrgatiladi. Shu tariqa ularning lugʻat boyligi yangi soʻzlar bilan boyib boradi.

Xulosa oʻrnida shuni aytish mumkinki, STOʻ darslarini biz toʻgʻri tashkil eta olsak, bu darslar oʻquvchilar dunyoqarashini kengaytiradi, oʻquvchilar bilimni oshiradi, mustaqil fikrlash qobiliyatini shakllantiradi.

Foydalanilgan adabiyotlar roʻyxati:

1. Oʻzbekiston Respublikasi Vazirlar Mahkamasining “Xalq taʼlimi tizimida taʼlim sifatini baholash sohasidagi xalqaro tadqiqotlarni tashkil etish chora-tadbirlari toʻgʻrisida” 2018-yil 8-dekabrda 997-sonli qarori.

2. Oʻzbekiston Respublikasi Prezidentining 2019-yil 29-apreldagi «Oʻzbekiston Respublikasi Xalq taʼlimi tizimini 2030-yilgacha rivojlantirish konsepsiyasini tasdiqlash toʻgʻrisida»gi PF-5712-sonli farmoni.

3. Sidorova Galina Aleksandrovna, “Xalqaro tadqiqotlarda ishtirok etish – inson kapitalini rivojlantirish omilidir” mavzusidagi xalqaro vebinar. Rossiya, 2020y.

4. Qurbonova M.F. Mustaqil ishlarni tashkil etish asosida boshlangʻich sinf oʻquvchilarini oʻquv-bilish kompetensiyalarini shakllantirishga yoʻnaltirilgan metodlar. Xalq taʼlimi, 2020. 3- maxsus son, 37-43 bet. 183

5. Kuznetsova Marina Ivanovna, “PIRLS 2021 xalqaro solishtirma tadqiqoti doirasida oʻqish savodxonligini shakllantirishning oʻziga xos xususiyatlari”. 2021y.

6. <http://www.markaz.tdi.uz>

KOʻMAKCHILAR TADQIQI TARIXI

Erboʻtaveva Shalola Oʻtkirovna,

*Oʻzbekiston – Finlandiya pedagogika instituti, qituvchisi
utkirovnashalola@gmail.com*

Annotatsiya: Ushbu maqolada jahon va oʻzbek tilshunosligida koʻmakchi turkumiga oid birliklar oʻrganilishi tarixiga oid qarashlar tahlil etilgan, tadqiqot obyekti sifatida olingan ushbu turkum doirasiga kiruvchi birliklar eng qadimgi davrlardan boshlab oʻrganilgan.

Kalit soʻzlar: Soʻz, leksema, tushuncha, feʼl, ism, mantiqiy maydon, soʻzlarni turkumlash masalasi; Yunon, Rim, Hind tilshunosligida turkumlash masalasi; Oʻzbek tilshunosligida koʻmakchilar tadqiqi.

Kirish. Milliy til tushunchasi shakllangan har qanday inson vatanparvar shaxs boʻlib shakllanadi. “Har birimiz davlat tiliga boʻlgan eʼtiborni mustaqillikka boʻlgan eʼtibor deb, davlat tiliga ehtirom va sadoqatni, ona vatanga ehtirom va sadoqat deb bilishimiz, shunday qarashni hayotimiz qoidasiga aylantirishimiz kerak”, - deya muhtaram Prezidentimiz Sh.M.Mirziyoyev yoshlarni yana ham koʻproq izlanishga daʼvat etmoqdalar. - Bu oliyjanob harakatni barchamiz oʻzimizdan, oʻz oilamiz va jamoamizdan boshlashimiz, ona tilimizga, urf-odat va qadriyatlarimizga hurmat, Vatanga mehrimizni amaliy faoliyatda namoyon etishimiz kerak”. Shunday ekan, biz, tilshunoslar, tilda boʻlayotgan oʻzgarishlarni

o‘z vaqtida o‘rganishimiz va shu bilan bir qatorda yangiliklardan xabardor bo‘lgan holda ko‘proq izlanishimiz kerak. Har qanday til o‘zining ichki qonuniyatlari asosida rivojlanishi, tildagi leksik qatlamlar asosida neologizm (yangi so‘zlar) vujudga kelgani kabi arxaik (eskirgan) so‘zlar iste‘moldan chiqishi, ya‘ni sotsial jihatdan chegaralangan leksika davriy nuqtayi nazardan o‘zgarishga uchrashi, aniqroq qilib aytadigan bo‘lsak, shu guruh tarkibiga kirib-chiqib turishi hech kimga sir emas. Tildagi yangi so‘zlarning paydo bo‘lishi tilning leksik boyligining oshishida, grammatik strukturasi takomillashishida muhim o‘ringa egadir. Aloqa-munosabat vositasi sifatida mavjud bo‘lgan, hayotiylik mezoniga ega til rivojlanish bosqichida ma‘lum to‘siqlarga duch keladi. Tilshunos olimlar mana shunday to‘siqlarni bartaraf etish uchun tillarni o‘zaro solishtirishadi, ularning farqli va o‘xshash jihatlarini tahlil etishadi. Tilni chuqur tadqiq etish uchun o‘sha tilda mavjud bo‘lgan fonetik, leksik qatlam birliklarini semantik-struktur jihatdan alohida guruhlarga ajratib olingani, bu jarayon dastavval hind tilshunosligida yuzaga kelgani, bizning ajdodlarimiz ham yunon tilshunosligiga tayangan holda tillarni tasnif etishgani haqida ma‘lumotlar bor. Ammo XIX asr oxiri XX asr boshlarida tilshunosligimizda rus tilshunoslari tahlillariga asoslangan tadqiqotlar ko‘zga tashlana boshladi. Tilshunos O. Azizov “...har bir tildagi so‘zlar grammatik belgisi va semantik xususiyatiga qarab turli guruhlarga bo‘linadi. Grammatik qurilish jihatidan har xil bo‘lgan tillardagi so‘zlarning semantik xususiyatlari qo‘llanish doirasi, grammatik belgilari, o‘zaro birikishi doim ham o‘xshash bo‘lavermaydi”, - degan fikrlarni keltiradi. Har bir til o‘z strukturasi ega. Ta‘kidlab o‘tilganidek, tilshunoslik keng soha bo‘lib, uning bir qancha yo‘nalishlari mavjud. Ana shunday yo‘nalishlardan biri morfologiyadir.

Barchaga ma‘lumki, morfologiya - so‘zlarning strukturasi, tasnif natijasida yuzagan kelgan to‘planning grammatik xususiyatlarini o‘rganuvchi bo‘limdir. Aslan, morfologiya grammatika tarkibidadir, shuning uchun ham grammatik shakllar orqali yuzaga chiquvchi grammatik ma‘nolarni tahlil etadi.

Til tizimi til birliklarining umumlashtirilgan bir butunligidir. Til tizimini morfologik jihatdan tadqiq etish ancha uzoq tarixga borib taqaladi. Qadimgi Yunon tilshunosligida so‘z turkumlari masalasi batafsil o‘rganilgan bo‘lib, o‘z davri uchun anchayin mufassal bo‘lgan qarashlar negizida ilk ilmiy mezonlar shakllandi. Jumladan, sharq tilshunosligi yunon tilshunosligidan birmuncha farq qiladi, lekin bu farq juda katta emas, umumiy o‘xshash tomonlari ham mavjud. So‘z turkumlarining o‘rganilishi uzoq tarixga ega. Jumladan, antik davr tilshunoslarining so‘z turkumlari masalasiga alohida qiziqish bilan qarashganligi va ular ishlab chiqqan tamoyillar hozirga qadar u yoki bu shaklda saqlanib kelayotganligini ko‘rishimiz mumkin. Inson o‘z hayotini qulaylashtirishga har doim intilib kelgan. Bu nafaqat, kundalik hayotda, balki fan doirasida ham ko‘zga tashlanadi. So‘zlarni turkumlarga ajratishda ham shu qonuniyat asosiy mezon bo‘lgan. Tilshunoslik eng qadimgi davrlaridanoq o‘rganilgan va umumiy fanlar ichidan ajralgan fan sifatida qaraladi. Dastlabki davrlardan so‘zlarni u yoki bu jihatlarini tasnif qilish, ularni umumiylik jihatdan guruhlash masalasiga e‘tibor qaratilgan: “...so‘z turkumlari tasnifi tilshunoslikning asosiy o‘rganish obyekti bo‘lib kelgan”. Aflotun so‘zlarni

ikki turga ajratgan bo'lib, u o'z tasnifi asosiga mantiqiy tushunchalarni qo'yadi. Uning fikrlariga ko'ra voqelikni ism va fe'l orqali ifoda etish mumkin, ism - nomlash mumkin bo'lgan so'zlar bo'lsa, fe'l – harakatni ko'rsatuvchi so'zlardir. Ushbu ikki guruhga kiruvchi til birliklari: ism va fe'l so'zlarining bog'lanishi orqali biz nutqimizni shakllantiramiz, faqat bir turga mansub so'zlar orqali nutq shakllanmaydi.

So'zlarni turkumlashga oid keyingi fikrlar egasi Arastudir, uning qarashlariga ko'ra, ism va fe'ldan tashqari bog'lama ham mavjud bo'lib, bog'lamalar ism va fe'lni bog'lash uchun ko'mak beradi.

Keyingi davr, ya'ni Aleksandriya davriga kelib so'z turkumlari nazariyasi takomillasha bordi, endi uning lisoniy xususiyatlariga e'tibor kuchaydi.

Frakiyalik Dionisiy so'zlarni: ot, fe'l, sifatdosh, artikl, ravish, ko'makchi va bog'lovchiga; Eli Donat esa ot, olmosh, fe'l, ravish, sifatdosh, bog'lovchi, ko'makchi, undovlarga ajratadi. Turkumlash mezonlari ham ilmiy asosda shakllana bordi. Ayni vaqtda so'z turkumlari miqdor jihatdan ko'paydi.

Yunonlardan keyin rimliklar ham so'z turkumlari masalasiga jiddiy e'tibor qaratishdi. Xususan, M.Varron so'zlarni 4 turkum ostida birlashtirdi, uningcha turlanish va turlanmaslik turkumlash uchun asos bo'lishi kerak edi, ayni shu jihatlarini e'tiborga olgan holda kelishik shakllarini qabul qila oladigan so'zlar - otlar, zamon ko'rsatuvchi so'zlar – fe'llar, kelishik va zamon ko'rsatuvchi so'zlar – sifatdoshlar, kelishik va zamon kategoriyasiga ega bo'lmaganlar – yordamchi so'zlar kabi guruhladi.

Hind tilshunosligida turkumlashga oid yagona qarash yo'qligi sababli, ushbu masalada, asosan, to'rtta so'z turkumiga ajratish fikriga tayanishar edi. Bular: ot (nāmāṅ), fe'l (ākhyatā), old ko'makchi (yupāsagrā) va yuklama (kipatā). Ko'makchilar ot va fe'l so'z turkumlarining ma'nolarini ko'rsatib beruvchi turkum sifatida izohlashgan. Qadimgi hind tilshunosligida so'z turkumlarining 3-turi sifatida ko'makchilar olingan bo'lib, yupāsagrā deb atalagan.

Sharq tilshunosligida ham so'zlar turkumlarga ajratilgan bo'lib, bunda antik davr tilshunosligiga oid va ayni vaqtda, farqli xususiyatlari inobatga olingan. Jumladan, arab tilshunosligida so'z turkumlari 3 guruhga ajratilgan, bular quyidagilar:

1. Ism;
2. fe'l;
3. yuklama(harf).

Nomlovchi so'zlar ismlar hisoblansa, harakat bildiruvchi so'zlar fe'llar edi. Grammatik jihatdan teng yoki tobe bog'lash vazifasini bajaruvchi so'zlar turkumi esa harflardir.

Turkiy tilshunoslar arab tilshunoslari izidan borgan holda yuqoridagi tasnifni asos qilib olishadi. Arab tilshunosligi an'alariga tayangan holda Abu Nasr Forobiy "tur jinsni bildiruvchi so'zlarni ot, fe'l va harf"larga ajratadi. Umuman olganda harf deb nomlangan turkum doirasiga biz bugun yordamchi deb o'rganayotgan turkum so'zlari kiritiladi. Qomusiy olim Abu Nasr Forobiy garchi fanning bir necha sohalarida tadqiqotlar olib borgan bo'lishiga qaramasdan,

tilshunoslikning muhim ekanligini anglagan holda, o‘z qarashlarini bayon qiladi. Tilshunoslikning keyingi davrini bevosita Qoraxoniylar hukmronligi bilan bog‘lashimiz mumkinki, bunga sabab esa bu davrga kelib til va adabiyotga e‘tibor anchayin kuchayganligi, badiiy va ilmiy asarlar yaratilganligi sanaladi. Qoraxoniylar davrining nodir topilmalari deya qaraladigan Yusuf Xos Hojibning “Qutadg‘u bilig” va Mahmud Qoshg‘ariyning “Devon-u lug‘otit turk”, Ahmad Yugnakiyning “Hibatul haqoyiq”, Ahmad Yassaviyning “Devoni hikmat”; “Tafsir”, “O‘g‘uznoma”, “Qissasi Rabg‘uziy” asarlarni keltirishimiz mumkin. Yuqorida keltirilgan asarlar til xususiyatlari tahlil etilganda, eski turkiy til lug‘aviy jihatdan ancha boy bo‘lganligini, grammatika ham birmuncha shakllanib ulgurganligini ko‘rishimiz mumkin. Dastlab Mahmud Qoshg‘ariy “Devon-u lug‘otit turk” asarida so‘zlarni 3 turkumga ajratib beradi: ismlar, fe‘llar va yordamchilar. Jumladan, “Qutadg‘u bilig”da biz tadqiq etayotgan ko‘makchilarning ishtiroki birmuncha ko‘proq ekanligi, birle // bila = bilan ko‘makchisining shakli sifatida ishlatilganligining guvohi bo‘ldikki, xuddi shu davr adabiy manbaasi hisoblanmish “Devon-u lug‘otit turk” da ham qo‘llanilgan. Garchi biz yuqorida eski turkiy adabiy tilining shakllanishi uchun asos deb olgan badiiy manbaalarimiz aynan ilmiy jihatdan tadqiq etayotganimiz, ko‘makchi turkum birliklarini tahlil etmagan bo‘lsa-da, asarlarda keltirilgan adabiy parchalar o‘sha davr ruhiyatini jonlantirish imkonini beradi va bu jarayonda biz yordamchi turkum deb qarayotgan birliklarning shakllari, vazifasi haqida tugal xulosaga ega bo‘lamiz. Mahmud Qoshg‘ariy ushbu asarida o‘sha davrda tilda mavjud bo‘lgan so‘zlarning barchasini ifodalashga harakat qiladi, olim tilga tarixiylik jihatidan yondashganligi evaziga faqatgina shu davr bilan to‘xtalmasdan tilning ancha oldingi davrlariga ham diqqat qilganligi ham ma‘lum. Birgina ushbu asar tarkibida olim tomonidan so‘zga nisbatan leksikograf, semasiolog, leksiolog sifatida qaraganligining, so‘z ma‘nosida kengayish, torayish masalalari, shakl va ma‘no jihatdan guruhlanishi va hosila ma‘noning paydo bo‘lish yo‘llari: metafora, metonomiya, sinekdoxa kabilar haqida ma‘lumot berib o‘tilganligining guvohi bo‘lamiz. Bu asarning qimmatli jihati, aynan asar tarkibida qo‘llanilgan she‘riy parchalar tarkibida yordamchi turkum birliklarining faol ishlatilganligidadir. Jumladan, devonning 1-jildi, so‘z boshida otlar kelgan so‘zlar tahliliga bag‘ishlangan qismida ep so‘zini kuchaytiruv-ta‘kid ko‘makchisi sifatida qo‘llanganligini ko‘rishimiz mumkin. M: ep-ezgu, shaklida, bundan tashqari hozirga adabiy tilimizda qo‘llaniluvchi avval, ilgari, burun funksional ko‘makchilari devonda ilk shaklida izohlangan. Maxmud Zamaxshariyning “Muqaddimat ul-adab” asarida ham so‘zlar turkumlanishining uchlik sistemasi kuzatiladi. Navoiy ijodida ham nazariy qarashlar bayon etilgan maxsus lingvistik asarlari mavjud bo‘lib, “Muhokamat ul-adab” asarida o‘sha davrdagi arab grammatikasi an‘anasiga ko‘ra so‘zlarni turkumlashga oid morfologik qarashlari keltirilgan.

Xulosa qilishimiz mumkinki, ko‘makchi turkumiga oid til birliklarining til sistemasidagi o‘rni mustahkam bo‘lib, hozirgacha ushbu turkum so‘zlari turli aspektlarda tadqiq qilindi. Ko‘makchilar faqatgina tilning morfologik sathiga oid birlik hisoblanmasdan, semantik va sintaktik sathda ham faoldir. Sintaktik

tuzilmaning semantik strukturasi shakllantirib, pragmatik botiniy ma'noga asos bo'ladi.

Foydalanilgan adabiyotlar ro'yxati :

1. Президент Шавкат Мирзиёевнинг ўзбек тилига давлат тили мақоми берилганининг ўттиз йиллигига бағишланган тантанали маросимдаги нутқи. <http://xs.uz/uz/> – Toshkent, 2019.

2. Античные теории языка и стиля.

3. Махмуд Қошғарий. Девону луғотит турк. Т.Ш. – Тошкент: Фан, 1963

4. Нурмонов. А. Ўзбек тилшунослиги тарихи. – Тошкент: Ўзбекистон, 2002.

5. Звегинцев В. Очерк истории языкознания до XIX века // Хрестоматия по истории языкознания XIX веков. – М., 1956

6. Звегинцев В. А. История арабского языкознания. – М.: МГУ, 1958.

7. Азизов О. Тилшуносликка кириш. - Тошкент.: Ўқитувчи 1996. – 176 б.

8. Венцкович Р. М., Шайкевич А. Я. История языкознания. ч. I. – М., 1971

SOCIAL-PSYCHOLOGICAL CHARACTERISTICS OF THE PROBLEM OF ADOLESCENT EGOISM IN CHILDEDUCATION

Gadayeva Munira Mukhammedovna,

BVPYMO‘MM. The senior teacher of “educational technologies of pedagogy and psychology

Mohichehra Aliyeva,

Bukhara Engineering and Technology Institute academic lyceum 4 Teacher of foreign languages faculty

Annotatsiya. Ushbu maqolada ego xususiyatlari, uning yosh davrlarida namoyon bo‘lishi va uning ko‘rinishlari, shuningdek egoizmga oid nazariy qarashlar, tahlil etilgan fikrlar baton etilga,

Kalit so‘zlar: tahlil, ego-holat, g‘amxo‘r ota-onalar, moslashish, mustaqillik, erkin fikrli bola, yutuqlarga erishish

Аннотация. В статье рассматривается наличие взаимосвязи между расширенными эго-состояниями (предложенными в теории транзактного анализа) и мотивацией личности на успех.

Ключевые слова: транзактный анализ, эго-состояния, заботливый родитель, адаптивный ребенок, свободный ребенок, мотивация успеха

Abstract: The article considers the existence of the relationship between extended ego states (proposed in the theory of transactional analysis) and the motivation of the individual to succeed.

Key words: transactional analysis, ego states, caring parent, adaptive child, free child, motivation for success

The influence of the family on the mental development of children of adolescent age is a topic of special importance in the current era. In local science,

the main part of the study of the interdependence of family characteristics and children's speech is carried out due to the lack of speech study within the framework of socio-psychological research in the field of general and medical psychology, ontolinguistics.

And finally, fourthly, Freud and Erikson have different views on the nature and resolution of psychosexual conflicts. Freud's goal was to reveal the essence and characteristics of the influence of unconscious mental life on the individual, as well as to explain how early trauma can lead to psychopathology in adulthood. Erikson, on the contrary, saw his task as drawing attention to a person's ability to overcome life's difficulties of a psychosocial nature. His theory prioritizes the qualities of the Self, that is, its advantages, which are revealed during various periods of development. Perhaps this last distinction is key to understanding Erikson's concept of organization and personal development. Freud's fatalistic warning that people are doomed to social decline if they give in to their instinctual aspirations is countered by the optimistic position that every personal and social crisis represents a kind of challenge that leads the individual to personal growth and overcoming life's obstacles. Knowing how a person dealt with each of life's significant problems, or how inadequate handling of early problems left him unable to deal with later problems, is, according to Erikson, the only key to understanding his life.

So far we have touched only on the main theoretical differences between Erikson and Freud. However, it is worth noting that there are also issues on which there is agreement between them. For example, both theorists agree that the stages of personality development are predetermined, and the order of their passage is unchanged. Erikson also recognizes the biological and sexual basis of all later motivational and personality dispositions, and also accepts the Freudian structural model of personality (Id, Ego, Superego). However, despite the presence of similar provisions, many personologists believe that Erikson's theoretical premises differ from those in classical psychoanalysis. Epigenetic principle Central to the theory of self development created by Erikson is the position that a person during his life goes through several stages that are universal for all humanity. The unfolding of these stages is regulated according to the epigenetic principle of maturation. By this Erikson means the following:

"1) in principle, the personality develops stepwise, the transition from one stage to another is predetermined by the individual's readiness to move in the direction of further growth, expansion of the conscious social horizon and the radius of social interaction;

2) society, in principle, is structured in such a way that the development of a person's social capabilities is accepted approvingly, society attempts to promote the continuation of this trend, and to maintain both the proper pace and the correct sequence of development" (Erikson, 1963a, p. 270). In *Childhood and Society* (1963a), Erikson divided human life into eight distinct stages of psychosocial development of the self (as they say, the "eight ages of man"). According to him, these stages are the result of an epigenetically unfolding "personal blueprint" that is inherited genetically. The epigenetic concept of development (in Greek "???"

means "after", and "???????" - "birth, origin") is based on the idea that each stage of the life cycle occurs at a specific time for it. time ("critical period"), and also that a fully functioning personality is formed only by passing through successively all stages in its development. In addition, according to Erikson, each psychosocial stage is accompanied by a crisis - a turning point in the life of an individual, which arises as a consequence of achieving a certain level of psychological maturity and social demands placed on the individual at this stage. In other words, each of the eight phases of the human life cycle is characterized by an evolutionary task specific to this particular phase ("phase-specific") - a problem in social development, which at one time is presented to the individual, but does not necessarily find its solution. An individual's characteristic patterns of behavior are determined by how each of these tasks is ultimately resolved or how a crisis is overcome. Conflict plays a vital role in Erikson's theory because growth and expansion of the scope of interpersonal relationships is associated with increasing vulnerability of self functions at each stage. At the same time, he notes that crisis means "not the threat of catastrophe, but a turning point, and thereby an ontogenetic source of both strength and insufficient adaptation" (Erikson, 1968, p. 286). Each psychosocial crisis, when viewed from an assessment point of view, contains both positive and negative components. If the conflict is resolved satisfactorily (that is, at the previous stage the I was enriched with new positive qualities), then now the I absorbs a new positive component (for example, basal trust and independence), and this guarantees the healthy development of the personality in the future. On the contrary, if the conflict remains unresolved or is unsatisfactorily resolved, the developing self is thereby harmed and a negative component is built into it (for example, basal mistrust, shame and doubt).

Although theoretically predictable and well-defined conflicts arise along the path of personality development, it does not follow from this that at the previous stages successes and failures are necessarily the same. The qualities that the self acquires at each stage do not reduce its susceptibility to new internal conflicts or changing conditions (Erikson, 1964a). The goal is for the individual to adequately resolve each crisis so that he or she will be able to approach the next stage of development as a more adaptive and mature individual. All eight stages of development in Erikson's psychological theory are presented in the table below. The leftmost column lists the stages; the second column indicates the approximate age of their onset; the third contrasts the positive and negative components of each stage; the far right column lists the strengths of the Self or its virtues acquired through the successful resolution of each crisis. In accordance with the principle of epigenesis, each stage is based on the resolution and understanding of previous psychosocial conflicts. Erikson put forward the assumption that all crises, to one degree or another, take place from the very beginning of the postnatal period of human life, and for each of them there is a priority time of onset in the genetically determined sequence of development.

Eight stages of psychosocial development
 Stage Age Psychosocial crisis Strengths

Infancy (oral-sensory) Birth - 1 year Basal trust – basal distrust Nadezhda
 Early childhood (musculo-anal) 1 - 3 years Autonomy - shame and doubt
 Willpower Age of play (loco-motor-genital) 3 - 6 years Initiative - guilt Goal
 School age (latent) 6 - 12 years Hard work - inferiority Competence
 Youth (adolescence) 12 - 19 years Ego-identity - role confusion Loyalty
 Early maturity 20 - 25 years old Intimacy - isolation Love
 Average maturity 26 - 64 years Productivity - stagnation Caring
 Late adulthood 65 years - death Ego integration - despair Wisdom

Personality Development: Psychosocial Stages As noted earlier, Erikson believes that personality development occurs throughout a person's life. His analysis of socialization is best presented by describing the distinctive features of eight stages of psychosocial development.

1. Infancy: basal trust-basal mistrust the first psychosocial stage corresponds to the oral stage according to Freud and covers the first year of life. According to Erikson, during this period the cornerstone of the formation of a healthy personality is a general sense of trust; other scientists call the same characteristic "confidence." An infant with a basic sense of "inner certainty" perceives the social world as a safe, stable place and people as caring and reliable. This sense of certainty is only partially recognized during infancy. According to Erikson, the degree to which a child develops a sense of trust in other people and the world depends on the quality of maternal care he receives. "I believe that mothers develop a sense of trust in their children through treatment, which at its core consists of sensitive concern for the individual needs of the child and a strong sense that she herself is a person who can be trusted in the sense of the word "trust." "that exists in a given culture in relation to a given style of life. This lays the foundation for the child to feel "all is well"; to develop a sense of identity; to become what others hope he will become" (Erikson, 1963a, p. 249).

Thus, the feeling of trust does not depend on the amount of food or on the manifestations of parental affection; rather, it has to do with the mother's ability to convey to her child a sense of familiarity, permanence, and sameness of experience. Erickson also emphasizes that infants must trust not only the outer world, but also the inner world, they must learn to trust themselves, and especially they must acquire the ability to have their organs effectively cope with biological impulses. We observe similar behavior when the infant can tolerate the absence of the mother without undue distress and anxiety about "separation" from her. The question of what causes the first important psychological crisis is deeply analyzed by Erickson. He connects this crisis with the quality of maternal care for the child - the cause of the crisis is the unreliability, failure of the mother and her rejection of the child. This contributes to the emergence of a psychosocial attitude of fear, suspicion and concern for his well-being. This attitude is aimed both at the world as a whole and at individual people; it will manifest itself in its entirety at later stages of personal development. Erikson also believes that feelings of mistrust may increase when the child is no longer the mother's main focus; when she returns to those activities that she left during pregnancy (say, resuming an interrupted career), or gives birth to her

next child. Finally, parents who adhere to opposing principles and methods of education, or who feel insecure in the role of parents, or whose value system is in conflict with the generally accepted lifestyle in a given culture, can create an atmosphere of uncertainty and ambiguity for the child, as a result of which there is a feeling of mistrust. According to Erikson, the behavioral consequences of such dysfunctional development are acute depression in infants and paranoia in adults. In other words, trust passes into the infant's ability to hope, which, in turn, in an adult may form the basis of faith in accordance with any official form of religion. Hope, this first positive quality of the Self, supports a person's conviction in the significance and reliability of the common cultural space. Erikson emphasizes that when the institution of religion loses its tangible meaning for an individual, it becomes irrelevant, becomes obsolete, and perhaps even is replaced by other, more significant sources of faith and confidence in the future (for example, achievements in science, art, and social life).

2. Early childhood: independence - shame and doubt Acquiring a sense of basal trust prepares the ground for achieving a certain independence and self-control, avoiding feelings of shame, doubt and humiliation. This period corresponds to the anal stage, according to Freud, and continues during the second and third years of life. According to Erikson, a child, interacting with parents in the process of learning toilet behavior, discovers that parental control can be different: on the one hand, it can manifest itself as a form of care, on the other, as a destructive form of curbing and a preventive measure. The child also learns to distinguish between granting freedom like "let him try" and, on the contrary, connivance as a destructive form of getting rid of troubles. This stage becomes decisive for establishing the relationship between voluntariness and stubbornness. A sense of self-control without loss of self-esteem is an ontogenetic source of confidence in free choice; The feeling of being overly controlled by others and the simultaneous loss of self-control may give rise to a persistent tendency toward doubt and shame (Erikson, 1968b). Before this stage, children are almost completely dependent on caregivers. However, as they rapidly develop neuromuscular systems, speech, and social selectivity, they begin to explore and interact with their environment more independently. They are especially proud of their newly discovered locomotor skills and want to do everything themselves (such as washing, dressing and eating). We observe in them a great desire to explore objects and manipulate them, as well as an attitude towards their parents: "I myself" and "I am what I can." From Erikson's point of view, a satisfactory resolution of the psychosocial crisis at this stage depends primarily on the willingness of parents to gradually give children the freedom to exercise control over their own actions. At the same time, he emphasizes that parents should unobtrusively but clearly limit the child in those areas of life that are potentially or actually dangerous both for the children themselves and for others. Independence does not mean that the child receives unlimited freedom.

As a result, such traits as self-doubt, humiliation and weakness of will are formed. According to Erikson, the child's acquisition of a constant sense of

independence greatly strengthens his sense of trust. This interdependence of trust and autonomy can sometimes retard future mental development. For example, children with an unstable sense of trust may, at the stage of independence, become indecisive, timid, and may be afraid to defend their rights, so they will seek help and support from others. In adulthood, such people are most likely to develop obsessive-compulsive symptoms (which provide them with the necessary control) or paranoid fear of persecution. A social complement to independence is a system of law and order. Erickson uses the terms "law" and "order" regardless of possible emotional connotations. According to his theory, parents must always be fair and respect the rights and privileges of others if they want their children to be prepared to accept the limits of autonomy in adulthood.

"Willpower means the constant exercise of free choice, as well as self-restraint, despite the inevitable feelings of shame, doubt and irritation at being controlled by someone. The source of goodwill is rooted in the discretion of parents, guided by respect for the spirit of the law" (Erikson, 1968b, p. 288).

Literature:

1. Tome H., Kahele H. Modern psychoanalysis, vol.1. M., 1996, p. 190.
2. Schmidt-Hellerau K. Libido and summer. St. Petersburg, 2002, p. 183.
3. Bowlby D. Attachment. M., 2003, p.241.
4. Tyson F., Tyson R. Psychoanalytic theories of development. Ekaterinburg, 1998, p. 106.
5. Besserer R. The life and work of Anna Freud // Encyclopedia of Depth Psychology, volume three, M., 2002, p. 48.

TALABALARDA SOG‘LOM TURMUSH TARZINI RIVOJLANTIRISHDA OILAVIY TARBIYANING O‘RNI

Gulnora Mamajonova,

Toshkent axborot texnologiyalari universiteti

Farg‘ona filiali tyutori

Annotatsiya: Oliy o‘quv yurti talabalari bo‘sh vaqtini to‘g‘ri taqsimlash, kun tartibi, dam olishga va mehnat tartibiga rioya etishi sog‘lom turmush tarzi ko‘nikmalarining shakllanishida muhim ahamiyatga egadir.

Kalit so‘zlar: Salomatlik, sog‘lom turmush tarzi, oila, mahalla, metodika, tahlil, jismoniy tarbiya va sport, o‘qituvchi o‘quvchi, axloq-odob.

Аннотация: Для формирования навыков здорового образа жизни у студентов вуза важно правильно распределять свободное время, соблюдать режим дня, режима отдыха и работы.

Ключевые слова: Здоровье, здоровый образ жизни, семья, соседство, методика, анализ, физическое воспитание и спорт, учитель, ученик, этика

Abstract: It is important for the formation of healthy lifestyle skills for students of the higher educational institution to properly distribute their free time, follow the daily schedule, rest and work schedule

Key words: Health, healthy lifestyle, family, neighborhood, methodology, analysis, physical education and sports, teacher, student, ethics

Salomatlik – inson kamolotining muhim tarkibiy qismlaridan biri bo‘lib, shaxsning hech kim dahl qila olmaydigan huquqi, o‘z-o‘zini rivojlantirish, shaxsiy va jamiyat hayotida faol ishtirok etishi garovidir. Ma’lumki, jamiyatimizda inson salomatligi, jismoniy barkamolligi, sog‘lom turmush tarzi madaniyatiga egaligi o‘ta muhim ijtimoiy qadriyat hisoblanadi. Millat salomatligini ta’minlash, xalq genofondini bekamu-ko‘st saqlash sog‘lom turmush tarzi tufayligina yetarlicha ijobiy tarzda hal etiladi. Bu esa, jamiyatning barcha ijtimoiy institutlari; oila, o‘quv-tarbiya maskanlari, mahalla hamda mustaqil ta’lim oldiga jamiyatimiz fuqarolariga sog‘lom turmush tarzi mazmuni va mohiyatini anglatish, yoshlarni sergak va bilimdon, barkamol shaxs qilib tarbiyalash masalasini ko‘ndalang qilib qo‘yadi. Sog‘lom turmush tarzi bu faol mehnat, ijod og‘ushida yashash, kuchli jismoniy va ruhiy yuklamalarni, o‘ta xavfli va zararli ta’sir ko‘rsatuvchi omillarni yengil ko‘tara oladigan har tomonlama taraqqiy etgan shaxsning shakllanish jarayonidir. Talabalar o‘rtasidagi o‘tkazilgan so‘rovnomada natijalaridan kelib chiqib, oliy o‘quv yurti talabalari bo‘sh vaqtini to‘g‘ri taqsimlash, kun tartibi, dam olishga va mehnat tartibiga rioya etishi sog‘lom turmush tarzi ko‘nikmalarining shakllanishida muhim ahamiyatga egadir. Shuning uchun sog‘lom turmush tarzini shakllantirish bo‘yicha ilmiy-uslubiy tavsiyalarni ishlab chiqish maqsadga muvofiqdir.

Oilaning mustahkamligi, undagi ma’naviy muhitning barqarorligi yoshlarning salomatligiga, sog‘lom turmush tarzi malakalariga ega ekanligiga ham bog‘liq.

Bunda ota-onaning, yaqin qarindosh-urug‘larning umuman sog‘lom turmush tarzi haqidagi tasavvurlari va ularning kundalik turmushda salomatlikni asrash ko‘rikmalariga ega ekanliklari katta ahamiyat kasb etadi. Oilada sog‘lom turmush tarzining shakllanishi va bir umrga ana shu ko‘nikmalarga rioya qilishi ko‘p jihatdan har bir oila a’zosining aqliy, axloqiy, irodaviy tarbiyasiga bog‘liq va insonning birinchi navbatda, o‘z-o‘ziga bo‘lgan talabchanligidan kelib chiqadi. Shuni alohida ta’kidlash joizki, kishilarning o‘z sog‘liqlari to‘g‘risidagi qayg‘urishlari, ularning turmush darajasi, sifati, har bir shaxsning yashash tartibi (stiliga) va mazkur mamlakatning ijtimoiy-iqtisodiy salohiyatiga ham bog‘liq. Shu boisdan ham, mamlakatimizda bugun aynan xalqimiz faravonligini yanada ko‘tarish, jamiyatda har bir kishining xohlagan turdagi jismoniy tarbiya va sport turlari bilan shug‘ullanish imkoniyatlarini yaratish va eng asosiysi, odamlarni, ayniqsa, yoshlarni jismoniy madaniyatli va sport bilan shug‘ullanish, har bir fuqaro turmush tarzining ajralmas bir bo‘lagiga aylantirish va ijtimoiy odat sifatida ongiga singdirish bugunning eng dolzarb muammolaridan biri hisoblanadi.

Respublikamizda sog‘liqni saqlash hamda jismoniy tarbiya va sport sohalarini isloh qilish yuzasidan qabul qilingan normativ-huquqiy hujjatlarda ushbu tizimlarni takomillashtirish barobarida aholi o‘rtasida sog‘lom turmush tarzini shakllantirishga mazkur sohada davlat siyosatining muhim yo‘nalishlaridan biri sifatida ahamiyat qaratilmoqda. Jumladan, 2025-yilga qadar O‘zbekiston Respublikasi sog‘liqni saqlash tizimini, jismoniy tarbiya va sportni rivojlantirish,

2022-yilga qadar yuqumli bo'lmagan kasalliklar profilaktikasi, aholining sog'lom turmush tarzini qo'llab-quvvatlash va jismoniy faolligi darajasini oshirish konsepsiyalari hamda sog'lom turmush tarzini keng tatbiq etish va ommaviy sportni yanada rivojlantirish chora-tadbirlari tasdiqlandi va ijroga qaratildi. Talaba -yoshlar o'rtasida jismoniy faollikni oshirish muhim masalalardan biridir.

Oila bilan birgalikda yosh avlodni tarbiyalashda mahallaning o'rnini ham beqiyosdir. Mahalla xalqimizning azaliy udumlari, urf-odatlar va an'analariga tayangan holda ulkan tarbiyaviy vazifani amalga oshiradi. Mahalla, maktab va jamoatchilikning avloddan avlodga meros bo'lib o'tib kelayotgan milliy qadriyatlarga tayangan holda ish ko'rishini farzandlar tarbiyasida ijobiy natijalarga olib kelishi shubhasizdir. Mamlakatimizda sog'lom avlodni tarbiyalashda oilamahalla-ta'lim muassasasi hamkorligini kuchaytirish samaralar garovidir. Bu borada hukumatimiz tomonidan amalga oshirilayotgan yo'nalishlar quyidagilardan iborat:

- oila, mahalla, ta'lim muassasalari hamkorligini ta'minlashning huquqiy bazasini takomillashtirish, hamkorlikni kuchaytirishga qaratilgan uslubiy ta'minotni mustahkamlash;

- oilada yoshlar va ota-onalarning ijtimoiy faolligini oshirish;

- oilalarda sog'lom ijtimoiy-psixologik muhitni shakllantirish;

- har bir oila a'zolarining ongida sog'lom turmush tarzi tushunchasi va munosabatini shakllantirish;

- ijtimoiy himoyaga muhtoj oilalarni moddiy va ma'naviy qo'llab quvvatlash;

- barkamol avlodni tarbiyalashga qaratilgan ma'naviy-ma'rifiy tadbirlarni mazmunan takomillashtirish, uning samaradorligini oshirish mexanizmini yaratish;

- sog'lom avlodni tarbiyalashda ommaviy axborot vositalari va zamonaviy axborot texnologiyalaridan samarali foydalanishni yo'lga qo'yish.

Sog'lom turmush tarzi to'g'risidagi tasavvurlarni shakllantirish – bu faol mehnat, kuchli jismoniy va ruhiy holat, ko'tarinki kayfiyat, o'ta xavfli va zararli ta'sir ko'rsatuvchi omillarni yenga oladigan, yetuklikka intiluvchan shaxsning shakllanish jarayonidir. Shundan kelib chiqib, bugungi kunda yoshlar o'rtasida sog'lom turmush tarzini shakllantirishning ijtimoiy siyosiy, ijtimoiy-psixologik, tibbiy-psixologik va ma'naviy-ma'rifiy targ'ibot ishlarini samarali hamda ta'sirchan uslubda amalga oshirish maqsadida har bir ta'lim muassasasida sog'lom turmush tarzi, shaxsiy gigiena, oila ma'naviyati, zararli illatlarning sog'lom bola tug'ilishiga salbiy ta'siri haqidagi tibbiy bilimlarini oshirishga qaratilgan o'quv-mashg'ulotlari, davra suhbatlari keng joriy etilmoqda. Bu yoshlarimiz ongida sog'lom turmush tarzi tamoyillarini singdirishda muhim ahamiyat kasb etadi.

Jismoniy mashg'ulotlar va sport to'garaklarida ko'pchilik talabalar qatnashish istagini bildirishgan, biroq vaqt va moliyaviy mablag' muammolari mavjudligini takidlashgan.

Milliy qadriyatlar, an'analar, urf-odatlar oilada bizgacha yetib keladi. Shu muhitda o'sayotgan millatimiz kelajagi merosxo'rlari farzandlarimizni milliy urf-odatlariga xos qilib tarbiyalash lozimdir. Nazarimizda oilaviy tarbiya bo'yicha

milliy qadriyatlarimiz va udumlarimizga eskilik sarqiti deb qarash noto‘g‘ridir. Boy va rang-barang madaniyatimiz, urf-odat va an‘analarimiz barcha qadriyatlarimiz milatimizning ma‘naviy, ruhiy boyliklarini tashkil etadi. Uni chuqur o‘rganib, o‘zlashtirib olgan inson oldiga qo‘yilgan har qanday maqsadga erisha oladi. Chunki madaniyatimiz axloq-odob, urf-odat me‘yorlaridan xabardor inson hech qachon ko‘r-ko‘rona ish qilmaydi.

Demakki, barcha milliy tarbiya bo‘yicha urf-odatlarimiz zamirida ezgulik yotadi. Ularda faqat ozodalik, yaxshilik, odamiylik kasb etadi. Milliy urf-odatlarimiz asnosida tarbiyalangan shaxs yuksak ma‘naviyati boy inson bo‘lib shakllanadi. Farzandlarimizga shunday tarbiya berayliki, ular o‘z ota-bobolariga, o‘z tarixi, Vatani, ona tiliga, millati, diniga va an‘nalariga sodiq bo‘lib kamol topishsin.

Adabiyotlar ro‘yxati:

1. Iloyaev M. “Oila, ijod, tarbiya va ma‘naviyat”. T., “Sharq” 2000. 114 b.
2. Oilaviy muhit va bolalar //Qalqon. – 2006, - №1.- B.14-15.
3. Umarov B.M. O‘zbekistonda voyaga yetmaganlar jinoyatchiligining ijtimoiy psixologik muammolari. (Monografiya) “Fan” nashriyoti, Toshkent – 2008, 284 b.
4. Yadgarova G.T., Avlaev O.U. Tarbiyasi qiyin, qaltis guruhga mansub bolalar bilan ishlash (Uslubiy qo‘llanma)T.: 2007, 74 b.

YOSH OILALARDA YUZAGA KELADIGAN AYRIM ZIDDIYATLARNING OLDINI OLISH MASALALARI

Narmuradova Rayhon Uktamovna,
Navoiy innovatsiyalar universiteti

Annotatsiya. Oila tinch-totuvligini saqlash jamiyatning ustuvor vazifasi hisoblanadi. Maqolada yosh oilalarda er-xotin o‘rtasida kuzatilishi mumkin bo‘lgan ziddiyatlar, ularning kelib chiqish sabablari, oldini olishning ijtimoiy-psixologik jihatlari haqida so‘z boradi.

Kalit so‘zlar: Oila, er-xotin, ziddiyat, psixologiya, qaror, nizo, adolat.

Kirish. Oilaviy nizolarning eng ko‘p duch keladigan turlaridan biri bu er va xotin o‘rtasidagi nizolardir. Yaxshi niyatlar bilan oila qurgan yoshlar nega oila qurishgandan so‘ng o‘zaro munosabatlarida nizo-janjallar ro‘y beradi? Ular nima uchun urushadilar? Umuman er-xotinlik hayotida nizolarsiz, urush-janjallarsiz ham yashasa bo‘ladimi? Bu kabi savollarni yana ko‘p davom ettirish mumkin.

Aksariyat yaxshi oilalarda tarbiya topgan yoshlar o‘z ota-onasi oilasini, ularning turmush tarzini, bir-birlarga nisbatan munosabatlarini va qator shu kabilarni o‘zlarining bo‘lajak hayotlari uchun ideal deb olishadi va ular ham oila qurib, o‘g‘il bolalar o‘z otasi kabi va qiz bolalar o‘z onasidek «ota», «ona», «er», «xotin» bo‘lishni maqsad qiladilar. Chunki yoshlar ota-onalari misolida, bir-birlariga nisbatan salbiy munosabatda bo‘luvchi, bir-birlari bilan nizolashib

turuvchi er-xotinlarni ko'rmagan bo'ladilar. Mabodo bunday vaziyatlar va nizolar yuzaga kelib qolgudek bo'lsa ham ularning ota-onalari bu holatni farzandlariga sezdirmaslikka harakat qiladilar. Bundan tashqari ommaviy axborot vositalari orqali ahil-inoq, baxtli oilalar haqida berib boriladigan materiallarda ham aksariyat hollarda er-xotinlik munosabatlarini bir yoqlama, faqat yaxshi tomondan ko'rsatish an'analari mavjud. Bularning hammasi o'g'il-qizlarda oilaviy hayot haqida bir yoqlama ijobiy tushunchalarning shakllanishiga asos bo'ladi.

Asosiy qism .Nizo bu kelishmovchilik, fikrlar xilma-xilligi demakdir. Nizo qachon kelib chiqadi? Qachonki ikki kishining fikri, xohishlari bir-biri bilan tutashmasa. Yana shunday nizo turlari borki, bunda er yoki xotinning ishtirokisiz, ya'ni ular istamagan holatda, tashqi ta'sir natijasida sodir bo'ladigan nizolar. Jumladan yosh oilalarda uchrab turadigan qaynona aralashishi hodisasi ham bunga misol bo'la oladi. Psixologlarning fikricha, vaqt o'tishi bilan to'plangan yoki o'z - o'zidan paydo bo'lgan salbiy his -tuyg'ular va to'qnashuvlar ham ziddiyat uchun asos bo'la oladi. Ko'pchilik uchun, deyarli har qanday tushunmovchilik va ziddiyatni tinch yo'l bilan, haqoratli so'zlarsiz va baland yig'lamasdan hal qilish ajablantirishi mumkin. Buning uchun eng asosiy narsa - bu sodir bo'layotgan voqealarning psixologik mohiyatini tushunish va, o'z o'rnida, ziddiyat qilmaslikni xohlash. Faqat o'zini bosib olgan, psixologik kuchli insonlargina bu ishga qodir bo'ladi. Yana bir muhim holatni ajratib ko'rsatish mumkin: agarda nizo kelib chiqsa, u holda bu yoqimsiz vaziyatning har bir ishtirokchisi ikkinchisini ayblaydi, lekin kamdan-kam insonlar o'zini anglay boshlaydi.

Jamiyatda, shu jumladan yosh oilalarda kuzatiladigan har qanday nizoning o'ziga yarasha sababi bo'ladi. Lekin sababni bahona bilan adashtirmasligimiz lozim, chunki har qanday narsa, har qanday mayda-chuyda detal mojaroning sababi bo'lib xizmat qilishi mumkin, lekin haqiqiy sabablar aslida ozroq bo'lishi mumkin. Yosh oiladagi nizolarning asosiy sabablarini uch guruhga bo'lish mumkin.

Birinchidan, yosh oilada er yoki xorin qandaydir ma'lumot olishni, nimanidir bilishni xohlaydi va bu ma'lumotni bilish yo'lida nizoga boradi. Ammo bu ma'lumot uchun kurashishdan oldin, ular haqiqatan ham kerakmi yoki yo'qmi, shu ma'lumot uchun nizoga borish kerakmi-yo'qmi, yaxshilab o'ylab ko'rish lozim.

Ikkinchidan, nizolar ko'pincha biror narsani o'zgartirishga qaratilgan bo'ladi, ayniqsa xatti-harakatni o'zgartirish borasida. Yosh oilada erga o'z ayolining qaysidir xatti-harakati yoqmasligi, uni o'zgartirishga harakat qilishi va shu natijasida nizolar kelib chiqishi mumkin, yoki aksincha.

Uchinchidan, uyning asosiy hokimini, yetakchisini, egasini aniqlash uchun yuzaga keladigan nizolar. Ya'ni, aynan shu vaziyatda paydo bo'ladigan ziddiyat kim kuchli ekanligini ko'rsatishi kerak. Yosh oilalar hayotining ilk bosqichida yetakchilik uchun kurashga kirishishi mumkin. Ba'zida ayollar tabiiy hokim bo'lmish erkaklar ustidan hukmronlik qilishga harakat qilishadi. Yosh oilalar orasida bu turdagi nizolarni ko'plab uchratish mumkin. Bu holatda o'ylab ko'rish lozim. Agar yosh oiladagi munosabatlar inson uchun qadrli bo'lsa, u atrofda qo'rquv muhitini yaratmaydi, chunki qo'rquv boshqa barcha his-tuyg'ularni o'ldiradi.

Yosh oilalarda uchraydigan nizolar tarkibiga ko'ra aniq va noaniq turlagiga bo'linadi. Aniq nizo o'z nomi bilan ma'lum, ochiq nizolar. Bunga misol qilib xotinning er so'ziga kirmasligi, er o'z va'dasida turmasligi va hokazoni keltirish mumkin. Noaniq nizoning yechimi o'ziga yarasha murakkab kechadi. Chunki shunday muammolar bo'lishi mumkinki, yosh oiladagi er o'z ayoliga uni ayolmasligi va natijada tushunmovchiliklar ildiz otishi mumkin. Bu holatda yosh oila a'zolari muammoning yechimini izlashlari, asabiylashmagan holda fikrni bir joydan chiqarib, bomaslahat ish ko'rishlari maqsadga muvofiq.

Yuqoriga ko'rib chiqilgan muammoli vaziyatlar, ehtimoliy nizolarni tahlil etgan holda nizolarni hal qilishning quyidagi yo'llarini taklif etish mumkin:

-avvalo yosh oilada yaqqol rahbarning bo'lishi, uni aniqlab olish;

-nizoga yetaklovchi muammoni ko'ndalang qo'yish va uni "stol atrofida" hal etish;

-munozara bilan hal bo'lmaydigan nizo chiqqanda sukut saqlashni bilish;

-har qanday holatda ham ertangi kunda bugungi aytilgan gaplar uchun afsuslanib qolmaslik tamoyilida ish ko'rish va hokazo.

Psixologlar yosh oilalarda ziddiyatlar bo'lib turishini normal holat deb hisoblasada, bunday holatlardan imkon qadar qochishga, muammoni yengil yo'llar bilan hal etishga harakat qilmoq lozim. Mamlakatimizda davlat miqyosida, mahallalar miqyosida yosh oilalarga yuksak e'tibor berilmoqda. Yosh oilalarda ziddiyatlar paydo bo'lgan holatda ularga moddiy, ma'naviy, ijtimoiy yordamlar ko'rsatilmoqda. Davlatimiz sud tizimida ham oilalarning ajralib ketishiga qarshi choralar ishlab chiqilgan. Jumladan, ajralmoqchi bo'lgan oilalarga sinov muddati berilishi, tezlik bilan ajralish imkonsizligi va boshqalar.

O'zbekiston Respublikasi Prezidentining 2022-yil 28-yanvardagi "2022-2026-yillarga mo'ljallangan Yangi O'zbekistonning taraqqiyot strategiyasi to'g'risida"gi PF-60 sonli Farmonining 70-sonli maqsadi sifatida Yoshlarga oid davlat siyosatini takomillashtirish keltirilgan. Farmon doirasida yosh oilalarni ma'naviy va moddiy jihatdan qo'llab-quvvatlash, ular uchun munosib uy-joy va ijtimoiy-maishiy sharoitlarni yaratish bo'yicha kompleks chora-tadbirlar tizimini amalga oshirish belgilab berildi.

Albatta, yosh oilalarning davlat tomonidan qo'llab-quvvatlanishi ham ular uchun ulkan insonparvarlik yordami hisoblanadi. Uy-joysiz oilada, albatta, bu bilan bog'liq tushunmovchiliklar, qiyinchiliklar, nizolar kelib chiqish ehtimoli yuqori bo'ladi. Prezidentimiz imzolagan Farmon ushbu muammolarni bartaraf etib, yosh oilalarda tinchlik-farovonlikni ta'minlash, o'zaro nizolarning oldini olish oliy maqsad etib olingani tahsinga sazovor.

Adabiyotlar:

H. Makkubbin, "Stress va oila: Normativ o'tishlar bilan kurashish". Nyu-York: Bruner / Mazel. (2003).

S. Pavlina. "Oilaviy munosabatlardagi muammolarini tushunish". (2016).

V. V. Kunitskaya. "Oilaviy nizolar va ularni hal etish yo'llari" Ijtimoiy o'qituvchi . (2017).

www.lex.uz

YOSHLAR TARBIYASIDA MILLIY VA DINIY QADRIYATLARNING O'RNI

Sherzod Qoraboyev,

Farg'ona viloyati pedagoglarni yangi metodikalarga o'rgatish milliy markazi o'qituvchisi

Annotatsiya: Maqolada o'quvchi tarixiy hodisa-voqealar, tarixiy sahna-manzaralarni chuqur anglashi uchun unda ijodkorlik ruhini uyg'otish.

Kalit so'zlar: milliy qadriyat, mehr-oqibatli, tarix, globallasuv, muhabbat tuyg'ularini, aql-idrok .

Аннотация: Пробудить в статье дух творчества, чтобы читатель мог глубоко понять исторические события, исторические сцены и пейзажи.

Ключевые слова: национальная ценность, доброта, история, глобализация, чувство любви, интеллект

Abstract: To awaken the spirit of creativity in the article so that the reader can deeply understand historical events, historical scenes and landscapes.

Key words: national value, kindness, history, globalization, feelings of love, intelligence

Mustaqillik sharofati tufayli o'zligimizni anglash, dinimiz va milliy qadriyatlarimizni yana hayotga qaytarilishi ma'naviy-axloqiy tarbiya masalalarini sharqona uslubda hal etilishiga imkon beradi. Boy ma'naviy merosimiz asosida yoshlarni iymonli, e'tiqodli, mehroqibatli, sahovatli, muruvvatli qilib ulg'aytirish lozim. Shu o'rinda ta'kidlash lozimki, har qanday e'tiqod diniy bo'lavermaydi, ammo din ham e'tiqodni o'ziga xos ko'rinishi sifatida jipslashtiruvchi xususiyatga ega. Diniy e'tiqod – bu inson irodasidan yuqori turgan zotga iymon keltirish, undan madad olish, muqaddas kitoblar, payg'ambarlarning qayta tirilishi kabilarga ishonch demakdir. Bironbir dinga e'tiqod qilish faqat shu jamoa oldidagi mas'uliyat hissini tarbiyalasa, aql-idrok tantanasi davri kelishiga ishonch – e'tiqod butun jahon afkor ommasi, inson zoti oldida mas'uliyatli qilib qo'yadi. Yoshlarda ijtimoiy qadriyatlarga, buyuk kelajakka, taraqqiyotga bo'lgan ishonchni ozod va obod vatan, erkin va farovon hayot barpo etishga bo'lgan e'tiqodni shakllantirish dolzarb vazifa bo'lib kelmoqda.

Insonni ulug'lash, undagi yuksak fazilatlarni kuylash, ruhiy, ma'naviy pokligi haqida qayg'urish har bir tarixiy bosqichga xos bo'lgan intilishdir. Inson dunyoda eng murakkab, oliy mavjudotdir. Shuning uchun ham, uning qadr-qimmatini e'zozlash, turmushini yaxshilash, farovonligini oshirish, sog'ligini saqlash, madaniyat, bilim va saviyasini o'stirish, hayotini har tomonlama himoya qilish davlatimiz siyosatining markazida turibdi. "Mamlakatimizda oliy qadriyat – Insonni, uning millati, jinsi, irqidan qat'i nazar himoya qilish, uning holiga g'amxo'rlik qilib qayg'urish, turmushini yaxshilash, qobiliyatini namoyish etish uchun munosib shartsharoitlarni yaratish borasida katta ishlar qilinmoqda. Shu bilan birga, joylardagi ma'naviy-ruhiy muhitni yanada sog'lomlashtirish, milliy qadriyatlarimizga asoslangan ibratli an'analarimizni va islom dinining

insonparvarlik mohiyatini o'rganish, yurtdoshlarimiz qalbida ezgu tuyg'ularni uyg'otish, farzandlarimizda noyob insoniy fazilatlarni kamol toptirish, bag'rikenglik, o'zaro mehr-oqibatli bo'lish kabi ibratli xususiyatlarni millatimiz hayot tarzining uzviy va ajralmas bir qismiga aylantirish, odamlarimizning ongi, tafakkuri, ma'naviy dunyosi zamonga mosravishda o'zgarib borayotganligini hisobga olgan holda milliy uyg'onishi, milliy g'oyaning jamiyatimiz hayotiga chuqurroq kirib borishini ta'minlashga qaratilgan dolzarb vazifalarni amalga oshirish katta hamiyatga ega".

Jamiyat taraqqiyoti har tomonlama yetuk insonni tarbiyalash uchun nafaqat zarur bo'lgan shart-sharoitlarni yaratish, balki ma'naviy-ma'rifiy yetuklik, axloqiylikni har bir kishida tarbiyalashga ko'p jihatdan bog'liq.

Vatanga, ota-onaga sodiqlik va fidoyilik o'z-o'zidan paydo bo'lmaydi. Bular zaminida yoshlarga oilada, ta'lim maskanlarida, mahallalarda beriladigan ta'lim-tarbiya yotadi. Oilada singdirilgan tarbiya, Vatanga muhabbat, mehr-oqibat, o'zaro hurmat kabi yuksak insoniy fazilatlarni shakllantirishda muhim ahamiyat kasb etadi. O'zbekiston Respublikasining Birinchi Prezidenti I.A.Karimov bu haqda quyidagi fikrni bildirganlar: "Oila turmush va vijdon qonunlari asosida quriladi, o'zining ko'p asrlik mustahkam va ma'naviy tayanchlariga ega bo'ladi, oilada demokratik negizlarga asos solinadi, odamlarning talab-ehtiyojlari va qadriyatlari shakllanadi...Bu esa eng oliy darajada ma'naviy qadriyat, inson qalbining gavharidir"

Bugungi kunda qobiliyatli, bilimli, ma'naviy, axloqiy jihatdan kamolotga yetgan, mustaqil fikrlay oladigan, xalqining ravnaqi uchun xizmat qilishga bel bog'lagan, fidoiy insonlar juda ko'p. Ular Vatanga sadoqatli bo'lish, milliy davlatimizning mustaqilligini mustahkamlash, xalq madaniyati, ma'naviyati, ma'rifatini yanada rivojlantirish kabi muhim masalalarni hal qilishni o'z oldiga maqsad qilib qo'yganlar.

Demak, yoshlarni milliy qadriyatlar asosida tarbiyalash ularda ona yurtiga muhabbat tuyg'ularini, uni himoya qilish, avaylab-asrashga qaratilgan intilishlarini kuchaytirishga yordam beradi. Yoshlarni milliy qadriyatlar asosida tarbiyalash ularning ijtimoiy faolligini oshirishga xizmat qilib, ma'naviy komillikka erishuvda asosiy va belgilovchi omil vazifasini o'taydi.

Bugungi kunda jamiyatimizda vatanparvarlik, fuqarolar yakdilligi yosh va mustaqil mamlakatimiz xalqining bukilmas irodasi, matonati, kelajakka va yurt istiqboliga ishonch g'oyalari bilan mujassamlashib, uyg'unlashib ketmoqda. Ayni shu narsa jamiyatni qayta o'zgartirish yo'lidagi qiyinchiliklarni yengib o'tishga, mamlakat barqarorligi, tinchligi va xavfsizligini ta'minlash ishlarida kishilarimizga harakatlantiruvchi kuch bo'lib xizmat qilmoqda. Shu bilan birgalikda globallashuv davrida yoshlarimiz ongida jamiyat va uning barqarorligi, xavfsizligi va istiqboli uchun mustahkam immunitet va bunyodkor g'oyaviy tamoyillarni yanada mustahkamlanib borish davr taqazosidir.

Demak, yoshlarni milliy qadriyatlar asosida tarbiyalash ularda onayurtiga muhabbat tuyg'ularini, uni himoya qilish, avaylab-asrashga qaratilgan intilishlarini kuchaytirishga yordam beradi. Yoshlarni milliy qadriyatlar asosida tarbiyalash

ularning ijtimoiy faolligini oshirishga xizmat qilib, ma'naviy komillikka erishuvida asosiy va belgilovchi omil vazifasini o'taydi.

Foydalanilgan adabiyotlar

1. O'zbekiston Respublikasi Prezidentining 2017-yil 7-fevraldagi "O'zbekiston Respublikasini yanada rivojlantirish bo'yicha Harakatlar strategiyasi to'g'risida"gi PF-4947-son Farmoni.
2. Mirziyoyev Sh.M. Erkin va farovon, demokratik O'zbekiston davlatini birgalikda barpo etamiz. – Toshkent: O'zbekiston, 2016.
3. Karimov I.A. Tarixiy xotirasiz kelajak yo'q. - Toshkent: SHarq, 1998.

IJTIMOIIY ADOLAT – KORRUPSIYAGA QARSHI KURASHNING AMALDAGI MA'NAVIIY MEZONI SIFATIDA

Raximova Dilshoda Baxritdinovna,

*Samarqand viloyati pedagoglarni yangi metodikalarni o'rgatish milliy markazini ijtimoiy va amaliy fanlarni o'qitish metodikasi kafedrasida f.f.nom.
v.b.dot.*

Xidirov Xoshim Ibodullaevich,

Jizzax politexnika instituti Ijtimoiy fanlar kafedrasi dotsenti, f.f.b.f.d. PhD.

Annotatsiya: Ushbu adolat tushunchasining kelib chiqishi, shakllanishi va rivojlanishi hamda hozirgi kundgi ahamiyati xususida fikr-mulohazalar bildirilgan. Maqolada jamiyat hayotining eng muhim tizimlaridan biri bo'lgan ijtimoiy adolat tushunchasining korrupsiyaga qarshi kurashishdagi ahamiyati, o'rni va roli ochib berilgan.

Kalit so'zlar: Korrupsiya, adolat, jamiyat, "Avesto", taraqqiyot, adolatsizlik, huquqiy davlat, adolatli jamiyat.

Jamiyat taraqqiyoti qanchalik rivojlangani sayin adolat, adolatlilik, adolatli jamiyat kabi tushunchalarga fuqarolarning ehtiyoji orta boradi. Korrupsiyaga qarshi kurashishda bevosita adolatning ta'minlanishi, avvalo, fuqarolarning davlat hokimiyatiga bo'lgan ishonchini yanada ortishiga olib keladi. Prezidentimiz ta'kidlaganidek, "Biz barpo etayotgan huquqiy davlatda adolatsizlikning hech qanday shaklda ustun bo'lishiga yo'l qo'ymasligimiz zarur".

Adolatli jamiyatning ko'zgusi bo'lgan qonunchilikka fuqarolarning rioya qilishlari, adolatni qaror toptirish borasida davlat tomonidan olib borilayotgan siyosiy islohotlardan ko'zlangan maqsad avvalo, jamiyatda tenglik tamoyilini ta'minlashdan iboratdir.

"Adolat" – (arabcha – "odillik", "to'g'rilik") – ahloq va huquqning asosiy kategoriyalaridan biri bo'lib, qonun oldida barcha fuqarolarning tengligi va qonunning barcha insonlarga barobarligi bilan belgilanadi. "Adolat" turlicha talqin qilinadigan, xilma-xil tarzda namoyon bo'ladigan tushunchadir. Ba'zi ahloqiy-huquqiy me'yorlar ham adolat mezoni sifatida qaraladi. Bu, o'z navbatida, adolat

mezonlarining jamiyat rivojiga, insoniyat taraqqiyotiga, muayyan mamlakat qonun - qoidalariga mos yoki mos emasligi bilan belgilanadi.

“Avesto”da inson ijtimoiy mehnati tufayli barcha yomonlikdan, yovuzlikdan qutulishi mumkinligi g‘oyasi yotadi. G‘arazgo‘ylik, hasad, manmanlik, o‘g‘rilik, talonchilik, nohaqlik illatlari qoralanadi. Ushbu illatlarga qarshi kurashish jamiyatda adolat qaror topishiga olib kelishi qayd etiladi. “Haq so‘zdan o‘zga hech narsa to‘g‘risida o‘ylama, haq so‘zdan o‘zga hech narsa to‘g‘risida suhbatlashma, haqqoniy amaldan o‘zga hech narsa bilan shug‘ullanma”, - deb yoziladi “Avesto”da. Korrupsiyaga qarshi kurashda adolat mezonlari quyidagilardan iborat;

- Tarixiy (sharq mutafakkirlarining qarashlari)
- Insoniy (insonning qadr-qimmatini, sha‘ni, ulug‘lanish)
- Qonuniylik (qonun ustuvorligini ta‘minlash, huquqiy siyosat yuritish)
- Davlat va shaxs o‘rtasidagi muloqot (fuqaro va yuridik shaxslarning murojaatlari) kabi mezonlari mavjud.

Korrupsiyaga qarshi kurashda adolat tamoyilining o‘rni va ma‘no-mazmuni alohida ahamiyat kasb etadi. Adolatning ijtimoiy-falsafiy jihati jamiyat a‘zolarining xilma-xil munosabatlaridagi o‘zaro tengligini nazarda tutadi. Axloqiy jihati insonlararo muomalada bir xil munosabatda bo‘lishni, bir-birining izzat-nafsiga tegmaslikni, axloq-odob qoidalariga amal qilishni bildiradi. Adolatning huquqiy tomoni qonunlarga rioya etishni, siyosiy tomoni esa davlatni adolat qoidalari asosida boshqarishni, fuqarolar g‘amini eyishni anglatadi. Rivojlangan jamiyatda adolat kishilarning demokratik qonunlar asosida ish yuritishini taqozo etadi, unda har bir odam o‘z mehnati, tadbirkorligi, aql-zakovati tufayli topgan mol-mulki hisobiga yashaydi. Davlat o‘z faoliyatida fuqarolar tomonidan adolat qoidalari va qonunlarga amal qilinishini nazorat etadi, jamiyat a‘zolarining mol-mulki daxlsizligi va qonun oldida tengligini ta‘minlaydi.

Korrupsiyaga qarshi kurashda adolat haqidagi qarashlarning shakllanishi va rivojlanishi uzluksiz davom etadigan ijtimoiy jarayondir. Bu jarayon millatning tarixiy merosidan oziqlangan holda davom etadi. Tarixiy-adabiy yodgorlik “Avesto”da: “...Inson o‘z fikri-xayolida ham boshqalarga hasad qilmasligi lozim, yaxshi niyatli kishi darg‘azab bo‘lmaydi va boshqa jaholatlarga berilmaydi, “...chunki haqiqat, adolat egiladi, ammo sinmaydi...” – deb yozilganligi bilan xulosa chiqarishga asos yaratadi.

Markaziy Osiyoning buyuk mutafakkirlaridan biri Husayn Voiz Koshifiy “Axloqi Muxsiniy” asarida insonlarning odamiylik, samimiylik va boshqa go‘zal fazilatlarini egallash bilan birga adolatlilikka chorlagan. “Agar adolat himoya qilinmasa, zaif va kuchsiz odamlar yo‘qolib ketadi. Modomiki, zaiflar qirilib ketar ekan, kuchlilar ham omon qolmaydi, chunki kishilar turmushi bir-biri bilan o‘zaro bog‘liqdir. Xullasi kalom, xalqning ahvoli adolatga bog‘liq bo‘lib, usiz yaxshilanmaydi”.

Jamiyat taraqqiyotida kishilarning adolatni qay darajada tushunishlari va uning yuqorida ko‘rsatilgan tamoyillariga bo‘ysunishlariga ko‘p jihatdan bog‘liq.

Farzandlarning xarakterini, tabiati va dunyoqarashini belgilaydigan ma‘naviy mezon va qarashlar odillik va xaqiqatparvarlik, insof, nomus va vijdon, sadoqat va

oliyjanoblik, mehr-oqibat, andisha va sharmu–hayo, uyat kabi muqaddas tushunchalarning poydevori oila va mahalla muhitida shakllanadi. Tarbiya oiladan boshlanadi. Ona suti bilan kirgan hislatlar uzoq vaqt, hatto bir umr saqlanib qoladi. Oilada bolani oq ko‘ngil, sofdil ezgulik tarafdori qilib o‘stirish jarayonida u adolatli bo‘lib o‘sadi. Ammo shularga qaramay, oilada bolalarga adolat tuyg‘usini yaxshilik bilan uzviy bog‘liq holda singdirish zarur. Oilada bola yoki o‘smir adolatsizlik ko‘rganida, uni his etganida norozilik bildirish, adolatsizlikni yo‘qotishni talab qilishni o‘rganadi.

Istiqlol bizga ma‘rifiy, madaniy adolatli, insonparvar mustahkam oila va jamiyat qurish imkoniyatlarini yaratib berdi. SHarqning taniqli mutaffakkiri Nasriddin Tusiy ijtimoiy adolatning quyidagi uchta talabi haqida shunday degandilar:

Birinchi talabi aholi turli tabaqalarining o‘zaro uyg‘un bo‘lishini ta‘minlash;

Ikkinchidan, el-ulusning haq-huquqi teng ta‘minlangan holda, kishilarni xizmatga ta‘yinlashda shaxsning salohiyati va imkoniyatlaridan kelib chiqishi kerak;

Uchinchi talabi esa, barchaning teng farovonligini himoya qilib, bu farovonlikni amalga oshirishdagi xizmati va huquqiga qarab har bir inson o‘z ulushini olishga imkon yaratishdan iborat. Demak, bu talablar nafaqat jamiyat, ishlab chiqarish korxonalari, tashkilot va muassasalar miqyosida, balki, oila azolari va mahallalarda ham to‘liq amal qilmog‘i lozim. Masalan, oilada o‘zining dangasa, loqaydligi va qaysarligi bilan tug‘ishganlari ustidan xukmron bo‘lmoqchi bo‘lgan farzandni ota-ona adolat yuzasidan tanobini tortib qo‘yishi kerak. O‘zini tuta bilish, axloq–odobi, o‘qishi va mehnatining sifati, hatto salomatligini hisobga olib rag‘batlantirilsa, to‘g‘ri so‘z, halol, vijdonning pokligini e‘tiborga olish oilada adolatparvar inson tarbiyalashning muhim omillaridan hisoblanadi. Ota-onaning farzandlarni, farzandlar esa ota-onani chin dildan qadrlay bilishlari, o‘zaro hurmat va izzat-ikromda bo‘lishlari, bir-birlarining taqdirlariga befarq bo‘lmasliklari, oila manfaati uchun mardlik va jonkuyarlik bilan yondashuvlari haqiqiy ma‘naviy sog‘lomlik va adolatparvarlikni anglatadi.

Rahbar adolati va etakchilik mas‘uliyati, avvalo, uning har tomonlama salohiyatiga, tashabbuskorligiga, tadbirkorligiga asoslanishi zarur. Milliy ma‘naviyatimizning qadim udumiga ko‘ra rahbarning, yurt boshqaruvchining eng asosiy fazilati – adolat sanalgan. Bugun ham shunday. Ammo bugungi davrimizda adolat tushunchasi ilgari tasavvurlardan ancha farq qiladi. Bugun voqean adolatli bo‘lish uchun bir guruh insonlar jamoasini boshqarib borishni zimmasiga olgan odamdan ko‘p narsa talab etiladi. Rahbarlik mahorati va qobiliyatida katta mazmun bor. To‘g‘ri reja tuza bilish tez qaror qabul qilish, ishni vaqtida puxta bajara bilish hamda malakali mutaxasislarni tanlash va adolat doirasida ularga qulay sharoit yaratishni tashkillashtirish hammaning ham qo‘lidan kelavermaydi.

Rahbar aqlli va bilimli bo‘laolsagina, odob, axloq, qoidalariga rioya qila olsa, o‘z burchini odillik, halollik bilan bajara olsa, ma‘suliyatini anglab, o‘zaro kengash bilan faoliyat yurgizsa shundagina jamiyat istiqbolli bo‘ladi. Ilk o‘rta asrning buyuk mutafakkirlaridan Abu Nasr Forobiyning fikricha o‘zida 12 tug‘ma hislatni

birlashtirgan kishilargina aqlli hisoblanar ekan. SHulardan ikkitasi adolatga taaluqlidir. Aqlli inson o‘z tabiati bilan adolatni sevadigan va adolat uchun kurashuvchilarga adolatsizlikka, jabr-zulm o‘tkazuvchilarga nafrat bilan qaraydigan bo‘lsin, o‘z odamlari va boshqalarga adolatli bo‘lish, go‘zal va yaxshi hisoblangan narsalarni barchaga taqdim etgan holda odamlarni adolatga targ‘ib etadigan, adolatsiz oqibatlarini yo‘qotadigan, ularga yo‘l qo‘ymaydigan bo‘lishi kerak. Har bir odam adolatli bo‘lsin, ammo qaysar bo‘lmasin, adolat oldida qaysarlik qilib, o‘zbilarmonlikka berilmasin, lekin har qanday adolatsizlik, pastkashlik oldida lafzli bo‘lsin, o‘zi zarur deb bilgan narsani amalga oshirishda qatiylik ko‘rsatsin, qo‘rqmas, jasur bo‘lsin, qo‘rqish va oqizlikni bilmasinlik ierak.

Albatta, mamlakatimizda ham bu illatga qarshi keskin kurashish choralari ko‘rilmoqda. Tadqiqotlar biror-bir illatga barham berishda eng samarali vosita illatning o‘zi bilan emas, balki sababi bilan kurashish ekanini ko‘rsatmoqda. Qaerda poraxo‘rlik avj olsa, o‘sha erda adolat ham, vijdon ham oyoq osti bo‘ladi. CHunki poraxo‘r o‘z vijdonini sotib, yomon odamni yaxshi deb maqtaydi va yaxshini qoralab jazolaydi. Poraxo‘r ta‘magirlar olimni, rahbarini, ishchimi, kim bo‘lishidan qat‘iy nazar, xalq boshiga bitgan balodir. Hayot o‘z yo‘lida davom etaveradi. Rahbarlar kelib ketadi, el xalq qoladi. Lekin, ana shu rahbar xalq ko‘nglidan o‘ziga joy topa oladimi, esda qoladigan biron hayrli ish qildimi? Odamlarning boshini qovushtirib, o‘zi ibrat bo‘lib, ularni ulug‘vor vazifalarni bajarishga safarbar eta oldimi? Har bir rahbar bu haqda doimo o‘ylashi, o‘ziga o‘zi savol berib ko‘rishi kerak.

Adolatparvar rahbarning ahloqiy hislatlari bemaolol qonun o‘rnini bosa oladi. Barcha bo‘g‘inlarda adolatli, insofli, diyonatli, bilimdon, tajribali rahbarlar etakchilikni o‘zining qo‘liga olmas ekan, davlatimizning mavqei, davlat manfaati uchun mardlik, jonkuyarlik bilan fidoiyi bo‘lib shakllanmas ekan ishlarimiz odatdagiday ketmaydi. Qolaversa, adolat va qonun ustuvorligi uchun uning talablarini hayotimizga joriy etish uchun birgalashib kurashmog‘imiz fidoiy bo‘lmog‘imiz kerak. Adolat va qonun kattayu kichik, jinsidan, millati, etiqodi va mansabidan qat‘iy nazar, barchamiz uchun ustuvor bo‘lmog‘i darkor.

Foydalanilgan adabiyotlar ro‘yxati

1. Авесто. Тарихий-адабий ёдгорлик. Асқар Маҳкам таржимаси. – Т.: Шарқ, 2001. – Б. 5.

2. Воиз Кошифий. Ахлоқи Муҳсиний. (Форс тилида). ЎЗР ФА Шарқшунослик институти кўлёмалар фонди. Инв№ 3020 “Адолат” боби. 51-52 саҳифалар.

3. http://www.adolatgzt.uz/news_latest/glavnaya-novosty/4228

4. <http://tmatm.uz/site/wp-content/uploads/2015/09/GLOSSARIJ-4.pdf>

5. <https://uz.wikipedia.org/wiki/Adolat>

6. <https://xs.uz/uzkr/post/korrupsiya-va-millij-taraqqiyot-muammo-va-echim>

AYOLLARNING RAHBARLIK QOBILIYATI VA IMKONIYATLARINI RIVOJLANTIRISH

Raximova Gulbahor Valijonovna,

*Pedagogika fanlari bo'yicha falsafa doktori (PhD) Farg'ona viloyati
PYMO'MM Pedagogika va psixologiya, ta'lim texnologiyalari kafedrasi mudiri*

Annotatsiya. Bugun maktab ta'limida zamonaviy ayol rahbar kadrlarni tayyorlash tizimini yaratish, zamonaviy maktab salohiyatini oshirishda rahbar kadrlarning imkoniyatlarini oshirish, bu jihatlar uchun ayol rahbar kadrlarini asosli tizimini yaratishda maqsadli ilmiy izlashishlar olib borish xususida so'z yuritilgan.

Kalit so'zlar. inson kapitali, rahbarlik salohiyati, boshqaruv salohiyati, integratsiyalash, institutsional o'zgarish.

Annotation. Today, there was talk about creating a system of training modern female leaders in school education, increasing the capabilities of leaders in increasing the potential of modern schools, and conducting targeted scientific research to create a basic system of female leaders for these aspects.

Key words: human capital, leadership capacity, management capacity, integration, institutional change.

Аннотация. Сегодня речь шла о создании системы подготовки современных женщин-лидеров в школьном образовании, повышении возможностей лидеров в повышении потенциала современных школ, а также проведении целевых научных исследований по созданию базовой системы женщин-лидеров по этим аспектам.

Ключевые слова: человеческий капитал, лидерский потенциал, управленческий потенциал, интеграция, институциональные изменения.

Ma'lumki ijtimoiy hayotimizda ayollar faolligi kundan kunga oshib bormoqda. Ular yurtimizdagi har bir sohada jonbozlik ko'rsatmoqdalar. Shu boisdan ayollarni rahbarlik qobiliyati va imkoniyatlarini rivojlantirishni hamda rahbarlik salohiyatini oshirishni vaqtning o'zi talab qilmoqda.

O'rganishlar natijalari mamlakatimizda tuzilmaviy va institutsional o'zgarishlar izchil davom etayotganini, gender tenglik sohasidagi qonunchilik takomillashtirilayotganini, xotin-qizlarning ijtimoiy-siyosiy hayotdagi o'rni va mavqei ortib borayotganini tasdiqlaydi.

Bugun yuritimizda inson qadrini yuksaltirish va erkin fuqarolik jamiyatini yanada rivojlantirish orqali xalqparvar davlat barpo etish, adolatli ijtimoiy siyosat yuritish, inson kapitalini rivojlantirish kabi masalalarni amalga oshirish va uning natijaviyligi ko'p jihatdan rahbarlarga, ularning boshqaruv sohasidagi professional mahoratiga bog'liq.

Shuning uchun rahbar kadrlarning rahbarlik salohiyatini oshirish va ularning fuqarolik jamiyatlari institutlari hamda odamlar bilan ishlay olish qobiliyatini shakllantirishga alohida e'tibor berish zarur. Shu bilan birga jamiyat hayotida rahbar ayollarni ijtimoiy siyosiy faoligini oshirish, ularni qo'llab-quvatlashga doir

islohotlarni amalga oshirishda gender tenglikni taminlanishini vaqtning o'zi talab etmoqda.

Siyosiy partiyalarda xotin-qizlar ulushi 47 foizga, oliy ta'limda 40 foizga, tadbirkorlik faoliyatida esa 37 foizga yetdi. Rahbar lavozimlarda ishlayotgan ayollar ulushi – 33 foiz. Bugungi kunda 2 mingga yaqin davlat va jamoat tashkilotlariga ayollar rahbarlik qilmoqda. [7]

Shu o'rinda shuni alohida ta'kidlab o'tish joizki, yuritimizda toboro ko'payib bormoqda ayollarni rahbarlik maqomida ko'rish. Ayni shu boisdan, bugungi kunda boshqaruv sohasi, rahbar ayol kadrlarni tayyorlash sohasidagi ilmiy izlanishlarni rivojlantirish o'ta muhim masala sifatida o'z natijasini kutmoqda. Mazkur sohadagi aniq natijalarga tayangan dasturlarni ishlab chiqish, aynan pedagogika va psixologiya fani oldiga qo'yilgan dolzarb vazifalarni o'z ichiga oladi. Masalan, rahbar kadrlarni lavozimlarga tayinlashda, boshqaruv turli sohalarida munosib nomzodlarni tanlay olish, ularning boshqaruv salohiyati va qobiliyatini adolatli baholash zarurati har doim alohida ahamiyatga ega.

Xotin-qizlardagi aniqlangan rahbarlik qobiliyati hamda shaxs imkoniyatlarini rivojlantirish esa, pedagogik va psixologik vazifalarning yana bir muhim jihati sifatida o'z ahamiyatiga ko'ra avvalgisidan qolishmaydigan masaladir.

Bugun zamonaviy maktab ta'limda zamonaviy rahbarlarga xos bo'lgan, keng dunyoqarash hamda fikrlashga ega, professional va shaxsiy sifatlarni tarkib toptirishda shaxsning xislat, fazilatlarini, uning tajribasi, mavjud bilim, ko'nikma, malakalarini hamda qobiliyatini integratsiyalash amaliyotini yuzaga keltira oladigan ayol rahbarlarni liderlik ko'nimalarini rivojlantirish zarurati tug'ilmoqda.

Bundan asosiy maqsad – o'zaro muvofiqlashgan ichki tizimga ega bo'lgan, yaxlit, bir butun ayol rahbar shaxsini shakllantirishdan iborat jarayonni talab etmoqda.

Bunday qobiliyat hamda malakani esa, muayyan tizimlashtirilgan ta'lim tadbirlari asosida rivojlantirish mumkin bo'ladi. Shu munosabat bilan, bugungi kunda boshqaruv sohasida, ayol rahbar kadrlarni tayyorlash sohasidagi ilmiy izlanishlarni rivojlantirish o'ta muhim masala sifatida o'z natijasini kutmoqda.

Jamiyatimizda ayollarning faolligini oshirish, ijtimoiy-iqtisodiy, siyosiy, madaniy-ma'naviy sohalardagi mavqei kamol topishi intensivligi darajasining muhim ko'rsatkichlaridan biri hisoblanadi. Prezident Shavkat Mirziyoyev 2022-yil 22-yanvar kuni bo'lib o'tgan xalq deputatlari Buxoro viloyati kengashining navbatdan tashqari sessiyasida ayol rahbarlar faoliyatiga alohida to'xtalib o'tib, "Biz hokimlikka saylangan rahbar ayollarimizga doim yordam beramiz, yelkadosh bo'lamiz. Bundan keyin ham katta tashkilot va kompaniyalar rahbarligiga ayollarni tayinlash tashabbusi davom etadi. Biz ularni tayyorlayapmiz. Kimlargadir bu ish yoqmas, lekin menga yoqadi", – degandi.

Nazarimizda, rahbar faoliyatini tahlil etuvchi ilmiy psixologik izlanishlarning aksariyat qismi aynan shu mavzuga tegishli. Bunda rahbarni eng mukammal shaxs sifatida namoyon bo'lishi uchun yordam beruvchi kouching texnologiyalardan tortib, jamoani ahil komandaga aylantirish treninglarigacha to'xtalib o'tish mumkin. Zamonaviy boshqaruvga e'tibor berilsa, bugungi tashkilotda eng ishonchli

va itoatkor boshqaruv ob'yekti sifatida faqatgina ofisdagi moslama va uskunalarni sanab o'tish qoldi. Bevosita boshqaruv ob'yekti sifatida tushuniluvchi xodimlar esa murakkab boshqaruv jarayonining "ehtimoliy" elementiga aylangan.[3]

Mutaxassislar fikricha, zamonaviy maktab direktorining imiji 4 ta omil asosida baholanadi, – deydi J.Smetana. – Bular reaksiya, bilim, xulq-atvor va ta'sirdir. Dunyo tajribasida tan olingan, bola shaxsiga yo'naltirilgan ta'lim yurtimizda izchil tatbiq etilayotgani quvonarli hol. Menejerlik mashg'ulotlarimiz ta'limda menejment bo'yicha hududiy trenerlarni tayyorlashga xizmat qiladi. Bu esa ta'limi tizimida menejment konsepsiyasini shakllantirishga ko'maklashishi shubhasiz.[8]

Shu bilan bir qatorda ayol rahbar kadrlarimizda liderlik ko'nikmalarini ham rivojlantirish zarur. Shu o'rinda, liderlik so'zining mazmuniga to'xtalib o'tsak. Liderlik – tabiiy va ijtimoiy-psixologik voqelik, moyillik bo'lib, ma'lum vaziyatlarda o'zini namoyon etadi. Mukammal ishlashga hissa qo'shadigan xatti-harakatlari va yetakchilik fazilatlari – bu, liderlik kompetensiyasi. Liderlik yondashuvidan kompetensiyalarga asoslangan holda, maktab ta'limida liderlarning keyingi avlodini yaxshiroq aniqlashi va rivojlantirishi mumkin. Liderlik sifatlarisiz liderlik kompetensiyasilari shakllana olmaydi. Ko'plab pedagogika va psixologiyaga oid adabiyotlarni tahliliy o'rganishlaimiz natijasida 3 ta tayanch liderlik sifatleri ajratib olindi, Nazarimizda, bu kabi sifatlar samarali liderlikning asosini tashkil etadi va ularsiz lider shaxsini tasavvur etib bo'lmaydi. Bular: Rivojlangan emotsional intellekt; Kommunikativ qobilyatlar; Tashkilotchilik qobilyati. Bu sifatlar liderga jamoadagi munosabatlarni to'g'ri tashkil etish, o'z ishini rejalashtirish, jamoa oldiga maqsad va vazifalar qo'yish, shuningdek, ularga erishish imkonini beradi. Nuqtai-nazarni erkin ifoda etish, o'zaro hurmat, ijodkorlik, atrofdagilarni o'z ustida ishlashga bo'lgan ishtiyoqi, mana shu iqlim liderlik kompetensiyasini rivojlantirishga yordam beradi. Bunday muhitni yaratishga quyidagi faktorlar sezilarli ta'sir ko'rsatadi: 1. Oilaning madaniy an'analari. 2. Muloqot uslubi, ko'cha bolalar muhitidagi birinchi kommunikativ malakalar. 3. Ommaviy axborot vositalari. Liderlik kompetensiyasini rivojlanish jarayoni motivatsiya, liderlikka intilish, liderlik.

"Men-konsepsiya"ning shakllanganligi, shaxslararo sezuvchanlik va kommunikativ kompetentlikning rivojlanganligi, talabalarda rahbarlik va kasbiy o'zaro munosabat masalalarida kompetentligi kabi xususiyatlarning tarkib topganligi bilan belgilanadi. Talablarda liderlik sifatlarini rivojlantirishning asosiy g'oyasi – ularda faol fuqarolik pozitsiyasini shakllanishi va liderlik potensialining aktuallashtirishi uchun maxsus tashkil etilgan sharoit yaratishdan iborat. Talabalarda liderlik sifatlarini tarkib toptirish o'z-o'zini anglash va kasbiy-shaxsiy rivojlanishning pedagogik diagnostikasi jarayonida ularni korreksiya qilish, trening metodlari mashg'ulotlarida tahsil oluvchilarda ijobiy liderlik tajribasini shakllantirish, kasbiy faoliyat va jamoaviy o'zaro munosabatning modellashtirilgan vaziyatlarida liderlik xulqini mustahkamlash kabilar orqali amalga oshadi.

Xulosa qilib aytganda, boshqaruv muammosi psixologiya sohasidasida juda keng va atroflicha o'rganilgan. O'rganishlar natijasida, turlicha nazariyalar,

konsepsiyalar, yondashishlar, pozitsiyalar, yo‘nalishlarga asoslangan holda tadqiq qilingan. Shu nazriyalar va konsepsiyalarga tayanib, maktab ta‘limi tizimida ayol rahbar kadrlarini liderlik ko‘nikmalarini rivojlantirish maqsadga muvofiq. Buning uchun mazkur nazariyalarga tayanib, ayollarda rahbarlik salohiyatini rivojlantirishga xizmat qiladigan, o‘ziga xos maktabini yartish lozim. Maqsadimiz, ilmiy izlanishlarimiz, kasb sohasidagi yuqori malakali ayol rahbarni liderlik darajasiga ko‘tarilishi uchun asos bo‘lib xizmat qiladi.

Foydalanilgan adabiyotlar:

1. Shavkat Mirziyoyev. Yangi O‘zbekiston strategiyasi. – Toshkent: O‘zbekiston, 2021. – 464 b. “Oriental Art and Culture”.
2. Jaloliddin Rumi. Ichingdagi ichingdadir. “Yangi asr avlodi”. Toshkent – 2016. 134-b.
3. Haydarov A. Madaniyat va san‘at sohasini boshqarish asoslari. O‘quv qo‘llanma. “Kamalak” nashriyoti, 2019. 192-b.
4. Mahmudov I. Boshqaruv psixologiyasi. YUNAKS-PRINT. – Toshkent: 2005. – 170
5. Тиллаев О. Аёл лидер: Плюс ва минуслар нималардан иборат? <https://kun.uz/news/2020/03/08/ayol-lider-plyus-va-minuslar-nimalardan-iborat>.
6. N.Nishonova. Davlat boshqaruvi tizimida xotin-qizlarning ijtimoiy-siyosiy faolligini oshirish masalalari. “Extremum-Press” bosmaxonasi. Toshkent –2013. 84-b.
7. <https://www.xabar.uz/uz/infografika/davlat-boshqaruvidagi-top-40>
8. <http://marifat.uz/marifat/ruknlar/umumii-urta-talim/3060.htm>

NOTO‘LIQ OILALARDA QIZ FARZANDLAR TARBIYASIGA TA‘SIR ETUVCHI OMILLAR

Shahzoda RUSTAMOVA,

Farg‘ona viloyati PYMO‘MM o‘qituvchisi.

Annotatsiya. Maqolada jamiyatda noto‘liq oilalarning ko‘payishi, unda voyaga yetayotgan qiz farzandlardagi xarakterida paydo bo‘lishi mumkin bo‘lgan salbiy xarakter xususiyatlari va ularni oldini olish haqida fikr yuritilgan. Jamiyatning og‘riqli nuqtasi hisoblangan noto‘liq oilalar paydo bo‘lishining oldini olish va unda voyaga yetayotgan qiz farzandlarda kelajakdagi o‘zlari quradigan oilalarga nisbatan ijobiy tasavvurlar shakllantirish dolzarb masaladir.

Kalit so‘zlar: noto‘liq oila, to‘liq oila, o‘smir va o‘spirinlar, noto‘liq oila qizlari, yolg‘iz ona, salbiy xususiyatlar.

Аннотация. В этой статье мы расскажем о том, как определить, является ли ваш ребенок предком, а не предком, и как определить, является ли ваш ребенок предком, а не предком, и если да, то как определить, является ли ваш ребенок предком, а не предком, и если да, то как определить, является ли он предком, а не предком, и если да, то как определить, является ли он предком,

и если да, то как определить, является ли он предком, и если да, то как определить, является ли он предком, и если да, то как определить, является ли он предком, и если да, то как определить, является ли он предком, и если да, то каким предком. В ходе встречи стороны обсудили вопрос о том, как можно улучшить отношения между двумя странами, чтобы улучшить отношения между ними.

Ключевые слова: неблагополучная семья, полная семья, подростки и отроковицы, девочки из неблагополучных семей, мать-одиночка, негативные характеристики.

Annotation. In this article, we will talk about how to determine if your child is an ancestor and not an ancestor, and how to determine if your child is an ancestor and not an ancestor, and if so, how to determine if your child is an ancestor and not an ancestor, and if so, how to determine if he is an ancestor and not an ancestor, and if so, how to determine if he is an ancestor, and if so, how to determine if he is an ancestor, and if so, how to determine if he is an ancestor, and if so, how to determine if he is an ancestor, and if so, how to determine if he is an ancestor, and if so, what kind of ancestor. During the meeting, the parties discussed how to improve relations between the two countries in order to improve relations between them.

Key words: dysfunctional family, full family, teenagers and adolescents, girls from dysfunctional families, single mother, negative characteristics.

Hech kimga sir emaski, oilaning buzilishi, noto‘liq oilalarning ko‘payishi zamonaviy jamiyatning o‘tkir, dolzarb muammolaridan biridir. Hozirgi vaqtda qaysi bir mamlakatni olib qaramang, hammasida ham ajralishlar sonining tez o‘sishi kuzatilmoqda. Statistik ma‘lumotlarga ko‘ra, dunyo bo‘yicha voyaga yetmagan bolalari bo‘lgan har beshinchi oilada ota-onalarning biri yo‘q.

Har bir davrlarda ham, har bir millatda ham qizlar tarbiyasi birinchi o‘rinda turgan va ustivor ahamiyatga ega bo‘lgan. O‘zbekiston Respublikasi Prezidenti Shavkat Mirziyoyev o‘z nutqida, “Ta‘lim va tarbiya sohasidagi tub islohotlarni yuksak bosqichga ko‘tarish, mamlakatimizning taqdiri va kelajagi uchun mas‘uliyatni o‘z zimmasiga olishga qodir bo‘lgan yangi avlod kadrlarini voyaga yetkazishga qaratilgan ishlarni izchil davom ettirish hammamizning nafaqat vazifamiz, balki muqaddas burchimiz”, deb bolaning yorqin kelajagi nafaqat ota-ona, ta‘lim muassasasi xodimlari, balki butun jamiyatning burchi ekanligini ta‘kidlab o‘tdi. Shu bilan birga, onalar haqida ham o‘z fikrlarini bayon qilar ekanlar, jumladan, shunday dedi: “Onalarimiz tufayli oilalarda saranjomlik, sarishtalilik hukm suradi. Ular bor-ki, Vatanimiz tuprog‘i jannat bog‘laridek go‘zal va mo‘tabardir. Onalar duosidan yurtimiz tinch, osmonimiz musaffo, ishimizda unum, hayotimizda baraka bor”.

Oila – jamiyatning ajralmas bo‘lagi bo‘lib, biror bir xalq, millat yoki jamiyat yo‘qki, u o‘zining rivojlanish tarixida va taraqqiyot istiqbolini belgilashda oila va uning atrofidagi muammolarni, qadriyatlarini inobatga olmagan bo‘lsa. Har qanday istiqbol oilaning manfaatlaridan ayro tasavvur qilinmaydi. Xuddi shunday,

mamlakatimizda ham oila va uning mustahkamligi masalalariga alohida e'tibor qaratiladi.

Ko'pgina tadqiqotlar shuni ko'rsatadiki, to'liq bo'lmagan, ya'ni noto'liq oilada bola tarbiyalashning hayoti va shartlari aniq xususiyatlarga ega va to'liq oiladagi bolaning hayotidan sezilarli darajada farq qiladi. Hozirgi ijtimoiy-iqtisodiy vaziyat tufayli yuzaga kelgan salbiy jarayonlar, ayniqsa, noto'liq oilalar farzandlarini tarbiyalashda yaqqol namoyon bo'ladi. Yolg'iz ota-onalar duch keladigan moliyaviy qiyinchiliklardan tashqari, ona bir vaqtning o'zida ikkala – onalik va otalik pozitsiyasini anglay olmaydi. Ota-onalarning ajralishi, bunday oilalardagi beqaror, ziddiyatli munosabatlar uslubi erta sotsializatsiya sharoitlarini buzadi, neyropsixiatrik kasalliklarning sababi, antisotsial xatti-harakatlar uchun xavf omili, shaxsiy deformatsiya, bolaning ijtimoiy muhit bilan munosabatlari muammolariga hissa qo'shadi.

Bolani ona tarbiyalagan oila shu qadar odatiy holga aylanib qolgan-ki, bugungi kunda psixologlar va sotsiologlar "to'liq bo'lmagan oila" haqoratli atamasidan qochishga harakat qilib, uni siyosiy jihatdan to'g'ri "noan'anaviy" yoki "noto'liq" nomi bilan almashtirdilar.

Bugungi kunda bolalarni otasiz tarbiyalayotgan onalar o'ziga xos ijtimoiy me'yorga aylandi. Ehtimol, "yolg'iz onalar" atamasi turli mamlakatlarda noaniq qabul qilinadi. Misol uchun, buyuk Britaniyada, shuningdek, Rossiyada ham bu atama, bitta farzand ko'rgan va yolg'iz o'zi uni katta qilayotgan, hech qachon turmushga chiqmagan ayollar toifasiga qo'llanilar ekan.

Shu bilan birga, turmush qurmagan va yolg'iz farzand tarbiyalayotgan ayollarni o'z ichiga olgan "yolg'iz ona" tushunchasi bilan bir qatorda, bolalar umuman ota-onasiz, bobo va buvilar yoki boshqa qarindoshlar bilan yashaydigan to'liq bo'lmagan oilalar ham mavjud. Qoida tariqasida, oxirgi holat bolalar uchun yanada noqulayroqdir. Sababi bunday bolalar ota-onasi bilan birga yashagan oilasining to'liq parchalanishi (ikkala – ota-onaning o'limi, ularning ajralib ketishlari va boshqa oila qurishlari natijasida farzandlar arosat oraliqda qolib ketishlari va yoki ajrashib ketgan, bolasi onasi qo'lida qolib ketgan, keyinchalik onaning o'limi) yoki yolg'iz ota, yo onaning ota-onalik huquqidan mahrum qilinishlari, yolg'iz onalar yoki otalarning o'zlari farzandlarini tarbiyalashni xohlamasliklari bilan bog'liq va ularni tarbiyalash uchun boshqa farzand talab ota-onalarga topshirilishi natijasida bola oilasidan butunlay ajralib qolganligidan turli noqulay sharoitlar kelib chiqishi mumkin.

Noto'liq oilaning muammosi shundaki, bola bo'lmagan odamda ko'pincha ota-onaning faqat bitta roli bor yoki faqat jazolash, yo faqat rag'batlantirish. To'liq bo'lmagan oiladagi bolalar yerkak va ayol o'rtasidagi munosabatlarni kuzata olmagani uchun, ular bu munosabatlarning yaxlit modeliga yega bo'lmasdan o'sadi. Kelajakda ular uchun o'z munosabatlarini o'rnatish yanada muammoli bo'ladi.

Noto'liq oilada ta'lim olish imkoniyatlari cheklangan ham cheklangan, bolalarni nazorat qilish qiyin, otaning yo'qligi bolalarni oilaviy munosabatlarning turli xil variantlari bilan tanishish imkoniyatidan mahrum qiladi. Bu kelajakda

taqlid qilinishi mumkin bo'lgan kattalar jinsiy xulq-atvorining yetishmasligi bilan bog'liq. Namuna sifatida obro'li otaning misolidan foydalanib, o'g'il bolalar erkak shaxsini shakllantiradilar. Qizlarning otasi bilan aloqasi erkak qiyofasini shakllantirishga yordam beradi. Otasining yo'q qiz bolada eng yaqin misolda erkak xatti-harakatlarining o'ziga xos xususiyatlarini kuzatish imkoniyatiga ega emas va beixtiyor u o'z tasavvuridagi erkak xususiyatlarini qabul qiladi. Va qiz uchun bu vaziyatda ona o'zining onalik rolini va yo'q otaning rolini birlashtirishga majbur bo'ladi. Otasi yo'q oilada erkakning qiyofasi buzilgan bo'lib chiqadi – qashshoqlashgan yoki aksincha, idealizatsiya qilingan, bu keyinchalik erkak bilan shaxsiy munosabatlarni soddalashtirishga yoki yengib bo'lmaydigan qiyinchiliklarga olib keladi. Farazimizcha, otasiz oilaning salbiy tajribasiga asoslanib, kelajakda to'liq bo'lmagan oilalarning qizlarida turmush o'rtoqlari osonroq kechadi. Noto'liq oilalar qiz farzandlari, to'liq oilalar qizlaridan farqli o'laroq, qo'zg'aluvchanlik, itoatkorlik, yumshoqlik, sezgirlik, depressiya, tashvish kabi biroz aniqroq fazilatlarga ega, ular kamroq beparvo. Ular ko'pincha oilaviy vaziyatda katta norozilikni namoyon etadilar. Ular o'zlarini odamovi, agressiv va behalovat tutadilar.

Olimlar ajralishdan keyin bolalarda kognitiv munosabatlarning pasayishini, akademik ko'rsatkichlarning pastligini va yutuqlarga intilishning zaif ifodasini qayd etishadi.

Noto'liq oilada o'smir deyarli e'tibordan chetda qoladi va shuning uchun unga salbiy misollar ta'sir qiladi. Noto'liq oilada aniq kun tartibining yetishmasligi, bolalarning tartibsiz, beparvo bo'lishiga olib keladi. Ba'zi xarakter xususiyatlarining paydo bo'lishiga bolaning yosh xususiyatlarini hisobga olmaslik ham ta'sir qiladi. SHuni ta'kidlash lozimki, oila a'zolari qizlarda xarakter xususiyatlarining paydo bo'lishiga har doim ham o'z vaqtida munosabat bildirmaydilar, bu ularning kamchiliklari. Ayni paytda, siz ular bilan kurashishni qanchalik tez boshlasangiz, ularni yo'q qilish osonroq bo'ladi.

Qizlarning xarakteridagi kamchiliklarni ortiqcha baholash yoki kam baholash ularning rivojlanishiga salbiy ta'sir qiladi. Shunday qilib, to'liq bo'lmagan oilalarning ayrim vakillari o'ta injiqlik yoki intizomsizlikni, o'smirlarning vazminligini ularning asabiyligi bilan tushuntirishga moyildirlar. Bu holat qizlarda ushbu kamchiliklarning kuchayishiga va ruxsat berish tuyg'usining paydo bo'lishiga yordam beradi. Ko'pincha ular to'g'ridan-to'g'ri e'tiroz bildirishadi: "Menga tegmang – men asabiyman!".

Ko'pincha qizlarning o'zlari o'zlarining fe'l-atvor xususiyatlarini noto'g'ri baholaydilar, Iroda uchun o'jarlik, rostgo'ylik va jasorat uchun, to'g'rilik uchun qo'pollik, mag'rurlik va o'z-o'zini hurmat qilish uchun takabburlik kabi. Ba'zilar hatto xarakterining kamchiliklarini anglab, ulardan xalos bo'lishni xohlamaydilar.

Xarakterdagi kamchiliklar inson xatti-harakatlarining doimiy salbiy shakllaridir. SHuning uchun, o'spirin qiz xarakterining kamchiliklari haqida gapirishdan oldin, o'tgan vaziyatlardan kelib chiqadigan yepizodiklikka emas, balki ularning barqarorligiga ishonch hosil qilish kerak. Buning uchun qizaloqlarning xatti-harakati boshqa muhitda va boshqa vaqtda kuzatilishi kerak. Ammo ma'lum

bir salbiy belgi unga aniq va doimiy ravishda xos bo'lsa ham, biz unga bu haqda kategorik shaklda aytmagimiz va uning e'tiborini, masalan, negativizm mavjudligidan ko'ra, undagi negativizmning takroriy holatlari va salbiy natijalariga qaratishimiz yaxshiroqdir. Aks holda, bu kamchilikni yo'q qilish imkoniyati mavjud emasligiga qizlarda ishonch paydo bo'lib qolishi mumkin. Tan olish kerakki, barcha individual xususiyatlar insonning xarakterini emas, balki faqat yeng muhimlarini ifodalaydi. Odatiy xarakterdagi kamchiliklar toifasida ikki tur mavjud: uning ishida va o'zidagi boshqa odamlarga bo'lgan munosabatida. Birinchi tur – dangasalik, passivlik, tartibsizlik, qat'iyatsizlik. Ikkinchi tur – xudbinlik.

Noto'liq oilalar qizlarining sanab o'tilgan kamchiliklarini batafsil ko'rib chiqamiz. Xarakterdagi kamchiliklarning birinchi turi dangasalikdir. Dangasalik ishlash va o'qish istagi yetishmasligida namoyon bo'ladi. Ko'p sabablarga ko'ra, dangasalik haqli ravishda bolalar va kattalarning xarakteridagi eng katta nuqsoni hisoblanadi. Birinchidan, jamiyat mehnatga asoslanadi. Bozor iqtisodiyotiga ega zamonaviy mamlakatlarning taraqqiyoti erkin ijodiy va yuqori samarali mehnatni rivojlantirmasdan, ishlab chiqarish samaradorligini sezilarli darajada oshirish mumkin emas. Va bu yoshligidan mehnatsevarlikni tarbiyalashni talab qiladi. Ikkinchidan, mehnat va ta'lim faoliyati insonning aqliy va jismoniy rivojlanishi uchun zarurdir. Mehnat, hatto davolash vositasi sifatida ham qo'llanilishi ajablanarli emas. Uchinchidan, mehnatsevarlikdan mahrum bo'lgan bola kattalar dunyosiga, mustaqil hayotga moslashishmaydi. To'rtinchidan, bolaning mumkin bo'lgan tizimli mehnatga bo'lgan ehtiyojining yo'qligi uni hayot quvonchidan mahrum qiladi va ko'pincha shaxsiyatning tanazzuliga olib keladi. Uzoq vaqtdan beri bekorchilik barcha illatlarning onasi, deb aytilishi ajablanarli emas. Dangasa bolalarga tarbiyaviy ta'sir qilish uchun ularning yoshi va individual xususiyatlarini hisobga olish kerakligini bilish muhimdir. Ayniqsa, o'smirlar uchun o'qish, yosh bolalar uchun mashg'ulot va "siqilish" degan fikrni yengib o'tish, shuningdek, ularga maktabdagi darslarda voyaga yetishlarini ko'rsatish imkoniyatini berish muhimdir. Passivlik noto'liq oilalar farzandlarining xarakterdagi nuqsonlardan biridir. Pedagogik psixologiyada "passiv" odatda faol, salbiy belgi bilan faolning aksi sifatida talqin etiladi. Tegishli adabiyotlarni o'rganib chiqib, biz bolaning passivligining asosiy sabablari intellektual faollikning pasayishi, jismoniy salomatlik yetishmovchiligi, rivojlanish nuqsonlari, degan xulosaga keldik.

Shunday qilib, ota-onalarning roli juda ko'p qirrali va erta bolalik davrida bolaning shaxsiyatini shakllantirishda aks yetadi. Ota-onalardan birining (bu holda, otaning) yo'qligi bolaning aqliy rivojlanishining buzilishiga, uning ijtimoiy faolligining pasayishiga, shaxsning deformatsiyasiga va gender-rolni aniqlash jarayonining buzilishiga olib keladi. Shuningdek, xatti-harakatlardagi turli xil og'ishlar va ruhiy salomatlik buzilishi ham kuzatilishi mumkin. Bularning barchasi qizlarning keyingi shaxsiy va ijtimoiy hayotiga jiddiy ta'sir qiladi.

Foydalanilgan adabiyotlar:

1. Шавкат Мирзиёев. Янги Ўзбекистон стратегияси. Т.2021. 247-б.
2. Каримова Василя Маманосировна, Файибова Наргиза Анорбаевна. Оила психологияси. Тошк. – 2022. 3-б.

3.Адлер А. Воспитание детей. Взаимодействие полов (перевод с англ. А.А.Влеева, Р.А. Валеевой) / А. Адлер. – Ростов н/Д.: Феникс, 1998. – 448с.

4.Алешина Ю.Е. Индивидуальное и семейное психологическое консультирование / Ю.Е. Алешина. – 2-е изд. - М.: Независимая фирма «Класс», 2005. – 208с.

5.Алмазов Б.Н. Психология проблемного детства / Б.Н.Алмазов. – М.: Дата Сквер, 2009. –248с.

6.Дементьева И. Негативные факторы воспитания детей в неполной семье // Соц. б.исслед. – 2001. - № 11. – С. 108-118.

7.Драгунова Т.В. «Кризис» объясняется по разному / Т.В.Драгунова, Л.М. Семенюк. – М.: Институт практической

O‘QITUVCHINING INNOVATSION FAOLIYATINI RIVOJLANTIRISHNING PEDAGOGIK IMKONIYATLARI

Soliyev Oybek Farhodjonovich,

*Farg‘ona viloyati pedagoglarni yangi metodikalarga o‘rgatish milliy markazi
v.b dotsenti pedagogika fanlari bo‘yicha falsafa doktori (PhD).*

Annotatsiya. Ushbu maqolada pedagog- o‘qituvchilarni zamonaviy bilimlarni o‘zlashtirish va ta‘lim tizimida qo‘llay olish ta‘lim jarayonida innovatsion muhitni yaratish borasida fikr yuritiladi.

Kalit so‘zlar. professionalizm, Innovatsion pedagogika, aspekt, individual, facilitator, psixologik.

O‘zbekiston Respublikasi Prezidenti Sh.Mirziyoyev: “Xalqimiz dunyoqarashida innovatsiya muhitini yaratish eng muhim vazifamizdir. Innovatsiya bo‘lmas ekan, hech bir sohada raqobat, rivojlanish bo‘lmaydi. Bu sohadagi o‘zgarishlarni xalqimizga keng targ‘ib qilmasak, odamlarda ko‘nikma paydo qilmasak, bugungi davr shiddati, fan-texnikaning mislsiz yutuqlari bilan hamqadam bo‘lolmaymiz”, - deya ta‘kidlaydi.

Hozirgi davr ta‘lim taraqqiyoti yangi yo‘nalish - innovatsion faoliyatni maydonga olib chiqdi. “Innovatsion pedagogika” termini va unga xos bo‘lgan tadqiqotlar XX asrning 60-yillarida G‘arbiy Yevropa va AQShda paydo bo‘lgan. Bu tadqiqotlarda innovatsion faoliyat amaliyoti va ilg‘or pedagogik tajribalarni keng yoyish nuqtai nazaridan yoritilgan. X.Barnet, Dj.Basset, D.Gamilton, N.Gross, M.Mayez, A.Xeyvlok, D.Chen, R.Edem ishlarida innovatsion taraqqiyotlarni boshqarish, ta‘limdagi o‘zgarishlarni tashkil etish, innovatsiyaning “Hayoti va faoliyati” uchun zarur bo‘lgan shart sharoitlar masalalari tahlil qilingan. Yangilik kiritishning psixologik aspekti amerikalik innovatik olimlardan biri E.Rodjers tomonidan ishlab chiqilgan. U yangilik kiritish jarayoni qatnashchilarining toifalari tasnifini, uning yangilikka bo‘lgan munosabatini, uni idrok qilishga shayligini tadqiq etgan. Axborot - yuksak rivojlangan texnologiyalar asri deb yuritilayotgan XXI asrga kelib, ta‘lim jarayoniga innovatsiyani keng joriy qilish masalasiga e‘tibor yanada kuchaytirildi. O‘zbekistonda ham so‘nggi yillarda

innovatsiya boshqa sohalarga qaraganda birinchilardan bo'lib ta'lim tizimiga kirib keldi va innovatsiyani ta'lim jarayonida qanday o'z aksini topganligini quyidagilarda ko'rishimiz mumkin. Ta'lim tizimidagi islohotlar hamda qadriyatlarning o'zgarishi pedagogik jarayonlarga innovatsion yondashuv va texnologiyalarni faol joriy etishni taqozo etmoqda. Respublikamizda ta'lim tizimi rivojlanishining hozirgi bosqichi ta'lim mazmuni va metodikasiga, uning samaradorligini oshirishga sifat jihatdan yangi talablar qo'ymoqda. Pedagogik kadrlarni innovatsion pedagogik faoliyatga tayyorlashda ularning ilmiy-metodik tayyorgarligini shakllantirish jarayoniga innovatsion texnologiyalarni tatbiq etish mazkur jarayonning samaradorligini oshirishga xizmat qiladi. O'qitish tizimini takomillashtirishning asosiy sharti ta'lim muassasalarida tayyorlanayotgan mutaxassis kadrlarning bilim darajasi, ilmiy dunyoqarashining shakllanganligi hamda kasbiga xos ko'nikma va malakalarni tarkib topganligi bilan ham belgilanadi.

Ijtimoiy rivojlanishning hozirgi bosqichida ta'lim insonning umumiy madaniyati va kasbiy tayyorgarligi darajasiga emas, balki uning shaxsiy kamolotga erishishiga ham bog'liq bo'lgan muhim sohadir. O'quvchi shaxsini o'qitish, tarbiyalash va rivojlantirishda ma'lum qoliplarni, stereotiplarni rad etish bilan bog'liq bo'lgan innovatsion pedagogik faoliyat mavjud standartlar doirasidan tashqariga chiqadi, o'qituvchi faoliyatining shaxsiy-ijodiy, individual yo'nalishini, ushbu faoliyatni amalga oshiruvchi yangi pedagogik texnologiyalar uchun yangi me'yorlarni yuzaga keltiradi. Unda o'qituvchi o'zini ijtimoiy innovatsiyalar tashuvchisi sifatida chuqurroq namoyon etadi. Innovatsion faoliyatni ta'minlash bir qator muammolarni o'rganishni, shu jumladan innovatsion faoliyatni kengaytirish zaruriyatini belgilab beruvchi ijtimoiy-madaniy va ma'naviy omillarni va uni amalga oshirishga qodir o'qituvchi shaxsining yangi ijtimoiy turini tadqiq etishni o'z ichiga oladi;

shu munosabat bilan pedagogik professionalizm rivojlanishining xususiyatlari va ommaviy amaliyotda uning innovatsion salohiyatini oshirish imkoniyatlarini aniqlash, ilmiy yangiliklarni ommaviy amaliyotga o'tkazish bo'yicha metodologik tavsiyalar ishlab chiqishni taqozo etadi. Innovatsion faoliyat – amalda mavjud bo'lgan va endigina paydo bo'lgan amaliyot normalarining to'qnashuvi yoki an'anaviy talablarning yangi umidlarga mos kelmasligi natijasida yuzaga keladigan murakkab muammoni hal qilishga qaratilgan faoliyat. Bu holda innovatsiya o'zini oqlaydi, qolaversa, zarur sanaladi. Ushbu faoliyatning innovatsion tajribasidan boshqalar ham foydalanish imkoniga ega bo'lgach, innovatsion tajriba e'tirof etilib, uning madaniy rasmiylashtirilishi va uzatish mexanizmlari vujudga keladi. Innovatsion faoliyat to'laqonli rivojlanish jarayonida unga o'zaro bog'liq bo'lgan faoliyat turlarini tizimini taqozo etadi, ular jamuljamlikda chinakam innovatsiyalar paydo bo'lishini ta'minlaydi. Ta'lim jarayonida o'qituvchining innovatsion faoliyatining mazmuni jiddiy farqlarga ega.

Birinchiidan, yo'nalishlarni ishlab chiqish faoliyati ancha murakkab, chunki uning texnologik asoslari jadal rivojlanmoqda. Bu o'qituvchidan maxsus mahorat, o'qitish usullarini rivojlantirishni talab qiladi. Bundan tashqari, zamonaviy axborot

texnologiyalari asosan o'quvchi va mutaxassislar tomonidan tayyorlanayotgan o'quv materiallari sifatiga qo'shimcha talablar qo'yadi, bu esa ushbu materiallar sifatini nazorat qilishni kuchaytiradi.

Ikkinchidan, zamonaviy pedagogik jarayonning o'ziga xos xususiyati shundaki, an'anaviy o'qitishdan farqli o'laroq, o'qituvchi markaziy figura bo'lmay, yangi axborot texnologiyalaridan foydalanganda og'irlik markazi asta-sekin rivojlangan o'quv muhitida muayyan yo'nalishlarni tanlab, o'quv jarayonini faol ravishda shakllantirayotgan o'quvchiga beriladi. Xalq ta'lim tizimi oldiga qo'yilayotgan maqsadlarga erishish, o'quvchilarning xilma-xil faoliyatini uyushtirish, ularni bilimli, odobli, e'tiqodli, mehnatsevar, barkamol inson qilib o'stirish pedagog-tarbiyachi zimmasiga yuklatiladi. O'qituvchining muhim vazifasi o'quvchini o'z faoliyatida qo'llabquvvatlash, uning behisob ma'lumotlarni muvaffaqiyatli o'zlashtirish, yuzaga keladigan muammolarni hal qilishda yordam berish, keng va turli xil ma'lumotlarni o'zlashtirishga yordam berishdir. Shuning uchun, dunyo ta'lim hamjamiyatida yangi atama qo'llanilib, o'qituvchilar – facilitator – fasiliteytor – (hissa qo'shadigan, o'qitadigan, o'rganishga yordam beradigan) ushbu funksiyaning muhimligini ta'kidlagan.

Uchinchidan, o'quv materialini taqdim etish, o'qituvchi va o'quvchilar o'rtasidagi muloqotni o'z ichiga olgan holda, sinfda o'qituvchilarning butun sinf bilan umumlashtirilgan mulohazasi ustun bo'lgan zamonaviy o'qitishda emas, balki ular o'rtasidagi faolroq va intensiv o'zaro munosabatlarni talab qiladi, o'qituvchining alohida o'quvchi bilan o'zaro munosabatlashuvi esa anchayin zaif.

Zamonaviy axborot texnologiyalari bunday o'zaro munosabatlashuvni ancha faollashtiradi, ammo bu o'qituvchidan maxsus qo'shimcha sa'y-harakatlarni talab qiladi.

O'qituvchining innovatsion faoliyatiga xos xususiyatlari quyidagilardan iborat:

yangi tasavvurlar va g'oyalarni yaratish va ishlab chiqarish qobiliyati, eng muhimi – ularni amaliy shaklda loyihalashtirish va modellashtirish;

shaxsning bag'rikenglik, moslashuvchanlik va xilma-xil fikrlashga asoslangan g'oyalardan farqli ravishda yangiliklarga ochiqligi;

madaniy va estetik rivojlanganligi va ilmliligi;

o'z faoliyatini takomillashtirishga tayyorlik, ushbu tayyorlikni ta'minlaydigan ichki vositalar va usullar mavjudligi;

pedagoglarning o'quv jarayoniga innovatsiyalar kiritilganda yuzaga keladigan psixologik to'siqlarni yengib o'tish qobiliyati;

rivojlangan innovatsion ong (an'anaviy, innovatsion ehtiyojlar bilan taqqoslaganda innovatsion faoliyatning ahamiyati, innovatsion xatti- harakatlar motivatsiyasi).

O'qituvchining innovatsion xulq-atvorining muvaffaqiyati ko'p jihatdan madaniyatning ma'lum darajada rivojlanishiga, ijtimoiy va pedagogik muhit bilan o'zaro munosabatda bo'lish qobiliyatiga bog'liq. O'qituvchining innovatsion madaniyatini shakllantirish jarayoni bir necha bosqichlardan iborat bo'lib, ijodiy xulq-atvor namunalariga taqlid qilib, innovatsion faoliyatni ustalik bilan amalga

o'shiradi. Bunday taqlid qobiliyatining mavjudligi pedagogik faoliyatga kirishni osonlashtiradi, uning rivojlanish darajasini oshiradi, samaradorlikni va o'ziga xoslikni belgilaydi. Shunday qilib, bo'lajak o'qituvchining innovatsion faoliyati nafaqat kasbiy kompetentlikning axborot tarkibiy qismini kengaytirishga, balki o'qituvchining ta'lim pozitsiyasini o'zgartirishga, balki o'zini rivojlantirishni rag'batlantirishga ham qaratilgan bo'lib, bu innovatsion madaniyatni shakllantirishda juda muhim sanaladi. O'qituvchi ta'lim-tarbiya jarayonini tashkil etish va boshqarishda ota-onalar hamda mahalla bilan hamkorlikni amalga oshirish ham muhim ahamiyat kasb etadi. Bolalarda mehnatsevarlik, sinchkovlik, ziyraklik, ishchanlik, mas'uliyatlilik kabi axloqiy sifatlarni qaror toptirishda pedagog-tarbiyachining o'rni beqiyos bo'lib, bunday mas'uliyatli vazifani ular oliy pedagogik ta'lim muassasalarida o'qish jarayonidayoq anglab yetishlari kerak.

Ko'rinib turibdiki, boshlang'ich ta'limda barcha faoliyat ko'rsatayotgan pedagog o'qituvchilar oldiga murakkab vazifalar qo'ymoqda. Shu bois, pedagog tarbiyachilarda ilmiy dunyoqarash va yuksak ma'naviy xislatlarni rivojlantirish hamda jamoada, jamiyatda o'zini munosib tuta bilish ko'nikmalarini tarkib toptirish tizimli tarzda amalga oshirilishi talab etiladi.

Foydalanilgan adabiyotlar:

1. O'zbekiston Respublikasi Prezidentining 2020 yil 6-noyabrdagi PF-6108-sonli "O'zbekistonning yangi taraqqiyot davrida ta'lim-tarbiya va ilm-fan sohalarini rivojlantirish chora-tadbirlari to'g'risida"gi Farmoni. <https://lex.uz/ru/docs/-5085999>
2. B. CHoriev "Ta'lim samaradorligini oshirishda yangi pedagogik texnologiyalardan foydalanish yo'llari" T., 2005. (B.M.I.)
3. Mavlonova R., Rahmonqulova N., Normurodova B. Tarbiyaviy ishlar metodikasi (o'quv qo'llanma). – T., 2010
4. Ishmuxammedov R., Abduqodirov A., Pardaev A. Tarbiyada innovatsion texnologiyalar (o'quv qo'llanma). – T., 2010 y.

KREATIV TAFAKKURNI BO'LAJAK O'QITUVCHILARDA SHAKLLANTIRISHNING PSIXOLOGIK JIHLARI

D.N.Sulaymanova,
SamDU o'qituvchi, PhD.

Annotatsiya: Mazkur maqolada bo'lajak o'qituvchilarda kreativ tafakkurning shakllantirishning psixologik jihatlari xorijiy tajribalar asosida bayon qilingan.

Kalit so'zlar: tafakkur, kreativ tafakkur, ijodiy faoliyat, bo'lajak o'qituvchi, individual-psixologik xususiyat

Аннотация: В этой статье описываются психологические аспекты творческого мышления будущих учителей, основанные на международном опыте.

Ключевые слова: мышление, творческое мышление, творческая деятельность, будущий учитель, индивидуально-психологический характер

Annotation: This article describes the psychological aspects of the creative thinking of future teachers, based on international experience

Key words: thinking, creative thinking, creative activity, future teacher, individual psychological nature

Jahonda yuz berayotgan globallashtirish sharoitida bo‘lajak o‘qituvchilarning bilish jarayonlarini faollashtirishga bog‘liq faoliyatiga qo‘yiladigan talablarning sezilarli kuchayishi ularning tafakkurga asoslangan ko‘nikmalariga e‘tiborni ustuvorlashtiradi. Butunjahon iqtisodiy forumida taqdim etilgan ta‘lim modelining bosh g‘oyasini “4K: kritik tafakkur, kreativlik, kommunikatsiya, kolleboratsiya” ko‘nikmalari tashkil etishi ham ta‘lim sohasida yuqori natijalar ko‘rsatayotgan davlatlarda bu kompetensiyalarning prerogativligiga [10] mutanosibligini ko‘rsatadi. Bu o‘z navbatida, bo‘lajak o‘qituvchilarda faoliyatini loyihalashtirish, ongli tahlil qilish, tafakkurini rivojlantirish, ijodiy qobiliyatlarini ro‘yobga chiqarishga imkoniyat yaratish asosida pedagoglarni tayyorlash va uzluksiz kasbiy rivojlanishning samarador texnologiyalarini ishlab chiqish zaruriyatini yuzaga keltiradi.

Xalqaro amaliyotda kreativ tafakkurga ega bo‘lgan shaxslarni shakllantirish, muhim ahamiyatga ega bo‘lgan qarorlar qabul qilish, vazifalarni bajarish, o‘zgarishlarga sezgir, moslashuvchan, yangi texnologiyalar, g‘oyalar, ishlanmalar yaratiladigan, nafaqat bilimlar, balki tafakkurga tayanadigan raqobatbardosh mutaxassislar tayyorlash jarayonlarini takomillashtirishga doir ilmiy izlanishlar olib borilmoqda. Oliy pedagogik ta‘lim sohasida talabalarning mustaqilligini ta‘minlash, muammoni tushunish, yechimlarini loyihalash, kreativ va nokreativ tafakkur farqlari, oqibatlarini tahlil qilish, rivojlantirish, faollashtirish, jarayon, ma‘noli, qadriyatli, motivatsiyali, hissiy komponentlar uyg‘unligi asosida kichik resurslar sarfi evaziga ko‘p natijalarga erishish zarurati yuzaga kelmoqda.

Bo‘lajak o‘qituvchilarni tayyorlash tizimida ro‘y berayotgan o‘zgarishlar ta‘lim falsafasi, uning paradigmalari, qonuniyatlari, tamoyillari va qadriyatlarining o‘zgarishini, jarayonga mutlaqo yangicha yondashuvlarni vujudga keltirmoqda. Mazkur yondashuvlar fonida bo‘lajak o‘qituvchilarda pedagogik kompetentlik, kreativlik, kommunikativlik, jamoada ishlash, tanqidiy tafakkur mustaqilligini rivojlantirish, kasbiy faoliyatiga innovatsiyalarni kiritish, ularni tushunish, ijodiy yondashish, shuningdek, mahoratini uzluksiz ravishda oshirib borish uchun qulay sharoitlar yaratishga falsafiy, psixologik va pedagogik asosga ega bo‘lgan tizimli munosabatni taqozo etadi. Pedagogik tafakkur borgan sari o‘z-o‘zini rivojlantirish, o‘zini subyekt sifatida anglash, mas‘uliyat va moslashuvchanlik layoqatiga ega mutaxassislar va ularni shakllantirish muhitiga ega bo‘lgan zamonaviy ta‘limga bo‘lgan tasavvurlar, izlanishlar, yangiliklarni kengaytirmoqda. Amaliy pedagogik muhitning ilgarilab ketuvchi, faol-o‘zgartiruvchi funksiyalar ahamiyatiga yangicha munosabati fikrlay oladigan, ijodiy yondashadigan, muammolarni tushunish, ularning yechimini loyihalash, innovatsion jarayonlarda harakatchan bo‘lgan pedagoglarga muhtojlikni yaqqollashtiradi.

Zero, mazkur yondashuvlar dolzarb jarayon sifatida ta'lim islohotlarining bosh bo'g'inini ifodaydi. Fikrimizni respublikamiz Prezidenti Sh.M.Mirziyoyevning 2022-yil 20-dekabrda "O'zbekiston Respublikasi Oliy Majlisi va O'zbekiston xalqiga Murojaatnomasi"da ta'lim tizimi oldidagi ustuvor yo'nalish sifatida qo'yilgan "O'quvchilarda erkin va kreativ fikrlashni, jamoada ishlash va muloqot ko'nikmalarini shakllantirish zarur. Mana maktablarimizga qanday muhit kirib borishi kerak" [1] vazifasi bilan dalillash mumkin.

YUNESKONing ta'lim bo'yicha Osiyo-Tinch okeani hududiy byurosi hamda Kolorado universiteti "Ta'lim sohasidagi siyosat milliy markazi" mutaxassislarining 152 ta, jumladan o'qitish tizimi eng rivojlangan davlatlar ta'lim natijalariga mo'ljallangan me'yoriy hujjatlari tahlili tanqidiy tafakkur, kreativlik, muammolarni hal qilish, muloqot, hamkorlikda, jamoada ishlash kabi 21-asrda zaruriy ko'nikmalar sifatini baholashning yangi metodikalarini ishlab chiqishga e'tibor qaratilayotganligini ko'rsatdi. Tadqiqotlar natijasida e'lon qilingan ma'ruzalar aynan shu ko'nikmalar 21-asrda hal qiluvchi ahamiyatga egaligi va ta'lim maqsadlari ularga yo'naltirilishi lozimligini uqtiradi [9] Demak, kreativ tafakkur faqatgina ma'lum bir iqtidor yoki qobiliyatga ega bo'lgan shaxslar uchun emas, balki zamonaviy dunyoda yashab qolish uchun har bir insonda shakllantirilishi lozim bo'lgan asosiy ko'nikmalardan birini anglatadi.

Kreativ tafakkur insonning moslashuvchanligini ta'minlash, hayotiy vaziyatlarda vujudga kelishi mumkin bo'lgan muammo va qiyinchiliklarini hal qilishda muhim halqani ifodalaydi. Kreativ tafakkur insonning kognitiv va hissiy jarayonlari bilan bog'liq omillar, bilim, ko'nikma, malaka, kompetensiya, shaxsiy xislatlar, motivlar, ehtiyojlar, orzu-istaklarni harakatga keltiradi.

Psixologiyada kreativ tafakkur tushunchasi dastlab J.Gilford tomonidan butun, intuitiv, relyativ hodisa sifatida kiritiladi [4]. Olim tadqiqotlari natijasida kreativ tafakkurni "tafakkurning turli yo'nalishlarda harakatlanuvchi turi", degan xulosaga keladi hamda uning tasavvurga tayanishi, muammolarni hal qilishning ko'p yechimli yo'llari, kutilmagan natijalar yoki xulosalarga kelish, bir savolning turlicha javoblari bo'lishi va shu asosda yangi g'oyalar, shaxsning o'z fikrini ifodalay olish imkoniyatini batafsil bayon qiladi.

Shaxsning kreativligi va kreativ tafakkurning tabiati bilan bog'liq keng izlanishlar olib borgan V.M.Golubova psixologiya tarixiga doir manbalar tahlili asosida tushunchani o'rganishga doir yondashuvlarni ikkiga, ya'ni kognitiv va shaxsiy yo'nalishlarga ajratadi [3]. Tadqiqotchining fikricha kognitiv yondashuv bilish jarayonlari bilan bog'liq tadqiqotlarga asoslanadi. Bu yondashuv tarafdorlari mavjud hamda orttirilgan bilim va ko'nikmalar yangilarini yaratishga bog'liqligi muammosi sifatida kreativlikni intellekt darajasi bilan o'zaro aloqadorlikda qaraladi. Kreativlik va yuqori intellekt darajasining rivojlanishiga doir tadqiqotlarda mazkur muammo turli aspektlarda qarab chiqilgan, lekin ularning deyarli barchasida intellekt va kreativlikni oliy darajadagi insoniy qobiliyatlarning birligi nuqtai nazaridan qarash ustuvorlik qilishini kuzatish mumkin. Jumladan, kreativlik "qo'shimcha" mahsulotni ishlab chiqish jarayoni, "intellektual diapozon"ni ifodalaydigan individual va ijodiy muvaffaqiyatlarning umumiy

intellektga aloqadorligi, aqliy faoliyatni va kreativ jarayonning bog‘liqlikdagi shakllanish fazalari nuqtai nazaridan qaraladi [2].

Kreativlik va intellektning o‘zaro bog‘liqligi yo‘q, deb qaraladigan tadqiqotlarda [8] kreativlikni insonning hayotga moslashishi emas, balki dezadaptasiyasi, atrofdagi olamga, ijtimoiy muhitga moslasha olmasligi oqibatida uni o‘zgartirishga kirishishi natijasi sifatida talqin qilinadi. Ya’ni, kreativ tafakkur insonga shu moslasha olmasligini yengib o‘tish uchun yo‘l axtarishi, yangilik yaratishiga turtki bo‘ladi. Shunday qarashlarga ega bo‘lgan olim J.Gilvord [6] o‘zining nazariyasini ikki xil, konvergent va divergent tafakkur asosida shakllantiradi. Konvergent tafakkur shaxsning mavjud holatlar, vositalar tahlili asosida yagona maqbul yechimga kelishi intellektni ifodalasa, divergent tafakkur muammolarni hal qilishda turli variantlarni yaratishi bilan kreativlikni bildiradi. Shu asosda, ular umumiy ko‘rinishdagi ikki xil qobiliyat sifatida ma’lumotlarni qayta ishlash jarayoni bilan bog‘lanadi.

Shaxsiy yondashuvda olimlar tomonidan yuqori ijodiy natijaga erishgan insonlar shaxsiy sifatlarini o‘rganish va umumiylikni topishga qaratilgan tadqiqotlar o‘tkazilgan. Ta’kidlanishicha, kreativ shaxs o‘ta yuqori hissiy ta’sirchanlikka ega bo‘ladi va to‘g‘ridan-to‘g‘ri hissiy yuklanishlar hamda kreativ jarayonlar darajasiga bog‘liq bo‘ladi. E’tiborlisi, mantiq doimo intuitsiya bilan mos kelmasligi, g‘ayriushuriylik esa onglilikka mos kelmasligi mumkin.

Ijod psixologiyasi bo‘yicha mutaxassis-olim Ye.P.Ilin kreativ shaxslar o‘ta hissiy ta’sirchanlikka ega bo‘lishini o‘rganishlari davomida duch kelgan manbalarida buyuk ijodkorlarning ko‘z yosh to‘kishi, hatto hushini yo‘qotgani haqida ma’lumotlar keltirilganligini ko‘rsatib o‘tadi [5]. A.A.Risayeva esa ijodiy faoliyat natijasi bo‘lgan barcha mahsulotlarda o‘ziga xos shakl, nafosat, kompozitsiya, tartib unsurlari tizimli uchrashini qayd etadi. Shuningdek, o‘ziga bo‘lgan mustahkam ishonch, qiziquvchanlik, go‘zallikdan bahra olish, tasavvur va idrokda bolalarcha munosabat bildirish ham ularning umumiy xususiyatlarini ifodalashini aniqlaydi [7].

Keyingi davr tadqiqotlari esa kognitiv va shaxsiy yondashuvlarni alohida holatda emas, balki uyg‘unlikda o‘rganilishi maqsadga muvofiq bo‘lishini tasdiqlamoqda. Kreativ tafakkur tabiatini o‘rganishga bo‘lgan integrativ yondashuv shaxsning kognitiv av shaxsiy sifatlarini yagona jarayon, birlik, uyg‘unlikda tushunish hamda ijodkorlikning shakllanish mohiyatini to‘la anglashga imkon beradi.

Shuningdek, psixolog V.M.Golubova kreativ tafakkurning tezkorlik, egiluvchanlik, o‘ziga xoslik, aniqlik kabi to‘rtta asosiy xususiyatlarini ajratib ko‘rsatadi.

Aniqlanishicha, tezlik – muayyan vaqt oraliq‘ida mumkin qadar ko‘proq g‘oyalarni ayta olish qobiliyatidir. Bu o‘rinda ularning sifati emas, balki soni muhimdir; egiluvchanlik – g‘oyalarni keng va turfa xil ifodalash qobiliyati; o‘ziga xoslik – yangi va nostandart g‘oyalarni yaratish qobiliyati. U savollarga umumqabul qilinganlardan farqli javoblarda ham ko‘rinishi mumkin; aniqlik –

mukammallik, o‘zining fikrlariga tugallanganlik yoki takomillik ko‘rinishi bera olish qobiliyati [3].

Keltirilgan fikrlar asosida kreativ tafakkurni inson intellekt darajasi, shaxsiy sifatlarining natijasi bo‘lib, ijodiy masalalarni hal qilishda aqliy imkoniyatlarini faollashtirish, o‘ziga xosliklarini namoyon qilish asosida ijodkorligining yuzaga chiqishi tarzida tushunish mumkin. Zero, kreativ tafakkur zamonaviy dunyoda investitsiyalar kiritish, global muammolarga yechim topish, ilmiy-texnik taraqqiyotni harakatga keltiruvchi muhim ko‘nikmani ifodalaydi.

FOYDALANILGAN ADABIYOTLAR:

1. O‘zbekiston Respublikasi Prezidenti Sh.M.Mirziyoyevning 2022-yil 20-dekabrda “O‘zbekiston Respublikasi Oliy Majlisi va O‘zbekiston xalqiga Murojaatnomasi” [Elektron resurs] – URL: <https://president.uz/uz/lists/view/5774>

2. Дружинин В.Н. Психология общих способностей. – СПб.: Питер, 2006. – 368 с.

3. Голубова В.М. Исследование феноменологии креативного мышления в отечественной и зарубежной психологии [Электронный ресурс] – URL: <https://s.science-education.ru/pdf/2014/6/1493.pdf>

4. Гилфорд Дж. Три стороны интеллекта [Электронный ресурс] – URL: <https://www.psychology-online.net/articles/doc-643.html>.

5. Ильин Е.П. Психология творчества, креативности, одаренности. – СПб.: «Питер», 2009. – 434 с

6. Матюшкин А.М. Развитие творческой активности школьников. – М.: Педагогика, 1991. – 160 с.

7. Рысева А.А. Самосознание личности интеллектуально одаренных подростков // Психология сознания: современное состояние и перспективы. Матер. I Всероссийской конференции. – Самара, 2007. – С. 376–378.

8. Югай А.Х., Мираширова Н.А. Общая психология / Учебник. – Ташкент, 2014. – 125 б.

9. NEPC: Education System Alignment for 21st Century Skills: Focus on Assessment // Esther Care, Helyn Kim, Alvin Vista, & Kate Anderson (Brookings Institution, November 2018) [Elektron resurs] – URL: <https://www.brookings.edu/wp-content/uploads/2018/11/Education-system-alignment-for-21st-century-skills-012819.pdf> [119; 125]

10. School and teaching practices for twenty-first century challenges: lessons from the Asia-Pacific region, regional synthesis report, UNESCO, 2016 [Elektron resurs] – URL: <https://unesdoc.unesco.org/ark:/48223/pf0000244022>

O‘QITUVCHINING O‘QUVCHILAR BILAN TO‘G‘RI MUOMALA QILA OLIISH MADANIYATI VA TEXNIKASI

Usmonova Moxizoda Avazjon qizi

Qo‘qon davlat pedagogika instituti 1-kurs doktoranti (PhD).

Annotatsiya: Ushbu maqolada o'qituvchining pedagogik kasb egasi sifatida o'ziga, o'z kasbiga, o'quvchilariga, kasbdoshlariga, o'quvchilarning ota-onalariga, jamoatchilikka muomala madaniyatini belgilovchi talablarini yoritib berishga xizmat qilgan.

Kalit so'zlar: muomala, madaniyat, nutq, diqqat, qochiriq, hazil, istehzo, imo-ishora, diqqat, tovush, talaffuz.

Аннотация: В данной статье освещены требования педагога как педагогической профессии к самому себе, к своей профессии, к ученикам, к коллегам, к родителям учащихся, к общественности.

Ключевые слова: поведение, культура, речь, внимание, стеб, юмор, сарказм, жест, внимание, звук, произношение.

Abstract: This article highlights the requirements of a teacher as a teaching profession for himself, for his profession, for students, for colleagues, for parents of students, for the public.

Key words: behavior, culture, speech, attention, banter, humor, sarcasm, gesture, attention, sound, pronunciation.

O'qituvchi nutq yordamida, shuningdek imo-ishora vositasida o'z fikri hamda xis-tuyg'ularini aniq va ravshan ifodalash qobiliyatiga ega bo'ladi va bu o'qituvchilik kasbi uchun juda ham muhimdir.

O'qituvchining nutqi darsda hamisha o'quvchilarga qaratilgan bo'ladi. O'qituvchi yangi materialni tushuntirayotgan, o'quvchining javobini tahlil qilayotgan yoki ma'qullamayotgan bo'lsa ham uning nutqi hamisha ta'sirchanligi, o'zi gapirayotgan narsaga qiziqayotganligi bilan ajralib turadi. Fikrning ifodasi o'quvchilar uchun aniq, sodda, tushunarli bo'ladi.

O'qituvchining bayoni o'quvchilar fikri va diqqatini yuksak darajada faollashtirishga qaratiladi, o'qituvchi o'quvchilar oldiga savollar qo'yib, ularni asta-sekin to'g'ri javob berishga undaydi, o'quvchilarning diqqatini kuchaytiradi hamda fikrini faollashtiradi. Shuningdek, o'rinli qochiriq, hazil, yengilgina istehzo nutqni juda jonlantirib yuboradi va uni o'quvchilar tez o'zlashtiradilar.

O'quvchining nutqi aniq, jonli, talaffuzi jihatidan yorqin, ifodali bo'lib, unda stilistik, grammatik, fonetik nuqsonlar uchramasligi lozim. Bir xildagi chiziq, zeriktiradigan nutq o'quvchilarni juda tez charchatadi, ularni lanj va loqayd qilib qo'yadi. Ayrim o'qituvchilar tez gapirishga moyil bo'ladilar. Biroq o'quvchilarning o'zlashtirishlari uchun o'rtacha jonli nutq yaxshi natija berishini esdan chiqarmaslik lozim. Shoshqaloklik materialni o'zlashtirishga xalaqit beradi va bolalarni tez charchatib qo'yadi. Haddan tashqari sekin nutq lanjlik va zerikishga sabab bo'ladi. Haddan tashqari keskin va baqiroq nutq o'quvchilarning asabini buzadi, tez toliqtirib qo'yadi. Me'yori bilan aytilgan nutq texnikasini borishi bir minutda 60-80 so'zni tashkil etadi.

O'qituvchining zaif ovozi yomon eshitiladi, k o'p marta takrorlanadigan imo – ishoralar, harakatlar o'quvchining g'ashini keltiradi.

Demak, nutq texnikasi deganimizda nutqni o'quvchiga yetkazishda qo'llaniladigan vositalar tushuniladi. Nutq ikki xil bo'lganidan, uning texnikasi ham ikki xil ko'rinishda bo'ladi :

- a) og'zaki nutq texnikasi;
- b) yozma nutq texnikasi.

Og'zaki nutq texnikasi – tovush, bo'g'in, so'zlar, uning shakllarini talaffuz etishni yaxshilash borasida nutq organlarining faollashtiruvchi mashqlarini anglatadi. Bunga nafasdan foydalanish, tovush templarini yaxshilash, diksiyaga e'tibor berish, tovushlarning past-baland tovlanib turishi, undoshlarni talaffuz etish, ohang kabilar kiradi.

Nutq texnikasidagi muhim ko'rsatkichlardan biri uning xissiyligidir. Psixologlar ijobiy hissiyotni inson faoliyatidagi qudratli omil deb hisoblaydilar.

Nutq sifati, ovoz har bir o'qituvchida har xil bo'ladi. Biroq tegishli mashqlar natijasida ovozni o'zgartirish mumkin. Nutqdagi kamchiliklarni yo'qotish uchun tinmay mashq qilib borish zarur. Ovozdan foydalanishda nutq texnikasining asosini tashkil qiluvchi nutq apparatlarini yaxshi bilish kerak.

Bolalarga yaqinlasha olish, o'quvchilarga to'g'ri muomala qilish yo'lini topish, ular bilan pedagogik nuqtai nazardan samarali o'zaro munosabatlar o'rnatilish, pedagogik texnikaning mavjudligidandir. O'qituvchi ta'lim-tarbiya ishlari jarayonida o'quvchilari, kasbdoshlari, o'quvchilarning ota-onalari bilan muomalada bo'ladi. O'qituvchi faoliyatining ta'sirchanligi pedagogik jarayonda sodir bo'ladigan muomala madaniyatiga bog'liqdir.

Pedagogik jarayonda sodir bo'ladigan muomala madaniyatida muallimning axloqiy madaniyati, kiyinish madaniyati, so'zlash madaniyati, tarbiyalanganlik darajasi aks etadi. O'qituvchining pedagogik kasb egasi sifatida o'ziga, o'z kasbiga, o'quvchilariga, kasbdoshlariga, o'quvchilarning ota-onalariga, jamoatchilikka muomala madaniyatini belgilovchi talablar mavjud. Pedagogik jarayonda muomala madaniyati va texnikasi muallimning pedagogik faoliyatida ko'rinadi. O'qituvchi o'z burchini bajarayotganida u o'zaro hurmat darajasi, ishonch, talabchanlik, xayrixohlik, tashabbuskorlik, o'zaro g'amho'rlik, bir-birlarini inson sifatida qadrdimmatini e'zozlash kabi ko'rinishlarda namoyon bo'ladi. Pedagogik madaniyat va texnika o'qituvchining pedagogik faoliyatida boshqalar bilan muomalasining harakterini baholashga xizmat qiladi.

Pedagogik jarayonning o'zida ham ish jarayonining turli sohalarida turlicha muomala madaniyati mavjud. Masalan, jamoat topshiriqlarini bajarishda, dam olish paytlarida, muomala, shuningdek o'qituvchining o'z kasbiga, Vataniga, xalqqa, boshqa-boshqa topshiriqlarga bo'lgan munosabati o'ziga xos xususiyatlarga ega.

O'qituvchining o'quvchilar bilan muomala madaniyati. Pedagogik jarayonda o'qituvchi bilan o'quvchining o'rtasidagi muomala madaniyati katta o'rin egallaydi. Juda ko'p o'qituvchilar o'z kasblariga sodiq qolib, o'qituvchilik faoliyatida fidoyilik ko'rsatib, o'z burchlarini yuksak darajada bajaradilar. O'quvchilarga ta'lim-tarbiya berish bilan bir qatorda ular qalbiga xalollik, go'zallik, haqiqat, odob-axloq, vatanparvarlik, insonparvarlik kabi g'oyalarni

singdira olganliklari, xushmuomalada bo‘lganliklari uchun ham bolalar oldida katta obro‘ga egadirlar.

Ochig‘ini aytish lozimki, hamma o‘qituvchilar ham shunday muomala qila olmaydilar. O‘zlarining qo‘pol, o‘rinsiz aytgan so‘zlari, qilgan muomalalari bilan bolalar ko‘nglidan o‘rin ola olmaydilar. Qo‘pol muomala jamiyatda qabul qilingan umuminsoniy va milliy axloqiy talablarga to‘g‘ri kelmaydi, natijada bolalar orasida, o‘quvchilar jamoasida obro‘ orttira olmaydilar.

Pedagogik faoliyatda sinfdan va maktabdan tashqari ishlar o‘qituvchi bilan o‘quvchi o‘rtasidagi muomala madaniyatining muhim sohalaridan biri hisoblanadi. Ijtimoiy foydali mehnat o‘z xususiyatiga ko‘ra darsdan farq qilib, dars singari qat’iy tartibga tushirilmagani uchun ham o‘qituvchi va o‘quvchidan o‘zaro nazoratni kuchaytirishni, halollik va vijdonlilikni, holislikni, axloqiy mas’uliyatni ko‘proq talab etadi. Ayniqsa ekskursiyalar, safarlar, kino va teatrlarga borishlar o‘qituvchi bilan o‘quvchilarning muomala madaniyatiga ko‘proq bog‘liqdir. Xuddi shuningdek, o‘qituvchining o‘quvchining ota-onasi, o‘quvchilar jamoasi, o‘qituvchilar va maktab rahbarlari bilan qiladigan muomala madaniyati va texnikasini shakllantirib borishni talab qiladi.

Aadabiyotlar ro‘yxati :

1.R.A.Mavlonova,D.Abdurahimova. Pedagogik mahorat. O‘quv qo‘llanma T.:Fan va texnologiya 2012-yil

2.Musurmonova O. Yuqori sinf o‘quvchilari ma’naviy madaniyatni rivojlantirishning pedagogik asoslari: Dis. ... ped. fan. d-ri. –Toshkent, 1993. – 364.

3.Mardonov Sh.K., Nurmanov A.T., Jabborov U.A. Uzluksiz ta’lim tizimida bo‘lajak o‘qituvchilarni samarali muloqotga tayyorlash mezonlari// Uzluksiz ta’lim. - Toshkent, 2013.- №5. - B.93-96.

4.M.Ochilov. Muallim qalb me’mori. O‘quv qo‘llanma T.:O‘qituvchi. 2004.

5.Saidov U. Nutq madaniyati va notiqlik san’ati / – T.: Akademiya, 2007

6.Qilichev E., Qilichev B.E. Notiqlik madaniyati / Buxoro, 2005.

MAKTABGACHA YOSHDAGI BOLA SHAXSINI SHAKLLANTIRISHDA PSIXOLOGIK YONDASHUVLAR

Yadgarova Gulbaxor Tillaevna,

BuxDPI “Pedagogika” kafedrasi dosenti, ps.f.n (PhD)

gulbaxoryadgarova@gmail.com

Аннотация: В данной научной статье рассматриваются психологические особенности детей дошкольного возраста. Коммуникативная компетентность и психологический подход воспитателя в ее деятельности. Работа в малых группах и факторы их развития.

Ключевые слова: психологический подход, совместная работа, деятельность, коммуникативность, общение, развитие, процесс обучения, интерактивные игры, мотивация.

Abstract: This article discusses the psychological characteristics of preschool children. Communicative competence and compychological approach of the educator in her activities. Work in small groups and factors of their development.

Key words and concepts: psychological approach, teamwork, activity, education, development, communication, learning process, interactive games, motivation.

Mamlakatimiz jtimoiy-siyosiy va iqtisodiy sharoitida ta'limning zamonaviy tendensiyalari yosh avlodda umuminsoniy qadriyatlarni shakllantirishda, ta'lim va tarbiya jarayoni - shaxsni tarbiyalash, uni bilim olishga, mehnat qilishga undash, shaxslararo jarayonlarda psixologik yondashuv orqali bolalarning intellektual salohiyatini oshirish kabilarni nazarda tutib kelmoqda.

“Zamonaviy jamiyat yosh avlod ta'lim tizimiga, jumladan, uning birinchi bosqichi - maktabgacha ta'limga yangi talablarni qo'ymoqda. “Farzandlarimizni mustaqil fikrlaydigan, zamonaviy bilim va kasb-hunarlarini chuqur egallagan, mustahkam hayotiy pozitsiyaga ega, chinakam vatanparvar insonlar sifatida tarbiyalash biz uchun hamisha dolzarb masala hisoblanadi”.¹ Chunki ta'lim va tarbiya jarayoni - shaxsni tarbiyalash, uni bilim olishga, mehnat qilishga undash va bu xatti-harakatini asta-sekin ko'nikmaga aylantirib borishdagi asosiy jarayondir. Zamonaviy ta'lim texnologiyalarini qullashda bu jarayon psixologik yondashuv orqali bolalarning intellektual rivojlanishiga tayanadi. Ammo muammo iqtidorli daholarni izlashda emas, balki ijodiy qobiliyatlarni maqsadli shakllantirish, yangicha fikrlashni rivojlantirishdadir. Bu ijodkorlik, ixtiro qilish, bolaning shaxsiyatini shakllantiradigan, uning mustaqilligi va kognitiv qiziqishini rivojlantiradigan eng yaxshi, eng yangi narsalarni yaratish qobiliyatini shakllantirish asosida namoyon bo'ladi. Mazkur masalalar mantiqan bir-biri bilan uzviy bog'liq holda izchil tadqiq etilishi maktabgacha pedagogika sohasida amalga oshirilayotgan ta'lim-tarbiyaviy va metodik ishlarni tashkil etishda yangicha psixologik yondashuvni taqozo etadi.²

Maktabgacha ta'limga qo'yiladigan bunday zamonaviy talablar tarbiyachilarni ushbu ta'lim tizimini rivojlantirishga yo'naltiradi. Bu esa o'z navbatida maktabgacha yoshdagi bolalar uchun rivojlantiruvchi, kognitiv, o'yinli ta'lim, izlanuvchanlik va o'zaro ta'sir elementlarini sintez qiladigan yangi texnologiyalardan foydalanish muhitining zarurligini taqozo etadi. Maktabgacha yoshdagi bolalarning hayot tarziga nazar tashlasak, bog'chada bolalar ko'p vaqtlarini rasm chizish, qo'l mehnati bo'yicha vazifalarni bajarishga turli ertak va hikoyalar tinglash, televizor ko'rish, o'tirib o'yinchoqlar o'ynashga sarf qiladilar.³

Bolaga shunday muhit va shunday munosabatlar tizimi yaratib kerakki, bu bolaning turli mustaqil faoliyatini rag'batlantirsin va unda kerakli vaqtda eng samarali ko'nikmalarni o'zlashtira olsin, shu jumladan asosiy qobiliyatlarni

1 Sh.M. Mirziyoyev. —Buyuk kelajagimizni marda va olijanob xalqimiz bilan birga quramiz. Toshkent-2017. 189-bet.

2 Maktabgacha pedagogika darslik / F.R.Qodirova , Sh.Q-Toshpulatova, N.M.Kayumova, M.NA'zamova - Toshkent: Tafakkur nashriyoti, 2019. 4- b.

3 Bolalarini maktabga tayyorlashda harakatli o'yinlardan samarali foydalanish usullari/ «polish science journal»issue 6(15), b-47

shakllantirsin. Tabiiyki, bunday muhitni yaratish uchun maktabgacha ta'lim tashkilotining o'quv va ta'lim jarayoniga interfaol xarakterga ega bo'lgan, bolaning mustaqil faoliyatini ta'minlaydigan o'yinli texnologiyalarini joriy etish zarur.

Maktabgacha ta'lim tarbiyachisining kasbiy mahorati uning bolalar bilan ishlashda interfaol texnologiyalar va o'qitish usullaridan foydalanishda psixologik bilimdonligida namoyon bo'ladi. Bunda har bir tarbiyalanuvchining individual-psixologik xususiyatlari inobatga olinishi muhim. Interaktiv mashg'ulotlarni tashkil etish turli shakllarda amalga oshirilishi mumkin:

Individual shakl, har bir bola tomonidan vazifani mustaqil hal qilishni o'z ichiga oladi;

Juftlashgan shakl, masalalarni juftlikda yechishda foydalaniladi, guruhli yondashuvda bolalar kichik guruhlarga bo'linadi;

Agar vazifa bir vaqtning o'zida barcha ishtirokchilar tomonidan bajarilsa, bu shakl jamoaviy yoki frontal deb ataladi;

Interfaol ta'limning eng qiyin shakli bolalar bilan kichik guruhlarda ishlash shaklidir. Kichik guruhlarda ishlash shaklida ishtirokchilar guruhi umumiy vazifani oladilar, masalan, qandaydir muammoni birgalikda hal etish. Bu vazifalar asosan oy mavzusini qamrab olinishi kerak. Bahor mavzusida plakatga birgalikda rasm chizish, lego va kubiklardan uycha, avtoturargoh, kema porti, qurilish maydoni, bog'cha hovlisi, ertakdagi qasr loyixalarini birgalikda tayyorlash, turli konstruksiyalarini birgalikda bajarishlari mumkin. Faoliyat qiziqarli bo'lishi bilan birga har bir guruh a'zosi bu jarayonda o'z fikrini bayon etadi, uning fikri esa boshqa a'zolar fikriga mos kelmasligi mumkin. Bunday hollar ko'pincha turli ziddiyatlarga sabab bo'lishi ham mumkin va bu juda tez-tez takrorlanib turadi. Mohir tarbiyachi jarayonni kuzatib, uni tizimga solib, bolalar uchun xavfsiz rivojlanish muhitini yarata bilishi muhim hisoblanadi. Guruh bo'lib ishlash tajribasi tez-tez qo'llanilsa, bu muhitga moslashgan har bir bola bir-birining fikriga qo'shilishi, ba'zida yon berishi, muloqot jarayonida jamoaviy tartib intizomga rioya qilishi, yangi tajribalarni o'rtoqlaridan o'zlashtirib olishi mumkindir.

Psixologik nuqtai-nazardan, bolalarning kichik guruhlarga bo'linishi, ularning loyihada o'z versiyasini taklif etish, tashabbus ko'rsatish, umumiy loyihani tashkil etuvchi eng yaxshi g'oyalarni o'ylab topish ko'nikmalariga ega bo'lishiga zamin yaratadi.

Kichik guruhda ishlashning asosiy maqsadi va vazifalari:

bolalarning tashabbuskorligini, mustaqilligini, kognitiv motivatsiyasini rivojlantirish orqali irodaviy xususiyatlarini shakllantirish;

axborotni o'rganish va mustaqil ravishda o'zlashtirish qobiliyatini shakllantirish yordamida bola xotira va tafakkurini o'stirish;

bolalar bilan ishlashning integratsiyalashgan shaklini tashkil etish yordamida ular diqqati va tasavvur doirasini kengaytirish;

bolalar o'rtasidagi hamkorlikni yo'lga qo'yish orqali ularning kommunikativ ko'nikmalarini rivojlantirish;

bolaning jamoaga faol moslashishi va aniq maqsad sari harakat qilishni ta'minlash;

bola uchun o'z muvaffaqiyatini, intellektual mukammalligini his qiladigan qulay ta'limiy sharoitlarini yaratishdan iborat.

Rolli o'yinlar ham bolalarga o'z "men"ligini namoyish qilishning omili sifatida muloqotni jonli va hayajonga to'la harakatlarni qamrab oladi. O'yinlarning maqsadi bilimlarni chuqurlashtirish emas, balki ko'nikmalar va munosabatlarni ham rivojlantirish bo'lib hisoblanadi. Rolga kirish usullari orqali tanqidiy fikrlash, muammolarni hal qilish, muammoli vaziyatlarda turli xil hatti-harakatlarni amalga oshirish va boshqalarni tushunish imkoniyatlarini rivojlantiradi. O'yin orqali ishtirokchilar o'zlarining real hayotdagi harakatlarini yaxshiroq o'rganib, xatolarning oqibatlaridan kerakli xulosaga keladilar.

Interfaol o'yin nafaqat maktabgacha yoshdagi bolalarning bir-biri va tarbiyachi bilan o'zaro munosabati, balki ijtimoiy yo'nalishdagi birgalikda tashkil etiladigan kognitiv faoliyat hamdir. Interaktiv o'yinlar uchun ko'plab variantlar mavjud, ularni o'ynash usuli ham turlicha. Ammo ular quyidagi ketma ketlikka asoslanishi lozim:

Tarbiyachi tomonidan har bir kichik guruh uchun vazifalar va rollarni tanlash. (Tayyorgarlik bosqichi)

Kichik guruh a'zolarini hal qilinishi kerak bo'lgan muammo bilan tanishtirish.

Muammo va topshiriqning maqsadi tarbiyachi tomonidan aniq va oson shakllantirilishi kerak, shunda bolalarda mas'uliyatsizlik hissi paydo bo'lmaydi.

Bolalarga o'yin qoidalari haqida ma'lumot beriladi, jarayon davomida aniq ko'rsatmalar berib boriladi.

O'yin davomida bolalar o'z maqsadiga erishish uchun bir-birlari bilan muloqot qilishadi. Agar ba'zi bosqichlar qiyinchilik tug'dirsa, tarbiyachi bolalarning harakatlarini tuzatadi. O'yin yakunida natijalar tahlil qilinadi va umumlashtiriladi. Xulosa o'rnida shuni aytish joizki, bola shaxsining shakllantirilishida hissiy emosional jihatdan - maktabgacha yoshdagi bolalarning his-tuyg'ulariga e'tiborni qaratishdan iborat bo'lib: ularga nima yoqdi, nima qiyinchilik tug'dirdi, vaziyat qanday rivojlandi, ishtirokchilar qanday harakatlar qildi, natija qanday bo'ldi kabi savollarga javob izlash asosida kamchiliklar birgalikga tuzatiladi.

Zamonaviy muassasada o'yinli ta'lim juda jonli, hissiy jihatdan qulay psixologik muhitda, xayrixohlik, erkinlik, tenglik muhitida, o'tkazilishi zarur. O'yin texnologiyalari bolalarning erkin bo'lishiga yordam beradi, bolada o'ziga ishonch paydo bo'ladi. Tajribalar shuni ko'rsatadiki, maktabgacha yoshdagi bolalar haqiqiy hayotga yaqin o'yin sharoitida harakat qilib, har qanday murakkab materialni osonroq o'rganadilar. Bolalar o'zlarini yangi vaziyatda sinab ko'rish orqali o'yindan zavq olishlari muhimdir.

Foydalanilgan adabiyotlar:

1.Sh.M. Mirziyoyev. —Buyuk kelajagimizni marda va olijanob xalqimiz bilan birga quramiz. Toshkent-2017. 189-bet.

2.Maktabgacha pedagogika darslik / F.R.Qodirova , Sh.Q-Toshpulatova, N.M.Kayumova, M.NA'zamova - Toshkent: Tafakkur nashriyoti, 2019. 4- b.

3. Bolalarini maktabga tayyorlashda harakatli o'yinlardan samarali foydalanish usullari/ «POLISH SCIENCE JOURNAL»ISSUE 6 (15), b-47

4. Yu.Jo'raev.- O'smirlar jinoyatga nega qo'l urushmoqda?, HURRIAT – 2019/09/25

5.D.Sh.Nioyzova – Pedagoglar AKT savodxonligini oshirishda innovatsion yondashuvlar. «SCIENCE AND INNOVATION» INTERNATIONAL SCIENTIFIC JOURNAL 2022/3, b-973-974

ОСНОВНЫЕ ПУТИ РАЗВИТИЯ ПРОФЕССИОНАЛЬНОЙ КОМПЕТЕНТНОСТИ ПЕДАГОГА

Юнусметова Насиба Сатимбековна

Методист предмета Воспитания Национального центра обучения педагогов новым методикам Сырдарьинской области

Внедрение новых современных информационных технологий ставят перед наукой и практикой задачу существенных изменений в системе образования. Соответственно, изменения в образовании делают необходимым повышение квалификации и профессионализма учителя и его профессиональной компетентности. В Национальной программе по подготовке кадров провозглашен приоритет профессионального образования и воспитания, повышения их качества. Для этого необходимо активизировать поиск и внедрение эффективных инновационных педагогических технологий в учебно-воспитательный процесс, в практику воспитания и формирования личности учителя. Одним из приоритетных условий для успешности педагога - это привычка к саморефлексии, которая необходимая для педагогической деятельности. Психологические особенности педагога: его характер, тип мышления, темперамент - в значительно меньшей степени влияют на качество его профессиональной успешности, чем способность к самоисследованию и внутренняя честность перед самим собой. Человек, умеющий видеть свои недостатки, недоработки, никогда не остановится в развитии. Одним из главных условий успешной педагогической деятельности - это личностная зрелость преподавателя. Такой педагог, сохраняя свои личные границы, будет открытым всему новому, неизведанному. Он знает и принимает себя самого, что позволяет ему узнать и принять своих воспитанников. [1;15С]. Современный педагог находится в постоянном внутреннем движении и поддерживает в своих студентах стремление к открытиям, знаниям, исследованиям. Он уверен в себе и потому верит и в своих воспитанников. У него нет необходимости все знать, он всегда готов организовать увлеченные поиски ответов на любые вопросы. Какими же должны быть мы - современные, востребованные временем, преподаватели профессионального образования? Быть современным педагогом трудно - но вполне возможно. Главное, педагог должен осознавать себя зрелой личностью, уметь видеть свои ошибки, недочеты, недостатки и быть готовым к постоянному обучению и самообразованию. Для современного педагога очень важно никогда не останавливаться на достигнутом, необходимо

обязательно двигаться вперед. Изменение социально-экономических условий жизни современного общества, обновление системы образования требуют качественно нового уровня профессионализма специалистов и, в частности, специалистов-педагогов, работающих с детьми. В этой связи особое значение приобретает проблема подготовки высококвалифицированных кадров, готовых теоретически и практически решать профессиональные задачи, умеющих создавать, применять и корректировать систему профессиональной деятельности. Сегодня общество выдвигает принципиально новые требования к личности и деятельности педагога, одно из них - сформированность его профессионального мастерства. Общественное положение, профессиональный престиж педагога в немалой степени зависят и от него самого: от его жизненной позиции, человеческих качеств, эрудиции и качества выполняемой им педагогической деятельности, которая является далеко не простой. Пристальное внимание к личности педагога, его профессионально-личностному развитию и деятельности всегда было характерно для отечественной науки и практики (Н.К. Крупская, А.С. Макаренко, Н.И. Пирогов, В.А. Сухомлинский, Л.Н. Толстой, К.Д. Ушинский, С.Т. Шацкий и др.). [2;10С]

Компетентность включает в себя не столько полный запас знаний о предмете: дат, фактов, конкретной информации, сколько личностную зрелость, собственную позицию, умение делать выбор, принимать решение, брать на себя ответственность и осознавать происходящее. Важно понимать, что компетентность - это не абстрактная точка в развитии профессионала или человека, наоборот, - это в большей мере процесс: процесс роста, постоянного обучения, расширения, углубления, систематизации собственных знаний и умений. Под профессиональной компетентностью понимается совокупность профессиональных и личностных качеств, необходимых для успешной педагогической деятельности. Профессионально компетентным можно назвать такого педагога, который на достаточно высоком уровне осуществляет педагогическую деятельность, педагогическое общение, достигает стабильно высоких результатов в учебно-воспитательном процессе. Развитие профессиональной компетентности - это развитие творческой индивидуальности, формирование восприимчивости к педагогическим инновациям, способностей адаптироваться в меняющейся педагогической среде. От профессионального уровня преподавателя напрямую зависит социально-экономическое и духовное развитие общества в целом. Изменения, происходящие в современной системе образования, делают необходимостью повышение квалификации и профессионализма педагогических работников и мастеров производственного обучения, т. е. их профессиональной компетентности. Основная цель современного образования - соответствие актуальным и перспективным потребностям личности, общества и государства, подготовка разносторонне развитой личности гражданина своей страны, способной к социальной адаптации в обществе, началу трудовой деятельности, самообразованию и

самосовершенствованию. Свободно мыслящий, прогнозирующий результаты своей деятельности и моделирующий образовательный процесс преподаватель является гарантом достижения поставленных целей. [3;106 С]

Исходя из современных требований образования, можно определить основные пути развития профессиональной компетентности педагога:

Работа в предметно-цикловых комиссиях, творческих группах;

Научно-исследовательская деятельность;

Инновационная деятельность, освоение новых педагогических технологий;

Различные формы педагогической поддержки;

Активное участие в педагогических конкурсах профессионального мастерства;

Обобщение собственного педагогического опыта и др.

Но не один из перечисленных способов не будет эффективным, если педагог сам не осознает необходимости повышения собственной профессиональной компетентности. Отсюда вытекает необходимость мотивации и создания благоприятных условий для педагогического роста. Необходимо создать те условия, в которых педагог самостоятельно осознает необходимость повышения уровня собственных профессиональных качеств. Анализ собственного педагогического опыта активизирует профессиональное саморазвитие педагога, в результате чего развиваются навыки исследовательской деятельности, которые затем интегрируются в педагогическую деятельность. [4;43С]

Развитие профессиональной компетентности - это динамичный процесс усвоения и модернизации профессионального опыта, ведущий к развитию индивидуальных профессиональных качеств, накоплению профессионального опыта, предполагающий непрерывное развитие и самосовершенствование. Можно выделить этапы формирования профессиональной компетентности:

самоанализ и осознание необходимости;

планирование саморазвития (цели, задачи, пути решения);

анализ, самокорректировка, самопроявление.

Формирование профессиональной компетентности - процесс циклический, так как в процессе педагогической деятельности необходимо постоянное повышение профессионализма, и каждый раз перечисленные этапы повторяются, но уже в новом качестве. Вообще, процесс саморазвития обусловлен биологически и связан с социализацией и индивидуализацией личности, которая сознательно организует собственную жизнь, а значит, и собственное развитие. Процесс формирования профессиональной компетентности так же сильно зависит от среды, поэтому именно среда должна стимулировать профессиональное саморазвитие. [6; 35-385С]

Таким образом, в социальной жизни востребована личность, обладающая не только значительным объёмом предметных знаний, но и владеющая целым комплексом социальных и интеллектуальных умений, позволяющих ей быстро адаптироваться к условиям изменяющейся действительности, а также

к потоку информации, нарастающему с каждым днём. Всё это влечёт за собой системное изменение и совершенствование образования. Сегодня от сотрудников требуются не только тщательное выполнение должностных инструкций, но и заинтересованное участие работников в новшествах на каждом рабочем месте, способность делать то, что не предусмотрено должностной инструкцией. Особое значение имеет наличие у работника разносторонних профессиональных навыков и способностей их развивать, а также приобретать новые [5]. Компетентностный подход - это приоритетная ориентация на формирование у персонала комплекса компетенций, необходимых для инновационной деятельности организации. В этой связи в ходе формирования системы непрерывного профессионального образования персонала особое внимание уделено инновационно-ориентированному профессиональному образованию. Последнее представляет собой совокупность образовательных программ разного уровня, а также сети научных, образовательных и инновационных структур и механизмов управления ими [7; 104-105С]. Реализация компетентностного подхода в техническом и профессиональном образовании способствует достижению его основной цели - подготовке квалифицированного специалиста соответствующего уровня и квалификации, обладающего интегрированными знаниями, умениями и навыками, конкурентоспособного, свободно владеющего своей профессией и ориентированного в смежных областях деятельности, способного к эффективной работе по специальности, готового к постоянному профессиональному росту, социальной и профессиональной мобильности.

Список литературы:

1. Зимняя, И.А. Ключевые компетенции — новая парадигма результата образования // Высшее образование сегодня. — 2003. — № 5.
2. Маркова, А.К. Психологический анализ профессиональной компетентности учителя /А.К. Маркова // Советская педагогика. — 1990. — № 8. — с. 12-16
3. Митина, Л.М. Управлять или подавлять: выбор стратегии профессиональной жизнедеятельности педагога Л.М. Митина. — М.: Сентябрь, 1999. — 192 с.
4. Байденко В.И. Компетентностный подход к проектированию государственных образовательных стандартов профессионального образования (методологические и методические вопросы): Методическое пособие. Изд. 2-е. - М.: Исследовательский центр проблем качества подготовки специалистов, 2005. - 114 с.
5. Верстакова Ю.В., Симоненко Е.С. Управление инновациями: теория и практика: учебное пособие - М.: Эксмо, 2008 г - 432 с.
6. Лаптева, И.Д. К вопросу о педагогической компетентности / И.Д. Лаптева //Педагогическое образование и наука. - 2007. - №4.-С.35-38.

7 .Поташник М.М., Моисеев А.М. Управление современной школой (В вопросах и ответах): Пособие для руководителей образовательных учреждений и органов образования - М.: Новая школа, 1997. - 352 с.

JAMOADAGI ZIDDIYATLAR VA ULARNING YECHIMLARI

Jaloliddin ZAYNOBIDDINOV,

Farg‘ona davlat universiteti Psixologiya fanlari nomzodi, dotsent.

Annotatsiya. Maqolada jamoda sodir bo‘lishi mumkin bo‘lgan ziddiyatli holatlar va ularning yechimi bilan bog‘liq bo‘lgan rahbarning boshqaruv qobiliyati haqida fikr yuritiladi. Rahbarning xodimlarga nisbatan munosabati jarayonida boshqaruv etikasi to‘g‘risida to‘xtab o‘tiladi.

Аннотация. В статье рассматриваются конфликтные ситуации, которые могут возникнуть в коллективе, и управленческие способности руководителя, связанные с их разрешением. В процессе отношения руководителя к работникам делается пауза на этику управления.

Annotation. The article reflects on the contradictory circumstances that may occur in Jamo and the managerial capacity of the leader associated with their solution. In the process of the leader's attitude towards employees, a pause is made on the ethics of management.

Mehnat jamoasidagi vujudga kelishi mumkin bo‘lgan konfliktlar sizdan tashqarida, ya’ni ziddiyat sizning manfaatlarinigizni o‘zida jam qilmagan, yoki sizni ham qamrab olgan, ya’ni sizning manfaatlarinigiz konflikt orqali buzilayotgan va yoki aksincha, sizning manfaatlarinigiz yutib chiqayotgan, yoki alohida holda siz va sizning hamkasbingiz, siz va sizning rahbarinigiz o‘rtasida, yoki umuman butun jamoa orasida vujudga kelishi mumkin. Jamoadagi konflikt kim o‘rtasida sodir bo‘lishiga qaramay, mana shu jamoada ishlayotgan xodimlarning barchasini o‘z domiga tortib ketadi.

Siz jamoada sodir bo‘lgan ziddiyatdan tashqarida bo‘la olmaysiz. Agar siz konfliktga umuman aralashmasangiz ham, sizdan konfliktga nisbatan o‘z munosabatingizni oydinlashtirish so‘ralganda, xohlang-xohlamang ziddiyatga nisbatan o‘z fikringizni, o‘z xulosalarinigizni aytishga majbur bo‘lasiz. Bu esa, qaysidir masalalarda bir yoki boshqa tomonning manfaatlarini ustun qo‘yishingizga, biror tomonning yonini olishingizga sizni majbur etadi. Agar siz maqsadli ravishda jamoadagi konfliktdan o‘zingizni olib qochib, o‘zingizni betaraf deb e’lon qilganingizda ham, har kuni o‘sha jamoada bo‘lganingiz uchun, konfliktning qanday rivojlanayotganligi, tomonlar o‘zini qanday tutayotganligi beixtiyor kuzatib borasiz, oxir oqibat o‘zingizni haqiqatan ham ziddiyatdan tashqaridaman deb his qila olmaysiz.

Jamoada vujudga kelgan turli konfliktlarga nisbatan passiv emas, faol yondashgan ma’qul. Siz o‘zingizni bir tomonning yonini olgan, yoki ikkinchi tomon uchun bo‘ysungan holda emas, balki avval o‘rganganimizdek, mana shu

konflikt vaziyatni vujudga keltirgan muammoni aniqlashga sa'y-harakat qilib, butun jamoa diqqatini shaxslararo munosabatlarni taftish qilishga emas, balki muammoni aniqlashga, uning yechimini qidirishga, tomonlarning har birining manfaatlarini o'zaro yaqinlashtirishga, har ikki tomonni ham o'zaro qoniqtiradigan yechimni qidirishga safarbar etishingiz lozim bo'ladi.

Jamoadagi konfliktni boshqarish tartiblarini ko'rib chiqamiz:

1. Konflikt vujudga kelganini, uning mavjudligini tan olish va uni o'rganish.
2. Konfliktga tortilgan xodimlar, bevosita konflikt ishtirokchilari hamda konfliktga aloqador bo'lmagan, ammo mana shu jamoaning barcha xodimlarining ziddiyat to'g'risidagi xolis fikr-mulohazalarini o'rganish.

3. Konfliktning asl mazmunini, nima sababdan kelib chiqqanligini aniqlash. Ziddiyatning shaxslararo konflikt ekanligi, yoki tomonlararo konflikt ekanligini belgilash. Shuningdek, jamoadagi osoyishtalikni buzish, jamoaga o'z salbiy ta'sirini o'tkazishga, ish jarayonining buzilishiga sabab bo'layotgan odam mavjudligi yoki yo'qligini aniqlash. Umuman konflikt vaziyatining sub'yektiv va ob'yektiv kelib chiqish sabablarini o'rganish. Ob'yektiv sabablar mavjudligi aniqlansa, ularning oldini olish choralarini ko'rish, masalan, kompyuterning buzilib qolganligi, elektr chirog'ining o'chib qolganligi, qog'ozlarning yetishmovchiligi v.h.

4. Konflikt yechimini rejalashtirish. Konflikt yechimini topish bo'yicha turli alternativ usullar, yo'llar va ssenariylarni ishlab chiqish. Konfliktning qanday rivojlanib va o'sib borishi mumkinligini aniqlash. Konfliktning o'sib ketmasligi oldini olish choralarini ko'rish.

5. Konflikt yechimi jarayoniga barcha xodimlarni jalb qilishga harakat qilish. Ko'pchilik hollarda birgalikda ziddiyat mazmuni, uning kelib chiqishi va uning yechimini topish bo'yicha chora-tadbirlarni belgilash yo'nalishida hamkorlik va birgalikda ishlashning o'zi konflikt vaziyatni yumshatishga, tomonlar manfaatlarini uyg'unlashtirishga, umumiy maqsadlarni topishga, shuningdek uyg'unlik asosida tomonlarni yangitdan bir-biriga yaqinlashtirishga xizmat qiladi. Mummoni ochiq muhokamaga qo'yish, har bir xodimning fikr va qarashlarining samimiy bayon qilinishiga erishish, qarashlardagi plyuralizmga erishish, konflikt yechimi bo'yicha har bir tomon qarashlarining ifodalanishini yo'lga qo'yish, jamoadagi har turli keskinliklar, mavhumlik, gina-qudrat, g'iybat, xafagarchilik, fikrlarning ichda qolib ketishi, g'alamislik, fitna, intrigalar, bo'hton va aniq bo'lmagan ma'lumotlarning tarqalishining oldini oladi.

6. Butun jamoadagi diqqatni konfliktning mazmunini, muammoning mohiyatini anglashga qaratish va yo'naltirish yaxshi natijalar beradi. Chunki konflikt – bu hayotning, yoki jamoadagi faoliyat jarayonining oxiri emas. Kollektiv bundan keyin ham birgalikda, hamkorlikda ishlashi lozim. Ish yuzasidan esa turli ziddiyatlar bo'lishi mumkin. Ish yuzasidan bo'lgan ziddiyatlarga ish jarayonini yaxshilash uchun vujudga kelgan yangi vaziyat, ish unumdorligini oshirish imkoniyati, mehnat jarayonlaridagi nizolarni olib tashlash orqali yangi munosabatlarni o'rnatish jarayoni sifatida qarash o'rinlidir. Konflikt – jamoada yuzaga kelganda ham, oddiy va tabiiy hayot jarayoni bo'lib qolaveradi. Konflikt

ko'pincha jamoada vujudga kelgan notabiiy va nizoli holatning yangi mazmunda qayta shakllantirilishi uchun katta imkoniyat beradi. Katta ishlab chiqarish jarayonlarida, biznes strukturalar faoliyatida konflikt mehnat unumdorligini oshirish va mehnat jarayonini jonlantirishning muhim va zarur bo'lgan xususiyatlaridan hisoblanadi. Konflikt kelib chiqishidan so'ng vujudga kelgan yangi vaziyat aynan yangi qarorlar uchun yo'l ochib beradi. Yig'ilib qolgan muammolarni yuzaga chiqaradi. Ular yechimini topishga butun jamoani yo'naltiradi. Tashkilotdagi atmosfera qanchalik osuda va tinch ko'rinmasin uning ichki rivojlanish tamoyillarida konfliktlar rejalashtirilgan va tabiiy o'rnatirilgan bo'ladi. Konflikt jamoadagi muammoni yorqin va aniq ko'rish, uni xis qilish va uning yechimini topish orqali, yangi ilg'or va taraqqiyot tamoyillarini belgilab olish uchun shart-sharoitlar yaratadi. Bu holat – konflikt mazmunida yashiringan uning yaratuvchanlik imkoniyatlarini ko'rsatadi. Agar tashkilot rahbari jamoada ish jarayonida yuzaga kelishi mumkin bo'lgan ziddiyatlarni oldindan bashorat qila olsa, yoki vujudga kelgan konfliktlarni yaratuvchanlik tamoyillari asosida rivojlantira olsa, jamoa ichidagi ziddiyatlardan qo'rqmasa, mana shu tashkilotda o'sish va ulg'ayish ta'minlangan bo'ladi.

7. Konflikt yechimi doirasida qabul qilingan qarorlarning bajarilishini ta'minlash va konflikt vaziyatni hamkorlikda qabul qilingan yechimga olib kelish. Har bir tomonning amallari aniq, o'zaro muvofiqlashgan, bir-birini to'ldirgan, adolatli va oddiy bo'lishi zarur. Yechimni o'z vaqtida topish konfliktning kuchayib ketmasligini ta'minlashini esdan chiqarmang.

8. Konflikt vaziyat bo'yicha belgilangan qaror va xulosalarning o'z vaqtida joriy etilishini ta'minlash zarur. Konflikt vaziyatda bir marta qaror qabul qilib, qaror qabul qilingandan so'ng konflikt o'z-o'zicha yechiladi, deb o'ylash noto'g'ridir. Konflikt yechimi bilan aloqador bo'lgan qarorlarning bajarilishigina konfliktning haqiqiy yechimi bo'la oladi. Vaziyat konflikt yechimi topilganini ko'rsatishi mumkin, ammo ana shu konflikt yechimi amalga oshirildimi, bu sizning keyingi sa'y-harakatlaringizga bevosita bog'liq bo'ladi. Agar siz konflikt yechimi topilganligi bosqichida muallaq turib qolsangiz, konflikt o'z yechimi ijrosi hech qachon topmaydi, konflikt – konflikt vaziyatida qolib ketaveradi. Shu bois, ziddiyatga doimiy e'tibor qaratish lozim bo'ladi.

Mehnat jamoasida xodimlar o'zaro bir-birlarini hurmat qilish va bir-birlariga zarar yetkazmaslikka harakat qilib ishlaydilar. Ammo shunga qaramasdan, ba'zan ular o'rtasida, ko'proq jamoa rahbarining o'z qo'l ostidagi xodimlarga nisbatan jamoa etikasining buzilish hollari uchrab turadi. Ular quyidagilardan iboratdir:

rahbarning o'z qo'l ostida ishlayotganlarga nisbatan dimog'dorligi, o'zini katta tutishi, ularni behurmat qilishi;

bergan va'dalari ustida turmaslik;

o'z fikrlaridan o'zgacha bo'lgan qarashlarni yoqtirmaslik, ularni inkor etish, ularni bildirgan kishilarni ta'qib ostiga olish;

tanqid va o'z-o'zini tanqidni bo'g'ib qo'yish;

o'z qo'lidagi xodimlar huquqlarini cheklash;

xodimlarga ular mas'uliyatidan tashqari shaxsiy majburiyatlarni yuklash va ularning bajarilishini talab etish;

barcha uchun muhim bo'lgan ba'zi ma'lumotlarni yashirib, ulardan jamoani bexabar qoldirish (masalan, shtatlar qisqarishi, yoki chet elga ketish uchun kelgan komandirovka);

inson nafsoniyatini pastga uradigan tanqid bilan shug'ullanish;

xodimlar orasiga ataylab g'alva va nifoq solib qo'yish;

xodimlarni guruh-guruh qilib, ular o'rtasidagi nizolarni keltirib chiqarish;

xodimning vaqtini tejamaslik (masalan, xodim agar rahbar bilan muhim masala yuzasidan maslahatlashmoqchi bo'lsa, o'zini bir necha kun "tutish"ga yoki uzoq vaqt kutishga majburlash);

xonasiga kirgan odam bilan o'z qog'ozlaridan ko'z uzmay suhbatlashish;

kirib kelgan odamga "o'tirishni" taklif etmaslik va hokazo.

Demak, xulosa qilib aytish mumkinki, rahbar qo'l ostidagilar bilan qanchalik tabiiy va boshqarish usullarining har birini o'z o'rnida qo'llay olish mahorati bilan munosabatga kirishsa, jamoada ham ishchi-xodimlar o'zaro munosabatlarda bir-birlari bilan hurmatda va hamfikir tarzda ishlaydilar. Bunday adolatli boshqaruv bor joyda ish samaradorligi ortadi va ko'plab yutuqlarga erishish mumkin bo'ladi.

Foydalanilgan adabiyotlar:

1.Karimova V.M. Ijtimoiy psixologiya va ijtimoiy amaliyot. Toshkent. 1999-y.

2.Toshimov R. G'oziyev E. Zamonaviy individual va guruhiiy psixologiya. Toshkent. 1999-y.

3.G'oziyev E. Azizova Sh. Tashkiliy psixologiya. Toshkent. 1999-y.

MAKTABGACHA YOSHDAGI BOLALAR HISSIY SOHASINI RIVOJLANTIRISHNING PSIXOLOGIK XUSUSIYATLARI

Baxriyeva Nargiza Axmadovna,

*Buxoro davlat pedagogika instituti Pedagogika kafedrasida dotsenti
nbaxriyeva@mail.ru*

Annotatsiya. Hissiyotlar maktabgacha yoshdagi bolalarning shaxs sifatida rivojlanishiga ta'sir ko'rsatadi, xarakter va xulq-atvor singari individual-tipologik xususiyatlarni ifodalab, uning natijasi va borishi jarayonini belgilaydi hamda faoliyatga ta'sir ko'rsatadi. Shundan kelib chiqib, ushbu maqolada maktabgacha yoshdagi bolalarni hissiy rivojlantirishning psixologik xususiyatlari tahlil qilingan.

Tayanch tushunchalar. maktabgacha yosh davri, hissiy rivojlanish, hissiyot, o'z-o'zini anglash, muloqot, emotsiyalar, emotsional rivojlanish, emotsional munosabat.

Аннотация. Эмоции влияют на развитие дошкольников как личности, выражают индивидуально-типологические особенности характера и поведения, определяют его исход и течение, влияют на деятельность. На

основании этого в статье анализируются психологические особенности эмоционального развития детей дошкольного возраста.

Основные понятия: дошкольный возраст, социально-эмоциональное развитие, эмоция, социализация, самосознание, общение, эмоции, эмоциональное развитие, эмоциональное реагирование.

Abstract. Emotions affect the development of preschool children as individuals, express individual-typological characteristics such as character and behavior, determine its outcome and course, and influence activity. Based on this, this article analyzes the psychological characteristics of emotional development of preschool children.

Key words. preschool age, social-emotional development, emotion, socialization, self-awareness, communication, emotions, emotional development, emotional response.

Maktabgacha ta'lim jarayoni hozirgi sharoitda bolalarga ta'lim va tarbiya olishi uchun qulay shart-sharoitlar yaratish, inson rivojlanishining muhim davri sifatida bolalikning o'ziga xosligini qo'llab-quvvatlashga yo'naltirilgandir.

Ijtimoiy-hissiy rivojlanish omillarining namoyon bo'lishi va taraqqiy etishi muammosi ko'pgina olimlar tomonidan tadqiq etilgan. Olimlar tomonidan olib borilgan ilmiy izlanishlarda ijtimoiy-hissiy rivojlanish muammosining qator o'ziga xos jihatlari ochib berilgan. Chunonchi, har bir tadqiqotchi mazkur muammoga o'z qarashlari va o'ziga xos ilmiy-amaliy tajribalari asosida yondashadi. Umuman olganda, mazkur qarashlarning o'ziga xos tomoni shundaki, ijtimoiy-hissiy rivojlanish hissiy holatlar va ijtimoiylashuv muammosi bilan birgalikda o'rganilgan. Shu ma'noda har bir ijtimoiy-hissiy rivojlanish omili maktabgacha yoshdagi bolalarning rivojlanishida muhim ahamiyat kasb etadi. Shu nuqtai nazardan, tahlil qilinadigan har bir talqin ijtimoiy-hissiy rivojlanish omillarining u yoki bu darajadagi metodologik omillarini ochib berishga xizmat qiladi.

Psixologik xususiyatlar va shaxsiy sifatlar bola ontogenezining ilk davrlaridan shakllana boshlaydi hamda o'z navbatida bolaning keyingi rivojlanishida hal qiluvchi ahamiyat kasb etadi. Har bir bolaga uning psixologik va jismoniy rivojlanish xususiyatlari, talablari va ehtiyojlaridan kelib chiqib individual yondashish, ota-onalar bilan olib boriladigan ishlarning mazmuni va shakllarini takomillashtirish muhimdir.

Maktabgacha yoshdagi bolalarning emotsional farovonligi masalasi L.A.Abramyan, O.V.Gordeeva, A.D.Kosheleva, G.G.Filippova ishlarida o'rganilgan. Ularning tadqiqoti natijalariga ko'ra, boladagi barqaror ijobiy, qulay emotsional holat, bolaning olamga nisbatan pozitiv munosabati asosi sanalgan va uning oilasidagi vaziyatga doir kechinmalari, bilish sohasi, emotsional-irodaviy sohasi, stressli vaziyatlarda kechinmalarni his qilish uslubida, tengdoshlari bilan muloqotiga ta'sir ko'rsatuvchi tayanch munosabatlarida namoyon etiladi. Umumlashgan holda bunday tayanch emotsional holat – emotsional barqarorlik (farovonlik) sifatida aks etadi. Oddiy bo'lib ko'rinishiga qaramasdan, his-tuyg'ularni bilish va uzatish ma'lum darajada murakkab jarayon bo'lib, u boladan

o'ziga xos bilimlarni, ma'lum rivojlanish darajasini talab qiladi. Demak, bola his-tuyg'ular nima ekanligini qanchalik teran anglasa, u boshqalarning ham hissiy holatini aniqroq tushunish imkoniga ega bo'ladi.

Katta maktabgacha yosh bolalarda shaxs hissiy sohasini rivojlantirishga nisbatan sezitiv davr bo'lib hisoblanadi. Shu bois, emotsiyalari va hissiyotlari orqali ijodiy potensialini rivojlantirish bolalarning yaxlit rivojlanishida sezilarli ijobiy ta'sir ko'rsatadi. Ko'pgina tadqiqot ishlarida ta'kidlanishicha, hissiyotlar bolalarning butun rivojlanishi davrida namoyon etilishining boy mazmuniga va murakkab shakllariga ega bo'lib, progressiv taraqqiyot yo'lini bosib o'tadi; ushbu o'zgarishlar bola tomonidan ijtimoiy qadriyatlarni o'zlashtirish jarayonida amalga oshiriladi va shaxsning ichki mulkiga aylanadi. G.M.Breslav, K.Bridjes, A.D.Kosheleva va Ya.Z.Neverovichlar maktabgacha yoshdagi bolalarning hissiy rivojlanishi jarayonlarini o'rganib, bolalarning o'zini emotsional namoyon etishida sifat o'zgarishlari yuz berganligini ko'rsatib berishgan.

Emotsiya va hissiyotlar bola va kattalar o'rtasidagi kommunikatsiya jarayonida shakllanadi. Maktabgacha yoshda bolalarning kattalarga hissiy bog'liqligi saqlanib qoladi. Kattalarning xatti-harakati doimo bolaning xatti-harakati va faoliyatidagi faollik darajasini belgilaydi. Maktabgacha yoshdagi bolalarda dastlab diqqat uning atrof olamga nisbatan qiziqishlarini va narsalar bilan munosabatini aks ettiradi. Bola biron narsa yoki predmet mohiyatini sodda tarzda anglagach, unda qiziqish so'nadi. Yangi predmetning paydo bo'lishi bolada qiziqishning unga nisbatan yo'nalganligini hosil qiladi. Shu bois, bolalar uzoq muddat davomida bir xil yo'nalishdagi faoliyat bilan shug'ullanishdan zerikishmaydi. Shaxslararo muloqot jarayonida bir-birini tushunish, anglash va qo'llash muhim sanaladi. Zero, bolalar jamoaviy faoliyati taraqqiyotida o'g'il va qiz bolalarda hamdardlik hamda rahm-shafqat ko'rsatish qobiliyati namoyon bo'lishi muhimdir.

Maktabgacha yoshdagi bolalarning emotsional farovonligi masalasi L.A.Abramyan, O.V.Gordeeva, A.D.Kosheleva, G.G.Filippova ishlarida o'rganilgan. Ularning tadqiqoti natijalariga ko'ra, boladagi barqaror ijobiy, qulay emotsional holat, bolaning olamga nisbatan pozitiv munosabati asosi sanalgan va uning oilasidagi vaziyatga doir kechinmalari, bilish sohasi, emotsional-irodaviy sohasi, stressli vaziyatlarda kechinmalarni his qilish uslubida, tengdoshlari bilan muloqotiga ta'sir ko'rsatuvchi tayanch munosabatlarida namoyon etiladi. Umumlashgan holda bunday tayanch emotsional holat – emotsional barqarorlik (farovonlik) sifatida aks etadi.

Bugungi kunda asosiy ustuvor vazifa pedagogning bola bilan shaxsga yo'naltirilgan yondashuvi, uning individualligini, qiziqishlari va ehtiyojlarini qo'llab-quvvatlash, ijodiy qobiliyatlarini rivojlantirish va uning hissiy farovonligiga g'amxo'rlik qilishdan iborat bo'lmog'i zarur. Chunki, boshqa insonlar bilan muloqot o'rnatish, ular bilan o'zaro munosabatga kirishish, o'z xatti-harakatlarini maqbul yo'naltirish nafaqat ijobiy hamkorlikdagi faoliyatni ta'minlaydi, balki, bolaning keyingi ijtimoiy holati va nufuzi shakllanishiga ham ta'sir etadi. «Qulay sharoitlarda olib borilgan ijtimoiy va oilaviy tarbiya natijasida maktabgacha

yoshdagi bolalarda tengdoshlariga, tarbiyachiga va bolalar bog'chasiga yaqinlik tuyg'ulari namoyon bo'ladi. Bolalar atrofidagilar bilan xushmuomala bo'ladilar, oson muloqotga kirishadilar, ular mehribon, sezgir, kattalarning koyishlariga e'tibor bilan qaraydilar, o'z xatti-harakatlarining ma'qullanishini quvonch bilan qabul qiladilar va yanada yaxshiroq bo'lishga tayyorlikni ifodalaydilar». Bolalar jamoaviy faoliyati taraqqiyotida o'g'il va qiz bolalarda empatiya hamda rahmshafqat ko'rsatish qobiliyati namoyon bo'lishi muhimdir.

Hissiyotlar bolaning shaxs sifatida rivojlanishiga ta'sir ko'rsatadi, xarakter va xulq-atvor singari individual-tipologik xususiyatlarni ifodalab, uning natijasi va borishi jarayonini belgilaydi hamda faoliyatga ta'sir ko'rsatadi. Ko'pgina tadqiqot ishlarida ta'kidlanishicha, hissiyotlar bolalarning butun rivojlanishi davrida namoyon etilishining boy mazmuniga va murakkab shakllariga ega bo'lib, progressiv taraqqiyot yo'lini bosib o'tadi; ushbu o'zgarishlar bola tomonidan ijtimoiy qadriyatlarni o'zlashtirish jarayonida amalga oshiriladi va shaxsning ichki mulkiga aylanadi.

«Bolalik davrida hissiy jarayonlarning rivojlanishi faoliyatni tartiblashtirish bilan chambarchas bog'liq. Agar rivojlanishning dastlabki bosqichlarida his-tuyg'ular idrok etilgan vaziyatni to'g'ridan-to'g'ri baholash shaklida paydo bo'lsa, keyingi bosqichlarda ular harakatni amalga oshirishdan oldin uning mumkin bo'lgan oqibatlarini hissiy kutish shaklida paydo bo'lishi mumkin. Hissiy farovonlik bolaning o'ziga xos faoliyati tufayli yuzaga keladi va affektiv hamda kognitiv jarayonlarni birlashtiradi». Hissiyotlar insonning doimiy hamrohi bo'lib, uning barcha fikr va harakatlariga sezilarli ta'sir ko'rsatadi. Hissiyotlar bolani insoniylik va xayrixohlik asoslarida tarbiyalashda muhim ahamiyatga ega.

Maktabgacha ta'lim tashkilotlari bolalarida muloqotning turli aspektlarini yorituvchi ilmiy manbalar ko'rsatishicha, bu boradagi ayrim muammolar qisman qamrab olingan, jumladan, turli yosh guruhlarida bolalar bilan muloqotni tashkil etish ishlari, bolalar bilan ular individualligidan kelib chiqqan holda muloqotni rivojlantirishning maxsus pedagogik shartlari, ta'lim subyektlarining ehtiyojlarini qondirishni ta'minlaydigan muloqot amaliyotiga yo'naltirilgan ish shakllarini ishlab chiqish kabilardir.

Ijtimoiy-hissiy jihatdan rivojlangan bolalarda tengdoshlari bilan shaxsiy xususiyatlarga urg'u bermagan holda munosabatlarni tashkil etish, o'zaro ta'sirning produktiv va pozitiv namunalarni o'zlashtirish, insonlarning shaxslararo munosabatlaridagi ijtimoiylikka yo'nalganlik, tengdoshlari bilan muloqot ehtiyojlarini qondirish samaradorligi kengayadi.

Bola uchun emotsional muloqotning mazmuni faqatgina ma'lum qoida va me'yorlar bilan belgilanmaydi. Bola ijtimoiy-hissiy rivojlanishi dinamikasida tajribasi to'planishining alohida holatini boshidan kechiradi. Bolaning emotsional rivojlanishida imkoniyatlarni samarasiz sarflash «psixologik botib qolish»ga, bolada «emotsional yopiqlik»ka olib keladi. Bu esa o'sib kelayotgan yosh avlodni emotsional rivojlantirish muammosining dolzarb masalalardan biri bo'lib, ushbu muammoni samarali hal qilish yo'llarini izlash esa zamonaviy pedagogik nazariya va amaliyot uchun muhim vazifa hisoblanadi. Bola taraqqiyotida imkoniyatlarni

baholay olish, ularni to'g'ri yo'naltirish bola rivojlanishini me'yorlashtirish va ijobiy hissiy holatlarni shakllantirish imkoniyatini beradi.

Ijtimoiy tajriba asosida bola o'zining hissiy holatiga ta'sir etadigan, uning o'ziga xosligini ta'minlaydigan umumlashgan kechinmalarni o'zida aks ettiradi. Bolaning hayoti va faoliyati davomida emotsiyalar irodaviy jarayonlardan ustun kelib uning salomatligi va shaxs sifatida kamol topishiga asos yaratadi, unda ijtimoiy muhim sifatlar tarbiyalanishini ta'minlaydi.

Xulosa o'rnida shuni ta'kidlash lozimki, ijtimoiy-hissiy rivojlanish bolalar yaxlit rivojlanishining maxsus tashkillashtirilgan, bosqichli pedagogik jarayoni bo'lib, bolaning emotsional tajribasi va qiziqishlariga asoslanadi. Binobarin, turli faoliyatlar jarayonida bolalarning bilish, anglash, aniqlab olish qobiliyati shakllanadi, turli emotsiyalar mazmunini tushunish va ifodalash, ularni differentsiyalash kattalar ko'magida amalga oshirilganligi bois, bolada o'z emotsional holatini baholash va boshqarish, unda olamga, boshqa kishilarga, o'ziga nisbatan emotsional-pozitiv munosabat shakllandi. Shunday ekan, maktabgacha yoshdagi bolalarning ijtimoiy-hissiy rivojlanishi ularning ijtimoiylashuvini, o'zligini anglashini, o'zining va boshqalarning hissiy holatini tushunish va boshqara olishini ta'minlaydi.

Foydalanilgan adabiyotlar:

1.A'zamova M.N. Maktabga tayyorlov guruhleri tarbiyalanuvchilarida do'stona munosabatlarga asoslangan hamkorlik ko'nikmalarini shakllantirish tizimini takomillashtirish. P.f.f.d. diss-ya. Toshkent, 2020. – 154 b.

2.Baxriyeva, N. (2020). Maktabgacha yoshdagi bolalarni ijtimoiy-hissiy rivojlantirishning pedagogik-psixologik xususiyatlari. ЦЕНТР НАУЧНЫХ ПУБЛИКАЦИЙ (buxdu. uz), 1(1).

3.Baxriyeva N. Maktabgacha yoshdagi bolalarni ijtimoiy-hissiy rivojlantirishning istiqbollari //ЦЕНТР НАУЧНЫХ ПУБЛИКАЦИЙ (buxdu. uz). – 2020. – Т. 1. – №. 1.

4.Бахриева Н. А. Сущность концепции «Я-образ» как научной категории и ее роль в развитии дошкольников //Science and Education. – 2023. – Т. 4. – №. 5. – С. 1264-1270.

5.Ильина С.В. Развитие эмоциональной сферы старших дошкольников в процессе общения со сверстниками. Автореф. дисс. канд. психол. наук. Курск, 2009.

6.Торгаева И.Н. Психолого-акмеологические факторы формирования личностно-профессиональной Я-концепции военнослужащих по контракту: Автореф. дис. ... канд. психол. наук. — Ульяновск, 2006.

O'QITUVCHILARNING MALAKA OSHIRISH JARAYONINI PROGNOSTIK KOMPETENTLILIGINI RIVOJLANTIRISH PEDAGOGIK HODISA SIFATIDA

Ikramova Munisa Sheraliyevna,
O'zbekiston-Finlandiya pedagogika instituti mustaqil tadqiqotchisi

Annotatsiya: Ushbu maqolada o'qituvchilardagi prognostik kompetentlikni rivojlantirish va uning mazmun mohiyati izohlangan. Ta'lim jarayonida, pedagogik faoliyatda prognostik kompetentlikni rivojlantirish pedagogik hodisa sifatida o'qituvchi uchun eng zarur kompetensiyalardan biri ekanligi haqida ushbu maqolada so'z boradi. Malaka oshirish jarayonida o'qituvchilarning kasbiy rivojlanishi uchun prognostik kompetensiyalarni rivojlantirish muhim hisoblanadi.

Kalit so'zlar: kompetensiya, prognostik kompetensiya, o'qituvchilarning kasbiy rivojlanish, kasbiy kompetensiya.

O'qituvchilarning prognostik kompetentligini rivojlantirish muammosi ko'plab tadqiqotchilar tomonidan o'rganilgan bo'lib, ular har bir o'qituvchining rivojlanishida muhim bo'lgan kompetensiyalarni izohlab berganlar. O'qituvchilarning malaka oshirish jarayonida prognostik kompetentligini rivojlantirish pedagogik hodisa sifatida juda muhimdir. Bu o'qituvchilarga o'qituvchilarning o'zlarini o'rganish, o'z fikrlarini ifodalash va yangi yechimlarni qo'llab-quvvatlashda yordam beradi.

O'qituvchilar prognostik kompetentligining yuqori darajasiga erishish, hamkasblari tomonidan e'tirof etilishi, kasbiy faoliyatga qo'yilayotgan talablarga muvofiqligi, individual kasbiy imkoniyatlarini kengaytirish, o'z salohiyatini amalga oshirish bilan ifodalanadi. Bu, o'qituvchilarning kelajakda o'quv jarayonlarini boshqarish, o'quvchilarni fanlarni yaxshi o'zlashtirishini tashkil etish, va o'qitish metodlarini yanada rivojlantirishga oid tushunchalarni oshirishga yordam beradi. O'qituvchilar faoliyat samaradorligi, ularning kasbiy tayyorgarligi, malakaga egalik darajasi, o'z ustida qunt va izchillik bilan ishlashi asosida ta'minlanadi.

O'qituvchilarning malaka oshirish jarayonida prognostik kompetentlikni rivojlantirish o'qituvchilarning kelajakda yuzaga kelishi mumkin bo'lgan pedagogik vaziyatlarni oldindan bashorat qilish va ushbu vaziyatlarga mos ravishda tayyor bo'lish qobiliyatini shakllantirishga qaratilgan. Bu kompetentlik o'qituvchilarga o'z faoliyatlarida muvaffaqiyatli bo'lish uchun zarur bo'lgan ko'nikma va qobiliyatlarni rivojlantirishda yordam beradi.

O'qituvchilarda prognostik kompetentlikni rivojlantirish uchun malaka oshirish jarayonida quyidagi yondashuvlar va metodlarni qo'llash mumkin:

Tahliliy faoliyatni kuchaytirish: O'qituvchilarni tahlil qilish, o'rganish va baholash qobiliyatlarini rivojlantirish orqali ularning kelajakdagi pedagogik vaziyatlarni oldindan ko'ra olish qobiliyatlarini oshirish mumkin. Bu jarayonda o'qituvchilarga statistik ma'lumotlar, ilmiy tadqiqotlar va tahliliy vositalarni qo'llash o'rgatiladi.

Scenario-based training ya'ni ssenariy asosida o'qitish: O'qituvchilarga turli pedagogik vaziyatlar, muammolar va ularning yechimlari bo'yicha ssenariylar bilan ishlashni o'rgatish. Bu usul o'qituvchilarning muammolarni oldindan ko'ra olish va ularga tayyor bo'lish qobiliyatini rivojlantiradi.

Refleksiya va o'z-o'zini baholash: O'qituvchilarga o'z faoliyatlarini muntazam ravishda tahlil qilish va baholash o'rgatiladi. Bu ularning o'z pedagogik

tajribalarini chuqurroq anglashiga va kelajakdagi vaziyatlarga tayyor bo'lishiga yordam beradi.

Innovatsion metodlar va texnologiyalarni qo'llash: Zamonaviy ta'lim texnologiyalari va metodlarini qo'llash orqali o'qituvchilarning prognostik kompetentliliklarini rivojlantirish mumkin. Masalan, biologiya, fizika va kimyo fanlarida virtual laboratoriyalardan, xususan PheT simulyatsiyalaridan foydalanish.

Kollegial o'rganish va tajriba almashish: O'qituvchilarning bir-biri bilan tajriba almashishi, muammolarni birgalikda hal qilish va kollegial munozaralar orqali ularning prognostik qobiliyatlarini oshirish mumkin.

O'qituvchilarning malaka oshirish jarayonida prognostik kompetentlilikni rivojlantirishni pedagogik hodisa sifatida ko'rib chiqish, bu jarayonning muhimligini va ta'lim tizimiga kiritgan hissasini tushunishga yordam beradi. Pedagogik hodisa sifatida bu jarayon bir necha muhim aspektlarni o'z ichiga oladi:

Ma'naviy va professional rivojlanish: O'qituvchilarning malaka oshirish jarayonida prognostik kompetentlilikni rivojlantirish, ularning ma'naviy va professional o'sishiga yordam beradi. Bu hodisa o'qituvchilarga kelajakdagi vaziyatlarni oldindan ko'ra olish va ularga mos ravishda tayyorlanish imkoniyatini beradi, bu esa ularning kasbiy faoliyatini samarali boshqarishga yordam beradi.

Pedagogik tajriba va innovatsiyalarni qo'llash: Prognostik kompetentlilikni rivojlantirish orqali o'qituvchilar yangi pedagogik yondashuvlar va texnologiyalarni qo'llashga tayyor bo'ladilar. Bu hodisa o'qituvchilarning pedagogik faoliyatida innovatsiyalarni joriy etishga va ularni samarali qo'llashga imkon yaratadi.

Muammolarni oldindan ko'ra olish va hal qilish qobiliyati: Prognostik kompetentlilikni rivojlantirish, o'qituvchilarning ta'lim jarayonida yuzaga kelishi mumkin bo'lgan muammolarni oldindan ko'ra olish va ularga samarali echim topish qobiliyatlarini oshiradi. Bu pedagogik hodisa sifatida o'quv jarayonining sifatini oshirishga xizmat qiladi.

Refleksiya va o'z-o'zini baholash ko'nikmalari: Malaka oshirish jarayonida o'qituvchilar refleksiya va o'z-o'zini baholash ko'nikmalarini rivojlantiradilar. Bu hodisa ularning o'z pedagogik faoliyatini tahlil qilish va kelajakdagi faoliyatlarini rejalashtirish qobiliyatlarini oshiradi.

Kollegial hamkorlik va o'rganish: O'qituvchilarning bir-biri bilan tajriba almashish va o'zaro hamkorlik qilish jarayonlari prognostik kompetentlilikni rivojlantirishda muhim rol o'ynaydi. Bu pedagogik hodisa sifatida kollegial munozaralar va hamkorlik o'qituvchilarning bilim va ko'nikmalarini boyitishga yordam beradi.

Kelajakda muvaffaqiyatli ta'lim jarayonini ta'minlash: Prognostik kompetentlilikni rivojlantirish orqali o'qituvchilar kelajakdagi ta'lim jarayonini muvaffaqiyatli tashkil etishga tayyorlanadilar. Bu pedagogik hodisa sifatida o'qituvchilarning ta'lim olish jarayonidagi muvaffaqiyatlarini oshirishga yordam beradi. Bu yondashuvlar orqali o'qituvchilarning malaka oshirish jarayonida prognostik kompetentlilikni rivojlantirish, pedagogik hodisa sifatida katta ahamiyat kasb etadi va ta'lim tizimining samaradorligini oshirishga hissa qo'shadi.

Foydalanilgan adabiyotlar:

1. Djurayev R.X., Soy M.N., Daniyarov B.X., Gayer T.V. Interaktivniy kompleks v obrazovatel'nom protsesse. - T.: «Sharq», 2011. – 268 s.
2. Ibragimov A. Ta'lim-tarbiya jarayoniga zamonaviy pedagogik va axborot kommunikatsiya texnologiyalarini samarali joriy etish: muammo va yechimlar // Respublika ilmiy-amaliy konferentsiyasi materiallari. – Buxoro, 2016. – 18-19 betlar.
3. Yo'ldoshev J.G'. Malaka oshirishning nazariy va metodologik asoslari (yoxud o'qituvchi bo'lish osonmi?). – T.: O'qituvchi, 1998. – 208 b.
4. Bestujev-Lada I.V. Prognozoynoye obosnovaniye sotsialnix novovvedeniy. M: Nauka, 1993. - 233 s/
5. "Teaching and Learning Strategies" by Robert J. Marzano, Debra J. Pickering, and Jane E. Pollock. (2001).

ИГРА КАК СРЕДСТВО АКТИВИЗАЦИИ ПОЗНАВАТЕЛЬНОЙ ДЕЯТЕЛЬНОСТИ СТУДЕНТОВ

Хафизова Машхура Аминовна

*Самаркандский Государственный Медицинский Университет и.о
доцента «Педагогика-психологии»*

АННОТАЦИЯ. В статье рассматривается феномен игры, аспекты интеграции игровых технологий в образовании, актуальные проблемы и перспективы развития. Целью данной статьи является изучение и исследование методов и форм применения игровых технологий в процессе усвоения русской речи, в частности в лингвистических высших учебных заведениях. Методология статьи основывается на эффективном использовании различных современных педагогических подходов в сопровождении с игровыми технологиями при изучении русского в качестве иностранного языка.

КЛЮЧЕВЫЕ СЛОВА: эффективность учебного процесса, лингвистический подход, учебная задача, познавательная игра, игровые технологии. В настоящее время преподавание русского языка как иностранного активно развивается как актуальное и перспективное направление. Овладение основами русского языка является необходимым условием для выполнения учебно-профессиональной деятельности при обучении в неязыковом вузе.

Актуальной проблемой является повышения мотивации студентов к изучению русского языка, в частности в неязыковом вузе, поиск методов, приемов и технологий повышения эффективности учебного процесса, а также поддержка активного речевого общения в ходе аудиторных занятий. Решение этой проблемы требует применения новых педагогических, игровых технологий. В настоящее время, главными задачами преподавателя неязыкового вуза является развитие у студентов индивидуальных

способностей, ключевых компетенций, умения видеть перспективу применения полученных знаний на практике, легко адаптироваться в современном мире, реализовать себя в будущем. Решения этих вопросов является применение современных педагогических технологий в образовательном процессе, позволяющих разнообразить формы и средства обучения, повышать творческую активность студентов. Сегодня методические приемы, используемые при обучении ИЯ, уже не могут ограничиваться введением в учебный процесс текстов об истории, культуре и традициях Англии и США. Необходимо сосредоточить внимание на социальном взаимодействии коммуникантов в иноязычной и инокультурной среде.

Лингвистический подход, который лежал в основе методики преподавания ИЯ послевоенных лет и основывался на разделении понятий «язык» и «речь», утратил в последние десятилетия свои позиции, уступив место коммуникативному подходу, который предполагает усвоение иностранного языка «непосредственно в функции общения». Понятие «игровые технологии» включает достаточно обширную группу методов и приемов организации педагогического процесса в форме различных педагогических игр. В отличие от игр вообще «педагогическая игра» обладает существенным признаком — четко поставленной целью и соответствующим педагогическим результатом, которые могут быть обоснованы, выделены в явном или в косвенном2

В использовании игры как образовательной стратегии (технологии) преследуются две основные задачи:

Учебная задача — овладение знаниями, умениями, формирование способностей.

Игровая задача — имитация профессиональной деятельности. При этом игра предполагает

игровой результат — т.е. определенные критерии, по которым оценивается качество действий участников: эффективность принятых решений, быстрота и слаженность выполнения задания, минимум ошибок. На основании соответствия этим критериям присуждается победа в игре.

Обсуждение

Если рассмотреть вопрос, касающийся того, какие же игровые технологии или познавательные игры могут быть использованы преподавателем при обучении русскому языку в качестве иностранного студентов с нелингвистической специальностью, и как определить эффективность мотивационных компонентов игр, то можно заметить, что определенного ответа не существует. Это связано, прежде всего, с тем, что каждый преподаватель иностранного языка на основе своего набранного за определенное время педагогического опыта разрабатывает определенные индивидуальные методы и приемы как проведения продуктивного урока, так и эффективной подачи учебного материала. Это, в свою очередь, связывается не только с применением имеющихся элементов игр и игровых технологий,

но и с разработкой собственных педагогических и организационно-обучающих игр. К примеру, преподаватель русского языка для ознакомления студентов архитектурно-строительного вуза с темой «Орфоэпия» может ввести собственно разработанные игровые элементы в систему подачи учебного материала следующим путем: провести словарный диктант, по окончании которого студентам требуется не только произнести каждое слово по порядку, поставив правильное ударение, но и изобразить слово до его озвучивания, используя жесты и мимику, при этом диктант должен содержать слова, относящиеся только той специальности, по которому обучаются студенты.

Результаты

Исходя из проведенных наблюдений, указанных выше, стоит отметить о сравнительно положительном отношении большинства студентов неязыковых вузов к введению элементов игры в традиционную систему обучения русского языка на основе наличия ряда мотивационных возможностей в использовании игровых технологий и организационно-обучающих игр в ходе занятия, так как игры:

способствуют развитию коллективной мыследеятельности;

положительно влияют на активизацию познавательной деятельности учащихся;

повышают адекватную самооценку учащихся;

создают профессиональную мотивацию изучения второго языка;

способствуют созданию определенного психологического климата, что подразумевает условия, при наличии которых у студента появляется желание слушать иноязычную речь, говорить на другом языке;

способствуют активизации познавательной деятельности учащихся;

пробуждают интерес у сравнительно большего количества студентов к изучению иностранного языка.

Также следует отметить, что из вышеперечисленных положительных факторов применения игры, как средство активизации познавательной деятельности студентов, который одним из важных моментов является то, что игры в ходе занятия зачастую могут создавать благоприятную обстановку для психологического комфорта, когда у студента формируется чувство удовлетворения от умения эффективно пользоваться навыками общения на изучаемом языке, что и является залогом успешности и повышения самооценки.

СПИСОК ИСПОЛЬЗОВАННОЙ ЛИТЕРАТУРЫ:

1. Akhmedova L.T., Lagay E.A. Modern technologies of teaching the Russian language and literature. - Т.: "Fanvatekhnologiya". 2016. -- 85 p.

2. Шумахова Зарема Нурбиевна, Токтаньязова Аида Эдуардовна Формирование положительного отношения к дисциплине «Иностранный язык» у студентов неязыкового вуза посредством введения организационно-обучающих игр в традиционную систему обучения // Вестник Майкопского государственного технологического университета. 2014. №2.

3.Кодзаева О. С. Мотивационные возможности неоднаправленных глаголов движения в методике преподавания русского языка как иностранного // Вестник Майкопского государственного технологического университета. 2016. №3.

4.Кукушкин В.С. Педагогические технологии: Учебное пособие для студентов педагогических вузов, - Ростов н/Д.: Изд. Центр «МарТ», 2002.- 320с.

5.Худойназаровна, Қ. О., & Хусенова, М. Н. (2022). МИЛЛИЙ ФАЗИЛАТЛАРНИ ШАКЛЛАНТИРИШ ТЕХНОЛОГИЯСИНИНГ ТАЛАБА-ҚИЗЛАРНИНГ ҲАЁТИДАГИ ЎРНИ. *Gospodarka i Innowacje.*, 23, 297-302.

6.Qosimova, O., & Jaxbarov, O. (2022). PEDAGOG XOTIN-QIZLAR SHAXSIGA QO'YILADIGAN PEDOGOGIK PSIXOLOGIK TALABLAR. *Gospodarka i Innowacje.*, 22, 643-645.

7.Xudoynazarovna, Q. O., & Sunnatillo o'g'li, V. H. (2022). The Teacher is National in Increasing the Social Activity of Women and the Combination of Foreign Experience. *Vital Annex: International Journal of Novel Research in Advanced Sciences*, 1(6), 129-132.

HARBIY XIZMATCHILAR MAHORATINI SHAKLLANTIRISHNING PSIXOLOGIK-PEDAGOGIK ASOSLARI

Axmedov Baxtiyor Shodiyorovich,

Zaxiradagi podpolkovnik O'zbekiston Respublikasi Qurolli Kuchlari Kichik mutaxassislar tayyorlash markazi Gumanitar va ijtimoiy fanlar sikli o'qituvchisi
E-mail: ahmedovbahtier293@gmail.com. Tel.(99) 9070382

Annotatsiya: Ushbu maqolada hozirgi zamon talablariga mos keluvchi harbiy kadrlarni tayyorlashda innovatsion pedagogik texnologiyalardan samrali foydalanishg, harbiy xizmatchilarni harbiy-kasbiy mahoratlarini oshirish va qo'1 ostidagi bo'ysinuvchilariga ta'lim-tarbiya berishda o'z bilim va mahoratlarini qo'llay olishi bo'yicha ayrim ko'rsatmalar keltirilgan.

Kalit so'zlar: harbiy kadrlar, intellektual qobiliyat, harbiy pedagogika, bilim, ko'nikma, malaka.

Qurolli Kuchlar oldida turgan vazifalarning o'z vaqtida, to'g'ri va sifatli bajarilishi qurol-yarog', jangovar texnika bilan ta'minlanganlik darajasi, shaxsiy tarkibning jangovar, siyosiy tayyorgarligi, ruhiy holatiga bog'liq. Shu sababdan harbiy mahoratni shakllantirishga alohida e'tibor qaratilmog'i lozim.

Harbiy mahorat harbiy xizmatchining o'z mutaxassisligini egallash va uni amalga oshirish jarayonidagi yuqori darajadagi faoliyatidir.

Harbiy mahorat quyidagi tarkibiy qismlardan tashkil topadi:

I. Ichki asoslar:

1. Bilim.
2. Ko'nikma.
3. Malaka.

4. Umumiy dunyoqarash.
5. Ma'naviy-axloqiy sifatlar.
6. Ruhiy sifatlar.

II. Tashqi asoslar:

1. To'g'ri, aniq va ongli harakatlar.
2. Bilim, ko'nikma va malakalarni ongli ravishda qo'llash.
3. Qurol-yarog' va texnikani samarali va ijodiy qo'llash.

Bilim – borliq, voqea va hodisalarning, ularning aloqa va munosabatlarining inson ongida namoyon bo'lishidir. U insonning borliqni, boshqa odamlar tomonidan topilgan ma'lumotlar, faktlarni o'zlashtirishi natijasi hisoblanadi. Bilimlar inson ongida, xotirasida tushunchalar, qarashlar, tasavvurlar, ular o'rtasidagi aloqadorlik tarzida saqlanib keladi.

Fan-texnika taraqqiyoti natijasida murakkab zamonaviy texnika va qurol-yarog'larning yaratilishi va jangovar harakatlarni olib borishning yangi usullari harbiy xizmatchiga, uning ma'naviy, ruhiy va jismoniy sifatlariga, bilimi saviyasiga, tayyorgarlik darajasiga yuksak talablar qo'ymoqda. Shu nuqtai nazardan qaraganda har bir harbiy xizmatchi chuqur, har tomonlama keng bilimlarga ega bo'lishi va bu bilimlarni har qanday sharoitda qo'llay olishga tayyor bo'lishi zarur.

Mahoratni ko'nikmasiz tasavvur etib bo'lmaydi.

Ko'nikmalar – ish-harakatlarning puxta egallanganligi, avtomatlashgan tarzda bajarilishidir. Ma'lum bir sohada ko'nikmalarga ega bo'lgan inson o'z diqqatini asosiy narasaga qarata oladi, o'z faoliyatiga ijodiy munosabatda bo'la oladi hamda yuqori sifat va miqdor ko'rsatkichlari bilan harakat qila oladi.

Harbiy xizmatchi uchun jangovar texnikaga xizmat ko'rsatish, o'z qurolini qo'llash, turli xizmat vazifalarini bajarish, kuzatish va boshqa ko'nikmalar muhimdir.

Ko'nikmalar quyidagi turlarga bo'linadi:

1. Sensor ko'nikmalar sezgi organlari (ko'rish, eshitish, hid bilish va boshqalar) faoliyatiga taalluqlidir. Masalan, pribor ko'rsatkichlarini olish, masofani aniqlash, moddani rangiga, hidiga qarab aniqlash, topokartalarni o'qish va hokazo.

2. Harakatli ko'nikmalar turli harakatlarni egallash natijasidir.

Ular texnikani boshqarish va qurol-yarog'ni jangovar qo'llash uchun zarurdir. Masalan, bu ko'nikmalar mexanik-haydovchi harakatida, operator harakatida va hokazolarda ko'rinadi.

3. Aqliy ko'nikmalar intellektual masalalarni hal etishda, masalan, qabul qilingan axborotni tahlil qilish, qo'yilgan vazifani tushunish, vaziyatga baho berish, qaror ishlab chiqish va qabul qilish va hokazolar. Bu turdagi ko'nikmalar aqliy faoliyatni samarali va tejamli qilishga olib keladi.

Barcha sanab o'tilgan ko'nikmalar turli vazifalarni bajarsada, ular bir-biri bilan chambarchas bog'liq bo'lib, har qanday mutaxassislikdagi harbiy xizmatchi faoliyatida birlikda namoyon bo'ladi.

Ko'nikmalar murakkablik darajasiga qarab ham tasniflanadi. Avtomatik ravishda bajariladigan murakkab bo'lmagan usul va harakatlar oddiy ko'nikmalar

deb ataladi. Masalan, quoldan otish, mo'ljalga olish, dvigatelni ishga tushirish, tezlik qutisi richagini qo'shish va boshqalar. Bu kabi ko'nikmalar alohida usullarni takrorlash natijasidir.

Oddiy ko'nikmalar asta-sekin qo'shilishi, murakkab harakatlarga birlashishi, takrorlanishi va mustahkamlanishi natijasida murakkab ko'nikmalar kelib chiqadi.

Malakalar bilim va ko'nikmalardan samarali foydalanishda, ularni yangi va murakkab sharoitlarda to'g'ri va muvaffaqiyatli qo'llay olishda namoyon bo'ladi.

Malakalar ham ko'nikmalar singari oddiy va murakkab turlarga bo'linadi.

Harbiy mahorat shakllanishining boshlang'ich bosqichida, ya'ni harbiy xizmatchi o'z bilimlarini qo'llay boshlagan davrda oddiy malakalar paydo bo'ladi. Mashqlar jarayonida bunday malakalar oddiy ko'nikmalarga aylanadi. Bilimlar, oddiy malakalar, sodda va murakkab ko'nikmalar asosida murakkab malakalar shakllanadi.

Murakkab malakalar – harbiy xizmatchining ta'lim jarayonida egallagan bilimi, ko'nikmalarini ijodiy qo'llay olish va harbiy faoliyatning murakkab vaziyatlarida yuqori natijalarga erisha olish imkoniyatidir.

Ko'nikma tez-tez takrorlanib turuvchi sharoitlarda yaqqolroq namoyon bo'ladi. Malaka esa insonga ko'nikmalarni yangi sharoitlarda qo'llashga imkon yaratib beradi. Ko'nikmadan farqli o'laroq, malaka inson ongining faolligini, o'z-o'zini nazorat qila olishni, turli vazifalarni bajarishning umumlashgan usullarini egallashni talab qiladi. Malakalarni shakllantirish bilim va ko'nikmalarni tobora murakkablashib boruvchi sharoitlarda qo'llash, shaxsiy tarkibning nazariy va amaliy tayyorgarligini doimiy uyg'un ravishda olib borishni talab qiladi.

Ko'nikmalarning shakllanish bosqichlari quyidagilardan iborat bo'ladi:

1. Analiz-sintez, ya'ni alohida usul va operatsiyalar shakllanadi va ular yaxlit ko'nikmaga aylanadi.

2. Zo'riqish, hayajon, xato yo'qotiladi.

3. Harakatlar avtomatlashadi.

4. Generalizatsiya jarayoni kechadi, ya'ni harakatlar umumlashadi, ko'nikma faoliyatga aylanadi.

Ko'nikmalar harbiy xizmatchilarning o'z xizmat vazifalarini chuqur anglagan, xatolarini bilgan, shuningdek muvaffaqiyatlari o'z vaqtida ma'qullangan va taqdirlangan holda samarali rivojlanadi. Shuning uchun ta'lim beruvchi harbiy xizmatchiga nisbatan g'amxo'r va talabchan bo'lishi, o'qish va xizmatda yangi yutuqlar sari ruhlantira olishi muhim ahamiyatga ega.

Ko'nikmaning takomillashishi uning murakkabligiga, harbiy xizmatchi shaxsining shaxsiy va ruhiy xususiyatlariga va holatiga, ta'lim beruvchilarning mahoratiga va ta'lim sharoitiga ham bog'liq.

Harbiy mahorat o'z mohiyatiga ko'ra jamoaviy mahorat hamdir. Harbiy xizmatchilar birgalikda harbiy texnikaga xizmat ko'rsatadilar, bo'linma oldiga qo'yilgan vazifalarni bajaradilar va harbiy jamoa oldiga qo'yilgan boshqa maqsadlarga erishish yo'lida jamoa bo'lib yondashadilar. Shuning uchun harbiy mahorat to'g'risida so'z yuritganda nafaqat yakka olingan harbiy xizmatchi, balki butun jamoaning harbiy mahorati haqida ham to'xtalib o'tish zarur.

Jamoa harbiy mahoratining mazmuni vazifalarning jamoaviy bilim, ko'nikma va malakalar, jamoaning xususiyatlariga asoslangan umumiy ijrosining yuksak darajasini belgilaydi.

Jamoaviy bilim – harbiy xizmatchilarning nizomlar va yo'riqnomalarning bo'linma, qism harakatlari to'g'risidagi, jangovar texnikadan jamoa bo'lib foydalanish va qo'llash to'g'risidagi bilimlaridir. Jamoaviy bilimlar jang maydonidagi va tinchlik davridagi turli vazifalarni bajarishdagi o'zaro muvofiqlashgan harakatlarda ko'rinadi.

Jamoaviy faoliyat ko'nikmalari – harbiy xizmatchilar o'rtasidagi o'zaro harakatlarning belgilangan tartib-qoidalari va sharoitlarining o'zlashtirilishi, umumiy vazifalarning bajarilishi natijasidir. Bu ko'nikmalar harbiy jamoa turli faoliyati uyg'unligining, muvofiqlashganligining samaradorligini ta'minlaydi.

Jamoaviy faoliyat malakalari jamoa tomonidan bilim va malakalarning to'g'ri va ijodiy qo'llanilishida namoyon bo'ladi.

Jamoa harbiy mahoratini shakllantirish va rivojlantirishda komandir mahorati muhim rol o'ynaydi.

Komandir mahorati – ofitserning bo'linma, qismga rahbarlik qilish uchun zarur bo'lgan bilimlar, ko'nikmalar va malakalar, sifatlarga asoslangan faoliyatining yuksak darajasidir. Komandir mahorati asosan uning rahbarlik va harbiy mutaxassislik san'atidan iborat bo'ladi.

Jamoa mahorati harbiy xizmatchilarning yakka mahorati, turli mutaxassislar guruhlar mahorati va komandir mahoratidan tarkib topadi.

Xulosa sifatida shuni aytish mumkinki, yakka va jamoa harbiy mahoratini shakllantirishda quyidagi shartlar muhim sanaladi:

- ◆ harbiy xizmatchilarda yuksak g'oyaviy, ma'naviy va axloqiy sifatlarni tarbiyalash;

- ◆ jamoani jipslashtirishga alohida e'tibor qaratish, harbiy xizmatchilar o'rtasida do'stona munosabatlarni tarbiyalash;

- ◆ umumiy faoliyatda yuksak natijalarga erishishga intilish;

- ◆ harbiy xizmatchilarni yakka va jamoa faoliyatini samarali amalga oshirish uchun o'z bilimlarini, ko'nikmalarini va malakalarini tinmay takomillashtirib borishga undash;

- ◆ tinchlik davrida va urush sharoitida harbiy xizmatchilarning tashabbus ko'rsatishi, o'z bilimlari, ko'nikmalari va malakalarini ijodiy qo'llashi, faollik ko'rsatishi uchun sharoit yaratish;

- ◆ ta'lim va tarbiya jarayonida harbiy xizmatchilarning qobiliyatlari, temperamenti va xarakteri xususiyatlarini hisobga olish;

- ◆ harbiy xizmatning turli sharoitlarida o'zlarining bilimlari, ko'nikmalari va malakalarini to'la namoyon qila olishlari uchun harbiy xizmatchilarning hisiy-irodaviy turg'unligini mustahkamlash, birgalikda turli vazifalarni bajarish.

Hozirgi davrdagi harbiy xizmat insonga, uning aqliy, ma'naviy, ruhiy, irodaviy va jismoniy sifatlariga, intellektual darajasiga, kasbiy tayyorgarligiga yuksak talablar qo'yimoqda va har bir harbiy xizmatchining, bo'linmaning harbiy mahoratini tobora yuqori darajaga ko'tarishni taqozo etmoqda. Bu vazifalarni

bajarishda ta'lim-tarbiya jarayonining, xususan harbiy mahoratni shakllantirishning psixologik-pedagogik shartlarini hisobga olish muhimdir.

Foydalanilgan adabiyotlar va manbalar :

1. Avliyoqulov N.X., Musayeva N.N. Yangi pedagogik texnologiyalar. Darslik. - T.: Yangi asr avlodi, - 2013. – 68-73 b.
2. B.Ziyomuxammedov, Sh.Abdullaeva. "Pedagogika". Toshkent. "O'zbekiston", 2000 yil. 72-78 b.
3. A.Sotib Oldiyev, A.Karimjonov. "Harbiy pedagogika". Toshkent. "Sharq", 2005 yil. 110-112 b.

BIOLOGIYA DARSLARIDA INTERFAOL METODLARDAN FOYDALANISH

Hamroqulova Dilfuza Abduraxmonovna,
Samarqand tuman 15-maktab biologiya fan o'qituvchisi

Annotatsiya: Ushbu maqolada interfaol metodlar va ulardan biologiya darslarini o'tishda SWOT-tahlil metodidan foydalanish usullaridan yoritib berilgan.

Kalit so'zlar: Innovatsion texnologiya, ilg'or pedagogik texnologiya, pedagogik jarayon, interfaol usullar, model, SWOT-tahlil metodi.

Аннотация: В данной статье описаны интерактивные методы и методы использования метода SWOT-анализа при прохождении уроков биологии.

Ключевые слова: Инновационные технологии, передовые педагогические технологии, педагогический процесс, интерактивные методы, модель, метод SWOT-анализа.

Abstract: This article describes interactive methods and methods of using SWOT-analysis method in passing biology lessons.

Key words: Innovative technology, advanced pedagogical technology, pedagogical process, interactive methods, model, SWOT-analysis method.

Darslarda interfaol usullardan foydalanishning asosini o'qituvchi bilan o'quvchining hamkorlikdagi faoliyati tashkil etadi. Bu o'z navbatida, ta'limning sifatini va samaradorligini tubdan yaxshilashga xizmat qiladi. Hozirgi kunda zamonaviy pedagogikada shunday ta'lim modellari yaratildiki, ular ta'limga texnologik jarayon sifatida yondashib, ma'lum sharoitlarda va belgilangan vaqt ichida ko'zlangan maqsadlarga erishishni kafolatlamoqda.

Ilg'or pedagogik texnologiya-tafakkurning faollashishiga, tanqidiy mushohada qilishga, so'z boyligining rivojlanishiga zamin yaratadi. Pedagogik texnologiya ta'lim usuli, ma'lum ma'noda ta'lim-tarbiya jarayonlari, vositalari, shakli va uslublari majmuyi bo'lib, ta'lim-tarbiya jarayonini optimal tashkil etishdir. O'quv matreallarini tanlash, qayta ishlash, ularni o'quvchilarning kuchiga, o'zlashtirish xususiyatlariga moslab, shakl va hajmini o'zgartirish ham ta'lim texnologiyasiga daxldor. Zamonaviy pedagogik texnologiya-bu aniq ketma-ketlikdagi yaxlit pedagogik jarayon bo'lib, o'quvchining ehtiyojidan va texnik imkoniyatlardan

kelib chiqqan holda bir maqsadga yo'naltirilgan, oldindan puxta loyihalashtirilgan va kafolatlangan natija berishga qaratilgan pedagogik jarayondir.

Axborot-kommunikatsiya texnologiyalari rivoji bilan interaktiv usullar, innovatsion texnologiyalar, pedagogik va axborot texnologiyalarini o'quv jarayonida qo'llashga bo'lgan qiziqish, e'tibor kundan-kunga kuchayib bormoqda.

Innovatsion texnologiyalar pedagogik jarayon hamda o'qituvchi va o'quvchi faoliyatiga yangilik, o'zgarishlar kiritish, uni amalga oshirish bo'lib, bunda asosan interaktiv usullardan to'liq foydalaniladi. Interaktiv usullar bu-o'quvchi va o'quvchi hamda o'quvchilararo o'zaro birgalikdagi harakatdir. "Ineraktiv" ingliz tilidan kelib chiqqan bo'lib, "interact" so'zidan olingan. "Inter" bu o'zaro, "akt"-harakatdir. Interfaol usullarda o'qitish o'quvchilardan yuqori faollikni, olingan ma'lumotlarni to'la anglashda ijodiy yondashuvni talab etadi. interfaol o'qitishning asosiy mezonlari bu-norasmiy munozaralar o'tkazish, o'quv matreallarni erkin ifodalash, ma'ruzalar sonini kamaytirish, o'quvchilarni tashabbuskorlikka chorlash, jamoaviy izlanuvchanlini talab qiladigan guruhiy vazifalar va yozma ishlarni bajarishdir. O'zaro faollashish individual, juft-juft yoki jamoa bo'lib fikrlash deb yuritiladi, ya'ni pedagogik ta'siretish usullari bo'lib, ta'lim mazmunining tarkibiy qismi hisoblanadi. bu usullarning o'ziga xosligi shundaki, ular faqat pedagog va o'quvchilarning birgalikda faoliyat ko'rsatishi orqali amalga oshiriladi.

Intefaol dars jarayoni shunday tashkil etilishi kerakki, bunda sinfdagi barcha o'quvchilar faollashishi zarur, ya'ni dars o'tish jarayonida o'quv matreallarining ma'lum bir qismi o'quvchilar tomonidan mustaqil o'rganiladi, so'ngra bu matreal sinfda har tomonlama muhokama etiladi.

O'qituvchi o'quv jarayonining tashkilotchisi, rahbari, nazoratchisi hamdir. O'quvchi sinfda o'zini erkin his qilishi, o'quv faoliyati uni emotsional jihatdan qoniqtirishi lozim, ana shundagina u o'zining fikrlarini erkin bayon qila oladi. Bundan tashqari o'qituvchi o'quvchining bilimni sinashi, ko'nikma va malakalarini aniqlashi, uning shaxsiy fikrini bilishi uchun albatta to'g'ri savol qo'ya bilishi kerak. Savol berishda quyidagilarni inobatga olish lozim:

savollar qisqa va aniq bo'lishi;

bitta savol bilan bir narsani so'rashi;

savol aynan mavzuga oid bo'lishi;

savoldagi so'zlar o'quvchiga tushunarli bo'lishi;

oddiydan murakkabga, soddadan umumumiya borishi;

"yopiq" savollardan foydalanmaslik, ya'ni "ha", "yo'q" yoki "to'g'ri", "noto'g'ri" deb javob beriladigan yoxud darslikda javob to'liq aks etgan, o'quvchini takrorlashga majbur qiladigan savollarni ishlatmaslik:

o'quvchiga shaxsiy tajribasiga asoslanib javob beradigan savollarni berish:

o'quvchiga fikr-mulohazalarini, o'z munosabatini bildira oladigan savollarni berish:

sinf javob bermaydigan savollarni bermaslik:

biror-bir savolga javob olinganda "nima uchun?", "nega sen bunday deb o'ylaysan?" degan savollar bilan tez-tez murojaat qilib turish kerak.

Biz quyida “SWOT-tahlil”- metodining tuzilishi va undah foydalanish usuli bilan tanishib chiqamiz:

“SWOT-tahlil” metodi.

Metodning maqsadi: mavjud nazariy bilimlar va amaliy tajribalarni tahlil qilish, taqqoslash orqali muammoni hal etish yo‘llarni topishga, bilimlarni mustahkamlash, takrorlash, baholashga, mustaqil, tanqidiy fikrlashni, nostandart tafakkurni shakllantirishga xizmat qiladi.

S-(strength)	• kuchli tomonlari
W-(weakness)	• zaif, kuchsiz tomonlar
O-(opportunity)	• imkoniyatlar
T-(threat)	• to'siqlar

Parazit chuvalchaglarning tuzilishi va hayot kechirishini SWOT-tahlil metodi jadvaliga tushiring

S	• Parazit chuvalchaglarning kuchli tomonlari. Tanasi kutikula bilan qoplangan. Tez ko‘payadi va serpusht. Yopishuv organlari, so‘rg‘ichlarining mavjudligi;
W	• Parazit chuvalchaglarning kuchsiz tomonlari. Harakatlanish va sezgi organlari rivojlanmaganligi;
O	• Parazit chuvalchaglarning imkoniyatlari (ichki). Asosiy va oraliq xo‘jayinda yashashi. Tuxumlari va lichikalarining noqulay sharoitda qalin po‘st hosil qilishi;
T	• Parazit chuvalchaglar uchun to'siqlar. Ularni uchun oziq zanjiridagi to‘siqlar (tashqi). Kimyoviy vositalar, iqlim omillari;

Sinfga (yoki o‘quvchiga) savol berilganda, albatta javobni ma’lum bir muddat kutish lozim. Ba’zida yordam berish maqsadida, savolni boshqacharoq talqinda takrorlash mumkin. lekin imkon qadar, o‘zingiz javobni aytib qo‘ymang. O‘qituvchi o‘quvchilarga metodda berilgan topshiriqlarni topishlariga ko‘maklashishi va eng asosiysi o‘quvchiga bilim berish emas bilim olishni o‘rgatmog‘i lozim.

Xulosa qilib aytganda, interfaol usullar xilma-xil bo'lib, qaysi usulni tanlash o'tilayotgan mavzu, darsning maqsadi va vazifalariga bog'liq. Biologiya darslarini qiziqarli va samarali o'tishda o'qituvchilarga turli xil metodlardan foydalanishlarini tavsiya qilishi mumkin.

Foydalanilgan adabiyotlar ro'yxati:

1. Kompetensiyaviy yondasuvga asoslangan Davlat ta'lim standarti va oquv dasturi; Biologiya, Toshkent-2017 y

2. O. Mavlonov Biologiya (Zoologiya) 7-sinf darsligi. "O'zbekiston" nashriyot-matbaa ijodiy uyi, Toshkent, 2017 y

3. Shaxmurova G., Yunusova N., Po'latova Z.. "Biologiya o'qitish metodikasi"-Majmua moduli, 2019 yil

MATEMATIKA DARSLARIDA BOSHLANG'ICH SINIF O'QUVCHILARIDA TANQIDIY FIKRLASHNI RIVOJLANTIRISH

Jurayeva Dilafruz Jamurodovna,

Samarqand viloyati Pedagogika markazi katta o'qituvchisi

Annotatsiya: Tanqidiy fikrlashni rivojlantirish uzoq muddatli jarayondir. O'quvchilarning mustaqil fikrlashi, tahlil qilishi va xulosa chiqarishi uchun sharoit yaratish kerak. Mazkur maqolada o'quvchilarni qiziqtirish va matematika darslarini qiziqarli va foydali qilish uchun turli xil o'qitish usullaridan foydalanishga doir ma'lumotlar keltirilgan.

Аннотация: Развитие критического мышления-процесс длительный. Необходимо создать условия для самостоятельного мышления, анализа и умозаключения учащихся. В этой статье представлена информация об использовании различных методов обучения, чтобы заинтересовать учащихся и сделать уроки математики интересными и полезными.

Annotation: The development of critical thinking is a long process. It is necessary to create conditions for independent thinking, analysis and reasoning of students. This article provides information on the use of various teaching methods to interest students and make math lessons interesting and useful.

Tanqidiy fikrlash nafaqat muammolarni hal qilish qobiliyati, balki ma'lumotni tahlil qilish, qarama-qarshiliklarni aniqlash, asosli xulosalar chiqarish va asoslangan qarorlar qabul qilish qobiliyatidir. Bu ko'nikmani boshlang'ich sinf o'quvchilarida matematika darslarida rivojlantirish ularning mavzu bo'yicha tushunchalarini sezilarli darajada yaxshilashi va ish faoliyatini yaxshilashi mumkin.

Boshlang'ich ta'lim matematika darslarida foydalanish uchun bir nechta amaliy tavsiyalarni keltiramiz:

1. Muammoli vazifalar bayoniga doir:

"Bizda 10 ta olma bor, ularni 5 ta bolaga teng taqsimlashimiz kerak. Har bir bola nechta olma oladi?"

"Agar bizda 5 ta qizil to'p va 3 ta ko'k to'p bo'lsa, ularni qizil sharlar soniga tenglashtirish uchun nechta ko'k shar qo'shishimiz kerak?"

Muammolar bolalar uchun qiziqarli bo'lishi va ularning bilim darajasiga mos kelishi kerak. Bolalarni savol berishga va muqobil yechimlarni izlashga undash maqsadga erishishimizni yengillashtiradi.

2. Turli xil o'qitish usullaridan foydalanish: Misol uchun didaktik o'yinlardan "Xarid o'yini", "Geometrik shakllar o'yini" kabilar.

Hozirda darsliklarimizda o'quvchilarga loyihalar yaratish topshiriqlari ham berib borilmoqda. Bunda quyidagi loyihaviy ishlarni berishimiz mumkin: "Uyning modelini yarating" – bunda o'lchash, maydonni hisoblash kabi ko'nikmalar, "Sevimli mevalaringizning grafigini tuzing" – bunda statistika, tahlil qila olish kabi ko'nikmalar shakllantiriladi. Topshiriqlarni berishda matematik bilimlarni amaliy qo'llashga urg'u berish muhim.

Bolalar o'z bilimlaridan haqiqiy hayotiy muammolarni hal qilish uchun foydalanishlari mumkin bo'lgan vaziyatlarni yarating.

3. Ma'lumotlarni tahlil qilish va izohlash:

Jadvallar va grafiqlarni tahlil qilishga doir: "Sinfdagi nechta bola bananni yaxshi ko'radi, qanchasi olmani yaxshi ko'radi?"

Mantiqiy muammolarni hal qilishga doir: "Agar Sanjar Karimadan katta bo'lsa va Karima Sanjardan katta bo'lsa, ulardan qaysi biri eng yoshi?"

Bolalarga savol berishga, ma'lumotlarni tahlil qilishga va xulosa chiqarishga yordam bering.

Dalillarni fikrlardan ajratishga o'rgating.

4. Muloqot ko'nikmalarini rivojlantirishga doir:

Yechimlarni juftlik yoki guruhlarda muhokama qilish: "Bu muammoni qanday hal qildingiz?"

Sinfga yechimlarni taqdim etish: "Ushbu muammoning yechimini qanday topganingiz haqida gapiring."

Bolalarni o'z fikrlarini baham ko'rishga va o'z fikrlari bilan bahslashishga undash lozim. Bolalar o'z fikrlarini erkin ifoda etishlari uchun hurmat va ishonch muhitini yaratishga e'tibor qaratish kerak.

5. "Matematik bahslar" o'tkazishga doir:

"10 so'mga katta bir quti shokolad sotib olgan yaxshimi yoki 5 so'mga ikkita kichkina shokolad sotib olgan yaxshimi?"

"Ushbu muammoni hal qilishning eng oddiy va samarali usuli qanday?"

Bolalarni o'z nuqtai nazarlari bilan bahslashishga va dalillar keltirishga undash kerak. Qarama-qarshi fikrlarni hurmat qilishni o'rganishga yordam berishga ahamiyat qaratish lozim.

6. Raqamli vositalardan foydalanishga doir:

Interaktiv mashqlar va o'yinlar bilan onlayn resurslar.

Grafiqlar va diagrammalar yaratish uchun dasturlar.

Ma'lumotlarni vizualizatsiya qilish va tanqidiy fikrlashni rivojlantirish uchun texnologiyadan foydalanish muhim. Bolalar Internetdan qanday xavfsiz foydalanishni bilishlariga ishonch hosil qilish kerak.

7. Matematikaga qiziqishni saqlang:

Bolalar har kuni duch keladigan hayotiy misollardan foydalaning. Matematika tarixidan qiziqarli faktlarni ko'rsating. Matematikani bolalar uchun qiziqarli va tushunarli qiling. Matematika qiziqarli va foydali bo'lishi mumkinligini ko'rsating. Tanqidiy fikrlashni rivojlantirish vaqt va kuch talab qiladigan uzoq muddatli jarayondir. Bolalar o'z fikrlarini erkin ifoda etishlari uchun sinfda ishonch va hurmat muhitini yarating. Tajriba qilishdan qo'rqmang va o'qitishning yangi usullarini izlang.

Ushbu tavsiyalarni qo'llash boshlang'ich sinf o'quvchilariga nafaqat matematik bilimlarni o'zlashtirishga, balki hayotning har qanday sohasida foydali bo'lgan tanqidiy fikrlashni rivojlantirishga yordam beradi.

Matematika darslarida boshlang'ich sinf o'quvchilarida tanqidiy fikrlashni rivojlantirish usullari:

Boshlang'ich sinf o'quvchilarining matematika darslarida tanqidiy fikrlashni rivojlantirish tizimli yondashuvni talab qiladigan vazifadir. Mana bir necha samarali usullar:

1. Taqqoslash va tahlil qilish vazifalari:

"Ikkita masalani solishtiring. Ularning o'xshash va farqlari nimada?"

"Muammoning yechimini tahlil qiling. Qanday choralar ko'rildi? Nima uchun ular to'g'ri?"

Bolalarni naqshlarni topishga, ma'lumotlardan asosiy fikrlarni ajratib ko'rsatishga va asosli xulosalar chiqarishga o'rgating.

2. Muammoli vaziyatlar va vazifalar:

"Sinfda 20 ta o'quvchi bor, biz hamma uchun konfet sotib olishimiz kerak, ammo do'konda qancha paket sotib olishim kerak?"

"Qaysi raqam katta - 100 yoki 101? Nima uchun?"

Vaziyatni tahlil qilish, muammoni aniqlash, yechim izlash va tanlovingizni asoslash qobiliyatini rivojlantiring.

3. O'qitishning interfaol usullaridan foydalanish:

Rolli o'yinlar: "Do'kon", "Qurilish kompaniyasi" (o'quvchilar o'yin kontekstida matematik muammolarni hal qilishadi).

Munozara: "Qaysi raqam yaxshiroq - juft yoki toq?" (o'quvchilar o'z nuqtai nazarlarini muhokama qiladilar).

Bolalar o'z bilimlarini amalda qo'llashlari va jamoada ishlashni o'rganishlari mumkin bo'lgan vaziyatlarni yarating.

4. Grafik va jadvallar bilan ishlash:

"Kun davomida harorat o'zgarishi grafigini tuzing."

"O'quvchilar haftasiga o'qigan kitoblar sonini ko'rsatadigan jadval tuzing."

Bolalarni ma'lumotlarni tahlil qilishga, xulosalar chiqarishga va ma'lumotlarni turli shakllarda taqdim etishga o'rgating.

5. O'quv o'yinlari va mashqlari:

"Qo'shimcha raqamni toping": "2, 4, 6, 8, 10, 12, 15."

"Rebusni yechish": " $4 + 4 = 8$ " (rebus - bu tenglama).

Mantiqiy fikrlash, e'tibor va xotirani rivojlantirishga yordam beradigan o'yinlardan foydalaning.

6. Matematika tarixidan foydalanish:

— Qadimgi matematiklar va ularning kashfiyotlari haqida gapirib bering.

"Qadimgi Misr yoki qadimgi Rimda matematika qanday ishlatilgan?"

Bolalarga matematika nafaqat raqamlar va formulalar, balki tarix va madaniyatning bir qismi ekanligini ko'rsating.

7. Loyihalarni yaratish:

"Uyning modelini yarating va uning maydonini hisoblang".

"Sizning shahringizda turli xil transport turlarining mashhurligi bo'yicha tadqiqot olib boring."

Bolalarni mustaqil ravishda maqsadlar qo'yish, ishni rejalashtirish, ma'lumotlarni to'plash va tahlil qilish, xulosalar chiqarish va natijalarni taqdim etishga o'rgating.

8. Qaror va xulosalarni tanqidiy baholash:

"Javobingizni tekshiring. Nima uchun bu to'g'ri?"

"Sizning xulosangiz to'g'ri ekanligiga qanday dalillaringiz bor?"

Bolalarni o'z qarorlarini tekshirishga, xatolarni qidirishga, xulosalarining kuchli va zaif tomonlarini tahlil qilishga va ongli qarorlar qabul qilishga o'rgating.

Tanqidiy fikrlashni rivojlantirish uzoq muddatli jarayondir. Bolalarning mustaqil fikrlashi, tahlil qilishi va xulosa chiqarishi uchun sharoit yaratish kerak.

Bolalarni qiziqtirish va matematika darslarini qiziqarli va foydali qilish uchun turli xil o'qitish usullaridan foydalaning.

Bolalarni savol berishga, o'z fikrlarini bildirishga va o'z nuqtai nazarlarini asoslashga undash.

Bu usullardan foydalanish boshlang'ich sinf o'quvchilarining nafaqat matematik bilimlarni o'zlashtirishlariga, balki keyingi hayotlarida ham ular uchun foydali bo'ladigan tanqidiy fikrlashni rivojlantirishga yordam beradi.

Matematika darslarida boshlang'ich sinf o'quvchilarida tanqidiy fikrlashni rivojlantirish uchun didaktik o'yinlar:

Didaktik o'yinlar bolalarda tanqidiy fikrlashni rivojlantirish uchun ajoyib vositadir. Ular matematika darslarini yanada qiziqarli va qiziqarli qilib, o'quvchilarga osonroq va samaraliroq o'rganish imkonini beradi.

Matematika darslarida o'quv o'yinlari uchun ba'zi fikrlar:

1. "Raqamni toping"

Maqsad: mantiqiy fikrlashni rivojlantirish, ma'lumotlarni tahlil qilish va xulosa chiqarish qobiliyati.

O'qituvchi raqamni taxmin qiladi va o'quvchilarga bir nechta maslahatlar beradi. Masalan: "Raqam 5 dan katta, lekin 10 dan kichik. Raqam juft." O'quvchilar yashirin raqamni taxmin qilishlari kerak.

Variantlar: Siz turli xil maslahatlardan foydalanishingiz mumkin, masalan, raqamlar qatoridagi raqamning o'rnini ko'rsating, uning boshqa raqamlarga munosabatini ko'rsating.

Misol: O'qituvchi 1 dan 10 gacha bo'lgan sonni o'ylaydi. Bolalar savollar berishadi, o'qituvchi faqat "ha" yoki "yo'q" deb javob berishi mumkin. Masalan: "Raqam 5 dan kattami?", "Raqam juftmi?" va hokazo.

2. "Matematik loto"

Maqsad: Raqamlar, geometrik figuralar, matematik amallar haqidagi bilimlarni mustahkamlash.

O'qituvchi raqamlar, geometrik shakllar yoki matematik ifodalar tasvirlari bilan kartalar tayyorlaydi. O'quvchilar tegishli rasmlar yoki ifodalar bilan kartalarni olishadi. O'qituvchi raqam, raqam yoki ifodani nomlaydi. Tegishli kartaga ega bo'lgan o'quvchi uni varaqqa qo'yadi. O'z varaqlarini birinchi bo'lib to'ldirgan kishi g'alaba qozonadi.

Variantlar: Lotereya uchun turli xil variantlardan foydalanishingiz mumkin: raqamlar bilan, geometrik shakllar bilan, matematik operatsiyalar bilan. Siz lotereyadan matematika tushunchalarini ko'rib chiqish, oddiy muammolarni hal qilish, taqqoslash va tasniflashni o'rgatish uchun foydalanishingiz mumkin.

Misol: Turli xil geometrik shakllar tasvirlangan kartalar: kvadrat, uchburchak, doira, to'rtburchak. Bolalar ushbu raqamlarning tasvirlari bilan kartalarni olishadi. O'qituvchi raqamni nomlaydi, tegishli kartaga ega bo'lgan bolalar uni varaqqa qo'yishadi.

3. "Matematik domino"

Maqsad: mantiqiy fikrlashni rivojlantirish, raqamlar, geometrik raqamlar va matematik operatsiyalar o'rtasidagi aloqalarni o'rnatish qobiliyati.

O'qituvchi raqamlar, geometrik shakllar yoki matematik ifodalar tasvirlari bilan kartalar tayyorlaydi. Har bir karta ikki qismdan iborat: rasm va raqam yoki ifoda bilan. O'quvchilar bir nechta kartalarni olib, ularni birma-bir joylashtiradilar, bir xil tasvirlar yoki raqamlar bilan kartalarni bog'laydilar.

Variantlar: Domino uchun turli xil variantlardan foydalanishingiz mumkin: raqamlar bilan, geometrik shakllar bilan, matematik operatsiyalar bilan. Matematik tushunchalarni ko'rib chiqish, oddiy muammolarni hal qilish, taqqoslash va tasniflashni o'rgatish uchun dominolardan foydalanishingiz mumkin.

Misol: 1 dan 10 gacha raqamlar yozilgan kartalar. O'qituvchi bolalarga 3 ta kartani beradi va bittasini stolga qo'yadi. Bolalar navbatma-navbat kartani qo'yishadi, shunda undagi raqam stol ustidagi oxirgi kartadagi raqamga mos keladi.

4. "Matematik izlanish"

Maqsad: mantiqiy fikrlashni rivojlantirish, muammolarni kontekstda hal qilish qobiliyati, jamoada ishlash.

O'qituvchi bir qator muammolarni o'z ichiga olgan "kvest" yaratadi, ularni hal qilish uchun matematika bilimi talab qilinadi. O'quvchilar jamoalarga bo'linadi va kvest topshiriqlarini bajaradi. Barcha muammolarni birinchi bo'lib hal qilgan va "xazina" ni topadigan jamoa g'alaba qozonadi.

Variantlar: Kvest uchun turli xil variantlardan foydalanishingiz mumkin: xazina xaritasi, kodlar, jumboqlar bilan. Matematik tushunchalarni ko'rib chiqish, oddiy muammolarni hal qilish, taqqoslash va tasniflashni o'rgatish uchun kvestdan foydalanishingiz mumkin.

Misol: O'qituvchi turli matematik vazifalar bilan "xazina xaritasi" yaratadi. O'quvchilar "xazina"ni qanday topish bo'yicha maslahatlar olish uchun muammolarni hal qilishlari kerak.

Matematika darslarida didaktik o'yinlardan foydalanish o'quvchilarda tanqidiy fikrlashni rivojlantirish, fanga bo'lgan qiziqishini oshirish va o'quv faoliyatini yaxshilash imkonini beradi.

Foydalanilgan adabiyotlar ro'yxati:

Repyova I.V. Matematika. 1, 2, 3, 4-sinf. Darslik. Toshkent. Novda nashriyoti – 2023.

Каршиева, Д. К. О'quvchilarda kreativ fikrlashni rivojlantirishda xalqaro tadqiqotlarning o'rni. Molodoy uchyoni'y. O'zbekiston. 2-son. 2023.

Andronova, O. V. Tanqidiy fikrlashni rivojlantirishning ba'zi usullari o'quvchilar maktab matematika kursining raqamli liniyasini o'rganishda Yaroslavl: YAGPU nashriyoti - 2006, 121-130 betlar.

TURLI YOSH DAVRLARIDA INSULT KASALLIGI BILAN KASALLANGAN BEMORLARNING HAYOT SIFATI XUSUSIYATINI TADQIQOTLARDA O'RGANILISHI

Atajanova Layloxon Uktamovna,

*Urganch davlat pedagogika institute Pedagogika fakulteti
Pedagogika kafedrasida Psixologiya fani o'qituvchisi*

Annotatsiya.Maqolada turli yosh davrlarida insult bilan og'rikan bemorlarning hayot sifati xususiyatining namoyon bo'lishi, psixologik xususiyatlariga ta'sirini xorijlik olimlar tomonidan o'tkazilgan tadqiqotlarini natijalari haqida ma'lumotlar keltirilgan va natijalar asosida tavsiyalar berilgan

Kalit so'zlar: insult, hayot sifati, depressiya, ishemik insult, psixoemotsional soha, intellektual soha, jismoniy faollik, nevrologiya, apatiya, kognitiv buzilishlari, xotira.

Annotation.The article provides information on the results of research conducted by foreign scientists on the manifestation of the quality of life of stroke patients at different ages, the effect on their psychological characteristics, and recommendations are given based on the results.

Keywords: stroke, quality of life, depression, ischemic stroke, psychoemotional sphere, intellectual sphere, physical activity, neurology, apathy, cognitive disorders, memory.

Kirish. O'lim sabablari bo'yicha yetakchi o'rinda turuvchi Insult miya qon aylanishining o'tkir buzilishi bo'lib, bu miya funksiyasining bir necha kun davom etuvchi xastaligiga olib keladi. 1995 yildan 2006 yilgacha bo'lgan ma'lumotlarga qaraganda, kanadalik tadqiqotchilar miya insultining o'tkir davridagi bemorlarning hayot sifatining barcha xususiyatlari sezilarli darajada yomonlashganini qayd etdilar vaqt o'tishi bilan bemorlarning hayot sifati yaxshilanmaydi, balki yomonlashishi mumkin. Depressiv kasalliklar, birinchi navbatda, kognitiv

funktsiyalarning buzilishi, shol bo'lgan oyoq-qo'llarda spastisitning kuchayishi va doimiy yutish buzilishining rivojlanish xavfi yuqori bo'lgan insult bilan bog'liq nogironlikning ko'payishi kutilmoqda.[1]

Ko'pincha insult, ongning buzilishi, nutq va ko'rishning buzilishi, bosh aylanishi bilan namoyon bo'ladi. Insultni klinik, laboratoriya, tomografik va qon tomir tadqiqotlar ma'lumotlarining kombinatsiyasi bilan aniqlash mumkin.

Insultning ikki ko'rinishi gemorragik (miyaga qon quyilishi) va ishemik holatda (miya infarkti) farqlanadi. Ular rivojlanishning tubdan boshqacha mexanizmiga ega va davolashda tubdan boshqacha yondashuvlarni talab qiladi. Ishemik va gemorragik insult 80% va 20% ni tashkil qiladi. Ishemik insult (miya infarkti) miya arteriyalarining o'tkazuvchanligini buzish natijasida yuzaga keladi, bu uzoq muddatli ishemiyaga va ta'sirlangan arteriyani qon bilan ta'minlash sohasidagi miya to'qimalarida qaytarilmas o'zgarishlarga olib keladi. Har ikki turdagi insultning noto'g'ri ovqatlanishi, dislipidemiya, nikotinga qaramlik, alkogolizm, o'tkir stress, zaiflik, shu bilan birga to'yib ovqatlanmaslik, dislipidemiya, arterial gipertenziya semirib ketish kabi omillar keltirib chiqaradi. Qarindoshlari o'tmishda qon tomirlari bilan og'rigan odamlarda insult xavfi ortadi.

Ishemik insult miyani ta'minlaydigan qon tomirlaridan biri orqali qonning o'tishining buzilishi natijasida rivojlanadi. Gemorragik insultning paydo bo'lishi asosan miya tomirlarining diffuz yoki izolyatsiya qilingan patologiyasi bilan bog'liq bo'lib, buning natijasida tomir devori elastikligini yo'qotadi va ingichka bo'ladi. Gemorragik insult miya to'qimalariga qon quyilishi bilan miya tomirlarining patologik (atravmatik) yorilishi natijasida yuzaga keladi. Ishemik insult ko'proq 55-60 yoshdan oshgan odamlarda kuzatiladi va gemorragik insult aholining yosh toifasiga (odatda 45-55 yosh) xosdir. Insult o'lim sababchisi sifatida yurak qon-tomir va onkologik kasalliklardan so'ng 3 o'rinda turadi. Ishemik insult gemorragik insultga nisbatan 5 marta ko'p uchraydi. O'zbekistonda miya insulti bilan xastalanish ming nafar aholiga nisbatan 9 foizdan 14 foizgacha to'g'ri keladi. Ishemik insult miyaning to'liq yoki qisman qon bilan ta'minlanishining to'xtashi oqibatida yuzaga keladi. Insultlar ichida ishemik insult (IS) ustunlik qiladi, ularning ulushi 80% gacha an'anaga ko'ra, ISning katta qismi keksalikda rivojlanadi, ammo so'nggi paytlarda ma'lum yosh guruhlarida (40-59), turli iqlim va geografik mintaqalarda insultning tarqalishi to'g'risidagi ma'lumotlar tahlili shuni ko'rsatdiki, insultning tarqalishi sezilarli darajada oshgan. Miyadagi qon aylanishining o'tkir buzilishi bo'lgan gemorragik insult bilan kasallanish darajasi va bemorlarning yoshi o'rtasida to'g'ridan-to'g'ri bog'liqlik mavjud. Insultning oqibatlari eng dolzarb muammolardan biridir. Ushbu kasallik tufayli yuzaga kelgan og'ir stress tufayli bemorlarning hayot sifati darhol keskin yomonlashadi, oilaga moslashishda qiyinchiliklar tufayli murakkab ijtimoiy va ruhiy muammolar paydo bo'ladi.

Hayot sifati ko'p qirrali tushuncha bo'lib, u shaxsning funktsional qobiliyatlarini bevosita yoki bilvosita tavsiflovchi bir qator jismoniy va psixologik jihatlarni o'z ichiga oladi. JSST ma'lumotlariga ko'ra hayot sifatining ta'rifi mavjud bo'lib, "Hayot sifati - bu insonning hayotdagi mavqeini individual idrok etishi, madaniy muhitni va inson o'z maqsadlari, kutishlari, va qarashlariga muvofiq

yashaydigan qadriyatlar tizimi" [2]. Hozirgacha hayot sifatining aniq ta'rifi mavjud emas, bu esa, o'z navbatida, ushbu jihat va uning tarkibiy qismlarini o'rganish va miqdoriy jihatdan aniqlashda turli xil yondashuvlar mavjudligini belgilaydi. Hozirgi vaqtda har qanday kasallikni davolash natijalari nafaqat umrni uzaytirish, balki uning sifatini yaxshilash nuqtai nazaridan ham ko'rib chiqilmoqda. Chunki fiziologik nuqtai nazardan muvaffaqiyatli bo'lgan davolash bemorlarning yomon ijtimoiy moslashuvi yoki ularning holatiga muvaffaqiyatsiz moslashishi tufayli foydasiz bo'lib chiqishi mumkin. Hayot sifati odatda inson hayotining jismoniy, psixologik va ijtimoiy tomonlari qamrab oladi. Shundan kelib chiqib, insult bilan og'rikan bemorlarning nafaqat kasalligining ichki ko'inishi balki ularning hayot sifati xususiyatini ham o'rganish katta samara beradi.

Xulosa. Demak, yuqoridagilardan kelib chiqib aytish mumkinki, asab kasalliklari nafaqat tibbiyot sohasining balki psixologiyada ham keng o'rganilmoqda. Asab kasalliklari bilan og'rikan bemorlar nafaqat tibbiy muolajalarga balki psixologik yordamga muhtojdir. Ularga psixologik treninglar va metodikalar orqali yordam ko'ratish bilan bir qatorda hayot sifatini ham yaxshilashga xizmat qilish maqsadga muvofiqdir.

Foydalanilgan adabiyotlar:

1. "Влияние качества жизни на реабилитационный потенциал больных, перенесших ишемический инсульт" тема диссертации и автореферата по ВАК РФ 14.01.11, 2018 кандидат наук Лукьянчикова Лариса Владимировна

2. Новик, А. А. Руководство по исследованию качества жизни в медицине / А. А. Новик, Т. И. Ионова ; под ред. Ю. Л. Шевченко. – 2-е изд. – Москва : ОЛМА Медиа Групп, 2007. – 320 с

BOSHLANG'ICH TALIM TEXNOLOGIYA DARSLARIDA QO'L MEHNATIGA O'RGATISH

Murodillayeva Muhabbat Madillayevna,

Sharof Rashidov nomidagi Samarqand davlat universiteti talabasi
Тел: +998979269396, E-mail: murodillayevamuxabbat@gmail.com

Annotatsiya: Boshlang'ich sinflarda o'quvchilarni mehnatga tayyorlash ularning qiziqishlari, moyilliklar va imkoniyatlar asoslangan qo'l mehnati hisoblanadi. Shu munosabat bilan boshlang'ich sinf texnologiya darslari jarayoni o'quvchilarda ushbu yosh uchun bilim, mehnat, ahloqiy, estetik va aqliy imkoniyatlarni aniq mehnat jarayonlarida rivojlantirishga qaratilgan, natijada ularni mehnatga tayyorlashni keyigi sinflarda davom ettirilishi uchun zarurligi haqida fikr yuritilgan.

Kalit so'zlar: Boshlang'ich sinf, texnologiya, mehnat, qo'l mehnatiga o'rgatishni tashkil etish shakillari, ish turlari, mehnat samaradorligi, texnologik talablar, o'qitish metodlari.

Umumiy oʻrta taʼlim maktablarining boshlangʻich sinf oʻquvchilari uchun texnologiya darslari qiziqarli fanlardan biri hisoblanadi. Koʻpgina fanlar qatorida yosh avlodning har tomonlama yetuk boʻlishi taʼlim-tarbiya jarayonini toʻgʻri tashkil etishda texnologiya fani oʻzining muhim oʻrniga ega. Oʻquvchi voyaga yetib, qaysi kasbni egallamasin, kim boʻlmasin, “Texnologiya” fanidan olgan bilim va koʻnikmalari hayotda, albatta, naf keltiradi. Bugungi kunda yoshlarga kasb tanlashlarida, barkamol shaxs boʻlib yetishishlarida, ijodiy qobiliyatlarini rivojlanishlarida texnologiya fani asosiy koʻmakchi va muhim manba boʻlib xizmat qiladi.

Oʻquvchilar dars va sinfdan tashqari texnologiya fani davomida tajribalar toʻplanadilar. Tajribalarning texnologik operatsiyalarni bajarish sohasidagi bilim va malakalarga ega boʻladilar. Bu borada mehnatning boshqa turlari singari qoʻl mehnati turidan ham foydalanish jarayonlarini toʻgʻri tashkil etish muhim ahamiyat kasb etadi.

Qoʻl mehnati faoliyatining muhim natijasi—oʻquvchilarning oʻrganilayotgan obyekt va hodisalarning yangi belgi va xususiyatlarini yanada mustaqil aniqlashga daʼvat etib, ularda darsdan darsga yanada chuqur bilim, malaka va koʻnikmalar hosil qildiradi.

Oʻquvchilar qoʻl mehnati sosida bajaradigan ishlar orqali mehnatning juda koʻp xususiyatlarini farqlash, materiallarning oʻxshash xususiyatlarni izlash va topish, ularning aniq amaliy maqsadlar uchun tanlanishini asoslab berishni asta-sekin oʻrganib boradilar. Bularning barchasi bolalarda berilgan qoʻl mehnati topshiriqlari va vazifalarni toʻgʻri bajara olish koʻnikmalarini rivojlantirish uchun muhim ahamiyatga ega.

Boshlangʻich sinflarda qoʻl mehnati faoliyati mehnatning oʻz-oʻziga xizmat turi, maishiy xoʻjalik mehnati, tabiat quchogʻidagi mehnat turlari mazmun-mohiyati bilan bevosita bogʻliq.

Bolangʻich sinflarda oʻquvchilarni mehnatga tayyorlash ularning qiziqishlari, moyilliklar va imkoniyatlar asoslangan qoʻl mehnati hisoblanadi. Shu munosabat bilan mehnat taʼlimi jarayoni oʻquvchilarda ushbu yosh uchun bilim, mehnat, ahloqiy, estetik, iqtisodiy-ekologik va aqliy imkoniyatlarni aniq mehnat jarayonlarida rivojlantirishga qaratilgan, natijada ularni mehnatga tayyorlashni keyigi sinflarda davom ettirilishi uchun zarur aloqadorlik hosil qiladi. Qoʻl mehnati jarayonida bolalar asosan ishlab chiqarish texnologiyalar chiqindilari (qogʻoz, karton, sitm, yogʻoch, gazlama va boshqalar) bilan tabiiy va sunʼiy xomashyolar (maxsus loy, yogʻoch va plastmasslar, plastilin, elim va boshqalar) bilan keng isteʼmol mollari va xalq hunarmandchilik mahsulotlari, tayyorlash uchun mahalliy xom-ashyolar bilan elektor, radiotexnika toʻplamlari va hokazo bilan ishlashga oʻrganadilar. Bularning hammasi oʻquvchilarga qoʻl asbobi bilan ishlash, har hil xom-ashyolardan foydalanishning maʼlum tajribasini toʻplashga imkon beradi, bu esa mehnatning qadrini va maʼnosini tushinishga, mehnat kishilarda hurmatda boʻlishga, mehnatning va kasbning u yoki bu turiga qiziqishga shakllantirishga yordam beradi. Qoʻl mehnati mehnatning har bir turiga qarab oʻzining pedagogik

imkoniyatlarini hosil qiladi. Uning ahamiyati ham boshqa mehnat turlari ahamiyati kabi u yoki bu bosqichda o'zgarib turadi.

Boshlang'ich sinflarda qo'l mehnatiga o'rgatishning tashkil qilish shakllaridan yana biri - tabiat quchog'idagi mehnat turlari hisoblanadi. Bolalarning tabiat quchog'idagi mehnati jismoniy rivojlantirish uchun qulay sharoit yaratadi, harakatni takomillashtiradi.

Tabiatdagi quchog'idagi mehnat, shuningdek, bolalarning aqliy va sensor rivojlanishlari uchun katta ahamiyatga ega.

Boshlang'ich sinflarda qo'l mehnatiga o'rgatishning tabiat quchog'ida mehnat turi 2 xil yo'l bilan amalga oshiriladi.

Sinfda bajariladigan ishlar.

Sinfdan tashqari, ya'ni sinflar uchun ajratilgan yer maydonchash(uchastka)si, ajratilgan hududlarda ishlash.

Tabiat quchog'ida bajariladigan mehnat bolalarning tarbiyasida ijobiy omillarni shakllanishiga katta asos qo'shadi. Bu mehnat turi orqali bolalardagi kuzatuvchanlik, qiziquvchanlik yanado oshadi. Ularda qishloq xo'jalik mehnatiga qiziqish ushbu ish bilan shug'ullanuvchi kishilarga nisbatan hurmat-izzatda bo'lish, ular mehnatini e'zozlash xislatlarini tarkib toptiradi.

Texnologiya fani mashg'ulotlarining eng muhim vazifalaridan biri sifatida: bolalarni mehnatga nisbatan muhabbat ruhida tarbiyalash, ularni mehnatsevar, intizomli, har bir ishda ham o'z burchi va mas'uliyatini sezadigan, jamoaviy ishlarni qo'llab quvvatlaydigan qilib tarbiyalash hisoblanadi. Texnologiya darslarida bolalarga ish joyini batartib va ozoda saqlab, asboblarini ayab, ehtiyotlab ishlatish, materiallarni tejab yo'llari o'rgatiladi va ularni shunga odatlantiriladi.

O'quvchilar o'qituvchining darslarda suhbat, gapirib berish, amaliy jihatdan ko'rgazmali bajarib berishini, mavzunu nazariy va amaliy o'zlashtirish qobiliyat va bilimlarni tekshirishini, yangi mavzuni tushuntirish va o'tilgan mavzuni mustahkamlash usullarini eng boshidan o'rganishlari lozim. O'quvchilar mavzuga oid bilimlarni o'zlashtirgandan keyingina sinfning imkoniyatlarini nazarda tutgan holda yangisini qo'llash mumkin. O'qitish usullari o'quvchilar tomonidan bilimlarni egallanishida shunday xizmat qilishi kerakki, unda o'quvchilar chizmani o'qituvchi chizgan o'lchamlar asosida emas, balki buyumni istalgan o'lchami bo'yicha chizib, egallagan bilimlarini amalda qo'llay olsinlar.

Qo'l mehnatiga o'rgatishda turli usullar tizimi qo'llaniladi. Jumladan:

g'zaki bayon qilish;

Tushuntirish va hikoya qilish;

Suhbat;

Mashqlar;

Amaliy ishlar;

Laboratoriya ishlari;

Mustaqil ishlar;

Ekskursiya;

Kitob bilan ishlash;

10. Texnik vositalar.

Bu usullar qo‘l mehnati darslarida bolalarni mehnat qilishning dastlabki malakalarini hosil qildirishda, qog‘oz, karton, gazlama va boshqa materiallardan o‘z qo‘llari bilan turli buyum yasash uchun foydalanish ahamiyatli hisoblanadi.

Qo‘l mehnati mashg‘ulotlarida bolalarga avvalo, eng oddiy buyumlardan turli shakllar, o‘yinchoqlar, xilma-xil o‘yinlar oynash uchun buyumlar, ko‘rgazmali qurollar, o‘qli asboblardan va shu singari boshqa narsalar yasash o‘rgatiladi.

Qo‘l mehnatining boshqa mehnat turlari singari tarbiyaviy imkoniyatlar keng. Ayniqsa, bolalarni aqliy va axloqiy, estetik va jismoniy jihatdan o‘stirishda qo‘l mehnati ta‘limining roli ko‘p qirralidir. Qo‘l mehnati o‘zining qiziqarliligi va amaliy ishlarga jalb qilish jarayonlari bilan o‘quvchilarning bilim olishlariga intilishlarini qo‘zg‘ovchi nafaqat vositasi, balki uning manbai, omili hamdir.

Mehnat samaradorligini oshirishda qo‘llaniladigan har qanday usul o‘quvchilar tomonidan egallanishi lozim bo‘lgan bilimlarning etarli darajada egallanishiga xizmat qilishi kerak. O‘quvchilar chizmani o‘qituvchi chizgan o‘lchamlari asosida emas, balki buyumni istalgan o‘lchami bo‘yicha chizib, egallagan bilimlarini amalda qo‘llay olingan.

Mehnat samaradorligini oshirishda hozirgi zamon taraqqiyotidan kelib chiqqan holda, har bir o‘qituvchi yangi pedagogik texnologiya fanini yaxshi o‘qib, chuqur o‘zlashtirsa o‘z oldiga qo‘ygan maqsadidan ham yuqori natijaga erishdi.

O‘qitish metodlari ma‘lumki, o‘qituvchi va o‘quvchilarning usullari bo‘lib, bular yordamida o‘qituvchi, o‘quvchilarning bilim, ko‘nikma va malakalarini egallashlariga erishildi. Har qaysi o‘qituvchi o‘z tajribasida o‘qitishning xilma-xil usullaridan foydalanishi mumkin. O‘qituvchining pedagogik intilishi va qarashlari, shuningdek, hatti-harakatlari, butun dars jarayonida o‘quvchilarning diqqat e‘tibori susaymasligiga, fikrlarning jamlangan bo‘lishiga, ularning chambarchasliglariga yo‘llangan bo‘lishi kerak. O‘qituvchi darsning har bir daqiqasini qadrlab, o‘quvchilarni ham shunga o‘rgatish kerak. Shu nuqta nazardan qaraganda o‘quvchilarni mehnatga ruhiy va amaliy tayyorlash maktabning asosiy ta‘limiy va tarbiyaviy vazifalaridan biri bo‘lib qolishi kerak.

Foydalanilgan adabiyotlar :

- 1.Xoliqov A «Pedagogik mahorat» – Toshkent.: Iqtisod – moliya, 2010 – yil,
- 2.Rustambek Q. O. L. Birinchi sinf chapaqay o‘quvchilarining maktabga moslashishi, maktabga moslashishi davridagi pedagogik yordamning mazmuni //ЦЕНТР НАУЧНЫХ ПУБЛИКАЦИЙ (buxdu. uz). – 2020. – Т. 1. – №. 1.
- 3.O. A. Qo‘ysinov, V. N. Sattorov, H. S. Yakubova. Mehnat ta‘limidan amaliy mashg‘ulotlarni tashkil etish metodikasi. (Metodik qo‘llanma). T.: Nizomiy nomli TDPU, 2011, 79 b.
- 4.Sanaqulov X. R., Xodiyeva D. P. Satbayeva «Mehnat va uni o‘qitish metodikasi». Darslik. T.: TDPU. 2015-yil.
- 5.1-4 sinf o‘quv uslubiy tavsiya kitobi. “O‘qituvchi” nashriyoti 2017 yil.

MAKTABGACHA DAVLAT TA'LIM TASHKILOTLARIDA INNOVATSION PEDAGOGIK TEXNOLOGIYALARNING AHAMIYATI

Nigmatova Mavjuda Zuvaydulloyevna,

*Samarqand viloyati pedagoglarni yangi metodikalarga o'rgatish milliy
markazi maktabgacha, boshlang'ich va maxsus ta'lim metodikasi
kafedrası katta o'qituvchisi*

Annotatsiya. Maqolada maktabgacha ta'lim tashkilotlarida innovatsion pedagogik texnologiyalarning kirib kelishi va ularning mohiyati haqida bayon etilgan.

Kalit so'zlar: mashg'ulot, an'anaviylik, innovatsiya, ijodkor, tajriba, erkin fikr, muammo, tarbiya.

Аннотация: В статье описано внедрение инновационных педагогических технологий в дошкольных образовательных организациях и их сущность.

Ключевые слова: обучение, традиционализм, новаторство, творчество, опыт, свободомыслие, проблема, образованию

Abstract. The article describes the introduction of innovative pedagogical technologies in preschool educational organizations and their essence

Key words: training, traditionalism, innovation, creative, experience, free thought, problem, educationю

Maktabgacha ta'lim tashkilotlarining asosiy maqsadi: dunyo rivojlangan davlatlari ta'lim darajasiga javob beradigan yosh avlodni tarbiyalash. Shunday ekan endigi vazifamiz rivojlangan davlatlarning mentalitetimizga mos keladigan innovatsion pedagogik texnologiyalarini maktabgacha ta'lim tashkilotlarida qo'llash va yangilarini ishlab chiqishdan iboratdir.

So'ngi yillarda maktabgacha ta'lim tashkilotlarida yangi pedagogik texnologiyalarning kirib kelishi ta'lim sohasida sezilarli darajada o'zgarishlarga olib keldi. Yangi pedagogik texnologiyalarni tarbiyalanuvchilarga qo'llashdan oldin tarbiyachi ijodkor bo'lishi lozim. Ijodkor tarbiyachi har bir bola ko'ngliga alohida, individual tarzda yo'l topmog'i, ularning xarakteriga, temperamentiga mos ravishda faoliyat turlariga qiziqtirish uchun yangi metodlardan, pedagogik texnologiyalardan foydalana olishi shart va zarurdir.

Maktabgacha ta'lim tashkilotlarida innovatsion pedagogik texnologiyalarni qo'llash:

- ta'lim samaradorligini oshirish;
- tarbiyachilarning malakasini oshirish;
- pedagogik tajribani qo'llash;
- pedagogik tajribalarning tizimliliigi;
- AKT texnologiyalarini qo'llash;
- bolalar sog'ligini saqlash;
- bolalar sog'ligini mustahkamlash;

ta'lim va tarbiya sifatini oshirishda o'z hissasini qo'shadi.

Zamon shiddat bilan o'zgaryapti. Bu o'zgarishlarning bari maktabgacha ta'lim tashkilotlariga ham ta'sir etmay qolmaydi. Hozirgi davrda maktabgacha ta'lim tashkilotlarida sinov-tajriba faoliyatlarini tashkil etish davr talablaridan biridir. Bu kabi mashg'ulotlar barcha rivojlangan davlatlar: Janubiy Koreya, Xitoy Xalq Respublikasi, Yaponiya, Amerika Qo'shma Shtatlari, Germaniya singari davlatlarda qo'llaniladi.

Bolalar maktabgacha ta'lim tashkilotlarida eksperimental-tajriba faoliyatlarini qo'llashdan maqsad:

maktabgacha yoshdagi bolalarda asosiy kompetensiyalarni shakllantirish;

maktabgacha yoshdan boshlab tadqiqotchi, ixtirochi sifatida fikrlashni bolalarga o'rgatish;

maktabgacha yoshdagi bolalarda ixtirochilik, tadqiqotchilik qobiliyatlarni shakllantirish;

maktabgacha yoshdagi bolalarda atrof-muhit, borliqqa nisbatan qiziqish uyg'otishdan iboratdir.

Faoliyat turi davomida rivojlantiruvchi mashg'ulotlarni qimmatbaho, murakkab o'yinchoqlarsiz qanday qilib bolalarga qiziqarli qilib ko'rsata berish mumkin? Bolalarning bo'sh vaqtini qanday qilib samarali tashkil etish mumkin? Eksperimental-tajriba faoliyat turini qay tarzda tashkil etish kerak? Bu tajribalarning amaliy jihatdan bajarilishining bolaga nafi bormi? Bu savollarga quyida javob olamiz. Eksperimental-tajriba faoliyatini boshlagan vaqtda tarbiyachi birinchi navbatda tarbiyalanuvchilarga mashg'ulotdagi asosiy muammoni bayon qilishi kerak. Muammo bayon qilingandan keyin esa bolalardan mustaqil ravishda bu muammoni qay tarzda yecha olishini, qanday qilib buni bajarishini har bir boladan so'rab-surishtirishi lozim. Bu har bir bolada mustaqillik, erkin fikrlilik qobiliyatlarini shakllantiradi. Keyin esa ushbu muammoni tarbiyachi eksperimental-tajriba usuli yordamida bolalarga yechimini ko'rsatib berishi lozim. Maktabgacha ta'lim muassasalari guruhlarida har bir bola mustaqil ishlashi, o'zini ko'rsata olishi, tajribalarda amaliy jihatdan ishtirok etishi uchun shart sharoitlar yaratib berilishi kerak. Chunki bola bu kabi faoliyat orqali aniq fikrlashni o'rganadi.

Eksperimental-tajriba faoliyat turlarini maktabgacha ta'lim tashkilotlarida qo'llash davomida tarbiyachi quyidagi metod turlaridan foydalanishi mumkin:

suhbat;

kuzatish;

modellashtirish;

Suhbat davomida bolalarga tajribaning hayotimiz davomida keltiradigan foydasini, afzalliklarini va albatta salbiy tomonlarini ham tushuntira borish shart. Bola ushbu hodisani nihoyatda sinchkovlik bilan kuzatadi. Miyasida analiz qiladi. Xotirasida zudlik bilan saqlab olib, uy sharoitida oila a'zolariga bajarib ko'rsatadi. Eksperimental-tajriba faoliyatlarining afzalligi shundaki, bolalarga o'rgatilayotgan obyektning turli jihatlarini, jumladan hajmi, rangi, shakli, xossalari haqida real tushuncha hosil bo'ladi. Bir faoliyatning o'zidayoq bolaning olgan bilimi

mustahkamlanadi. Eksperimental-tajriba faoliyat turi davomida bolalarning xotirasini boyitish, rivojlantirish, diqqatini jamlash, faolligini oshirish, ishchanligini rivojlantirish kabi psixik va fiziologik xususiyatlarga ijobiy taʼsir qilish mumkin.

Eksperimental-tajriba faoliyat turi davomida bolalarning miyasi quyidagi psixik operatsiyalarni bajaradi:

analiz qiladi;

sintez jarayonini bajaradi;

maʼlum bir hodisani yoki predmetni boshqa bir hodisa yoki predmet bilan taqqoslaydi;

oldingi faoliyatlarda olingan bilimlar jamlanmasini umumlashtiradi;

bolalarning xotira faoliyati bevosita rivojlanadi;

bolalar tajribalarni yaxshi koʻrishadi.

Bolalarni har tamonlama yetuk qilib tarbiyalashda, barkamol avlod qilib yetishtirishda, avvalo uning jismonan baquvvat, ruhan tetik, aqliy jihatdan yetuk va ijodkor qilib tarbiyalash koʻp jihatdan ota-onalar va maktabgacha taʼlim mutaxassislariga bogʻliq boʻlib, bu borada ulardan katta sabr, mehr va bola tarbiyasiga ilmiy asoslangan yagona yondashuvni, har tamonlama bilim, kunikma, malaka va ayniqsa kompetentlikni talab qiladi. Toʻgʻri yoʻsinda olib borilgan tarbiya natijasida bola mustaqil fikr yuritishga va katta hayotga dadil qadam qoʻyishga hozirlik koʻradi.

FOYDALANILGAN ADABIYOTLAR:

1. «Ilk qadam» Maktabgacha taʼlim muassasasining davlat oʻquv dasturi. – Toshkent 2018-yil.

2. L.G.Evstafʼeva I. V.Grosheva, S.S.Mirjalolova, M.N.Aʼzamova. Bilimdon (qisqa muddatli guruhlar uchun dastur) –Toshkent. 2020 y.

BOSHLANGʻICH SINIF OʻQUVCHILARINI PSIXOLOGIK VA JISMONIY SOGʻLOMLASHTIRISH STRATEGIYASI

Qurbonova Buzaynab Nurmuxammadiyevna

Nizomiy nomidagi TDPU “Pedagogika” kafedrasida oʻqituvchisi

Mirodilova Dilshoda Mirjamol qizi

Nizomiy nomidagi TDPU Pedagogika va psixologiya fakulteti 3-bosqich talabasi

Annotatsiya: Mazkur maqolada boshlangʻich sinf oʻquvchilarini oʻyinlar yordamida jismonan rivojlantirishning oʻziga xos yoʻllari hamda vazifalari ochib berilgan.

Kalit soʻzlar: boshlangʻich taʼlim, sport, jismoniy tarbiya, jismoniy rivojlanish, jismoniy sifatlar.

Jismoniy tarbiya oʻqituvchisi jismoniy tarbiya jarayonida oʻquvchi-yoshlar va bolaning yosh xususiyatlari va psixik jarayonlari, shaxs xususiyatlarining rivojlanishini farqlash, psixik jarayonlar (diqqat, nutq, sezgilar, idrok, xayol, xotira, tafakkur, hissiyot va boshqalar), psixik holatlar (emotsiyalar, hayratlanish,

ishonchlilik, ijodiy ruhlanish, e'tiqodlilik, apatiya, qiziquvchanlik, bardamlilik, tetiklik) va shaxs xususiyatlarini (temperament, qobiliyat, iqtidor, mas'uliyat xarakter) jismoniy tarbiya va sport bilan bog'lay olish lozim. Mash-g'ulot jarayoni, uning ta'siri, musobaqa davrida, musobaqadan so'nggi, davr, jamoa orasidagi munosabat holatlarining shakllanishi ahamiyatini bilishi lozim [1. 7].

Jismoniy tarbiya o'qituvchisining faoliyat turidan qat'iy nazar faoliyat tarkibiy qismi, odatda, bir xil his etish va idrok qilishlar bilan bog'liq bo'lgan perseptiv (masalan o'quvchilarni kuzatish), ma'lumotni eslab qolish va qaytatiklash bilan bog'liq. Bo'lgan mnemik, faoliyat jarayonida yuzaga keladigan vazifani hal etish bilan bog'liq bo'lgan fikrlovchi, tasavvur qilish, yangi mashqlarni o'ylab o'quvchi faoliyatiga ta'sir qilish alohida o'rinni egallaydigan harakatlantiruvchi tarkibiy qismlarga ajratiladi.

Faoliyat bir qancha bosqichlarda amalga oshiriladi, tayyorlanish bosqichi, rejani bajarish (asosiy bosqich) bosqich va erishilganlikni baholash bosqichi (yakunlovchi bosqich).

Birinchi bosqichda jismoniy tarbiya o'qituvchisi juda katta hajmda ish bajaradi. Reja bo'yicha konspekt tuzadi, ularga tayyorlanadi, joylarni (zalni, suv havzasini, sport maydonini, stadionni) tayyorlaydi. Darsga oid bo'lgan barcha sport anjomlarini, qurollarini tayyorlaydi. Bu bosqichga faoliyatni yanada muvaffaqiyatli amalga oshirish uchun o'quvchilarga qulay bo'lgan sharoitlarni yaratish va jismoniy tarbiya o'qituvchisining psixologik tayyorlanganligi kiradi [3. 12].

Ikkinchi bosqichda o'quvchilarni (shug'ullanuvchilarni) nazorat qilish, ularni tarbiyalash (axloqiy, aqliy, estetik, mehnat vazifalarini tarbiyalash jihatidan), tartib saqlash, ularni jarohatlanishdan saqlash va hokazolar kiradi. Belgilangan ishlarni amaliy tatbiq qilish, o'quvchilar harakatlari, intizomini nazorat qilish, dars boshida yuzaga keladigan qiyinchiliklarni bartaraf etish, vaziyat o'zgarishiga ko'ra dars rejasini to'g'rilash bilan bog'liq. Bu bosqichda chetda qolgan o'quvchilar o'rtasidagi e'tiborni doimo taqsimlash va olib o'tish jismoniy jarohatlanishga olib keladigan vaziyatining oldini olishga ko'ra o'qituvchining sergakligi bilan shartlanadigan o'qituvchi psixik kuchlanishi bilan tavsiflanadi, boshqacha qilib aytganda, jismoniy tarbiya o'qituvchisiga nafaqat psixik jihatdan, balki jismoniy jihatdan ham jismoniy yuklanish tushadi.

Uchinchi bosqich (yakunlovchi bosqich) unda o'tkazilgan darsdagi yutuq va kamchiliklarga baho beriladi. Erishilgan natijalar baholanadi, jismoniy tarbiya o'qituvchisining faoliyati funksiyasi jismoniy tarbiyaning maqsadi va vazifalarining kelib chiqishi lozim. Faoliyatni qayta bajarishda rejaga to'g'rilashlarni kiritish bilan bog'liq, o'tilgan darsning to'liq tahlili, ba'zi bir noto'g'ri dalillarni umumlashtirish, ilmiy uslubiy adabiyotda yuzaga kelgan savollarda javob qidirishni talab qiladi. Jismoniy tarbiya o'qituvchisining asosiy maqsadi ularning garmonik shakllanishiga va jamiyatga sadoqatli, vatanparvar bo'lib yetishishiga yordam berishdir. Shuningdek tarbiyaviy, ilmiy, tashkiliy, rahbarlik, loyihalashtirish, ma'muriy-xo'jalik funksiyalarni ham bajarishga to'g'ri keladi [2. 7].

O'quvchilar jismoniy tarbiyasining maqsadi - Mustaqil Vatanga barkamol rivojlangan va sodiq bo'lgan shaxsni shakllantirishga yordam berish bo'lib, bu

maqsadga o'quvchilar ta'lim-tarbiyasi jarayonida erishiladi. Umumiy vazifalarda ochib beriladi va aniqlashtiriladi. Shuningdek, ta'limiy, tarbiyaviy, sog'omlashtirish vazifalari qo'yiladi. Bu vazifalarni hal etishda boshqalari hisobiga birini ustun qo'yishga yo'l qo'ymaslik kerak. Ba'zida sport yo'nalishiga ega bo'lgan o'qituvchilar tarbiyaviy va umumta'lim vazifalarini unutib, asosiy e'tiborni o'quvchilar jismoniy rivojlanishiga beradilar. Boshqa holda ikki tarbiyaviy va sog'lomlashtirish vazifalari aziyat chekadi.

Jismoniy tarbiya o'qituvchisi faoliyati sharoitlari xususiyati jismoniy mashqlarni ko'rsatish va jismoniy mashqlarni bajarishda o'quvchilarning xavfsizligini ta'minlash hamda ochiq havoda, safarlarda o'tkaziladigan mashg'ulotlarda o'quvchilar bilan birgalikda harakatlanish zaruriyatidan iborat. Bu kunda bir qancha darslarning mavjudligi jismoniy tarbiya o'qituvchisi uchun katta jismoniy yuklama-ni yaratadi. O'qituvchi butun kun davomida oyoqda tik turishi, harakat-da bo'lishi oyoq va qadni rostlovchilarga yuklama yaratishini hisobga olish kerak. Yosh o'tgan sari jismoniy konditsiyalar yomonlashishini e'tiborga olgan holda jismoniy tarbiya darslarida jismoniy tarbiya o'qituvchilari bilan sinaladigan jismoniy yuklama pedagogik faoliyatining amalga oshirilishini qiyinlashtiradigan omillaridan biri bo'lishi muqarrar. Ayniqsa bu erkak o'qituvchilar jismoniy qobiliyatlari darajasiga qaraganda kam bo'lgan ayol o'qituvchilariga tegishli.

Pedagogik faoliyat pedagogik vazifalarning uzluksiz hal qilinishini bildiradi. Ularni hal qilish - mazkur pedagogik vaziyatga, pedagogik maqsadga erishishini mos usulini topishdir. Sababi o'qituvchi va o'quvchi e'tiborliliigi, o'quv materialiga bo'lgan munosabati, o'qituvchi va o'quvchi o'rtasidagi munosabat hamda o'quvchilar o'zi o'rtasidagi munosabat bilan ish ko'radi. Shuning uchun bir marta va har doim tekshirilgan maqsadga erishishi usuli bilan ishlash ko'p holda qulaydir. Har doim muntazam ravishda maqsadga erishishi usullarini almashtirish, mazkur pedagogik vaziyat uchun eng yaxshi usul tanlash kerak [3. 5].

Jismoniy tarbiya o'qituvchisi avvalo bolalarni o'rab turgan ijtimoiy muhit tengdoshlari va kattalar o'rtasida bo'ladigan munosabatlarni birinchi kundan boshlab o'rgatib boradi. O'qituvchi bir sinfning o'zida turli xil va individual tafovutlarga duch keladi. Bular o'qituvchi o'quvchilarning temperament tiplari, xatti-harakatlari (ko'nikma malakalari), o'quv materiallarini o'quvchilar tomonidan qanday eslab qolishi, qanday o'zlashtirayotganliklarini, sport musobaqalari, sport bayramlari hamda estafetalarda qanday faollik ko'rsatayotganliklarini (boshqa ish shakllarida) bilishidan iboratdir.

Yana shuni aytish kerakki, o'rgatish jarayonida mashqlarni qismlarga bo'lib o'rgatishdan ko'ra, soddalashtirilgan holda butunlay o'rgatish metodini qo'llash maqsadga muvofiqdir. Masalan: yugurib kelib uzunlikka sakrash (echki bolasiga (uloqchaga o'xshab) sakrash), yugurib kelib balandlikka sakrash (ariqdan sakrab o'tishga o'xshab). Jismoniy tarbiya bo'yicha ta'lim jarayoni kichik maktab yoshidagi o'quvchilarning ixtiyoriy, barqaror, mustahkam, kuchli, to'planuvchan, taqsimlanuvchan, faol, ongli diqqatini rivojlantirishga qulay shart-sharoit yaratadi. Bilim olish uchun mustaqil aqliy mehnat qilish (u yoki bu mashqlarni, elementlarni

bajarishi), mashqlarni takrorlashi, irodaviy zo‘r berishda ixtiyoriy, ongli diqqat tarkib topadi. Shuningdek, u uning eng zarur xususiyatlari takomillashadi, bu esa ongli boshqarish imkoniyatini beradi.

Yosh avlod tarbiyasida jismoniy tarbiya va sportning ahamiyati beqiyos. Xususan boshlang‘ich maktab yoshidagi bolalarning jismoniy tarbiyasida ham sport katta o‘rinni egallaydi. Sport jismoniy tarbiya vositasi sifatida bolalarning sog‘ligini mustahkamlaydi. Bu imkoniyatlarni amalga oshirishda jismoniy tarbiyaning sinfdan hamda maktabdan tashqari shakllarining o‘ziga xos maqsad, vazifalari borki unga ko‘ra sport to‘garaklarini tashkil etish va tizimli joriy etish o‘quvchilarning sportga bo‘lgan qiziqishlarini oshishiga shuningdek jismoniy jihatdan kamol topishida xizmat qiladi.

Foydalanilgan adabiyotlar:

1. Юсупова Зулфизар Шариповна Методы организации физической подготовки в дошкольных образовательных организациях // Проблемы науки. ISSN 2542- 0801(online) ISSN 2413-7081-(print)ГОСТ 7.56-2002. – 2020. – №. 09 (54) ст.46- 48

2. Yusupova Zulfizar Sharipovna, Shukurov Rahim Salimovich, Akramova Gulxayo Sharipovna (scopus) The features of the psychological preparation process of turon figrtersto competitions // International Journal of psychosocial, vol 24, ISSUE 06, 2020 ISSN:1475-7192 ст.3076-3083

3. Юсупова З.Ш. АCADEMY научно-методический журнал Принципы и методы организации физкультурно-спортивных мероприятий в образовательных учреждениях. ISSN 2412-8236 ГОСТ 7.56-2002 ст.96-99

4. Юсупова З.Ш. Ученый XXI века международный научный журнал Требования к выполнению упражнений на уроках физкультуры. УДК 37. ISSN 2410-3586.

5. Yusupova Zulfizar Rakhimova Laylo Methods for determining the degree of physical fitness USA International Conference SCIENTIFIC RESEARCHES FOR DEVELOPMENT FUTURE March 28, 2020, New York, ст.76-79

KICHIK MAKTAB YOSHIDAGI O‘QUVCHILARDA SHAXS FAOLIYAT TURLARI VA FAOLIYATLAR INTEGRATSIYASI JARAYONIDA MAS’ULIYATLILIKNI SHAKLLANTIRISH

Zaripova Muslima,

Qashqadaryo viloyati PYMO‘MM Maktabgacha, boshlang‘ich va maxsus ta‘lim kafedrasining katta o‘qituvchisi

Annotatsiya: Maqolada boshlang‘ich sinf o‘quvchilarida mas’uliyatlilikni shakllantirishga doir nazariy qarashlar tahliliga tayangan holda ushbu jarayonga ilmiy manbalarda yetakchilik qiluvchi shaxsiy-faoliyatli va aksiologik yondashuvlardan foydalanish haqida gap boradi

Kalit soʻzlar: masʼuliyatlilik, tartiblilik, aksiologik yondashuv, nazariy qarashlar.

Abstract: The article discusses the use of personal-activity and axiological approaches based on the analysis of theoretical views on the formation of responsibility among younger schoolchildren, leading to this process in scientific sources

Keywords: responsibility, orderliness, axiological approach, theoretical views.

Boshlangʻich sinf oʻquvchilarida faoliyatlar turlari integratsiyasi asosida masʼuliyatlilikni shakllantirish texnologiyasini ishlab chiqish uchun ularga qoʻyilayotgan zamonaviy talablarni, umumiy oʻrta taʼlim sohasini zamonaviy talablar asosida rivojlantirish qonuniyatlariga tayanish orqali oʻrganishni zarurat, deb hisobladik.

Kichik maktab yosh davri – bola rivojlanishning oʻziga xos boʻlgan davri boʻlib, bu davrda fiziologik oʻzgarishlar bilan bir qatorda psixologik rivojlanish ham juda tez surʼatlar bilan amalga oshadi va bolada ichki ruhiy kechinmalar, oʻz xatti-harakatlarini ichki boshqaruvi paydo boʻladi. Va eng muhimi bola oʻz faoliyati mazmuni hamda yoʻnalishini aniqlay boshlaydi.

Maktabga ilk qadam qoʻygan bola faoliyatida ixtiyoriy xatti-harakatlarning paydo boʻlishi muhim tarkibiy oʻzgarishlardan biri hisoblanadi. Bolaning xatti-harakatlari vositalar va qoidalar asosida amalga osha boradi, oʻz xatti-harakatlari uchun dastlabki javobgarlik talablari qoʻyila boshlanadi. Ammo 1-sinf oʻquvchilarining ushbu jarayonga adaptatsiyasi qiyinchilik bilan amalga oshadi. 6-7 yoshla bolalarning xatti-harakatlari tashqi taʼsirlarga koʻra turlicha boʻladi va ular idrok etgan maʼlumotlarga bogʻliq holda amalga oshadi. Agar bola oʻz faoliyatida ichki tartib-intizomga ixtiyoriy ravishda amal qilib borsa, demak unda intizomlilik, masʼuliyatlilik, tartiblilik, javobgarlik hamda jamoada oʻzini tutish qoidalarini oʻzlashtirish kabi psixologik sifatlar shakllangan boʻladi.

Oʻz xatti-harakatlari uchun javobgarlik, anglangan faoliyatni amalga oshirish – maktab tartib-intizomiga moslasha boshlagan boshlangʻich sinf oʻquvchilariga xosdir. Bu yoshida bola oʻz imkoniyatlarini toʻgʻri baholashni oʻrganadi, jamoada oʻz oʻrnini anglaydi, oʻz “MEN”ini anglay boshlaydi, oʻziga baho berishni oʻrganadi.

Kichik maktab yoshida bola oʻz-oʻzini tahlil qilish asosida oʻzini boshqa insonlar bilan qiyoslaydi, oʻz faoliyatiga obyektiv baho berishni oʻrganadi, jamoaga kirishuvchanlik darajasi oʻsadi, ijtimoiy tajribani egallaydi, ijtimoiy meyorlar mohiyatini anglagan holda jamiyat oldidagi javobgarlikni his etishni boshlaydi. Eng asosiysi, ular jamoaga, tabiatga, atrofida tilarga munosabatida oʻz nuqtai nazariga ega boʻladi, barcha insonlarning pozitsiyasini aniqlashni oʻrganadi.

Boshlangʻich sinf oʻquvchilarida masʼuliyatlilikni shakllantirishga doir nazariy qarashlar tahliliga tayangan holda ushbu jarayonga ilmiy manbalarda yetakchilik qiluvchi shaxsiy-faoliyatli va aksiologik yondashuvlardan foydalanishni maqsadga muvofiq, deb hisoblaymiz.

Falsafiy va 136omponent manbalardagi ushbu yondashuvlarni batafsil tahlil qilgan holda, mas'uliyatlilikni shakllantirish muammosini hal etishga nisbatan ularning o'rnini tadqiq etamiz.

Pedagogikada shaxsiy-faoliyatli yondashuvning mohiyati keng tadqiq etilgan 136ompo'lim-tarbiya tizimida keng foydalanib kelinmoqda. Pedagogik tadqiqotlarda faoliyat subyekti sifatida qaralayotgan bola shaxsi, uning individual xususiyatlarini inobatga olishga alohida urg'u beriladi. Shaxsiy-faoliyatli yondashuv ta'lim-tarbiya jarayonini to'g'ri tashkil etishda, ta'lim metodlarini tanlashda muhim ahamiyatga ega.

Ushbu yondashuvga ko'ra har bir jarayon subyektining rivojlanishi ularning faoliyati davomida hamda shaxslararo munosabatida tarkib topadi. Shaxsiy-faoliyatli yondashuv davomida shaxsiy va faoliyatli 136omponent bog'liqligini kuzatishimiz mumkin. Shu bilan birga shaxsiy sifatlar faoliyat davomida tarkib topadi.

Mazkur yondashuvda boshlang'ich sinf o'quvchilari faoliyatlari mazmunida shaxslik sifatleri o'z ifodasini topadi. Bunda faoliyat shaxs shakllanishi va rivojlanishi omilining asosiy manbasi sifatida qaraladi.

Boshlang'ich sinf o'quvchilarida mas'uliyatlilikni shakllantirishda shaxsiy-faoliyatli yondashuvni tatbiq etishda barcha shaxslik sifatleri nafaqat namoyon bo'ladi, balki shaxsning hayotini tashkil etuvchi faol faoliyatda shakllanadi. Kichik maktab yoshidagi bolalar uchun o'yin, o'quv-biluv va mehnat faoliyatlari xarakterlidir.

Zamonaviy pedagogika nazariyasida o'yin maktabgacha va kichik maktab yoshidagi bolalar hayotida yetakchi faoliyat turi sifatida qaraladi. Bolaning asosiy ehtiyojlari, xohish-istaklari, orzu-umidlari o'yinda o'z ifodasini topadi. Eng avvalo mustaqillikka intilish, kattalar hayotida faol ishtirok etish mazkur yoshdagi bolalarga xosdir. Bolaning rivojlanishiga ko'ra u tomonidan anglanayogan dunyo kengayib boradi, kattalar faoliyatida ishtirok etishning ichki talablari paydo bo'la boshlaydi. O'yinda bola kattalarga taqlid qilishga intilgan holda ba'zi rollarni o'ziga ola boshlaydi. Bola o'ynab turib mustaqil harakatlanadi, o'z xohishlarini, tasavvurlarini, tuyg'ularini erkin ifodalaydi. O'yin natijasida boshqa faoliyat turlari ham paydo bo'ladi va tabaqalashuv amalga oshadi. O'yin rivojlanish davomida bola boshqa faoliyatlarga tegishli bo'lgan komponentlarni ham o'zlashtira boradi. Masalan, maqsad qo'yishni, rejalashtirishni, natijaga erishishni o'rganadi.

Xuddi shuningdek kichik maktab yoshidagi bolalarda o'quv-biluv faoliyati ham xarakterlidir. Aqliy tarbiyaning mazkur jihati bolada taafakkur amallarini, bilish jarayonlarini va qobiliyatlarini rivojlantirish sifatida qaraladi. Tafakkur faoliyati nutqsiz bo'lishi mumkin emas. Bola nutqqa ega bo'la turib, u mos so'zlarda o'z aksini topgan predmetlar, belgilar, harakatlar va munosabatlar haqidagi bilimlarga ega bo'ladi. Bola nutqqa ega bo'lganidan so'ng, u atrof olamga boshqacha nazar bilan qaray boshlaydi. U nafaqat bevosita ko'rib turgan predmetlari bilan ish bajaradi, balki ayni vaqtda uning shaxsiy tajribasida uchramaganlari bilan ham amallar bajara boshlaydi. Bu esa uning bilish faoliyati chegaralarini kengaytiradi: u o'zi bilgan vositalardan o'z dunyoqarashini

kengaytirishda badiiy asar, kattalarning hikoyasi, tushuntirishlari kabilardan foydalanadi. Shu sababli mas'uliyatlikni shakllantirish muammosini o'rganishda kichik maktab yoshidagi bolalarda nutqiy-bilish faoliyatiga alohida e'tibor qaratish lozim.

Mehnat faoliyati davomida bolalar mehnat ko'nikma va malakalariga ega bo'ladilar. Mehnat ko'nikmalarini shakllantirish jarayoni majburiy bo'lmasdan, balki bolaga kattalardan mustaqil bo'lishga ko'mak beradigan ko'nikmalardir. Bolaning mehnati kasbiy sifatlarni shakllantirishga qaratilmaydi, ammo mehnatda shaxsning juda ko'p hayotiy muhim sifatlari rivojlanishi ma'lum. Mehnatda maqsad qo'yish qobiliyatini rivojlantirish uchun maqsadni anglash, natijani ko'ra bilish, harakatlanish usullari va ko'nikmalariga ega bo'lish juda ham muhimdir. Bola mehnatining o'ziga xosligi shundaki, unda faoliyatning barcha tarkibiy komponentlarini bo'lishga qaramasdan, ular hali rivojlanish bosqichida bo'lib, albatta kattalarning ishtiroki va yordamini nazarda tutadi.

Shunday qilib, kichik maktab yoshidagi bolalarda mas'uliyatlikni shakllantirish uchun nazariy-metodologik asos sifatida shaxsiy-faoliyatli yondashuvlardan foydalanamiz. Mazkur yondashuvlarni uyg'unlashtirish boshlang'ich sinf o'quvchilarida mas'uliyatlikni shakllantirish muammosini hal etish uchun yetarli darajada asos bo'la oladi.

Adabiyotlar ro'yxati:

1.Мавлонова П.А. Бошланғич таълимнинг интеграциялашган педагогикаси. Тошкент, 2005. – 104 б.

2.Shodiyev R.D, Qosimova G.I. Tabiatshunoslik va uni o'qitish metodikasi. O'quv qo'llanma. – Qarshi: Nasaf, 2021. – 130 b.

3.Qosimova G.I. Didactic foundations of the integration of natural science knowledge in primary school as a mechanism of systematic cognition of the surrounding world //Angliya European Journal of Research and Reflection in Educational Sciences Vol. 8 No. 4, 2020. Part II. – P. 2056-5852.

4.Qosimova G.I. Features of the subject-object area of natural science knowledge at primary school//ISSN 2311-2158 The Way of Science International scientific journal. № 8 (78), 2020. ISSN 2311-2158. The Way of Scienc. – P. 37-41.

5.Qosimova G.I.Systematic model of formation of the images of natural science and its effective implementation didaktik state// International Journal for innovativer Engineering and Management Research (Hindiston). Vol 10 Issue01, Jan 2021 ISSN 2456 – 50832021. – P. 63-68.

6.Qosimova G.I. The process of cognition of the surrounding world by primary school students and the balance of the laws of scientific knowledge// AKADEMICA An international Multidisciplinary Research Journal (Hindiston). Vol. 11, Issue 2, February 2021 Impact Factor: SJIF 2021 = 7.492. – P. 2249-7137.

BOSHLANG‘ICH TA‘LIMDA INTEGRATSIYALASHGAN TA‘LIMDAN FOYDALANISH

Qosimova Gavhar Islomovna

*Qashqadaryo viloyati PYMO ‘MM Maktabgacha, boshlang‘ich
va maxsus ta‘lim kafedrasida dotsenti, p.f.f.d (PhD)*

Annotatsiya: Maqolada integratsiya kursining o‘quv fanlaridan biri bo‘lib, fanlararo bilimlarni (138ntegrative bilimlarni) chuqurlashtirish va oshirish, ularni shakllantirish uchun o‘rganilishi. U har xil turlar, usullar, uslublar, fanlararo integratsiya ob‘ektlari asosida tuzilganligi haqida ma‘lumot berilgan.

Tayanch so‘zlar: integratsiya, pedagogika, ta‘lim, differentsiatsiya, ta‘lim, psixologiya.

Аннотация: В статье интеграционный курс является одним из учебных предметов, который изучается с целью углубления и увеличения междисциплинарных знаний (интегративных знаний), а также их формирования. Приводится информация, что она составлена на основе различных типов, методов, стилей, объектов междисциплинарной интеграции.

Ключевые слова: интеграция, педагогика, образование, дифференциация, воспитание, психология.

Abstract: In the article, the integration course is one of the academic subjects that is studied with the aim of deepening and increasing interdisciplinary knowledge (integrative knowledge), as well as its formation. Information is provided that it is compiled on the basis of various types, methods, styles, objects of interdisciplinary integration.

Key words: integration, pedagogy, education, differentiation, upbringing, psychology.

Pedagogik izlanishlar shuni ko‘rsatadiki, integratsion asosda fanlarni o‘rgangan o‘quvchilar predmetli o‘rgatishning chiziqli kurslarini qisqa muddatda o‘zlashtirmoqdalar. Tez o‘kitish maqsad qilib olinmaganiga qaramasdan, undagi tabiat, mehnat, rasm, o‘qish soxasidagi elementlar bu fanlarni tez o‘rganishda umidli asos bo‘lib hizmat qilmokda. Pozitiv natijalar deb dunyo haqidagi ilmiy tasavvurlarning zamonaviy darajasiga to‘g‘ri baxo berish; o‘quvchi oldida olamning ko‘p o‘lchovli dunyo manzarasining dinamikada, turli bog‘lanishlarda yaratish, aylantirish; ko‘rish gorizontlarining kengaytirish, o‘zi uchun dunyo qaytadan kashf etish, o‘quvchi bilan muloqotdagi yangi metodik shakllarni izlash; turli mutaxassislar faoliyatlarini muammolarni hal etishda birlashtirish, o‘quv faoliyatida toliqishiing oldini olish, yangi sifatli 138ntegrati natija olish, ta‘limning yangi falsafasi bo‘lishi, 138ntegrati protsessining 138ntegrative borlig‘ini aks etishga aytiladi.

Integratsiyaga qarshi, fikrlar muammo tug‘ilishi xavfini yaratishi mumkin. Ayrim olimlar integratsiyani mexanik birikishga xavf tug‘diradi deb hisoblamokdalar. Ta‘lim muassasalari rahbarlari ko‘pincha integratsion kursning

maqsad va vazifalarini aniqlashda kerakli o'quv dasturini tanlashda, o'qituvchilar malakasini oshirishda qiyinchiliklarga duch kelmoqdalar. Shunday qilib, integratsiya ta'lim rivojlanishga zamin yaratgan holda, har bir maktabda dolzarb muammo ham bo'lib kelmoqda. Bu integrative yondashuv mohiyatini tushunmaslikdan kelib chiqmoqda. Ta'lim tizim tashkilotchilari zimmasiga bu masalani to'g'ri yechishda katta mas'uliyat tushmoqda. Ta'lim mazmunining insoniylashtirishda asosiy mexanizm deb integratsiya anglatiladigan, ya'ni zamonaviy maktabning rivojlanishida ilg'or tendensiyalar ahamiyatini aniqlashga imkon beradi.

Integratsiya kursi- o'quv fanlaridan biri bo'lib, fanlararo bilimlarni (integrative bilimlarni) chuqurlashtirish va oshirish, ularni shakllantirish uchun o'rganiladi. U har xil turlar, usullar, uslublar, fanlararo integratsiya ob'ektlari asosida tuzilgan.

Boshlang'ich maktab fanlarining integratsion aloqalari kam ishlab chiqilgan, qarama-qarshi ifodalangan. Bu aloqalarning mohiyati haqida olimlar orasida qarama-qarshiliklar ko'p.

Integratsiya atama va uslubiy nuqtaiy nazardan hodisa sifatida nima ekanligini ko'rib chiqaylik. «Integratsiya» so'zi lotincha integrative-tiklash, to'ldirish, «integer» butun so'zidan kelib chiqqan. Ikkita tushunchaga egamiz:

Tizim, organizmning alohida tabaqalashtirilgan qism va vazifalarning bog'liqlik xolatini bildiruvchi tushuncha va shu holatga olib boruvchi jarayon.

Tabaqalashtirish jarayonlari bilan birga amalga oshirilayotgan fanlarni yaqinlashtirish jarayoni.

Differentsiatsiya – fransuzcha (integrantion lotincha differentia – farq, har hillik, ya'ni butunni bo'laklarga bo'lish, ajratish. Ta'lim mazmunini integratsiyalash – dunyo tendensiyasi (g'oya, fikr, intilish). Integrativ yondoshishi turli darajadagi tizimli aloqalarning obyektiv yaxlitligini aks ettiradi. (tabiat- jamiyat – inson). Integratsiya ilgari bo'lingan qismlarni bir butunga birlashtirish bilan bog'liq. U tizim elementlarining yaxlitlik va uyushqoqlik darajasining oshirishga olib keladi.

Integratsiyalash mobaynida bir-biriga bog'liqlik hajmi oshadi va tartibga tushadi, shu tizim qismlarning ishlashi va o'rganish obyektining yaxlitligi tartibga solinadi. Bu umumiy qoidalarni qanday qilib maktab ta'limida qo'llash mumkin? Zamonaviy didaktik va metodikada ta'kidlanishicha, o'quvchilarni o'qitish, rivojlanishi va tarbiyasining muvoffaqiyatlari ularning dunyoning birligi xaqida tushunchaning shakllanganligi, o'z faoliyatlarini umumiy tabiat qonunlari asosida yo'lga solish zaruriyatini tushunishlari, tabiatshunoslik kursida predmentlararo va predmetlar ichidagi aloqalarni yecha olishlari bilan bog'liq. Ta'limdagi integratsiya o'quv predmetlari mazmunini konstruksiyalashga tizimli yondoshish orqali ko'rib chiqiladi.

Kursning maqsadi – bolani dunyo bilan suhbatga tortish, inson tabiat, jamiyat, fan, san'at bilan suxbatlashishga faqat odamlar suhbatlashadigan til bilangina emas, hayvonlar, o'simliklar tili bilan, rassomlar, musiqachilar, olimlar foydalanadigan til bilan tanishtirishdir. Kichik maktab o'quvchisiga fikr doirasi keng bo'lgan muloqot

san'atining boshlang'ich savodini egallashda yordam berish. Bu savod o'z ichiga odamlar bilan muloqotdan tortib (tengdoshlar, katta yoshdagilar, kichik yoshdagilar) o'z-o'zi bilan muloqotdan to atrof-muxitdagi hodisalar bilan muloqotni kiritadi.

Kursning maqsadlaridan yana biri o'zi yashaayotgan olam haqida narsa va hodisalar orasidagi bog'liqlik, o'zaro yordam, moddiy va madaniyatning turli-tumanligi haqida keng va eng asosiysi, insonning ichki (ma'naviy) va (ijtimoiy) dunyosi haqida, olamda xukm suruvchi qonunlar (tabiiy, ilmiy, tarixiy, axloqiy) haqida tushuncha berish. Asosiy urg'u faqat ma'lum bilimlarni egallashgagina emas, balki obrazli fikrlashni rivojlantirishga beriladi. Olamning umumiy ko'rinishi tovushlar, obrazlar, ranglar orqali tanishtiriladi, bola esa ham dunyoni, ham o'zini o'rganuvchi, tekshiruvchi o'rniga qo'yadi. Bunda kursning ta'limiy kichik maktab o'quvchilarining kurs bilan parallel ravishda asosiy fanlarni ham o'rganishlariga hamda o'rta maktab ta'limida qulay sharoitlar yaratishga xizmat qiladi

Fanni o'rganish borasida vazifalar jumlasiga quyidagilar kiradi.

1. O'quvchilarda tizimli fikrlashning mo'ljali asosini shakllantirish;
2. Hayotning vujudga kelishida tabiatning birlamchi ekanligini qonuniy deb tushunish;
3. O'quvchilarni tabiiy o'zgarishlarini kuzatish vositasida evolyutsion qonuniyatlarini anglashga o'rgatish;
4. Tabiiy muammolarni, mustaqil aqliy operatsiyalar vositasida hal qilish mumkinligini tushuntirish va ularni hal qilish yo'llarni 140ntegra qobiliyatini tarbiyalash;
5. Tabiat go'zlliklarini anglash, ularni asrash ekologik fikrlash qobiliyatini rivojlantirish

Integrasiya kurslarining sinflarga bo'linishini turli asoslarda qilish mumkin: maqsad va muammolar asosida : maktab tabiiy- ilmiy tizimidagi vazifalari asosida: qo'shiluvchi fan tarmoqlari asosida integrasiya usullari va yo'llari asosida: o'quv rejasidagi o'zni asosida: kursni o'rganishda sarflangan vaqt asosida: o'quvchilar uchun qiyinli darajasi asosida va h.k. Shuni e'tiborga olamizki, bu kurslarning mualliflari odatda o'z oldilariga bir necha maqsad va muammolarni echish masalasini qo'yadilar, shu sababli kurslar ko'p maqsadli, turli vazifali bo'ladi.

Ko'p miqdordagi dasturlar va ularni tadbiiq etishga urinishlarini ko'rib chiqib, biz bu kurslar qurilishining asosiy yo'nalishlarini ajratishimiz va ularni moxiyatiga qarab sinflarga bo'lishimiz mumkin. Integrativ ta'limning sinflarga bo'linishi (klasifikasiya).

8. Ko'p fanlar integrasiyasi.

Ularni ya'ni universal yoki bir necha asosiy tizim kurslarini almashtiruvchi umumiy deb ham atash mumkin. Masalan, o'qish, tabiat, rasm darslarining bitta umumiy darsga birlashtirish.

Odatda, bunday kurslarning mualliflari tabiiy fanlar materiallarini birlashtirib, ularni bir ma'lum tizimga keltirishida va o'z kurslarini 140ntegrative yoki kompleks (umumiy) deb ataydilar. Ko'rinib turibdiki boshlang'ich ta'lim tizimidagi tabiiy fanlar materiallarini berishda to'g'ri ketma-ketlikka faqat darslar

tuzilishini saqlab qolibgina erishish mumkin. Ba'zi e'tiborli olimlar ta'kidlaydilar, bu ananaviy maktablarda ham tabiiy fanlarni ketma-ket o'rganish yo'li bilan ham hal qilinmoqda. Bir qator olimlar boshlang'ich ta'limga ham darslarga ajratib o'qitish ananalari tarqalgan deb hisoblaydilar.

Tabiiy fanlarni o'qitishni tizim bo'yicha davom ettirishni bekor qilish va soddalashtirish uchun ko'pgina mualliflar gumanitar sinflar uchun umumlashtirilgan kurslar (darslar) taklif qiladilar. Bularga umumiy tushunchalar beruvchi, bolalarda tabiiy fanlarni o'rganishga qiziqish uyg'otish vazifasini bajaruvchi, tabiat haqida qiziqarli ko'rinishda hikoya qiluvchi boshlang'ich tabiiy fanlar kurslari (masalan, boshlang'ich sinflardagi "tabiatshunoslik") kiradi.

2. Chegaradosh fanlar asosida tuzilgan kurslar.

Keng integrasiya jarayoni oldingi ilmiy yo'nalishlarni bog'lovchi yangi tabiiy fanlar va ilmiy yo'nalishlar hosil bo'lishiga olib keladi.

Boshlang'ich sinflarda ekologik ta'limni kuzatib, o'qish, tabiatshunoslik, mehnat (tabiiy materiallar bilan ishlash), rasm fanlarida ekologik mavzular kiritilgani ko'riladi. Bir-biriga yaqin chegaradosh fanlarning qatoriga molekulyar biologiya, biofizika, gيوفيزика, biokimyo, astrofizika, astrokimyo kiradi. Bu fanlar asosida maktab integrative tabiiy fanlari tuziladi.

3. Asosiy fanlar asosida tuzilgan kurslar.

Zamonaviy bilimlarning har bir bo'limini qamrab oluvchi asosiy fanlar asosida tuziladi. Ular qatoriga pedagogika, pedagogik texnologiya, pedagogik psixologiya, inson yoshi psixologiyasi, fan rivojlanishi jarayoni o'rganuvchi integrative psixologiya, fanning insonning boshqahayot jarayonlariga bog'liqligini o'rganuvchi: kibernetika-boshqarish, aloqa va informatsiyani qayta ishlash: informatsiyaning tuzilishi va xususiyatlarini uning shaxs shakllanishidagi o'rnini o'rganuvchi informatika inson hayotining turli jarayonlarida ilmiy yo'nalish bo'lgan sistemalarning aloqalarini o'rganuvchi sinergetikaning qo'llanishi. Bu sinfdagi integrative kurslarni mazmuni shu fanlar ma'nosi va strukturasi asosida tuziladi.

4. Umumiy ilmiy tushunchalar, qonuniyatlar, nazariyalar asosidagi kurslar. Bu asosda integrative kurslar yaratish haqidagi fikrlar yaxshi natijalar berdi. Mualliflar orasida yuqori darajadagi umumiylikni bildiruvchi tushunchalar: "materiya", "harakat", "modda", "maydon", "energiya" va boshqalar ko'p ishlatildi. Qonunlar orasida sarmahsuli tabiatni saqlash qonuni, odamlarining ish faoliti tufayli rivojlanishi, tabiatga tuyg'u bilan qarash bo'ldi.

Nazariyalar orasidagi integrative kurs yaratish uchun asos bo'lib asosiy tabiiy – ilmiy nazariyalar xizmat qiladi. Shuni e'tiborga o'ying, bu asosda integrative kurslar yaratishga urishlar ko'p bo'lgan bo'lsa ham, ular qovushmaganligi va ma'lum ketma-ketlikga, didaktik maqsadga ega eamsligi bilan ajralib turadi.

5. Fan evolyusiyasi bilan bog'liq muammolarni, tabiatni ilmiy nuqtaiy nazardan o'rganish uslublarini, olmning ilmiy ko'rinishini o'rganish asosidagi kurslar.

Yuqoridagi barcha mavzular 142ntegrative mazmunga ega va tadbiiq etishga katta imkoniyatlari bor, afsuski, bunday kurslar maktab ish faoliyatida qo'llanuvchi materialning va o'qitish uslubining murakkabligi tufayli hali keng tarqalgani yo'q.

6. Kompleks ob'ektlar asosida.

Integrativ kurs yaratishga asos bo'lgan kompleks ob'ektlarga er, biosfera, odam va uning yashash muhiti misol bo'la oladi. Bu kurslarning bir xil mavzularida bir ob'ekt turli fan nuqtai nazaridan ko'riladi.

Shu xildagi integrasiya o'tgan asrning yigirmanchi yillarida maorif tizimida qo'llanilgan. Keyinchalik u bekor qilingan, lekin bizning davrimizda aytish mumkinki qaytadan tug'ildi. Bizning nazarimizda, ma'lum hajmda u tabiiy fanlar ta'limiga yaxshi ta'sir ko'rsatadi.

7. Turli muammolar asosida

Integrativ kurslarni turli 142nteg (mahalliy) va global (umumjahon) muammolar asosida tadbiiq etishga urinishlar ko'p uchraydi. Bunda tabiiy ilmiy fanlarning muammolar asosida birlashtirilishi qo'llaniladi. Bu sinfdagi 142ntegrative kurslar (asosan ekologiya bilan bog'liq kurslar) maktablar ish faoliyatida keng tarqalgan.

Muammolar bo'yicha tuzilgan 142ntegrative kurslar rivojlanishiga global ta'limning rivojlanishi ham turtki bo'ldi.

Bu yo'nalishning tarafdorlari zamonaviy shaxsning rivojlanishiga bugungi kunda mamlakatlarning va millatlarning ekonomika, fan, siyosat, ma'naviyatining uzviy bog'liqligidan kelib chiquvchi globallik omili kuchli ta'sir ko'rsatadi deggan tasdiqlashni asos qilib olganlar.

8. Faoliyat asosida

Tabiiy fanlar asosini o'rganishda o'quvchilar kitob bilan ishlash, kuzatishlar olib 142ntegra, tajribalar o'tkazish, olingan bilimlarni bir tizimga solish- turli o'quv - ta'lim ish faoliyati bilan to'qnashadilar. O'quvchilarni faoliyatning bir turi bilan tanishtiruvchi bir butun kurs yaratish maqsadga muvofiqdek ko'rinadi. U o'qitish jarayonining har bir vaqtida foydali bo'lishi mumkin va kichik hajmda ham tabiiy fanlarni o'qitishda, o'quvchilarning ortiqcha kuch sarf qilishlari muammosini hal qilishda, mustaqil bilim olish ko'nikmalarini rivojlantirishda yordam beradi. Bu sinfdagi 142ntegrative kurslarni yaratish va ularni o'quv jarayoniga tadbiiq qilish bugungi kunda muhim ahamiyat kasb etadi. Tabiiy fanlarni o'zlashtirishni tekshirishlar natijalari shuni ko'rsatadiki, o'zbek o'quvchilari chet ellik o'quvchilarga nisbatan ko'p ma'lumot o'zlashtirsalar ham, uni tadbiiq qilishda sezilarli darajada orqada qoladilar.

Ko'pchilik bunga sabab asosiy ko'nikmalarning moslashtirilmaganida deb biladi. Sabab nimada? Balki ularning biri ko'p yillar davomida an'anaviy maktabda 142ntegrative darslarga e'tibor berilmaganidadir?

Bu erda bugungi kungacha yaratilgan 142ntegrative kurslarning asosiy sinflari sanab o'tildi. Lekin o'quv fanlarini integrasiyasi jarayonida qator kamchiliklar ham bo'lishi mumkin.

Birinchiidan. Aytib o‘tilgan tabiiy 143ntegrative kurslarni tuzish yo‘llari ko‘pincha bir-birini takrorlaydi va birga qo‘llaniladi, bu bilan yangi asoslar yaratilib, ularni tartibga keltirish, ilmiy asos yaratish qiyinlashadi.

Ikkinchiidan. Integrativ kurslar fanlararo aloqaning o‘rnini bosa olmaydi. Bizning fikrimizcha, ular bu aloqaning tashkil etuvchilaridan biri.

Uchinchiidan. Tabiiy ilmiy ta‘limning optimal tuzilishi shundayki, 143ntegrative kurslar o‘quv rejasining o‘zgaruvchan qismiga kirib, uning regional tashkil etuvchisi hisoblanadi.

To‘rtinchiidan. To‘liq o‘quv metodik qo‘llanmalarining yo‘qligi 143ntegrative ..mualliflari progrmma tuzib, umumiy metodik ko‘rsatmalar tuzishgandan so‘ng to‘xtab qoladilar.

Beshinchiidan. Integrativ kurslar uchun o‘qituvchilarni rejali va maqsadga muvofiq tayyorlash tizimi hali etilgani yo‘q.

Adabiyotlar ro‘yxati:

1. Мавлонова Р.А. Бошланғич таълимнинг интеграциялашган педагогикаси. Тошкент, 2005. – 104 б.

2. Shodiyev R.D, Qosimova G.I. Tabiatshunoslik va uni o‘qitish metodikasi. O‘quv qo‘llanma. – Qarshi: Nasaf, 2021. – 130 b.

3. Qosimova G.I. Didactic foundations of the integration of natural science knowledge in primary school as a mechanism of systematic cognition of the surrounding world //Angliya European Journal of Research and Reflection in Educational Sciences Vol. 8 No. 4, 2020. Part II. – P. 2056-5852.

4. Qosimova G.I. Features of the subject-object area of natural science knowledge at primary school //ISSN 2311-2158 The Way of Science International scientific journal. № 8 (78), 2020. ISSN 2311-2158. The Way of Scienc. – P. 37-41.

5. Qosimova G.I. Systematic model of formation of the images of natural science and its effective implementation didaktik state // International Journal for innovativer Engineering and Management Research (Hindiston). Vol 10 Issue 01, Jan 2021 ISSN 2456 – 50832021. – P. 63-68.

6. Qosimova G.I. The process of cognition of the surrounding world by primary school students and the balance of the laws of scientific knowledge // AKADEMICIA An international Multidisciplinary Research Journal (Hindiston). Vol. 11, Issue 2, February 2021 Impact Factor: SJIF 2021 = 7.492. – P. 2249-7137.

7. Qosimova G.I. Development of natural scientific thinking in elementary school students style // galaxy international interdisciplinary research journal (GIIRJ). Vol. 9, Issue 5, May (2021). – P. 467-470.

8. Qosimova G.I. Olamning tabiiy-ilmiy manazarasi tushunchasini metodologik asoslari // Mug‘allim ham uzliksiz bilimlendirio‘. – Nukus, 2020. – №6/1. – B. 87-91 (13.00.00, № 20).

NOFILOLOG OLIY TA'LIM MUASSASIDA TAHSIL OLAYOTGAN TALABALARNING KASBIY POTENSIAL IMKONIYATLARINI ANIQLASHTIRISH ASPEKTI

Rashidova Madina Raxmatovna,
*Samarqand agroinnovatsiyalar va tadqiqotlar
Instituti tayanch doktoranti*

Annotatsiya. Ushbu maqolada nofilologik yo'nalishda tahsil olayotgan talabalarning kasbiy potentsialining ko'p qirrali xususiyatlarini hamda ularning imkoniyatlarini aniqlashtirish aspektlari va turli mezonlari o'rganiladi. Kasbiy potentsialning qanday imkoniyatlari mavjudligi, mazkur imkoniyatlarning aniqlashtiruvchi omillar atroflicha tahlil qilinadi.

Kalit so'zlar. kognitiv qobiliyatlar, shaxsiy xususiyatlar, kasbiy potentsial, analitik fikrlash, ta'lim qobiliyati, motivatsiya, chidamlilik.

Kirish. Bugungi kunda, uzluksiz rivojlanish g'oyalarini amalga oshirishni muayyan davlatlarning barqarorligiga erishish bilan emas, balki butun ijtimoiy taraqqiyot jarayonining barqarorligini ta'minlash bilan bog'lash muhim. Bu tushuncha nafaqat hozirgi va kelajak avlodlarning ehtiyojlarini qondirishga, balki ma'naviy-intellektual ehtiyoj va manfaatlar asta-sekinlik bilan ustun bo'lgan paytda ularning yuksalishiga e'tibor qaratishni nazarda tutadi. Ushbu maqsadlarga erishish uchun ta'lim insonning butun hayoti davomida alohida o'rin tutadi, bunda asosiy maqsad va ma'no shaxsni mustaqil tanlov qiladigan, o'z xatti-harakati va faoliyati uchun javobgar bo'lgan erkin, ijodiy shaxs sifatida shakllantirish va uni doimiy ravishda boyitishdir. Buning uchun ta'limga insonparvarlik xarakterini berib, uni uzluksiz va yetakchi yo'nalishga aylantirib, o'quvchilarning global tafakkurini, mustaqil bilim olish va amalga oshirish qobiliyatini rivojlantirishni ta'minlashimiz kerak.

O'zbekiston Respublikasi Prezidentining "O'zbekiston Respublikasi oliy ta'lim tizimini 2030 yilgacha rivojlantirish konsepsiyasini tasdiqlash to'g'risida"gi 2019 yil 8 oktyabrdagi PF-5847-sonli Farmonida [1] oliy ta'limni modernizatsiya qilish, ilg'or ta'lim texnologiyalariga asoslangan holda ijtimoiy soha tarmoqlarini rivojlantirish, O'zbekiston Respublikasi Prezidentining 2020-yil 27-fevraldagi "Pedagogik ta'lim sohasini yanada rivojlantirish chora-tadbirlari to'g'risida"gi PQ-4623-sonli qarorida pedagogik ta'lim sohasini yanada takomillashtirish, zamonaviy bilim va pedagogik texnologiyalarni qo'llash ko'nikmalariga ega, mamlakatimizni ijtimoiy-iqtisodiy rivojlantirishda munosib hissa qo'shuvchi yuqori malakali mutaxassislar tayyorlash uchun professional pedagog kadrlar yetkazib berish, sohaga ilg'or ta'lim texnologiyalarini joriy qilish vazifalari belgilangan bo'lib, pedagog kadrlarning kasbiy tayyorgarligini oshirish va takomillashtirish, ularning bilim-ko'nikmalarini uzluksiz ravishda shakllantirib borish uchun zarur shart-sharoitlarni yaratish hamda mavjud imkoniyatlardan maksimal darajada foydalangan holda bo'lg'usi pedagog kadrlarni keng jamiyatga yetkazib berish vazifasi bugungi kunda oliy ta'lim tizimiga qo'yilgan eng izchil muammo va

vazifalardan biriga aylangan. Shu nuqtai nazardan kelib chiqadigan bo'lsak, bugungi kunda talabalarning kasbiy potensial imkoniyatlarini aniqlashtirish dolzarb masalalardan biri hisoblanadi.

Kasbiy potensial deganda shaxsning yashirin qobiliyatlari va fazilatlari tushuniladi, ular rivojlangan va tarbiyalanganda professional kontekstda muvaffaqiyatli va samarali ishlashga olib kelishi mumkin. U bir qator ko'nikmalar, malakalar, munosabat va shaxsiy fazilatlarni o'z ichiga oladi, bu insonning o'zi tanlagan kasbida muvaffaqiyatga erishish va ko'tarilish qobiliyatiga yordam beradi.

Kasbiy rivojlanish nazariyasi muallifi Donald Super o'z ilmiy tadqiqotida kasbiy potensial rivojlanishida o'z-o'zini anglash muhimligini ta'kidlab, odamlarning o'z qobiliyatlari va qiziqishlari haqidagi tushunchalari vaqt o'tishi bilan rivojlanib, ularning professional salohiyatiga ta'sir qilishini ko'rsatadi [6].

Yana bir olim Jon Hollandning kasbiy shaxslar va ish muhiti nazariyasida (RIASEC modeli) shaxsning shaxsiyat turi va ularning ish muhiti o'rtasidagi muvofiqlik ishdan qoniqish va kasbiy salohiyatni oshiradi, deb ta'kidlaydi [2].

Bundan kelib chiqadigan bo'lsak, kasbiy potensial nafaqat shaxsning o'z iqtidor va qobiliyatidan kelib chiqib aniqlanadi, balkim, uning faoliyatiga ta'sir etadigan ish muhitining ham o'rni katta ekanligini keltirishimiz mumkin.

Nofilologik ta'lim muassasalarida tahsil olayotgan talabalarning kasbiy potensial imkoniyatlariga ta'sir etuvchi omillarga to'xtalib o'tadigan bo'lsak, bizningcha ular ikki turdan, ichki va tashqi omillardan iborat:

Ichki omillar:

Kognitiv qobiliyatlar: analitik fikrlash, muammolarni hal qilish qobiliyati va o'rganish qobiliyati.

Shaxsiy xususiyatlar: motivatsiya, chidamlilik, moslashuvchanlik va hissiy aql.

Shaxslararo ko'nikmalar: Muloqot, jamoada ishlash va yetakchilik qobiliyatlari.

Tashqi omillar

Ta'lim muhiti: o'qitish sifati, o'quv dasturining dolzarbligi va resurslarning mavjudligi.

Tajribali o'rganish: Amaliyotlar, amaliy loyihalar va sanoat ta'siri.

Qo'llab-quvvatlash tizimlari: Mentorlik, martaba bo'yicha maslahatlar va tengdoshlar tarmoqlari [3].

Ichki omillar - bu ularning kasbiy salohiyatiga sezilarli ta'sir ko'rsatadigan shaxslarning ichki xususiyatlari va holatlaridir. Ushbu omillarni turli tajribalar va ta'lim tadbirlari orqali rivojlantirish va kuchaytirish mumkin.

1. Kognitiv qobiliyatlar

Analitik fikrlash: ma'lumotni mantiqiy tahlil qilish, naqshlarni aniqlash va murakkab muammolarni hal qilish qobiliyati. Kuchli tahliliy ko'nikmalar ongli qarorlar qabul qilish va professional sharoitlarda innovatsiyalar uchun juda muhimdir.

Muammolarni hal qilish ko'nikmalari: qiyin yoki murakkab masalalarga yechim topish qobiliyati. Bu tanqidiy fikrlash, ijodkorlik va bilimlarni real vaziyatlarda qo'llash qobiliyatini o'z ichiga oladi.

Ta'lim qobiliyati: yangi bilim va ko'nikmalarni tez va samarali egallash qobiliyati. Yuqori ta'lim qobiliyati odamlarga yangi muammolarga moslashishga va doimiy ravishda o'z malakalarini oshirishga imkon beradi [6].

2. Shaxsiy xususiyatlar

Motivatsiya: maqsadlarga erishish va to'siqlarga qarshi turish uchun ichki harakat. Yuqori motivatsiyaga ega bo'lgan shaxslar faol xatti-harakatlar bilan shug'ullanishadi va kasbiy rivojlanish imkoniyatlariga intilishadi.

Chidamlilik: muvaffaqiyatsizliklardan qutulish va qiyinchiliklarga ijobiy nuqtai nazarni saqlab qolish qobiliyati. Bardoshli odamlar stressni engishlari va o'z maqsadlariga e'tiborni qaratishlari mumkin.

Moslashuvchanlik: yangi sharoitlarga moslashish va o'zgarishlarni qabul qilish qobiliyati. Moslashuvchan shaxslar dinamik va rivojlanayotgan professional muhitda muvaffaqiyat qozonish ehtimoli ko'proq [3].

Hissiy intellekt: O'z his-tuyg'ularini va boshqalarning his-tuyg'ularini tan olish, tushunish va boshqarish qobiliyati. Yuqori hissiy intellekt shaxslararo munosabatlarni, jamoada ishlashni va yetakchilik qobiliyatlarini oshiradi.

Tashqi omillar - bu shaxsning kasbiy salohiyatiga ta'sir qiluvchi atrof-muhit va kontekstual ta'sirlar. Bu omillar ko'pincha shaxsning nazorati ostida emas, lekin ularning rivojlanishi va martaba muvaffaqiyatiga sezilarli ta'sir ko'rsatishi mumkin.

1. Ta'lim muhiti

Ta'lim sifati: O'qitishning samarali usullari va malakali o'qituvchilari o'quvchilarning bilim va ko'nikmalarini shakllantirishda hal qiluvchi rol o'ynaydi. Ishtirok etuvchi va qo'llab-quvvatlovchi o'qituvchilar talabalarni ilhomlantirishi va ijobiy ta'lim tajribasini rivojlantirishi mumkin.

O'quv rejasining dolzarbligi: Joriy sanoat standartlari va kelajakdagi mehnat bozori ehtiyojlariga mos keladigan yaxshi ishlab chiqilgan o'quv dasturi talabalarning tegishli ko'nikma va bilimlarni egallashini ta'minlaydi [5].

Resurslar va imkoniyatlar: kutubxonalar, laboratoriyalar va texnologiyalar kabi zamonaviy manbalardan foydalanish o'rganish imkoniyatlarini va amaliy tajribani oshiradi.

2. Tajribali ta'lim

Amaliyot va ishga joylashish: Haqiqiy sharoitlarda amaliy tajriba talabalarga nazariy bilimlarni qo'llash, kasbiy ko'nikmalarni rivojlantirish va sohaga oid tushunchalarga ega bo'lishga yordam beradi.

Loyihalar va tanlovlar: Loyihalar, tadqiqot tashabbuslari va akademik tanlovlarda ishtirok etish tanqidiy fikrlash, muammolarni hal qilish va jamoada ishlash ko'nikmalarini rivojlantiradi.

Darsdan tashqari mashg'ulotlar: To'garaklar, sport va ixtiyoriy ishlar bilan shug'ullanish yetakchilik, muloqot va tashkilotchilik ko'nikmalarini rivojlantirishi mumkin.

Xulosa o‘rnida shuni ta’kidlash joizki, nofilologik ta’lim muassasalarida tahsil olayotgan talabalarning kasbiy salohiyati murakkab va ko‘p qirrali tuzilish bo‘lib, u turli akademik, shaxsiy va tajribaviy omillarni o‘z ichiga oladi. Ularning imkoniyatlarini aniqlovchi aspektlar orqali salohiyatli kadrlarni tarbiyalash, yetishtirish, shu bilan bir qatorda kadrlarning potensiali natijasida ishga joylashtirish mazkur sohaning rivojlanishiga samarali tasir ko‘rsatadi. Ushbu mezonlarni tushunish va baholash orqali o‘qituvchilar, ish beruvchilar va siyosatchilar talabalarni ta’limdan ishga o‘tishda yaxshiroq qo‘llab-quvvatlashlari va ish kuchida muvaffaqiyatga erishish istiqbollarini oshirishlari mumkin.

Foydalanilgan adabiyotlar ro‘yxati.

1. O‘zbekiston Respublikasi Prezidentining 2019-yil 8-oktabrdagi “O‘zbekiston Respublikasi oliy ta’limi tizimini 2030 yilgacha rivojlantirish konsepsiyasini tasdiqlash to‘g‘risida”gi PF-5847-son Farmoni.

2. Holland, J. L. Making Vocational Choices: A Theory of Vocational Personalities and Work Environments -3rd ed. 1997. pp. 200-201.

3. Kram, K. E. Mentoring at work: Developmental relationships in organizational life. Glenview, IL: Scott Foresman.1985. pp. 67-68

4. M.Rashidova. “Kreativ fikrlovchi talaba yoshlarning kasbiy potensial imkoniyatini oshirish zarurati”. O‘zbekiston milliy universiteti xabarlari, 2024, [1/5/1] ISSN 2181-7324

5. Migranova E.A., Poziova Sh.X. Kasbiy pedagogik faoiyatga kirish / o‘quv qo‘llamna. - Toshkent: “Tafakkur bo‘stoni”, 2018. - 200 b.

6. Super, D. E. A Life-Span, Life-Space Approach to Career Development. In D. Brown, L. Brooks, & Associates (Eds.), Career Choice and Development -2nd ed., 1990. pp. 197-261.

7. Каршиева, Д. К. О‘quvchilarda kreativ fikrlashni rivojlantirishda xalqaro tadqiqotlarning o‘rni / Д. К. Каршиева, О. Н. Усмонова. // Молодой ученый. - 2023. - № 2 (449). -С. 500-505.

<https://scirp.org/reference/referencespapersreferenceid=147991>

<https://www.researchgate.net/publication/232463073>

TA’LIM TIZIMIDA ZO‘RAVONLIK TASAVVURLARINING NAMOYON BO‘LISHI

Sa’dullayeva Moxinur,

*Urganch davlat pedagogika institute Pedagogika fakulteti “Pedagogika”
kafedrasi o‘qituvchisi. 99897 459 33 39*

Annotatsiya: Mazkur maqola ta’lim tizimida zo‘ravonlikning namoyon bo‘lishi va uning oqibatlarini o‘rganishga bag‘ishlangan. Zo‘ravonlikning turli shakllari va sabablarini tahlil qilib, uning oldini olish va kamaytirish uchun samarali strategiyalarni aniqlash maqsad qilingan. Maqola nafaqat zo‘ravonlikning salbiy ta’sirlarini, balki ularning ta’lim jarayonidagi psixologik, ijtimoiy va akademik oqibatlarini ham ko‘rib chiqadi.

Kalit soʻzlar: Zoʻravonlik, taʼlim tizimi, maktab zoʻravonligi, psixologik tazyiq, oldini olish strategiyalari, jismoniy zoʻravonlik, hissiy zoʻravonlik, oʻqituvchi va oʻquvchi munosabatlari.

Kirish: Zoʻravonlik muammosi taʼlim tizimining muhim masalalaridan biridir. Zoʻravonlik nafaqat jismoniy, balki psixologik va hissiy zarar yetkazishi mumkin. Maktab muhitidagi zoʻravonlik oʻquvchilarning ruhiy salomatligiga, oʻziga boʻlgan ishonchiga va akademik yutuqlariga salbiy taʼsir koʻrsatadi. Zoʻravonlikning turli shakllari mavjud boʻlib, ularga jismoniy zoʻravonlik, psixologik bosim, kiberzoʻravonlik va ijtimoiy izolyatsiya kiradi.

Zoʻravonlikning sabablarini oʻrganish shuni koʻrsatadiki, bu muammo koʻp qirrali boʻlib, oilaviy, ijtimoiy va shaxsiy omillar bilan bogʻliq. Oila muhitidagi zoʻravonlik, ota-onalar tomonidan etarli eʼtibor berilmasligi va ijtimoiy qoʻllab-quvvatlashning yetishmasligi oʻquvchilarda zoʻravonlikka moyillikni oshiradi. Shuningdek, maktabdagi ijtimoiy muhit va oʻqituvchilar bilan munosabatlar ham zoʻravonlikning paydo boʻlishiga taʼsir koʻrsatishi mumkin.

Mazkur maqola taʼlim muassasalarida zoʻravonlikning turli shakllari, sabablarini aniqlash va ularning oqibatlarini oʻrganish maqsad qilingan. Zoʻravonlikning oldini olish uchun qanday choralar koʻrish mumkinligi ham muhokama qilinadi. Tadqiqot shuningdek, zoʻravonlikning maktab muhitidagi taʼsirini va oʻquvchilarning oʻzini oʻzi anglashiga taʼsirini oʻrganadi. Maktabda zoʻravonlikning oldini olish uchun joriy etiladigan strategiyalar va ularning samaradorligi haqida ham toʻxtalib oʻtiladi.

Adabiyotlar tahlili. Mavzuga oid adabiyotlar tahlili zoʻravonlikning sabablari va oqibatlarini chuqur oʻrganishga imkon beradi. Zoʻravonlikning turli shakllari va uning taʼlim jarayoniga taʼsiri boʻyicha koʻplab tadqiqotlar oʻtkazilgan. Quyida mashhur olimlarning bu sohadagi ishlari keltirilgan.

Smith va Sharp (1994) oʻzlarining “Maktabdagi bezorilik: tushunchalar va istiqbollari” kitobida zoʻravonlikning maktab muhitida qanday namoyon boʻlishini va uning oqibatlarini batafsil tahlil qilgan. Ular zoʻravonlikning psixologik va jismoniy shakllarini oʻrganib, uning oʻquvchilar ruhiyatiga va ijtimoiy hayotiga taʼsirini koʻrsatib bergan. Ularning tadqiqotlari zoʻravonlikni kamaytirish uchun taʼlim muassasalarida qanday choralar koʻrish mumkinligini ham tahlil qiladi [1].

Dan Olweus zoʻravonlik tadqiqotlari sohasida yetakchi olimlardan biridir. Uning “Maktabda bezorilik: biz nimani bilamiz va nima qila olamiz” asarida maktab zoʻravonligining sabab va oqibatlari keng qamrovli tahlil qilingan. Olweus modeli zoʻravonlikni oldini olish boʻyicha maktablarda keng qoʻllanilgan va u koʻplab muvaffaqiyatli natijalarni koʻrsatgan. U zoʻravonlikning oldini olish uchun oʻqituvchilar va ota-onalarni jalb etish muhimligini taʼkidlaydi [2],[9].

Ken Rigbyning tadqiqotlari zoʻravonlikning psixologik oqibatlarini oʻrganishga qaratilgan. Uning “Maktablarda bezorilikning oqibatlarini” maqolasida zoʻravonlikka uchragan oʻquvchilarning ruhiy salomatligi, oʻzini oʻzi baholashi va akademik muvaffaqiyatsizliklari haqida batafsil maʼlumot berilgan. Rigbyning tahlillari zoʻravonlikning uzoq muddatli oqibatlarini ham yoritadi [3].

Dorothy Espelage va Susan Swearer “Amerika maktablarida bezorilik: profilaktika va aralashuvning ijtimoiy-ekologik istiqboli” kitobida zo‘ravonlikning ijtimoiy-ekologik yondashuvini taklif qiladi. Ular zo‘ravonlikni oldini olish uchun maktab, oila va jamoat hamkorligini ta’kidlaydi. Ularning tadqiqotlari zo‘ravonlikning ijtimoiy omillarini o‘rganishga qaratilgan [4].

Kowalski, Limber va Agatston “Kiberhujum: raqamli asrda bezorilik” kitobida internetda zo‘ravonlik mavzusini yoritadi. Ular kiberzo‘ravonlikning sabablari, shakllari va oqibatlarini batafsil tahlil qiladi. Ularning tadqiqotlari kiberzo‘ravonlikni oldini olish va unga qarshi kurashish strategiyalarini ham ko‘rib chiqadi [5].

Gini va Pozzoli (2009) o‘zlarining “Bezorilik va Psixosomatik muammolar o‘rtasidagi bog‘liqlik: Meta-tahlil” maqolasida zo‘ravonlikning psixosomatik muammolar bilan bog‘liqligini ko‘rsatadi. Ularning meta-tahlili zo‘ravonlikka uchragan o‘quvchilarda turli xil sog‘liq muammolari yuzaga kelishini tasdiqlaydi. Bu tadqiqot zo‘ravonlikning jiddiy salomatlik oqibatlari haqida xulosa chiqarishga imkon beradi [6].

Christina Salmivalli “Bezorilik va tengdoshlar guruhi: Sharh” maqolasida zo‘ravonlik va tengdoshlar guruhi o‘rtasidagi munosabatlarni o‘rganadi. U zo‘ravonlikning ijtimoiy dinamikasini va o‘quvchilar orasidagi rol taqsimotini tahlil qiladi. Salmivallining tadqiqotlari zo‘ravonlikka qarshi samarali kurashish uchun tengdoshlar guruhining ahamiyatini ta’kidlaydi [7].

Bu olimlarning tadqiqotlari zo‘ravonlik muammosini har tomonlama o‘rganishga imkon beradi va uning oldini olish uchun samarali strategiyalarni ishlab chiqishda asos bo‘lib xizmat qiladi.

Tadqiqot metodologiyasi. Tadqiqot metodologiyasi zo‘ravonlik muammosini har tomonlama o‘rganish uchun turli xil yondashuv va metodlarni o‘z ichiga oladi. Ushbu tadqiqotda ko‘p metodli yondashuv qo‘llanilgan bo‘lib, bu o‘quvchilarga nisbatan zo‘ravonlikning turli shakllarini chuqur tahlil qilishga imkon beradi. Tadqiqotning nazariy asoslari va qo‘llanilgan metodlar quyidagicha:

Nazariy asos. Tadqiqotda ijtimoiy-ekologik nazariya qo‘llanilgan bo‘lib, bu nazariya zo‘ravonlikning turli darajalardagi ijtimoiy omillar bilan bog‘liqligini ko‘rsatadi. Ushbu yondashuv Bronfenbrennerning ijtimoiy-ekologik modeliga asoslanadi, bu modelga ko‘ra, insonning rivojlanishi mikro, mezo, ekzo va makro darajalardagi omillar bilan bog‘liq. Tadqiqotda ushbu nazariyani qo‘llash orqali zo‘ravonlikning oilaviy, maktab va jamoat omillari o‘rganiladi [10].

Metodlar: So‘rovnomalar

Maqsad: O‘quvchilar, o‘qituvchilar va ota-onalar o‘rtasida zo‘ravonlikning turli shakllari va uning sabablari haqida ma’lumot to‘plash.

Jarayon: So‘rovnomalar anonim tarzda o‘tkaziladi va unda qatnashuvchilarning zo‘ravonlik bilan bog‘liq tajribalari, hissiy holati va zo‘ravonlikning oqibatlari haqida savollar beriladi.

Intervyular: Maqsad: Zo‘ravonlikka uchragan o‘quvchilarning chuqur his-tuyg‘ularini va tajribalarini o‘rganish.

Jarayon: Yarim strukturali intervyular orqali o'quvchilar, o'qituvchilar va ota-onalar bilan suhbatlar o'tkaziladi. Intervyular orqali zo'ravonlikning sabablarini va uning ta'sirini batafsil tahlil qilish mumkin.

Kuzatishlar: Maqsad: Maktabdagi zo'ravonlik holatlarini bevosita kuzatish va qayd etish.

Jarayon: Maktabdagi darslar, tanaffuslar va boshqa tadbirlar paytida kuzatishlar o'tkaziladi. Kuzatishlar yordamida zo'ravonlikning real holatlari va ular qanday sharoitda sodir bo'lishi aniqlanadi.

Statistik tahlil: Maqsad: So'rovnomalar va intervyular orqali to'plangan ma'lumotlarni tahlil qilish.

Jarayon: Olingan ma'lumotlar statistik dasturlar yordamida tahlil qilinadi. Bu yerda deskriptiv statistika, korrelyatsiya tahlili va regresion tahlil kabi metodlardan foydalaniladi.

Adabiyotlar sharhi: Maqsad: Ilg'or tadqiqotlar va amaliyotlar haqida bilim olish, zo'ravonlikning oldini olish bo'yicha samarali strategiyalarni aniqlash.

Jarayon: Mavzuga oid ilmiy maqolalar, kitoblar va hisobotlar tahlil qilinadi. Bu tahlil orqali mavjud bilimlar va tajribalar umumlashtiriladi va tadqiqotning nazariy asosi mustahkamlanadi.

Metodlarning o'zaro bog'liqligi

Bu metodlarning o'zaro bog'liqligi zo'ravonlik muammosini har tomonlama o'rganishga yordam beradi. So'rovnomalar va intervyular orqali to'plangan ma'lumotlar kuzatishlar bilan tasdiqlanadi va statistik tahlil orqali umumlashtiriladi. Adabiyotlar sharhi esa tadqiqot natijalarini nazariy asoslashga imkon beradi. Bu yondashuv zo'ravonlikning sabab va oqibatlarini chuqurroq tushunishga va uning oldini olish bo'yicha samarali choralarini aniqlashga yordam beradi.

XULOSA VA TAKLIFLAR. Ushbu maqolada ta'lim tizimida zo'ravonlikning namoyon bo'lishi va uning oqibatlari o'rganildi. Tadqiqot natijalari zo'ravonlikning turli shakllari, jumladan, jismoniy, psixologik va kiberzo'ravonlikning o'quvchilar ruhiy holatiga, o'zini o'zi baholashiga va akademik muvaffaqiyatlariga sezilarli salbiy ta'sir ko'rsatishini ko'rsatdi.

Takliflar: Zo'ravonlikni kamaytirish va uning salbiy oqibatlarini minimallashtirish uchun quyidagi strategiyalarni amalga oshirish tavsiya etiladi:

Zo'ravonlikka qarshi ta'lim va tarbiya:

1. O'quvchilar va o'qituvchilar uchun zo'ravonlikning salbiy oqibatlari va unga qarshi kurashish usullari haqida muntazam ravishda treninglar o'tkazish.

2. Ota-onalarni zo'ravonlikka qarshi kurashda faol ishtirok etishga jalb qilish va ular uchun maxsus seminarlar tashkil etish.

3. Ta'lim muassasalarida xavfsizlikni ta'minlash:

4. Maktab hududida xavfsizlik choralari kuchaytirish, jumladan, kuzatuv kameralarini o'rnatish va xavfsizlik rejasini ishlab chiqish.

5. Zo'ravonlik holatlariga tezkor javob berish va oldini olish bo'yicha o'qituvchilar va xodimlar uchun maxsus treninglar o'tkazish.

6. O'quvchilarni qo'llab-quvvatlash:

7. Zoʻravonlikka duch kelgan oʻquvchilar uchun psixologik yordam va maslahat xizmatlarini tashkil etish.

8. Oʻquvchilarga oʻzaro qoʻllab-quvvatlash guruhlari va doʻstlik dasturlari orqali ijtimoiy qoʻllab-quvvatlashni oshirish.

9. Zoʻravonlikka qarshi siyosat va qonunlar:

10. Maktabda zoʻravonlikka qarshi aniq qoidalar va tartiblarni joriy etish va bu qoidalarni qatʼiy bajarilishini taʼminlash.

11. Zoʻravonlik holatlarini bildiruvchi anonim tizimni yaratish va uni faol ishlatish.

12. Zoʻravonlikni monitoring qilish va tahlil qilish:

13. Zoʻravonlik holatlarini muntazam ravishda kuzatish va tahlil qilish uchun maxsus guruhlar tashkil etish.

14. Olingan maʼlumotlar asosida zoʻravonlikka qarshi strategiyalarni yangilab borish va takomillashtirish.

Bu takliflar taʼlim muassasalarida zoʻravonlikni kamaytirishga va oʻquvchilar uchun xavfsiz, qoʻllab-quvvatlovchi muhit yaratishga yordam beradi. Zoʻravonlikka qarshi kurashish butun jamoaning hamkorlikda ishlashini talab qiladi.

FOYDALANILGAN ADABIYOTLAR ROʻYXATI.

1. Smith, P. K., & Sharp, S. (1994). *School Bullying: Insights and Perspectives.* Routledge.

2. Olweus, D. (1993). *Bullying at School: What We Know and What We Can Do.* Blackwell Publishing.

3. Rigby, K. (2003). *Consequences of Bullying in Schools.* The Canadian Journal of Psychiatry.

4. Espelage, D. L., & Swearer, S. M. (2004). *Bullying in American Schools: A Social-Ecological Perspective on Prevention and Intervention.* Lawrence Erlbaum Associates.

5. Kowalski, R. M., Limber, S. P., & Agatston, P. W. (2012). *Cyberbullying: Bullying in the Digital Age.* Wiley-Blackwell.

6. Gini, G., & Pozzoli, T. (2009). *Association Between Bullying and Psychosomatic Problems: A Meta-analysis.* Pediatrics.

7. Salmivalli, C. (2010). *Bullying and the Peer Group: A Review.* Aggression and Violent Behavior.

8. Cross, D., Shaw, T., Hearn, L., Epstein, M., Monks, H., Lester, L., & Thomas, L. (2009). *Australian Covert Bullying Prevalence Study.* Child Health Promotion Research Centre, Edith Cowan University.

9. Olweus, D. (2005). *A useful evaluation design, and effects of the Olweus Bullying Prevention Program.* Psychology, Crime & Law.

O‘SMIRLIK YOSHIDAGI O‘QUVCHILARDA BAG‘RIKENGLIKNI SHAKLLANTIRISHNING PSIXOLOGIK JIHATLARI.

Qozoqova Intizor Ismoyiljonovna,

Urganch davlat pedagogika instituti

Pedagogika fakulteti Pedagogika kafedrası Psixologiya fani o‘qituvchisi

Ushbu maqolada talabalarning bag‘rikengligini shakllantirishning pedagogik va psixologik xususiyatlari muhokama qilinadi. Jamiyatni taraqqiyotga yetaklash ilmi va ma‘rifatli, umuminsoniy qadryatlarni to‘g‘ri anglagan, tolerant ma‘daniyatli insonlarga bog‘liq. Bag‘rikenglik qadryatlarini shakllantirishi, ijtimoiy doirani kengaytirish o‘smirlik yosh davridagi o‘quvchilar hayotida muhim ahamiyat kasb etadi.

Kalit so‘zlar: ta‘lim tizimi, etnos, bag‘rikenglik, millatlararo munosabatlar, etnik ong, refleksiv munosabat, psixologik xususiyatlar.

Kirish. Tolerantlik – bu muommoli va inqirozli vaziyatlarda uning neyropsixik muvozanatini tiklash, muvaffaqiyatli moslashish, qarama-qarshiliklardan qochish, o‘zi va tashqi dunyo bilan ijobiy munosabatlarni rivojlantirish uchun tashqi muhit bilan faol munosabatda bo‘lish qobiliyatini belgilaydigan shaxsning ajralmas xususiyati. Tolerantlik quyidagi funktsiyalarni bajaradi: guruh ichidagi nizolarni oldini oladi, bu guruhni shakllantirish va saqlashga yordam beradi, barqarorlik, davlat tuzilmalari, ijtimoiy guruhlar va tashkilotlar va boshqalar bilan yanada samarali hamkorlikni ta‘minlaydigan barqaror va yaxlit guruh imidjini yaratadi. Hozirgi kunda bag‘rikenglik, ko‘p madaniyatli munosabatlar va millatlararo munosabatlar muammosi juda dolzarbdir. Tolerantlik muammosi hozir juda muhimdir. Dunyo aholisi tobora ko‘payib bormoqda, xalqaro madaniyatlarning o‘zaro bog‘liqligi muqarrar, bu jarayon doimiy ravishda rivojlanmoqda. Tolerantlik tinchlikka erishishga imkon beradi va urush madaniyatini tinchlik madaniyatiga aylantiradi. Tolerantlik ijtimoiy adolatsizlikka toqat qilish, o‘z e‘tiqodidan voz kechish yoki begonalarga yon berish degani emas, o‘z e‘tiqodiga amal qiladi va boshqalar uchun bir xil huquqni tan oladi, bu shuni anglatadiki, tashqi ko‘rinishi, mavqei, nutqi, xulq-atvori va qadriyatlari bilan farq qiladigan odamlar tinch yashash va o‘z individualligini saqlab qolish va bir kishining qarashlarini boshqalarga yuklay olmaydi.

Asosiy qism. Tolerantlik-bu boshqa qarashlar, urf-odatlar, odatlarga nisbatan bag‘rikenglik. Tolerantlik turli xalqlar, millatlar va dinlarning xususiyatlari uchun zarurdir. Bu o‘ziga bo‘lgan ishonch ongining belgisi va uning pozitsiyalarining ishonchliligi, boshqa nuqtai nazarlar bilan taqqoslashdan qo‘rqmaydigan va axloqiy raqobatdan qochmaydigan hamma uchun ochiq bo‘lgan mafkuraviy oqimning belgisidir.[1] Tolerantlik degani boshqa madaniyatlarni hurmat qilish, qabul qilish va to‘g‘ri tushunish, o‘zini namoyon qilish usullari va inson shaxsiyatining namoyon bo‘lishi. Tolerantlik imtiyoz emas, yumshoqlik yoki indulgensiya. Bag‘rikenglik ko‘rsatish, shuningdek, ijtimoiy adolatsizlikka toqat qilish, o‘z e‘tiqodidan voz kechish yoki boshqalarning e‘tiqodiga bo‘ysunish va o‘z e‘tiqodini

majburlash degani emas boshqa odamlar.[2] Yuqorida aytilganlarning barchasidan kelib chiqadiki, bag'rikenglik xalqaro tushunchadir, ya'ni u barcha madaniyatlarda va mamlakatlarda deyarli bir xil talqin qilinadi va butun dunyoda bir xil narsalarni anglatadi. Biroq, har bir mamlakat madaniyati boshqalardan shunchalik tubdan farq qiladiki, paradoksal ravishda har bir millat bag'rikenglik atamasini tushinishda o'ziga xos xususiyatlarga ega. Tolerantlikni shakllantiradigan shaxsiy xususiyatlar bizning ishimizda muhim o'rin tutganligi sababli, biz ular haqida batafsilroq to'xtalishni taklif qilamiz. Shunday qilib, bag'rikeng odamni tavsiflovchi parametrlardan birinchisi "o'z-o'zini yo'naltirish (bag'rikeng odam ko'proq shaxsiy mustaqillikka, kamroq tashqi institutlar va hokimiyatlarga tegishli Bundan tashqari, "psixologiyada shaxs" kitobida Allportning o'zi shakllanishdagi individual yo'nalishning ahamiyatini rad etadi bag'rikenglik. U o'zini o'ylash jamiyatdagi passiv pozitsiya bilan bevosita bog'liqligini ta'kidlaydi. Passivlik ko'pincha shaxslararo munosabatlarda buzg'unchi munosabat sifatida belgilanadi. Tabiiyki, passivlik va individualizm bag'rikeng shaxsning shakllanishiga faqat kamdan-kam hollarda ta'sir qilishi mumkin. G. Allport tomonidan ta'kidlangan keyingi parametr "ishonchga bo'lgan ehtiyoj (xilma-xillikni tan oladi, har qanday nuqtai nazarni tinglashga tayyor va noaniqlik holatida o'zini kamroq noqulay his qiladi. Ko'pincha, odamning tasniflashga moyilligi ko'plab asossiz xurofotlarga olib keladi va xurofotlar. Tolerantlikni shakllantiradigan uchinchi shaxsiy xususiyat-bu buyurtmaga nisbatan kamroq sodiqlik (bag'rikeng odam ijtimoiy tartibga kamroq e'tibor beradi, pedantik emas). Qizig'i shundaki, bag'rikeng odam ko'pincha nafaqat "ijtimoiy tartib" deb ataladigan narsani, balki so'zning tanish ma'nosida tartibni ham rad etadi. Tolerant odam beparvolik, tartibsizlik, tartibsizlik haqida xotirjam va biriktirmaydi bu aslida juda muhim. Shuning uchun, bag'rikenglik murosasizlikni aniqlashga qaratilgan psixodiagnostik usullarning aksariyatida "tartibsizlik sizni bezovta qiladimi?", "sizningcha, uysizlar va tilanchilarni maxsus qo'lga olish va ishlashga majbur qilish kerakmi?"(ijtimoiy tartibga solish) [3]. Tolerantlik ta'limi – bu qadriyatlarni shakllantirishning asosiy omilidir. Tolerantlikning o'zini ham turlari ko'p: gender tolerantlik, yoshga doir tolerantlik, madaniy tolerantlik, millatlararo tolerantlik, shaxslararo tolerantlik, irqiy tolerantlik, tabaqaviy tolerantlik, siyosiy tolerantlik hamda geografik tolerantlik kabi[4].

Xulosa. Tolerantlikka o'rganish bir tomondan o'zini ochiq ko'ngil, samimiy, do'st tuta bilish bo'lsa, ikkinchi tomonda, o'zini o'z qalbidagi yomon kayfiyat, yomon hissiyot, agressiya va zo'rvonlikdan asray bilish hamdir. Agar barcha insonlar o'zlarini tolerant munosabatlarga o'rgata olsalar, barcha jamiyatlarda insonlararo garmoniya qurilgan bo'ladi. Tolerantlikka amal qilish va uni ko'rsata olish –insonlarning dunyoqarashlari, fikrlari, tashqi ko'rinishlari, kiyinish ma'daniyati, manfaatlari, madaniyati, irqi, millati, tili, urf va odatlari, axloqi, o'zini tutishi, qadriyatlari turlicha ekanligini tan olishdir. Shu bois ham tolerantlik bir odam shaxsiyatiga bog'liq xususiyat bo'lmay, balki ijtimoiy fazilat, barcha odamlarning o'zaro munosabatlarini tartibga soluvchi, ularni o'zaro tinchlik va

totuvlikda yashashga o'rgatuvchi, odamlar orasidagi ziddiyatlarni yumshatib, ularni murosa qilishga undovchi fazilatlar majmuidan iboratdir.

Foydalanilgan adabiyotlar:

1.Бажин К.С. Работа психолога в образовательном учреждении. - Киров, 2011. - 256 С.

2.Sharifzoda, S. (2023). Bo'lajak o'qituvchilarni gender yondashuv asosida ijtimoiylashtirishga yo'naltirilgan kasbiy-pedagogik faoliyatga tayyorlashga oid nazariy yondashuvlar. Молодые ученые, 1(18), 10-15.

3.Sharifzoda Sardorbek O'razboy Tabib Ugli. (2023). Theoretical principles of preparing future teachers for the professional-pedagogical activity directed to the socialization of students on the base of a gender approach International Multidisciplinary Journal for Research & Development, 10(11), 162-166.

4.<https://zenodo.org/record/6340725#.Y6C4T3ZBzIU>

ПРОЯВЛЕНИЕ ЭМОЦИОНАЛЬНОЙ УСТОЙЧИВОСТИ ЧЕЛОВЕКА ПРИ СТРЕССЕ.

Ражапова Ирода Эрназаровна,

*преподаватель кафедры педагогики педагогического факультета
Ургенчского государственного педагогического института.*

irajapova2@gmail.com

Abstract: In this article, the manifestation of emotional resilience of a person in a stressful situation, its study by foreign scientists is analyzed. It is stated that emotional resilience as a personality trait consists of several components.

Key words: Emotional resilience, emotional experiences, stress resilience, emotion, emotion, locus of control.

Аннотация: В данной статье анализируется проявление эмоциональной устойчивости человека в стрессовой ситуации, ее изучение зарубежными учеными. Утверждается, что эмоциональная устойчивость как свойство личности состоит из нескольких компонентов.

Ключевые слова: Эмоциональная устойчивость, эмоциональные переживания, стрессоустойчивость, эмоция, эмоция, локус контроля.

Стрессовое состояние человека оказывает серьезное негативное влияние не только на его деятельность, но и на его психическое и физическое здоровье. По данным ВОЗ, причина 65% существующих заболеваний связана со стрессом. Согласно отчетам этой организации, на прошедшей в Женеве ассамблее ВОЗ стресс был включен в Международную классификацию болезней под номером 11. По мнению Американской психологической ассоциации, «стресс... представляет собой серьезную угрозу здоровью человека, и если люди не научатся здоровым способам борьбы с текущими стрессорами, это может серьезно повлиять на их здоровье». Поэтому важно изучить, что стресс человека оказывает серьезное негативное влияние не только на его деятельность, но и на его психическое и физическое здоровье. В

глобальном масштабе стресс и устойчивость к стрессу являются одной из актуальных проблем в области психологии, и в исследованиях необходимо определять психофизиологические факторы, вызывающие его, влиять на мотивационную, эмоционально-волевою сферу людей, склонных к стрессу. для укрепления их психического здоровья, в результате наблюдаемых среди людей негативных осложнений стресса проводятся широкие научные исследования по таким вопросам, как снижение качества труда, проблема конкурентоспособной подготовки кадров, социально-психологические. профилактика стрессоустойчивых лиц и обеспечение эффективности эффективных психокоррекционных методов.

Ряд авторов связывают эмоциональную устойчивость с особенностями темперамента, влияющими не на содержание душевных переживаний и печалей, а на их скорость и силу в определенном смысле.

Другие исследователи полагают, что эмоциональная устойчивость — это способность контролировать эмоции, возникающие в процессе выполнения деятельности, связывая их с волевыми характеристиками человека. Исследования М.И.Дьяченко и К.Изарда полагают, что эмоциональная устойчивость определяется динамическими (скорость, гибкость, лабильность) и содержательными (тип эмоций и чувств, их уровень) характеристиками эмоционального процесса в определенном смысле. Важный фактор эмоциональной устойчивости определяется содержанием и уровнем эмоций и чувств в экстремальных ситуациях. П. Б. Зильберман приходит к выводу, что под термином «эмоциональная устойчивость» понимают интегративные свойства личности, которые связаны с эмоциональным, волевым, интеллектуальным и мотивационным компонентами психической деятельности и обеспечивают достижение желаемой цели даже в сложных эмоциональных ситуациях. . В связи с этим многие авторы пришли к мнению, что эмоциональная устойчивость — это характеристика психики, проявляющаяся в способности человека сохранять эмоциональную устойчивость в сложных ситуациях и успешно выполнять необходимую деятельность. М. И. Дьяченко и В. А. Понамаренко далее совершенствуют мнения, высказанные по поводу этой ситуации, и считают очень важным выяснить место и роль личностно-эмоционального компонента в природе психики. В противном случае эмоциональную устойчивость можно спутать с волей и психической устойчивостью, которые являются неотъемлемыми характеристиками человека. Иными словами, осуществление необходимых действий в сложных ситуациях зависит не только от эмоциональной выдержки, но и от других особенностей и переживаний человека. Эмоциональными детерминантами стрессоустойчивости, по мнению авторов, являются: эмоциональная оценка ситуации, эмоциональное наблюдение за ходом деятельности и ее результатами, эмоции и чувства, испытываемые в этой ситуации, эмоциональные переживания человека (эмоциональные предположения, образы). предыдущий опыт). Исследования вышеуказанных

авторов показывают, что эмоциональная устойчивость как свойство личности состоит из следующих компонентов:

а) мотивационный

б) эмоциональный

в) волевые (проявляются в способности сознательно управлять деятельностью и приводить ситуацию к упорядоченному виду)

ж) интеллектуальная - способность определять и оценивать требования ситуации, предвидеть ее изменение, принимать решения о способах деятельности.

Способность человека проявлять эмоциональную устойчивость в экстремальных ситуациях свидетельствует о том, что психика поднялась на новый уровень активности. Восстановление таких мотивационных, управленческих и реализующих функций служит не только сохранению профессиональной деятельности, но и повышению ее эффективности.

Ряд исследователей пытались установить универсальный принцип разделения людей на устойчивых и устойчивых к стрессу. Таким образом, Г. Селе связывает активное и пассивное поведение людей в состоянии стресса с их индивидуальными гормональными различиями. По мнению В.А. Файвышевского, разные люди испытывают положительные или отрицательные эмоции в определенной стрессовой ситуации, это связано со степенью возбуждения у них положительных или отрицательных мотиваций. Дж. Роттер отмечает, что люди по-разному страдают от стресса в зависимости от того, имеют ли они внешний (внешний) или внутренний (внутренний) локус-контролируемый характер.

По заключению анализа литературы, проведенного А.М. Боковиковым, уровень стрессоустойчивости не связан с показателями интро-экстраверсии, а имеет обратную корреляцию с уровнем нейротизма. Р. Лазарус у людей с высоким уровнем нейротизма очень слабая способность к оценке своих личностных ресурсов: они зачастую неадекватно оцениваются и, естественно, не могут правильно оценить стрессовые ситуации. Напротив, эмоционально устойчивые люди оценивают стрессовые ситуации как предупреждение, необходимость и попытку активно их преодолеть. Современные знания о «внутренней» и «внешней» стрессоустойчивости, в том числе о неспособности контролировать стрессовую ситуацию, противоречивы и не позволяют подтвердить, что она является фактором, обеспечивающим стрессоустойчивость личности, в основе которой лежит социальная интроверсия и социальная интроверсия. экстраверсия. Было много попыток проанализировать это. Среди них широкое общественное мнение привлекла система анализа стрессоустойчивости, предложенная Г.Й. Айзенком на основе показателей нейротизма, интроверсии и экстраверсии.

Исходя из этого, особенностями проявления и управления стрессоустойчивостью человека являются:

а) мотивация и целенаправленное поведение;

б) функциональные ресурсы и уровень их активации;

- в) личностные характеристики и познавательные способности;
- ж) эмоционально-волевая реактивность;
- г) объясняется профессиональной подготовкой и трудоспособностью.

Характеристикой стрессоустойчивости является устойчивость организма и психики к воздействию стрессовых факторов, их сопротивляемость и толерантность к экстремальным воздействиям независимо от уровня их управления и проявления, а также функциональных возможностей человека в конкретных экстремальных ситуациях. гибкость (адаптация) в жизни и работе и, наконец, компенсация крайних функциональных нарушений, возникающих в стрессовых ситуациях.

Итак, тот факт, что стрессовая ситуация оставляет у человека тяжелые или легкие осложнения, связан с формированием у каждого человека эмоциональной устойчивости с психологической и физиологической стороны.

Использованная литература:

1. Абрамова Г.С., Юдич Ю.А. Психология и медицина. М.: Отдел-М. - 1998.
2. Апчел В.Я., Цыган В.И. Стресс и стрессоустойчивость человека. М., 1999 г.
3. Бодров В. А. Информационный стресс. М., 2000.
4. Бабич О.М. Методика саморегуляции и психологического тренинга. Воронеж: Издат.-полиграф. центр Воронежского гос. Мука, 2008.
5. Чарльзворт Э.А., доктор философии, Натан Р.Г., доктор философии. - Стресс-менеджмент. Комплексное руководство по здоровью, 1986.
6. Коулман доктор. V. Преодоление стресса. Лондон, 1988 год.
7. Кокс Т. Стресс. Лондон и Бейзингсток, 1987 год.

ПОНЯТИЕ КРЕАТИВНОСТИ И ЕГО ПСИХОЛОГИЧЕСКИЙ АНАЛИЗ

М.Абдухоликова,

старший преподаватель, Кафедры дошкольного, начального и специального образования Национальный центр подготовки учителей новым методикам Кашкадаринской обл.

Аннотация. В статье раскрывается понятие творчества и его психологический анализ, способность педагогов к творчеству обеспечивается стремлением к решению педагогических задач, проведением научных исследований или научных проектов, достижением взаимного творческого сотрудничества.

Ключевые слова: творчество, творчество, творческая деятельность, талант, научная гипотеза, учебная деятельность, знание, интерес, умение.

Annotatsiya. Maqolada kreativlik tushunchasi va uning psixologik taxlili, pedagoglarning kreativlik qobiliyatiga ega bo'lishlari pedagogik muammolarni hal

qilishga intilishi, ilmiy-tadqiqot ishlari yoki ilmiy loyihalarni amalga oshirishi va o‘zaro ijodiy hamkorlikka erishishlari orqali ta’minlanishi yoritilgan.

Калит сўзлар: kreativlik, ijod, ijodiy faoliyat, iqtidor, ilmiy faraz, o‘quv faoliyati, bilim, qiziqish, mahorat.

Abstract. The article reveals the concept of creativity and its psychological analysis; the ability of teachers to be creative is ensured by the desire to solve pedagogical problems, conduct scientific research or scientific projects, and achieve mutual creative cooperation.

Key words: creativity, creative activity, talent, scientific hypothesis, educational activity, knowledge, interest, skill.

Сегодняшнее быстро меняющееся время требует от каждого человека креативности, оперативности и уверенных шагов в каждой работе. Актуальная задача сегодняшнего дня – воспитать молодых людей, способных шаг за шагом идти вместе с ним в такое жестокое время, дать достойный ответ на суровые удары времени и направить их навстречу будущему.

Поскольку мы живем в век технологий XXI века, если мы начнем воспитывать творческих молодых людей, которые смогут начать новую технологическую революцию, которая станет основой развития, с периода детского сада у детей появится интерес к книгам с изображением технологических объектов, найденных в нашей повседневная жизнь, средства визуального отображения, изображающие современные технологии. Пробуждение, интересные сюжетные истории с технологическими предметами вводят ребенка в мир технологий и стимулируют аналитическое мышление с вопросами, возникающими в мозгу. Это побуждает молодежь развивать свои навыки и интересы.

Неслучайно в нашей стране внимание к талантливой молодежи находится на уровне государственной политики в сфере образования. Потому что уместно отметить, что в разных странах мира накоплен уникальный опыт исследования этого вопроса, отбора талантливой молодежи, ее обучения и развития.

Креативность как развивающая категория личности является неотъемлемой частью человеческого мышления и духовности не в многогранности знаний, которыми обладает человек, а в стремлении к новым идеям, в процессе реформирования и изменения устоявшихся стереотипов, в процесс решения жизненных проблем проявляется в принятии неожиданных и необычных решений. т. е. творчество не может быть достигнуто повторением данных знаний, возникновение новой мысли, новой идеи является главным условием процесса творческого мышления. Зачастую необычные мысли и решения приходят человеку в голову неожиданно. Для этого прежде всего необходимо положить конец однообразию и рутинности в процессе мышления. Опыт развития мирового образования показывает, что развитие общества тесно связано с совершенствованием и развитием образования. Поэтому в нашей системе образования проводятся реформы.

Внедрение подходов и представлений о творчестве в образовательную систему Узбекистана свидетельствует о ее интеграции в мировую систему образования. Сегодня понятие креативность вошло в систему образования, как и в других областях. Мы упоминаем эту концепцию на каждом этапе системы образования.

В своё время Фароби, написал что способности человека можно разделить на два типа: врожденные и приобретенные позднее способности, признает, что процесс развития человека происходит в течение жизни человека через обучение наукам, ремеслу, усвоению нравственных правил, обогащению искусства своим жизненным опытом.

Абу Али ибн Сина отдает приоритет опоре на разум и науку в человеческой деятельности и изучении мира и подчеркивает необходимость опираться на логику при решении проблем: «Любое знание, не взвешенное на весах разума, беспочвенно. Вот почему очень важно изучать науку логику». По его мнению, перестать учиться означает смерть человека: «Душа подобна светильнику, знание — елею, растекающемуся из этого светильника, и мудрость Божия — елею. Пока свеча не перестанет гореть, вы живы. Если он взорвется, ты мертв».

Абдулла Авлани, один из просвещенных ученых, считает старание и энтузиазм одним из главных условий достижения знаний, творчества, креативность, духовного и физического совершенства.

В науке о способностях и креативности ребёнка говорили и зарубежные учёные. В начале XX века в Америке в педагогической и психологической литературе детей, отличающихся некоторыми характеристиками от обычных детей, называли разными именами. Доктор психологии Дж. Уайли предложил использовать термин «одаренные дети», «креативный ребёнок» для детей с высокими способностями. Анализ литературы показывает, что одаренных детей в Америке считают людьми с высоким интеллектом и отличными учениками.

В Великобритании накоплен большой практический опыт работы с талантливой молодежью. В этом процессе активно участвуют Министерство образования Великобритании, многие университеты, колледжи и общественные организации. В стране действует Национальная ассоциация помощи одаренной молодежи, с 1982 года издается специальный журнал «Gifted Educational International».

В английской педагогике особое внимание уделяется творческому таланту. По мнению британских экспертов, «творчество (креативность) — важнейший элемент таланта, и все виды таланта нельзя рассматривать отдельно от творческой составляющей». В английских школах существует два типа классификации образования — внутренний и внешний. Они служат обеспечению высокой эффективности образовательного процесса в гармонии друг с другом. Внешняя дифференциация отражается в различных специальных формах организации образовательного процесса: распределении молодых людей по уровню их способностей на основе тестов и

собеседований; разделение молодежи на группы в соответствии с их способностями и интересами на определенном этапе обучения; обучение в «смешанных» группах способностей и т. д.

Креативность (лат., инг. «создать» — творчество, «творческий» означает творческую способность педагога, которая характеризует готовность к выработке новых идей и входит в состав таланта как самостоятельный фактор)

Творческие способности человека проявляются в его мышлении, общении, чувствах и отдельных видах деятельности. Креативность характеризует человека в целом или его отдельные особенности, остроту ума. Также креативность отражено как важный фактор таланта.

По мнению американского психолога П. Торренса, творчество – это проблема или выдвижение научных гипотез; проверка и модификация гипотез; выявление проблемы на основе формирования результатов решения; выражает чувствительность к взаимному противостоянию знаний и практических действий по поиску решения проблемы.

Как и любое другое качество (добродетель), творчество не формируется внезапно. Креативность последовательно формируется и развивается на определенных этапах.

Обладая креативными качествами педагог направляет свои личные способности, природную и социальную энергию на качественную и эффективную организацию профессиональной деятельности. Наличие креативных качеств педагогов, работающих в системе высшего образования, создаст в них новые идеи, отличные от традиционного подхода к организации учебно-воспитательного процесса, не мыслящие единым шаблоном, оригинальность и инициативность.

Поэтому креативный подход к организации профессиональной деятельности педагога, обладающего творческими качествами, активность в создании новых, передовых идей, служащих развитию учебной деятельности и личностных качеств детей, самостоятельное изучение передовых педагогических достижений и опыта, также ориентируется на наличие постоянного, последовательного обмена идеями с коллегами о педагогическом прогрессе.

Обычно способность педагогов к креативности обеспечивается и формируется стремлением к решению педагогических задач, осуществлению научных исследований или научных проектов и достижению взаимного креативного сотрудничества и постепенно совершенствуется и развивается. Как и у любого специалиста, в студенческие годы закладывается основа творческого потенциала будущего педагога и последовательно развивается в организации профессиональной деятельности. Важно, чтобы педагог был направлен на творческую деятельность и умел эффективно организовать эту деятельность.

При организации творческой деятельности педагог должен уделять особое внимание решению проблемных вопросов, анализу проблемных

ситуаций, а также созданию творческой продукции педагогического характера. При решении проблемных вопросов и ситуаций творческий подход педагога к поиску решения проблемы помогает ему развивать эмоционально-волевые качества. Ставя перед собой проблемные вопросы, педагог сталкивается с доказательствами, противоречащими имеющимся у него знаниям и жизненному опыту. В результате он чувствует необходимость работать над собой, учиться самостоятельно. Научно-исследовательская работа педагога, реализация научных или творческих проектов еще больше развивают его творческий потенциал. Учитель не становится творцом сам по себе. Его творческие способности формируются путем последовательного обучения и работы над собой на протяжении определенного периода времени.

Современное образование требует от воспитателей и педагогов, работающих во всех типах образовательных учреждений, творческого подхода. Многие педагоги считают, что у них нет способностей к творчеству. Это можно обосновать двумя разными причинами: во-первых, большинство педагогов-педагогов не могут адекватно объяснить, что на самом деле означает понятие «креативность»; во-вторых, они не знают, какие качества непосредственно отражаются в основе творчества.

Здесь стоит отметить, что каждый человек от природы обладает способностью к творчеству. Итак, как они могут продемонстрировать свои творческие способности? Вот совет Патти Драпо: Если вы не считаете себя креативным человеком, я предлагаю вам начать организовывать занятия по креативному мышлению прямо сейчас. На самом деле, дело не в том, креативны вы или нет, а в том, как вы организуете занятия в духе творчества и пробуете новые идеи на практике.

Исходя из вышеизложенных представлений, понятие «креативность» можно трактовать следующим образом: Креативность человека проявляется в его мышлении, общении, чувствах и отдельных видах деятельности. Креативность характеризует человека в целом или его отдельные характеристики. Креативность также отражается как важный фактор таланта. Кроме того, креативность определяет остроту ума и обеспечивает активное участие обучающихся в процессе обучения.

Список использованной литературы

1. Закон Республики Узбекистан от 23 сентября 2020 года «Об образовании» № ORQ-637. - СХММБ, 2020.
2. Иванов П.И, Зуфарова М.Ю. Общая психология. Ташкент: Национальное общество узбекских философов. 2010.-142-145, с.
3. Лихачев Б.Т. Педагогика. Курс представляет собой лекцию. - М.: Юрайт, 2001.-608с.
4. Вербицкий А.А. , Платонов Т.А. «Формирование познавательной и профессиональной мотивации».-М.: Педагогика, 1986.-124с.
5. Хеллер К.А. Роль креативности в объяснении одаренности и выдающихся достижений // Актуальные проблемы психологии Том 6.

Психология одаренности / Под ред. Р.А. Семеновой-Пономаревой. - К., 2002. - Вып. 1. - С. 104-120.).

6. Зимняя И.А. «Педагогическая психология». – Москва.: «Логос», 2002. – 284 с.

7. Абдухоликова М.Б.(2020) «Использование современных технологий как фактор повышения качества обучения». Международная научно-практическая конференция«Согласованность интеграции и инновационного мышления в системе обучения: проблемы и решения», 75-78.

РОЛЬ УЧИТЕЛЯ В ВОСПИТАНИИ И ОРГАНИЗАЦИИ САМОСТОЯТЕЛЬНОЙ ЧИТАТЕЛЬСКОЙ ДЕЯТЕЛЬНОСТИ УЧАЩИХСЯ МЛАДШИХ КЛАССОВ

Рахимкулова Комила Комиловна,

*учитель начальных классов в частной школе NEZNAYKA NA LUNE
raximkulova06@gmail.com tel: +998917095952*

Аннотация. В данной статье рассматривается ключевая роль учителя в формировании у младших школьников любви к чтению и навыков самостоятельной читательской деятельности. Раскрываются следующие аспекты: Значение самостоятельного чтения для интеллектуального, эмоционального и социально-личностного развития младших школьников, факторы, влияющие на формирование у детей интереса к чтению, роль учителя в создании благоприятной среды для развития читательской самостоятельности. Статья будет полезна учителям начальной школы, которые хотят повысить эффективность своей работы по формированию читательской культуры младших школьников.

Ключевые слова: самостоятельное чтение, мотивация, методы, адаптация, образование, литература

Annotatsiya. Kichik maktab o'quvchilarida mustaqil o'qish ko'nikmalarini shakllantirishda asosan o'qituvchining roli muhim o'rin tutadi. Ushbu maqolada kichik maktab o'quvchilarining intellektual, hissiy va ijtimoiy-shaxsiy rivojlanishi uchun mustaqil o'qishning ahamiyati, bolalarning o'qishga bo'lgan qiziqishining shakllanishiga ta'sir etuvchi omillar, o'quvchining o'qish mustaqilligini rivojlantirish uchun qulay sharoit yaratishdagi aspektlari yoritilgan.

Kalit so'zlar: mustaqil o'qish, motivatsiya, metodlar, moslashish, ta'lim, adabiyot

Annotation. This article examines the key role of the teacher in developing a love of reading and independent reading skills in younger schoolchildren. The following aspects are revealed: The importance of independent reading for the intellectual, emotional and social-personal development of primary schoolchildren, factors influencing the formation of children's interest in reading, the role of the teacher in creating a favorable environment for the development of reading

independence. The article will be useful to primary school teachers who want to increase the effectiveness of their work in developing the reading culture of younger schoolchildren.

Key words: independent reading, motivation, methods, adaptation, education, literature.

ВВЕДЕНИЕ. Основой хорошего образования является развитие навыков самостоятельного чтения у учащихся начальной школы, и роль учителя в этом начале обучения имеет первостепенное значение. Учителя играет решающую роль в мотивации учащихся к самостоятельному чтению, созданию благоприятной и увлекательной атмосферы в классе. Реализуя различные стратегии, такие как включение эффективных материалов для чтения, предоставление выбора литературы и предложение возможностей для дискуссий и размышлений, учитель может воспитать любовь к чтению и повысить навыки грамотности учащихся. Кроме того, учитель должен оценивать и контролировать прогресс учащихся в самостоятельном чтении, чтобы адаптировать обучение и обеспечить необходимую поддержку. В этой исследовательской работе результат, поскольку учитель может эффективно обеспечить самостоятельное чтение среди учащихся начальных школ, исследует мотивы стратегий, создание благоприятной среды для чтения и оценку измеряемости учащихся, что в конечном итоге проливает свет на решающую роль учителя в отказе от привычек учащихся к чтению и развитию грамотности.

АНАЛИЗ И РЕЗУЛЬТАТ МАТЕРИАЛА. Роль учителя в самостоятельном чтении.

Как учитель может мотивировать учащихся к самостоятельному чтению?

Чтобы мотивировать учащихся к самостоятельному чтению, учитель может использовать различные стратегии, в которых участвуют как педагоги, так и родители. Один из подходов заключается в том, чтобы преподаватели учитывали определенные серии книг, учитывая признание способностей и интересов учащихся, их предпочтения и внимательность к чтению [1]. Кроме того, предоставление родителям подробных рекомендаций о том, как выбирать подходящие книги для своих детей, может способствовать развитию у учащихся навыков самостоятельного чтения [1]. Учителя могут еще больше повысить интерес учащихся к чтению, увлекательным занятиям, таким как посещение детской библиотеки с родителями, чтобы приобщить их к другим книгам и литературному опыту [1]. Более того, организация мероприятий семейного чтения, таких как «Деревенские сборы» и «День матери», может создать благоприятную среду, которая будет способствовать развитию любви к чтению среди учащихся [1]. Вовлечение детей и родителей в творческую деятельность, связанную с чтением, педагогикой может еще больше увеличить страсть учащихся к самостоятельному чтению и совершенствованию их навыков чтения и актерского мастерства [1]. Такой совместный педагогический подход и родители не только мотивируют

учащихся читать самостоятельно, но и прививают любовь к чтению и обучению на всю жизнь.

Какую стратегию можно использовать учителю для создания благоприятной среды для чтения в классе?

Чтобы создать благоприятную среду для чтения в классе, учитель должен сосредоточиться на индивидуальных условиях и возможностях своих блоков. Несмотря на гибкость и восприимчивость к ученикам, преподаватели могут адаптировать свои подходы к различным стилям обучения, присутствующим в классе [2]. Учителям важно использовать психологические методы и понимание людей, чтобы эффективно создавать благоприятную среду для чтения [2]. Кроме того, учитель может использовать свои знания по конкретному предмету, чтобы вызвать интерес и повысить уровень знаний учащихся в своем способе жизни [2]. Рекомендую книги соответствующим способностям и интересам учащихся, преподаватели могут мотивировать их к самостоятельному чтению, создавая наиболее благоприятную среду для обучения [2]. Более того, учитель может контролировать и направлять работу различных групп учащихся одновременно, гарантируя, что каждый учащийся получит поддержку и руководство, необходимые ему для успеха в своих началах по чтению [2]. Принимая во внимание эти стратегии, учитель может создать благоприятную среду для чтения, которая помогает учащимся привить любовь к чтению и обучению.

Как учителя определяют и контролируют прогресс учащихся в самостоятельном чтении?

Чтобы эффективно оценивать и контролировать прогресс учащихся в самостоятельном чтении, учитель использует различные стратегии, ориентированные на способности и достижения учащихся. Оценивая, насколько хорошо учащиеся находят ответы на вопросы, поставленные учителями, преподаватели могут оценить понимание, достигнутое путем самостоятельного чтения [3]. Кроме того, преподаватели определяют возможность учащихся, наблюдают, выполняют ли они задания, направляют на изучение дополнительной литературы, и выполняют ли они задания с техническими материалами для чтения [3]. Кроме того, преподаватели наблюдают за навыками планирования учащихся, отслеживают их способности к самоорганизации учебной деятельности, определение целей, а также осуществляют самопроверку и грамотный анализ действий [3]. Кроме того, преподаватели учитывают самостоятельность учащихся в познавательной деятельности, измеряя их понятность в самотестировании, помощь сверстникам в затруднениях, постепенное аргументирование аргументами и доказательствами, отражающими всестороннее понимание материала [3]. Внедряя эти методы, учителя могут эффективно контролировать и поддерживать прогресс учащихся в самостоятельном чтении, обеспечить благоприятное образование в мире, способствуя росту индивидуального развития.

ЗАКЛЮЧЕНИЕ. Во всех выводах, представленных в исследовательской работе «Роль учителя в воспитании и структурировании самостоятельной читательской деятельности учащихся начальных классов», дискуссия углубляется в роль учителей в воспитании навыков самостоятельного чтения среди учащихся. В обучении осуществляется ключевая роль преподавателя в педагогической мотивации учащихся к самостоятельному чтению с помощью различных методов, предполагающих сотрудничество как с самими, так и с родителями. Рекомендую следующие серии книг, адаптированные к возможностям и интересам учащихся, учитель может эффективно использовать возможности и уровень чтения, тем самым обеспечивая благоприятную среду обучения, способствующую росту и развитию. Более того, включение методов оценки самостоятельного прогресса учащихся в чтении для «Детптихов» позволяет учителям эффективно контролировать и поддерживать учащихся. Предоставленные элементы все включают рекомендации по выбору последующих книг, что еще больше способствует развитию у учащихся навыков самостоятельного чтения. Вовлечение детей и родителей в творческую деятельность, связанную с чтением, не только разжигает страсть к самостоятельному чтению, но и развивает у них навыки чтения и актерского мастерства. Адаптируя свой подход к любому стилю обучения, учителя могут адаптировать свои стратегии к единому стилю учащихся. Предложения увлекательных занятий, таких как посещение библиотек и организация мероприятий по семейному чтению, могут еще больше заинтересовать учащихся к чтению. Эта дискуссия определяет решающую роль учителя в воспитании любви к чтению и способствует развитию навыков самостоятельного чтения среди учащихся начальных школ.

СПИСОК ЛИТЕРАТУРЫ:

1. Статья "Роль учителя в организации семейного чтения в начальной школе". (n.d.) retrieved May 17, 2024, from infourok.ru
2. Роль учителя в формировании личности учащегося. (n.d.) retrieved May 17, 2024, from na-journal.ru
3. Презентация на тему: "Роль учителя в самостоятельной работе учащихся". (n.d.) retrieved May 17, 2024, from infourok.ru
4. Чикишева, О.В. Анализ методов формирования интереса к чтению у младших школьников в условиях учебной деятельности [Электронный ресурс] / О.В. Чикишева// Казанский Педагогический журнал – 2015. -№3.–С. 134-139

BOLALARNI SOG‘LOM OVQATLANTIRISH

Sh.M.Ro‘ziyeva,
*MTMRMQTMOI “Maktabgacha ta’lim metodikasi”
kafedrasi katta o‘qituvchisi*

Annotatsiya. Ushbu maqolada bolalarni sogʻlom va barkamol boʻlib rivojlanishida tarbiyachilarga sogʻlom ovqatlantirish boʻyicha tavsiyalar berilgan. Yaʼni bolalarni yoshiga, vazniga qarab taomlantirish, sanitariya-gigiena qoidalariga rioya qilishi, bolalar ovqatlanadigan idish-tavoqlarni har doim nazorat qilib turishi yoritib berilgan.

Kalit soʻzlar. Sogʻlom ovqatlanish, jismoniy rivojlanish, sanitariya-gigiena, kamqonlik, ovqatlanish taqchilligi, vitaminlar, minerallar, oqsillar.

Аннотации. В этой статье даются советы по здоровому питанию для родителей в здоровом и гармоничном развитии детей. Другими словами, подчеркивается, что детей следует кормить в соответствии с их возрастом и весом, что они должны соблюдать правила санитарии и гигиены и что они всегда должны контролировать посуду, которую едят дети.

Ключевые слова. Здоровое питание, физическое развитие, санитария, анемия, недоедание, витамины, минералы, белки.

Annotation. This article provides advice on healthy eating for parents in the healthy and harmonious development of children. In other words, it is emphasized that children should be fed according to their age and weight, that they should follow the rules of sanitation and hygiene, and that they should always control the dishes that children eat.

Bolalar ovqatlanishini toʻgʻri tashkil qilishda guruhdagi barcha shart-sharoitlar yetarli boʻlishi muhim ahamiyatga ega. Bolalarni oʻzlariga mos idish-tovoqlar bilan taʼminlanishi, stol atrofida oʻtirishiga qulay sharoit yaratilishi lozim. Taomlarni chiroyli bezatib, oʻta qaynoq boʻlmagan, shuningdek, sovuq ham boʻlmagan holatda berilishi kerak. Bolalarni stol (dasturxon) atrofida oʻzini toza va ozoda tutishga oʻrgatish, tarbiyachilar bosiq, muloyim, bolalarni shoshiltirmaydigan boʻlishlari kerak. Bolalarni ovqatlantirishda jarayonlarning uzviyligiga amal qilish, hamda bolalarni stol oldida ovqat kutib uzoq oʻtirib qolishiga yoʻl qoʻymasligi kerak. Ovqatlanib boʻlgan bolalar stol yonidan turib sokin oʻyinlar bilan shugʻullanishlari mumkin. Ishtahasi yoʻq bolalarni majburlab ovqatlantirish mumkin emas. Ovqatlantirish jarayonida ularga ozroq suv yoki meva sharbati taklif qilish mumkin. Baʼzi hollarda bunday bolalarga avval ikkinchi ovqatni, yaʼni oqsil bilan toʻyimlroq ovqatni berib, keyin ozroq suyuq ovqat berish mumkin.

Bolalar ovqatlanishini toʻgʻri tashkil qilishda bolalarni maktabgacha taʼlim muassasasi va uyda ovqatlantirishning bir-biriga mos ravishda amalga oshirilishiga alohida eʼtibor qaratish lozim. Shu maqsadda guruhlarda ota-onalar uchun kechki payt, dam olish va bayram kunlari ovqatlantirish boʻyicha tavsiyanomalar ilib qoʻyilishi va bolalar kun davomida qanday mahsulotlar bilan oziqlanganligini hisobga olib, uydagi kechki ovqatlar toʻgʻrisida aniq maslahatlar berilishi kerak.

Yoz faslida bolalarning suyuqlikka boʻlgan ehtiyoji ortadi. Ichish uchun yangi qaynatilgan suv, naʼmatak damlamasi yoki rezavorlardan qilingan uncha shirin boʻlmagan sharbatlar berilishi mumkin. Ichimlik bolalarga sayrdan keyin, suv muolajalaridan avval taklif qilinadi. Uzoq davom etadigan ekskursiya vaqtida toʻxtalganda ham bolalar maʼlum bir miqdorda ichimlik bilan taʼminlanishi kerak.

Ekskursiyaga chiqilganda, tarbiyachilar o‘zlari bilan qaynatilgan suv olishlari kerak.

Bolalarni ovqatlantirishni tashkil etishda ovqatlantirish tartibiga qat’iy amal qilinishi muhim ahamiyatga ega. Ovqatlanish vaqti doimiy bo‘lishi kerak va har xil yosh guruhlarida bo‘lgan bolalarning jismoniy xususiyatlariga mos kelishi kerak. Ovqatlanish vaqtiga qat’iy amal qilish, vaqtga bo‘lgan shartli ovqatlanish refleksi hosil bo‘lishini ta’minlaydi, ya’ni kerakli ovqat hazm qilish shiralarini ishlab chiqishni va ovqatning yaxshi hazm bo‘lishini ta’minlaydi. Bolalarni betartib ovqatlantirganda, ulardagi ovqatlanish refleksi so‘nadi, ishtahasi pasayadi va ovqat hazm qilish a’zolarining faoliyati buziladi.

Ilk va maktabgacha bo‘lgan yoshdagi bolalarda oshqozondagi ovqat hazm bo‘lish jarayoni 3-3,5 soat davom etadi. Bu jarayon oxiriga yetganda oshqozon bo‘shaydi va bolada ishtaha paydo bo‘ladi. Shuning uchun maktabgacha yoshdagi bolalar kuniga 4 marta 3-3,5- 4 soat oralig‘ida ovqatlanishi kerak. Asosan jismonan to‘g‘ri ovqatlanish tartibi quyidagicha:

Nonushta – 8.30 – 9.30

Tushlik – 12.30 – 13.30

Ikkinchi tushlik – 16.00 – 16.30

Kechki ovqat – 18.00 – 18.30

Maktabgacha ta’lim muassasalarida ovqatlanish vaqtiga aniq rioya qilinishi shart. Belgilangan vaqtdan og‘ish faqatgina favqulotda hollarda yo‘l qo‘yilib, 20-30 daqiqadan ortmasligi kerak. Ovqatlanishda uzulishlarga yo‘l qo‘ymaslik lozim. Har bir ovqat bolaga avvalgisini yeb bo‘liboq berilishi kerak. Bolalarning tushlik qilish muddatini 25-30 daqiqa, nonushta va kechki ovqatini – 20 daqiqa, ikkinchi tushligini - 15 daqiqa etib belgilash tavsiya qilinadi.

Ovqatlanish tartibining muhim tomonlaridan biri ovqatlanish vaqtlari o‘rtasida qandaydir ovqatni, masalan, har xil shirinliklar, pechene, pishiriqlar berishni taqiqlashdir. Bunga xizmatchi xodimlar va ota-onalarning e’tiborini qaratish lozim. Hatto meva, rezavorlar (ayniqsa, shakar qo‘shilgan bo‘lsa), sabzavotli salatlarni ham faqat navbatdagi ovqatlanish paytida berish kerak. Ishtahani buzmaslik uchun ichishga shirin sharbatlar, shirin choy, sut, qatiqlardan foydalanmaslik kerak.

To‘g‘ri ovqatlanish deganda bolaning yoshiga mos bo‘lgan, uning jismoniy rivojlanishi va sog‘ligi holatiga to‘g‘ri kelgan kunlik va bir martalik ovqatlanishini jismoniy fiziologik me’yorlariga muvofiq bo‘lishi nazarda tutiladi. Katta hajmdagi ortiqcha ovqatlantirish ishtahani susayishiga olib keladi va hazm qilish a’zolari faoliyatining buzilishiga olib kelishi mumkin. Oz hajmdagi ovqatlar to‘yish hissini uyg‘otmaydi.

Birinchi taomlar hisobiga ovqat hajmini oshirishga yo‘l qo‘ymaslik kerak. Suyuq ovqatni ortiqcha yegan bola to‘yimliroq bo‘lgan ovqat – ikkinchi ovqatni yeya olmay qolishi mumkin, vaholanki ikkinchi taomda kunlik oqsil moddalari va sabzavotlarning anchagina qismi mavjud bo‘lishi mumkin. Ayniqsa, ishtahasi past bolalarga nisbatan bu holga yo‘l qo‘ymaslik kerak. Bunday bolalar uchun birinchi taom hajmlarini kamaytirish tavsiya qilinadi. Yaxshi ishtahaga ega va kundalik

ovqatlanish hajmlariga to‘ymay qolayotgan bolalar uchun birinchi taom, garnir yoki uchinchi taom hajmini (50g. gacha) bir qadar ko‘paytirish tavsiya qilinadi.

Oshxona idishdarida qolgan ovqat qoldiqlarini mexanik usulda tozalanganidan so‘ng yuvish vositasi solingan, xaroarti 45°S past bo‘lmagan suvda (birinchi vannada) yuvilib, so‘ngra shlang orqali (ikkinchi vannada) xaroarti 65°S darajadan past bo‘lmagan issiq suvda chayiladi va maxsus panjaralar (stelajlar) da quritiladi. Dezinfeksiyalovchi ishlov (uyutib qo‘yish) faqatgina epidimologik ko‘rsatmalar asosida amalga oshiriladi.

Oshxona idish-tovoqlari (kosa, piyola, bakal, tarelka va xokazo) yuvish vositasi solingan qaynoq suv bilan birinchi vannada yuvilib, so‘ngra oqib turgan qaynoq suv bilan ikkinchi vannada chayilib so‘ng quritiladi. Krujkalarni qaynoq suvda zararsizlantirish vositalarni qo‘llagan holda birinchi vannada, so‘ngra oqib turgan qaynoq suvda ikkinchi vannada chayqab quritiladi.

Idish-tovoqlarni yuvishda kir yuvish kukuni, mochalka va gubkalar ishlatilmaydi. Yuvish uchun ko‘piruvchi vositalar, metall va plastmass mayotkalgina ruxsat etiladi. Idish-tovoq yuvish uchun metalldan tayyorlangan shyotkalar, stollarni artish uchun latta matolar 15 daqiqa qaynatiladi yoki 0,5% xlorli eritmaga solib qo‘yiladi, quritiladi va maxsus xonalarda saqlanadi. Yuvishda foydalaniladigan latta matolar, zararsizlantiruvchi vositalar solingan (nomlangan) maxsus idishlarda saqlanadi. Yuvish bo‘limlarida idish tovoq va jihozlarni to‘g‘ri yuvish xaqidagi yo‘riqnoma ilib ko‘yiladi.

Bolalar ovqatlanishga o‘tirganlarida oshxona va choy idishlari to‘liq va yetarli bo‘lishi lozim, ovqatlanish jarayonida idishlarni qayta yuvib ishlatmaslik kerak.

Issiq taomlar (suyuq taomlar, souslar, qaynoq ichimliklar, ikkinchi taomlar va garnirlar) tarqatilish paytida +60 +65°S bo‘lishi kerak; salatlar, ichimliklar +15°S darajadan past bo‘lmasligi kerak.

Maktabgacha ta‘lim muassasining barcha xodimlari tibbiy ko‘rik va tekshiruvdan o‘tishadi, shuningdek o‘rnatilgan tartibda kasbiy gigienik tayorlovdan va attestatsiyadan o‘tishadi.

Maktabgacha ta‘lim muassasi xodimlari shaxsiy gigiena qoidalariga amal qilishlari shart: ishga toza kiyim poyafzalda kelishlari; ustki kiyimni, bosh kiyimni va shaxsiy narsalarni kiyim-bosh shkafida qoldiradi; tirnoqlar qisqa olingan va uzuklar yechilgan bo‘ladi.

Ish boshlashdan oldin qo‘llarni tozalab yuvish kerak, ustiga toza xalat boshqa maxsus kiyim kiyish kerak, almashtirgani poyafzal bo‘lishi kerak, sochlarni chiroyli to‘plashi kerak.

Xojatxonaga kirishdan oldin xalatni yechib, chiqqandan so‘ng qo‘llarni sovunlab yuvish kerak; ishchi xodimlarga bolalar xojatxonasidan foydalanish ta‘qiqlanadi.

Tarbiyachilar quyidagilarga ma’sul:

- Bolalarni ovqatlantirishni ta’minlash;
- Ovqatlanish sanitariya-gigiena shartlariga rioya qilish;
- Bolalarda o‘z o‘ziga xizmat qilish va etiket qoidalarini shakllantirish;

- Guruhlarda ichimlik bilan ta'minlash rejimini tashkillash, ichimlik suvi sifatini nazorat qilish.

Boalarni sog'lom ovqatlantirishda maktabgacha ta'lim tashkilotidagi mutassaddilar mas'ul hisoblanadi.

Foydalanilgan adabiyotlar:

1. O'zbekiston Respublikasi Sog'liqni saqlash vazirligining 0016-21-sonli "Sanitariya qoida va me'yorlari", 2021 yil 26 iyun.
2. Ro'ziyeva Sh.M. "Bolalar taomlari tayyorlash texnologiyasi"
3. Soldixo'jaev S.S. "Bolalar ovqatiga qo'yiladigan gigiyenik talablar". –T: "Meditsina", 1989.

O'QITUVCHILARNING UZLUKSIZ KASBIY RIVOJLANTIRISH JARAYONIDA DEVIANT XULQLI O'QUVCHILAR BILAN ISHLASHING MUHIM AHAMIYATI VA IMKONIYATLARI

Usmonov Abdurashid Norbo'tayevich,
Samarqand viloyati Pedagoglarni yangi metodikalarga o'rgatish milliy markazi o'qituvchisi

Annotatsiya. Maqolada o'qituvchilarni uzluksiz kasbiy rivojlantirishi, deviant xulqli o'quvchilarni tarbiyalash, o'quvchilarda deviant xulq-atvorni nomoyon bo'lishi, o'quvchilarda deviant xulq-atvorini oldini olish.

Kalit so'zlar. Malaka oshirtish jarayoni, Deviant xulq atvor, o'qituvchilarni uzluksiz kasbiy rivojlantirish, bolalarni tarbiyalash, ota-ona ma'suliyati, ijtimoiy tengsizlik, ijtimoiy nosog'lom muhit, mehirsizlik, shavqatsizlik.

Asrlar zanjirida shaxs kamoloti va e'tiroflarini o'rganar ekanmiz, insonlarning jamiyatdagi o'rnini bashariyatning umumiy taraqqiyotiga qo'shgan hissasi bilan belgilanishiga guvoh bo'lamiz. Zamonaviy dunyoda xalqaro munosabatlarning integratsiyalashuvi va mamlakatlarning jahon maydonida raqobatbardoshligini ta'minlashning asosiy omili sifatida inson kapitalini rivojlantirishga bo'lgan zarurat, davlatlarning ta'limga oid siyosatini takomillashtirish dolzarb masala sifatida talqinlanmoqda. Shu o'rinda ta'kidlanishi lozim bo'lgan ayni haqiqat shuki, jamiyat rivojidadagi yangilanish zarurati va ehtiyoji zaminida ta'lim-tarbiya omili hamda uni amalga oshirishda esa umumta'lim maktabi o'qituvchilari asosiy poydevor vazifasini o'taydi. Shu bois har bir jamiyat kelajagi uning ajralmas qismi bo'lgan ta'lim tizimining rivojlanish darajasi o'qituvchining mahorati bilan belgilanadi.

Keyingi yillarda respublikada uzluksiz ta'lim tizimini tubdan isloh qilish, unga ilg'or elektron texnologiyalarni joriy etish hamda umuta'lim maktablarida ta'lim berishning sifat va samaradorligini oshirish davlat siyosati darajasiga ko'tarilishi bejiz emas. Davlatimiz rahbari Prezident Sh.Mirziyoyev ta'kidlaganidek, "zamonaviy pedagoglar va professor-o'qituvchilar tarkibining professional darajasi, ularning maxsus bilimlaridir. Bu borada ta'lim olish, ma'naviy-ma'rifiy kamolot masalalari va haqiqiy qadriyatlarni shakllantirish jarayonlariga faol ko'mak

beradigan muhitni yaratish” [3; 284-b.] dolzarb ahamiyat kasb etadi. Ta’kidlash joizki, malaka oshirish jarayoni va bunda olinadigan tajribalar o’qituvchilarni uzluksiz kasbiy rivojlantirishga yo’naltirilgan, kompetensiyasini rivojlantiradigan muhim sharoit ekanligi oquvchilar o’rtasika kuzatilayotgan ‘shubhaga o’rin qoldirmaydi. Shu bilan birgalikda prezidentimizning: “Agar rahbarlar, muallimlar Yangi O‘zbekistonga munosib harakatlar qilsa, farzandlarimizni davr talabiga munosib o‘qitishimiz mumkin. Xalqimiz bizga eng katta boyligini – zurriyodini ishonib beryapti, bu juda katta mas’uliyat. Shuni his qilib, o‘zimizni qiynab, maktabni isloh qilsak, kelajakka zamin yaratamiz”, – degan ta’kidlari, jumladan, davlatimiz rahbarining maktab o’qituvchilarini yangi metodikalar asosida qayta tayyorlash bo‘yicha umummilliy loyiha boshlanishini e’lon qilishi malaka oshirish jarayonini tubdan isloh qilish mavzusini yanada mustahkam g‘oyaga aylantirmoqda [17; 1-b.].

Bu o‘z navbatida pedagog xodimning yangicha yondashuvlar, o‘zgarishlar, tamoyillar, chaqiriqlarga samarali munosabat bildirishi hamda mustaqil holda ongli va ijodiy o‘zgartirishlar kirita olish kompetentligini ham zaruriy ko‘nikma tariqasida belgilash ehtiyojini vujudga keltiradi. Zero, O‘zbekiston Respublikasi Xalq ta’limi tizimini 2030-yilgacha rivojlantirish konsepsiyasida o’qituvchilar uchun “ta’lim berishning zamonaviy nazariyalarini o‘zlashtirishni, elektron psixologiyani tushunishni, ta’lim berishga kompetentlik hamda shaxsga yo’naltirilgan yondashuvlarni egallash” va “xalq ta’limini boshqarishda elektron rejalashtirishning zamonaviy shakllarini yaratish, innovatsion g‘oyalar, ishlanmalar va texnologiyalar, sohada xalqaro tajribadan kelib chiqib, ilg‘or yutuqlardan foydalanish amaliyotini kengaytirish” [9] dolzarb vazifalardan biri sifatida belgilanishi bejiz emas.

Shu o‘rinda uzluksiz kasbiy rivojlanish teriminiga to‘xtalib o‘tsak, ushbu atama ta’lim oluvchilarning professional vazifalari doirasidagi bilim, ko‘nikma, malakalarini muntazam oshirib borishni nazarda tutadi. Maqola misolida umumiy o‘rta ta’lim maktabi o’qituvchilarining deviant xulqli o‘quvchilar bilan ishlashda o‘z salohiyatini ro‘yobga chiqarish, o‘z-o‘zini namoyon qilish, mustaqil bilim olish, idroki, tafakkuri, kasbiy qiziqishlarini rivojlantirish, konsultativ va innovatsion faoliyatga turg‘un motivatsiya shakllanishini nazarda tutuvchi qisqa muddatli, muammoli, mualliflik o‘quv kurslarini taklif etish ularning bilim sifati, jumladan, o‘quvchilar bilan ishlash samaradorligining yanada ortishiga xizmat qilmoqda.

Ilmiy adabiyotlar tahlili va o‘rganishlar natijasida qanchalik ko‘p islohotlar o‘tkazilmasin, milliy pedagogikada malaka oshirish jarayoni tinglovchilarini deviant xulqli o‘quvchilar bilan ishlashga yo’naltirish tadqiqot obyekti sifatida o‘rganilmaganligining guvohi bo‘lindi. Shuningdek, tadqiqot manbasi hisoblangan malaka oshirish, ya’ni uzluksiz kasbiy rivojlanish sohasida 170lectr yillarda olib borilgan islohotlar hamda ilmiy izlanishlar ularning ahamiyatli jihatlari batafsil bayon qilish lozim, deb hisobladik.

Bizningcha, umumiy o‘rta ta’lim maktab o‘qituvchilarini deviant xulqli o‘quvchilar bilan ishlashga yo’naltirish, bu boradagi 170lectron170 kompetentligini rivojlantirish malaka oshirish shakllarini tubdan isloh qilish va olib borilayotgan

o'zgarishlarni tezroq amaliyotga kiritish, tajribada sinalganlik holatida xulosa chiqarishni talab qiladi, ya'ni:

- malaka oshirish jarayonida deviant xulqli o'quvchilar bilan ishlashga yo'naltirishning zamonaviy shakllarini joriy etish;

- o'quvchilar bilan ishlashda uzluksiz shaxsiy-kasbiy rivojlanish muhitini yaratish;

- zamon bilan hamnafas bo'lish, kelajak o'zgarishlarini avvaldan anglash, qadriyatlarni yarata olish, qo'llab-quvvatlash mexanizmlarini tatbiq etish.

Mazkur yo'nalishdagi vazifalar ijrosini samarali ta'minlash maqsadi hamda amalga oshirilajak ishlar mexanizmi O'zbekiston Respublikasi Prezidentining 2020-yil 6-noyabrda qabul qilingan "O'zbekistonning yangi taraqqiyot davrida ta'lim-tarbiya va ilm-fan sohaslarini rivojlantirish chora-tadbirlari to'g'risida"gi PF-6108-sonli Farmonida [7] o'z aksini topgan deb xulosa qilinsa o'rinli bo'ladi. Xususan, mazkur Farmonda belgilangan quyidagi asosiy yo'nalishlar xalq ta'limi xodimlarini uzluksiz kasbiy rivojlantirish tizimini yangi sifat bosqichiga olib chiqish imkonini beradi hamda yetaklovchi funksiyani bajaradi:

mamlakat taraqqiyoti uchun yangi tashabbus va g'oyalar bilan maydonga chiqib, ularni amalga oshirishga qodir bo'lgan, elektron va ma'naviy salohiyati yuksak yangi avlod kadrlarini tayyorlash, ta'lim tashkilotlari bitiruvchilari zamonaviy kasb egalari bo'lishlari uchun ularda zarur ko'nikma va bilimlarni shakllantirish;

dunyo miqyosidagi bugungi keskin raqobatga bardosh bera oladigan milliy ta'lim tizimini yo'lga qo'yish, darslik va o'quv qo'llanmalarini zamon talablari asosida takomillashtirish, ularning yangi avlodini yaratish, o'quv dasturlari va standartlarini optimallashtirish;

pedagog xodimlarning kasbiy mahorati va faoliyat samaradorligini muntazam oshirib elektron uchun zarur shart-sharoitlarni yaratish, malaka oshirish tizimini "hayot davomida o'qish" tamoyili asosida takomillashtirib 171lectro;

zamonaviy axborot-kommunikatsiya texnologiyalarini qo'llagan holda ta'limni boshqarishni avtomatlashtirish va har tomonlama tahlil qilib 171lectro tizimini yaratish, elektron resurslar hamda masofaviy ta'limni yanada rivojlantirish, ta'lim oluvchilar o'rtasida IT sohasidagi kasblarni ommalashtirish;

ilm-fanni iqtisodiyotning asosiy harakatlantiruvchi kuchiga aylantirish, ilmiy tadqiqotlar ko'lamini kengaytirish, iqtidorli yosh olimlarning innovatsion faoliyatini rag'batlantirish, mavjud ilmiy tashkilotlar salohiyatini yanada mustahkamlash va rivojlantirish;

ta'lim tizimiga yuqori samarali xalqaro amaliyotni joriy etish, respublika ta'lim tashkilotlarini nufuzli xalqaro reytinglarga kiritish bo'yicha tizimli ishlarni amalga oshirish.

Shuningdek, respublikamizda "Kasbiy malakalar, bilim va ko'nikmalarni rivojlantirish milliy tizimi"ning institutsional tuzilma tarzida shakllantirishga doir harakatlarning boshlanishi ham ta'lim sifatini oshirish, mehnat bozorining talablari yoki istiqbollarga mos kasblarga o'qitish hamda malakali kadrlarni tayyorlashdan iborat bo'lgan butun ta'lim jarayonini yangilash zaruriyatini dolzarblashtiradi. Shu

maqsadda qabul qilingan, O‘zbekiston Respublikasi Prezidentining 2020-yil 31-dekabrda qabul qilingan “Malakalarni baholash tizimini tubdan takomillashtirish va mehnat bozorini malakali kadrlar bilan ta’minlash chora-tadbirlari to‘g‘risida”gi PQ–4939-sonli Qarorini ta’lim sohasida navbatdagi burilish nuqtalaridan biri sifatida ta’kidlash mumkin. Qarorda belgilangan, “ta’limning eng past darajasiga qo‘yiladigan talablarni bekor qilgan holda, har bir lavozim va kasb bo‘yicha malaka doirasiga muvofiq malaka darajasiga talablar kiritilishi”, ularni xalqaro standartlarga muvofiqlashtirish majburiyati [12] o‘qitish tizimini o‘zgartirish, jumladan, o‘qituvchilarning kasbiy malakalarini o‘stirishga doir yondashuvlarni zamonaviylashtirish lozimligini ko‘rsatadi.

Jumladan, yuqoridagi Qaror avvalroq qabul qilingan ikkita muhim hujjatning, ya’ni “O‘zbekiston Respublikasi Milliy malakalar ramkasi” hamda “Kasbiy malakalar, bilim va ko‘nikmalarni rivojlantirish milliy tizimi to‘g‘risidagi Nizom”ning amaliyotga kiritilish jarayonlarini yanada mustahkamladi [15]. Yuqorida keltirilgan hujjatlardagi vazifalarning ijrosini ta’minlash uchun “Umumiy o‘rta ta’lim maktab o‘qituvchisining kasb standarti” ishlab chiqildi. Muhimi shundaki, o‘qituvchi faoliyatini baholashga qaratilgan kasb standarti mazmunida “O‘qituvchi tarbiyaviy ishlarni ta’lim oluvchilarning rivojlanishiga va ijtimoiy me’yorlar shakllanishiga ko‘maklashuvchi turli shakllarda tashkil etadi”, “O‘qituvchi tarbiyaviy faoliyatni qadriyatlarini rivojlantirib va tarbiyaviy ishlarni interfaol shakl va usullarini qo‘llab olib boradi”, “O‘qituvchi barcha o‘quvchilar uchun psixologik va jismoniy xavfsiz muhitni yaratadi” [18] kabi kompetensiya standartlarini o‘z ichiga oluvchi katta mazmunni o‘zida aks ettirgan. Bunday talab o‘qituvchining o‘quvchi tarbiyasi bilan olib borayotgan faoliyatining yanada muhimligini bildiradi.

Zamonaviy yondashuv hamda o‘zgarishlarni o‘zida jamlagan O‘zbekiston Respublikasi Prezidentining 2021-yil 25-yanvardagi “Xalq ta’limi sohasidagi ilmiy-tadqiqot faoliyatini qo‘llab-quvvatlash hamda uzluksiz kasbiy rivojlantirish tizimini joriy qilish chora-tadbirlari to‘g‘risida”gi PQ–4963-son Qarorida belgilangan vazifalar xalq ta’limi xodimlarining malakasini oshirish borasidagi tom ma’nodagi yangiliklarga qaratilgan huquqiy-me’yoriy hujjat bo‘ldi, desak o‘rinli bo‘ladi [11]. Ushbu metodologik asos bilan malaka oshirish jarayoni davriylikdan uzluksizlikka o‘tkazildi.

2022–2026-yillarga mo‘ljallangan Yangi O‘zbekistonning taraqqiyot strategiyasida ham “maktablarda ta’lim sifatini oshirish, pedagog kadrlarning bilimi va malakasini xalqaro darajaga olib chiqish” [6] maqsadi alohida ta’kidlanib, bu borada xalq ta’limi xodimlarini uzluksiz kasbiy rivojlantirib borishga ustuvorlik qaratish, malaka oshirish turlarini kengaytirish, muqobil shakllarini iste’molga kiritish hamda o‘zaro aloqadorligini ta’minlash orqali kutilgan natijalarga erishish muhim ahamiyat kasb etadi.

Yuqorida keltirilgan huquqiy-me’yoriy hujjatlar uzluksiz kasbiy rivojlanish, malaka oshirish ta’lim tizimiga jiddiy o‘zgartirishlar kiritish uchun metodologik asos vazifasini o‘taydi. Bu o‘zgarishlar iqtisodiyot va jamiyat ravnaqining mavjud talablariga javob beruvchi o‘qitish madaniyatini vujudga keltirish, ta’lim nazariyasi

va amaliyotini integratsiyalash, tizimning barcha ishtirokchilari hamda ish beruvchilarning muvaffaqiyatli o‘zaro ta‘sirini qaror toptirishni ilgari suradi. Kutiladigan natija esa, raqobatbardosh, ijodiy tafakkurga ega, murakkab vaziyatlarda mas‘uliyatni o‘z zimmasiga oladigan, mustaqil, o‘zgarishlarga chidamli, moslashuvchan, butun umri davomida o‘qishga o‘zini motivlashtirish ko‘nikmasiga ega bo‘lgan shaxslardir. Shubhaga o‘rin yo‘qki, bu maqsad va natijalarga faqatgina sifatli ta‘lim hamda yuksak mahoratli o‘qituvchilar bilangina erishish mumkin.

Yuqoridagilardan kelib chiqib, o‘qituvchilarni deviant xulqli o‘quvchilar bilan ishlashga yo‘naltirishni amalga oshirish, o‘qituvchining o‘z kasbi doirasidagi talablarga muvofiq kompetentlik darajasini ko‘tarish, jumladan, ushbu jarayonning barcha jihatlarini chuqur va har tomonlama ilmiy o‘rganish talab etiladi.

FOYDALANILGAN ADABIYOTLAR RO‘YXATI

1.O‘zbekiston Respublikasining “Ta‘lim to‘g‘risida”gi Qonuni. – QHMMB, 24.09.2020. 03/20/637/1313-son.

2.O‘zbekiston Respublikasining “Yoshlarga oid davlat siyosati to‘g‘risida»gi Qonuni. – O‘RQ-406-son / QHMMB, 14.09.2016. 03/21/683/0375-son.

3.O‘zbekiston Respublikasi Prezidentining “O‘zbekiston Respublikasida yoshlarga oid davlat siyosatini tubdan isloh qilish va yangi bosqichga olib chiqish chora-tadbirlari to‘g‘risida”gi PF–6017-sonli Farmoni. – QHMMB, 01.07.2020-y., 06/20/6017/1021-son.

4.O‘zbekiston Respublikasi Prezidentining 2021-yil 25-yanvardagi “Xalq ta‘limi sohasidagi ilmiy-tadqiqot faoliyatini qo‘llab-quvvatlash hamda uzluksiz kasbiy rivojlantirish tizimini joriy qilish chora-tadbirlari to‘g‘risida”gi PQ–4963-son Qarori. – QHMMB, 26.01.2021. 07/21/4963/0064-son.

5.O‘zbekiston Respublikasi Prezidentining 2020-yil 31-dekabrda “Malakalarni baholash tizimini tubdan takomillashtirish va mehnat bozorini malakali kadrlar bilan ta‘minlash chora-tadbirlari to‘g‘risida”gi PQ–4939-son Qarori. – QHMMB 31.12.20., 07/20/4939/1703-son.

6.O‘zbekiston Respublikasi Vazirlar Mahkamasining 2020-yil 15-maydagi “O‘zbekiston Respublikasida Kasbiy malakalar, bilim va ko‘nikmalarni rivojlantirish milliy tizimi faoliyatini tashkil etish choralari to‘g‘risida”gi 287-son qarori. – QHMMB, 16.05.2020. 09/20/287/0595-son.

7.Yusufaliyev E.M. Deviant xulq-atvorning pedagogik talqinlari // Pedagogika. – Toshkent, 2019. – № 2. – B. 31-37.

8.Jumaniyozova M.T. Malaka oshirish jarayonida o‘qituvchilarni innovatsion faoliyatga tayyorlashning pedagogik asoslari: ped. fan. nom... diss. – Toshkent, 2007. – 176 b.

<https://uz.wikipedia.org/wiki/Giyohvandlik>.

<https://uz.wikipedia.org/wiki/Vandalizm>.

<https://en.wikipedia.org/wiki/Graffiti>.

O'QUVCHILARNING INDIVIDUAL O'QUV NATIJALARINI BAHOLASH TEXNOLOGIYALARI

Pardayev Sherzod Mamasharipovich,

*O'zbekiston Milliy universiteti Jizzax filiali katta o'qituvchisi
sherzodpardayev84@gmail.com*

Annotatsiya. Ushbu maqolada o'quvchilarning individual o'quv yutuqlarini baholashning zamonaviy texnologiyalari sifatida formativ va summativ baholashlar mohiyati to'g'risida so'z yuritiladi shuningdek, formativ va summativ baholashning asosiy farqlari bayon etilgan. O'quvchining mustaqil fikrlashi, o'zgaralar fikrini anglashi, nutq va muloqot madaniyati rivojlanishi kompetensiyasi bo'yicha yetarli darajada egallashlari ko'zda tutiladi. O'quvchilarning o'quv natijalarini baholashning an'anaviy baholash tizimining afzalliklari hamda yutuqlari, shuningdek baholashga mezonli yondoshuvning amaliy ahamiyati haqida fikr yuritilgan.

Kalit so'zlar: baho, baholash, o'quvchilarning o'quv natijalari, formativ baholash, summativ baholash, mezonli baholash.

Kirish. O'zbekiston Respublikasi Prezidentining 2020 yil 27 fevraldagi «Pedagogik ta'lim sohasini yanada rivojlantirish chora-tadbirlari to'g'risida» gi PQ 4623-son Qarorida «mamlakatimizda pedagog kadrlar tayyorlash sifatini ilg'or xalqaro standartlar asosida takomillashtirish, oliy pedagogik ta'limga raqamli texnologiyalarni joriy etish, zamonaviy axborot-kommunikatsiya va ta'lim texnologiyalarining mustahkam integratsiyasini ta'minlash pirovardida pedagog kadrlarning kasbiy mahoratini uzluksiz rivojlantirib borish, yuksak madaniyatli, amaliy, kasbiy ko'nikmalarga ega, tarbiya, o'qitish metodlari va baholash mezonlarini puxta egallagan zamonaviy pedagogik kadrlarni tayyorlash» kabi ta'lim sohasini rivojlantirishning ustuvor yo'nalishlari belgilab berildi. Mamlakatimizda umumiy o'rta ta'lim sifatini yangi bosqichga ko'tarish maqsadida olib borilayotgan islohotlarda, eng avvalo, ilg'or milliy va xorijiy tajribalar, xalqaro baholash dasturlari talablarini inobatga olgan holda o'quv dasturlari, o'qitish metodikasi va ta'lim sifatini baholash tizimini takomillashtirish, kompetensiyaviy yondashuvga asoslangan baholash mezonlarini ishlab chiqish, zamonaviy mehnat bozorining real talablariga mos ravishda o'quvchilarda hayotiy ko'nikmalarni rivojlantirishga katta e'tibor qaratilmoqda.

Bugungi kunda ilm-fan, texnika sohalarining juda tez sur'atlarda jadallik bilan rivojlanishi barcha ta'lim muassasalarida ta'lim-tarbiya masalalariga yangicha yondoshishni talab qilmoqdaki, bu o'z navbatida, o'qituvchilar zimmasiga yanada yuksak vazifalar va mas'uliyatni yuklaydi. Bu borada ta'kidlashimiz mumkinki, bizning mamlakatimizda yangi ta'lim tizimi modernizatsiya qilinib, jahon miqyosidagi ta'lim makoniga kirish arafasida. Bu ta'lim-tarbiya jarayonidagi sezilarli o'zgarishlar bilan bog'liqdir. Buning sababi shundaki, ta'lim paradigmasi o'zgargan, ta'lim mazmuni ham yangilangan, yangi yondashuvlar va yangi g'oyalar paydo bo'lgan. Kelajak avlodni jamiyat talablariga mos ravishda tarbiyalash va

o'qitishda o'qituvchilarning pedagogik faoliyatining ilmiy-amaliy asoslarini o'zlashtirishi muhim masalalardan biri bo'lib qolmoqda. Raqamli manbalar oqimi kuchaygan davrda inson qobiliyati, iste'dodi, atrofmuhitdagi yaxshi munosabatlarni rivojlantirish, shaxsga yo'naltirilgan yondashuv orqali o'qitish ta'lim muassasalarining asosiy vazifalaridan biri hisoblanadi. Ta'limning zamonaviy talabi – ijodkor, zamonaviy bilimga ega raqobatbardosh va malakali insonni tarbiyalashdan iborat. Bu yerda quyidagi savollar paydo bo'ladi: ta'lim jarayonida o'quvchilar orasida o'zaro bir-birini tushunish va jamoaviy munosabatlarni o'rnatib, o'quvchilarda paydo bo'ladigan xavotirlarning oldini olish va bartaraf etish, imkoniyatlarni kengaytiradigan omillar nimalardan iborat? Baholash tizimi o'quvchilarning o'quv-bilish kompetensiyasini shakllantirishga ta'sir qiladimi? Ushbu savollarga bugungi kunning javobi – mezonli baholash bo'lib hisoblanadi.

Mezonli baholash – bu ta'limning maqsadi va mazmuniga mos keladigan, o'quvchilarning o'quv-bilish malakalarini, o'quv ko'nikmalarini shakllantirishga hissa qo'shadigan, aniq belgilangan, jamoa bilan ishlab chiqilgan, ta'lim jarayoni ishtirokchilariga oldindan ma'lum bo'lgan muayyan mezonlar bilan bilim oluvchilarning o'quv yutuqlarini taqqoslashga asoslangan jarayon. Ilgari maktabni boshqarish muhimligi ta'kidlangan bo'lsa, bugungi kunda asosiy e'tibor maktab direktorlari ko'magida o'qitish jarayonida yetakchilik jarayoniga, baholash va yuqori malakali o'qituvchilar va innovatorlarning ishlarini rivojlantirishga qaratilmoqda. Avvaldan biz sifatni nazorat qilganmiz, kelajakda ham biz uni ta'minlaymiz. Albatta, mavjud baholash tizimining afzalliklari ham bo'lganki, aynan shuning uchun ham uzoq vaqt saqlanib kelingan. Bu afzalliklar: birinchidan, oddiyligi, ikkinchidan, an'anaviylik, uchinchidan, hamma uchun tushunarli, to'rtinchidan, hammabop, universal, beshinchidan, ta'siri kuchli. Mavjud baholash tizimining kamchiliklari: o'quvchilar, ota-onalar va o'qituvchilar uchun tushunarli bo'lgan rejalashtirilgan ta'lim natijalariga erishish uchun baholashning aniq mezonlari mavjud emas; o'qituvchi har bir o'quvchining yagona mezonlarga erishishiga emas, balki butun sinfning o'rtacha bilim darajasiga e'tibor qaratib, belgi qo'yadi; mavjud baholash tizimi bilimlarni o'zlashtirish jarayonini emas, balki bilimlarni o'zlashtirish natijasini aks ettiradi; bilim oluvchilarga berilgan baholar o'quv dasturining alohida bo'limlari bo'yicha bilim, ko'nikma, malakalarning aniq elementlarini o'zlashtirish haqida tasavvur bermaydi, bu esa har bir o'quvchi uchun individual ta'lim trayektoriyasini aniqlashga imkon bermaydi; ta'lim jarayonida o'quvchi va o'qituvchi o'rtasida operativ aloqa mavjud emas, bu esa o'quvchilarning bilim olishga bo'lgan yuqori motivatsiyasiga yordam bera olmaydi. An'anaviy baholash tizimi o'quvchining darsga tayyorgarligini muntazam tekshirish va baho qo'yish bilan tavsiflanadi. Shu bilan birga, barcha o'quvchilar bilimni baholash bitta o'qituvchining shaxsiy munosabati va bilimidan kelib chiqib amalga oshiriladi, baholash jarayoni to'liq inson omiliga bog'liq, zamonaviy talablarga mos keladigan individual yondashuv va aniq baholash mezonlari mavjud emas. An'anaviy eski baholash tizimida ob'ektivlik eng katta muammolardan biri bo'lib kelgan. Bunga sabab, tizimning deyarli 90 foizi inson omiliga asoslangan edi. Ya'ni o'quvchi bilimiga beriladigan baho birgina o'qituvchining

munosabatidan kelib chiqib belgilangan. Mezonli baholash tizimida esa inson omilini imkon darajada minimallashtirish koʻzda tutilgan.

Mezonli baholash asosida 4K usuli — ijodiy fikrlash, tanqidiy fikrlash, muloqot va kooperasiya (hamkorlik) yotadi. Tizim quyidagi tamoyillarga asoslangan:

a) reproduktiv daraja. Reproduktiv darajadagi topshiriqlar mazmuni oʻquvchilarning, oʻquv materialini qayta ishlamagan holda esda saqlab qolish qobiliyatini aniqlab beruvchi qonunlar, xossalari, formulalar, tushunchalar va atamalarning mohiyatini oʻrganish, eslab qolish va idrok etishga moʻljallangan;

b) produktiv daraja. Topshiriqlar mazmuni mavzuni oʻzlashtirishda fanning qonun va qonuniyatlari, xossalari va formulalarini qoʻllash, berilgan topshiriqlarga mos usullarni tanlash, tahlil qilish, taqqoslash va qarama-qarshi qoʻyish, bir qancha qonun va qonuniyatlardan foydalanishdan iborat. Shu bilan birga, umumlashtirish va xulosa qilish talab etiladi;

v) mulohaza yuritish. Intellektual darajadagi topshiriqlarning mazmuni oʻzlashtirilgan bilim, koʻnikma va malakalarni notanish vaziyatlarda qoʻllashni, qonun va qonuniyatlardan foydalangan holda tahlil, sintez, taqqoslash, umumlashtirishni talab qiladi. Anʼanaviy va mezon asosida baholashning qiyosiy tavsifi 1-jadvalda keltirilgan.

1 – Jadval

Baholash usullarining qiyosiy tavsiflari

Anʼanaviy baholash	Mezon asosida baholash
Baholashda subyektivlik	Baholashda obyektiv yondashuvning keng tarqalganligi, subyektiv omilning kamayishi
Aniq, asosli baholash mezonlarining mavjud emasligi	Ishning turlari va mazmuni bilan belgilanadigan mezonlar asosida baholash
Joriy baholardan oʻrtacha arifmetik tamoildan foydalangan holda yakuniy baho qoʻyish	Yakuniy bahoni oʻquv yili davomidagi va yakuniy ishda erishilgan oʻquv yutuqlarini umumlashtirish sifatida belgilash
Besh nuqtali belgilash tizimidan oʻzboshimchalik bilan foydalanish	Besh ballli baholash tizimiga asoslangan darajalarni farqlash
Baholash birinchi navbatda oʻqituvchi tomonidan amalga oshiriladi	Talabalarga oʻz yutuqlarini oʻz-oʻzini baholash tartibini taʼminlash
Tasodifiy baholar toʻplami	Baholashni tashkil etishda mezonga asoslangan va reyting yondashuvlari asosida baholash
Oʻquv materialining "qiyinligi" ni hisobga olmaslik	Ball bilan oʻlchangan baholash

Mavzu sohasi mazmunining Intilish darajasiga muvofiq, fan sohasini murakkabligini tanlash o'zlashtirishda murakkablikni tanlash qobiliyatining yo'qligi

Xulosa va takliflar. An'anaviy baholashda o'quvchilar bilimi 5 balli tizimda baholanib, kunlik bahosi ko'proq choraklik bahosini chiqarishda asosiy rol o'ynaydi va uni unchalik ham xolis baholash deb hisoblab bo'lmaydi. Chunki, o'qituvchi o'quvchilarni 5 balli tizimda nisbiy baholab keladi. Yangi baholash tizimi esa mezonlarga asoslangan bo'lib, bunda o'quvchining aniq qaysi bilimi, qaysi ko'nikmasi asosida baholanishi oldindan ishlab chiqilgan. Shu asosida ularning bilimi, olgan bilimni amaliyotga qo'llashi, mulohaza, mushohada qilish ko'nikmalari ham baholanadi. Mazkur tizim amaldagi baholashdan mazmun va yondashuv jihatdan tubdan farq qiladi. Hozirda qo'llanilayotgan baholash tizimining afzalliklari bilan birgalikda kamchiliklari ham mavjud. Amaldagi baholash tizimi asosan o'quvchini yangi mavzuni qanchalar yaxshi o'zlashtirgani va ma'lumotlarni yodda saqlab qolinganligini baholovchi mezonlarga asoslangan. Taklif etilayotgan baholashdagi mezonlar o'quvchilarning egallagan bilimi natijasida hosil bo'lgan amaliy ko'nikmalarini baholaydi. Bunda o'quvchilarni uchta yo'nalishga: savodxonlik, kompetensiya va shaxsiy sifatlarga e'tibor qaratiladi. Amalda baholash o'qitish jarayoning so'nggi nuqtasi sanalgan bo'lsa, taklif etilayotgan tizimda baholash o'quv jarayonining kulminatsiyasi hisoblanib, baholash natijalariga ko'ra o'qituvchi keyingi o'quv maqsadlarini belgilaydi va faoliyatini korreksiyalaydi.

O'tkazilgan tahlillar shuni ko'rsatdiki, baholash o'quv jarayonining tarkibiy qismi bo'lib, unga sezilarli darajada ta'sir ko'rsatadi. Mezonlarga asoslangan baholashni joriy etish maktab amaliyoti o'quv jarayonining turli tomonlarini rivojlantirish uchun keng ko'lamli imkoniyatlar yaratadi. Biroq, mezonlarga asoslangan baholashning afzalliklariga qaramay, maktab amaliyotida bunday baholashdan noto'g'ri foydalanish xavfi mavjud. Ta'lim amaliyotida mezonlarga asoslangan baholashdan foydalanish samaradorligi quyidagi bir qator omillarga bog'liq: baholash mezonlarining obektivligi va shaffofligi; metodlar, vositalar va baholash materiallarining fan sohasiga muvofiqligi; o'qituvchilarning baholovchi sifatidagi kompetentlik darajasi. Baholashning yangi tizimini joriy etish baholash vositalari va tartiblarini yaratish va takomillashtirish bo'yicha doimiy ish olib borish, mezon asosida baholashning eng samarali amaliyotlarini o'rganish va ularni mamlakatimiz ta'lim tizimi amaliyotiga moslashtirish bilan bog'liq bo'lishi kerak.

Quyidagi masalalar maxsus o'rganishni talab qiladi: turli baholash maqsadlarini amalga oshirish uchun baholash usullaridan integrativ foydalanish; har xil turdagi baholash protseduralari va vositalarining ishonchligi va asosligini ta'minlash; o'qituvchilarning baholash savodxonligini rivojlantirish.

Foydalanilgan adabiyotlar:

1. Ўзбекистон Республикаси Президентининг 2020 йил 27 февралдаги «Педагогик таълим соҳасини янада ривожлантириш чора-тадбирлари тўғрисида» ги ПҚ 4623-сон Қарори

2.Moeed A. (2015) Theorizing Formative Assessment: Time for a Change in Thinking. The Educational Forum. Vol. 79, No 2, P. 180–189.

3.Pardayev Sherzod Mamasharipovich. (2023). O‘QUVCHILARNING INDIVIDUAL O‘QUV NATIJALARINI BAHOLASHGA ZAMONAVIY YONDASHUVLAR. QO‘QON UNIVERSITETI XABARNOMASI, 9(9), 193–196. <https://doi.org/10.54613/ku.v9i9.870>

4.Pardayev, S. M. (2023). POSSIBILITIES OF USING DIGITAL PLATFORMS FOR ASSESSING INDIVIDUAL EDUCATIONAL ACHIEVEMENTS OF STUDENTS. Journal of Advanced Scientific Research (ISSN: 0976-9595), 3(10).

5.Pardayev, S. M. (2023). FORMATIVE ASSESSMENT AS A TOOL FOR MONITORING STUDENTS'INDIVIDUAL LEARNING ACHIEVEMENTS AT SCHOOL. Thematics Journal of Education, 8(Q1).

6.Pardayev, S. M. (2023). PORTFOLIO AS A FORM OF ASSESSMENT OF STUDENTS'INDIVIDUAL LEARNING ACHIEVEMENTS. European Journal of Research volume, 8(7), 31-41.

7.Пардаев, Ш. (2023). Роль информационных технологий в формировании методических навыков студентов. Информатика и инженерные технологии, 1(1), 215-217.

8.Pardayev, Sh, M. (2024) O‘quvchilarning o‘quv yutuqlarini baholashda Google Forms ning imkoniyatlaridan foydalanish. Ajiniyoz nomidagi Nukus Davlat pedagogika institutining «Fan va jamiyat» jurnali 2024 yil №2 2 son 2 серия aprel 45-47 betlar.

OLIV TA'LIM MUASSASALARIDA O'QUV JARAYONINI TASHKIL ETISHDA DIDAKTIK TAMOYILLARNING O'RNI

Norova Kamola Yunusovna,

ZARMED universiteti o'qituvchisi. +998936261012

norovakamola@gmail.com

Annotatsiya: Ushbu maqolada shaxsni tarbiyalash, unga muayyan yo'nalishlarda chuqur, ilmiy bilimlarni berishda didaktik tamoyillarning mohiyati va ahamiyati haqida fikrlar yoritilgan.

Kalit so'zlar: didaktika, metod, tamoyil, kategoriya, ta'lim tizimi, guruhli ta'lim, individual ta'lim, ta'lim vositalari, ta'lim mazmuni, didaktik tizim, ta'lim texnologiyasi.

O'zbekiston Respublikasida huquqiy, demokratik jamiyat barpo etilayotgan mavjud sharoitda uzluksiz ta'lim tizimi oldida barkamol, har tomonlama rivojlangan, erkin, mustaqil fikrlovchi shaxsni tarbiyalash vazifasi turibdi. Mazkur vazifa ta'lim va tarbiya jarayonida talabalarga nisbatan insonparvarlik munosabatida bo'lish orqali ijobiy hal etiladi. Talabalarga nisbatan insonparvarlik munosabatida bo'lish ularning taqdiri haqida qayg'urish, uning qobiliyatini ko'ra olish, unga ishonish, shuningdek, talabani xatoga yo'l qo'yish, shaxsiy nuqtai

nazarga ega bo'lish huquqini qadrlashni nazarda tutadi. Didaktikada esa ana shu jarayonning qonuniyatlari tadqiq etiladi.

Didaktika o'qitishning mazmuni, metodlari va tashkiliy shakllarini ilmiy asoslab beruvchi pedagogika sohasi sifatida tushuniladi. Har bir o'qituvchi didaktika asoslarini puxta bilishi va ularga tayangan holda faoliyatni tashkil etishi zarur.

Didaktika ta'limni ijtimoiy tajribani berish vositasi sifatida e'tirof etadi. Ta'lim yordamida yoshlarni hayotga tayyorlash amalga oshiriladi. Ta'limiy faoliyatini tashkil etishda o'qituvchi - talaba, talaba - o'quv material, talaba - boshqa talabalar o'rtasidagi munosabatlar yuzaga keladi.

Didaktikaning vazifalari quyidagilardan iborat:

-ta'lim jarayonlari va ularni amalga oshirish shartlarini ta'riflash va tushuntirish;

-ta'lim jarayonini yanada mukammal tashkil etish, ya'ni, ta'lim tizimlari va texnologiyalarini ishlab chiqish;

- ta'lim jarayoni uchun xos bo'lgan umumiy qonuniyatlarni aniqlash, omillarini tahlil qilish va ta'riflash.

Didaktikaning asosiy kategoriyalari quyidagilardan iborat: dars, bilim olish, ta'lim, bilim, ko'nikma, malaka, ta'lim maqsadi, ta'lim mazmuni, ta'lim jarayoni, ta'lim jarayonini tashkil etish, ta'lim turlari, shakllari, metodlari va vositalari, ta'lim natijasi. So'nggi paytlarda asosiy didaktik kategoriyalar sirasiga ta'limning didaktik tizimi va ta'lim texnologiyasi kabi tushunchalarni ham kiritish taklifi ilgari surilmoqda. 1) bilim – shaxsning ongida tushunchalar, sxemalar, ma'lum obrazlar ko'rinishida aks etuvchi borliq haqidagi tizimlashtirilgan ilmiy ma'lumotlar majmui; 2) bilim olish – idrok etish, o'rganish, mashq qilish va muayyan tajriba asosida xulq-atvor hamda faoliyat ko'nikma, malakalarining mustahkamlanib, mavjud bilimlarning takomillashib, boyib borish jarayoni; 3) ko'nikma – shaxsning muayyan faoliyatni tashkil eta olish qobiliyati; 4) malaka – muayyan harakat yoki faoliyatni bajarishning avtomatlashtirilgan shakli; 5) ta'lim – talabalarga nazariy bilimlarni berish asosida ularda amaliy ko'nikma va malakalarni shakllantirish, ularning bilish qobiliyatlarini o'stirish va dunyoqarashlarini tarbiyalashga yo'naltirilgan jarayon; 6) ta'lim metodlari – ta'lim jarayonida qo'llanilib, uning samarasini ta'minlovchi usullar majmui; 7) ta'lim mazmuni – shaxsning aqliy va jismoniy qobiliyatini har tomonlama rivojlantirish, dunyoqarashi, odobi, xulqi, ijtimoiy hayot va mehnatga tayyorlik darajasini shakllantirish jarayonining mohiyati; 8) ta'lim vositalari – ta'lim samaradorligini ta'minlovchi obyektiv (darslik, o'quv qo'llanmalari, o'quv qurollari, xarita, diagramma, plakat, rasm, chizma, videoproyektor, magnitafon, videomagnitafon, uskuna, televizor, radio, kompyuter va boshqalar) va subyektiv (o'qituvchining nutqi, namunasi, muayyan shaxs hayoti va faoliyatiga oid misollar va hokazolar) omillar; 9) ta'lim jarayoni – o'qituvchi va talabalar o'rtasida tashkil etiluvchi hamda ilmiy bilimlarni o'zlashtirishga yo'naltirilgan pedagogik jarayon; 10) ta'lim mazmuni – davlat ta'lim standartlari asosida belgilab berilgan hamda ma'lum sharoitda muayyan fanlar bo'yicha o'zlashtirilishi nazarda tutilgan ilmiy bilimlar mohiyati; 11) ta'lim

maqsadi (o'qish, bilim olish maqsadi) – ta'limning aniq yo'nalishini belgilab beruvchi yetakchi g'oya; 12) ta'lim natijasi (ta'lim mahsuli) – ta'lim yakunining mohiyatini qayd etuvchi tushuncha; o'quv jarayonining oqibati; belgilangan maqsadni amalga oshirish darajasi; 13) ta'limni boshqarish – ta'lim muassasalarining faoliyatini yo'lga qo'yish, boshqarish, nazorat qilish hamda istiqbollari belgilashdir (1).

Didaktik tamoyillar o'quv jarayonining umumiy maqsadlari va qonuniyatlariga ko'ra tashkil etiluvchi ta'lim jarayonining tashkiliy shakl va metodlari, asosiy qoidalari mohiyatini belgilovchi mazmundir. Ta'lim tamoyillarini bilish o'quv jarayonini uning qonuniyatlari asosida tashkil etish, uning maqsadlarini asosli ravishda belgilash va o'quv materialini mazmunini tanlab olish, maqsadga muvofiq ta'lim shakli va metodlarini tanlash imkonini beradi. Shu bilan birga bu tamoyillar o'qituvchilar va talabalarga yaxlit jarayonning bosqichlariga amal qilish, o'zaro aloqalar va hamkorlikni amalga oshirishga imkon beradi.

Didaktik tamoyillar ta'lim mazmunini tanlash bilan bog'liq bo'lgan qonuniyatlarni aks ettiradi va quyidagi g'oyalarni ifodalaydi:

- Fuqarolik tamoyili - unga ko'ra ta'lim mazmunini shaxsning subyektivligini rivojlantirish, uning ma'naviyligi va ijtimoiy yetukligiga yo'naltirishda namoyon bo'lishi kerak. U ta'lim mazmunini insonparvarlashtirishni nazarda tutadi va fuqarolikni anglash, O'zbekiston Respublikasining ijtimoiy va siyosiy tuzilishi haqidagi tasavvurlar tizimi, o'zbek xalqi madaniyati psixologik xususiyatlari, uning mentalitet xususiyatlari, milliy siyosati va madaniyati kabi dolzarb masalalar haqidagi tasavvurlarining shakllanishi bilan bog'liq.

- Ilmiylik tamoyili - ta'lim mazmunini zamonaviy fan va texnika rivojlanish darajasi, jahon sivilizatsiyasi to'plagan tajribaga mos kelishini ifodalaydi. Bu tamoyil ta'lim vaqtida va o'qishdan tashqari vaqtda amalga oshiriladigan ta'lim mazmuni o'quvchilarni obyektiv ilmiy dalillar, hodisalar, qonunlar, zamonaviy yutuqlar va rivojlanish istiqbollari ochib berishga yaqinlashtirib, u yoki bu sohaning asosiy nazariya yoki konsepsiyalari bilan tanishtirishga yo'naltirilgan bo'lishini talab etadi. -Ta'limning tarbiyalovchilik tamoyili yaxlit pedagogik jarayonda ta'lim va tarbiyaning birligi qonuniyatlariga tayanadi. Bu tamoyil ta'lim jarayonida barkamol rivojlangan shaxsni shakllantirishni ko'zda tutadi. Ta'lim jarayonida tarbiyalashning samarali kechishi shaxsning intellektual rivojlanishi, birinchi navbatda, talabalarning qiziqishlari, idrok etish hamda individual qobiliyatlarining hisobga olinishi bilan bog'liq.

- Fundamentalligi va amaliy yo'nalganligi (ta'limning hayot bilan, nazariyaning amaliyot bilan bog'liqligi)- umumiy o'rta ta'lim maktablaridayoq o'quvchilar chuqur nazariy va amaliy tayyorlikdan o'tadilar. Mazkur holat an'anaviy didaktikada ta'limning hayot bilan, nazariyaning amaliyot bilan bog'liqligi kabi ifoda etiladi. O'qishda fundamentallik bilimlarning ilmiyligi, to'la va chuqur bo'lishini ko'zda tutadi. U odamdan yuksak intellektual salohiyat, fikrlash layoqatining tadqiqotchilik ko'rinishda bo'lishi, bilimlarini doimiy ravishda to'ldirib borish istagi va malakalarini talab etuvchi zamonaviy ilmiy texnik taraqqiyotga asoslangan. Fundamental bilimlar aniq bilimlariga qaraganda

sekin eskiradi, shuningdek, inson va xotirasiga emas, ko'proq uning fikrlash layoqatiga bog'liq bo'ladi.

- Tabiat bilan uyg'unligi- Y.A.Komenskiy o'zining tabiatga uyg'un bo'lishi g'oyasini ifoda etib, tabiatda hayot bahordan boshlangani kabi ta'lim olish jarayoni uchun eng qulay davr bolalik ekanligini ta'kidlaydi (2). Ertalabki soatlar mashg'ulotlarni bajarish uchun juda qulay hisoblanadi. Demak, tabiat bilan uyg'unlik g'oyasi asta-sekinlik, ketma-ketlik va mustaqil faoliyat kabi ta'lim tamoyilining asosi hisoblanadi. O'zbek pedagogi Abdulla Avloniy ham (1878-1934 yillar) ta'lim va tarbiyani yo'lga qo'yishda tabiatga uyg'un bo'lishi g'oyasining davomchisi bo'lgan. O'zining "Turkiy guliston yohud axloq" nomli asarida bola shaxsining tabiiy mukammalligiga ishonch bildiradi. A.Avloniy bola tabiatan go'zallik va mehribonlik bilan uyg'unlikda tug'iladi deb yozadi (3). Allomaning fikricha, ta'lim va tarbiyaning vazifasi bola shaxsining rivojlanishi uchun yordam beruvchi sharoitlarni yaratishdan iborat. Abdulla Avloniy bolani milliy madaniyat, vatanga muhabbat asosida tarbiyalash g'oyasining tarafdori bo'lgan, bu xususida allomaning asarlarida quyidagi fikrlar o'z ifodasini topgan: "... odam tug'ilgan va o'sib ulg'aygan shaharni va shu shahar joylashgan mamlakatni bu odamning Vatani deb aytadilar. Biz turkistonliklar o'zimizning quyoshli diyorumizni jonimizdan ham ortiq yaxshi ko'rishimiz kabi arablar o'z Arabistonini, ... eskimoslar esa o'zlarining Shimolini yaxshi ko'radilar" deb yozadi. A.Avloniyning fikricha, xalqparvarlikka asoslangan ta'lim va tarbiya yoshlarga vatanparvarlik namunalarini ko'rsatishga undashi kerak.

- Insonparvarligi- bolaning shaxs sifatidagi qadr-qimmati, uning erkinligi hamda baxtli hayot kechirishini ta'minlash, uni rivojlantirishi, ijodiy imkoniyatlarini ro'yobga chiqarishi, unga hayotda o'z o'rnini topishda yordam ko'rsatishi va hokazolarni nazarda tutadi. "Insonparvarlik" va "odamiylik" so'zlari yunoncha humanus "odamiylik" bir so'zdan kelib chiqqan. Insonparvarlik, odamiylik ma'naviy-axloqiy tushunchalardir. Insonparvarlik g'oyasi antik davr faylasuflari (Suqrot, Aflotun, Arastu va boshqalar) qarashlarida ilk bor ko'zga tashlanadi. Markaziy Osiyoda insonparvarlik g'oyalari Sharq Uyg'onish davrida keng rivojlandi. Abu Nasr Forobiyning fikricha, bolani eng avval o'qimishli, saxovatli inson qilib tarbiyalash kerak (4). Zero, salbiy nuqsonlar bolalikdan paydo bo'ladi. Shu bois oilada tarbiyani yo'lga qo'yishda xatolikka yo'l qo'yimaslik zarur.

Ko'rgazmalilik tamoyili ta'lim jarayonini tashkil etish asosida yotuvchi muhim qoidalardan biri hisoblanadi. Y.A.Komenskiy uni didaktikaning "oltin qoidasi" deb atagan. Unga binoan ta'limda inson sezgi organlaridan foydalanish kerak. "Agarda biz o'quvchilarda haqiqiy va aniq bilimlar paydo qilishni istasak, unda biz umuman hamma narsaga shaxsiy kuzatish va sezib ko'rish bilan ta'limga intilishimiz kerak – deb ta'kidlaydi u – agarda qandaydir predmetni baravariga bir necha sezgi organlari bilan qabul qilish mumkin bo'lsa, mayli ular baravariga bir necha sezgilari bilan o'rganilsin" (1).

Tajribalar asosida o'rganilayotgan narsani namoyish etish va jarayon mohiyatini hikoya qilib berish o'zlashtirish darajasini birmuncha oshiradi. Xususan, axborotlarni eshitib qabul qilish samarasi 15 foiz, ko'rib qabul qilish esa – 25 foizni

tashkil etadi. Ta'lim jarayonida ularni bir vaqtda ishtirok etishi natijasida ma'lumotlarni qabul qilish samaradorligi 65 foizgacha ortadi. Ko'rgazmalilikdan o'quv jarayoni barcha bosqichlarida foydalanish mumkin: yangi materialni o'zlashtirish, uni mustahkamlash, mashqlarni tashkil qilish hamda talabalarning dastur materiallarini o'zlashtirishlarini tekshirish va baholashda.

Ta'limning samaradorligi va ishonchliligi tamoyili. An'anaviy didaktikada u mustahkamlik tamoyili kabi ifoda etiladi. Agarda o'qitish jarayoni ta'lim maqsadlariga erishishni ta'minlamasa, u holda ushbu jarayonni tashkil etish zaruriyati yuzaga kelmaydi. Shu bois ta'lim samarali, shuningdek, rivojlantiruvchi va tarbiyalovchi xususiyatga ega bo'lishi kerak. Ta'limning ishonchliligi va mustahkamligini ta'minlash uchun talabalar ta'lim olish jarayonida o'quv-o'rganish harakatlarining quyidagi to'la siklini o'zlashtira olishlari zarur: o'rganilayotgan materiallarni dastlabki qabul qilish, uni chuqurroq anglab yetish, eslab qolish, o'zlashtirilgan bilimlarini qo'llash bo'yicha ma'lum faoliyatni amalga oshirish, ularni takrorlash va tizimlashtirish. Ta'limning chuqurligi va mustahkamligi talabi didaktikada an'anaviy hisoblanadi va u yuzakilikka qarama-qarshi qo'yiladi. Chuqur, mustahkam bilimning asosiy belgisi eng fundamental g'oyalar, qoidalar, tushuncha, kategoriyalarni tushunish, chuqur o'zlashtirish, o'rganilayotgan materiallar mazmunini puxta anglashdan iborat.

Ta'limning tushunarligi tamoyili o'quvchilarning mavjud imkoniyatlarini hisobga olish, jismoniy va psixik sog'lig'iga yomon ta'sir etuvchi intellektual va emotsional qiyinchiliklardan voz kechishni talab etadi. Ta'limning tushunarli bo'lishi o'quvchilarning yoshi, bilish imkoniyatlarini hisobga olib o'qishning mazmunini to'g'ri aniqlash demakdir. Ya'ni, har bir o'quv fani bo'yicha talabalar egallab olishi zarur bo'lgan bilim, amaliy ko'nikma va malakalari hajmini to'g'ri aniqlashdir.

Guruhli va individual ta'limning birligi tamoyili shaxsning, bir tomondan atrofdegilar bilan munosabatda bo'lish, ijtimoiy aloqalarni yo'lga qo'yishga intilishi, ikkinchi tomondan esa, yakka holda ta'lim olishga bo'lgan xohishini aks ettirishga xizmat qiladi. Muomala faoliyatning alohida turi bo'lib, uni tashkil etish jarayonida boshqalar haqidagi tasavvur va tushuncha yuzaga keladi. Atrofdegilar bilan munosabatni yo'lga qo'yish o'zaro aloqalarning hosil bo'lishi va rivojlanishini, alohida bo'lish esa shaxsning ijtimoiylashuvi hamda rivojlanishini ta'minlaydi. An'anaviy ta'lim o'z mohiyatiga ko'ra guruhli hisoblanadi. Zero, u 30-40 nafar talabalardan iborat o'quv guruh (auditoriya)larida tashkil etiladi. 100-200 nafar talabalardan iborat kurslarda esa ta'limga sarflanadigan harakatlarni kamaytirish maqsadida ma'ruzalar o'qish tashkil etiladi. Guruhli ta'lim munozara, muzokara tashkil etish uchun qulay sharoitga ega bo'lib, o'quv masalalarini yechishning eng samarali yo'llarini birgalikda izlashni ta'minlaydi. O'zaro yordam ko'rsatish uchun sharoit yaratadi, talabalarning mas'uliyat hissini oshiradi. O'quv muassasalarida guruhli ta'limni tashkil etish jamoani shakllantirishning asosiy shakli sanaladi.

Hamkorlik tamoyili ta'lim jarayonida shaxsning ustuvor mavqeini ta'minlash, uning o'z-o'zini anglashini anglatadi. Bu tamoyil o'zaro munosabatlar jarayonida

subyektlar o'rtasidagi aloqalarning dialog shakli, shaxslararo munosabatlar mazmunida esa empatiyaning ustunligiga erishishni talab etadi.

Xulosa o'rnida shuni aytish joizki, dudaktik tamoyillar ta'lim-tarbiya berishning asoslarini, jarayon, vosita, imkoniyatlarini birlashtirgan holda oldindan belgilangan maqsad, rejaning bajarilishini, shaxs sifatlarining shakllanishida kafolatlay oladigan jarayondir.

Foydalanilgan adabiyotlar ro'yxati:

1. A. Zunnunov, U. Mahkamov. Didaktika. -T.: Sharq, 2006.
2. В. Милаш, Кратаквил «Жизнь Ян амос Коменского». М., 1991
3. A. Avloniy. Turkiy guliston yohud axloq. -T.: O'qituvchi, 1993.
4. Abu Nasr Farobiy. Fozil odamlar shahri. -T.: A. Qodiriy, 1993.
5. R. Mavlonova va boshqalar. Pedagogika. -Toshkent. O'qituvchi, 2001
6. O'. M. Asqarov, M. Xayitboyev, M. S. Nishonov. Pedagogika. -T.: Talqin, 2008.

GREEK LATIN TERMINOLOGY, STRUCTURAL TYPES OF CLINICAL TERMS. DESCRIPTION OF DISEASES OF INFLAMMATORY CHARACTER

Rahul Kumar,

Student of International Faculty of SamSMU

Yorova Sayora Karimovna,

Head of the Department of Languages of SamSMU PhD,

Abstract. In this article we are going to delve into the intricate world of GREEK -LATIN terminology within clinical contexts, focusing on the structural classification of inflammatory diseases. By dissecting the roots and prefixes of medical terminology derived from ancient languages. Furthermore this paper explores explores the typology of inflammatory diseases.

Key words: Chemical terminology, prefixes, suffixes and roots, Greek and Latin.

The foundation of medical terminology is widely rooted in the languages of ancient GREECE AND ROME. With Greek and Latin serving as the cornerstone of scientific and clinical discourse. The utilization of these classical languages has not only endowed medical terminology with precision and specificity but has also facilitated global communication within the medical community. Understanding the structural components of clinical terms derived from Greek and Latin terms derived from Greek and Latin roots is essential for healthcare professional in deciphering the complexities of medical jargon.

In this article we embark on a journey through the labyrinth of Greek -Latin terminology, unveiling the intricate web of prefixes, suffixes and roots that form the building blocks of clinical vocabulary, examining the structural composition of clinical terms, we aim to educate their meanings and provide insights into the linguistics heritage that permeates modern medical discourse.

Moreover this paper delves into the realm of inflammatory diseases, a diverse category of disorders characterized by an immune response to various stimuli,

inflammation, a fundamental physiology process, plays a pivotal role in the pathogenesis of numerous diseases, ranging from acute infections to chronic autoimmune conditions. Through a detailed description of inflammatory disease, we aim to shed light on their clinical manifestations, underlying mechanisms and therapeutic implications. By synthesizing knowledge of GREEK -LATIN terminology with an understanding of inflammatory diseases, this paper seeks to bridge the gap between linguistic analysis and clinical practice, ultimately enhancing comprehensions and communications within the medical community.

FOR EXAMPLE: - Lets dissect the clinical term “CARDIOMYOPATHY” to illustrate the Greek-Latin terminology and its structural components:

Root:

Cardio originates from the Greek word “kardia” meaning Heart.

2. Suffix:

“Myopathy “ is derived from the Greek “mus” meaning muscle , ”pathos” meaning diseases or disorders.

Combinations :

“cardio” [Heart] + “myo” [muscle] + “pathy” [diseases] = cardiomyopathy , a condition characterized by diseases of the heart muscles .

By breaking down the term “cardiomyopathy” we can discern its components derived from Greek and Latin understanding of related medical concepts.

Chemical terminology forms the foundation of understanding the intricacies of chemistry. This thesis explore the significance of chemical elements, acids and salts in the realm of chemistry.

Chemistry, as a scientific discipline, relies heavily on a diverse array of terminologies to describe and comprehend the behavior of matter. At the core of this terminology are chemical elements, acids and salts, which, serves as the building blocks of countless chemical compounds and reactions.

All latin names of chemical elements are neuter nouns of the 2nd declension.

Examples:-

Bi – bismuthum, i n

Ca – calcium, i n

F – fluorium , i n or phthorum , i n

Hg – hydragyrum , i n

The latin names of acids consist of the noun acidum.

Latin adjective with suffix -ic and the ending -um corresponds to English adjective ending by -ic.

Example :- arsenic acid – acidum arsenicum

Silicic acid – acidum silicicum

Latin adjective with the suffix -os and the ending -um corresponds to English adjectives by ending -ous

Example:- nitrous acid- acidum nitrosum

LATIN NAMES OF OXIDES , PEROXIDES AND HYDROXIDES CONSIST OF TWO WORDS:-

Name of chemical element + oxidum/peroxidum/ hydroxidum

Example:- zinc oxide – zinci oxydum,
ferric oxide - ferri oxidum

CONCLUSION

Greek -Latin terminology plays a crucial role in the structural formation of clinical terms, particularly in describing diseases of inflammatory characters. This terminology provides a precise and systematic way to name and classify medical conditions, aiding professionals worldwide. By combining root, prefixes and suffixes from Greek and Latin origins, clinicians can create descriptive terms that convey the nature, location, and characteristics of various diseases.

In conclusion, this thesis underscores the importance of chemical terminology, with a focus on chemical elements, acids and salts. Chemical elements commonly found in pharmaceutical drugs. Many other elements are also used in drug development and formulation, depending on the specific properties and functions required for each medication.

REFERENCES

Hein N., Wodak R. Medical interviews in internal medicine. Some results of an empirical investigation. Text: An Interdisciplinary Journal for the Study of Discourse, 7, 1987. –P 37–66.

Holmes J., Stubbe M., Vine B. Constructing professional identity: ‘Doing power’ in policy units // Talk, Work and Institutional Order. Discourse in Medical, Mediation and Management Settings. Berlin and New York: Mouton de Gruyter. 1999. –P 351–386.

Heritage J, Maynard D. Problems and prospects in the study of physician–patient interaction: 30 years of research. Annual Review of Sociology, 32: 2006. –P 351-374.

Kline F., F. Acosta. The misunderstood Spanish-speaking patient. American Journal of Psychiatry, 137 (2), 1980. –P 1530–1533.

Lacoste, M. The old woman and the doctor: A contribution to the analysis of unequal linguistic exchange. Journal of Pragmatics, 5, 1981. –P 169–180.

Lassen L. C. Connections between the quality of consultations and patient compliance in general practice, Fam. Pract., 8(2), 1991. –P 154–60.

TAYYORLOV GURUH TARBIYALANUVCHILARINI MAKTAB TA’LIMIGA SIFATLI TAYYORLASH

Fayzullayev Sharifboy Nurullayevich,
*O‘zbekiston-Finlandiya pedagogika instituti
maktabgacha ta’lim kafedrası dotsenti, p.f.n.*

Toshquvatova Gulchehra Mirpulat qizi,
*O‘zbekiston-Finlandiya pedagogika instituti
maktabgacha ta’lim kafedrası 1-bosqich magistranti.*

Annotatsiya: Ushbu maqolada, Respublikamizda joriy etilgan ta’lim tizimi, uning turlari va shakllari orqali har bir fuqaroning ta’lim olishida davlatimiz

tomonidan ilmiy sohadagi rivojlanishlar keng qo‘llab-quvvatlanayotganligi, ayniqsa bu o‘rinda yosh avlodni kichik yoshdan boshlab sog‘lom va har tomonlama yetuk qilib voyaga yetkazish, ta‘lim-tarbiya jarayoniga samarali ta‘lim-tarbiya shakllarini hamda usullarini joriy etish va shu orqali bolalarni rivojlantirish borasidagi ishlar muhim ahamiyat kasb etadi.

Kalit so‘zlar: Maktabgacha ta‘lim tashkilotlari, hamkorlik, bolalarni maktabga tayyorlash metodikasi, takomillashtirilgan “Ilk qadam”.

Annotation: in this article, through the educational system introduced in our republic, its types and forms, the wide support of developments in the scientific field by our state in the education of each citizen is given, especially in this regard, the work on the development of the young generation from a young age to a healthy and comprehensively mature adult, the introduction of effective forms and methods of.

Key words: preschool organizations, cooperation, methodology for preparing children for school, improved “first step”.

Аннотация: В данной статье отмечается, что благодаря внедренной в республике системе образования, ее видам и формам, государство оказывает широкую поддержку научным достижениям в области образования каждого гражданина, особенно в этой области, начиная с раннего возраста, воспитывая подрастающее поколение здоровым и всесторонним образом, внедряя в учебно-воспитательный процесс эффективные формы и методы обучения. и, таким образом, работа по развитию детей приобретает важное значение.

Ключевые слова: дошкольные организации, сотрудничество, методика подготовки детей к школе, усовершенствованный “первый шаг”

Bugun maktab ta‘limiga har doimgidan ko‘proq talab oshib borayotganligi (ayniqsa, boshlang‘ich ta‘limga) hammamizga ma‘lum. Maktabgacha ta‘lim va tarbiya bolalarni o‘qitish va tarbiyalashga, ularni intellektual, ma‘naviy-axloqiy, etik va estetik va jismoniy jihatdan rivojlantirishga, shuningdek bolalarni umumiy o‘rta ta‘limga tayyorlashga qaratilgan ta‘lim turidir. Maktabgacha ta‘lim-tarbiya olti yoshdan yetti yoshgacha bo‘lgan bolalarni boshlang‘ich ta‘limga bir yillik tayyorlashni nazarda tutadi - deb ko‘rsatilgan. Maktabgacha ta‘lim va tarbiya bolalarni o‘qitish va tarbiyalashga, ularni intellektual, ma‘naviy-axloqiy, etik va estetik va jismoniy jihatdan rivojlantirishga, shuningdek bolalarni umumiy o‘rta ta‘limga tayyorlashga qaratilgan ta‘lim turidir. Maktabgacha ta‘lim-tarbiya olti yoshdan yetti yoshgacha bo‘lgan bolalarni boshlang‘ich ta‘limga bir yillik tayyorlashni nazarda tutadi. Maktabgacha ta‘limda bolani har tomonlama rivojlantirish, uning umumiy ta‘limda erishiladigan sezilarli yutuqlariga asos bo‘ladi. Bolaning erta rivojlanishi uning kelgusida shaxs sifatida shakllanishida hal qiluvchi ahamiyat kasb etadi. Shu maqsadda O‘zbekiston Respublikasi Vazirlar Mahkamasining 2018-yil 8-dekabrda “Boshlang‘ich ta‘limga bolalarni majburiy bir yillik tayyorlashga bosqichma-bosqich o‘tish bo‘yicha chora-tadbirlari to‘g‘risida”gi 999-sonli qarorini ijro etish doirasida davlat o‘z zimmasiga 6-7 yoshli bolalarning maktabga to‘lovsiz majburiy bir yillik tayyorgarligi bo‘yicha

majburiyatini oldi. 6-7 yoshli bolalar uchun mo'ljallangan majburiy boshlang'ich ta'limga bir yillik tayyorlash guruhlari, bolalarini to'liq kunli maktabgacha ta'lim tashkilotiga berish imkoniyatiga ega bo'lmagan yoki muayyan sabablarga ko'ra, bolasini maktabgacha ta'lim tashkilotlariga bermagan ota-onalarning talab-ehtiyojlarini qondirishiga va istisnosiz barcha bolalarning ta'lim olish va rivojlanishga teng imkoniyatga ega bo'lishini ta'minlashga qaratilgan. Davlat tomonidan ta'limga berilgan e'tibor va bu sohadagi yuksalishlar ota-onalar tomonidan e'tirof etilib, farzand ta'lim-tarbiyasiga nisbatan ularni bu boradagi mas'uliyatini kuchaytirmoqda. Ota-onalarimiz tomonidan bolaning ushbu yosh davrida farzandlari tezroq mustaqil o'qishni va yozishni bilishni istashlari haqida xohish-istaklarni bildiradilar. Shu o'rinda ta'kidlash lozimki, maktabgacha yoshdagi bolalarni maktab ta'limiga tayyorlash - dolzarb masala.

Ammo umum ta'lim maktabining boshlang'ich ta'limidan bola rivojlanishi, maktabgacha ta'lim tizimining "Bolalarni maktabga tayyorlash metodikasi" kompetensiyaviy yondashuviga bog'liq ekanligiga deyarli e'tibor berilmayapti. Xulosa: "Bolalarni maktabga tayyorlash metodikasi" kasbiy kompetensiyasi hozirgi vaqt talablaridan orqada qolayotganday nazarimizda. Bugun ota-onalar roziligini olishimiz uchun "Tayyorlov guruhi" bolalari bilan zamonaviy ta'lim-tarbiya jarayonini amalga oshira oladigan kasbiy kompetensiyaga ega bo'lgan, kadrlar bilan ta'minlashimiz kerak. Shuning uchun:

1. "Bolalarni maktabga tayyorlash metodikasi", "Maktabgacha ta'limda pedagogik jarayonlarni loyihalashtirish"-fanlarini "ILK QADAM" (takomillashtirilgan) (04.02.-2022y.) - dasturida loyihaviy faoliyatga o'tganligi uchun, majburiy blok fanlariga o'tkazishni;

2. "4+2" amaliyoti natijalarini har olti oyda qaydnoma orqali rasmiylashtirishni;

3. "Tayyorlov guruhi" bolalari kompetensiyalarini rivojlantirish uchun pedagogika institutlari MT Malaka talablariga Finlandiya MT tizimining Daraja dasturini kiritishni; Tavsiya qilaman.

FOYDALANILGAN ADABIYOTLAR RO'YHATI

1. 2020 "Yangi O'zbekiston" va "Pravda Vostoka" gazetalari tahririyati

2. "Takomillashgan ilk qadam" O'zbekiston Respublikasi Maktabgacha ta'lim vazirligining Muvofiqlashtiruvchi kengashining 2022-yil 4-fevraldagi 1-sonli bayonnomasi bilan tasdiqlangan va nashr uchun tavsiya etilgan dasturi

3. https://www.norma.uz/oz/qonunchilikda_yangi/bolalar_bogchalari_turlari_guruhlar_tuldirilishi_ish_rejimi_va_davlat_boshqaruvi

4. Fayzullayev Sh.N. "Bolalarni maktabga tayyorlash metodikasi". Samarqand-2022, Darslik; "SamDu" nashriyoti, 196-Bet.

OLIY TA'LIM MUASSASALARI TALABALARINING IJODIY QOBILIYATLARINI SHAKLLANTIRISH PEDAGOGIK–PSIXOLOGIK MUAMMO SIFATIDA

Jum'azoda Malika,

Samarqand davlat Universiteti Fakeltetlararo pedagogika kafedrasi o'qituvchisi

Ijodning mohiyatini bilish muammosi murakkab va serqirradir. Faylasuflar, psixologlar, o'qituvchilar "ijodkorlik" tushunchasini nazariy tahlil qilishning asosiy jihatlari ustida ishladilar.

Tor ma'noda ijodkorlik – bu sifat jihatdan yangi, ilgari bo'lmagan va ijtimoiy-tarixiy qadriyatga ega bo'lgan narsani yaratuvchi inson faoliyatidir. Kengroq va juda umumiy ma'noda, ijodkorlik yoki ijodiy faoliyat - bu hech bo'lmaganda faoliyat mavzusi uchun yangilari paydo bo'ladigan har qanday amaliy yoki nazariy inson faoliyati, bilim natijalari, qarorlar, harakat usullari, moddiy mahsulotlar. Asosiysi, yangi moddiy yoki ma'naviy qadriyatlarni yaratish jarayoni. Bundan tashqari, shaxsiy va motivatsion omil bu yerda etakchi bo'ladi.

Ijodkorlikning o'ziga xos baholash mezonlari, o'ziga xos qadriyatlar ko'lami, o'ziga xos psixofizik tuzilishi, shaxs rivojlanishidagi o'ziga xos sub'ektiv va ob'ektiv ahamiyati bor.

Ijodkorlikning mohiyatini tushunish shaxsning psixologik va fiziologik xususiyatlarini hisobga olishdan ajralmasdir. Ijodkorlik tushunchasi shaxsiy boshlanishini nazarda tutadi va birinchi navbatda inson faoliyatiga nisbatan qo'llaniladi.

Shaxsning asosiy xususiyatlaridan biri bu ijodkorlikdir. Ijodkorlik - bu shaxsning o'ziga xos tuzilishi bilan belgilanadigan va aqliy operatsiyalarning tezligi va aniqligi, mantiqiy fikrlash qobiliyatlari, og'zaki birikmalarning o'ziga xosligi, ijodiy fikrlash va tasavvur bilan tavsiflangan ijodkorlik uchun umumiy universal qobiliyatdir.

Muammoning pedagogik tomoni talaba shaxsining yuqori faolligiga asoslangan yangi mazmun, o'qitish shakllari va usullarini izlashni nazarda tutadi. Va bu to'g'ridan-to'g'ri tanlangan faoliyat turi uchun qobiliyatlarning mavjudligiga bog'liq. Ularning tabiatini, rivojlanish tamoyillarini bilish ular eng samarali rivojlanadigan sharoitlarni yaratishga imkon beradi. Ko'pgina tadqiqotlarda "ijodkorlik" tushunchasi "qobiliyat" tushunchasi bilan birgalikda ko'rib chiqiladi.

Bizning muammomiz nuqtai nazaridan, ob'ektiv yoki sub'ektiv yangi faoliyat mahsulotlarini yaratishga qaratilgan ijodkorlikning faoliyat tomonini o'rganish qiziqish uyg'otadi. Bundan tashqari, o'rganish maqsadlari uchun ijodiy harakatlarni amalga oshirish orqali sub'ektiv ravishda yangi narsalarni yaratish muhimdir. Shunday qilib, o'quv jarayonida ijodkorlik ostida, o'quvchining tasvirlangan va tartibga solinadigan operatsiyalar yoki harakatlar tizimi yordamida o'tkazilmaydigan ijodiy harakatlar orqali ob'ektiv va sub'ektiv ravishda yangi narsalarni yaratish qobiliyatini ko'rib chiqish mumkin.

Ijodkorlik jarayonida bilim va faoliyat usullarini egallash orqali o'quvchilar mustaqil ravishda bilim va ko'nikmalarni egallash ko'nikmasiga ega bo'ladilar. Ijodiy shaxsga ma'lum bo'lgan har qanday ma'lumot yetarlicha kuchli motivatsiya uchun yetarli bo'lmagandek tuyulganligi sababli, u yangi, mukammalroq tushuncha, mahorat, natijaga muhtoj. Shu ma'noda, o'rganishga bo'lgan qiziqishni, yangi narsalarni izlash faolligini, hatto ustun ehtiyojlari uzoq vaqtdan beri aniqlangan ijodiy shaxslar orasida ham tushuntirish mumkin. Shu bilan birga, ijodiy shaxs faollashtirilgan ehtiyoj ta'sirida, hozirgi va oldingi bilim, ko'nikma va malakalar zaxirasidan foydalangan holda ishlay boshlaydi.

Qobiliyat rivojlanishining ikki darajasi mavjud: reproduktiv (yuqori mahorat); ijodiy (yangi narsa yaratish qobiliyati). Biz ijodiy darajani ijodiy qobiliyatlar kontekstida ko'rib chiqamiz, ular bilan bog'liq holda fanda jiddiy tafovutlar mavjud. Psixologik lug'atda ijodkorlik ijodkorlikni ta'minlovchi psixik xususiyatlar yig'indisi sifatida ta'riflanadi. Bu xususiyatlar nostandart fikrlash bilan ijodiy shaxsga xosdir. Bularga tasavvur, aqlning moslashuvchanligi, turli xil fikrlash, ijodkorlik motivatsiyasi va boshqa xususiyatlar kiradi.

Ijodiy qobiliyatlarning eng muhim manbalaridan biri motivatsiya muammosi, shaxsning motivatsion tuzilishidir. Ma'lumki, inson motivatsiyasi va xulq-atvorining integral ichki omili - bu ehtiyojlar, qiziqishlar, istaklar, orzular, ideallar va e'tiqodlarni o'zida mujassam etgan shaxsning yo'nalishi [4]. Ijodiy qobiliyatlarning motivatsiyasi (ijodkorlikka bo'lgan ehtiyoj) ijodiy shaxsning asosiy xususiyatlaridan biri bo'lib, unda ijodiy faoliyat mazmuni bilan bevosita bog'liq bo'lgan motivlar ustunlik qiladi.

Ijodiy shaxsning motivatsion xususiyatlari - bu ijodkorlik jarayonining o'ziga xos istagi, o'zini namoyon qilish, ijodiy faoliyat mazmuniga doimiy ishtiyoq.

Har qanday faoliyat juda murakkab va o'zaro bog'liq bo'lgan shakllanish bo'lib, u insonning deyarli barcha fazilatlarini, shu jumladan qobiliyatlarni o'z ichiga oladi. Bundan tashqari, uning tarkibiy qismlari doimiy o'zaro bog'liqlik va o'zgarishlarda bo'ladi, ayniqsa, agar u shaxs tomonidan moddiy yoki ma'naviy mahsulotni ijodiy o'zgartirishga qaratilgan bo'lsa.

Shu nuqtai nazardan qaraganda, faoliyat - bu shaxsning ma'lum bilim, ko'nikma va malakalar zaxirasi asosida atrofdagi voqelikni ijodiy o'zgartirish. Binobarin, ijodkorlik - bu faoliyat bo'lib, uning natijasida inson yangi, ijtimoiy ahamiyatga ega original asarlar yaratadi. Ijodiy faoliyatga bo'lgan ehtiyoj aniq yangi mahsulotga bo'lgan ijtimoiy ehtiyoj bilan belgilanadi. Aynan shu narsa ijodiy g'oya, konsepsiyaning paydo bo'lishiga olib keladi, yangi narsa yaratishda rag'batlantiruvchi kuch bo'lib xizmat qiladi.

"Ijodkorlik", "ijodkorlar" toifalarini o'rganish natijalari ushbu tushunchalarning mazmunini aniqlashtirish imkonini berdi. Ijodkorlik - o'quvchilarning intellektual faoliyatining eng mazmunli shakllaridan biri, eng xilma-xil ijodiy faoliyatni muvaffaqiyatli amalga oshirishni ta'minlaydigan umumiy qobiliyat sifatida belgilanadi;

San'at va hunarmandchilikda ijodkorlik - bu shaxsning ijodiy faoliyatni amalga oshirish uchun muhim bo'lgan ijodiy harakatlarni amalga oshirish

qobiliyati, bu quyidagi tarkibiy qismlarga asoslanadi: kognitiv (bilimning to'liqligi), motivatsion (ijobiy motivatsiya) va faollik. Ijodiy (san'at va hunarmandchilik).

Keling, o'rganishimiz doirasida ijodiy qobiliyatlarni aniqlaylik. Ijodkorlik - bu o'quvchilarning ijodiy harakatlarni amalga oshirish qobiliyatida namoyon bo'ladigan va faoliyatning muayyan mahsulotida amalga oshiriladigan qobiliyati. Shuni ta'kidlash kerakki, mahorat - bu to'liq ongli ravishda bajariladigan harakat qilish qobiliyati.

Ko'nikma odatda boshlang'ich bosqichda o'rganilgan bilim shaklida ifodalangan, talaba tomonidan tushuniladigan va o'zboshimchalik bilan takrorlanishi mumkin bo'lgan daraja bilan bog'liq. Ushbu bilimlardan amaliy foydalanishning keyingi jarayonida u ushbu qoida bilan tartibga solinadigan to'g'ri bajarilgan harakat shaklida harakat qiluvchi ba'zi operatsion xususiyatlarga ega bo'ladi [5].

Zamonaviy ilm-fan ijodiy qobiliyatlarni shakllantirishdagi pedagogik vazifalarni (intellektual, estetik fazilatlarini rivojlantirish, ilmiy dunyoqarashni rivojlantirish, kommunikativ qobiliyatlarni rivojlantirish) juda keng talqin qiladi va ularni hal etish hali ham yetarli darajada rivojlanmagan. Ijodkorlik va ijodiy qobiliyatlarni shakllantirishning yagona nazariyasi mavjud emas. Ijodiy qobiliyatlarni shakllantirishning pedagogik jihatlari haqidagi savolni o'rganib, biz "shakllanish" tushunchasining mazmunini aniqlaymiz.

"Shakllanish" tushunchasini tor ma'noda ham, keng ma'noda ham ko'rib chiqish mumkin. Pedagogik adabiyotlarda "shakllanish" tushunchasi ko'pincha shaxsga nazoratsiz, tasodifiy ta'sirlarni bildirish uchun ishlatilgan. Zamonaviy fanda shakllanish deganda istisnosiz barcha omillar - ekologik, ijtimoiy, iqtisodiy, mafkuraviy, psixologik va boshqalar ta'siri ostida ijtimoiy mavjudot sifatida shaxsga aylanish jarayoni tushuniladi.

Falsafiy, psixologik-pedagogik talqinlarni tahlil qilish va "ijodkorlik", "ijodkorlar", "shakllantirish" kategoriyalarini aniqlab berish asosida olib borilayotgan ilmiy-tadqiqot ishlari uchun badiiy hunarmandchilik orqali "o'quvchilarning ijodiy qobiliyatlarini shakllantirish" tushunchasini ko'rib chiqamiz. O'quvchilarning ijodiy faoliyatda o'z qobiliyatlarini namoyon etishiga imkon beradigan maqsadli faoliyat jarayonida.

Ushbu qoidalardan kelib chiqib, pedagogik jarayonda talabalarning ijodiy qobiliyatlarini shakllantirish bo'yicha maqsadli ishlar ketma-ketligi ishlab chiqilgan:

- 1) ijodiy faoliyatda boshlang'ich yo'nalish, dekorativ-amaliy faoliyat jarayonida ijodiy namoyonlarni maqsadli ifodalash;
- 2) dekorativ-badiiy buyumlar (batik, ip grafikasi, kviling va boshqalar) yaratishda ijodiy harakatlar usullarini o'zlashtirish;
- 3) o'z badiiy kompozitsiyalarini yaratish.

Tadqiqot natijalari asosida N.A. Vetlugina, O.P. Radinova, O.V. Dybina, T.A. Tarasova ijodiy faoliyatda ijodiy qobiliyatlarni shakllantirishning tarkibiy qismlarini aniqladi [1]:

1. Ijodiy qobiliyatlarni shakllantirishning kognitiv komponenti badiiy hunarmandchilikda turli xalqlarning milliy madaniyati haqidagi bilimlarni kengaytirish bilan bog'liq. Olingan ma'lumotlarga asoslanib, o'quvchilarda bilim faolligi rivojlanadi, xalq amaliy san'atiga qiziqish, muayyan badiiy tasvirlarni idrok etish bilan bog'liq shaxsiy imtiyozlar paydo bo'ladi. Kognitiv bosqich tashabbuskorlik, mustaqillik va ijodiy improvizatsiya bilan uyg'unlashgan badiiy va amaliy san'atdagi bilim motivlari va faoliyatining barqaror tabiatida namoyon bo'ladi.

2. Ijodiy qobiliyatlarni shakllantirishning motivatsion-faollik komponenti ishlab chiqarish faoliyatiga barqaror ichki ehtiyoj, ijodiy motivlarning uyg'unligi, badiiy hunarmandchilikda yuqori natijalarga erishish istagi sifatida tavsiflanadi. U ijodiy faoliyatga ijobiy munosabatni, o'z harakatlarini boshqarish qobiliyatini o'z ichiga oladi va o'quvchilarning folklarga bo'lgan qiziqishini, milliy an'analarni o'rganishga intilishini, takror ishlab chiqarilgan mahsulotlarga o'z bahosini berish qobiliyatini o'z ichiga oladi.

Tanlangan bosqich san'atning o'ziga xosligi, yorqinligi, hissiy yuqumliligi bilan bog'liq bo'lib, o'quvchining badiiy va hunarmandchilik vositalarida ifodalangan turli xil soyalarni uzatish bilan bog'liq muhim funktsiyalardan birini anglashini anglatadi. Motivatsion-faollik bosqichi o'quvchining badiiy tasvirlar bilan shaxsiy muloqoti bilan ta'minlanadi, badiiy hunarmandchilik faoliyatining turli turlarida amalga oshiriladi; ushbu faoliyat jarayonida o'zini o'zi anglash. Faoliyatga hissiy jihatdan barqaror qiziqishda namoyon bo'ladi; o'z qobiliyatlariga ishonch, o'zini namoyon qilish istagi va ijodiy yutuqlar.

3. Transformativ komponent fantaziya qobiliyati, ijodiy vazifalarni mustaqil, original bajarishga moyillik, olingan bilim va ko'nikmalarni yangi vaziyatlarga o'tkazish qobiliyatidir. U turli xil dekorativ va amaliy faoliyat bilan ta'minlanadi va bu faoliyat mahsulotlarida o'zini namoyon qiladi.

Dekorativ-amaliy san'at (DPT) ijodiy faoliyatni rivojlantirish vositalaridan biridir. Eksperimental tadqiqotlar tahlili shuni ko'rsatadiki, san'at va hunarmandchilik moddiy muhitni o'zgartiruvchi, badiiy jihatdan o'zgartiradi. Har qanday san'at turi singari, u ikki tomonlama funktsiyani bajaradi.

Bir tomondan, u ma'naviy madaniyat tashuvchisi bo'lsa, ikkinchi tomondan, estetik didni, ijodiy tasavvurni, fantaziyaning rivojlantiradi, moddiy va ma'naviy faoliyatda zarur bo'lgan o'zlashtirilgan mehnat ko'nikmalarini rivojlantirishga imkon beradi. Talabalarni u bilan tanishtirish shaxsning tarixiy xotirasi, milliy o'zini o'zi anglash, ijodiy faollik kabi fazilatlarini shakllantiradi.

Ijodiy qobiliyatlarni shakllantirish muammosi bo'yicha olib borilgan tadqiqotlar va tahlillar quyidagilarga imkon berdi:

1) "ijodkorlik", "ijodiy qobiliyat", "o'quvchilarning ijodiy qobiliyatlarini shakllantirish" tushunchalarining mazmunini oydinlashtirish;

2) o'quvchilarning ijodiy qobiliyatlarini shakllantirishning yetakchi vositalaridan biri milliylik tamoyillariga asoslangan badiiy hunarmandchilik ekanligini aniqlash;

3) ijodiy qobiliyatlarni shakllantirish bosqichlarini va ularni ijodiy faoliyatda shakllantirish bo'yicha maqsadli ishlarning ketma-ketligini aniqlash;

4) badiiy hunarmandchilikning ahamiyatini ijodiy qobiliyatlarni shakllantirishning muhim omili sifatida baholash.

Shunday qilib, badiiy hunarmandchilik talabalarni kasbiy tayyorlash jarayonida nazariy va maxsus fanlar uchun asos bo'lishi mumkin va ushbu faoliyatning muayyan mahsulotida amalga oshirish bilan ijodiy harakatlarni amalga oshirishga imkon beradi.

San'at va hunarmandchilikning pedagogik salohiyatidan pedagogik jarayonda foydalanish inson ongiga sezilarli ta'sir ko'rsatishi mumkin, chunki u o'z mazmunida badiiy, kognitiv va mehnat tamoyillarini birlashtiradi va talabalarning turli ijodiy qobiliyatlarini shakllantirishning muhim vositasi sifatida qaralishi mumkin. , ularning ko'p qirrali rivojlanishiga hissa qo'shadi [3].

ADABIYOTLAR RO'YXATI:

1. Dybina O.V. Narsalar dunyosi bolalar ijodiyotini rivojlantirish vositasi sifatida // Ijtimoiy rivojlanish nazariyasi va amaliyoti. - 2014. - No 2. - B. 157–159.

2. Klochkova G.M. Ijodiy ta'lim muhitini modellashtirish bo'lajak bakalavrlar ijodi texnologiyasini yaratishning zarur sharti sifatida // "Psixoterapiya xabarnomasi" ilmiy-amaliy jurnali 34-son (39). - Sankt-Peterburg: VCEiRM im. Nikiforova Rossiya EMERCOM, 2010. - 152 p. (S. 82–88).

3. Lednev V.S. Ta'lim mazmuni: mohiyati, tuzilishi, istiqbollari. - 2-nashr. - M.: Oliy maktab, 2001. - S. 305. Molotova V.N. Dekorativ-amaliy san'at: darslik. - M.: Forum, 2007. - S. 272.

4. Luk A.N. Fikrlash va ijodkorlik. - M.: Politizdat, 1976. - C. 144.

5. Tseneva M.A. Badiiy hunarmandchilik orqali pedagogik ta'lim yo'nalishi talabalarining ijodiy qobiliyatlarini shakllantirish modeli // Fundamental tadqiqotlar. - 2014. - No 9–4. - S. 877-881.

PEDAGOG -TARBIYACHILARNING DISKURS (OG'ZAKI NUTQ) KO'NIKMASINI RIVOJLANTIRISHGA OID METOD VA TEXNOLOGIYALAR

Suvanqulov Umidjon Ilxomovich,

*Samarqand viloyati pedagoglarni yangi metodikalarga o'rgatish
milliy markazi maktabgacha, boshlang'ich va maxsus
ta'lim metodikasi kafedراسi o'qituvchisi
mironshohsuvoankulov@gmail.com tel: +998945342345*

Annotatsiya. Ushbu maqolada og'zaki nutqni faollashtirish usullari tasvirlangan, og'zaki va nutq ko'nikmalarini, xususan, o'quvchilarning nutq qobiliyatlarini shakllantirishning samarali vositalari tasvirlangan. Ikkinchi tilga o'rgatish mashg'ulotlarida maktabgacha ta'lim tashkiloti tarbiyalanuvchilarining og'zaki nutq ko'nikmalarini shakllantirishga qaratilgan nazariyalar keltirilgan.

Kalit soʻzlar: ogʻzaki nutq, kommunikativ kompetensiya, interaktiv usullar, pedagogik texnologiyalar, ijodiy faoliyat.

Аннотация

В данной статье описаны методы активизации устной речи, описаны эффективные средства формирования речевых и речевых навыков, в частности речевых умений учащихся. На занятиях по обучению второму языку представлены теории, направленные на формирование навыков устной речи воспитанников дошкольной образовательной организации.

Ключевые слова: устная речь, коммуникативная компетентность, интерактивные методы, педагогические технологии, творческая деятельность

Abstract. This article describes methods of activating oral speech, describes effective means of shaping verbal and non-verbal skills, especially students' speaking skills. Theories in English lessons are aimed at shaping the oral skills of secondary school students.

Key words: oral speech, communicative competence, interactive methods, pedagogical technologies, creative activity

KIRISH. Insonlar bir-biri bilan uzluksiz muloqotda va oʻzaro munosabatda boʻlgan ijtimoiy mavjudotdir. Shu sababli, tarbiyalanuvchilarga oʻz ona tilida haqiqiy muloqot qilishlari mumkin boʻlgan vaziyatlarni rivojlantirish muhimdir. "Bizning tarbiyalanuvchilarimiz oʻzlarining eng asosiy operatsiyalarini amalga oshirish uchun koʻpincha ishonch bilan gapira olishlari kerak. Bu ularni eng koʻp baholaydigan mahorat va ular orqali doʻstlar orttiradi yoki yoʻqotadi.

Pedagog-tarbiyachining vazifasi oʻquvchilarning muloqotini osonlashtiradigan taʼlim-tarbiyaviy ikki tilli vaziyatlarni yaratishdir. Tarbiyalanuvchilarning ogʻzaki nutqini faollashtirishning eng yaxshi usullari - bu odamning oʻzaro taʼsiri, yaʼni interfaol texnikasi. Interfaol taʼlim tarbiyalanuvchilar va taʼlim muhitining oʻzaro taʼsiriga asoslanadi, bu tajriba sohasi boʻlib, odamlarning munosabatlari va oʻzaro taʼsiri psixologiyasiga asoslanadi. Bunday trening bilishning birgalikdagi jarayoni sifatida qaraladi, bunda bilimlar birgalikdagi faoliyat jarayonida dialog, polilog orqali olinadi". Bundan kelib chiqadiki, bu usullar oʻquv jarayoni subyektlarining "tengdoshga" darajasidagi oʻzaro taʼsirini oʻz ichiga oladi, bunda oʻqituvchi va sinf ishtirokchisi bir jamoaning bir qismi boʻlib, ular bir maqsadga erishish uchun ishlaydi. S.B.Suvorova kommunikativ funktsiyalarga asoslangan interfaol oʻqitish usullarining oʻziga xos tasnifini taklif qiladi. Ushbu tasnifda barcha usullar uch guruhga boʻlinadi: 1) muhokama (dialog, guruh muhokamasi, hayotiy vaziyatlarni tahlil qilish va tahlil qilish); 2) oʻyin (didaktik oʻyinlar, ishbilarmon oʻyinlar, rolli oʻyinlar, tashkiliy va faoliyat usullari); 3) interfaol usullarning psixologik guruhi (sezgir va kommunikativ trening, empatiya). Shuni taʼkidlash kerakki, interaktiv oʻzaro taʼsirni oʻrgatish ingliz tili darslarida hayotdan olingan oʻquv materialidan foydalanishni talab qiladi, bu toʻgʻri tashkil etilgan sharoitda oʻrganilayotgan tilda tabiiy muloqotga yordam beradi. Interaktiv oʻzaro taʼsir holatlarini yaratish uchun talabalar har qanday vaziyatda oʻzlarini tasavvur qilishlari kerak boʻlgan vazifalar bilan ishlashni cheklashni istisno qilish kerak. Aksincha, topshiriqlar maqsadga

muvoqif bo'lib, ularning matni interaktiv o'zaro ta'sirga bo'lgan ehtiyojni o'z ichiga oladi. Bunday vazifalar shunday tuzilganki, ularni mustaqil ravishda bajarish mumkin emas.

XULOSA. Til sohasida o'z ona tilimizni kommunikativ metodika bilan o'qitishdan maqsad nutq vaziyati doirasida chet tilida muloqotni og'zaki va yozma shaklda o'rgatishdir. Ma'lumki, og'zaki-nutq muloqotining usuli - bu nutq. Maktabda nutqqa o'rgatishdan maqsad o'quvchilarda turli vaziyatlarda og'zaki muloqot qilish qobiliyatini rivojlantirishdan iborat. Ijodiy faoliyat ijodiy xususiyatga ega bo'lgan faoliyat jarayonida rivojlanadi, bu o'quvchilarni o'rganishga va hayratga solishga, nostandart vaziyatlarda yechim topishga majbur qiladi. Agar talaba gapirishni, o'qishni, chet tilidagi nutqni eshitishni, yangi narsalarni o'rganishni yaxshi ko'rsa, unda "chet tili" faniga qiziqish borligini aytishimiz mumkin va ma'lum bir muvaffaqiyatga erishish uchun sharoitlar yaratilgan. Ingliz tilini bilishdan tashqari, talabalar o'zlarining shaxsiy xususiyatlarini rivojlantirish, kelajakdagi kasbiy faoliyati va kundalik hayotda boshqa odamlar bilan muloqot qilish uchun zarur bo'lgan ko'nikmalarni shakllantirish imkoniyatiga ega bo'ladilar.

Adabiyotlar ro'yxati:

1. Biryukova O.A. Обучение говорению в вузе методом интервью на уроке английского языка, 2017
2. Brown, D. (1994). Teaching by principles: An interactive approach to language pedagogy. New Jersey: Prentice Hall Regents.
3. Bygate, M. (1987). Speaking. New York: Oxford University Press.
4. Starodubtseva O.G. Виды упражнений для формирования лексических навыков устной речи в неязыковом вузе, 2013
5. Suvorova N.A. интерактивное обучение новым подходам, 2005

OTA-ONALARGA BOLA TARBIYASIDA PSIXOLOGIK MASLAHAT

Toshpo'latova Sadaf Eshmurodovna,

Samarqand viloyati Oqdaryo tumani 40-maktab psixologi

ANNOTATSIYA. Bolalar muammolari bo'yicha ota-onalarga psixologik-pedagogik maslahat

Insoniyat mavjudligining muhim shartlaridan biri- bola tarbiyasi hisoblanganligi bois, u dunyoga kelmasdan tarbiyaviy tadbirlar boshlab yuboriladi.

Insoniyat mavjudligining muhim shartlaridan biri- bola tarbiyasi hisoblanganligi bois, u dunyoga kelmasdan tarbiyaviy tadbirlar boshlab yuboriladi. Bolalar bilan ishlayotganda ularni har bir toifasiga qanday millatga xosligi, dunyoqarashi, dinidan qat'iy nazar uning qiziqishlarini hisobga olib, unga ochiq ko'ngillik va o'ziga ishonch ortirish yo'li bilan munosabat o'rnatish lozim.

Kalit so‘zi: rivojlanish, o‘shish, tarbiya, munosabat.

Yangi zelandiyalik Nayjel Latta zamonaviy bolalar psixologiyasi bo‘yicha eng kuchli mutaxassis. Latta o‘n yildan oshiq vaqt davomida muammoli bolalar va o‘smirlar bilan ishlagan.

Undagi bebaho tajriba va bilim nafaqat tarbiyasi og‘ir bolalar ota-onalari, balki ota-ona bo‘lishni rejalashtirgan barcha uchun ham kerakdir.

U hayotiy ko‘nikmalarini bayon etgan kitob bestsellerga aylangani, bejiz emas. Men mana shu mutaxassis tomonidan ishlab chiqilgan bolani tarbiya qilishning qoidalarini ko‘rsatishga harakat qilaman.

Bu eng asosiy qoida va buni hech bir ota-ona nazardan chetda qoldirmasligi kerak. Bola - kichkina odamgina emas, alohida shaxs hamdir. Shuning uchun uni izzat qilish, muloqot mobaynida hurmatini izhor etib turish zarur.

Siz ota yoki ona sifatida shaxsiy namunangiz yordamida boshqa insonlar bilan muloqot qilishni o‘rgating. Samimiyatsiz insoniy munosabat o‘rnatib bo‘lmaydi.

Bu yerda nazorat haqida gap ketmayapti. Bolalarni nazorat qilish, ayniqsa, kichik yoshdagilarini cho‘chitib qo‘yadi. Siz faqat qo‘rqitish yordamida “o‘zingni yaxshi tut”, desangiz u bu nega zarurligini tushunmaydi. Bundan tashqari, katta bo‘lganida bola sizdan qo‘rqadigan bo‘ladi.

Bolalar ota-onalari ularni yaxshi ko‘rishiga qattiq ishonishadi. Bu tug‘ma hissiyot. Hatto bolaga yetarli e‘tibor qaratilmagan yoki ularni jazolagan paytda ham ular ota-onasining mehr-muhabbatiga ishonishadi.

Biroq yoqimlilik, xush ko‘rish bilan gapirish, mehr ko‘rsatish umuman boshqa narsa. Ko‘plab bolalar sovuq va loqayd munosabatni darrov payqab qolishadi.

Ota-onalik muhabbati tabiiy hissiyot, instinktdir. Unga simpatiyani uyg‘unlashtirsangiz, bola tarbiyasidagi katta yutuqni qo‘lga kiritasiz.

Barcha bolalarga e‘tibor kerak. E‘tibor esa hech qachon ko‘plik qilmaydi. Farzandlar ikki nafar bo‘lsa, ular barcha e‘tiborni o‘zlariga qaratish uchun injiqlik qilishadi.

Ha, go‘daklar e‘tiborni qozonish uchun barcha imkoniyatdan foydalanishadi. Bu holat bolalarda instinktiv mavjud. Ota-onaning ko‘z-quloq bo‘lib turishi ular uchun xavfsizlikni anglatadi. Bolalarni chegaralanmaslikning sabablari ko‘p. Ular olamni mustaqil anglashlari lozimku, axir. Biroq bolalarni yolqovlikdan cheklamasangiz, tarbiyani o‘zi bo‘larchilikka tashlab qo‘ygan bo‘lasiz.

Ular ni chegarasiz, hech qanday qoidalarsiz tarbiyalab bo‘lmaydi. Bola biror cheklovga duch kelmagunicha harakatlanaveradi. Sababi nimaningdir mumkin emasligi tushunchasi ularning tabiatida mavjud emas.

Farzandingiz serxarxasha va tantiq bo‘lsa, avvalo, reja tuzib oling. Albatta, bu rejada grafiklar chizishingiz shart emas yoki maqsad va vazifalarni batafsil boshidan oxirigacha ifodalashingiz zarur emas.

Har kunlik hisobotlar ham bu o‘rindan joy olmaydi. Shunday bo‘lsa-da, reja zarur. U sizga bolaning fe‘l-atvori ustida ishlashingizda asqotadi. Go‘dakning bitta muammoli fe‘li yoki qilig‘ini yozing va u bilan kurashish uchun har xil g‘oyalar

o‘ylab toping. Eng yomon atvor ham bu bolaning ota-onasi bilan bo‘lgan muloqotidir. Agar u qandaydir nojo‘ya harakat qilayotgan bo‘lsa, go‘dak ota-onasiga nimanidir aytgisi kelayapti.

Masalan, e‘tiborsizlikdan aziyat chekayapti. Ular fikr va hislarini harakatlar yordamida ifodalaydi. Bola o‘z tantiliklari bilan nimani tushuntirmoqchi ekanligini bilish bu yarim muvaffaqiyat kalitidir.

Bolalar ota-onasining hayotiga doimo xaos olib kirgan. Ta‘kidlab aytamiz, doimo. Bola tug‘ilishi bilan minglab kutilmagan, kechiktirib bo‘lmas ishlar paydo bo‘ladi.

Buni tushunish va mazkur holatga ko‘nikish zarur. Farzandingiz oldin xafa bo‘lishi, keyin sho‘xlik qilishi, saldan so‘ng esa siz bilan tortishishi, bahslashishi mumkin. Barchasiga sabr eting.

Dovuldan keyin baribir quyosh chiqadi.

Foydalanilgan adabiyotlar ro‘yhati.

1. U.Ismailov, M.Ziyayeva, F.Inoyatov, Sh.Maqsudova, L.Ataxanova

“Sog‘lom turmush tarzi asoslari va oila” – YuNFPA, Toshkent, 2018-yil.

2. ijtimoiy himoyaga muhtoj bolalar va yoshlarning ota-onalari uchun maxsus o‘quv-tarbiyaviy dasturlar / Tuzuvchi-mualliflar: N.A.Israilova, A.A.Mavrulov,

3. O.Musurmanova, F.A.Azimova, N.K.Svetlichnaya, D.Husanova, R.X.Valiev, Z.Ishanxodjayeva, G.Umaraliyeva – Respublika bolalar ijtimoiy moslashuvi markazi, 2016.

XORIJLIK TALABALARNI O‘ZBEKISTON OLIY TA’LIMIGA MOSLASHUVINING IJTIMOIIY-PSIXOLOGIK XUSUSIYATLARI

A.I.Saidov,

*Psixologiya fanlari doktori, professor Samarqand davlat chet tillar instituti
magistratura bo‘limi boshlig‘i*

Axmedov Anvar Diyor o‘g‘li,

*Psixologiya fanlari bo‘yicha falsafa doktori, Samarqand davlat chet tillar
instituti o‘qituvchisi*

Annotatsiya: ushbu maqolada xorijlik talabalarni O‘zbekiston oliy ta‘lim muassasalariga ijtimoiy-psixologik jihatdan moslashuvi va xorijiy talabalarni yurtimiz oliy ta‘lim tizimiga moslashuvidagi qiyinchiliklar, xulq-atvoridagi o‘zgarishlar tahlili keltirib o‘tilgan.

Kalit so‘zlar: ijtimoiy, xorijiy, moslashuv, oliy ta‘lim, psixologik, madaniyat, xulq-atvor

Ijtimoiy moslashuv murakkab va ko‘p bosqichli jarayon bo‘lib, inson hayotining turli sohalarida amalga oshiriladi. Bu jarayon sifatida qiyin hayotiy vaziyatga tushib qolgan shaxs yoki ijtimoiy guruhning real ijtimoiy muhitga moslashishini bildiradi.

Ijtimoiy moslashuv - bu shaxs yoki ijtimoiy guruhning faol assimilyatsiyasi orqali yangi yashash muhitiga moslashish jarayoni tushiniladi. Zamonaviy O'zbekiston oliy ta'lim tizimining bugungi kundagi integratsiyalashuvi ta'lim xizmatlari eksportini rivojlantirish uchun yangi vazifalar va shart-sharoitlarni keltirib chiqarmoqda. Bu borada O'zbekiston Respublikasi Prezidentining 08.10.2019 yildagi PF-5847-son Farmonida ham batafsil keltirib o'tilgan. Bugungi kunda O'zbekiston universitetlarining xalqaro ta'lim bozorida raqobatbardoshligini oshirish nafaqat ta'lim muassasasi uchun balki mamlakat iqtisodiyoti uchun iqtisodiy foyda keltiradi.

Bugungi kundagi O'zbekiston oliy ta'lim tizimidagi islohatlar, O'zbekistonni chet elliklar uchun jozibador qilmoqda va turli mamlakatlardan talabalar bizning OTMlarimizda o'qish istagini bildirishmoqda. Shu munosabat bilan, chet ellik talabalarni O'zbekiston oliy ta'lim muassasalari o'quv jarayoniga moslashtirish muammolarini o'rganish dolzarb mavzulardan biri bo'lib qolmoqda. Shu o'rinda shuni alohida ta'kidlab o'tish joizki ijtimoiy-madaniy moslashuv shaxsning (yoki guruhning) yangi ijtimoiy-madaniy muhit sharoitlariga moslashishini va yangi muhitda muvaffaqiyatli faoliyat yuritishi uchun yangi qadriyatlar, yo'nalishlar, xulq-atvor me'yorlari, an'analarga moslashishini anglatadi. Ijtimoiy-madaniy moslashuv jarayonida shaxs yangi ijtimoiy-madaniy muhit o'rtasidagi o'zaro ta'sirning murakkab ko'p qirrali jarayonlarini boshdan kechiradi va yangi xulq-atvor xususiyatlarini o'zlashtirib boradi.

O'quv jarayoniga moslashish talabada universitetning ijtimoiy va intellektual muhiti bilan adekvat o'zaro ta'sirini, yangi shaxsiy fazilatlarni shakllantirishni, kasbiy identifikatsiyani, yangi ijtimoiy maqomni shakllantirishni, yangi ijtimoiy rollarni ishlab chiqishni, o'zlashtirishni o'z ichiga oladi.

Bizning fikrimizcha, universitetning ta'lim muhitiga moslashish insonning adaptiv xulq-atvor shakllaridan biri bo'lib, boshqa adaptiv jarayonlar kabi bir qancha komponentlarga ega. Chet ellik talabalarni O'zbekiston oliy ta'lim muhitiga moslashtirish murakkab psixologik xulq-atvor kombinatsiyasilarini o'z ichiga oladi.

Oliy o'quv yurtiga kirishda chet el fuqarolarining yangi ijtimoiy-madaniy sharoitlarga qay darajada moslasha olishi ta'lim jarayonining samaradorlik ko'rsatkichlaridan biri sanaladi.

Boshqa davlatlardan yurtimizga o'qish uchun kelgan yoshlar faoliyatning yangi turini - oliy o'quv yurtida o'qishni, kasbiy bilimlarni va notanish ijtimoiy-madaniy makonga moslashish qobiliyatini o'zlashtirishga majbur bo'ladilar.

Psixologik tadqiqotlarga ko'ra chet ellik talabalar, ayniqsa, yangi mamlakatda o'qishning birinchi yilida boshdan kechiradigan qiyinchiliklarni quyidagicha guruhlash mumkin:

shaxsiyatni qayta qurish, yangi muhitga "kirish", psixo-emotsional stress, iqlim o'zgarishi va boshqalar bilan bog'liq psixofiziologik qiyinchiliklar;

ta'lim va kognitiv qiyinchiliklar, birinchi navbatda, tilni yetarli darajada bilmaslik, ta'lim tizimlaridagi farqlarni bartaraf etish bilan bog'liq;

yangi talablarga va bilimlarni nazorat qilish tizimiga moslashish;

shaxsiy o‘z-o‘zini rivojlantirish, bilimlarni "o‘stirish" va mustaqil ishlash ko‘nikmalarini singdirish tamoyillari asosida qurilishi kerak bo‘lgan o‘quv jarayonini tashkil etish;[2]

Chet ellik talabalarni O‘zbekiston oliy ta‘lim muassasalarida o‘qishning dastlabki kunlaridanoq o‘zbek talabalari duch keladigan qiyinchiliklaridan sezilarli darajada farq qiladigan qiyinchiliklarni boshdan kechira boshlaydilar.

Ko‘pgina psixolog tadqiqotchilar[1] moslashuv muammolarining quyidagi guruhlarini aniqlaydilar:

Zamonaviy oliy ta‘limning integratsiyalashuvi chet ellik talabalarni ijtimoiy,

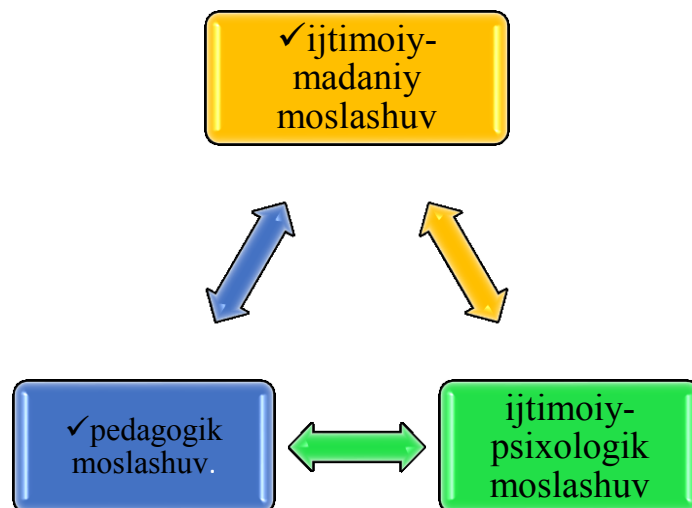

kundalik va akademik sohada muvaffaqiyatli muloqot qilish uchun notanish mamlakatdagi oliy o‘quv yurti sharoitlariga moslashtirish muammosini dolzarblashtiradi. Olib borilgan tadqiqotlardan shu ma‘lum bo‘ldiki, shaxsdagi intellektual-kognitiv faoliyat bilan bog‘liq shaxsiy xususiyatlar (va shunga mos ravishda "intellektual" omillar bilan), agar ular yuqori darajada ifodalangan bo‘lsa, tabiiy ravishda didaktik moslashuvning yuqori samaradorligini belgilaydi. Shaxslararo o‘zaro ta'sirlar (va shunga mos ravishda "shaxslararo" omillar bilan) bilan bog‘liq shaxsiy xususiyatlar, agar ular yuqori darajada ifodalangan bo‘lsa, tabiiy ravishda kommunikativ moslashuvning yuqori samaradorligini belgilaydi.

Xulosa qilib aytadigan bo‘lsak Chet ellik talabalarni yurtimiz oliy ta‘lim tizimiga moslashish ko‘nikmalarini shakllantirishda madaniy an‘analar va mintaqaviy xususiyatlar muhim rol o‘ynaydi. O‘zbek xalqining o‘ziga xos mentaliteti, etnopsixologik xususiyatlari va odob-axloq me‘yorlarini yaxshi bilmaslik ko‘pincha chet ellik talabalarini ijtimoiy-psixologik moslashuviga jiddiy ta‘sir ko‘rsatadi.

Foydalanilgan adabiyotlar ro‘yxati

1.Иванова М.А., Титкова Н.А. Социально-психологическая адаптация иностранных студентов первого года обучения в вузе. - СПб.,1993.

2.Кривцова И.О. Социокультурная адаптация иностранных студентов к образовательной среде российского вуза (на примере воронежской государственной медицинской академии им. н.н. бурденко) // Фундаментальные исследования. – 2011. – № 8-2. – С. 284-288;

3.Блинова Т.А., Новиков А.В., Руднова Н.Н. Особенности преподавания информатики на русском языке как иностранном в информационном обществе для стран со слабым информационным уровнем в области алгоритмизации и программирования. / Профессионально направленное обучение русскому языку иностранных граждан: сб. материалов Международной научно-практической конференции. — М., 2010. Т. 1. С. 38—46.

4.Сурыгин А.И. Педагогическое проектирование системы предвузовской подготовки иностранных студентов. — СПб.: Златоуст, 2001.

5.Родионова И.П. Лингвометодический аппарат как специфическая особенность учебника по естественно-научной дисциплине для иностранных студентов предвузовского этапа обучения. / Предвузовская подготовка иностранных студентов в СПбГПУ. — СПб.: Изд-во Политехнического Университета, 2005.

6.Кузнецова Т.Е., Перфилова И.Л., Соколова Т.В., Перфилова С.В., Юмашева Л.В. Особенности обучения китайских студентов в вузах РФ / Подготовка иностранных абитуриентов в вузы Российской Федерации. — СПб.: Изд. Политехнического Университета, 2010. С. 238—236.

TA'LIM TASHKILOTLARINING BARQAROR RIVOJLANISHIDA INSON RESURSLARIDAN SAMARALI FOYDALANISH VA KADRLAR SIYOSATI

XURRAMOV Anvar Vafokulovich,

e-mail: anvarxurramov1984@gmail.com

*Samarqand viloyati pedagoglarni yangi metodikalarga o'rgatish milliy
markazi Pedagogika, psixologiya va ta'lim texnologiyalari kafedrasida o'qituvchisi*

Annotatsiya: boshqaruvda xodimlarning mas'uliyat va moslashuvchanlik ko'nikmalarini rivojlantirish o'qituvchi – pedagogik-psixologik jihatdan o'z mutaxassisligi bo'yicha maxsus bilimlarga va ma'lumotga ega, kasbiy tayyorgarlikka va yuksak axloqiy fazilatlariga boy, ta'lim muassasalarida faoliyat ko'rsatuvchi shaxs ekanligi, ta'lim muassasasi xodimi ta'lim jarayonida o'qitishning ilg'or shakllarini optimal darajada tashkil etishni, barkamol shaxsni tarbiyalash nazariyasini turli yangi g'oyalar bilan boyitishni puxta bilishiga qaratilgan.

Kalit so'zlar: Kadrlar siyosati, maqsad, ijodiy kayfiyat, rejalashtirish, ilhom, ijod, ishonch, rag'batlantirish.

Bugungi kunda har bir tashkilotning boshqaruv jarayonidagi asosiy vazifasi – yuqori potensialga ega bo'lgan xodimlarni izlab topish, barcha xodimlarni mushtarak maqsadga chorlash va jamoani ruhlantirish, eng yuqori ijtimoiy va iqtisodiy natijalarga erishish uchun ularni bir maqsad yo'lida birlashtirish, o'zgaruvchan sharoitlarda goho keskin sur'atlarda rivojlanish, goho inqiroz

mashaqqatlari sharoitida omon qolish tadbirlarini qo‘llashni talab qiladi. Boshqaruv tizimida ro‘y berayotgan innovatsion jarayonlar avvalo, inson resurslarini boshqarishda ham o‘zgarishlarni talab qiladi. Alohida qayd etish lozimki, ushbu atama amaliyotda anchadan beri qo‘llanadi, ammo har bir tashkilotda uning ishlash tartibi qandayligi, inson resurslarini boshqarish o‘z ichiga olgan masalalar qay darajada olib borilayotganligiga bog‘liq.

Tashkilotning xususiyatidan kelib chiqqan holda kadrlar siyosatini har bir korxonaning rahbari va kadrlar xizmatiga mas‘ul bo‘lgan shaxslar tomonidan ishlab chiqishi lozim. Lekin ko‘pchilik holatlarda amaliyotda tashkilotlar rahbarlari kadrlar siyosatini ishlab chiqishda shaxsan ishtirok etishmaydi va ko‘pincha kadrlar siyosatini ishlab chiqish bilan faqat kadrlar bo‘linmalari shug‘ullangan.

Jahonning rivojlangan mamlakatlari korxonalarida kadrlar siyosatini ishlab chiqish bo‘yicha umumiy belgilangan standartlar mavjud emas. Ammo bu yo‘nalishda barcha korxonalarining o‘ziga yarasha mavjud hususiyatlarini hisobga olgan holda, har bir mehnat jamoasining faqat o‘ziga xos odat va ko‘p yillardan beri mavjud an‘analarga asoslangan va amalda ko‘p marotaba sinalgan kadrlar siyosati amaliyoti mavjud. Har bir korxonada, tashkilot va kompaniya kadrlar siyosatini shakllantirishni bevosita o‘zi ishlab chiqadi.

Tashkilotlarda rahbarlar o‘z xodimlari va tashkilotning bugungi kundagi murakkab bozor sharoitida raqobatbardoshlik ustunligini vujudga keltirish ijtimoiy, iqtisodiy va tashkiliy-texnik samara olib kelishiga qodir hal qiluvchi resursga aylanib qolganligining mohiyatini anglay boshladilar. Ayniqsa ta‘lim muassasalarida mehnat resurslarining asosiy qismi kadrlar siyosati bilan qamrab olingan. Xodimlarni boshqarish va ularning ishini to‘g‘ri tashkillashtirish, mehnat resurslarini samarali boshqarish va tashkil etish maqsadlariga erishishda yagona imkon beruvchi tizimga aylanib bormoqda.

Kadrlar siyosati – mamlakatimizning kadrlar sohasida bir necha yillardan buyon qo‘llanib kelinayotgan tushuncha, bu tashkilotning xodimlarga munosabati va aniq maqsadlarga erishish niyatida unga ta‘sir ko‘rsatish usullari majmui deb tushuniladi. Kadrlar siyosati tushunchasining bugungi kundagi dolzarb ahamiyati quyidagilardan iborat:

- tashkilotning zamonaviy kadrlar siyosati ishlayotgan har bir xodimning vazifalari va strategik maqsadlaridan mantiqiy kelib chiqib, faoliyatning aniq natijalari hamda tashkilotning umumiy rivojlanish strategiyalariga moslashadi. Kadrlar siyosatining qulayligiga, egiluvchanligiga yuqori talablar va uning ichki (boshqarish va rahbarlik uslubi, ichki tashkiliy madaniyat va hokazo) va tashqi muhiti (mehnat bozori, iqtisodiy inqiroz sharoitida – moliya faoliyatini maqsadli olib borish xususiyatlari, qonunchilikning rivojlanishi, takomillashishi) ko‘p omilli ijtimoiy-iqtisodiy munosabatlar asosida amalga oshiriladi.

- kadrlar siyosatining g‘oyalarini tashkilotlardagi yuqori saviyadagi rahbarlar (ta‘sischilar, mulkdorlar, top-menejerlar) ishlab chiqadilar.

- kadrlar siyosatini asosan oliy va o‘rta darajali boshqaruv bo‘g‘inida mehnat faoliyatiga ega funksional rahbarlar, ma‘lum tajribaga ega bo‘lgan professional kadrlar xizmati ham anglab va izchillik bilan mujassamlashtirib boradilar.

- kadrlar siyosatini amalga oshirishda yuqori professional malakaga ega kadrlar xizmati muhim ahamiyat kasb etadi. U maslahatchi, uslubchi, rahbar yordamchisi, kadrlar siyosati monitoringini amalga oshiruvchi koordinator vazifasida namoyon bo'ladi, uning faoliyat samarasi, zarurat tug'ilganda esa bevosita yangilash tashabbuskori sifatida ham yuzaga chiqadi. Tashkilotning kadrlar xizmati aniq kadrlar bilan bog'liq strategiyalar loyihalari, ssenariyalar, vaziyatlar va kadrlar siyosati talablari bajarilishiga yordam beruvchi personal texnologiyalar mexanizmini ishlab chiqaradi.

Xulosa qilib aytganda, inson resurslarini boshqarish ilmining metodologiyasini o'rganishning tarbiyaviy usullarining ta'siri doimiy namoyon bo'ladi. Shuni ta'qidlash lozimki, tarbiyaviy usullarni xodimlarni mas'uliyatini oshirish sarflanadigan sa'y-harakatlarning iqtisodiy samarasi ma'muriy va iqtisodiy usullarni amalga oshirishdan bir necha marta ortiq bo'ladi. Jamoa a'zolari orasidagi nizolar, asosan ishlab chiqarishning qoniqarsiz tashkil qilinganligi, jamoa a'zolarining ruhiy holatlari hisobga olinmaganligi, zarur ish sharoitining yaratilmaganligi va boshqa sabablar natijasida vujudga keladi. Mehnat jamoalari orasida nizo chiqaruvchi ayrim shaxslar bo'lishi ehtimoldan uzoq emas. Bunday shaxslar ish paytida foydali mehnat bilan shug'ullanish o'rniga, o'zlarining o'rinsiz e'tirozlarini gapirib ham o'zlarini, ham boshqalarni ishdan chalg'itib, ishlashga halaqit beradi. Bunday nosog'lom vaziyat jamoa a'zolarining kayfiyatiga salbiy ta'sir qiladi, ularni asabiylashtiradi, natijada ijtimoiy - ruhiy vaziyat yomonlashadi. Bu esa o'z-o'zidan ishga salbiy ta'sir ko'rsatadi.

Foydalanilgan adabiyotlar ro'yxati:

1. Mirziyoyev Sh.M. Yangi O'zbekiston taraqqiyot strategiyasi. Uchinchi nashri. – Toshkent: O'zbekiston nashriyoti, 2022.-416 bet.
2. Ричи Ш, Мартин П. Управление мотивацией. Учебное пособие.- М.: ЮНИТИ-ДАНА, 2009. – 399 с.
3. Одегов Ю.Г. и другие. Мотивация персонала Учебное пособие. – М.: Альфа-Пресс, 2010. -640 с.
4. Жданкин Н.А. Мотивация персонала. Измерение и анализ. Учебно–практическое пособие.-М.:Финпресс, 2010.-272 с.
5. Кибанов А.Я. Экономика и социология труда. Учебник. М.: ИНФРА-М, 2010. – 310 с.
6. Кибанов А.Я. Управление персоналом организации: актуальный технологии найма, адаптации и аттестации. Учебное пособие. – М.: КНОРУС, 2010. – 368 с.
7. Мамадиёров.Н.Қ. Кадрлар тайёрлаш сифатини бошқариш моделлари Иқтисодиёт ва таълим. 2016. -№4. -57. -63б.

MUHANDISLIK QO‘SHINLARI HARBIY XIZMATCHILARINI INTELLEKTUAL, IJTIMOY VA MA’NAVIY RIVOJLANISHINING PEDAGOGIK XUSUSIYATLARI

Jabbarov Zarifboy Rustamovich,

O‘zbekiston milliy universiteti

Harbiy tayyorgarlik o‘quv markazi o‘qituvchisi, dotsent, podpolkovnik,

e-mail: jabborovzarifboy70@mail.com, tel.: 90-122-02-01

Annotatsiya. Maqolada muhandislik qo‘shinlari harbiy xizmatchilarini intellektual, ijtimoiy va ma’naviy rivojlanishining pedagogik xususiyatlarini takomillashtirish mexanizmlarini rivojlantirishning ilmiy-nazariy asoslarini yaratishga muhim pedagogik muammo sifatida qarash mumkin. Muhandislik qo‘shinlari harbiy xizmatchilarining vazifalarini to‘laqonli bajarilishi, chinakam vatanparvarlar, o‘z ishining malakali mutaxassislaridan iborat professional armiya vakillarini yetishtirish imkonini beradi. Bunday jiddiy, o‘ta mas’uliyatli va sharaflil vazifani uddalashda oliy harbiy ta’lim muassasalaridagi muhandislik qo‘shinlari harbiy xizmatchilarining tayyorgarligi muhim ahamiyatga ega.

Kalit so‘zlar: mudofaa, Qurolli Kuchlar, ta’lim, ta’lim sifatini takomillashtirish mexanizmlari, harbiy xizmatchi, muhandislik qo‘shinlari, samaradorlik.

Аннотация. В статье создание научно-теоретических основ разработки механизмов совершенствования опыта педагогических характеристик интеллектуального, социального и духовного развития военнослужащих инженерных войск можно рассматривать как важную педагогическую проблему. Полноценное выполнение обязанностей военнослужащими инженерных войск позволяет подготовить профессиональных представителей армии, состоящих из истинных патриотов и квалифицированных специалистов своего дела. Подготовка военнослужащих инженерных войск в высших военных образовательных учреждениях имеет важное значение для выполнения столь серьезной, весьма ответственной и почетной задачи.

Ключевые слова: оборона, Вооруженные Силы, образование, механизмы совершенствования качества образования, военнослужащий, инженерные войска, эффективность.

Annotation. In the article, the creation of scientific and theoretical foundations for the development of mechanisms for improving the experience of pedagogical characteristics of the intellectual, social and spiritual development of military personnel of the engineering troops can be considered as an important pedagogical task. The full performance of duties by military personnel of the engineering troops allows us to prepare professional representatives of the army, consisting of true patriots and qualified specialists in their field. The training of engineering troops in higher military educational institutions is important for the performance of such a serious, very responsible and honorable task.

Key words: defense, Armed Forces, food, mechanisms for improving the quality of education, military personnel, engineering troops, and efficiency.

O‘zbekistonning mudofaa sohasidagi siyosati bo‘yicha prinsipiial yondashuvlar, ularni qo‘llash asoslari, Qurolli Kuchlar oldida turgan vazifalar, shuningdek, milliy armiyamiz qurilishi va rivojlanishini davom ettirish bo‘yicha istiqbolli yo‘nalishlar belgilab berilgan va ular bugungi kunda amalga oshirilmoqda.

Mudofaa doktrinasidagi belgilangan vazifalar hayotga so‘zsiz joriy etishiga katta e‘tibor davlat rahbari va tegishli nomenklatura strukturalar tomonidan ta‘minlanmoqda. Mudofaa doktrinesi qoidalari va mamlakatimizning geostrategik joylashuvini hisobga olgan holda, harbiy okruglarning tarkibiy tuzilishi va vazifalari tubdan qayta ko‘rib chiqilgan. Xususan, Mudofaa vazirligining barcha birlashma va qismlarining tarkibiy tuzilmasi to‘liq yangilangan. Biz bo‘linmalarga jangovar tayyorgarlik bilan to‘laqonli shug‘ullanish, harbiy xizmatchilarning kasbiy malakasini oshirish va o‘z yo‘nalishi bo‘yicha vazifalarni aniq bajarish uchun tayyor bo‘lishiga alohida e‘tibor qaratilgan. Bundan tashqari, har bir ofitser va serjant: “Men kelgusida xizmatni davom ettirishga munosibmanmi yoki yo‘qmi?” degan savolga javob berishi shart, – deb ta‘kidlaydi prezident Sh.M. Mirziyoyev. Bundan tashqari, oliy harbiy ta‘limni rivojlantirish bo‘yicha jahon tajribasi shuni ko‘rsatadiki, dunyoning deyarli barcha rivojlangan mamlakatlarida muhandislik qo‘shinlari harbiy xizmatchilarining ta‘lim sifatini takomillashtirish masalalari [1] hal etilmagan va chuqur izlanishlarni talab qilmoqda. Bu shuningdek, muhandislik qo‘shinlari harbiy xizmatchilarini tayyorlash ularning ko‘proq g‘ayrioddiy, xolis va ijodiy fikrlash qobiliyatini rivojlantirishga, to‘g‘ri qaror qabul qilishga, kasbiy faoliyat sohasining jadal rivojlanishini ta‘minlashga qaratilgan bo‘lishi kerak.

O‘zbekiston Respublikasi Prezidentining “2022-2026-yillarda Yangi O‘zbekistonni rivojlantirish to‘g‘risida”gi Qarori bilan O‘zbekistonni rivojlantirishning yettita ustuvor yo‘nalishi doirasidagi 100 ta maqsadni 5 yil davomida joriy etish bo‘yicha muhim ishlar belgilangan [2].

Yangi O‘zbekiston harbiy xizmatchilarni milliy vatanparvarlik va yuksak ma‘naviy-axloqiy qadriyatlar ruhida tarbiyalashga doir ishlar samaradorligini yangi bosqichga olib chiqish, mazkur yo‘nalishda oliy harbiy ta‘lim muassasalarining faolligini yanada oshirish, ular ongiga mardlik tuyg‘ularini singdirish talab qilmoqda. Mazkur masalaning yechimi oliy harbiy ta‘lim muassasalarida ta‘lim-tarbiyaviy ishlar samaradorligini oshirish, harbiy xizmatchilarning tarbiyasi va odob-axloqi hamda ularda milliy vatanparvarlik tuyg‘ularini tarbiyalashning gorizontal va vertikal tizimini yaratish, umuminsoniy va milliy qadriyatlarni harbiy xizmatchilarning qalbi va ongiga oliy harbiy ta‘lim muassasalarida o‘qish davridan boshlab singdirib borish orqali milliy vatanparvar, sadoqatli hamda shijoatli harbiy xizmatchilarni yangi O‘zbekistonning farzandi bo‘lish uchun ularni kuchli ma‘naviyatli, mustaqil fikrlaydigan, Vatan taqdiri va kelajagi uchun javobgarlikni o‘z zimmasiga oladigan, davlat va jamiyat manfaatlari himoyasida turadigan, jaholatga qarshi ma‘rifat bilan mardona kurashuvchi harbiy xizmatchilarni tayyorlash; harbiy xizmatchilarni xalqimizning ozodligi va ilm-ma‘rifati uchun

kurashgan, Vatan hamda xalq taqdiriga befarq bo‘lmagan millat fidoyilari asosida tarbiyalash; harbiy xizmatchilarni differensial yondashuv asosida ma’naviy-ma’rifiy, tarbiyaviy ishlarning yaxlit, yagona, ilmiy asoslangan kompleks metodologiyasini hamda milliy vatanparvarlik ruhida tarbiyalash belgilanmoqda.

Mazkur jarayonda harbiy xizmatchilarning madaniyatini rivojlantirish, umuminsoniy va milliy qadriyatlar, yangi O‘zbekistonda amalga oshirilayotgan islohotlar, huquqiy va iqtisodiy savodxonlik, faol fuqarolikka doir tasavvurlar bo‘yicha zamonaviy dunyoqarashni shakllantirish; buyuk Vatan tariximiz, ulug‘ ajdodlarimiz Abu Rayxon Beruniy, Al Farg‘oniy, Alisher Navoiy, Amir Temur, Zaxiriddin Muhammad Bobur, Mirzo Ulug‘beklarning boy ma’naviy va ma’rifiy me’rosi, ularning jahon sivilizatsiyaga qo‘shgan hissalarini harbiy xizmatchilarda keng targ‘ib etish; harbiy xizmatchilarda jahonda ro‘y berayotgan jarayonlarga milliy manfaatlarimizdan kelib chiqqan holda yondashish ko‘nikmalarini hamda Internet jahon axborot tarmog‘i orqali tarqatilayotgan g‘arazli axborotlar, zararli illatlar, buzg‘unchi g‘oyalarga qarshi sog‘lom dunyoqarashni shakllantirishda huquqni muhofaza qiluvchi organlar bilan reja asosida tashkil etish; harbiy xizmatchilarni milliy vatanparvarlik ruhida tarbiyalash jarayonida millati, tili va dinidan qat’i nazar, ularda Vatanga sadoqat tuyg‘usini shakllantirish, ularni o‘z fuqarolik burchi va konstitutsion majburiyatlarini bajarishga, jamiyat va davlat manfaatlarini himoya qilishga qodir shaxslar etib tarbiyalashga yo‘naltirilgan ijtimoiy-huquqiy, g‘oyaviy-mafkuraviy, ma’naviy-ma’rifiy va jismoniy-tarbiyaviy tadbirlarni tashkil etish; oliy harbiy ta’lim muassasalarida harbiy xizmatchilarni milliy vatanparvarlik ruhida tarbiyalash uchun boy hayotiy tajribaga ega bo‘lgan fidoiy shaxslar va faxriylar, ilm-fan, madaniyat va sport sohalarida, turli musobaqa va tanlovlar g‘oliblari bilan “Uch avlod uchrashuv”larini tizimli tarzda o‘tkazib borish; harbiy xizmatchilarga ta’lim-tarbiya berish jarayonida ijtimoiy-ma’naviy ahamiyatga molik qadriyatlarni, Vatanga muhabbat va sadoqat ruhini shakllantirish va rivojlantirishga qaratilgan ishlarni amalga oshiradigan ta’lim muassasalarida “Eng ilg‘or mutaxassis”, “A’lochi harbiy xizmatchi” kabi tanlovlar o‘tkazish; ommaviy, madaniy-ma’rifiy va tarbiyaviy ishlarni amalga oshirish jarayonida bir qancha tamoyillar va yondashuvlarga asoslanish tavsiya etiladi.

Uzluksizlik, ta’lim va tarbiya uyg‘unligi, ilmiylik, tarixiylik, uzviylik, tarbiya jarayonining izchilligi kabi tamoyillar hamda yakka tartibda yondashuv, kompetentsiyaviy yondashuv, akmeologik yondashuv, aksiologik yondashuv, tizimli yondashuv, shaxsga yo‘naltirilgan yondashuvlar. Harbiy xizmatchilarni milliy vatanparvarlik ruhida tarbiyalash usullari ularda zarur hayotiy bilim, ko‘nikma, mahorat va mustahkam irodani, yuksak ma’naviy-axloqiy fazilatlarni shakllantirishga qaratilgan bo‘lib, bunda esa, avvalo, ularning ongi, ruhiyati va faoliyatiga ta’sir ko‘rsatadigan tashqi va ichki omillardan kelib chiqib quyidagi tarbiyalash usullari belgilangan: harbiy xizmatchilarni milliy vatanparvarlik ruhida tarbiyalash jarayonida mahallalardagi ma’naviyat, madaniyat namoyandalari va mashhur harbiy xizmatchilar bilan ma’naviy-madaniy tadbirlar tashkil etish, savol-javob kechalari, taqdimotlar, seminar-treninglar, bahs-munozalar, viktorinalar, davra suhbatlarini tashkil etish.

Mazkur jarayonda ommaviy axborot vositalari, veb-saytlar, telegramm, instagramm, feysbook va boshqa informatsion vositalardan foydalanish orqali samarali tashkil etish; tanlovlarni o'tkazish rejasini ishlab chiqish, tanlov musobaqalarini tashkil etish va o'tkazish uchun hujjatlar, uslubiy va axborot materiallarini tayyorlash va nashr etish, ta'lim sifatini takomillashtirish masalalari bo'yicha davra suhbatini tashkil etish lozim.

Bugungi kunda mamlakatimizda ta'lim sifatini shaklan va mazmunan isloh qilish, uning huquqiy bazasini yanada takomillashtirish, moddiy-texnik bazasini mustahkamlash, ta'lim-tarbiya mazmuni, shakl va usullari samaradorligini oshirish borasida muayyan vazifalar amalga oshirilmoqda. Uzluksiz ta'lim tizimini rivojlantirishda yangi mexanizmlarning yaratilishi bugungi globallashuv jarayonlarining hayotiy zaruratiga aylandi va bu, o'z navbatida, ta'lim sifati samaradorligini takomillashtirish, uni modernizatsiya qilishni taqozo etadi.

Ta'limni modernizatsiya qilish sharoitida uning sifatini takomillashtirish, demokratlashtirishni ilmiy-pedagogik jihatdan asoslash, uning ustuvor yo'nalishlarini aniqlash, pedagogik imkoniyatlarni belgilash, bu boradagi amaliy tajribalarni yoritish hamda mavzu yuzasidan umumiy xulosa va tavsiyalar ishlab chiqishdan iborat.

Mamlakatimizda uzluksiz ta'lim tizimi sifatini takomillashtirishning dolzarbligini asoslash; globallashuv jarayonida oliy harbiy ta'lim muassasalari ta'lim-tarbiya jarayonini modernizatsiya qilishning ustuvor jihatlarini aniqlash; ta'limda tatbiq etiladigan yangicha innovatsion yondashuvlar ta'lim sifatini takomillashtirishda muhim vosita ekanligini asoslash. Bugungi kunda ta'limni qaytadan isloh qilish idoraviy loyiha sifatida amalga oshirilmasligi, u jamiyatning siyosiy va umummilliy vazifasiga aylanishi muhimdir.

Muhandislik qo'shinlari harbiy xizmatchilarining ta'lim sifatini takomillashtirish mexanizmlarini rivojlantirishning ilmiy-nazariy asoslarini yaratishni [3] muhim pedagogik muammo sifatida qarash mumkin. Muhandislik qo'shinlari harbiy xizmatchilarining vazifalarini to'laqonli bajarilishi, chinakam vatanparvarlar, o'z ishining malakali mutaxassislaridan iborat professional armiya vakillarini yetishtirish imkonini beradi. Bunday jiddiy, o'ta mas'uliyatli va sharaflil vazifani uddalashda oliy harbiy ta'lim muassasalaridagi muhandislik qo'shinlari harbiy xizmatchilarining tayyorgarligi muhim ahamiyatga ega.

Muhandislik qo'shinlari harbiy xizmatchilarining hayotiy va professional ko'nikmalarini ilm-ma'rifat asosida [4] qalbi va ongiga singdirish, mamlakatimiz hayotidagi real ijtimoiy-siyosiy o'zgarishlar bilan uyg'un ravishda ularning bilimlarini oshirib borish, yon-atrofimiz va jahonda ro'y berayotgan ijtimoiy-siyosiy jarayonlarga milliy manfaatlarimizdan kelib chiqqan holda yondashish [5], ichki va tashqi tahdidlarga qarshi mafkuraviy immunitetni mustahkamlash masalalarida oliy ta'lim tizimi yetakchi va hal qiluvchi o'rinni egallaydi.

Bugungi kunda harbiy-muhandislik ta'limini rivojlantirishning yagona yo'li uni jadallashtirish va sifat jihatidan o'zgartirish bo'lganligi sababli, asosiy muammo – harbiy mutaxassislarni kasbiy tayyorlash sifatidir. Mutaxassisning kasbiy tayyorgarligi sifatiga yangi yondashuvlar ta'limning eng so'nggi falsafasi,

pedagogik kvalimetriyaning rivojlanishi, sifatni baholash tajribasini kengaytirish orqali shakllantiriladi. Shu bilan birga, o'quv jarayonida va amaliyotida zamon talablari va harbiy muhandislikni rivojlantirish istiqbollari bilan bog'liq bo'lgan "kasbiy tayyorgarlik sifati" fenomenining ilmiy shakllanishi amalga oshirilmoqda. Ilmiy yechim oily harbiy ta'lim muassasasiga birlashtirilgan ta'lim sifatini takomillashtirish tizimini yaratishni talab qiladi.

Aytish kerakki, ta'limni xizmat sifatida qaraydigan sifat nazariyalari bevosita amaliyotga o'tkazildi. Bu postulat umumiy ta'limga, ayniqsa, harbiy ta'limga xosdir. Shu bilan birga, muhandislik qo'shinlarining ta'lim sifatini takomillashtirining pedagogik vositalari o'z mohiyatiga ko'ra oliy harbiy ta'lim muassasasidagi o'quv jarayonining mohiyatiga to'liq mos keladi.

Muhandislik qo'shinlari harbiy xizmatchilarining ta'lim sifatini chuqur nazariy o'rganish bilan uni hal qilingan deb hisoblash mumkin emas, chunki muhandislik qo'shinlari harbiy xizmatchilarining ta'lim sifatini takomillashtirish tizimini keng joriy etish lozim.

Ta'limdagi innovatsion tendensiyalar muhandislik qo'shinlari harbiy xizmatchilari tarkibiy qismlarini aniq belgilagan holda modelini ishlab chiqish bilan muhandislik qo'shinlari harbiy xizmatchilarini tayyorlash shakllarini tashkil etishning maqsadlari, mazmuni, usullarida yetarli darajada namoyon bo'ladi.

Harbiy xizmatchilar uchun infratuzilma: ta'lim sifatini standartlashtirish, ta'lim sifatini mazmunini optimallashtirish, doimiy texnik yangilash, sifatni baholash, korporativ standartlar, ilmiy va uslubiy tayyorgarlik.

Oliy harbiy ta'lim muassasalari muhandislik qo'shinlari harbiy xizmatchilarining ta'lim sifatini takomillashtirish o'quv dasturlarini ishlab chiqishda quyidagi yondashuvlarga tayanish mumkin: shaxsga yonaltirilgan, kompetent, izlanuvchanlik. Ta'lim sifatining ta'minlanishida ta'lim tizimining faol subyektlari, mamlakatning barcha fuqarolari, oila va ota-onalar jamoatchiligi, davlat xokimiyatining mintaqaviy institutlari, mahalliy o'zini-o'zi boshqarish organlari, kasbiy va pedagogik jamoa, ilmiy, madaniy, tijorat va jamoat institutlari birgalikda harakatlanishi samarali deb hisoblaymiz.

Adabiyotlar ro'yxati:

1. O'zbekiston Respublikasi 2018 yil 9 yanvardagi O'RQ-458-son "O'zbekiston Respublikasi Mudofaa doktrinasini to'g'risida"gi qonuni: <https://lex.uz>
2. O'zbekiston Respublikasi Prezidentining 2022 yil 28 yanvardagi PQ-60-son "Yangi O'zbekistonni 2022-2026 yildagi rivojlantirish strategiyasi" farmoni // Xalq so'zi. – T., 2022. – 29 yanvar. – B. 1-2.
3. www.gov.uz – O'zbekiston Respublikasi hukumat portali.
4. <https://www.researchgate.net/profile/Va-Bolotov>.
5. Азарова В.М. Патриотическое воспитание военнослужащих Вооруженных Сил Российской Федерации в 1992-2000 годах: Дис. ... д-ра ист. наук. – М., 2004. – 217 с.

OLIIY HARBIY TA'LIM MUASSASALARI O'QITUVCHILARINING INTELLEKTUAL, IJTIMOIIY VA MA'NAVIY RIVOJLANISHINING PEDAGOGIK XUSUSIYATLARI

Kurbanov Gani Abilovich,
O'zbekiston Milliy universiteti

*Harbiy tayyorgarlik o'quv markazi katta o'qituvchisi, dotsent,
podpolkovnik, e-mail: ganijonkurbanov@mail.ru, mel.: +99897-777-28-25*

Annotatsiya. Ushbu maqolada oliy harbiy ta'lim muassasalari o'qituvchilarining intellektual, ijtimoiy va ma'naviy rivojlanishining pedagogik xususiyatlari ochib berilgan.

Kalit so'zlar: pedagogik xususiyatlar, intellektual, ijtimoiy va ma'naviy rivojlanish, oliy harbiy ta'lim muassasalari o'qituvchisi.

Аннотация. В данной статье рассмотрены педагогические особенности интеллектуального, социального и духовного развития преподавателей высших военных учебных заведений.

Ключевые слова: педагогические особенности, интеллектуальное, социальное и духовное развитие, преподаватель высших военных учебных заведений.

Annotation. This article examines the pedagogical features of the intellectual, social and spiritual development of teachers of higher military educational institutions.

Key words: pedagogical features, intellectual, social and spiritual development, teacher of higher military educational institutions.

Mamlakatimizda ta'lim tizimida keyingi yillarda juda katta islohotlar amalga oshirilmoqda. Ma'lumki, mamlakatimizda milliy tiklanish, bo'lajak harbiy kadrlarni tayyorlashda intellektual, ijtimoiy va ma'naviy rivojlanishining ongi hamda dunyoqarashini milliy qadriyatlar asosida boyitib borish, milliy armiyamizni turli yot g'oyalardan asrash, bo'lajak ofitserlarni dunyoqarashi keng, kreativ fikrlaydigan, or-nomusi yuqori, g'ururli, vatanparvar, xalqparvar, vijdonli, tashabbuskor, halol va jonkuyar hamda muammoli vaziyatlarda to'g'ri qaror qabul qiladigan qilib, milliy va jangovar ruhi matonatli qilib tarbiyalash masalalariga alohida e'tibor qaratilmoqda.

Zamonaviy ilm-fanda insoniy yuksakliklarning "akme" kategoriyasi bilan bog'liq bir necha talqinlari mavjud. Jumladan, birinchi, "akte" – bu qisqagina hayot kesimini qamrab olsada, ko'p qirrali holat bo'lib, insonning har doim jamiyatda qanchalik o'z o'rniga ega ekanligi, uning biror-bir soha mutaxassisi sifatida olib borayotgan salmoqli faoliyati, shaxs sifatida esa, uni o'rab turganlar bilan olib borgan ijtimoiy aloqasida qanchalik boy yoki qashshoqligi, turmush o'rtoq va ota-ona sifatida tayyorlik darajasi bilan bir qatorda yaxshi tomonga o'zgarish olish darajasi va eng yashirin ezgu qobiliyatlarini ham ko'rsata olish darajasiga ham bog'liqdir. Yunonlar, insonning nimagaki qodir bo'lsa, qobiliyati va

imkoniyati qirralarini ko'rsatishga xizmat qiladigan barcha yetuklik helgilari namoyon bo'lgan umrining shu qismini "akme" deb ataganlar.

Akme – (yunoncha "yuksalish", "cho'qqi") – kamolot, vuksalish, yetuklik ma'nolarini anglatadi.

Pedagog, birinchi navbatda, akmeologiyaning mohiyati, rivojlanish tarixi, bosqichlari, o'ziga xos uslubiy yo'nalishlari mezo-modulining tarkibidagi mikro-modullar hamda ularning yakunida erishiladigan maqsadlarni belgilaydi. Ikkinchidan, 2-mezo-modul mazmunidan kelib chiqadigan tayanch tushunchalarni ajratib, shular asosida nazorat savollari tuzib, ulami baholash mezonlari belgilanadi.

Uchinchidan, shu mezo-modul tarkibidagi har bir mikromodullarda qo'laniladigan o'quv mashg'ulotining tiplari hamda pedagogik uslublar tanlanib, joylari belgilanadi. To'rtinchidan, shu mezo-modul tarkibidagi har bir mikromodullarda qo'llaniladigan axborot-kommunikatsion texnologiya va didaktik materiallarning qo'lanish turi va joyi ko'rsatiladi. Beshinchidan, shu mezo-modul uchun tavsiya etiladigan adabiyotlar ro'yxati ko'rsatiladi.

Akmeolog mutaxassislar shaxsning yuksak professionalizmi va ijodiy mahorati muammolarini oqilona yechishni muhim inson resurslaridan foydalanishda deb bilmoqdalar. Akmeologiya – zamonaviy yangi fan. Uning muhim vazifasi muayyan kasb-korlikning yuksak pog'onaga ko'tarilishidagi turli jihatlarini o'rganishdir.

Akmeologiyaning mazmun-mohiyati – insonning har bir kasb-hunarni bilim orqali chuqur egallashi, uning jamiyat rivoji, millat ravnaqi, turmush farovonligi hamda ijtimoiy taraqqiyotning iqtisodiy, siyosiy, ma'naviy-huquqiy jihatlariga ijobiy ta'sirini kuchaytirishga xizmat qilishini chuqur anglashi, o'z ijodiy faoliyatini, kasb-hunar sohasidagi burch va mas'uliyatini ado etishga sarflash maqsadida mukammallik va kamolotga erishishni o'rganishdan iborat.

Bizningcha esa, akmeologiya tabiiy, umumjamo'a va insoniy qoidalar asosida nafaqat kasbiy mahoratning yuksak muvaffaqiyatga erishishi, balki insonning yetuklik bosqichida ham ruhan, ham ijtimoiy rivojlanish qonunlari va mexanizmlari, ijtimoiy, ruhiy yuksaklikka erishish darajalari fenomenologiyasini o'rganish haqidagi fandir. Bunda biz Sharq allomalarining "komil inson", muhtaram Yurtboshimiz Islom Karimov tomonidan ilgari surilgan "Barkamol inson" g'oyalarini akmeologiyaning obyekti "akmeshaxs" tushunchasi bilan bir qatorda tadqiq etgan holda, ushbu fanning fundam enti Markaziy Osiyo mutafakkirlarining qo'lyozmalarida o'z, ifodasini topgan va bugungi kunda bizning mamlakatimizda keng foydalanilmoqda, desak, aslo adashmaymiz.

Yuqoridagi xulosalardan kelib chiqqan holda, "akme" tushunchasini, albatta, yuksak cho'qqi, avj nuqta, eng oliy hissiyotlar (A.Maslou), deyish mumkin.

Akmeologiyadagi asosiy iboralardan biri "akmeologik moyillik" iborasi bo'lib, ushbu tushuncha shaxsning intiluvchanlik xossasini anglatadi.

Bugungi kunga kelib, fan va texnologiyalar rivojlanish cho'qqisiga chiqqan bir vaqtda yangi tushunchalar ilmiy muomalaga kirib keldi.

Buning asosiy sababi – insonning intellektual qobiliyati zamon va makon bilan chambarchas bogliq bo'lib, fan va texnologiyalar rivojiga avlod, qarab mukammallashib boradi va, nihoyat, o'z "akme" sig'a erishadi.

Akmeologiyaning eng muhim jihati – yuksak kasb-korlikning ijodiy pog'onaga ko'tarilishidagi turli jihatlarini o'rganuvchi inson muammolari bilan shug'ullanuvchi insonshunoslikdan ajrab chiqqan muhim zamonaviy tannoq bo'lib, insonning kasb-hunarni bilim va tafakkur orqali chuqur egallashi, uning jamiyat rivoji, millat ravnaqi, turmush farovonligi hamda ijtimoiy taraqqiyotning iqtisodiy, siyosiy, ma'naviy-huquqiy jihatlariga ijobiy ta'sirini kuchaytirishga xizmat qilishini anglashi, o'z ijodiy faoliyatini, kasb-hunar sohasidagi burch va mas'uliyatini ado etishga sarflash maqsadida mukammallik va kamolotga erishishi jihatlarini fanlar bilan uyg'unlikda o'rganishdan iboratdir. Akmeformni o'rganish va tahlil qilish, ijodiy kasbiy mahorat hamda professionalizmni rivojlantirish uchun optimal texnologiyalar yaratish maqsadida akmeologiya turli kasb faoliyati bilan shug'ullanuvchi mutaxassislarning ish jarayoni va usullari ustida kompleks tadqiqotlar o'tkazmoqda. Ayni paytda, muvaffaqiyatga erishish uchun boshqa bilimlarni ham tadqiq qilmoqda. Chunonchi, falsafa, sotsiologiya, psixologiya, fiziologiya, genetika va pedagogika kabilardan unumli tarzda foydalanmoqda. Akmeologiya o'zining ontologik ma'nosini inson hayot faoliyatida psixologik va kasb-korda ijtimoiy yutuqlarga erishishini ifodalash va tasvirlash fenomenologiyasi tahlili orqali aks ettiradi. Fenomenologiyaning akmeologik jihati mehnatda ijodiy mahorat bilan ko'rsatiladi. Zamonaviy ta'lim-tarbiya jarayonini sifatli tashkil etish ko'p jihatdan murabbiylarga bog'liqligi sababli, ustoz-murabbiylarning ijodiy mahoratini aniqlash bugungi kunda o'rnatilgan tartibda o'rganilmoqda.

Ko'zlangan asosiy maqsad – o'qituvchi va murabbiylarni o'z kasbining yuksak bilim doni, yetuk salohiyat egasi etib qayta tayyorlashdan iboratdir. Bu esa, akmeologik bilimlar, ya'ni yuksaklik sari intilishning amaliyotga joriy etilishidir.

Bu jihat akmeologiyada milliylik va umum insoniylikning o'zaro dialektik munosabatlarining shakllanishiga olib keladi. Yoshlar tarbiyasida milliylik va umum insoniy qadriyatlarining akmeologik jihatlari dialektik, ziddiyatli tabiatga ega bo'lib, insondan ruhiy va intellektual yangilanishning yangicha tarbiya paradigm asini shakllantirish va unga og'ishm ay rioya qilishni talab qiladi.

O'tmishdagi uzoq tarixiy madaniyatimizga nazar tashlar ekanmiz, o'zbek xalqi insoniyatning ajralmas bir qismi ekanini, ushbu zaminda ko'plab allomalar yetishib, bu allomalarimizning ilmiy asarlarini tadqiq etar ekanmiz, ular akme, akmeologiya tushunchalariga yaqin iboralarni qo'llaganlarining guvohi ho'lamiz.

Hozirgi davrda akmeologiyaning obykti sifatida yetuk inson aqliy zukkolik, kasbiy faoliyat mahorati belgilari, omillari, cheksiz, salohiyati, qobiliyati va iqtidorlari sifatida qabul qilingan. Akmeologiyada mahsuldorlik tushunchasini ochib beruvchi kasbiy faoliyat kategoriyasi ko'rsatiladi. Shuningdek, insonning samaradorlik faoliyati uning rivojlanish apparatini tashkil qiladi.

Akmeologiyada tekshiruv obykti – yetuk professional shaxs, uning rivojlanishida obyektiv va subyektiv omillar, shaxsiy hayoti jarayonida yuksak marralarga erishishi o'rganiladi.

Shuningdek, akmeologiya katta yoshdagi odamlarning yoshlik davrlarida ijodiy yetuk mutaxassis bo'lib shakllanishi va o'z kasbiy akmesiga erishish yo'llarini o'rganishda milliy va umumbashariy qadriyatlarga tayanadi.

Akmeologiya jam'iyatdagi ijtimoiy hodisalarni o'rganar ekan, insonlarning turli davr va sharoitlarda barqaror hayot yaratish uchun kurashi, mavjud qiyinchiliklarni yengib o'tishi, bunyodkorlikda o'zini ifodalash, ezgulikka intilish va erishishning yo'nalishini, bunday faoliyatning ichki mexanizmlarini yoritib beruvchi fandır. Ushbu ma'noda akmeologiya insonning o'z manfaatlarini ko'zlab tutgan murakkab mashaqqatli tanlov yo'lini ifodalab beradi. Akmeologiyada yetuklik tushunchasi ko'plab obyektiv va subyektiv jarayonlar va holatlarning o'zaro murakkab aloqadorlik natijasi bo'lib, insonning shaxsiy hayoti, ijodkorligi, ishbilarmonlik qobiliyati, novatorlik xususiyatlarini ham qamrab oladi.

Akmeshaqsning yetuklik darajasi, mohiyati tabiiy, ijtimoiy, gumanitar va texnikaviy fanlar bilan yaqin aloqadorlikda kompleks ochib beriladi. Umuman olganda, hozirgi globallashuv davrida jamiyatimiz. O'zining yuksak rivojlanish nuqtasi, fuqarolik jamiyatini barpo etishga yaqinlashmoqda. Bu esa, ayni paytda akmeologiyaning asosiy kategoriyalaridan mukammallik, yuksaklik, oliy daraja kabi tushunchalar kundalik turmushda ishlatilib kelingan bo'lsa-da, ijtimoiy-falsafiy va axloqiy nuqtayi nazardan maxsus ilmiytadqiqot sifatida to'la o'rganilmagan.

Shuni e'tirof qilish lozimki, insoniyat taraqqiyotining barcha bosqichlarida yuksaklik va mukammallikka intilish kishini sog'lom turmush tarziga o'tishga undaydi. Zero, sog'lom turmush tarzi muvaffaqiyatlar va yutuqlar asnosida maydonga keladi.

Yuqoridagilardan kelib chiqqan holda, akmeologiyaning asosiy mazmun-mohiyati – insonning har bir kasb-hunarni ilm-bilim orqali chuqur egallashi, uning jamiyat rivoji, millat ravnaqi, turmush farovonligi hamda ijtimoiy taraqqiyotning iqtisodiy, siyosiy, ma'naviy-huquqiy jihatlariga ijobiy ta'sirini kuchaytirishga xizmat qilishini chuqur anglashi, o'z ijodiy faoliyatini, kasb-hunar sohasidagi burch va mas'uliyatini ado etishga sarflash maqsadida mukammallik va kamolotga erishish jihatlarini fanlar bilan uyg'unlikda o'rganishdan iborat bo'lib, insonning ijtimoiy-iqtisodiy, ma'naviy dunyosida yuksakroq cho'qqilarga, kasbiy kamolotda mukammallik bosqichiga erishish muammolarini o'rganadilar, deya olamiz.

Akmeolog mutaxassislar shaxsning yuksak professionalizmi va ijodiy mahorati muammolarining oqilona yechimini muhim inson resurslaridan foydalanishda deb bilmoqdalar. Bu degani, ular integraliv-kompleks o'rganish muhimlik g'oyasini ilgari suradilar. Bizning fikrimizcha, faqatgina kasbiy yuksaklikka erishish g'oyasi bilan chegaralanish muammoning yechimiga olib kelishi mushkul.

Bunday holat bir davrdagi alohida jamiyatning "akme"sini ifodalabgina qolmay, balki moddiy va ma'naviy taraqqiyotga erishish omillarini ham ko'rsatadi.

Insonning oliy va tuban nuqtalari, shaxsning yetuk, mukammal, professional mutaxassis sifatida shakllanishi, uning "akme" cho'qqilarga erishishi barobarida ijtimoiy-axloqiy muhit hamda irsiy sabablar ta'sirida tubanlikka yo'l tutishi

haqidagi g'oyalar bir guruh frenolog olimlar – Frans Iosif Gail, Georg Kombe, Chezare Lombroz asarlarida o'z ifodasini topgan. Bu olimlar ilgari surgan nazariyaning asosiy mazmuni inson tabiatining asosiy shakllanish sharti, avvalo, uning irsiyligida bolsa, so'ngra sog'lom turmush tarzining takomillasha borishidadir.

Akmeologiyaning metodologik asoslarini yoritib berishdan avval, o'ta murakkab va doimo bahs-munozaralarga sabab bo'ladigan falsafiy tushuncha hisoblangan "metodologiya"ga ilmiy asoslangan ta'rifni berib o'tish muhim ahamiyat kasb etadi. Insonning boshqa mavjudotlardan asosiy farqi, uning ma'lum bir maqsad sari qiladigan harakati, ya'ni faoliyatidir. Kishi maqsad sari qiladigan harakati jarayonida bir qator tabiiy va sun'iy, moddiy va nomoddiy to'siqlarni yengib oladi. Bu to'siqlarni bartaraf etish uchun u bir qator tadbir va choralar qo'llaydi. Maqsadga yetishishda biron-bir to'siqni bartaraf etish uchun qo'llaniladigan tadbir uslub deyiladi. Maqsadga yetishishda o'nlab-yuzlab to'siqlarni yengishga to'g'ri keladi. Bu to'siqlarni bartaraf etish uchun tegishli uslublar tizimi qo'llaniladi. Maqsadga yetishishda qo'llaniladigan uslublar tizimi usul, yo tariqat, metod deyiladi. Akmeologiyada shaxs muayyan bir usuldagi uslublarni qo'llash jarayonida har bir harakati, oldiga qo'ygan maqsadining ko'rsatkichlaridan kelib chiqib, o'z akmesiga erishish jarayonini amalga oshiradi.

Shu bilan bir qatorda, dialektikaning eng umumiy qonunlariga hamda muayyan sohadagi umumiy va xususiy qonuniyatlariga ham amal qiladi. Shaxsning maqsad sari qiladigan akmeologik harakati, unga shu maqsad ko'rsatkichlari bilan dialektika qonuniyatlari, sohaning qonun va qonuniyatlari tamoyil bo'lib xizmat qilishiga metodologiya deyiladi. Har qanday jamiyatning umumiy maqsadi botishi isbot talab qilinmaydigan haqiqat. O'zbekiston jamiyatining asosiy maqsadi huquqiy-demokratik davlat va juqarolik jamiyatini shakllantirishdan iboratdir.

Shu bilan birgalikda, har qanday ijtimoiy guruhlarning ham o'ziga mos maqsadlari mavjud. Undan tashqari, har bir shaxsda o'ziga yarasha ijtimoiy sifatlar bo'lganligi tufayli, uning o'zining ehtiyojlar tizimi ham bo'ladi.

Akmeologiyada esa, ushbu maqsadli tizimga "akmeologik moyillik" iborasi qo'llaniladi. Xulosa qilib aytganda, har bir shaxsning eng umumiy va shaxsiy maqsadlariga yetishishi uchun eng umumiy va xususiy metodologik asoslar mavjud, jamiyat oldiga qo'yilgan maqsad ko'rsatkichlari bilan dialektikaning umumiy qonunlari butun jamiyat a'zolarining faoliyati uchun eng umumiy metodologik asos hisoblanadi.

Akmeologiyaning tadqiqot obyekti – insonlar faoliyatida eng umumiy va xususiy falsafiy metodologiyalardan birday foydalangan holda o'z faoliyatlarini amalga oshiradilar. Aks holda qilgan harakatlari behuda ketishi aniq.

Bizni o'rab turgan atrof-olam katta va kichik, jonli va jonsiz yaxlitliklardan iborat ekanligi hech kimga sir emas. Har qanday butunlik, ya'ni yaxlitlik, majmu bo'la turib, o'zidan kichikroq butunliklar – unsurlardan tashkil topishi ham aniq haqiqat. Yaxlit bir butunni tashkil qiluvchi va o'zaro funksional bog'liq bolgan qismlardan iborat narsa yoki hodisa majmu deyiladi.

Shulardan kelib chiqqan holda, akmeshaxs faoliyatini tashkil etishning majmuli yondashuv tamoyiliga amal qilishlik zamon talabiga javob beruvchi tadqiqot deyish mumkin. Aytish lozim ki, butun borliq qatta va kichik, jonli va jonsiz, shakl jihatidan turli-tuman majmulardan tashkil topgan. Shu inajm ularning tashkil qiluvchi qism lari orasidagi aloqadorliklami va bu majmularning xususiyatlarining zaruriy ekanligini belgilab bemvchi inson faoliyatiga “ilm” deyiladi. Majmular nazariyasiga binoan, har bir qism, o‘z navbatida, majmu hisoblanib, u ham bir necha qism lardan tashkil topadi. Bu majmulaming har birini soha ilmi o‘rganadi.

Bundan tashqari, butun moddiy olam majmulari ayrim xususiyatlarini alohida-alohida ilmlar o‘rganadilar. Jumladan, nomoddiy majmu – gumanitar, ijtimoiy, siyosiy va iqtisodiy qismlardan tarkib topgan.

Adabiyotlar

1. O‘zbekiston Respublikasi Prezidentining 2021 yil 17 fevraldagi PQ-4996-son “Sun’iy intellekt texnologiyalarini jadal joriy etish uchun shart-sharoitlar yaratish chora-tadbirlari to‘g‘risida”gi qarori: <https://lex.uz/uz/docs/-5297046>

2. O‘zbekiston Respublikasi Prezidentining 2020 yil 25 yanvardagi “Oliy Majlisga Murojaatnomasi”. – 19-son.

3. Xaydarov K.A. Bo‘lajak ofitserlarda fuqarolik kompetensiyasini rivojlantirish texnologiyasi: Ped. fanl. boyicha fals. d-ri (PhD) ... Dis. – Ch., 2023.

РАЗВИТИЕ ПОДГОТОВКИ СПЕЦИАЛИСТОВ ВОЕННОЙ АВИАЦИИ НА ПРОТЯЖЕНИИ ВСЕЙ ЖИЗНИ И ИСКУССТВЕННЫЙ ИНТЕЛЛЕКТ КАК АКТУАЛЬНЫЕ ВОПРОСЫ ОБРАЗОВАНИЯ XXI ВЕКА

Медетова Раушан Мамадияровна,
заведующая отделом УзНИИППН, доктор педагогических наук, старший научный сотрудник,

Илясов Ботир Кодиров,
преподаватель Учебного центра военной подготовки Национального университета Узбекистана, майор

Аннотация. В данной статье речь идёт об обучении специалистов военной авиации на протяжении всей жизни и искусственного интеллекта в процессе подготовки специалистов военной авиации на основе применения передового опыта.

Ключевые слова: специалист военной авиации, подготовка, развитие, образование, искусственный интеллект, обучение на протяжении всей жизни.

Annotatsiya. Ushbu maqola ilg‘or tajribalarni qo‘llash asosida harbiy aviatsiya mutaxassislarini tayyorlash jarayonida harbiy aviatsiya mutaxassislarini umrbod o‘rganish va sun’iy intellektga bag‘ishlangan.

Kalit so‘zlar: harbiy aviatsiya mutaxassisi, ta’lim, rivojlanish, ta’lim, sun’iy intellekt, umrbod ta’lim.

Annotation. This article is about lifelong learning of military aviation specialists and artificial intelligence in the process of training military aviation specialists based on the application of best practices.

Key words: military aviation specialist, training, development, education, artificial intelligence, lifelong learning.

XXI век стал веком интенсивного развития образования, науки, культуры, спорта и других направлений социально-экономического развития общества. Именно такой скачок позволил нам сегодня говорить о роли новейших внедрений в систему высшего военного образования. Формирование трех базовых навыков: чтения, письма и счета сегодня стало недостаточным для нового поколения молодёжи республики. Вот почему появились новые тенденции, связанные с внедрением искусственного интеллекта, который несёт с собой ещё три способности: эмпатию, творческое и критическое мышление.

Образование и навыки, необходимые для достижения успеха в мире, не могут обойтись без интеллектуальных технологий, включающих и другие навыки, в том числе некогнитивные, например, самоэффективность – умение адекватно оценивать свои способности и эффективно их использовать.

Для того чтобы сегодня идти в ногу со временем, мы должны уметь глубже вникать в суть понятий и явлений и обладать высокой устойчивостью, хорошими адаптационными способностями и гибкостью, причем последнее относится и к образовательным системам.

Первостепенное значение сегодня приобрели способности, присущие личности, в частности, критическое мышление. Есть и другие важнейшие навыки: умение взаимодействовать с другими людьми, ставить цели и планировать; дисциплинированность и командный дух; творческие способности и эмпатия. В этой связи сегодня образовательному сообществу предстоит решить целый ряд задач, касающихся структуризации этих многочисленных навыков, разработки методики их формирования, внедрения их в учебные программы и выработки критериев оценки результатов в данных областях, которые до недавнего времени не являлись приоритетом высшего образования. Кроме того, благополучие наших обучающихся, в их числе и специалистов авиации во многом зависит от их чувства общности друг с другом и гражданственности, от умения налаживать контакты и сотрудничать. В основе этих качеств лежит эмпатия, которую относят к важнейшим навыкам XXI века.

В мире все чаще признают необходимость формирования в рамках формального образования навыков межличностного общения. Такие организации, как ЮНЕСКО и ОЭСР, разрабатывают нормативные рамки, стандарты и критерии оценки этих навыков, в том числе так называемых «глобальных компетенций», призванных содействовать межкультурному взаимодействию. В 2009 году в национальную учебную программу Австралии был внесен ряд умений общего характера, включая критическое и

творческое мышление и межкультурное взаимопонимание. Этому примеру последовали многие территориальные субъекты. К примеру, проект Education for a Changing World был создан для поощрения инновационных подходов с целью усовершенствования всей системы образования. В образовательном сообществе имеются примеры практического применения новаторских методов, направленных на повышение мотивации учащихся и использование возможностей передовых технологий для повышения успеваемости. Все эти методы имеют под собой различную фактологическую базу, их анализ с целью определения наиболее эффективных из них сегодня очень важен.

На основе передового опыта частных и государственных учреждений, полученного на национальном и международном уровнях в области внедрения инноваций, Департамент образования Нового Южного Уэльса занимается поиском эффективных мер содействия работникам сферы образования в деле разработки и распространения новаторских подходов к обучению. Конечной целью этой деятельности является выработка новых устойчивых и гибких методов, позволяющих оптимизировать процесс обучения, повысить уровень усвоения знаний специалистами военной авиации и расширить их способности. В этом плане искусственный интеллект, при условии его грамотного использования в соответствии с потребностями педагогов, представляет для сферы образования большой интерес. Уже были созданы интеллектуальные системы, облегчающие работу преподавателей и тем самым позволяющие им уделять больше внимания индивидуальным особенностям специалистов военной авиации и координации процесса обучения. В частности, эти системы могут отслеживать степень мотивации и успехи специалистов военной авиации и, в ряде случаев, предлагать корректировки к содержанию обучения.

В проектировании и разработке подобных интеллектуальных систем крайне важно обеспечить центральное место преподавателям, которые должны играть главную роль в определении места искусственного интеллекта в учебном процессе и пройти необходимую подготовку, позволяющую им эффективно применять эту технологию. Специалисты военной авиации также должны привлекаться к принятию решений в этой области и быть осведомлены об этических аспектах использования искусственного интеллекта.

В Концепции развития высшего образования Республики Узбекистана до 2030 года указывается на необходимость реализации перспективных разработок в области создания и внедрения передовых моделей, программ, технологий и образовательных решений. К таким технологиям относятся технологии искусственного интеллекта, которые все более проявляют себя в образовательном сегменте и повышают образовательный и развивающий потенциал электронной информационно-образовательной среды; насыщают ее интеллектуальными средствами взаимодействия, коммуникации, эффективность и результативность управления учебным материалом и учебным процессом.

Особенность современной образовательной ситуации заключается в том, что специалисты военной авиации зачастую более мобильны в освоении новых технологий и более адаптированы к жизни и обучению. Поэтому важно лучше понять и осмыслить проблемы, задачи и динамику адекватной подготовки специалистов военной авиации, а также пути их профессиональной адаптации к работе в ситуации, когда электронная информационно-образовательная среда развивается в направлении; разработать и внедрить в практику необходимые для этого соответствующие образовательные технологии, адаптированные к современным образовательным потребностям, особенностям специфики специалистов военной авиации. Внедрение искусственного интеллекта в высшее военное образование является одним из ведущих социальных последствий развития средств этой науки. Недостаточное изучение этой области со стороны педагогики делает эту проблему чрезвычайно важной для представителей различных направлений педагогической мысли. Интеллектуализация как социальный процесс имеет исключительное стратегическое значение. При этом эффективно осуществляется подготовка специалистов военной авиации на основе междисциплинарной интеграции с использованием технологий и методов искусственного интеллекта, которые используются для эффективного профессионального развития специалистов военной авиации. Это невозможно без глубокого проникновения в системное функционирование мозга, в психические процессы человека, в мыслительные процессы, которые являются интегратором интеллекта. С целью развития у специалистов военной авиации естественного интеллекта, своих профессиональной интеллектуальной зрелости, необходимо применять педагогические технологии, которые направлены на развитие таких способностей как: когнитивная активность, умение создать целостную картину предметной области, выделение основных знаний, умение рассуждать, синтез познавательных процедур, способность к рефлексии, постановке целей и выбору средств ее достижения (способность к целеполаганию и планированию поведения), адаптация к педагогической ситуации, формирование обобщения и обучение на примере, умение отбирать знания, умение учиться и умение аргументированно принимать решения.

Кроме того, технологии обучения должны быть направлены на сокращение периода динамической адаптации специалистов военной авиации к будущей профессиональной деятельности. Развитие профессионально значимых качеств и умения осуществлять специальную педагогическую деятельность должно происходить путем согласованного междисциплинарного синтеза знаний и учебной деятельности в процессе целостной профессиональной подготовки специалистов военной авиации [2]. Синергетический подход как методологическая ориентация в познавательной и практической деятельности, предполагающая применение совокупности идей, понятий и методов в исследовании открытыми нелинейными самоорганизующимися системами, позволяет найти общие черты в различных

предметных областях, использование которых в учебном процессе позволит сформировать у специалистов военной авиации профессиональные знания, умения и основные виды профессиональной деятельности. Синергия связана с образованием по вопросам развития. Именно необходимость развития искусственного интеллекта с точки зрения повышения уровня ее интеллектуальности заставляет специалистов военной авиации совершенствовать ее с содержательной и технологической точек зрения.

В настоящее время внедрение адаптивных технологий обучения осуществляется в обновленной версии образовательной среды. Специалисты военной авиации могут оперативно пользоваться сервисами на базе семантической сети, осуществлять поиск информации на семантических образовательных порталах, имеющей контекстное значение, знакомиться на теоретическом и практическом уровне с интеллектуальными интерфейсами, вопросами распознавания и синтеза речи, анализа текста, когнитивной графики, извлечения знаний, разработки онтологических моделей.

Специалисты военной авиации изучают методологию «концептуальной карты» и применяют его для решения своих реальных проблем. Задания специалистов военной авиации в системе отслеживаются с помощью чат-бота. Более глубоко технологии и методы искусственного интеллекта изучаются специалистами военной авиации, которые проходили и проходят обучение по образовательным программам «технологии и управление электронным обучением» и «корпоративное электронное обучение».

Таким образом, специалисты военной авиации изучают вопросы инженерии знаний, семантического моделирования при проектировании образовательных информационных систем искусственного интеллекта и руководствуются ведущими идеями в создании различных типов интеллектуальных систем для образовательных целей, которые заключаются в переходе от знаниецентристских взглядов к знаниеобразующим. Это особенно важно в связи с тем, что механизмы подготовки специалистов военной авиации должны быть эффективными, своевременными и востребованными самим временем.

Литература

1. Указ Президента Республики Узбекистан № УП-5847 «Концепция развития высшего образования Республики Узбекистана до 2030 года» от 8 октября 2019 года: <https://president.uz/ru/lists/view/2966>

2. Попов А.В. Особенности становления и развития педагогической системы подготовки военных авиаторов в России и в зарубежных авиационных школах (конец XIX – начало XX века). – М., 2022

O'QITUVCHI FAOLIYATIDA NUQTAI NAZARNING O'ZIGA XOSLIGIGA OID KOGNITIV TADQIQOTLAR NATIJALARINI O'QUV AMALIYOTIDA QO'LLASH IMKONİYATLARI

Nurmatov Abdumannop Abduvaxobovich,
O'zbekiston davlat jahon tillari universiteti "Pedagogika va psixologiya"
kafedrasida katta o'qituvchisi, p.f.b.f.d., PhD

Annotatsiya. Ushbu maqola o'qituvchi faoliyati bo'yicha kognitiv tadqiqotlar natijalarini amaliyotda qo'llash imkoniyatlarini ochib berilgan.

Kalit so'zlar: o'qituvchi, amaliyotda qo'llash imkoniyati, kognitiv tadqiqot natijalari, kasbiy mahorat, faoliyat.

Аннотация. В данной статье раскрыты возможности применения на практике результатов когнитивных исследований о деятельности учителя.

Ключевые слова: учитель, возможность применения на практике, результаты когнитивных исследований, профессионализм, деятельность.

Annotation. This article reveals the possibilities of applying in practice the results of cognitive research on the activities of a teacher.

Key words: teacher, possibility of application in practice, results of cognitive research, professionalism, activity.

Zamonaviy pedagogika fanida o'qituvchi faoliyati bo'yicha kognitiv tadqiqotlar natijalarini amaliyotda qo'llash imkoniyatlarini hisobga olgan holda, bugungi kunda o'qituvchining nuqtai nazari, tutgan mavqeiga alohida e'tibor qaratilmoqda.

Mazkur masala bir qancha milliy va xorijiy olimlarning ilmiy ishlarida o'z aksini topgan. Masalan, O.S.Gazman hamda A.V.Petrovskiyilar o'qituvchining tarbiyaviy faoliyatidagi nuqtai nazarlari uning ijtimoiy, kasbiy, o'ziga xos individual tipik qirralarini ifodalaydi, deb hisoblaydilar.

S.D.Polyakov esa, tarbiyaviy jarayonlarni o'qituvchi hamda o'quvchilarning hamkorligi natijasi sifatida baholaydi. Insonni tarbiyalovchi asosiy vosita uning qat'iy ishonchidir. Ishonchga esa, faqat ishonch bilan ta'sir ko'rsatish mumkin.

O'qituvchining kasbiy-shaxsiy nuqtai nazari uning boshqalar orasida tutgan ijtimoiy-ma'naviy mavqei va kasbiy faoliyatini ifodalaydi. Pedagogik faoliyat tarkibida kasbiy nuqtai nazar muhim ahamiyatga ega.

O'z hayotidan ma'no izlash har bir kishiga nuqtai nazari, faoliyati va xulq-atvorini aniqlash imkonini beradi. Bu o'ta tig'iz faoliyat jarayonida amalga oshadi. Shaxsning xudbinlikka intilishi o'z qiziqishlarini tasdiqlash, qadriyatlar tomon bosqichma-bosqich qadam qo'yish imkonini beradi.

Nuqtai nazarning umum iste'moldagi mohiyati, nuqtai nazarlar, muayyan masalaga oid qarashlar, u yoki bu narsaga munosabat, shuningdek, xatti-harakatlar, xulq-atvor, shunga oid yondashuvlar, tayyorlanish uchun mashg'ulotlar hamda faoliyatga kirishish demakdir. Ko'pgina tadqiqotchilar shaxsning mavqei tushunchasiga murojaat qilganlar.

Nuqtai nazar munosabatlar tizimidir. U shaxs faoliyatining asosiy negizi sifatida talqin etiladi. U shaxsning yetuklik darajasini ifodalaydi. Nuqtai nazar insonning hayotiy faoliyati va jamiyatdagi o'rnini belgilaydi.

Nuqtai nazar o'zi mansub bo'lgan sub'ektning holatini ifodalaydi. Nuqtai nazar subyektiv munosabatlarni ham aniqlashga xizmat qiladi. Jumladan: qadriyatlarga yo'nalganlik, qiziqishlar, mayllar, amal qiladigan qoidalar va h.k.

Nuqtai nazar insonga o'z hayotiy faoliyatini barqarorlashtirish imkonini beradi. Bu uning atrofdagilar bilan munosabatlarida o'z ifodasini topadi. Shaxsning yo'nalganligi shuni ko'rsatadiki, u jamiyatdan nimani olsa shuni qaytaradi.

N.F.Radionovanning ta'biricha, insonning nuqtai nazari ob'ektiv hamda sub'ektiv xarakterga ega. Uning ob'ektivligi shundaki, u jamiyat a'zolarining turmush tarzi bilan bog'liq holda vujudga keladi. Shuning uchun ham nuqtai nazarning mazmunini jamiyatdagi munosabatlar belgilaydi. Uning sub'ektiv xakteri insonning ong bilan bog'liq holda shakllanishidir.

Nuqtai nazar inson harakatining amalga oshish jarayonini belgilab beradi. Shu bilan bir qatorda, nuqtai nazar muayyan shaxsning munosabatlari doirasini belgilaydi. Shaxsning nuqtai nazari uning vaqt bilan bog'liq holda shakllanishini ham ko'rsatadi. Har bir munosabat o'zining muayyan shakllanish jarayoniga ega. Muayyan vaqt ichida mazkur nuqtai nazar faol va ahamiyatli bo'lishi mumkin.

Mazkur munosabatlarning barchasi shaxs vaqtining tarkibini ifodalaydi. Chunki muayyan vaqt mobaynida har bir shaxs borliq bilan munosabatga kirishadi. Nuqtai nazar kabi munosabatlar tizimi ham ko'p qirralidir. Masalan, ob'ektiv hamda sub'ektiv, ichki hamda tashqi, quvvatli hamda dolzarb, ijtimoiy hamda psixologik yo'nalishlarga ega.

Shaxs taraqqiyotining ijtimoiy-psixologik konsepsiyasini o'rganar ekan A.V.Petrovskiy, ijtimoiy nuqtai nazar tushunchasini ajratadi. Muallif mazkur tushuncha ostida shaxsning muayyan guruhdagi munosabatlari tizimini anglaydi. Chunki mazkur munosabat uning xulq-atvorini tartibga soladi.

Ijtimoiy hayotning muayyan tuzilmasidan o'qituvchi tarbiyachilik faoliyatining ko'lami tarkib topadi. Agar tarbiyachilik umumiy tarzda kasbiy faoliyatga aylanganda uning u yoki bu shaklini o'zlashtirish imkoniyati kengayadi.

Bunday sharoitda jamiyat tarbiyalash imkoniyatiga ega bo'lgan shaxslarni tanlaydi. Bunday kishilar shaxslararo muloqotning asosiy shakllarini egallagan bo'lishlari lozim. Ma'lumki, kasbiy faoliyat insonning muhim ijtimoiy vazifasidir. Uning muhim qismi ijtimoiy turmushdir. O'qituvchining kasbiy shakllanishi naqadar muhimligini xuddi mana shu talqinda yaqqol ko'rish mumkin.

Mutaxassislar pedagog nuqtai nazarining ijtimoiy ahamiyati nechog'li muhimligini, uning yutuqlari uyg'unlashuvida ko'radi. Bu yutuqlar o'qituvchiga ijtimoiy barqarorlik, ijtimoiy hayotda mahsuldor pedagogik faoliyatga kirishish imkonini beradi. Bunday faoliyat har bir o'qituvchi uchun ruhiy qulaylik yaratadi.

Faol pedagogik nuqtai nazarning shakllanishi o'qituvchining kasbiy hamda hayotiy jihatdan o'z o'rnini aniqlashida muhim nuqta hisoblanadi. Shu asosda u umuminsoniy madaniyat va pedagogik qadriyatlarni o'zlashtiradi. O'qituvchining nuqtai nazari o'zining kasbiy faoliyati doirasida o'z o'rnini aniqlovchi hodisadir.

Ta'lim-tarbiya insonning shaxsiy sifatlarini tarkib toptiruvchi jarayon ekanligini e'tirof ekanmiz, A.I.Grigorevaning fikrlariga tayanish maqsadga muvofiqdir. Tarbiyalovchi o'qituvchi bo'lmasdan turib yuksak kasbiy mahorat egasi bo'lish mumkin emas.

Tarbiyachi bo'lish uchun o'qituvchi faoliyatli nuqtai nazarga ega bo'lishi lozim. Ta'limni insonparvarlashtirish har bir o'qituvchida tarbiyachi sifatida faoliyatli nuqtai nazar shakllanishini talab qiladi. O'qituvchining nuqtai nazari intellektual quvvat, rolli, olamga nisbatan hissiy-baholovchi munosabat, pedagogik haqiqat, pedagogik faoliyat, o'qituvchi faolligi manbai sifatida namoyon bo'lishi lozim.

Tarbiyachi-o'qituvchining kasbiy nuqtai nazari haqida so'z borar ekan, biz uning faoliyatli tasdiqlovchi, o'ziga xos tabiatini alohida xususiyatga ega. I.A.Kolesnikovaning ta'biricha, pedagogning o'ziga xos nuqtai nazari ta'lim tizimida insonparvarlikning rivojlanganligi nishonasidir. O'qituvchining faolligi uning kasbiy faoliyatida yaqqol namoyon bo'ladi. Shuning uchun ham o'qituvchilarda shaxsiy pedagogik madaniyatning shakllanishini muntazam nazorat qilib borish lozim.

Tarbiyachi o'qituvchining nuqtai nazari uning ijtimoiy vazifasi bilan chambarchas bog'liqdir. Mazkur jarayonda o'quvchi o'z-o'zini rivojlantiruvchi sub'ekt sifatida namoyon bo'ladi. Tarbiyachi o'qituvchining o'ziga xos shaxsiy yo'nalishi uning nuqtai nazaridan kelib chiqqan holda tarkib topadi. Chunki har doim kattalar, ayniqsa, ota-onalar va o'qituvchilarning faoliyati o'quvchi uchun rivojlanish manbai hisoblanadi. Har bir shaxsda o'z nuqtai nazarini erkin bayon qilish imkoniyati mavjud. Faqatgina shaxsiy pedagogik nuqtai nazar o'quv-tarbiya jarayoni samaradorligini ta'minlash imkoniyatiga ega. Chunki o'qituvchi, birinchi navbatda, jamiyatning yangi a'zolarini yetishtirib beruvchi faoliyat subyektidir.

O'qituvchining shaxsiy mualliflik nuqtai nazari pedagogik faoliyatning yetakchi vazifalarini e'tibordan chetda qoldirmaslikni taqozo qiladi. O'quvchini tarbiyalash bu faqatgina unga muayyan narsalarni o'rgatishdan iborat emas.

Shaxsga yo'naltirilgan pedagogik jarayonni loyihalashtirish o'qituvchidan mualliflik nuqtai nazariga ega bo'lishni talab qiladi. Bugungi kunda respublikamizda o'qituvchilar tayyorlash jarayonining asosiy maqsadlardan biri – bo'lajak o'qituvchilarda insonparvarlikka asoslangan nuqtai nazarni shakllantirishdan iborat bo'lishi lozim. Aniq dalillarga asoslangan pedagogik nuqtai nazar bo'lajak o'qituvchini pedagogik faoliyatga tayyorlovchi muhim omil hisoblanadi.

O'qituvchi o'quvchilar bilan ishlash jarayonida insonparvarlik tamoyillari va o'zbek xalqining milliy qadriyatlariga amal qilishi zarur. Pedagogik nuqtai nazarning xulq-atvor bilan bog'liq jihati o'qituvchining o'quv jarayoni bilan bog'liq turli vaziyatlarda mustaqil qarorlar qabul qilishi, o'quvchilarni tarbiyalashi va ularning hayoti uchun mas'ulligida namoyon bo'ladi. Bu o'quvchilarning qiziqishlarini himoya qilishdagi faollik hamda ularga zarur yordam ko'rsatish, ularning rivojlanishi uchun qulay pedagogik shart-sharoitlarni vujudga keltirishdan iborat.

O'qituvchining nuqtai nazari qanday bo'lishi uning kasbiy faoliyatiga bevosita bog'liqdir. Shuning uchun ham pedagogik nuqtai nazar tarkibiga ma'naviy-axloqiy yo'nalishni kiritish lozim. Buning yagona ijtimoiy ahamiyati va pedagogik faoliyat sub'ektining shaxsiy mayllari, o'qituvchilik kasbiga qiziqishi va intilishi, o'z hayotining asosiy mazmuni sifatida o'qituvchilik mehnatiga ijobiy munosabatda bo'lishi, o'quvchilarga hurmat va muhabbat bilan qarash, har bir bolaning taqdiri uchun mas'uliyat hissining vujudga kelishi alohida ahamiyatga ega.

Har bir o'qituvchining nuqtai nazari uning pedagogik faoliyatini aks ettiruvchi oyna hisoblanadi. Mazkur nuqtai nazarning mazmunida o'qituvchining o'quvchi shaxsini rivojlantirishga yo'naltirilgan faoliyati ifodalanadi. Murakkab pedagogik faoliyat va bu faoliyatning tizimdan farqi, uning sifatida namoyon bo'ladi.

Nuqtai nazar faoliyatning asosiy birligi sifatida o'zida ikki turdagi muhim munosabatni mujassamlashtiradi.

Bu faoliyat tarkibining ikki qatlami bilan bog'liqdir:

a) o'qituvchi nuqtai nazarning yuzaki darajasi. Bu o'qituvchining tajribasi va vujudga keladigan pedagogik holat bilan bevosita bog'liqdir. Bu jarayonda kasbiy faoliyat mazmunida muayyan o'zgarishlar vujudga keladi;

b) o'qituvchi nuqtai nazarning chuqurlik darajasi. Nuqtai nazarning mazkur darajasi muayyan fikriy jarayonlar natijasida vujudga keladi. Bu pedagogik faoliyat ishtirokchilaridan birortasiga bevosita taqdim etilmaydi.

O'qituvchining tarbiyachilik faoliyati nuqtai nazaridan qaraganda, mazkur masala o'ziga xos ahamiyat kasb etadi.

Kuzatishlar natijasida shuni ko'rsatadiki, nuqtai nazar o'qituvchi faoliyatining ifodasi sifatida pedagogik voqelik bilan bevosita bog'liqdir. U faoliyatning ifodasi sifatida uning tarkibini chuqurlashtiradi.

Adabiyotlar ro'yxati:

1. Бондаревская Е.В. Теория и практика личностно-ориентированного образования. – Ростов н/Д., 2000. – 352 с.

2. Григорьева Л.А. Стимулирование старшеклассников к выбору мировоззренческих позиций: Автореф. дис. ... канд. пед. наук. – СПб., 1998. – 24 с.

3. Петровский А.В. Личность. Деятельность. Коллектив. – М., 1982. – 255 с.

4. Радионова Н.Ф. Педагогические основы взаимодействия педагогов и старших школьников в учебно-воспитательном процессе: Дис. ... д-ра пед. наук. – Л., 1991. – 470 с.

5. Колесникова И.А. Педагогическая реальность в зеркале межпарадигмальной рефлексии. – СПб., 1999. – 242 с.

6. Mamatqulov D. Ta'lim jarayonida o'qituvchilarning ma'naviy dunyoqarashini rivojlantirish omillari // Xalq ta'limi. – T., 2018. – 5-son. – B. 42-43.

7. Mardonov Sh.Q. O'qituvchining pedagogik faoliyati: ijtimoiy talablar, natija va samaralar // Xalq ta'limi. – T., 2018. – 6-son. – B. 15-20.

ВОЗМОЖНОСТИ ПРИМЕНЕНИЯ РЕЗУЛЬТАТОВ КОГНИТИВНЫХ И НЕЙРОПЕДАГОГИЧЕСКИХ ИССЛЕДОВАНИЙ В РАЗВИТИИ ВИЗУАЛЬНОЙ КУЛЬТУРЫ У СТУДЕНТОВ

Пирматов Серик,

доцент Национального института художеств и дизайна

Аннотация. В данной статье раскрыты возможности применения результатов когнитивных и нейропедагогических исследований в развитии визуальной культуры у студентов.

Ключевые слова: визуальная культура, методика, студент, преподаватель.

Annotatsiya. Mazkur maqolada kognitiv va neyropedagogik tadqiqotlar natijalarini talabalarda vizual madaniyatni rivojlantirishda qo'llash imkoniyatlari ochib berilgan.

Kalit so'zlar: tasviriy madaniyat, metodika, talaba, o'qituvchi.

Annotation. This article reveals the possibilities of applying the results of cognitive and neuropedagogical research in the development of visual culture among students.

Key words: visual culture, methodology, student, teacher.

Система непрерывного образования Республики Узбекистан стремительно развивается на основе тех задач, которые определены руководством страны и отражены в нормативно-правовых документах, касающихся развития образования. В частности, в Указе Президента Республики Узбекистан № УП-5847 о «Концепции развития системы высшего образования Республики Узбекистан до 2030 года» от 8 октября 2019 года подчёркивается, что «в целях определения приоритетных направлений системного реформирования высшего образования в Республике Узбекистан, поднятия на качественно новый уровень процесса подготовки самостоятельно мыслящих высококвалифицированных кадров с современными знаниями и высокими духовно-нравственными качествами, модернизации высшего образования, развития социальной сферы и отраслей экономики на основе передовых образовательных технологий» будет обеспечено внедрение передовых стандартов высшего образования, в частности, будет обеспечен поэтапный переход от образования, учебные программы которого направлены на получение теоретических знаний, к системе образования, направленной на формирование практических навыков, исходя из международного опыта [1]. Сформированность отдельных компонентов данного процесса зависит от развития профессиональной культуры специалиста, в том числе визуальной культуры у студентов.

На наш взгляд, эффективность профессиональной подготовки в высшем образовательном учреждении связана с различными факторами: индивидуально-типологическими особенностями субъектов образовательного

процесса, имеющимися соотношениями индивидуальных когнитивных стилей и визуальной культуры студентов, индивидуального стиля педагогической деятельности преподавателя высшего образовательного учреждения и его культуры; применением преподавателями в процессе обучения студентов оптимальных технологий, способствующих разработке индивидуальных траекторий развития визуальной культуры у студентов. Все сказанное выше позволяет утверждать о необходимости целенаправленного обучения студентов эффективным способам развития визуальной культуры, выбора для этого соответствующих индивидуальных траекторий, разрабатываемых в соответствии с моделью развития исследуемого вида культуры.

Как показывает многолетний опыт преподавания в высшем образовательном учреждении и сама вузовская практика, студенты в большинстве случаев хаотично воспринимают процесс развития визуальной культуры, не готовы к саморефлексии и саморегуляции индивидуальных траекторий её развития; многие из них даже не испытывают в этом потребности. Действительно, ни система высшего образования, ни система повышения квалификации и переподготовки педагогических кадров не содержат специальной задачи по развитию способности студентов к рефлексии и саморегуляции, являющихся необходимыми компонентами визуальной культуры.

Следовательно, если студенту не оказать вовремя помощь в инициировании импульса к саморефлексии, в овладении необходимыми умениями, то многие личности, даже обладающие значительным потенциалом, не смогут правильно разработать индивидуальную траекторию развития визуальной культуры. У них может возникнуть представление о том, что и без новых способностей имеющийся уровень визуальной культуры обеспечит необходимую успешность учебно-профессиональной деятельности: формируется инерционность, стереотипность деятельности, инновации усваиваются все слабее, так как потребность в них не осознается в полном объёме.

Следует особо подчеркнуть, что когнитивная технология разработки индивидуальных траекторий развития визуальной культуры студентов невозможна без реализации разработанных нейропедагогических условий: осознание студентом необходимости учета данных нейропедагогической диагностики; приоритет субъект-субъектных отношений, обеспечивающих взаимное индивидуальное развитие субъектов образовательного процесса и позволяющих рассматривать уровень развития визуальной культуры студентов как фактор изменения стиля преподавания педагога [2]; организация взаимодополнения дуальных качеств и способностей студентов для расширения совокупности средств и способов развития визуальной культуры; активное использование в образовательном процессе образной визуализации учебной информации; обеспечение оптимального эмоционального климата в учебном процессе, способствующего успешности

деятельности студента с учетом специфики их когнитивных процессов; активизация индивидуального творческого потенциала субъектов образовательного процесса посредством увеличения доли творческих форм и методов преподавания и обучения как важного фактора развития умений решения нестандартных профессионально-ориентированных ситуаций и поиска альтернативных путей их решения.

Особое значение на этом этапе имеет уровень взаимопознания и взаимопонимания студентов, адекватность взаимных оценок, непосредственно влияющих на понимание общей цели взаимодействия, единства задач развития визуальной культуры, корректировку индивидуальных траекторий его развития в соответствии с личностными особенностями студентов.

Взаимопознанию и взаимопониманию в рамках когнитивной технологии развития визуальной культуры способствуют рефлепрактические методы (методы социально-психологического тренинга: рефлексивная инверсия, полилог, позиционная дискуссия), которые позволяют создавать атмосферу как самоисследования, так и сотворчества субъектов образовательного процесса между собой. Например, метод инверсий (перевертывания стереотипов обыденного сознания) особенно актуален для преподавателей и студентов, поскольку дает психологическую безопасность нейропедагогической самодиагностики; метод проекций используется для анализа проблемных профессиональных и квазипрофессиональных ситуаций.

Данный метод характеризуется тем, что допускает множественность возможных интерпретаций ситуации при ее восприятии участниками. За каждой интерпретацией вырисовывается уникальная система личностных смыслов и особенностей культуры студента. Работа с ситуациями строится следующим образом: решение абстрактной ситуации; решение вузовских ситуаций, подготовленных субъектами; решение ситуаций, предложенных субъектами из собственного опыта; метод эмпатии или личной аналогии, который всегда был важным эвристическим методом решения творческих задач и применяется в двух вариантах: 1) в обычном смысле: как отождествление студента с личностью другого, что крайне важно для определения эмоционального состояния друг друга, установления взаимопонимания субъектов, творческого характера отношений, атмосферы доброжелательности и взаимоуважения.

В педагогической литературе отмечается, что соучастие способствует максимальной включенности участников деятельности и более широкой реализации их потенциальных способностей, активизируя их мыслительные и иные когнитивные процессы; 2) в обобщенном смысле: как слияние с процессом, системой, приписывая им чувства и эмоции студента, что требует активизации образного мышления и приводит к поиску оригинальных идей; метод рефлексии контрастов (сопоставление имеющейся стратегии развития визуальной культуры с возможными альтернативными траекториями) позволяет рассмотреть свои представления о себе, своем пути развития

визуальной культуры с крайних позиций: максимально положительных и максимально отрицательных, следовательно, дает возможность оценить эффективность различных вариантов; позволяет проектировать желаемые индивидуальные траектории развития визуальной культуры у студентов и оценивать их практическую реализацию.

Кроме того, данная технология знакомит студентов с концепцией обучения, которая позволяет избавиться от стереотипов, мыслительных шаблонов, что особенно важно в плане развития готовности к субъект-субъектным отношениям, обеспечивающих взаимное индивидуальное развитие субъектов образовательного процесса и позволяющих рассматривать уровень развития визуальной культуры у студентов как фактора осуществления индивидуальных траекторий развития и представляет собой не только самостоятельную деятельность студентов и преподавателей, но и результат их взаимодействия. При этом эффективность данного процесса во многом обусловлена уровнем развития рефлексивных представлений и умений, которые обеспечивают существенные изменения в ценностных ориентациях и мотивации субъектов.

Литература

1. Указ Президента Республики Узбекистан № УП-5847 о «Концепции развития системы высшего образования Республики Узбекистан до 2030 года» от 8 октября 2019 года: <https://lex.uz/ru/docs/4545887>

2. Ибраимов Х., Куронов М., Ибрагимова Ф. Педагогика тарихи ва назарияси: Дарслик. – Т.: Шаффоф, 2023. – 392-б.

ОБРАЗОВАНИЕ И АДАПТАЦИЯ СТУДЕНТОВ КОЛЛЕДЖЕЙ

Самадова Зулайхо, Абдухакимовна,
преподаватель Самаркандского Сиабского медицинского техникума,
Самарканд, Узбекистан

Хамидова Фарангиз Уктамовна,
преподаватель Самаркандского Сиабского медицинского техникума,
Самарканд, Узбекистан

Аннотация: В данной работерассматриваются факторы, играющие огромную роль в адаптации учащихся колледжей в современных образовательных учреждениях, и что она является очень важным элементом в современном мире.

Ключевые слова: адаптация, учебный процесс, среда, учащиеся

Молодежь – одна из главных целей, упомянутых в госпрограмме активная гражданская позиция, социальная ответственность, патриотизм, формирование высоких моральных и лидерских качеств нашей страны это развитие конкурентоспособного человеческого капитала для получения экономической выгоды. Достижение нового качества образования требует

профессиональной подготовки и профессиональных компетенций, обеспечивает формирование и социализацию. Именно поэтому сегодняшняя образовательная среда, как предмет самообразования и воспитания направлена на формирование адаптации студентов к учебному процессу является обычным явлением и входит в число теоретических проблем, что связано с новыми образовательными потребностями студентов.

Адаптация к условиям и новой среде – сложный и многогранный процесс.

Одной из важнейших проблем современного вуза является не только учебная нагрузка на организм, резкая смена социально-психологической среды студентов для которых это является тяжелым явлением.

Большая советская энциклопедия дает следующее определение: «Адаптация – это приспособление, регулирование, лат. *Adapto* — приспособляюсь) — организмы (популяции, виды) и процесс приспособления структур и функций органов к условиям окружающей среды».

Адаптация – это динамический процесс. Благодаря ему живые организмы передвигаются, развиваются и размножаются поддерживая стабильность, несмотря на изменчивость необходимых для жизни условий.

Целеустремленность и адаптация молодежи в организованной среде очень важна в системе образования, которая является составным элементом. Это связано с тем, что адаптация – очень динамичный процесс, потому что его успех зависит от целого ряда объективных и субъективных условий. У каждого свой взгляд на одну и ту же историю. Ну, только один сам стимул вызывает у разных людей разные реакции. Вот почему изучение механизма и закономерностей адаптации учащихся в современных образовательных организациях является в мире очень важным элементом.

Существуют три формы адаптации студентов-первокурсников к среде обучения в колледже:

1. Новая среда учащихся, в структуру среднего специального учебного заведения, учиться там когнитивная и информационная адаптация к содержанию и требованиям своих задач соответствующая формальная адаптация;

2. Социальная адаптация, то есть внутренняя интеграция групп первокурсников процесс (унификации) и интеграции этих групп со студенческой средой;

3. Подготовка студентов к новым формам и методам воспитательной работы в колледже, соответствующая дидактическая адаптация.

Успешная адаптация первокурсников к студенческой жизни зависит от их личности, является гарантией развития как специалиста в будущем. Результат этой проблемы, найти решение, жизненные планы первокурсников, интересы, причины выбора профессиональной специальности – основные, с которыми вы столкнетесь в первые месяцы обучения в колледже. Проблемы,

темы, представляющие наибольший интерес, как организовать свободное время, изучаются самооценка и самосознание.

ЛИТЕРАТУРА:

1. Turakulov, E. M., Mamatkulov, S. B., & Irbutayeva, N. D. (2024). PROFESSIONAL AND PERSONAL QUALITIES OF A MODERN TEACHER. World of Scientific news in Science, 2(4), 321-325.

2. Irbutayeva, N. D., Irbutayeva, P. Y., & Mamatkulov, S. B. (2024). COMMUNICATIVE COMPETENCE WHEN USING TEXTS IN RUSSIAN LESSONS IN A FOREIGN LANGUAGE AUDIENCE. World of Scientific news in Science, 2(5), 236-242.

3. Dilshodovna, I. N., Yusufzoda, I. P., & Muradullaevich, T. E. (2024). THE IDEA OF “COGNITIVE ACTIVITY”: RETROSPECTIVE ANALYSIS. Journal of new century innovations, 51(2), 94-97.

4. Irbutayeva, N. D., & Irbutayeva, P. Y. (2023). ABOUT LANGUAGE AND SPEECH CULTURE. In Язык. Образование. Культура (pp. 61-62).

«ПОЗНАВАТЕЛЬНАЯ АКТИВНОСТЬ»: РЕТРОСПЕКТИВНЫЙ АНАЛИЗ

Хайдарова Сурайё Турабековна,

*преподаватель Самаркандского Сиабского медицинского техникума,
Самарканд, Узбекистан*

Рузиева Феруза Бекназар кизи,

*преподаватель Самаркандского Сиабского медицинского техникума,
Самарканд, Узбекистан*

Аннотация: В статье рассказываем, как ретроспективный анализ помогает выявить проявления волевых усилий. Познавательную деятельность студентов в стремлении получить и овладеть знания

Ключевые слова: активность, мышление, информация, познавательная деятельность, анализ

В сегодняшних условиях актуальным становится вопрос формирования познавательной активности, личности.

Анализ понятия познавательная активность - это толкование, связано с разными подходами к проблеме активности личности представителей разных наук: философов, социологов, психологов, педагогов.

В научно-педагогической литературе, а именно в педагогическом словаре понятие познавательная активность – это деятельностное состояние личности, выражающееся в настойчивом стремлении к знаниям, к умственному напряжению и проявлению волевых усилий в процессе овладения знаниями. В отдельных философских трудах познавательная активность исследовалась непосредственно в связи с процессом познания. В

этом случае она отождествлялась с деятельностью мышления и исследовалась в процессе «разработки информации», «нахождения информации».

Анализ познавательной активности личности показывает, что это явление – сложное, многокомпонентное. Психологи и педагоги по-разному толкуют вопрос о компонентном составе познавательной активности личности.

Ученый П. Гончарук отмечает, что познавательная активность является свойством личности, которая занимается познавательной деятельностью. Познавательная активность является качественной характеристикой познавательной деятельности субъекта. Она фиксирует имеющийся уровень сформированности его познавательных возможностей, то есть познавательная активность трактуется как сложное системное свойство субъекта, интегрирующего важные качественные характеристики типичного для него, проявления познавательной деятельности в единстве ее мотивационной (потребности, интересы, ценностные ориентации, установки), операционного (репродуктивные, стандартные, поисковые действия) и информационного (восприятие учебного материала, связь известного с неизвестным, актуализация учебного материала) компонентов.

Согласно определению познавательной активности, предложенные учеными-педагогами главными компонентами познавательной деятельности являются:

1. Мотивы и цель деятельности;
2. Интерес к учебному предмету;
3. Направленность внимания личности на обучение;
4. Волевые усилия;
5. Положительные эмоции;
6. Творческая самостоятельность;
7. Сформированность путей и приемов познавательной деятельности;
8. Оптимальный ритм и режим работы.

Таким образом можно сказать, что познавательная активность это явление сложное, состав которого включает следующие компоненты:

- Познавательная самостоятельность;
- Мотивационный (познавательный интерес);
- Информационный (полнота и мобильность знаний, умений и навыков личности).

ЛИТЕРАТУРА:

1. Turakulov, E. M., Mamatkulov, S. B., & Irbutayeva, N. D. (2024). PROFESSIONAL AND PERSONAL QUALITIES OF A MODERN TEACHER. *World of Scientific news in Science*, 2(4), 321-325.
2. Irbutayeva, N. D., Irbutayeva, P. Y., & Mamatkulov, S. B. (2024). COMMUNICATIVE COMPETENCE WHEN USING TEXTS IN RUSSIAN LESSONS IN A FOREIGN LANGUAGE AUDIENCE. *World of Scientific news in Science*, 2(5), 236-242.

3. Dilshodovna, I. N., Yusufzoda, I. P., & Muradullaevich, T. E. (2024). THE IDEA OF “COGNITIVE ACTIVITY”: RETROSPECTIVE ANALYSIS. *Journal of new century innovations*, 51(2), 94-97.

4. Irbutayeva, N. D., & Irbutayeva, P. Y. (2023). ABOUT LANGUAGE AND SPEECH CULTURE. In *Язык. Образование. Культура* (pp. 61-62).

SHAXSGA YO‘NALTIRILGAN TA’LIM, UNING IJTIMOIIY AHAMIYATI

Zafar Pardayev Shukurovich,

*Samarqand viloyati PYaMO‘MM, bo‘lim boshlig‘i
zafarpardayev600@gmail.com; Zafar_1978@umail.uz*

Annotatsiya. Maqolada umumta‘lim maktablarida zamonaviy ta‘lim metodlari, texnologiyalari bilan birgalikda ajdodlarimizning ta‘limni rivojlantirish haqidagi qimmatli fikrlarini ham qo‘llash, shaxsga yo‘naltirilgan ta‘lim orqali sifat va samaradorlikka erishish, o‘quvchi shaxsini ongli va to‘g‘ri kasb tanlashga yo‘naltirish, raqobatbardosh kadrlar tayyorlash borasida amalga oshirilayotgan va oshirilishi lozim bo‘lgan mulohazalar keltirilgan.

Kalit so‘zlar: Ta‘lim, sharoit, psixologik holat, bolaning shaxsiy fazilatlarini, sifat, o‘qituvchi, o‘quvchi, shaxs, shaxsga yo‘naltirilgan ta‘lim, kadrlar tayyorlash.

Аннотация. В статье в общеобразовательных школах наряду с современными образовательными методами и технологиями используются ценные идеи наших предков о развитии образования, достижении качества и эффективности через личностно-ориентированное образование, ориентация личности учащегося на выбрать осознанную и правильную профессию, а также приведены соображения, которые следует реализовать и усилить в отношении подготовки конкурентоспособных кадров.

Ключевые слова: Образование, условия, психологическое состояние, личностные качества ребенка, качества, педагог, ученик, личность, личностно-ориентированное образование, подготовка кадров.

Annotation. In secondary schools, along with modern educational methods and technologies, the article uses the valuable ideas of our ancestors about the development of education, achieving quality and efficiency through person-centered education, the orientation of the student’s personality to choose an informed and correct profession, and also provides considerations that should implement and strengthen in relation to the training of competitive personnel.

Key words: Education, conditions, psychological state, personal qualities of the child, qualities, teacher, student, personality, personality-oriented education, personnel training.

Ta‘limning samaradorligini oshirish va o‘quvchilarning o‘z qiziqishlari bo‘yicha bilimlarni to‘la egallashlariga erishish, shaxsning diqqat markazida bo‘lishini va yoshlarning tanlagan mutaxassisliklariga monand, mustaqil, chuqur

bilim olishlarini ta'minlash uchun umumta'lim muassasalariga yuqori malakali va o'z sohasidagi zarur bilimlarni mustahkam egallagan bo'lishidan tashqari, zamonaviy pedagogik texnologiyalarni va interfaol usullarni biladigan, ulardan o'quv va tarbiyaviy mashg'ulotlarni tashkil etishda samarali foydalana oladigan pedagog-o'qituvchilar kerak. Buning uchun o'qituvchilarimizni innovasion pedagogik texnologiyalar va interfaol usullar bilan qurollantirish hamda bilimlarini boyitib borish lozim. Bu borada izlanishlar olib borilayotgan pedagog-olimlar quyidagi omillarga e'tiborni kuchaytirish lozim deb hisoblaydilar.

- o'qitish jarayonining samaradorligini ta'minlovchi pedagogik malakalarni shakllantirish;

- o'qituvchi faoliyatining metodologik asosi sifatida pedagogik bilimlar tizimini egallash;

- o'qituvchilarning kasbiy faoliyatlari davomida foydalaniladigan uslubiy tizimiga xos bo'lgan pedagogik texnologiyalarni o'zlashtirish va hokazo.

Ma'lum davrgacha an'anaviy ta'limda o'quvchilarni faqat tayyor bilimlarni egallashga o'rgatib kelingan bo'lib, bunday usul o'quvchilarda mustaqil fikrlash, ijodiy izlanish, tashabbuskorlikning rivojlanishiga to'sqinlik qilgan. Bugungi kunda esa nemis millati o'qituvchilarining o'qituvchisi deya tan olingin pedagog-olim Adolf Distervegning "Yomon o'qituvchi haqiqatni taqdim etadi, yaxshi o'qituvchi uni topishga o'rgatadi" – degan fikri naqadar to'g'ri ekanligini anglab yetmoqdamiz. Biroq bu holat ham hozircha: "barcha viloyat va ta'lim muassasalarida ijobiy natija berayapti" - deb ayta olmaymiz. Bu holatning asl sabablaridan biri, ta'lim olishga nisbatan o'quvchilarda qiziqish va motivasiyaning yetarli emasligi yoki dunyoqarashlarining pastligi deb aytish mumkin.

Bunday xulosani aytishimizga sabab qilib quyidagi fikrlarni keltirishimiz mumkin:

Aksariyat o'quvchilar (afsuski, ota-onalarda ham) ongida "umumiy o'rta ta'lim men uchun, mening kelajakda jamiyat uchun kerakli kadr bo'lib yetishishim uchun xizmat qilmoqda, o'qituvchim jon-jahdi bilan mening kelajagim uchun qayg'urmoqda" degan fikrning yo'qligi;

O'quv mashg'ulotlarida ta'lim texnologiyalaridan unumli va o'z o'rnida foydalanish o'rniga, ko'z bo'yamachilik (ya'ni, Bormi? Bor qabilida) asosida foydalanilayotgan holatlarning mavjudligi (bunga sabab shuki, ayrim o'qituvchilarimizda ta'lim texnologiyalari, ularni ta'lim jarayonida qo'llash tartibi, mazmuni haqida tasavvurning o'zi yetarli emas);

O'qituvchilar tomonidan "o'quvchi shaxsiga yo'naltirilgan ta'lim"ni tashkil etish va ijobiy natijaga erishishda sustkashlikka yo'l qo'yish holatlari;

O'qituvchi va o'quvchi o'rtasidagi "hamkorlikda o'qitish-o'rganish" mashg'ulotlari mazmunining tor ekanligi;

Ta'lim jarayonida mahalliy sharoit, milliy mentalitet, o'quvchilarning shaxsiy fazilatlarini kabi omillarni hisobga olish vaziyatlarining yetarlicha bajarilmayotganligi va h.k.

Respublikamiz ta'lim muassasalari, xususan maktabda o'qitishning yangi shakl, mazmun va usullarini qo'llash hamda ta'limining sifat va samaradorligini

yuqori pogʻonalarga olib chiqish vazifalari qoʻyilgan. Maqsad oʻquvchilarning yetuk mutaxassis kadrlar boʻlib yetishishlari uchun mustahkam poydevor yaratishdan iborat. Shu oʻrinda alohida taʼkidlash joizki, oʻqitishning barcha texnologiyalarini qoʻllash taʼlimda yuqori sifat darajasiga koʻtarilishda muhim ahamiyatga ega. Biz maqolada tilga olmoqchi boʻlgan oʻquvchi shaxsiga yoʻnaltirilgan taʼlim ham bu jarayonda oʻzining ijobiy natijalarini beradi, albatta.

Oʻquvchi shaxsiga yoʻnaltirilgan taʼlimning bir qator afzalliklari borki, u taʼlim-tarbiya jarayonida samarali natijalarga erishishni kafolatlaydi. Bu haqda taʼlim sohasida bizgacha ijod qilib, qator asarlarni meros qilib qoldirgan olimlarning fikrlariga qoʻshilgan holda oʻz mulohazalarimizni bayon etamiz.

Ayni vaqtda pedagogik jarayonda yangi taʼlim texnologiyalarini qoʻllab, sifat va samaradorlikka erishishga katta eʼtibor qaratilmoqda. Aslida, taʼlimni texnologiyalashtirish yangilik emas. Yan Amos Komenskiy taʼlimning shunday umumiy tartibini topishga harakat qilgan-ki, u inson tabiatining umumiy qonuniyatlari boʻyicha amalga oshiriladi. Shunda Komenskiy “ogʻirligi tenglashgan soatning yurishidek hamma narsa aniq va ravshan rivojlanib boradi va bu shu turdagi avtomat moslamasiga yoqimli va quvonch bilan qaragandek yoqimli va quvonchlidir» deb taxmin qiladi.

Didaktik mashina uchun, birinchidan: aniq qoʻyilgan maqsad; ikkinchidan: bu maqsadni amalga oshirish uchun kerak boʻladigan vositalar; uchinchidan: albatta, maqsadga erishish uchun bu vositalardan qanday foydalanishning aniq qonun-qoidalarini topish zarur deb yozgan. Shu oʻrinda Komenskiyning quyidagi fikriga diqqatingizni jalb qilishni joiz deb bilamiz, “...taʼlimning shunday umumiy tartibini topish kerak-ki, u inson tabiatining umumiy qonuniyatlari boʻyicha amalga oshirilsin...”. Demak, taʼlimning sifat va samaradorligini oshirish oʻquvchi shaxsiga bogʻliq va bunga jiddiy eʼtibor qaratish lozim.

Yoshlarni oʻqitish va tarbiyalash kabi murakkab masalalarni muvaffaqiyatli hal qilish koʻp jihatdan oʻqituvchining gʻoyaviy eʼtiqodi, kasbiy mahorati, bilimdonligi, madaniyati, insonparvarligi, rahbarlik qobiliyati kabi qator fazilatlariga bogʻliq. Zamonaviy pedagog oʻquvchiga taʼsir etish, uning istaklarini, eʼtiqodini, qiziqishi, qobiliyati, layoqati va shaxsiy imkoniyatlarini hisobga olishi va ularni doimo shakllantira bilishi kerak. Yaʼni, taʼlimda “oʻquvchi shaxsi”ga yoʻnaltirilgan pedagogik jarayonni, muhitni, zaruriy shart-sharoitlarni yarata olishi lozim. Jumladan, quyidagilarga eʼtibor qaratishi kerak:

taʼlim-tarbiya ishlarida samarali natijalarga erishish uchun oʻz ishi haqida aniq tasavvurga ega boʻlishi;

bir necha murakkab ammo muhim quyidagi savollarga aniq javoblarni berishi lozim: Pedagogik jarayonning mohiyati nima? Bolalarga niman va qanday oʻqitish zarur? Ularda qanaqa shaxsiy fazilatlarini shakllantirish kerak? Oʻquvchilarning oʻquv va ijtimoiy faoliyatini qanday boshqarish mumkin? Pedagogik jarayon samaradorligini oshirish uchun oʻquvchi shaxsining muhim jihatlari va hokazo.

Birinchi Prezidentimiz I.A.Karimov: “Iqtisodiy va siyosiy sohalardagi barcha islohotlarimizning provard maqsadi yurtimizda yashayotgan barcha fuqarolar uchun munosib hayot sharoitlarini tashkil qilib berishdan iboratdir. Aynan shuning

uchun ham ma'naviy jihatdan mukammal rivojlangan insonni tarbiyalash, ta'lim va maorifni yuksaltirish, milliy uyg'onish g'oyasini ro'yobga chiqaradigan yangi avlodni voyaga yetkazish davlatimizning eng muhim vazifalaridan biri bo'lib qoladi", degan edilar.

Bunday yuksak ezgu-maqсадlarning ro'yobga chiqishida umumta'lim maktablarida olib borilayotgan pedagogik jarayonlarning ahamiyati katta. Maktab jamiyatning ijtimoiy institutlaridan biri. Maktab jamiyatning buguni emas, balki kelajakka yo'naltirilgan rivojini belgilaydi. Maktabning maqsadi ta'lim va tarbiyadir.

O'quvchilar maktabda ta'lim – tarbiya olish jarayonini tashkil etish yuz yilliklar davomida qo'llanilib, butun dunyoda u ta'limning eng samarali usuli sifatida e'tirof etilgan. Uni to'g'ri tashkil etish qator ijobiy natijalar bilan ajralib turadi. Shuni ham ta'kidlash joizki, ta'lim jarayonida "o'quvchi shaxsini" ham inobatga olish, u bilan hisoblashish, imkoniyatlaridan kelib chiqib, mashg'ulotlar tashkil etish ham ta'lim samaradorligini oshirishning muhim jihatlari sanaladi.

Uyg'onish davrining bir qator mutafakkirlari ta'lim-tarbiyada o'quvchilarning shaxsiy imkoniyatlari, muhit, sharoitni hisobga olish muhim deb sanab, uni muvaffaqiyat garovi, ta'lim-tarbiyada samaradorlikka erishish, maqsadga yetishning muhim omillari deb bilishgan.

Jumladan, Beruniy o'qitish vositasi va usullari haqida fikr yuritar ekan, "Bizning maqsadimiz o'quvchini toliqtirib qo'ymaslikdir, hadeb bir narsani o'qiyverish zerikarli bo'ladi va toqatni toq qiladi. Agar o'quvchi bir masaladan boshqa bir masalaga o'tib tursa, u xuddi turli-tuman bog'-rog'larda sayr qilgandek bo'ladi, bir bog'dan o'tar-o'tmas, boshqa bog' boshlanadi. Kishi ularning hammasini ko'rgisi va tomosha qilgisi keladi. Har bir yangi narsa kishiga rohat bag'ishlaydi", - deydi.

Sharqda "Shayxur rays" ("Olimlar raisi") unvoni bilan mashhur bo'lgan al-Husayn ibn Abdulloh ibn al-Hasan ibn Ali ibn Sinoning "Tadbir ulmanozil" asarida bayon etilgan o'qitish usullari hozirgi davr talim tamoyillariga mos kelishi ham nazariy, ham amaliy jihatdan qimmatlidir: "Bola baquvvat bo'lib, so'zlashuv nutqini yaxshi tushuna boshlangandan so'ng u savod o'rganishga qobil bo'ladi, shundan so'ng savodga o'rgata borish mumkin. Avvalambor, axloqiy va aqliy tarbiya usullarini yaxshi egallagan irodali, dono, g'amxo'r va dinga ishongan o'qituvchi va tarbiyachi tanlash kerak bo'ladi. U sog'lom, tozalikni sevuvchi, sofdil va odamlarga yaxshi munosabatda bo'la oladigan tarbiyachi bo'lishi kerak".

Ibn Sino o'quvchiga bilim berishda o'qituvchining pedagogik mahorati va mas'uliyatli burchi masalasiga alohida to'xtalib, o'qituvchi bolalarga bilim berishga kirishishdan avval, ularning xulq-atvorini o'rganishi va bilimlarini tekshirib ko'rishi, qiziqishini, nimaga qodir ekanligini aniqlashi, so'ngra unga hunar yoki ilm turini egallashni tavsiya etishi kerakligi haqida fikr yuritar ekan, o'qituvchiga shunday yo'l-yo'riqlar beradi:

- bolalar bilan muomalada bosiq jiddiy bo'lishi, berilayotgan bilimning o'quvchilar qanday o'zlashtirib olayotganiga e'tibor berishi;
- ta'limda turli o'qitish usullari va shakllaridan foydalanishi;

- o‘quvchining xotirasi, bilimlarni egallash qobiliyati, shaxsiy xususiyatlarini bilishi;
- fanga qiziqтира olishi;
- berilayotgan bilimlarning eng muhimini ajratib bera olishi;
- bilimlarni o‘quvchilarga tushunarli, uning yoshi, aqliy darajasiga mos ravishda berishi;
- har bir so‘zning bolalar hissiyotini uyg‘otish darajasida bo‘lishiga erishishi zarur”.

Ibn Sino maktabda bolalarni alohida-alohida o‘qitishdan ko‘ra jamoa, sinf tartibida o‘qitishni afzal, deb biladi va bu uslubning ustunligi quyidagilardan iboratligini ta’kidlaydi: ”O‘quvchilar o‘qish va tarbiya davomida ilmga chanqoqlik sezadilar. O‘z bilimlari bilan g‘ururlanadilar, bir-birlarining bilimlariga havas qiladilar. G‘urur va o‘ziga e’tibor tarbiyalanuvchilarni bir-birlaridan orqada qolmaslikka undaydi.

O‘quvchilar birga bo‘lganda, doim bir-birlari bilan gaplashadilar va bu bilan o‘z xotiralari va nutqlarini rivojlantiradilar”.

Umuman, ibn Sinoning ta’lim texnologiyasida o‘qitish jarayonida qaysi uslublardan foydalanilmasin – og‘zaki, ifodali, bilimlarni tushuntirishmi, turli ko‘rinishlardagi suhbatmi, tajribalarni, baribir, o‘quvchida haqiqiy bilim hosil qilish, mustaqil, mantiqiy tafakkurni rivojlantirish, shaxsiy kuzatish va tajribalarga tayanish, olgan bilimlarni amaliyotga tatbiq eta olish qobiliyatini tarkib toptirish asosiy maqsad bo‘lgan.

Ta’lim jarayoni, avvalo, o‘quvchilar diqqatini tartibga solishni talab etadi. Darslarda ko‘rgazmali qurollar, tarqatma materiallar, AKT, texnik va EHM vositalaridan foydalanish ta’lim oluvchida ixtiyorsiz diqqatni yuzaga keltiradi. Ta’lim jarayonida ta’lim beruvchining vazifasi darsda ishlash holatini yuzaga keltirishgina emas, balki o‘quvchilarning darsda o‘tiladigan materialni idrok etishga tayyor turishlarini kuzatish, berilayotgan ma’lumotlarni ularning qobiliyati, yoshi, shaxsiy imkoniyatlariga mos kelishini ham hisobga olishdan iboratdir.

Dars jarayonida o‘quvchilarning diqqati o‘zgarib turadi. O‘qitish jarayonida bu qonuniyatlarni nazarda tutish va o‘quvchilar diqqatini materialning asosiy jihatlariga jalb etish hamda ularni takrorlash kerak. Ta’lim jarayonida o‘qituvchi o‘quvchilarga tegishli ko‘rsatmalarni berib, nimani vaqtincha, nimani umrbod esda olib qolish, nimani butunlay esda saqlab qolmasdan, faqat tushunib olish kifoya qilishi, nimani so‘zma-so‘z esda olib qolishi, nimaning ma’nosini o‘z so‘zlari bilan aytib berish uchun esda olib qolish zarurligini tushuntirib o‘tishi lozim. Kuzatishlar ko‘rsatadiki, bunday ko‘rsatmalar berilmaganda, o‘quvchilarda ko‘pincha noto‘g‘ri tasavvurlar vujudga keladi.

O‘qituvchi deyarli har kuni o‘quvchilar bilan uchrashadi, savol javob qiladi, ularning yaxshi ishlarini ma’qullaydi, bilimini baholaydi, nojoyi xatti-harakatlari uchun tanbeh beradi. Albatta, o‘qituvchining fikri, mulohazalarida nisbiylik, subyektivlik alomatlari mavjud. U hammaga aynan birdek juda to‘g‘ri munosabatda bo‘la olmasligi mumkin. Lekin u hamma o‘quvchilarga nisbatan xolis niyatli, yaxshilik qilishga intiluvchi, adolatli kishi ekanligiga barchani ishonchi komil

bo'lmog'i darkor. Sinfda o'qituvchi yaxshi ko'radigan, yomon ko'radigan, o'quvchilar bor degan ta'surot tug'ilmasligi kerak. Bu "o'quvchi shaxsiga yo'naltirilgan ta'lim"ning muvaffaqiyatli tashkil etilishida ahamiyatlidir.

O'quvchi shaxsiga yo'naltirilgan ta'lim tizimining markazida o'quvchi shaxsi turishi, uning rivojlanishi uchun sog'lom psixologik muhitni tashkil qilish, nizo va inqirozlardan asrash, tabiiy imkoniyatlarini rivojlantirish, qobiliyatini o'stirish, o'quvchi shaxsini har tomonlama qo'llab-quvvatlash, unga nisbatan hurmat va mehr bilan qarash va majburiylikdan voz kechish, ta'lim jarayonini demokratiya, hamkorlik, tenglik kabi g'oyalar asosida qurish, unga tanlash, mustaqillik, erkinlik berish, o'zi tanlagan vosita va mazmunni to'liq qabul qilishi hamda bu faoliyatni xohish bilan bajarishga yordam berish, bilim olishga ehtiyojini uyg'otish lozim.

Xusola sifatida, shularni ta'kidlab o'tmoqchimiz: ta'lim samaradorligini oshirishda o'quvchi shaxsi va uning shaxsiy fazilat, qiziqish va ehtiyojlarini inobatga olish; mavzuni o'zlashtirish emas, nega o'zlashtirish lozimligini uqtirish; mavzular mazmunini o'quvchilar kelajagida tutgan o'rnidan kelib chiqib integrasiyalash yoki differentsiallashtirish; o'quvchilarga "Hayotda qanday maqsading bor?", "Unga erishish uchun nimalar qilishing kerak?", "Sen shunday qila olayapsanmi?", "Jamiyatga qanday kishilar kerak?", "Sen o'zingni ular qatoriga qo'sha olasanmi?", "Sen qanday yashayapsan?", "Hayoting qiziqarlimi?", "Haqiqiy do'st qanday bo'lishi kerak?", "Haqiqiy do'sting bormi?", "Bepul narsaning bahosi qancha?", "Nima savob-u, nima gunoh?" kabi o'quvchi ongiga psixologik ta'sir etuvchi savollar berib, ularning dunyoqarashlarini ijobiy tomonga, mustaqil ishlash, bilim olish, jamiyatga kerakli kadrlar bo'lib yetishish motivatsiyasini paydo qilish va uning rivojlanishiga yordam berish zarur. Ana shunda ta'lim tizimi va jarayonining sifat va samaradorligi ortadi. Respublikamizning iqtisodiy, siyosiy, ijtimoiy, huquqiy salohiyat va savodxonligi yuksaladi.

Foydalanilgan adabiyotlar ro'yxati:

1. М.М.Алиқулова. Инновацион педагогика. – Т.: "ТДИУ" нашриёти, 2012. – 129 б.
2. Р.Ж.Ишмухамедов. Инновацион технологиялар ёрдамида таълим самарадорлигини ошириш йўллари (2 китоб). – Т.: ТДПУ, 2009. - 108 б.
3. Р.Ж.Ишмухамедов. Ўқув жараёнида интерфаол услублар ва педагогик технологияларни қўллаш услубияти. - Т.: РБИММ, 2008. - 68 б.

6-SHO‘BA
MADANIYAT, SAN‘AT VA KITOBXONLIK PEDAGOGIKASINI
RIVOJLANTIRISH – SHAXSDAGI KREATIVLIK, KOGNITIVLIKNING
NAMOYON BO‘LISH OMILI SIFATIDA

YAPONIYANING JADAL TARAQQIYOTIDA YAPON
ONALARINING ROLI

Davronov Pirnazar Ziyatovich,

*Samarqand viloyati pedagoglarni yangi metodikalarga o‘rgatish milliy
markazi professori*

Annotatsiya. Maqolada Yapon onasining bola tarbiyasidagi roli va funksiyalari bayon qilingan.

Tayanch so‘zlar: yapon, ona, bola, guduk, oila, bog‘cha, maktab, xan, guruh, kitob, musiqa, vatan, tuyg‘u, tayanch, mustaqil.

Abstract. The role and functions of the Japanese mother in raising a child are described in the article.

Key words: Japanese, mother, child, kid, family, kindergarten, school, house, group, book, music, homeland, feeling, support, independent.

Аннотация. В статье описаны роль и функции японской матери в воспитании ребенка.

Ключевые слова: японец, мать, ребенок, малыш, семья, детский сад, школа, хан, группа, книга, музыка, родина, чувство, поддержка, самостоятельность.

Bugungi kunda ta‘lim jarayonida ayrim o‘quvchi-yoshlarning o‘zini tutishi, xulq-atvoridagi salbiy jihatlarning kuzatilishi dolzarb muammolardan biriga aylanib bormoqda. Dastlabki tarbiya esa oiladan boshlanadi. Oiladagi yaxshi tarbiya, inson kamolatida, bog‘cha va maktab ta‘lim-tarbiyasida muhim omil hisoblanadi. Psixolog olimlarning e‘tirof etishlaricha inson butun umri davomida o‘zlashtiradigan bilimlarning yetmish foizini yeti yoshgacha o‘zlashtirar ekan. Ushbu ma‘lumotni e‘tiborga olgan yapon onalari farzandlari tarbiyasiga alohida mas‘liyat bilan yondashadi.

Yapon oilasida farzand tug‘ilsa, ona uning tarbiyasini o‘z hayotining asosiy maqsadi deb biladi. Yapon oilalari bolalarining ertaroq voyaga yetishlari tarafdori. O‘g‘il bola tug‘ilgan bo‘lsa, uni oilasining va mamlakatining kelajakdagi tayanchi, tirgagi deb tarbiyalashga kirishadi. Qiz farzand tug‘ilgan bo‘lsa, uni aqlini taniganida boshlab oila yumushlariga tayyorlashadi va atrofidagi odamlar bilan past tovushda, tavozi bilan, chiroyli muloqat qilishga o‘rgatishadi. Shuning uchun Yapiniya oila buzulmasligi sohasida eng yo‘qori o‘rinlardan birini egallab turadi.

Toshkent shahrida yangi tashkil bo'lgan oilalardan 33 foizidan ortig'ida ajralish bo'ganligi to'g'risidagi statistikani o'qiganman. Bu fojiaku, natijada qancha yoshlar baxitsi, bolalari esa yetim qolishmoqda.

Yapon onasining bola tarbiyasidagi faoliyati, har qanday aqlu-farosati yetarli insonni lol qoldiradi. Yapon onasi 1 yashar bolasida o'ziga ishonchni tarbiyalaydi va unga yapon, ingliz va rus tillardagi rasmi kitoblarni o'qib beradi, rasmlarini tamosha qildiradi.

Masalan, yapon onasi qancha talab etilsa shuncha mehnati evaziga bolasida o'ziga ishonchni hosil qildiradi, ya'ni qo'qmasdan emaklashni, ilk qadamlarini qo'yishni, o'rgatadi.

Samarqanddan Yapon yigitiga kelin bo'lib tushgan ayolning aytishicha, qaynonasi keliniga o'zbek tilidagi kitoblarni ham bolasiga o'qib berdirar ekan.

Bola kitob o'qilishiga qarab yotar va unda ixtiyoriy diqqat revojlana ekan. Eng e'tiborlisi shundaki, yaponlar tozalikka juda e'tiborli, har kuni bolni cho'miltirib yotqizgandan so'ng, yarim soat kitob o'qib berilmasa 1 yashar go'dak uxlamas ekan. Demak, yapon onasi bolasida go'dakligidan shunday yashash tarziga adaptatsiya hosil qildirayapdi. Ushbu amaliyotni Yaponiyaga kelin bo'lib tushgan ayolning Samarqanddagi oilasida qilib ko'rishsa, bizning bolalar quloq ham solishmabdi, hatto qarashmabdi ham. Buning sababi bizning oilalarda go'dak bolaga kitob o'qib berish urfga aylanmagan.

Demak, kitob o'qish kerakligini bolalarning ongiga go'dakligidan singdirish kerak. Xalqi eng ko'p kitob o'qiydigan mamlakat – eng yaxsh mamlakat!

Yapon onasi 2 yoshli bolasini qo'l mehnati bilan tanishtiradi. Idish-tovoqni yuvushni, artib tozalab joyiga qo'yishni bolasiga ko'rsatib bajaradi. Xonalarni tozalash, tikish-bichish, to'qish kabi ishlarni bolasining ko'z o'ngida bajaradi. Chunki bu faoliyatlar yapon bolachaning ongiga singib boradi.

Bizning onalar esa bolasini uxlatib uy yumushlarini bajarishadi. Faoliyatimiz yana yapon onasinikiga qarama-qarshi. Demak, bizning bolalar yetti yoshgacha o'zlashtirishi mumkin bo'lgan bilimlardan bebahra qolishadi.

Yapon onasi 3 yoshli farzandida mas'uliyatni anglashni tarbiyalaydi. Hech birimizga sir emas, biz yoshlarni qo'yib turaylik, juda ko'pchilik katta yoshli odamlarimizda ham mas'uliyat mutlaqo yetarli emas. Kasbimizga sodiqlik bilan yondashish o'rniga, vazifalarimizni qo'l uchida, kun o'targa, naridan-beri bajaradigan, maoshni kutub yashaydiganlarimiz yetarlicha topiladi.

Shuningdek, 40 yoshdan oshgan o'g'limiz yashaydigan xonaga kirsak, ostonadan uyning turigacha kiyimlari va boshqa narsalarining sochlib yotganiga guvoh bo'lamiz. Etralab ishga ketish oldidan baqir-chaqir bilan popoq izlash boshlanadi. Nima uchun farzandimizning kiyim-kechagini onasi yoki ayoli yig'ishtirib yurishlari kerak. Nega ishlatgan buyumlarini yuvub, tozalab joyiga qo'maydi. Nega bolamiz ishlatgan birgina tok qaychini soatlab izlab topolmasdan, ro'shno ro'zg'orimiz zimistonga aylanib yotishi kerak. Bu noxush holatlarning barchasiga, bolamizga yoshligidan mas'uliyatni anglashni o'gatmaganimiz sabab.

Rivojlangan xorijiy mamlakatlarning barchasida, jumladam O'zbekistonda ham bolalar 3 yoshdan bog'chaga borishadi. Bog'cha opa bolaga kiyimlarini

tegishli joyga, talab etilgan tarzda joylashtirishni o'rgatadi va bolalar uni bajarishadi. O'sha bola uyga kelgach, ostonadan boshlab, oyoq kiyimini boshqa oyog'i yordamida yarim yechib otadi va xonaning to'riga o'tib ketadi. Ust boshi ham shu alfozda yechiladi va kattalar ularni yig'ishtirib olishadi. Bu juda yomon, bolalarimiz o'z vazifasiga mas'uliyatsiz bo'lib o'sishadi.

Yapon ona bog'cha opa bilan hamkorlikda, bolaga bir xil talab asosida ishlaydi. Bog'chadan uyga kelgan yapon bolasi kiyimlarini, poyafzallarini va boshqa buyumlarini tozalab joy-joyiga qo'ygach ikki kaftini birlashtirib, ta'zim bilan bajargan yaxshi ishlari uchun atrofidagi kattalardan rag'bat kutadi va uni albatta oladi.

Shu o'rinda o'zimizga xos misol keltiraman: bir onaning 5 va 7 yoshli o'g'ilchalar bor. Ma'lumki bola bolaligini qiladi. Ular tik turgan narsani yotqizib, yotgan narsani bosib o'tmasa bolaligi bilinmaydi. Ikki bola hovlida baqir-chaqir bilan to's-to'polon qilishmoqda. Bundan bezor bo'lgan amakisi ularni xona zaliga quvub kiritadi. Yotoq xonani yig'ishtirayotgan ona zaldagi balalarining "Kattalarni bopladik – a",-degan gaplarini eshitadi.

E'tibor qilsak, yapon bolasi qilgan yaxshi amallari uchun kattalardan rag'bat olib xursand bo'lishsa, bizlarniki "boplab" quvonishmoqda. O'z vaqtida zarur tarbiyaviy ta'sir ko'rsatilmasa "boplavchilar" kelajakda nimalar qilishmaydi.

Yapon va bizning bog'cha tarbiyachilari faoliyatida ham qarama-qarshilik kuzatiladi.

Yaponiyada bog'chaga kelgan har 8 nafar bolalar birgalikda xanlar atrofida o'tirishadi. Tarbiyachisi ularni o'zlari joylashgan xanga mustaqil nom topish tomon yetaklaydi, ya'ni bolalarni aqliy rivojlantirishga harakat qiladi. Bizning tarbiyachilar esa bolalar o'tirgan stollarga yulduzcha, g'uncha, kamalak, qaldirg'och kabi nomlarni o'zlari qo'yib berishadi.

Avstraliyada qo'l motorikasini rivojlantirish orqali bolalarning bosh miya faoliyatini faollashtirishga alohida e'tibor qaratiladi. Bolani aynan bog'ch yoshidan boshlab kasbiy faoliyatga yo'naltirish bog'cha oldida turgan asosiy vazifa qilib belgilangan. Bizlarda kasbga yo'naltirish asosan 9-sinfдан boshlanadi.

Singapurda davlatga qarashli bog'chalar yo'q. Barcha bog'chalar xususiy bo'lib, ayrimlarigina diniy tashkilot yoki jamg'armalar tomonidan boshqariladi.

Yapon onasi 4 yoshli farzandiga uning hayotida uchrashi mumkin bo'lgan, yaxshilik bilan yovuzlikni farqlashga o'rgatadi.

Yapon oilasi bog'cha bilan hamkorlikda 5 yoshli bolalarni liderlikka, reja tuzushga va ularni mustaqil amalga oshirishga o'rgatishadi. Xanlardagi 8 kishilik kichik guruhlardagi bolalar belgilangan muddat oralig'ida navbat bilan liderlik (rahbarlik, boshqaruv) qilishadi. Bu tajriba 6 yoshdan boshlang'ich sinflarda davom ettiriladi, ya'ni oila va maktab ta'lim-tarbiyasida uzviylik ta'minlanadi.

Yapon onalarining bola tarbiyasidagi tajribasidan kelib chiqqan holda xulosa qilib aytish mumkinki, O'zbekistonni revojlangan davlatlar darajasiga olib chiqish mamlakatimiz onalariga bog'liq ekan.

Foydalanilgan adabiyotlar:

1. O'zbekiston Respublikasi Prezidentining 2022-yil 28-yanvardagi "2022–2026-yillarga mo'ljallangan Yangi O'zbekistonning taraqqiyot strategiyasi to'g'risida"gi PF–60-son Farmoni. – QHMMB, 29.01.2022. 06/22/60/0082-son.

2. Ibragimov X., Quronov M. Umumiy pedagogika. Darslik. - T., « Sahhof», 2023, 416 bet.

3. Джалалова Д.Х. Основные тенденции развития современной японской школы. Автореферат дис.к.п.н. 2004.

4. To'ychiyeva R. Yaponcha ta'lim tarbiyadan boshlanadi. Ma'rifat gazetasi, 2020-yil, 1-yanvar.

РОЛЬ КУЛЬТУРНОГО И ХУДОЖЕСТВЕННОГО ОБРАЗОВАНИЯ В ФОРМИРОВАНИИ РЕЧЕВЫХ НАВЫКОВ И КРЕАТИВНОГО МЫШЛЕНИЯ ДЕТЕЙ ДОШКОЛЬНОГО ВОЗРАСТА

Замира Саидкуловна Мустафаева,

*преподаватель, Джизакского государственного педагогического
университет, E-mail: zamira240980@gmail.com,*

Аннотация: В данной работе рассматривается роль культурного и художественного образования в формировании речевых навыков и креативного мышления у детей дошкольного возраста. Анализируются основные проблемы, связанные с недостаточной интеграцией этих дисциплин в образовательный процесс, и предлагаются решения для их преодоления.

Abstract: This paper examines the role of cultural and artistic education in the formation of speech skills and creative thinking in preschool children. The main problems associated with the insufficient integration of these disciplines into the educational process are analyzed and solutions are proposed to overcome them.

Annotatsiya: Magolada maktabgacha yoshdagi bolalarda nutqiy ko'nikmalar va ijodiy tafakkurni shakllantirishda madaniy va badiiy ta'limning ahamiyati ko'rib chiqiladi. Ushbu fanlarni ta'lim jarayoniga yetarlicha integratsiya qilmaslik bilan bog'liq asosiy muammolar tahlil qilinadi va ularni bartaraf etish uchun yechimlar taklif etiladi.

Ключевые слова: дошкольное образование, культурное воспитание, художественное образование, речевые навыки, креативное мышление.

Key words: preschool education, cultural education, art education, speech skills, creative thinking.

Kalit so'zlar: maktabgacha ta'lim, madaniy tarbiya, badiiy ta'lim, nutqiy ko'nikmalar, ijodiy tafakkur.

Введение. Культурное и художественное образование играют значительную роль в развитии детей дошкольного возраста, оказывая глубокое влияние на их речевые навыки и креативное мышление. На этапе дошкольного детства формируется основа для дальнейшего

интеллектуального и эмоционального развития ребенка, и поэтому важно уделять внимание методам и подходам, способствующим развитию этих навыков. В процессе художественного воспитания дети учатся выражать свои мысли и чувства, развивают воображение, а также обогащают словарный запас и речевые навыки. Художественные и культурные занятия способствуют не только интеллектуальному, но и эмоциональному росту, формируя в детях способность к эмпатии, эстетическому восприятию и критическому мышлению. Одна из ключевых проблем в области культурного и художественного образования дошкольников заключается в недостаточном внимании к интеграции этих дисциплин в общий образовательный процесс. Часто акцент делается на академических навыках, таких как математика и чтение, в то время как искусство и культура остаются на вторых ролях. Это приводит к тому, что у детей не формируются в полной мере речевые навыки и креативное мышление, которые так важны для их всестороннего развития. Ограниченные возможности для самовыражения и творчества могут негативно сказаться на уверенности детей в себе и их способности к самореализации в будущем. Решением данной проблемы является внедрение комплексного подхода к образованию, который интегрирует культурные и художественные дисциплины в повседневную учебную программу. Это включает в себя использование различных видов искусства (музыка, живопись, театр, танцы) как средств для развития речевых навыков и креативного мышления. Также важно обеспечить профессиональную подготовку педагогов, чтобы они могли эффективно использовать методы художественного воспитания в своей работе. Применение таких подходов позволяет создать более богатую и стимулирующую образовательную среду, где каждый ребенок может раскрыть свой потенциал.

Методология. Одной из эффективных методик является использование драматических игр и театральных постановок в образовательном процессе. Эта методика предполагает активное участие детей в создании и разыгрывании различных сценок, что способствует развитию их речевых навыков и воображения. В процессе драматической игры дети учатся строить диалоги, используют разнообразные лексические и грамматические конструкции, что обогащает их словарный запас. Театральные постановки также способствуют развитию креативного мышления, так как дети должны придумывать сценарии, решать проблемы, возникающие в процессе игры, и находить творческие решения. Педагоги, работающие по данной методике, играют роль направляющих, предоставляя детям свободу для самовыражения и поддерживая их инициативу.

Результат. В рамках проведенного исследования была применена методика использования драматических игр и театральных постановок для развития речевых навыков и креативного мышления у детей дошкольного возраста. Исследование проводилось на базе детского сада № 5 города Джиззак, в котором приняли участие 60 детей в возрасте от 4 до 6 лет.

Исследование длилось в течение шести месяцев, и результаты были оценены с помощью различных методов наблюдения и тестирования.

Участники исследования. Дети были разделены на две группы: экспериментальную и контрольную. В экспериментальную группу вошли 30 детей, которые регулярно участвовали в драматических играх и театральных постановках, проводимых педагогами. Контрольная группа также состояла из 30 детей, но они участвовали в обычных образовательных занятиях без акцента на искусство и драматические игры.

Оценка речевых навыков. Для оценки речевых навыков использовались стандартные тесты на развитие речи, такие как тест на лексическое развитие и тест на грамматическую правильность речи. В начале и конце исследования были проведены тестирования, результаты которых показали следующие изменения: В экспериментальной группе средний уровень лексического запаса увеличился на 25%, тогда как в контрольной группе этот показатель увеличился лишь на 10%. Грамматическая правильность речи в экспериментальной группе улучшилась на 30%, в то время как в контрольной группе улучшение составило только 12%. Оценка креативного мышления. Креативное мышление оценивалось с помощью тестов на воображение и креативность, таких как тесты Торранса на креативное мышление. Результаты показали значительное улучшение показателей у детей из экспериментальной группы: Уровень воображения у детей из экспериментальной группы увеличился на 35%, в то время как у детей из контрольной группы этот показатель увеличился на 15%. Показатели креативности в экспериментальной группе выросли на 40%, тогда как в контрольной группе рост составил только 18%.

Заключение. Культурное и художественное образование играет ключевую роль в формировании речевых навыков и креативного мышления у детей дошкольного возраста. Интеграция искусства в образовательный процесс способствует всестороннему развитию личности ребенка, формируя в нем не только интеллектуальные, но и эмоциональные и социальные навыки. Проблема недостаточного внимания к этим аспектам может быть решена путем внедрения комплексного подхода, который учитывает важность культурных и художественных дисциплин. Методики, такие как драматические игры и театральные постановки, позволяют эффективно развивать речевые навыки и воображение, создавая основу для успешного обучения и личностного роста в будущем.

Литература.

1. Буранова, Ш. А., & Пак, Д. А. (2021). Развитие навыков письма у дошкольников в раннем возрасте. In *НОВАЯ НАУКА: ИСТОРИЯ СТАНОВЛЕНИЯ, СОВРЕМЕННОЕ СОСТОЯНИЕ, ПЕРСПЕКТИВЫ РАЗВИТИЯ* (pp. 142-143).

2. Пак, Д. А., Абдурахмонов, А. М., & Рафиев, Ф. А. (2021). *СОЦИАЛЬНАЯ И ЭМОЦИОНАЛЬНАЯ ПОДГОТОВКА ДЕТЕЙ*

ДОШКОЛЬНОГО ВОЗРАСТА. In Advances in Science and Technology (pp. 78-79).

3. Рафиев, Ф. А., Пак, Д. А., & Абдурахманов, А. М. МНОГОКРАТНОЕ ИНТЕРАКТИВНОЕ ЧТЕНИЕ ДЕТЕЙ В ДОШКОЛЬНОМ ВОЗРАСТЕ.

4. Мустафаева, З. С. (2022). РАЗВИТИЕ ФОРМ ОБЩЕНИЯ У ДОШКОЛЬНИКОВ. PEDAGOG, 5(7), 17-21.

4. Saidkulovna, M. Z. (2022). Teaching Preschool Children In Expressive Reading Of Poems. Journal of Pedagogical Inventions and Practices, 14, 76-77.

ПЕДАГОГИКА КУЛЬТУРЫ И ИСКУССТВА, ВЛИЯНИЕ НА РАЗВИТИЕ РЕЧЕВЫХ И КРЕАТИВНЫХ СПОСОБНОСТЕЙ ДОШКОЛЬНИКОВ

Замира Саидкуловна Мустафаева,

*преподаватель, Джизакского государственного педагогического
университет, E-mail: zamira240980@gmail.com,*

Аннотация: В данной работе рассматривается влияние педагогики культуры и искусства на развитие речевых и креативных способностей дошкольников. Основное внимание уделено анализу методики «Синтез искусств», которая включает интеграцию различных видов художественной деятельности в образовательный процесс. В статье предоставляется описание проведенного исследования, направленного на оценку эффективности данной методики.

Abstract: This paper examines the influence of culture and art pedagogy on the development of speech and creative abilities of preschool children. The main attention is paid to the analysis of the “Synthesis of Arts” methodology, which includes the integration of various types of artistic activities into the educational process. The article provides a description of the conducted research aimed at assessing the effectiveness of this technique.

Annotatsiya: Ushbu ishda madaniyat va san’at pedagogikasining maktabgacha yoshdagi bolalarning nutqiy va ijodiy qobiliyatlarini rivojlantirishga ta’siri ko‘rib chiqiladi. Asosiy e’tibor turli xil badiiy faoliyatlarni ta’lim jarayoniga integratsiya qilishni o‘z ichiga olgan «San’at sintezi» metodikasini tahlil qilishga qaratilgan. Maqolada ushbu metodikaning samaradorligini baholashga qaratilgan tadqiqot tasviri keltirilgan.

Ключевые слова: педагогика, культура, искусство, дошкольники, развитие, речь, креативность, методика, обучение, эксперимент

Key words: pedagogy, culture, art, preschoolers, development, speech, creativity, methodology, training, experiment

Kalit so‘zlar: pedagogika, madaniyat, san’at, maktabgacha yoshdagi bolalar, rivojlanish, nutq, ijodkorlik, metodika, ta’lim, tajriba

Введение. Педагогика культуры и искусства играет ключевую роль в развитии дошкольников, так как она способствует формированию их речевых и креативных способностей. Дошкольный возраст – это критический период для развития различных навыков и способностей, которые закладывают основу для дальнейшего обучения и личностного роста. Культура и искусство не только обогащают эмоциональный и эстетический опыт детей, но и способствуют развитию их когнитивных и коммуникативных способностей. Введение культурных и художественных элементов в образовательный процесс позволяет создать богатую и стимулирующую среду, которая помогает детям развиваться всесторонне. Одной из основных проблем, с которыми сталкиваются педагоги дошкольного образования, является недостаточное внимание к интеграции культуры и искусства в учебный процесс. Современная образовательная система часто акцентирует внимание на развитии академических навыков, таких как чтение, письмо и математика, в ущерб культурному и художественному воспитанию. В результате этого дети лишаются возможности развивать свои речевые и креативные способности, которые являются не менее важными для их общего развития и успешной социализации. Для решения данной проблемы необходимо разработать и внедрить программы, которые будут интегрировать элементы культуры и искусства в повседневное обучение дошкольников. Такие программы должны включать разнообразные виды художественной деятельности, такие как музыка, танцы, театр, изобразительное искусство и литература. Эти виды деятельности способствуют развитию речевых и креативных способностей детей, стимулируя их воображение, коммуникативные навыки и эмоциональную выразительность. Важным аспектом является также подготовка педагогов, которые смогут эффективно использовать эти методы в своей работе.

Методология. Одной из эффективных методик интеграции культуры и искусства в образовательный процесс является методика «Синтез искусств». Эта методика предполагает объединение различных видов художественной деятельности в рамках одного занятия. Например, чтение сказок может сочетаться с музыкальным сопровождением и последующим рисованием сцен из рассказа. Такая интеграция позволяет детям воспринимать информацию через различные сенсорные каналы, что способствует более глубокому пониманию и запоминанию материала. Педагоги, использующие эту методику, могут создавать тематические проекты, которые охватывают несколько видов искусства, стимулируя детей к активному участию и самовыражению.

Результат. Результаты проведенного исследования по методике «Синтез искусств». В рамках исследования по методике «Синтез искусств» было проведено практическое внедрение этой методики в образовательный процесс одной из дошкольных образовательных учреждений. В исследовании участвовали 50 детей в возрасте от 4 до 6 лет. Исследование длилось 6 месяцев и включало регулярные занятия, в которых интегрировались

различные виды художественной деятельности: музыка, театр, изобразительное искусство и литература. Целью исследования было оценить влияние методики «Синтез искусств» на развитие речевых и креативных способностей дошкольников.

Для оценки результатов использовались следующие методы:

Наблюдение за детьми во время занятий.

Тестирование речевых навыков (оценка словарного запаса, связной речи и выразительности).

Оценка креативности (по тестам на дивергентное мышление и творческую продуктивность).

Основные результаты

Результаты исследования показали значительное улучшение как речевых, так и креативных способностей детей, участвующих в программе.

Речевые способности:

Увеличение словарного запаса: В среднем, словарный запас детей увеличился на 30%.

Улучшение связной речи: Количество детей, способных составлять связные рассказы, увеличилось с 40% до 75%.

Повышение выразительности речи: 60% детей начали активно использовать эмоционально окрашенные слова и выражения, по сравнению с 25% до начала исследования.

Креативные способности:

Дивергентное мышление: Количество уникальных идей, генерируемых детьми, увеличилось на 45%.

Творческая продуктивность: В среднем, количество креативных проектов (рисунки, поделки, театральные постановки), созданных детьми, возросло на 50%.

Уровень участия в художественной деятельности: 85% детей проявили высокую заинтересованность и активное участие в занятиях, что на 35% выше по сравнению с контрольной группой, не участвовавшей в методике.

Заключение. Педагогика культуры и искусства оказывает значительное влияние на развитие речевых и креативных способностей дошкольников. Интеграция культурных и художественных элементов в образовательный процесс способствует созданию богатой и стимулирующей среды, которая помогает детям развиваться всесторонне. Решение проблемы недостаточного внимания к культурному и художественному воспитанию требует разработки и внедрения специализированных программ и методик, таких как методика «Синтез искусств». Эффективное применение этих методов поможет создать условия для гармоничного развития дошкольников, способствуя их успешной социализации и подготовке к дальнейшему обучению.

Литература.

1. Буранова, Ш. А., & Пак, Д. А. (2021). Развитие навыков письма у дошкольников в раннем возрасте. In **НОВАЯ НАУКА: ИСТОРИЯ**

СТАНОВЛЕНИЯ, СОВРЕМЕННОЕ СОСТОЯНИЕ, ПЕРСПЕКТИВЫ РАЗВИТИЯ (pp. 142-143).

2. Пак, Д. А., Абдурахмонов, А. М., & Рафиев, Ф. А. (2021). СОЦИАЛЬНАЯ И ЭМОЦИОНАЛЬНАЯ ПОДГОТОВКА ДЕТЕЙ ДОШКОЛЬНОГО ВОЗРАСТА. In *Advances in Science and Technology* (pp. 78-79).

3. Рафиев, Ф. А., Пак, Д. А., & Абдурахманов, А. М. МНОГОКРАТНОЕ ИНТЕРАКТИВНОЕ ЧТЕНИЕ ДЕТЕЙ В ДОШКОЛЬНОМ ВОЗРАСТЕ.

4. Мустафаева, З. С. (2022). РАЗВИТИЕ ФОРМ ОБЩЕНИЯ У ДОШКОЛЬНИКОВ. *PEDAGOG*, 5(7), 17-21.

RANGLAVHALAR ISHLASHNING, RANGTASVIR SAN'ATINI EGALLASHDA AHAMIYATI KATTA.

Sh.B.Oydinov,

*O'zbekiston-Finlandiya pedagogika instituti o'qituvchisi.
sh.oydinov1972@mail.ru*

Annotatsiya. Taqdim etilayotgan ilmiy maqolada bo'lajak rassom o'qituvchilarni rangtasvir san'atini mukammal egallashlarida ranglavhalar ishlashdan o'rinli foydalanishning ayrim samarali usullari yoritilgan. Shuningdek rangtasvirda rasm ishlashni o'rganishda yuzaga keladigan ba'zi muammolarni bartaraf etishning dastlabki bosqichlari yoritib berilgan.

Kalit so'zlar. Oddiy qalam, mo'yqalam, qog'oz, bo'yoqlar, oddiy naturalar, natyurmort, manzara, ranglavha, homaki rasmlar, kompozitsiya, rangtasvir san'ati, mahorat, tasvirlash usullari.

Yuksak mahorat bilan ishlangan tasviriy san'at asarlarini, vaqtlar o'tishi bilan madaniy meros sifatida qadri oshib boradi. O'tgan vaqtlarni tarixga aylantirib kishilarni ana shu tarix bilan tanishtiradigan vositalardan biriga aylanadi. Shu bilan birgalikda tarbiyaviy vosita sifatida yanada qadrlanadi. Tasviriy san'at asarlarini tushunishning bir oz osonligi shundaki rassom, o'z fikri va mulohazalarni tahlil qilib umumlashtirib bo'lgan, voqeyliklarni tomoshabin hukmiga havola qiladi.

Vatanimizning turli hududlaridagi yoshlar orasida ham tasviriy san'atga qiziqishi yuqori bo'lgan, tasviriy san'atni jon dilidan sevuvchi, ulkan maqsadlar bilan harakat qiladigan yoshlar talaygina. Shuni hisobga olib rangtasvir san'ati sir asrorlarini ham yoshlarga jahon talablariga mos ravishda o'rgatishni davrning o'zi taqozo etmoqda.

Ranglovha – rassomlar tamonidan rangtasvir asarlarini yaratish uchun bevosita naturadan yoki hayotdagi voqealar asosida ishlanadigan kichik tasvir. Ranglovhalar chizishdan rangtasvirni o'rganish maqsadida keng foydalanilsa maqsadga muvofiq bo'ladi. N. Oydinov o'zining “O'zbekiston tasviriy san'ati tarixidan lavhalar” o'quv qo'llamasida shunday fikrlarni bayon etadi. ...“Rangtasvir - asosan bo'yoqlar vositasida matoga, devorga shuningdek, tekislik va yuzalarga ishlanadigan san'at turidir. Tasvirlarning mazmunini, xarakteri va shunga o'xshash

barcha xususiyatlari bo‘yoqlar orqali ifodalab berilsa rangtasvir san’ati deb ataladi”... [1]. Rangtasvir - xaqiqiy hayotni aks ettirib, tamoshabinning fikri va hissiyotlariga ta’sir o‘tkazuvchi tasviriy san’at turlaridan biridir. Rangtasvir asarlari mazmunini ochib berishda ranglar muhim rol o‘ynaydi.

Rangtasvirni o‘rganishda, tasvirlash vositalaridan to‘g‘ri foydalanishni ham bilish lozim. Buning uchun quyidagilarga e’tibor berish kerak. Qog‘oz yetarli darajada sifatli va oq rangda bo‘lishi kerak. Akvarelda rangtasvir ishlashda qog‘ozning yuzasi g‘adir-budur bo‘lsa yanada yaxshi. Tasvirlash jarayonida ko‘pincha turli qattiqlikdagi va yumshoqlikdagi oddiy qalamlardan foydalaniladi. Akvarelda rangtasvirlar ishlashda imkon qadar qalamni qattiq bosmasdan chizish tavsiya etiladi. Rasm chizishda yumshoq sifatli o‘chirg‘ichlardan foydalangan ma’qul. U qog‘oz yuzasidagi ortiqcha qalam izlarini shikast yetkazmasdan o‘chiradi. Mo‘yqalam esa oddiy qalam bilan rangtasvir ishlashga mo‘ljallangan tasvirlarni bo‘yash uchun kerak. Akvarel bo‘yog‘ida tasvirlar ishlaganda mayin mo‘ynali mo‘yqalamlardan foydalaniladi. Guash, tempera, moy bo‘yoqlarda ham o‘ziga xos mo‘yqalamlardan foydalaniladi.

Akvarel bo‘yog‘ini qog‘ozga birinchi qo‘yilgan bo‘yoq qatlami quriganidan so‘ng, ikkinchi boshqa bo‘yoqni qo‘yish mumkin. Keyingi bosqichlarda ham shu kabi tasvirlash jarayoni davom etadi. Qog‘oz yuzasidagi tasvirga rang berish uchun mo‘yqalamda bo‘yoq bilan birgalikda yetarlicha suv bo‘lishi kerak. Aks holda mo‘yqalamni ishqalanishi natijasida qog‘ozning yuzasini shikastlanishiga va akvarel texnologiyasini buzilishiga olib keladi. Akvarelda ishlash usuli haqida fikr yuritib Orif Muinov “Rangtasvir” o‘quv qo‘llanmasida shunday yozadi. ...“Suv bo‘yoqda yana bir ishlash usuli bu “ho‘l” holatdir. Bu usulda ranglar bir-biriga qo‘shilib, kutilmagan ajoyib ranglar paydo bo‘ladi. Bu usulda ishlash uchun avvalo qog‘oz ho‘llaniladi, va uning tez qurib qolmasligi uchun tagiga ho‘l karton qo‘yiladi” ... [2]. Akvarel bo‘yog‘ining xususiyatlaridan biri shuki, qo‘yilgan bir rangning ustidan boshqa bo‘yoq surtilganda avvalgi rang ma’lum darajada ko‘rinib turadi va qo‘shilish natijasida yangi o‘zgacha rang hosil bo‘ladi. Akvarelda ranglovha ishlash uchun katta imkoniyatlar mavjud bo‘lib har-xil surtmalaridan keng foydalanish mumkin. Guash, tempera, moy bo‘yoqlarida ranglovhalar ishlaganda ham bo‘yoqlar va mo‘yqalamlarning xususiyatini yaxshilab o‘rganib olish talab etiladi.

Amaliy jihatdan qalamtasvirda natyurmortdan foydalanib tasvirlar ishlash o‘rinlidir. Chunki qalamtasvir orqali bilim, ko‘nikma va malakalarini egallash rangtasvirda yaxshi natijalarga erishishga yordam beradi.

Tasviriy san’at janrlaridan biri bu natyurmort deb ataladi. Natyurmort-fransuzcha so‘z bo‘lib “jonsiz tabiat” degan ma’noni bildiradi. ...“Ma’lumki, har bir rassom tasviriy san’at sirlarini o‘rganishni natyurmort ishlashdan boshlaydi. Buyumlar va narsalar shaklini, formasini, xarakterini o‘zlashtirish san’atning boshqa jihatlarini va turlarini o‘rganishdagi dastlabki saboqlar vazifasini bajaradi”... [3]. Rangtasvirda endi ranglovhalar ishlashni o‘rganuvchilar tezda muvafaqiyatga erishishlari ancha qiyin jarayon hisoblanadi. Yuqorida ta’kidlab o‘tilganidek avvaliga rasm ishlashni natyurmortdan boshlasa ancha qulayliklarga

erishiladi. ...“Rasm chizish uchun naturalardan istalganini tanlash mumkin. Lekin endi rasm chizishni o‘rganayotganlar uchun eng oddiy va kam buyumlar (natyurmort) rasmini chizishdan boshlashni maslahat beriladi”... [4]. Natyurmortlarni tuzishda ko‘pincha uy ro‘zg‘orda ishlatiladigan turli xil buyumlar, o‘quv va duradgorlik qurollari, gullar, sabzavot va mevalar, sport buyumlari va xakozalardan foydalanish mumkin. Bitta qo‘yilgan natyurmortni ranglavhasini bir tamondan ishlab yakunlangandan so‘ng, uni yana turli tamonlaridan ham qarab tasvirlash mumkin.

Rangli bo‘yoqlarning ishlash texnologiyasini yaxshi o‘zlashtirish, ranglavhalar ishlashda yaqindan yordam beradi. ...“Akvarelda ishlash malakasi bir oz oshgandan so‘ng birmuncha murakkabroq natyurmortlarni ishlashga o‘tish mumkin. Bu mashq rang sezish qobiliyatini o‘stirib, ranglar tusidagi tafovutlarni ham aniq tasvirlashni o‘rganish imkoniyatini beradi”...[5]. Akvarel bo‘yog‘ida ishlaganda avvalo ranglarni imkon qadar ochroq qo‘yib bosqichlar asosida kerakli joylari to‘qlashtirilib boriladi.

Manzarachi musavvirlar o‘z asarlari bilan tabiatni sevishtga, uni e‘zozlashga va bu go‘zalliklardan zavqlanishga undaydilar. O‘z tasvirlarida faqatgina tabiat go‘zalligini namoyish qilibgina qolmasdan, turli g‘oya va fikrlarni ham ifoda etadilar.

Talaba manzara janrida ranglavhalar ishlaganda tasviriy san‘atning asosiy qonun-qoidalariga rioya etish bilan birgalikda kompozitsiya jihatidan tabiatning ko‘rinishlarini tanlay bilishlari kerak. Endigina tasvirlashni o‘rganayotgan talabalar tabiatning katta kengliklarini tasvirlashda qiylanib qoladilar. Shuning uchun tabiatning kichik bo‘laklarini, qiziqarli joylarini tanlab tasvirlash tavsiya etiladi. Tabiat bo‘laklarini qanchalik ko‘p tanlab, tasvirlashga kirishilsa, tajribasiz rassom qiynalib qoladi. Shu sababli yosh rassom tabiatni tasvirlashda uning kichik-kichik bo‘laklaridan tasvirlashni boshlagani ma‘qul. Tabiat ko‘rinishlarini tasvirlashda tajribalar oshgan sayin, tabiatning katta kengliklarini tasvirlashni oz-ozdan ko‘paytirib borilsa maqsadga muvofiq bo‘ladi. Tasviriy san‘atning boshqa janrlarida ranglovhalar ishlaganda ham tasvirlashni eng oddiy qulay tomonlaridan chizishni boshlash kerak. Tajribalar oshgan sayin murakkab kompozitsiyalarni tasvirlashga o‘tib boriladi.

Rangtasvir mashg‘ulotlarida talablarga uyga vazifa qilib ranglavhalar bajarib kelish topshiriladi. Ammo ayrim talabalar tasvirlashni yaxshi o‘zlashtirishda qoralama va ranglavhalar ishlashning ahamiyati yo‘q deb o‘ylaydilar. Ular amaliy mashg‘ulot darslarida ishlanadigan uzoq muddatli rangtasvirilarini yaxshi o‘zlashtirish uchun yetarli deb tushunadilar. Bunday fikr yuritish xato albatta. Ayrim talabalarning ranglovhalar ishlashni o‘z vaqida bajarib bormasligi sababli uzoq muddatli rangtasvir ishlash jarayonida ijobiy natijalarga erisha olmaydilar. Rangtasvir ishlash jarayonida muammo va qiyinchiliklarga duch keladi. Ishida nuqsonlar ko‘pligi sababli birinchi navbatda o‘zini ishlayotgan rangtasviridan ko‘ngli to‘lmaydi. Ma‘lum bir vaqt oralig‘ida bajariladigan rangtasvir ishlash jarayoniga har qancha vaqt va mehnat sarflansada, ish beo‘xshov bo‘lib qolaveradi.

Yuqoridagi fikrlardan ko‘rinadiki, muntazam ravishda ranglavhalar ishlash ayni damda uzoq muddatli chiziladigan amaliy mashg‘ulotlarga tayyorgarlik ham bo‘ladi. Bu borada tajribali pedagog Barno Azimova o‘zining “Natyurmort tuzish va tasvirlash metodikasi” o‘quv qo‘llanmasida shunday yozadi. ...“Har bir uzoq muddatli ish oldidan, albatta tez bajariladigan kichikroq etyud ishlash lozim. Bunday etyud natyurmortning kompozitsiyasiga va umumiy rangiga mos format topishda yordam beradi”... [6]. Bu fikrdan ham ko‘rinib turibdiki etyudlarni muntazam ravishda bajarish bo‘lajak rassom-o‘qituvchilarning rangtasvir ishlash qobiliyatini, bilim, ko‘nikma va malakalarini oshirib boradi. Tasvirlash jarayonining ma’lum bir bosqichida chizishni qanday davom ettirishni bilmay to‘xtab qolishi, ya’ni tasvirdagi kamchiliklarni bartaraf eta olmay qolish holatlari deyarli uchramaydi. Buning natijasida tasvirlayotgan rangtasviriga qancha vaqt ajratilsa, shunchalik jilolanib-jonlanib boraveradi.

Bo‘lajak rassomning muntazam ravishda rangli ranglavhalar bajarishi natijasida, unda rang ko‘rish, rang ajrata olish, rangni tanlay olish, hamda ranglardan o‘rinli foydalana olish, rang munosabatlari bilan ishlash qobiliyatlari rivojlanadi. Shu o‘rinda takidlash lozimki, bo‘lajak rassom ishlagan eng yaxshi ranglovhalarini har doim imkon qadar o‘ziga ko‘rinadigan joyga qo‘ysa unga ilhom va kuch bag‘ishlab turadi. Rassom o‘zi chizgan eng yaxshi ranglovhalarini ko‘rganda qaysidir jihatlaridan zavq oladi. Bu esa asta sekinlik bilan zavqlanish va ilhomlanish natijalari yanada ijod qilishga undaydi. Maromiga, yetkazib ishlangan rangtasvir ijodiy ishi avvalo, rassomni o‘ziga ma’qul bo‘ladi. Ijodkorni zavqlantirgan, ilhomlantirgan rangtasvirlar, albatta, tomashabinni ham diqqatini tortadi. Mana shunday izlanishlarni davom ettirib borish, rangtasvir asarlarini vujudga kelishiga sabab bo‘ladi.

Adabiyotlar:

1. Oydinov N. O‘zbekiston tasviriy san’ati tarixidan lavhalar. –T.: “O‘qituvchi” nashriyoti, 1997. – 9 b .
2. Muinov O. Rangtasvir. T.: “SHarq” nashriyot-matbaa aksiyadorlik kompaniyasi bosh tahririyati, 2007. – 27 b
3. Oydinov N. Rassom-o‘qituvchilarni tayyorlash muammolari. –T.: “O‘qituvchi” - “Ziyo-noshir”, 1997. – 18 b.
4. O‘rolov S. Mo‘jiza yaratish san’ati. –T.: “ Mehnat” nashriyoti, 1996. –9 b.
5. S. Abdirasilov, N. Tolipov. Rangtasvir. –T.: “Bilim” nashriyoti, 2005 –75 b.
6. B. Azimova. Natyurmort tuzish va ishlash metodikasi. –T.: “O‘qituvchi” nashriyoti, 1997.–42 b.

O‘QITUVCHILARNING MUSTAQIL KASBIY BILIM VA MAHORATLARINI OSHIRISHDA KITOB BILAN ISHLASHNING O‘RNI

Xamalova Feruza Yunusovna,
FVPYMO‘MM katta o‘qituvchisi

Annotatsiya. Ushbu maqolada bugungi kun o'qituvchilarining kasbiy bilim va mahoratlari, kasbiy kompetensiyasini rivojlantirishda kitob ishlashning o'rni, kitob bilan ishlash ko'nikmalarini rivojlantirish va mustaqil bilim olish usullari yoritilgan, xulosa va tavsiyalar berilgan.

Kalit so'zlar: kasbiy bilim, malaka, kitob, uzluksiz rivojlantirish, mashg'ulot, mustaqil bilim olish.

Umumiy o'rta ta'lim maktablari o'qituvchilarini o'z ustida ishlashlari, kasbiy jihatdan rivojlanishlari, kasbiy bilim va mahoratlarni oshirishlari, ularning mustaqil ta'limini tashkil etishga oid ko'nikma va malakalar tizimi bilan qurollantirish muhim ahamiyat kasb etadi.

O'qituvchilarning kitob bilan mustaqil ishlashga oid ko'nikma va malakalar bilan qurollantirish, uning ahamiyatini aniq tasavvur etishlari uchun inson ma'naviy hayotida bilimlarni egallash va takomillashtirishda muhim ahamiyatni tushuntirish lozim. Ular bilan bu sohada ishlashni tashkil etishda:

- kitob - eng mukammal va hamma axborotlarni o'zida qamrab oluvchi bilimlar manbasi ekanligini;

- kitob - bir avlodni ikkinchi avlodga ma'naviy vasiyatlari, maslahatlari majmuyiligini;

- kitob bilan ishlash insonni dunyoqarashini, e'tiqodini tarbiyalash omililigini;

- kitobni individual (yakka tartibda) o'qish insonni voqealik, g'oyalarni taxlil qilishga, o'zining muayyan munosabatini tarkib topishiga xizmat qilishini;

- iloji boricha buyuk allomalar, davlat arboblari yozgan asarlarini o'rganish (unga yozilgan shaxslarni emas) juda katta ahamiyatga egaligini;

- kitobni o'qishda kerak bo'ladigan ko'nikmalar: o'qib chiqqanini fikrlab olish, zarur bo'lsa qayta o'qib chiqqan, muammoni yaxshi tushunib olish, qo'shimcha adabiyot, lug'at, ma'lumotlardan vaqtli matbuot vositalari, TV, radio, axborotlardan qanday metodlar bilan foydalanishini;

- o'qituvchilarda kitob o'qish madaniyatiga ehtiyojni rivojlantirishni nazarda tutish lozim.

Pedagoglarni uzluksiz kasbiy rivojlantirish jarayonida pedagogik markazlarda yoki maktablarda «Kitobni mustaqil qanday o'rganish kerak?» mavzusida mashg'ulot olib borish mumkin. Mashg'ulot munozara shaklida tashkil etiladi va o'qituvchilar bilan quyidagi muammolarni muhokama qilishga erishish imkoni yaratiladi.

1. O'qituvchi uchun mustaqil ta'limning ahamiyati.
2. Kitob o'qish madaniyati.
3. O'qiganini qanday yozib borish mumkin.
4. Turli manbalar bilan mustaqil ishlash metodlari.
5. Internetdan axborotlarni olish va ular bilan ishlash texnologiyasi, bosqichlari.

Mashg'ulotni o'tkazishda quyidagi o'ziga xos texnologiyadan foydalanish tavsiya etiladi:

- mashg'ulot guruhda, markazning ARM xonasida o'tkazilishi mumkin;

- mashg'ulot rejasi, muhokama etiladigan muammolar bir xafta oldin tinglovchilarga berib qo'yiladi;
 - tinglovchilardan ayrimlariga rejadagi muammolar bo'yicha maxsus tayyorlanib kelish topshiriladi;
 - tinglovchilar norasmiy guruhga ajratiladi:
 - a) trenerlar (o'rgatuvchilar)
 - b) ishtirokchilar (o'rganuvchilar)
 - v) ekspertlar (baho beruvchilar)
- mustaqil kitob o'qish jarayonining umumlashtiruvchi chizmasi sifatida tinglovchilarga qo'yidagi berildi.

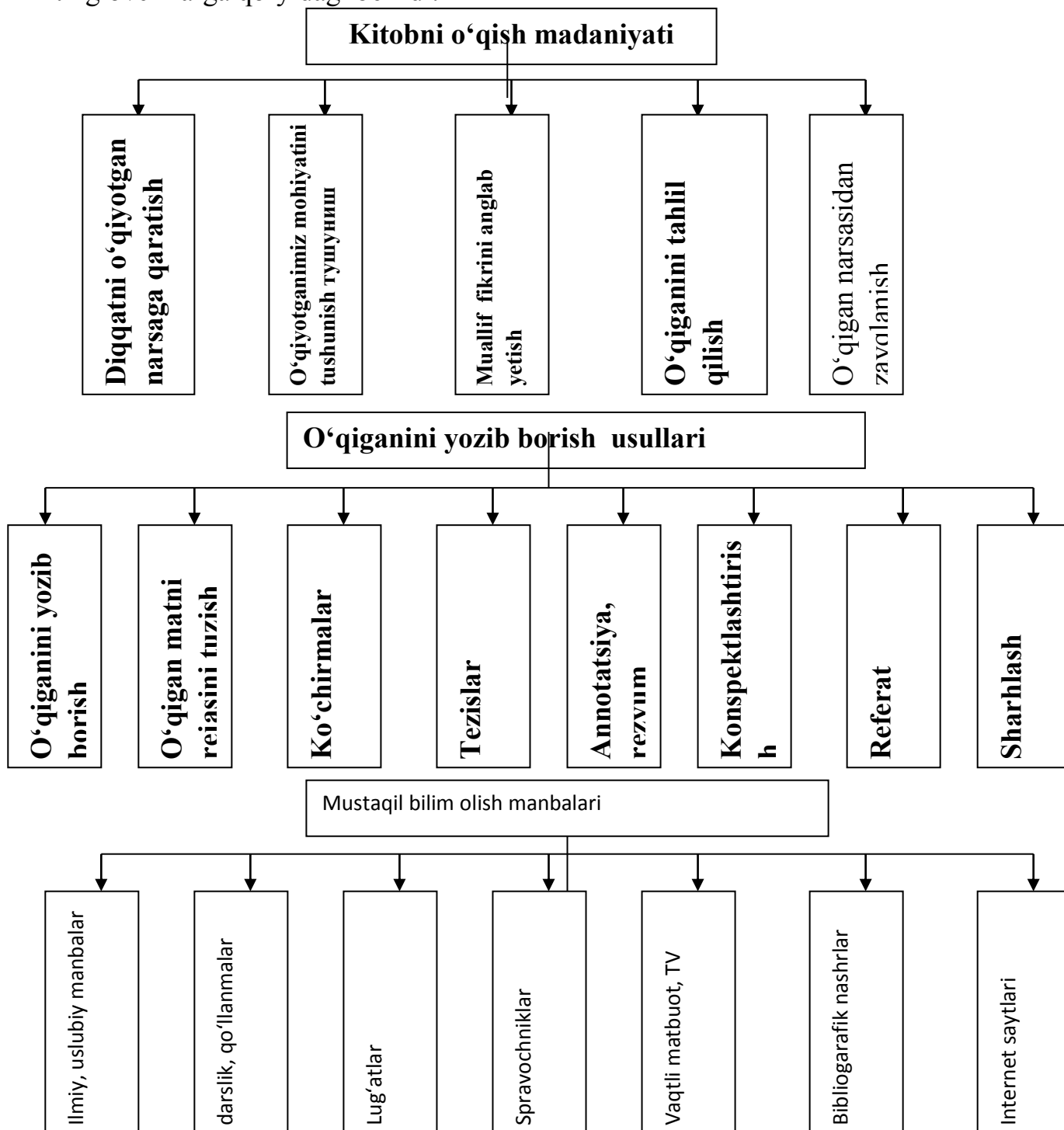

Demak, o'qituvchilar kasbiy bilim va mahoratlarini oshirishning muhim omili mustaqil ta'lim, mustaqil bilim oshirish o'z bilimini mustaqil oshirish hisoblanadi. Shuning uchun, ularni mustaqil bilim olish metodlari, samarali texnologiyalari bilan qurollantirish lozim. Bu muammoni malaka oshirish markazlarida dasturli ta'lim asosida o'qitish kurslarida hal etish mumkin. Buning uchun tashkiliy-uslubiy imkoniyatlarni qidirish va amaliy jihatdan hal etish yo'llarini topish lozim deb hisoblaymiz.

Foydalanilgan adabiyotlar:

1. Добраев Л.П. Психологические основы работы на книгой М. 1999.
2. Поварник С.И. Как читать книги М 1998.
3. Попов Г.К. Техника личной работы М 1999
4. Kitobni mustaqil qanday o'rganish kerak T1996.

BO'LAJAK MAKTABGACHA TA'LIM TARBIYACHILARINING KASBIY FAOLIYATIDA NUTQ MADANIYATINING AHAMIYATI

Хамраева Е'zoxon Muzaffarovna,
JDPU mustaqil tadqiqotchi

Annotatsiya. Ushbu maqolada bo'lajak maktabgacha ta'lim tarbiyachilarini kasbiy faoliyatida nutq madaniyatining o'rni, ahamiyati va zaruriyati tog'risida fikr yuritilgan.

Аннотация В данной статье рассматривается роль, значение и необходимость культуры речи в профессиональной деятельности будущих воспитателей дошкольного образования.

Annotation. This article examines the role, importance and necessity of speech culture in the professional activities of future preschool educators.

Tayanch so'zlar: Kasbiy-pedagogik faoliyat, nutq madaniyati, tilshunoslik, grammatika, professional nutq, operatsion komponent, lingvistik integratsiya, psixologik-pedagogik integratsiya.

Ключевые слова: Профессионально-педагогическая деятельность, культура речи, Лингвистика, грамматика, профессиональная речь, операционная составляющая, языковая интеграция, психолого-педагогическая интеграция.

Key words: Professional-pedagogical activity, speech culture, linguistics, grammar, professional speech, operational component, linguistic integration, psychological-pedagogical integration.

O'zbekiston Respublikasi ta'lim tizimini modernizatsiya qilish va uning jahon ta'lim hamjamiyatiga kirib borishi sharoitida mutaxassislarining shaxsiy va kasbiy sifatlariga qo'yiladigan talablarni oshirish bugungi kunda dolzarb masala hisoblanadi. Shubhasiz, zamonaviy ta'lim maqsadlariga erishish ko'p jihatdan pedagoglarning shaxsiy salohiyati, uning umumiy va kasbiy-pedagogik madaniyati bilan bog'liq.

Shaxsning kommunikativ tayyorgarligi faqat nutq madaniyatining yetarli darajasi, uning soʻzni, tilni toʻgʻri ishlatish qobiliyati bilan nomoyon boʻlishi mumkin. Shaxsning nutq madaniyati, uning tafakkur madaniyati, rivojlanganlik darajasining muhim koʻrsatkichi boʻlib, mutaxassisning kasbiy nutq madaniyati esa uning kasbiy tafakkuri rivojlanganlik koʻrsatkichidir. Pedagoglarning umumiy va kasbiy madaniyatining oʻzgarish komponenti, bizningcha, nutq madaniyatidir. Shu munosabat bilan oʻqituvchining va ayniqsa, maktabgacha yoshdagi bolalar bilan ishlaydigan tarbiyachining nutq madaniyatining roli ortib bormoqda.

Boʻlajak maktabgacha taʼlim tarbiyachilarining nutq madaniyatini rivojlantirish nafaqat bilim, koʻnikma va malakalarni egallashga, balki madaniy tushuncha doirasida oʻzining kasbiy rivojlanishini nazorat qilishga ham yoʻnaltiradi. Boʻlajak maktabgacha taʼlim tarbiyachilarining nutq madaniyatini rivojlantirish bugungi kunda ijtimoiy ahamiyatga ega talab boʻlib qolmoqda, chunki universitet bitiruvchilari tildan muloqot vositasi sifatida qay darajada erkin foydalanishlari ularning ishlab chiqarish va ijtimoiy hayotdagi ishtiroki darajasiga bogʻliq. Tarbiyachilar, hamkasblar va ota-onalar bilan toʻlaonli muloqotni amalga oshirish uchun jamiyatga yuqori professional saviyaga ega, oʻquv jarayonida qulay muhit yaratishga qodir, nutq madaniyati yuqori boʻlgan pedagog boʻlishi kerak. Bunday sharoitda boʻlajak maktabgacha taʼlim tarbiyachilarining kasbiy madaniyatini rivojlantirish muammosi va uning tarkibiy qismi sifatida nutq madaniyati alohida dolzarflik kasb etadi.

Boʻlajak maktabgacha taʼlim tarbiyachilarini tayyorlashda tarbiyachi nutq madaniyati nazariy va amaliy fan boʻlib, u til amaliyotiga taʼsir etish maqsadida adabiy til tarixi, grammatika, uslubshunoslik va boshqa tilshunoslik bulimlarining yutuqlari va xulosalarini umumlashtiradi. Nutq madaniyati nazariyasida adabiy til milliy tilning oliy shakli deb eʼtirof etiladi, badiiy adabiyot tili oʻzining eng yaxshi namunalari bilan xalqning madaniyat sohasidagi yutuqlari va anʼanalarini mustahkamlaydi va boyitadi. Nutq madaniyati ijtimoiy hodisa boʻlib, u jamiyat, fan va texnika, madaniy va adabiy hayot rivoji bilan chambarchas bogʻliq holda taraqqiy etadi.

Ilmiy adabiyotlarni tahlil qilish jarayonida boʻlajak maktabgacha taʼlim tarbiyachilarining nutq madaniyatini lingvistik va psixologik-pedagogik jihatlarda rivojlantirish muammosini koʻrib chiqdik. Oʻrganilayotgan muammoning har bir jihati doirasida, oʻz navbatida, ikkita yoʻnalishni ajratib koʻrsatish mumkin. Birinchisi, nutq madaniyatini oʻrganish boʻlsa, ikkinchisi, uni oliy pedagogik taʼlim tizimida rivojlantirish.

Taʼlim berish jarayonida kasbiy faoliyatda muvaffaqiyatga erishish uchun zamonaviy mutaxassis nutq madaniyati koʻnikmalarini mukammal egallashi va kasbiy muloqotda lingvistik, kommunikativ va xulq-atvor qobiliyatlariga ega boʻlishi kerak. Bu quyidagi fazilatlar talab qiladi:

- kasbiy faoliyat maqsadlariga muvofiq muloqotni yoʻnaltirish qobiliyati;
- professional nutq uslubiga ega boʻlish;
- adabiy til meʼyorlarini bilish va ularni nutqda qoʻllashning barqaror koʻnikmalari;

- nutqning aniqligi, izchilligi va ifodaliligini nazorat qilish qobiliyati;
- maqsadni aniqlash va muloqot holatini tushunish qobiliyati;
- do‘stona muloqot muhitini yaratish va saqlash qobiliyati;
- odob-axloq qoidalarini bilish va uning qoidalarini amalga oshirishda aniqlik.

Bo‘lajak maktabgacha ta‘lim tarbiyachilarining nutq madaniyatining barcha tarkibiy qismlari o‘zaro bog‘liq va bir-birini to‘ldiradi. Shu asosda bo‘lajak tarbiyachilarning nutq madaniyatining rivojlanish darajasini aniqlash mezonlariga quyidagilar kiradi:

bo‘lajak kasbiy faoliyatda nutq madaniyatining zarurligi va ahamiyatini tushunish, shaxsni rivojlantirish uchun nutq madaniyati to‘g‘risida bilimlarning ma‘nosini tushunish, nutq madaniyatini rivojlantirish muammosiga munosabat va ushbu muammoning pedagogik ahamiyatini anglash, nutq madaniyatini rivojlantirish va takomillashtirish motivlarini anglash.;

umumiy madaniy, lingvistik bilimlar darajasi, nutq sifatlarining rivojlanish darajasi va maktabgacha yoshdagi bolalarning aqliy va nutq rivojlanishining asosiy qonuniyatlari to‘g‘risida tizimli bilimlar darajasi;

nutq ko‘nikmalarini rivojlantirish darajasi (maktabgacha yoshdagi bolaning nutq adresatining xususiyatlarini hisobga olish qobiliyati va maktabgacha yoshdagi bolalar bilan aloqa predmetining o‘ziga xos xususiyatlarini aniqlash qobiliyati, tinglash va tushunish qobiliyati, mantiqiy, tizimli, aniq, ifodali, majoziy va hissiy jihatdan ifoda etish qobiliyati, maktabgacha yoshdagi bolalar uchun turli xil uslub va janrlarni moslashtirish qobiliyati) operatsion komponent hisoblanadi.

Bo‘lajak maktabgacha ta‘lim tarbiyachilari kasbiy madaniyat negizida nutq madaniyatining xususiyatlarini aks ettiruvchi va asosini tashkil etuvchi nutq qobiliyatlari to‘plamini bilishi va organishi maqsadga muvofiqdir. Kasbiy faoliyat davomida nutqni qabul qiluvchi – maktabgacha ta‘lim yoshidagi bolalarning individual va nutqiy xususiyatlarini, bolalar bilan muloqot qilishning o‘ziga xos xususiyatlarini hisobga olgan xolda kommunikativ faoliyat orqali turli darajadagi bilimlar tizimini taqdim etishi mumkin. Bo‘lajak tarbiyachilar bu jarayonlarni pedagogik amaliyot davrida takomillashtirib borishadi. Bu jarayonda ma‘lum bir kasbiy ahamiyatga ega bo‘lgan kontekstda kommunikativ faoliyatni amalga oshirish, ya‘ni maktabgacha ta‘lim tashkilotlaridagi turli xil ta‘limiy faoliyatlarda maktabgacha yoshdagi bolalarni o‘qitish uchun zarur bo‘lgan janrlarni moslashtirish orqali pedagogik mahoratga ega bo‘lishadi. Kasbiy-pedagogik madaniyatning tarkibiy qismlaridan biri sifatida bo‘lajak maktabgacha ta‘lim tarbiyachilarining nutq madaniyatini rivojlantirishni ta‘minlaydigan lingvistik va psixologik-pedagogik integratsiyani amalga oshirishning pedagogik shartlari asosida faol ta‘lim usullari va kompetensiyalarini nomoyon eta olish lozim. Bu jarayonda tarbiyachilar maktabgacha yoshdagi bolalar va ularning ota-onalari bilan muloqotni tashkil etish ko‘nikmalarini ham takomillashtirishlari maqsadga muvofiq.

Shuni ta‘kidlash kerakki, shaxsning nutq madaniyati insonning umumiy madaniyati, tafakkur madaniyati, xulq-atvor madaniyati ko‘rsatkichidir. Bu ko‘p jihatdan shaxsning axloqiy tarbiyasi sifatini belgilaydi, samaradorligiga ta‘sir

qiladi va muloqot jarayonida nomoyon bo‘ladi. Shu munosabat bilan nutq madaniyati samarali muloqotning zaruriy sharti, tarbiyachining muhim kasbiy ahamiyatli xususiyatlaridan biri bo‘lib, ushbu madaniyatni rivojlantirish oliy pedagogik ta‘limning dolzarb vazifasidir.

Foydalanilgan adabiyotlar:

1. “Maktabgacha ta‘lim va tarbiya to‘g‘risida”gi 2019 yil 17 dekabr.595-sonli O‘RQ.
2. O‘zbekiston Respublikasi Vazirlar Maxkamasining 2020 yil 22 dekabr. “Maktabgacha ta‘lim va tarbiyaning davlat standartini tasdiqlash to‘g‘risida” gi 802-son Qarori.
3. D.R. Babayeva. “Nutq o‘stirish nazariyasi va metodikasi”. O‘quv qo‘llanma. TDPU , 2018 yil.
4. G.A. Berdaliyeva. “Maktabgacha ta‘lim muassasalari nutq o‘stirish mashg‘ulotlarida bolalarni mustaqil fikrlashga o‘rgatish metodikasini takomillashtirish”.Toshkent-2019.
5. D.R. Babayeva. “Nutq o‘stirish nazariyasi va metodikasi” Darslik.TDPU, 2020 yil.
6. M.R.Mahkamova. “Bo‘lajak tarbiyachilarning pedagogik muloqot madaniyatini shakllantirish”. Toshkent-2002.

TASVIRIY SAN’ATDA JANRLAR

Xudoynazarova Gulnoza Baxtiyor qizi,

Sirdaryo viloyat Boyovut tuman MMTB ga qarashli 42-maktab tasviriy san’at va chizmachilik fani o‘qituvchisi

Annotatsiya. Ushbu maqolada ta‘lim muassalarida tasviriy san’at va chizmachilik darslarida innovatsion texnologiyalardan foydalanishning ahamiyati to‘g‘risida mulohazalar yuritilgan. Shuningdek maqolada tasviriy san’at va chizmachilik darslarida o‘quvchilarga tasviriy san’atda turli janrlarni o‘rgatish metodikasi haqida so‘z yuritilgan.

Kalit so‘zlar: janrlar, naqqoshlik, obyektiv, illustratsiya, tasvir turlari.

Tasviriy san’atda janrlar. Inson qalbini, uning dardu tashvishlarini, xalqning orzu-intilishlari, Vatanga muhabbat va sadoqat tuyg‘usini betakror so‘z, ohang va ranglarda tarannum etishni o‘z hayotining ma’no-mazmuni deb biladigan siz, muhtaram ijod ahlining mehnati naqadar mashaqqatli, mas’uliyatli va sharaflilik ekanini barchamiz yaxshi bilamiz. Xalqimizning munosib hayot kechirishi, fuqarolarimizning bunyodkorlik salohiyatini ro‘yobga chiqarish uchun zarur shart-sharoitlar yaratdi. Zamon bilan hamnafas ijod qilib, boshqalarga o‘rnak va namuna ko‘rsatayotgan fidoyi, faol ziyolilarimizning aksariyat qismini bugungi davramizda ko‘rish shaxsan menga katta xursandchilik bag‘ishlaydi. Ularning ijodiy izlanish va yutuqlari, xususan, O‘zbekistonning bugungi hayotiga bag‘ishlangan sarmazmun asarlari haqida uzoq gapirish mumkin va buning uchun biz ulardan minnatdormiz. Lekin, bunday asarlar asosan shoir yoki adib, rassom yoki rejissyor, bastakorning

shaxsiy tashabbusi bilan yaratilayotgani sir emas. Ularning dunyoga kelishida ijodiy jarayonlarni muvofiqlashtirib, san'at ahlini har tomonlama qo'llab-quvvatlab, haqiqiy tayanch va suyanch bo'lishi zarur bo'lgan ijodiy uyushmalarimiz va davlat idoralarining o'rni va ta'siri yetarlicha sezilmayapti. Ijodiy tashkilotlarimiz shiddat bilan o'zgarayotgan zamonga hamqadam bo'lib yashash, o'z faoliyatini samarali tashkil etishda davr talablaridan orqada qolmoqda.

Tasviriy san'at rang tasviri, tasviriy sanatning muhim qismlaridan biri hisoblanadi. Bu, ranglarni yaxshi ishlatib chizish, tushirish va tavsif qilish jarayonini ifodalovchi uslublardan biridir. Ranglar, tasvirlarda atmosfer, his-xissalar, obyektning jins va haqiqiylik darajasini ifodalashda ahamiyatli rol o'ynaydi. Rang tasviri san'atida foydalaniladigan bir nechta muhim texnikalar mavjud bo'lishi mumkin, masalan, tonal ranglar, kontrast, jild, omborlash, va boshqalar. Ular tasviriy ko'rinishni boshqarish, diqqatni jalb qilish va qarshilik yaratishda yordam beradi. Rang tasviri san'atdagi iste'mol, turli janrlar va uslublarga qarab o'zgaradi. Masalan, romantik tablolarida qo'shimcha ranglar suyanish, impressionist uslubda esa ranglar tajribali va ko'rib chiqishga qaratiladi.

Bundan tashqari, ranglar emotsional ta'sir qilishda ham muhim rol o'ynaydi. Har bir rangning o'ziga xos ahamiyati va ta'siri bor, va san'atkorlar ranglar ustida boshqarishlarini tahlil qilishda o'zlarini o'rganib chiqarishlari kerak.

Naqqoshlik, tasviriy san'atda shakllar va obyektlarni barcha xatlarini va burchaklarini chizishda yoki shakllarni va obyektlarni to'g'ri va boshqa tarzda tasavvurlashda amalga oshirilgan har qanday nuqsoniylik yoki noto'g'rilik sifatida ta'riflanadi. Naqqoshlik, shaklning, obyektlarning yoki boshqa tarkibiy elementlarning noto'g'ri o'lcham, to'g'ri burchak, yengilish va qayta chizilishlari bilan bog'liq bo'lishi mumkin. Misol uchun, inson suratini chizib chiqishda yuzning uzunligi va enining nisbatiga rioya qilishda qo'l, oyoq, yoki boshqa jismlarning nisbatlarida xatolik qilish mumkin.

Naqqoshlik tasvirlarda ajoyiblikni buzadi va tasvirni tasvirlashni boshqarishda qiyinliklarga olib keladi. U ta'lim va mashg'ulot orqali ishlab chiqilgan tasvirlarda keng tarqalgan bo'lishi mumkin, ammo bu muammo har qanday tasviriy ish uchun bir muddatdan so'ng ham paydo bo'lishi mumkin. San'atkorlar naqqoshlikni oldini olish uchun qalam va qog'oz yoki boshqa matnli usullarni iste'mol qilishadi. Yana, ba'zi dasturlar (masalan, Illustrator yoki Photoshop) tasvirlar ustida ishlashda yordam berishi mumkin.

Tasvir tulari, biror narsani yoki narsalarni tasvirlash uchun ishlatiladigan bir necha turdagi materiallar va usullar. Tasvir tulari alohida turli san'at usullarida, masalan, rasmlarda, grafikada, fotoning uslublarida va boshqalarida qo'llaniladi.

Tasvir tularining eng mashhur turidan biri qog'oz, uni qalam yoki ruchkalar bilan ishlatish orqali rasmlash. Bu tur tasvirlash usuli eng qadimgi san'at asarlari va xalq o'yinlari, shuningdek, hozirgi kabi san'at usullarida ham keng qo'llaniladi.

Boshqa tasvir turlari o'zlariga xos materiallar va usullar bilan ajratiladi. Misol uchun, akrilik ranglar bilan chizilgan tablolar, tus, su ranglari, pastel, yoki kolaj. Fotografiya, yangi texnologiyalar yordamida fotolardan muassasalar yaratishga

imkon beradi. Tasvir tulari, tasviriy san'atning murakkabliklarini tushuntirish uchun juda keng qamrovli va yaratuvchi usuldir. Har bir tasvir turining o'ziga xos qobiliyat va cheksiz imkoniyatlari mavjud.

Foydalanilgan adabiyotlar:

- Lex.uz, wikipediya
- Internet manbaalari.
- Natalya Brodskaya. Post-Impressionism. — Parkstone International, 2010. -

ISBN

- Vlasov V. G. fovizm // tasviriy san'atning yangi entsiklopedik lug'ati.
- Impressionizm // katta rus entsiklopediyasi-elektron versiya.

MUSIQA DARSLARIDA MUSIQA SAVODINI O'RGATISH METODIKASI

Xudoynazarov Dilshodbek Obidjon o'g'li,

*Sirdaryo viloyat Pedagoglarni yangi metodikalarga o'rgatish milliy markazi
Metodik xizmat ko'rsatish bo'limi musiqa madaniyati fani metodisti.*

Annotatsiya. Ushbu maqolada ta'lim muassalarida musiqa darslarida innovatsion texnologiyalardan foydalanishning ahamiyati to'g'risida mulohazalar yuritilgan. Shuningdek maqolada musiqa darslarida musiqa savodini o'quvchilarga o'rgatish metodikasi haqida so'z yuritilgan.

Kalit so'zlar: musiqa savodi, musiqiy ladlar, alteratsiya belgilari, intervallar, dinamika.

Mustaqilligimizning poydevorini mustahkamlashda O'zbekiston buyuk davlatga aylanishida ta'lim-tarbiya ishlari to'g'ri yo'lga qo'yilishi dolzarb vazifalardan biri bo'lib hisoblanadi. Chunki ilm-fan, madaniyat va ma'rifat har qanday mamlakat va xalqning yuksaklikka ko'taradi, uning taraqqiyotini ta'minlaydi, kelajagini oldindan ko'rsatib beradi. Hozirgi kunda ta'lim jarayonida interaktiv metodlar, innovatsion texnologiyalar va axborot texnologiyalari o'quv jarayonida qo'llashga bo'lgan qiziqish, e'tibor kundan kunga kuchayib bormoqda. Musiqa madaniyati hayotimizda keng o'rin tutgan, inson shaxsiyatini rivojlantirishda muhim ahamiyat kasb etadi, har bir insonni ma'naviy shakllanishida oilaning, maktabning, jamiyatning ahamiyati katta, chunki insonning insoniylik xususiyatlari jamiyatda tarkib topadi. Yosh avlodni kamolot sari yetaklashda tarbiyaning ko'plab omillari qatori musiqa tarbiyasi alohida o'rin tutadi. Musiqa tarbiyasi nafosat tarbiyasining asosiy va murakkab qirralaridan biri bo'lib, insonni atrofdagi go'zal narsalarni to'g'ri idrok etishga va qadrlashga o'rgatadi.

Musiqa savodi faoliyati maktabdan boshlanadi. Musiqa savodi musiqa tahlili tizimidagi muhim jarayonlar hisoblanadi. Shuning uchun o'qituvchi bolalarga zarur musiqiy-nazariy bilimlarni, ma'lumotlarni berishi kerak. Musiqa savodiga doir olib boriladigan ish asosan bolalarning musiqiy o'quvini o'stirish va nota yozuvlarini

o'rganishdan iborat bo'libgina qolmay, balki o'quvchilarning umumiy musiqiy bilim saviyasini tarkib toptiruvchi umumiy bilim, tushunchalar majmuasini: (ijrochiligini, xalq va bastakorlik musiqasi, ularning farqlari, milliy musiqaning mahalliy uslublari, mumtoz musiqqa) tashkil etadi. Musiqa savodi o'quvchilarda musiqaga, uning ifoda vositalariga ongli munosabatni tarbiyalaydi, musiqaning asl mazmunini tushunib olishga yordam beradi, notaga qarab kuylash va qo'shiq kuylash malakalarini hosil qilish hamda garmonik qobiliyatning o'sishiga zamin yaratadi. Shu bilan birga ovozlarni aniq talaffuz qilishga va jamoa bo'lib qo'shiq aytish sifatini, samaradorligini oshirishga qulaylik tug'diradi. Maktabda musiqa savodiga qo'yiladigan asosiy metodik talab --- dars jarayonida olingan musiqiy-nazariy bilimlarni boshqa faoliyatlarda - qo'shiq aytish, musiqa tinglash va musiqaga ritmik jo'r bo'lishda qo'llay olishdan iborat. Har bir faoliyat bilan shug'ullanganda o'quvchilar kuylayotgan, jo'r bo'layotgan yoki tinglayotgan asarlarini kim tomonidan yaratilganligi, qaysi ladda yozilganligi, asarning tempi, o'lcho'vi, ritmi, shakli, dinamik belgilari, tonalligi va hokazolarni qisman bo'lsa ham aniqlashlari darkor. Mana shu jarayonda musiqa savodi benazir ko'makchidir. Musiqiy-nazariy bilimlar ancha sayoz va bir tizimga solinmagan bo'lsa ham o'qituvchi imkoni boricha darslarni ko'rgazmali qurollardan, o'qitishning zamonaviy texnik vositalaridan foydalangan holda dars o'tishi maqsadga muvofiqdir. Musiqa savodida musiqiy atamalar, an'analar, templar (sur'at), intervallar, alteratsiya belgilari, dinamik belgilar, musiqaning ifodalovchi vositalari, oddiy musiqa shakllari va janrlari, major va minor ladi haqida tushuncha beriladi. Lekin bu tushunchalar oddiydan murakkabga qarab, iloji boricha tizimiylikka rioya qilib o'tilsa ko'zlangan maqsadga erishiladi.

1-sinfda musiqa savodi boshlang'ich bilimlari beriladi. Bolalarning maktabga endigina kelganliklariga qaramay ular bog'chada ko'pgina ashulalar aytib raqsga tushgan bo'ladilar. Musiqa savodiga kirishdan avval bolalarning oldingi bilimlariga tayanishimiz kerak. Bu borada o'qituvchi nihoyatda ehtiyotkor bilan bolalarga musiqa haqida tushuncha beradi. Uyda tarbiyalanayotgan bolalar ham muayyan musiqaviy tasavvurga ega bo'ladilar: radio va televideniya orqali eshittiriladigan bir qancha musiqa asarlari bilan tanishgan bo'ladilar. Garchi ana shu bilimlar tasodifiy va sistemaga solingan bo'lsa-da, ammo o'qituvchi bolalarga musiqadan nazariy tushunchalar hosil qilishda o'sha bilimlarga ma'lum darajada suyanib ish ko'rishi mumkin. 1-sinfda o'quvchilarning butun musiqa ta'limiga negiz solinadi, shuning uchun bu sinfda o'qituvchi o'qitish metodikasini yaxshi bilishi, maktab yoshidagi kichik bolalarning yosh va individual xususiyatlarini, ularning musiqiy vokal qo'shiqchilik imkoniyatlarini chuqur bilishi zarur. Donishmand xalqimiz azaldan kuy va qo'shiqni bola qalbiga tez yo'l topa olishi, uning ruhiyatiga ijodiy ta'sir ko'rsatishi, yaxshi xulq va odob, mehr oqibat, sabr-toqat, kattalarga hurmat fazilatlarini musiqa orqali tarkib topishini azaldan anglab yetgan. Bo'lajak musiqa o'qituvchilarilarining kasbiy tayyorgarligini kuchaytirish, ixtisoslarga doir fanlarni o'qitish va pedagogik mahoratni egallash, nazariy bilimlarni amaliyotda qo'llashga o'rgatish bugungi kun talabidir. O'qituvchilik kasbi sharaflidir, lekin juda murakkab kasbdir, o'qituvchi musiqa nazariyasini egallashi bilan birga, bolalarni sevishi,

pedagogik amaliyotdan ham o'tgan bo'lishi kerak chunki, maktab hayotidagi pedagogik jarayon juda xilma-xildir. Bu esa, musiqa o'qituvchisidan puxta bilim, amaliy tayyorgarlik, yuksak pedagogik mahorat va ijodkorlikni talab etadi. Ushbu maqolamni buyuk mutaffakkir shoir A.Navoiyning shunday so'zlari bilan yakunlamoqchiman: "Musiqa jamiyat hayotining muhim negizidir. Faqat musiqagina odamning qalbiga tiniqlik, mutanosiblik va o'z-o'zidan qanoat tuyg'usini olib kiradi va uni baxtiyor qiladi".

Foydalanilgan adabiyotlar ro'yxati:

1. Omonullayeva D. «Maktabda musiqa tarbiyasi metodikasidagi lersiyalar kursi» T., 1990.
2. Gudkova Ye.A., Vasilyeva A.B. «Ashula darsi metodikasi» T.1983.
3. Nurmatov H, Yo'ldosheva N. "O'zbek xalq musiqasi ijodiyoti" T: 2007.

O'QUV-TARBIYA JARAYONIDA TALABALARNING AXLOQIY-ESTETIK MADANIYATINI SHAKLLANTIRISH

Atayeva Guli Shuxratovna,

Urganch davlat pedagogika instituti "Pedagogika" kafedrası stajor-
o'qituvchisiguli.atayeva.1997@gmail.com

Annotatsiya. Ushbu maqolada shaxs kamolotining muhim ahamiyatlari va bu jarayonni tashkil etishda e'tibor qaratish kerak bo'lgan holatlar haqida so'z yuritilgan bo'lib, ta'lim-tarbiya jarayonida o'qituvchi zimmasidagi mas'uliyat, axloq-odob, fikr tarbiyasi orqali talabala yoshlarni ma'naviy axloqiy jihatdan tarbiya eta olish masalalar yoritib o'tilgan.

Kalit so'zlar: axloq, mulohaza, estetika, ta'lim, ma'naviyat, madaniyat.

Erkin jamiyat va komil inson haqidagi tasavvurlarimiz ham bizni estetik madaniyat tushunchasi, estetik madaniyat olami sari yetaklaydi. Shu bois, estetika bo' yicha biron bir muammo yoki tadqiqot yo'qki, unda gap madaniyatdan boshlanib, tarbiya, go'zallik bilan yakunlanmagan bo'lsa.

Fransuz faylasufi, yozuvchi Deni Didro madaniyatning paydo bo'lishidek murakkab masala yuzasidan mulohaza bildirishdan avval bu mavzu bo'yicha bosh qotirgan ko'plab mualliflar qatorida shuni qayd etib o'tganki, qaydadir mash'um tasodifiyat tufayli odamlar o'zlari yaxshi tushunib yetmaydigan narsalar haqida ko'p gapiradilar, ana shunday masalalardan biri go'zallik, estetik madaniyatdir, - degan edi. Ko'pincha oddiy xalqning samimiy lutfi, fikri, tasavvuri, amaliy tajribasi va insoniy yashash mantig'idan kelib chiqadigan falsafiy mushohadalarning qanchalik sodda, ayni chog'da haqqoniy ekanligini sezmay qolamiz.

Qadimgi misrliklardan boshlab "Estetika – bu hayotdir" degan mulohaza hukmron edi. Yunonlar, ayniqsa, pifagorchilar estetik madaniyatning asosini garmoniyadan qidiradilar: "kontakt bu tovushlar uyg'unligini ifodalovchi orkestr" – degan tasavvurga ega edilar... Estetik madaniyat haqida shunchalik ko'p nazariyalar, qarashlar va ta'limotlar mavjud ediki, ularning har birida estetika kabi

nihoyatda murakkab va umumiy tushunchaning qaysidir alohida bir tomoni, belgisi va ahamiyati qayd etiladi. Inson uchun foydali va kerakli bo'lgan narsalar go'zaldir. Bu qarash Suqrot dan tortib XX asr estetikasidagi juda ko'p o'qimlarda davom ettiriladi. Uning ijobiy va salbiy tomonlari chuqur o'rganiladi. Hayotiy kuzatishlar, inson tajribalari shuni ko'rsatadiki, barcha go'zal narsalar insonga foydali bo'lmaganidek, barcha foydali narsalar ham go'zal bo'lmasligi mumkin ekan.

Falsafa va uning fan sifatidagi umumnazariy masalalari doimo tafakkur axlining e'tiborini jalb etib kelgan. Inson olamni his-tuyg'ulari, aql idroki va iroda-ixtiyori yordamida o'zlashtirar ekan, falsafaga ehtiyoj sezib yashahs tabiiydir. Zero, tabiat, jamiyat va insonning rivojlanish muammolari bilan bog'liq jarayonlarda tafakkurga murojaat qilish, haqiqatni anglash demakdir. Bir so'z bilan aytganda, falsafada bosh maqsad – haqiqat va uni yuzaga keltirishdir. Falsafa esa haqiqatga tafakkur orqali boradi. Shuni alohida takidlash lozimki, O'rta asrlar nasroniy faylasuflarining hech biri Ilohiy Ogustindek go'zallikni keng qamrovli o'rgangan emas. U o'zining "Tartib to'g'risida" (О порядке) deb nomlangan falsafiy-estetik risolasida estetik madaniyning tushuncha, mazmun, mohiyatini aniq misollar yordamida dalillashga harakat qiladi.

Mutafakkir tartib, tartiblilik madaniyat uchun muhim element ekanligini ta'kidlab, botartiblik narsalar go'zallikning sababi, betartiblik esa xunuklikka olib keladi, degan fikrni o'rtaga tashlaydi. Alloma insonlar oddiy hayot hayvonot va nabobot olamini tashkil etuvchi butun bir universumdagi go'zallikni chinakam his etmay turib ularni xunuk deb biladilar.

XXI asrga kelib ijtimoiy-iqtisodiy munosabatlar rivojida inson aql-zakovati va ma'naviyati asosiy muvofiqlashtiruvchi, rivojlantiruvchi omil va vosita ekanligini tobora namoyon qilmoqda. Shuning uchun insonparvarlik ma'naviy barkamollik, ezgulik, tashabbuskorlik, dunyoviy va diniy uyg'unlik, milliy istiqloq g'oyasi bozor iqtisodiyoti asosidagi insonparvar demokratik huquqiy davlat, kuchli fuqarolik jamiyatini shakllantirishning bosh tamoyili sifatida qabul qilindi.

Binobarin, O'zbekiston Respublikasining Prezidenti I.A.Karimov: "Mamlakatimizning istiqloq yo'lidagi birinchi qadamlaridanoq, buyuk ma'naviyatimizni tiklash va yanada yuksaltirish, milliy ta'lim-tarbiya tizimini takomillashtirish, uning milliy zaminini mustahkamlash, zamon talablari bilan uyg'unlashtirish asosida jahon andozalari va ko'nikmalari darajasiga chiqarish maqsadiga kata ahamiyat berib kelinmoqda. Zamonaviy ta'lim-tarbiya tizimini isloh qilish, zamon talablariga mos kadrlar tayyorlash ishini yo'lga qo'yish faoliyatimizning bosh yo'nalishi bo'lmog' i darkor", - ekanligini alohida qayd qilib o'tgan.

Shuning uchun O'zbekiston Respublikasi ijtimoiy-iqtisodiy taraqqiyotini amalga oshirish borasida hal etilishi lozim bo'lgan ustuvor vazifalarni talab darajasida bajarish innovatsion rivojlanishga kata ahamiyat berilishi lozim bo'ladi. Bu jarayon mamlakatimizning jahon bozorlarida o'ziga munosib o'ringa ega bo'lishi uchun ilm-fan yutuqlaridan va innovatsion texnologiyalardan keng ko'lamda foydalana oladigan malakali kadrlar tayyorlashni yo'lga qo'yish

vazifalarini hal etish bilan uzviy bog‘liqdir. Insoniyat tarixiga nazar tashlar ekanmiz, har bir bolaning onadan dunyoga kelishi, faqat tug‘ilishidan iborat tabiiy-biologik hodisa emas, balki u ma’lum layoqat qobiliyat kurtaklari bilan tug‘iladi. Lekin inson, shaxs sifatida oilada ota-onalar; jamiyatda esa o‘qituvchi-pedagog va tarbiyachilar hamda turli jamoalarning ta’lim-tarbiya jarayonidagi faoliyati orqali shakllanadi.

Jamiyat rivojlangan sari yetuk, barkamol shaxslarni tarbiyalab yetishtirish ehtiyoji ham ortib brogan hamda o‘zgarib yangilanib, jamiyatga xizmat qilgan. Insoniyat jamiyatning turli bosqichlarida ta’lim-tarbiya muassasalari yaratish, yosh avlodlarni o‘qitish va tarbiyalash sohasidagi to‘plangan tajribalarni nazariy-jihatdan anglash, umumlashtirish va hayotga tadbiiq qilish jarayonida jamiyatning talab va ehtiyojlari asosida pedagogika fani va pedagogik ta’lim vujudga keldi.

Shu sababli ta’lim va tarbiya jarayonini ijtimoiy- hayotning ajralmas qismi, deb qarash lozim, chunki ta’lim-tarbiyaviy ishlarni olib bormasdan turib jamiyatni va shaxsning rivojlanishini tasavvur qilish qiyin. Pedagogika dastlab yoshlarga ta’lim va tarbiya berish haqidagi ta’limot sifatida vujudga kelgan bo‘lsa, sekin-asta bu sohadagi izlanishlar doirasi kengaya bordi. Hozirgi kunda pedagogika barkamol shaxsni shakllantirish qonuniyatlari to‘g‘risidagi fan sifatida ta’lim-tarbiyaning maqsadi va vazifalari, uni tashkil etish shakllari va qonuniyatlari haqida bilim, ma’lumot beradigan fanga aylandi.

Foydalanilgan adabiyotlar ro‘yxati:

1. Karimov I.A. Yuksak malakali mutaxassislar taraqqiyot omili. –T.: O‘zbekiston, 1995.
2. Azizxo‘jayeva N.N. Pedagogik texnologiya va pedagogik mahorat. – T.: TDPU, 2003.
3. Ziyomhammadov B., Abdullayeva Sh. Ilg‘or pedagogik texnologiya: Nazariya va amaliyot «Ma’naviyat asoslari» darsi asosida ishlangan uslubiy qo‘llanma. - T.: Abu Ali ibn Sino tibbiyot nashriyoti, 2001.
4. Jobborova Gulnoza Kadamovna. (2022). Formation of Ecological Culture of Primary School Students. Eurasian Scientific Herald, 7, 240–242. Retrieved from
5. <https://geniusjournals.org/index.php/esh/article/view/1197>

ЗАДАЧИ УРОКОВ ЛИТЕРАТУРНОГО ЧТЕНИЯ В СОВРЕМЕННОЙ СИСТЕМЕ ОБУЧЕНИЯ СМЫСЛОВОМУ ЧТЕНИЮ МЛАДШИХ ШКОЛЬНИКОВ

Байбаева Мухайё Худайбергеновна,

*Доктор педагогических наук, профессор кафедры “Педагогика”
Ташкентского государственного педагогического университета имени
Низами*

Эргашева Саида Максудовна,

*Студентка 2 курса, 201 группы, факультета “Педагогика и психология”
Ташкентского государственного педагогического университета имени
Низами*

Аннотация. В статье рассматривается задачи уроков литературного чтения в современной системе обучения смысловому чтению младших школьников

Ключевые слова. система, образование, школьники, чтения, литература, процесс, деятельность, обучение, формирование

Началом обучения процессу чтения младших школьников необходимо считать период обучения грамоте. Уроки чтения являются продолжением начатой в этот период работы по формированию у учащихся необходимых навыков чтения, типа правильной читательской деятельности, осознанности и готовности самостоятельно дифференцировать и интерпретировать полученную информацию, ориентироваться в ее потоке, эмоционально отзываться на прочитанное, давать оценку текста посредством рефлексии, использовать в решении жизненных ситуаций и задач. Чтение одновременно представляет собой письменную форму речевой деятельности, а также является сложным психофизиологическим процессом, осуществляемым во взаимодействии зрительного, речедвигательного, речеслухового, смыслового механизмов [3, стр.25]. На уроках чтения произведение художественной литературы является объектом исследования. Поэтому задачи уроков чтения определяются, прежде всего, значением литературы в жизни человека и общества. Значимость уроков чтения и литературы в начальной школе является колоссальной, поскольку образовательные задачи решаются параллельно и в комплексе: учащиеся получают возможность познакомиться с культурно-историческим наследием России, общечеловеческими ценностями как фактором развития этических чувств и эмоционально-нравственной отзывчивости, наращиванию устойчивых положительных и устранению негативных моральных качеств личности; расширяется представление обучающихся об окружающей действительности; формируется мировоззрение и обогащается кругозор; происходит овладение основами самостоятельного поиска и отбора информации из печатных и интернетисточников [2, стр.21].

Урок чтения является платформой решения также развивающих задач: развитие речи (обогащение и активизация словарного запаса, формирование умения воспринимать речь в устной и письменной форме, выражать собственное мнение и аргументировать его), мышление (воссоздающее, творческое, логическое) младших школьников. В обобщенном виде задачи уроков чтения и литературы в начальной школе можно сформулировать так:

1. Совершенствование навыков чтения. Формирование правильного, осознанного, беглого и выразительного чтения.

2. Формирование читательской грамотности младшего школьника как основы культуры личности.

3. Расширение и углубление представлений учащихся об окружающем мире. Формирование основ научного мировоззрения.

4. Нравственное, эстетическое и трудовое воспитание школьников.

5. Развитие речи и мышления.

6. Формирование литературоведческих представлений посредством анализа текстов, ознакомления с теоретико-литературными понятиями и явлениями.

Каждая из задач имеет свои частные пути реализации, но решается во взаимосвязи с другими. Традиционной задачей начальной школы является задача обучения ребенка чтению. Однако в последние годы в начальной школе появилось ряд программ, которые так или иначе ставят задачу литературного образования младших школьников [1, стр.15]. Поэтому на современном этапе следует говорить о двух направлениях процесса обучения чтению:

1) собственно обучение чтению, которое ведется на трех уровнях – формирование и совершенствование навыка чтения, обучение чтению и восприятию литературного текста, формирование читательской компетентности;

2) получение ребенком литературного знания, т. е. обеспечение литературного образования и литературного развития детей.

Таким образом, литературоведческое знание в той или иной степени обязательно включается в современную систему обучения в начальной школе. Анализ программ чтения для начальной школы дает основание говорить, что уроки чтения на данном этапе обучения являются пропедевтическим этапом литературного образования младших школьников, т. к. невозможно дать системное литературное образование ребенку, который не владеет или слабо владеет навыком чтения. Поэтому задача формирования литературоведческих представлений на уроках тесно переплетается с задачей формирования и развития навыка чтения. В современных программах по чтению прослеживается тенденция объединения в обучении чтению с целенаправленной первоначальной литературоведческой подготовкой [1, стр.14].

Учебный материал (для уроков чтения это литературные произведения) – это объекты, изучая которые каждый ребенок под руководством учителя познает окружающий мир и самого себя. В содержании учебного материала должны быть заложены все предусмотренные программой представления, понятия, виды упражнений в деятельности, интерес к которым у детей надо воспитывать. Сегодня существует множество комплексов различных учебных книг для чтения. В них вошли произведения классиков русской литературы, современная литература для детей, произведения устного народного творчества, представлена зарубежная и литература разных народов нашей страны. Тексты, помещенные в учебники, являются образцовыми в художественно-эстетическом, познавательном и языковом отношении [2, стр.33]. Содержание текстов раскрывает прошлое и настоящее нашей Родины, красоту русской природы, способствуют воспитанию гражданственности и патриотизма, формированию представлений об общечеловеческих ценностях, культуры межнационального общения и толерантности, нравственных

качеств подрастающей личности, расширяют представления детей о национальной культуре русского народа и народов-соседей, а также приобщают к ценностям мировой культуры. Расположение материала в разных учебно-методических комплексах строится по-разному. Ряд учебников построен на основе проблемно-тематического принципа, литературоведческого либо жанровой компоновке текстов. Некоторые варианты учебников имеют методический аппарат, стимулирующий школьников к обдумыванию, размышлению о прочитанном. Непременными компонентами учебников являются иллюстративные материалы, предназначенные для развития творческого воображения младших школьников, разного рода сопоставлений, осуществление продуктивного многочтения, развития речи, создание проблемно-познавательных ситуаций и др.

Восприятие устной и письменной речи связано с непосредственным воздействием ее физических свойств на органы чувств, протекающие в единстве с воздействием на читателя или слушателя ее смыслового содержания. Получивший зрительные сигналы должен преобразовывать их в мысли на основе знания системы значений соответствующего языка и своего жизненного опыта [3, стр.28].

Буквы, говорит профессор З. И. Клычникова, являются как бы пусковым механизмом, под воздействием которого начинается физиологический процесс возбуждения в органах зрения. Следует отметить, что объем информации, получаемой при чтении, в 1,21 раза больше, чем, например, при аудировании. Это объясняется большей пропускной способностью зрительного канала и фактом создания своего темпа чтения. Прием через зрительный канал обуславливает работу механизмов антиципации, поскольку каждый вид речевой деятельности располагает своими опорными признаками, зависящими от канала связи. Имеется в виду не антиципация содержания, а антиципация структуры, главным образом, на уровне фразы. На наш взгляд, этот механизм – один из главных для чтения. Незрелость механизма структурной антиципации фраз всегда является причиной медленного чтения и, главное, непонимания смысла той или иной фразы, даже если все слова читателю знакомы [1, стр. 29]. Ученики должны быть вооружены алгоритмами распознавания и антиципации всех структур языка. Как уже говорилось, темп чтения устанавливает сам читающий, поэтому он может вернуться к предыдущим языковым знакам, вновь осмыслить их. Такая возможность благоприятна для функционирования механизма догадки. Заметим, что функционирование всех перечисленных механизмов немислимо без предельной активности читающего. Не менее важен для чтения и механизм логического понимания. Опираясь на зрительный образ, гораздо легче осуществлять членение текста на смысловые куски и осмыслять их, проделывать анализ. Начальный этап обучения чтению происходит обычно в громкой речи. Эффект проговаривания способствует формированию

внутренних обобщенных схем, является основой формирования внутренней речи.

Следующий механизм – это механизм внутреннего речевого слуха. Мы как бы слышим внутри себя то, что читаем. Согласно исследованиям ученого-методиста Е. И. Пассова, психофизиологические механизмы чтения выражены в его видах: – ознакомительное; – поисковое; – просмотровое; – аналитическое; – синтетическое; – изучающее. Рассмотрим характеристики данных видов чтения. Предметом внимания при ознакомительном чтении становится все произведение без установки на получение какой-либо определенной информации. Результатом является построение комплексных образов читаемого. Следовательно, данный вид чтения способствует развитию образного мышления. Цель поискового чтения – найти конкретную информацию для использования ее в дальнейшей деятельности. Этот вид чтения развивает и образное и словесно-логическое мышление. Цель просмотрового чтения – получить самое общее представление о содержании текста, что ведет к развитию как образного, так и словесно-логического мышления. При аналитическом чтении внимание читающего направлено на детальное восприятие текста с анализом языковой формы. Синтетическое чтение строится на базе прочного владения лексическим и грамматическим материалом [2, стр.45]. Изучающее чтение требует тщательного прочтения с установкой на полное понимание текста и сохранение в долговременной памяти. Каждый вид чтения задействует образное и словесно-логическое мышление. Для понимания видового разнообразия предлагаем классификации видов чтения профессора З. И. Клычниковой:

1. По типу деятельности: учебный и обычный.
2. По установке деятельности: изучающее, поисковое, ознакомительное, просмотровое, с охватом общего содержания, детализирующее чтение.
3. По цели деятельности: чтение для удовольствия и для критического анализа.
4. По роли чтения в учебном процессе: информационное чтение, тренирующее и контролирующее.
5. По способу обращения с текстом: сплошное, выборочное и комбинированное.
6. По особенностям перцептивной деятельности: аналитическое и синтетическое чтение.
7. По скорости воспроизведения: быстрое и медленное.

Рассмотрев данные классификации, стоит отметить, что все классификации идентичны, только один и тот же вид чтения может быть обозначен по-разному. Все виды чтения обеспечивают действительное овладение механизмом чтения, понимание читаемого и способствуют развитию мышления.

Литература

1. Бабухина, А. В. Коучинг слушателей курсов повышения квалификации в освоении технологий смыслового чтения у младших школьников / А. В.

Бабухина // Научное обеспечение системы повышения квалификации кадров. – 2018. – № 1 (34). – С. 277.

2. Браус, Дж. А., Вуд Д. Инвайронментальное образование в школах / Дж. А. Браус, Д. Вуд ; [пер. с англ.]. – НААЕЕ, 1994. С. 129.

3. В родном краю. Русский язык : учебно-методическое пособие для учителя начального общего образования / под ред. Н. Е. Скриповой. – Челябинск : ЧИППКРО, 2015. – С. 169.

KAYKOVUSNING “QOBUSNOMA” ASARI TALQINIDA MUSIQANING ILK TARIXIY ILDIZLARI

Burxonova Gulrux Umurzakovna,

O‘zbekiston-Finlandiya pedagogika instituti “Musiq ta’limi” kafedrasida mustaqil izlanuvchisi. E-mail: gulruhburxonova@gmail.com. Tel: +998947506494

Annotatsiya. Bastakor, ijrochi va qo‘shiq matni bilan uzviy bog‘liqlik xususida, Kaykovusning “Qobusnoma” asari va unda bildirilgan mulohazalar talqini yoritilgan. “Hofiz va musiqachilar haqida” bo‘limida esa, musiq ilmining bilimdonlari haqida so‘z yuritiladi. Har bir san’atkorlikni o‘z taqdiri deb bilgan inson albatta biror cholg‘u asbobini cholishni bilmog‘i lozim ekanligi alohida e’tirof etilgan. Musiq bolalarning ichki dunyosini shakllanishida, estetik did va saviyasini o‘stirishda muhim olim hisoblanishi yoritilib, ular asosida takliflar keltirilgan.

Kalit so‘zlar: madaniy meros, milliy qadriyatlar, musiq, qo‘shiq san’ati, ustoz-shogirdlik an’analari, “Shoxnoma”, “Qobusnoma”, sozanda, qo‘shiq ijrochisi, musiqiy did, estetika.

Mamlakatimizda keyingi yillarda madaniy meros, milliy va umuminsoniy qadriyatlariga bo‘lgan e’tibor kuchaymoqda. Manbalarda keltirilgan ma’lumotlarga ko‘ra, xalqimiz qadimdan boy musiqiy merosga ega bo‘lib kelgan yurt hisoblanadi. Bu bebaho meros, musiqiy qadriyatlar avlodlarimizning boy tajribasi mahsuli bo‘lib, avloddan-avlodga o‘tib kelayotgani har bir davrning yoshlari uchun katta tarbiya maktabi hisoblangan. Eng muhimi, musiq, qo‘shiq san’ati bilan bog‘liq ustoz-shogirdlik an’analari, ijrochilik va bastakorlik maktablarining vujudga kelishiga asos bo‘lgan.

Musiq va qo‘shiq san’ati bilan bog‘liq, mulohazalar, nazariy va amaliy mulohazalar ildizi uzoq tarixiy jarayonlarga borib taqaladi.

Ma’lumki, XI asrda ilm-fan, san’at va adabiyot ma’lum darajada taraqqiy etgan davr hisoblanadi. “Qobusnoma”ning muallifi Kaykovus Kaspiy dengizining janubiy qirg‘og‘ida yashovchi Gilon qabilasidandir. U 412 hijriy (1021-1022 melodiy) yilda tug‘ilgan bo‘lib, asosan fors-tojik shoiridir. “Qobusnoma” asarini 1082-1083 yilda muallif yaratgan bo‘lib, uni o‘g‘liga bag‘ishlaydi. Asar 44 bobdan iborat bo‘lib, bulardan to‘rt bobi diniy mavzularga bag‘ishlangan. Qolgan 40 bobi

hayotiy voqealarga sharqona ta'lim- tarbiya bilan bog'liq masalalarni o'z ichiga oladi.

Asarda asosan muallifning hayotiy tajribalari, pand-nasihat ruhidagi qarashlari qalamga olingan. Ayniqsa, muallifning turli masalalarni qamrab olish barobarida, shoirlik, hofiz va musiqachilar haqidagi fikrlari diqqatga sazovordir.

Ayniqsa, qo'shiq uchun tanlangan she'r mualliflari shoirlar oldiga muhim talablarni qo'yar ekan, so'zning xalq uchun tushunarli bo'lishini, she'r faqat muallifga tegishli bo'lmay, balki she'rni o'qiydigan muxlisga ham aloqadoshligini, shu bois ular oldiga mos bo'lishni alohida ta'kidlaydi. Yana, qo'shiq uchun yozilgan g'azal oson, ravon va latif so'zlar bilan yozilishi lozim deb hisoblaydi. "... go'zal yoqimli so'zlaringni qo'ldan bermagil "shunday yozsang, yuqori tabaqa hamda oddiy xalqqa yoqib tushadi va sening she'ring shuhrat topadi", - deya alohida ta'kidlaydi.[3]

"Hofiz bo'lsang, - deb yozadi muallif, - she'r yozishni ham bilsang, o'z she'ringni aytishga xirs qo'ymagil, chunki, sening she'ring o'zingga ma'qul bo'lsa ham, ehtimol boshqalarga ma'qul bo'lmas, negaki hofiz xalq she'rining (yoki mashhur shoirlarning) paviysidir" - deydi.[3] Ayniqsa, yosh qo'shiq ijrochilarining aksariyati, bir yo'la uch vazifani ya'ni, o'zi shoir, o'zi bastakor, o'zi ijrochi bo'lib kelayotganligi sir bo'lmay qoladi.

Unda aytilishicha, "Kuylagan vaqtingda ashulang boshqa joydan, sozing boshqa joydan bo'lmasin," bunday g'azal, qo'shiq o'zingga yoqsa ham, o'zgalarga yoqmaydi. Har bir ashulani boshqa bir ma'no bilan aytgin", - deya hofizga ma'sul vazifani yuklaydi. [3]

Hozirgi kunlarda, bastakor qo'shiqchi hofizlar ko'pchilikni tashkil etadi. Ular o'z muxlislari oldida qo'shiqlar ijro etar ekan, ularning aytayotgan ijrolarini qay darajada qabul qilinayotganligiga ko'p ham e'tibor bermaydilar. "Qobusnoma"da bu masalada ham diqqatga sozovor fikrlar aytilgan. "Tengi yo'q ustoz bo'lsang ham, majlisdagi ulfatlarga qaragil, agar musiqadan zavqlanadigan donishmand odamlar bo'lsa, ashulla ayt, yaxshi yo'llarni, navolarni chertgil," - deydi. [3]

Yuqoridagi fikrlardan, bevosita hofiz qo'shiqlarning XI asrlarda ham o'ziga xos madaniyati, san'atkorlarning el oldida qiladigan ijrolari bilan bog'liq mas'uliyatidan darak beruvchi manba sifatida tilga olishimiz mumkin.

"Qobusnoma"da tilga olingan musiqa, qo'shiq, ijrochi san'ati aslida kishilarni bir-birlariga yaqinlashtiruvchi qudratli qurol ekanligini ko'rsatuvchi bir vositadir. Sirtidan qaraganda, bu vazifa oson, yengildek tuyulsada, chinakam san'atkor bo'lish uchun, tinmay mahoratni oshirish, o'z ustida ko'p ishlashni talab qiladigan sohadir.

"Qobusnoma" da tilga olingan fikrlar, takliflar va mulohazalarda juda katta ma'nolar yotadi. Ya'ni, haqiqiy san'atkor, kishilarga shodlik va ilhom, go'zal hissiy tuyg'ularni shakllantirish lozim. Chunki, bu tinmay ijod qilishi va bu intilishi orqali o'z mahorati va qobiliyati bilan tabiat bergan buyuk mukofotni el oldida namoyish qilmog'i lozim degan g'oyalar ham o'ziga xos tarixiy o'g'itdir. Eng muhimi Kaykovus, musiqa, qo'shiq ijrochilari faqat ko'ngil ochish uchun xizmat qilibgina qolmay, balki inson qalbiga go'zallik deb nomoyonlangan haroratni bera bilishi kerak.

Xususan, musiqa ilmi bilan bog‘liq mulohazalardan biri, har bir san‘atkorlikni o‘z taqdiri deb bilgan inson albatta biror cholg‘u asbobini cholishni bilmog‘i lozim ekanligini alohida e‘tirof etgan. Bu fikr hozirgi kunda ham san‘atkor bo‘lishni tanlagan har talaba oldiga asosiy talab sifatida qo‘shilmoqda. Bu haqdagi fikrni tasdiqlovchi qo‘yidagi hujjatning e‘lon qilinishi ham aynan shu masalaga bag‘ishlagan. Bu qaror 2022 yil 2 fevraldagi “Madaniyat va san‘at sohasini yanada rivojlantirishga doir qo‘shimcha chora-tadbirlar to‘g‘risida”gi Prezident qaroriga ko‘ra, endilikda maktablarda milliy musiqa cholg‘ularidan kamida bittasida kuy ijro etish mahorati o‘rgatiladi hamda bu haqda o‘quvchilarning ta‘lim to‘g‘richidagi hujjatga tegishli qayd kiritildi. Shunga muvofiq keyingi o‘quv yilidan boshlab ta‘lim muassasalarida musiqa fani uchun haftasiga belgilangan bir o‘quv soatidan tashqari, qo‘shimcha ravishda har hafta milliy musiqa cholg‘ularida kuy ijro etish bo‘yicha amaliy to‘garak va fakultativ dars tashkil etiladigan bo‘ldi.[1]

Ayniqsa, musiqa bolalarning ichki dunyosini shakllanishida, estetik did va saviyasini o‘stirishda muhim olim hisoblanadi. San‘atlar orasida alohida o‘rin tutuvchi musiqa har bir millat va elat uchun tushunarlidir. Chunki, unda inson yuragining qat-qatlariga, yetib boruvchi ohang hukumronlik qiladi. Kaykovusning “Qobusnoma” asarida shoir va musiqa, xonanda haqidagi bildirgan fikrlari ma’no va mazmun jihatidan bugungi kunda ham muhim ahamiyatga egadir. Bu fikrlar tabiiyki, asrlar davomida shakllanib, odamlar ongida voqelikni idrok qilish orqali singib borgan natijada o‘z ta’sir kuchini namoyon etib borgan. Shu boisdan ham, asrlar davomida zavol topmay kelayotgan musiqa ilmi abadiylikka dahldor san‘at turidir.

Foydalanilgan adabiyotlar.

1. Prezident Shavkat Mirziyoyev «Madaniyat va san‘at sohasini yanada rivojlantirishga doir qo‘shimcha chora-tadbirlar to‘g‘risida»gi qarori. T.,2022
2. Umarov M. “Estrada va ommaviy tomoshalar tarixi” Darslik T.,”Yangi asr avlodi” 2009
3. “Qobusnoma”. T., O‘qituvchi 1973, 95-bet
4. Niholjonova N “A.Firdavsiyning “Shohnoma” dostonlari tavsifi”, O‘zbekistonda fanlararo innovatsiyalar va ilmiy tadqiqotlar jurali. 21-son 20.07.2023
5. Matyakubov E “Sharq mutafakkirlari musiqa merosining tarbiyaviy imkoniyatlari to‘g‘risida”, Innovative, educational, natural and social sciences Journal. Volume 1,

BOSHLANG‘ICH SINFLARDA O‘QISH SAVODXONLIGI DARSLARI ORQALI KITOBXONLIKNI RIVOJLANTIRISH

Ortiqova Go‘zal Yorqulovna,
*Samarqand viloyati Kattaqo‘rg‘on tumani 57-maktabning boshlang‘ich sinf
o‘qituvchisi*

Annotatsiya. Ushbu maqolada o‘qish savodxonligi darslari orqali kitobxonlikni shakllantirishning mazmuni yoritib berilgan. Boshlang‘ich sinflarda kitobxonlikni shakllantirish usullari tahlil qilingan. Boshlang‘ich sinflarda o‘qish savodxonligi darslari orqali kitobxonlikni rivojlantirishning shakl, metod va vositalari haqida metodik tavsiyalar berilgan.

Kalit so‘zlari. O‘qish savodxonligi, kitobxonlik, o‘qish, dars, hamkorlik, jamoa, individual xususiyatlar.

Аннотация. В данной статье описывается содержание обучения читательской грамотности посредством занятий по читательской грамотности. Анализируются методы формирования чтения в начальных классах. Даны методические рекомендации о формах, методах и средствах развития чтения посредством занятий по читательской грамотности в начальных классах.

Ключевые слова. Читательская грамотность, чтение, чтение, урок, сотрудничество, коллектив, индивидуальные особенности.

Abstract: This article describes the content of reading literacy through reading literacy classes. The methods of formation of reading in primary classes are analyzed. Methodical recommendations are given about the forms, methods and means of developing reading through reading literacy classes in primary grades.

Key words: Reading literacy, reading, reading, lesson, cooperation, team, individual characteristics.

Boshlang‘ich sinflarda o‘qish savodxonligi darslarida o‘quvchilarning yoshi, hayotiy tajribasi, saviyasi, tasavvur qila olish uquvi va asar bilan tanishish jarayonida hosil bo‘lgan ruhiy kayfiyati hisobga olinadi. Adabiy tushunchalarni o‘rganish, kitobxonlikni rivojlantirish o‘quvchilarning ichki hissiy kechinmalari bilan bog‘lanmasa, ularda adabiyotga bo‘lgan qiziqish susayadi. O‘quvchilarda estetik zavq uyg‘otish uchun o‘qituvchi adabiy tushunchalardan vosita sifatida foydalanishi lozim.[2.235] Boshlang‘ich sinflarda kitobxonlikni rivojlantirish badiiy asar matnining tahlili jarayonida shakllantiriladi. Jumladan, she‘r, qo‘shiq, ertak, topishmoq, maqol, tez aytish, hikoya (1-2-sinflar); rivoyat, masal, latifa, qofiya, misra, band, doston (3-sinf); sarlavha, obraz, jonlantirish, o‘xshatish, ibora, peyzaj, dialog, g‘oya (4-sinf) kabi adabiy tushunchalar yuzasidan amaliy bilim hosil qilinadi. Mazkur tushunchalar dastur talablariga ko‘ra 1-sinfdan boshlab badiiy asarning g‘oyaviy mazmuni va badiiy xususiyatlari bilan bog‘lab shakllantiriladi.

1-sinf o‘quvchilari ertak, masal, rivoyat, she‘r, hikoya, maqol, topishmoq, tez aytish janrlariga mansub asarlarni o‘qiydilar va shu jarayonda ularni janriy xususiyatlariga ko‘ra bir-biridan farqlay boshlaydilar.[2.69] O‘qituvchi bo‘lim yuzasidan o‘tkaziladigan takrorlash-umumlashtiruvchi darsda “Siz “O‘zbekiston – mening Vatanim”[5.34] bo‘limida qaysi she‘r va hikoyalar bilan tanishdingiz? Vatan haqidagi maqollarni ayting?” kabi savol-topshiriqlar bilan murojaat qiladi. Fasllarga doir bo‘limlar o‘rganilayotganda fasllarga bog‘liq topishmoqlar o‘quvchilarni atrofimizdagi olam bilan chuqurroq tanishtirishga yordam beradi.

2-sinfda o'quvchilarni fikrlashga o'rgatish uchun "Bir parcha patir olamga tatir" topishmog'ining javobini toping. Uni topishda sizga nima yordam berdi?, Nima uchun buni topishmoq deb aytamiz?", "Yer haydasang kuz hayda, kuz haydamasang, yuz hayda" maqoli nima haqda?, Uni kim yaratgan?, Siz bilan qaysi maqollarni o'qib-o'rgandik?, Nima uchun ularni maqollar deb nomlaymiz?", "Qaysi ertaklarni o'qidik?, Qaysi hikoyalarni o'qidik?, Ertaklarni kimlar yaratadi?, Hikoyalarni kim yaratadi?, Qaysi biridagi voqealar hayotda bo'ladi?, Ertakdagi voqealar hayotda yuz beradimi?, O'zingiz bilgan ertaklar nomini ayting. Ertagingiz qanday boshlanib, qanday so'zlar bilan tugaydi? Hikoya shunday so'zlar bilan boshlanadimi?" kabi savol-javoblar o'rganilayotgan mavzular bilan bog'liq holda tashkil etiladi.

3-sinf o'qish darslarida o'quvchilar bilimi ibora, lof kabi janrlarga doir tushunchalar bilan boyitiladi. Tadqiqot muammosiga doir izlanishlarimizda u yoki bu janrga mansub asarlar o'rganilayotganda boshqa janrga oid asarlarga taqqoslash ijobiy samara berishi kuzatildi.[3.98] Bir janrdagi asarlar o'rganilayotganda boshqa janrdagi asarlarga taqqoslash orqali ularning farqi o'rgatiladi.

4-sinfda didaktik talablardan kelib chiqqan holda badiiy asarda tugun, voqealar rivoji, syujet, kompozitsiya, g'oya, tasviriy ifoda vositalari ustida ishlanadi. Boshlang'ich sinflarda ko'rgazmalilik, o'quvchilarning faolligini oshirish, tahlilda individual yondashish tamoyillari o'qitish jarayonida qo'llanadigan metod va usullarni belgilab beradi.

Boshlang'ich sinf o'qish darslarida badiiy asarlar izohli o'qish va ifodali o'qish metodlarida o'rganiladi. O'qish darslarining vazifasi o'quvchilarning o'qish ko'nikmalarini shakllantirish, to'g'ri, tez, ongli, ifodali o'qish malakalarini takomillashtirish; badiiy adabiyotga qiziqish uyg'otish, kitob o'qishni sevuvchi, undan zavq ola biluvchi haqiqiy kitobxonni tarbiyalash; o'quvchilarni jamiyat va borliq, kishilarning xulq-atvori, mehnati, turmushi to'g'risida boshlang'ich bilimga ega qilish; lug'atini boyitish, bog'lanishli nutqini o'stirishdir.[2.34] Boshlang'ich sinf o'qish darslarida o'quvchilar asarni amaliy tahlil qilish ko'nikmalarini ham egallaydilar.

Adabiy tushunchalarni shakllantirish bevosita badiiy asarni o'rganish, tahlil qilish jarayonida amalga oshirilishi tufayli badiiy-estetik tahlilga oid ilg'or va samarali usullar biz tadqiq etadigan ilmiy-metodik muammoga ham taalluqlidir.

Boshlang'ich sinf o'qish savodxonligi darslarida xilma-xil ta'lim metodlaridan ko'pincha aralash holda foydalaniladi.[3.56] Dars maqsadiga, sharoit taqozosiga ko'ra zarur usullar tanlanadi. Pirovardida esa o'quvchilarga bilim berish, adabiy asarni tushunish, mustaqil fikrlash, go'zallikni his qilish, o'z tushuncha va tasavvurlarini tiniqlashtirish, umulashma hayotiy xulosalar chiqarish kabi ko'nikma-malakalarni shakllantirishda adabiy tushunchalar muhim ahamiyat kasb etadi.

Boshlang'ich ta'lim standarti mazkur ta'lim bosqichining har bir ta'lim sohasi uchun belgilangan standart parametrlari, mazkur ta'lim sohasining modernizatsiyalashtirilishi, tarkibiy qismlari, ta'lim jarayonining vosita va metodlari hamda umumpedagogik, psixologik, texnologik tizimi bilan darajasini

belgilab berishga xizmat qiladi. Bunda butun e'tibor boshlang'ich ta'limning maqsadi yuzasidan uzviylik, tadrijiylik va to'laqonlilikni saqlab qolishga qaratiladi.

O'qish savodxonligi fanining dasturini tuzishda g'oyaviy-estetik, mavsumiy, tadrijiy asoslar hisobga olingan. Undagi o'quv mazmuni o'quvchilarga ta'lim berish, ularni tarbiyalashda muhim bo'lgan borliq haqidagi bilimlar va insoniy munosabatlarni o'z ichiga oladi. O'quvchilarni badiiy asarlar bilan tanishtirish orqali kitobxonlik madaniyatini tarkib toptirish o'qish dasturining tub mohiyatini tashkil etadi.

O'quvchilarni badiiy adabiyotga qiziqtirish, asarlarni o'rgatish jarayonida olam va inson tabiati, milliy hamda umuminsoniy qadriyatlar, shuningdek, kitobxonlik madaniyatini shakllantirish orqali o'quvchilarning ma'naviyatini, dunyoqarashini kengaytirib, mustahkamlab borishdan iborat.

Foydalanilgan adabiyotlar ro'yxati

1. O'zbekiston Respublikasi Prezidentining 2019-yil 29-apreldagi O'zbekiston Respublikasi Xalq ta'limi tizimini 2030-yilgacha rivojlantirish konsepsiyasini tasdiqlash to'g'risidagi 5712-son Farmoni

2. B.X.Xodjayev. Umumiy pedagogika nazariyasi va amaliyoti. Darslik. - T.: "Sano-standart" nashriyoti, 2017-yil, 416 bet.

3. M.Raximqulova, H.Qoraboyev, N.Pardayev, A.Xudayarov Ona tili va o'qish savodxonligi darslarini samarali tashkil etish. Uslubiy qo'llanma.- Toshkent Qamar media nashriyoti, 2022- yil. 70 bet.

4. O'qish savodxonligi. 1-qism [Matn]: darslik 2-sinf uchun/ U.B.Aydarova. – Toshkent: Novda Edutainment, 2023. – 80 b.

5. M.E. Toirova. O'qish savodxonligi. 4- sinf uchun darslik 1-qism [Matn]:– Toshkent: Edutainment, 2023. – 80 b.

6. Ona tili va o'qish savodxonligi [Matn]: 2-sinf o'qituvchilari uchun metodik qo'llanma / I. Azimova [va boshq.]. – Toshkent: Respublika ta'lim markazi, 2021. – 128 b.

MAKTABGACHA TA'LIM YOSHIDAGI BOLALARNI KITOBXONLIKKA O'RGATISH

Kuvandiqova Moxira Abdukarimovna,

*O'zbekiston Finlyandiya pedagogika institute Maktabgacha ta'lim fakulteti
tyutori*

Annotatsiya. Ushbu maqolada maktabgacha ta'lim yoshidagi bolalarga kitob orqali bilimlarni o'zlashtirishning samarali yo'llari, maktabgacha ta'lim tashkiloti pedagog xodimlarining bolani kitobga qiziqish uyg'otish va kitobxonlikka o'rgatish, ta'lim tarbiya jarayonida kitobdan munosib fodalaniish haqida so'z boradi.

Kalit so'zlar: bola, kitob, kitobxon, pedagog, ilm, kitob javoni, mashg'ulot, bolalar adabioti.

Dunyoni faqat ilm bilan zabt etish mumkinligi bugungi kunda hech kimga sir emas. Ilmni chuqur egallashning yo‘li esa bitta – kitob o‘qishdir. Prezidentimiz Shavkat Mirziyoyev mutolaa haqida fikr bildirib, jumladan, shunday degandi: “...hammamiz uchun ayni paytda juda muhim ahamiyatga ega bo‘lgan masala, ya’ni kitobxonlikni keng yoyish va yoshlarimizning kitobga bo‘lgan muhabbatini, ularning ma’naviy immunitetini yanada oshirishga qaratilgan ishlarimizni yangi bosqichga olib chiqish vazifasi turibdi”. Darvoqe bolalarni kitobga mehr qo‘yishlarida ham kitobning ayniqsa bolalar adabiyotining o‘rni va ahamiyati benihoya kattadir. Ayniqsa buni o‘zining burro tillari bilan aytgan xalq og‘zaki ijodi namunalaridan tortib, sh`er, hikoya, ertak so‘zlab berayotgan, bolalar adabiyotini ulkan qiziqish bilan o‘rganayotgan shirintoy bolajonlarimizni ko‘rganimizda, tinglaganimizda yanada chuqurroq his etamiz.

Maktabgacha ta’lim tashkilotlarida bolalarni kitobxonlikka o‘rgatish ishlari asosan oila bilan hamkorlikda tashkil etiladi. Bolaning oilaviy muhitida kitobxonlikka bo‘lgan qiziqishlari bevosita bolaning ta’lim tarbiyasiga ijobiy tarzda ta’sir ko‘rsatadi. Chunki bola dastlab tashqi muhit, borliq haqidagi bilimlarni “mikro hudud” ya’ni oilasi, atrofida uni o‘rab turgan jamoa yordamida o‘zlashtiradi. Ilk yoshdagi bola barcha ko‘nikmalarni kattalarga taqlid asosida namoyon etadi. Demak, oila muhitida kattalarning kitobga bo‘lgan munosabati orqali bola ham xuddi shu taqlidiy harakatlarni namoyish etadi.

Maktabgacha ta’lim tashkilotiga kelib boshlagan jajji qalb egalari kitobxonlik ko‘nikmalarini guruh tarbiyachisi va boshqa xodmlarning kitobga bo‘lgan munosabati ko‘rish orqali yanada rivojlantiradi. Guruh tarbiyachisining va tashkilot boshqa pedagog xodimlarning o‘quv faoliyati va kun davomidagi boshqa barcha jarayonlar davomida kitobdan o‘rinli foydalanishni bilishi, bolada ham xuddi shunday malakalarning egallanishiga sabab bo‘ladi.

Ta’lim tashkilotlarida o‘quv faoliyati davomida dastlab, bolaga kitob va uning tuzilishi, ko‘rinishi, qo‘llanilishi haqidagi bilimlarning berib borilishi maqsadga muvofiqdir. Masalan, kitob qog‘ozdan yaratilishi, uning shakli esa olib yurish va foydalanish uchun juda qulayligi haqida to‘xtalib o‘tilishi lozim. Kitobning old va orqa qismlari “muqova” deyilishi va u ichidagi sahifa varaqlarga nisbatan mustahkamroq qilib ishlov berilishi, qalinroq qog‘ozdan ishlanishi aytib o‘tilishi lozim. Chunki mana shu qalin muqova kitobning asosiy mazmuni yoritilgan sahifa varaqlarini turli shikastlanish holatlaridan saqlashini bolaga o‘rgatish lozim. Kitoblarning mazmunan turlari har xil bo‘lishi mumkinligini, bolalar kitoblari esa mavzuga doir yorqin rangdagi rasmlarga boy bo‘lishi va yozuvlari esa kattaroq hajmda bo‘lishi haqida aytib o‘tish joiz.

Har bir yosh guruhida o‘z guruh yoshiga mos kitoblar bilan boitilgan maxsus kitob javoni mavjud bo‘ladi. Bu kitoblarni tartibli, toza va ozoda saqlash, kitoblarni muntazam yangilab, boyitib borish guruh tarbiyachisining kasbiy va shaxsiy mahoratiga bog‘liq holda amalga oshiriladi. Tarbiyachi bolalarga muntazam ravishda javondan kitoblarni qay tartibda olish va kitobdan to‘g‘ri foydalanish haqida tushunchalarni berib borishi lozim bo‘ladi.

Bundan tashqari tarbiyachi haftalik ish rejasida “Badiiy adabiyot bilan tanishtirish” mashg‘ulotidan tashqari har kuni bolalarga badiiy asarlar o‘qib yoki hikoya qilib berish vazifasi qo‘yiladi. Bu vazifani amalga oshirishda tarbiyachi shaxsiy namuna ko‘rsatishi lozim. Masalan kitobni javondan olib o‘tirib yoki tik turgan holda o‘qib berishi jarayonida kitobni to‘g‘ri ushlab, barmoqlarni to‘g‘ri harakatlantirib, boshini kitobdan kerakli masofada uzoqlikda saqlab, yuz va ko‘z mimikalarini o‘rinli qo‘llashi, ovoz tembrini esa asar holatiga kirib mahorat bilan o‘qib berishi bola uchun namuna vazifasini bajaradi. Bola ham xuddi shu tartibda kitobdan foydalanishga odatladi.

Va yana shuni qo‘shimcha qilish mumkinki maktabgacha ta’lim yoshidagi bolalar tinglaydigan asarlarning kopchiligini alla-qo‘shiq, ertak, topishmoq, maqol, tez aytish kabi xalq ogzaki ijodi asarlari tashkil etadi. Bundan tashqari, yozuvchilar yaratgan turli mavzulardagi asarlar ham maktabgacha ta’lim yoshidagi bolalar uchun qo‘l keladi. Ular orqali bollarda turli psixologik jarayonlar faol rivojlanadi, intellektual salohiyati yuksalib boradi.

Ammo shu narsani ham ta’kidlab o‘tish kerakki, bolalar uchun ijod qiladigan qalam sohibi hayotdagi muhim xarakterli voqea va hodisalarni badiiy obrazlar orqali bolalar nutqiga mos tilda, ularning yoshi, ruhiyati va saviyasiga muvofiq ravishda tasvirlashi lozim.

Kichik yoshdagi bolalarga tavsiya etiladigan ertaklarning hajmi qisqa, mazmuni sodda bo‘ladi. Bu yoshdagi bolalar hali olam nima ekanligini bilmaydilar. Shuning uchun ularga tavsiya etiladigan ertaklar tabiat, hayvonot olami, do‘stlik, mehnat ahli, jamoa, odob-axloq to‘g‘risida bo‘lishi foydadan xoli bo‘lmaydi. Katta va tayyorlov guruhlariga kelib bu asarlarning syujeti salgina kengayib boradi.

Maktabgacha yosh davr bolalar kitobxonligi yuqorida aytib o‘tganimizdek asosan ota-onalar va tarbiyachilar tomonidan amalga oshiriladi. Hali o‘qish, yozish, chizishni bilmaydigan maktabgacha ta’lim yoshidagi bolalar dunyo sirlarining ko‘pidan bexabar bo‘ladilar. Shunga qaramay, kichkintoylar o‘zlarini qurshagan olamni tezroq bilib olishga, uni o‘rganishga intiladilar.

Xulosa qilib aytganda, bolalar o‘zlari tinglagan asarlari yordamida asta-sekin atrof-muhit bilan tanishadilar, ona yurtga mehr-oqibatli bo‘lishni, tabiatni asrashni va mehnatni sevishni o‘rganadilar, eshitgan ertak qahramonlarini xatti-harakatlarini baholashga o‘rganadilar. Barcha yoshdagi o‘zbek bolalar adabiyoti mavzulari, g‘oyalari, obrazlari nihoyatda xilma – xil. Bu asarlarning pedagogik – tarbiyaviy ahamiyati shundaki, ularda insoniylik, adolatparvarlik, mehnatsevarlik, o‘rtoqlik, do‘stlik, to‘g‘rilik, xalollik, oqillik, qo‘rqmaslik, jasurlik, va boshqa ijobiy fazilatlar ulug‘lanadi: qo‘rqoqlik, munofiqlik, xudbinlik, hasislik, dangasalik, aldanchilik, ayyorlik, manmanlik, odobsizlik kabi yomon hulq - atvorlar qoralanadi.

Adabiyotlar ro‘yxati:

1. O‘zbekiston Respublikasi Vazirlar Mahkamasining 14.12.2020 yildagi “2020-2025-yillarda kitobxonlik madaniyatini rivojlantirish va qo‘llab -quvvatlash milliy dasturini tasdiqlash to‘g‘risida” gi 781-sonli Qarori

2. Abdumannapova D. Sh. Innovation in the modern education system. Onlayn ilmiy jurnali -2022. -214-217 b.

3. Hamidova M. Ona tili va bolalar adabiyoti. -Namangan. "Usmon Nosir" - 2021. -16 b.
4. Jumaboyev M. Bolalar adabiyoti. -Toshkent. "Oqituvchi" 2011. – 79-80.

TO'G'RI KASB TANLASH- FAROVON HAYOT ASOSI

Narziyeva Durdona Sheramonovna

Samarqand viloyati Narpay tumani 6-maktab psixologi

Annotatsiya. Kasb tanlash bir qaraganda oddiy masala bo'lib ko'inishi mumkin. Aslida bu jarayon insonning butun bir hayotida muhim o'rin tutuvchi omildir. Maktab yoshidagi o'quvchilarni deyarli bir savol doim o'ylantiradi. "Kelajakda kim bo'lsam ekan?" O'quvchilar kasb tanlash chog'ida ko'plab qiyinchiliklarga duch kelishadi. Ushbu maqolada shu masalaga to'xtalib o'tilgan.

Kalit so'zlar. Kasb, hunar, ma'lumot, yoshlar, qiyinchili.

Mamlakatimizda amalga oshirilayotgan ta'lim siyosatining muhim maqsadlaridan biri yosh avlodni har tomonlama barkamol insonlar qilib tarbiyalashdir. Albatta barkamol inson deganda ma'naviy jihatdan yetuk, o'z vatanining tarixi, buguni va kelajagi uchun qayg'uradigan, shuningdek jamiyatning iqtisodiy taraqqiyotiga o'z hissasini qo'shish ishtiyoqida yonib yashaydigan shaxsni tushunish bugungi kun talabiga mos keladi. Aytish mumkinki, barkamol insonning shakllanishi uning munosib kasbni egallashi jamiyat taraqqiyoti uchun o'z xissasini qo'shib yashashi va shu orqali jamiyatda o'zligini ya'ni shaxs sifatida kamol topishi tushuniladi. Komillikning asosiy belgilaridan biri kasbiy shakllanishdir. Kasbiy shakllanish bu cheksiz, murakkab, orqaga qaytarilmaydigan muhim jarayon bo'lib, undan inson o'z manfaatlari yo'lida foydalanishi bugungi kunning eng dolzarb muommolaridan biridir. Har bir shaxs voyaga yetar ekan uning oldida ulkan bir mas'uliyatli, g'oyat muhim bir vazifa turadi. Bu kelajakda kim bo'lsam ekan? yohud qaysi kasb egasi bo'lsam ekan? kabi jumboqli savollar turadi. Kasb tanlash bir qaraganda oddiy masala bo'lib ko'inishi mumkin. Aslida bu jarayon insonning butun bir hayotida muhim o'rin tutuvchi omildir. Maktab yoshidagi o'quvchilarni deyarli bir savol doim o'ylantiradi. "Kelajakda kim bo'lsam ekan?" O'quvchilar kasb tanlash chog'ida ko'plab qiyinchiliklarga duch kelishadi. Ushbu qiyinchiliklarni yengib o'tishida ularga tajribali shaxslar: ularning ustozlari, maktab pedagog psixologi, ota-onasi yoki yaqin tajribali shaxslar yordam bera oladilar. Shu o'rinda aytib o'tish joizki kasb tanlashda kerakli maslahat va tavsiyalarni eng to'g'risini maktab psixologi berishi mumkin. Chunki u o'quvchilarni qiziqish va qobiliyatlarini psixologik jixatdan tahlil qiladi va ularning layoqat va qobiliyatlarini oldindan psixologik jixatdan hisobga oladi.

Shu o'rinda ota-onalar ham farzandining taqdiriga mas'uliyat bilan yondoshmog'i zarur. Albatta ota-onalar farzandlarini kelajakda yuqori cho'qqilarni zabt etishini, ulkan zafarlarga erishishini, o'zidan yaxshi nom qoldirishini, o'zi ko'rmagan yaxshi kunlarni farzandi ko'rishini hoxlashadi. Lekin, aynan

farzandingiz kasb tanlayotganda quyidagi maslahatlarimizga ham amal qilsangiz yaxshi natijalarga erishishingiz aniq.

-Ota-onalar odatda farzandi kasb tanlayotganda o'z nuqtai nazarini ustun qo'yadilar. Bu esa bevosita farzandingizda norozilik hissini keltirib chiqaradi. O'quvchilar doim o'zlari qiziqqan soha vakili bo'lishni xohlashadi. Va bunga astoydil intilishadi. Qadrli ota-onalar farzandingizga maslahat berayotganingizda uning qiziqish, qobiliyat va layoqatlarini e'tibordan chetda qoldirmang.

- Dunyoda 7 milliyatdan ziyod odam bor va ular barchasi turli xil har biri o'zgacha bir dunyodirlar. Sizning farzandingiz ham nodir va takrorlanmas bir mo'jizadir. Garchi u sizning farzandingiz bo'lsada, u siz bilan bir xil emas. Uning o'ziga xos individual psixologik xususiyatlari mavjud. Qolaversa siz yashagan davr bilan hozirgi davrning o'rtasida bir talay tafovut va farqlar bor. Siz ularni hisobga olishingiz va zamonga xos bo'lgan kasblar tipi bilan tanishib chiqishingiz kerak bo'ladi. Sizning tanlovingiz asosida kasb tanlashi kelajakda qachondir uning muvaffaqiyatsizlikka uchrashiga mustaqil qaror qabul qilish xususiyatini pasayishiga olib kelishi mumkin.

- Biz global zamonda yashayapmiz. Avvallari insonlar bitta kasb orqasidan yaxshi hayot kechirishgan bo'lsa Hozirgi davrda bir nechta kasb egasi bo'lmasdan yohud 3-5-yilda yangi malaka va bilim ko'nikmalar egallasdan turib o'z tanlagan kasbining mohir ustasi bo'lib yetishishi qiyin.

- Farzandlarga o'zingizning yoki boshqa bir nufuzli insonlarning hayoti, uning mashaqqatlarni yenga olishi, tajribalari haqida ko'plab so'zlab bering. Tajribalaringizni farzandingiz bilan bo'lishing zero sizning tajribangiz farzandingiz uchun muhim ahamiyatga ega.

- Ota-onalarning egallagan kasblari farzandlar kasb tanlashi uchun misol tariqasida xizmat qilishi mumkin.har bir avlod o'zining mustaqil yo'li bo'lishi muhimligini unutmang. Farzandingiz o'z yo'lini to'g'ri tanlashiga ko'maklashing.

-Farzandingiz kasb tanlashida faqatgina moddiy boylikni asos qilib olishiga yo'l qo'ymang. Moddiylikka asoslangan hayot tarzi bir kun darz ketadi. Shuni unutmanki bu dunyoda inson ma'naviy jonzodddir. Ma'naviy muhit yaxshi bo'lgandagina ma'naviy qiyofasi to'g'ri shakllanadi.

- Farzandingiz kasb tanlashida kasbning obro'si, nufuziga, maoshiga e'tibor qaratmang, unutmang soha insonni rivojlantirmaydi, inson sohani rivojlantiradi, faqat u to'g'ri tanlangan soha bo'lsa bas.

Ta'kidlab o'tganimdek uzoqni ko'zlab yaratilgan zaminlar umriboqiy zaminlardir. Bizni ham kasbni to'g'ri tanlashimiz hayotimizning umriboqiy zaminlarini yaratishimizga xizmat qiladi.

Foydalanilgan adabiyotlar.

1. Rustambek Q.O. Birinchi sinf chapaqay o'quvchilarining maktabga moslashishi, maktabga moslashishi davridagi pedagogik yordamning mazmuni //ЦЕНТР НАУЧНЫХ ПУБЛИКАЦИЙ (buxdu. uz). – 2020. – Т. 1. – №. 1.

2. O.A. Qo'ysinov, V. N. Sattorov, H. S. Yakubova. Mehnat ta'limidan amaliy mashg'ulotlarni tashkil etish metodikasi. (Metodik qo'llanma). T.: Nizomiy nomli TDPU, 2011, 79 b.

3. Sanaqulov X. R., Xodiyeva D. P. Satbayeva «Mehnat va uni o‘qitish metodikasi». Darslik. T.: TDPU. 2015-yil.

4. 1-4 sinf o‘quv uslubiy tavsiya kitobi. “O‘qituvchi” nashriyoti 2017 yil.

OLIY TA’LIM MUASSASALARIDA KREATIV YONDASHUV ASOSIDA MUSTAQIL TA’LIMNI TASHKIL ETISHNING PEDAGOGIK ASOSLARI

Qurbonova Buzaynab Nurmuxammadiyevna,

*Toshkent davlat pedagogika universiteti “Pedagogika” kafedrası o‘qituvchisi,
zaynab@gmail.com, Tel:+998999259220*

Xurramov Sodiq Shuxrat o‘g‘li,

*Toshkent davlat pedagogika universiteti Pedagogika va psixologiya yo‘nalishi
302-guruh talabasi,*

O‘zbekiston Respublikasida uzluksiz ta’lim tizimini takomillashtirish, ta’lim sifatini yaxshilash va samaradorligini ta’minlashda moddiy omillar o‘rinda ta’lim muassasalarida mustaqil ta’limni tashkil etishni takomillashtirish darajasi, salohiyati ham zarur. Talabalar mustaqil ishi mexanizmlarini takomillashtirish va davr talablariga muvofiq faoliyat yurita olishlari uchun zarur shart-sharoit yaratishda oliy ta’lim tizimi alohida o‘rin tutadi.

Qonunchilik palatasi tomonidan 2020 yil 19 mayda qabul qilingan va Senat tomonidan 2020 yil 23 sentabrda ma’qullangan O‘zbekiston Respublikasi “Ta’lim, to‘g‘risida” gi O‘RQ 637-sonli [1]qonunida ham ta’lim sifatini yaxshilash, talabalarning turli shakllarda ta’lim olishi(ishlab chiqarishdan ajralgan holda ta’lim olish (kunduzgi); ishlab chiqarishdan ajralmagan holda ta’lim olish (masofaviy, sirtqi, kechki); dual ta’lim; oilada ta’lim olish va mustaqil ishi; kata yoshdagilarni o‘qitish va ularga ta’lim berish; inklyuziv ta’lim; eksternat tartibidagi ta’lim; mudofaa, xavfsizlik va huquqni muhofaza qilish faoliyati sohasidagi kadrlarni tayyorlash) belgilab qo‘yilgan. Shunday ekan, yuqoridagilarni inobatga olib mustaqil ta’limni tashkil etishni takomillashtirish, mustaqil o‘rganishga bo‘lgan motivatsiyani kuchaytirish muhim vazifa hisoblanadi.

Darhaqiqat, jamiyat va fan-texnika taraqqiyotining hozirgi bosqichida ta’lim-tarbiya jarayoni, uning mazmuni, shakl, metod va vositalari, mutaxassislar tayyorlash jarayoniga ta’sirini tahlil etganda, ta’lim jarayoniga kreativ yondashuvga bo‘lgan ehtiyoj quyidagilar bilan belgilanishini aniqladik:

Birinchidan, ijtimoiy-iqtisodiy rivojlanish ta’lim tizimi, metodologiyasi va o‘quv jarayoni texnologiyasini tubdan yangilashni talab qiladi. Bunday sharoitda o‘qituvchining faoliyati pedagogik yangiliklar yaratish, ilg‘or tajribalarni o‘zlashtirish va ulardan foydalanish ko‘nikmalarini egallashdan iborat. Bu esa, o‘z-o‘zidan bo‘lajak pedagoqlarda kreativ qobiliyatlarini rivojlantirish zaruriyatini keltirib chiqaradi.

Ikkinchidan, ta’lim mazmunini insonparvarlashtirish o‘qitishning yangi tashkiliy shakllari, texnologiyalarini izlash, ya’ni ta’limga innovatsiyalar kiritishni

taqozo qiladi. Ta'lim jarayoniga innovatsiyalar kiritishning muhim shartlaridan biri esa, o'qituvchining innovatsion tayyorgarligi, ijodkorligi va kreativ faolligi bilan tavsiflanadi.

Uchinchidan, pedagogik yangilikni o'zlashtirish va uni amaliyotga tatbiq etishga nisbatan bo'lajak o'qituvchilarda faol mayllarni rivojlantirish kabilar tadqiqot muammosining ijtimoiy, pedagogik-psixologik jihatdan dolzarbligini ifodalaydi.

Ko'rinib turibdiki, ta'lim jarayoniga kreativ yondashuv asosida talabalarda ijodkorlik qobiliyatlarni rivojlantirishning zarurligi o'zaro faol munosabatlar ta'sirida rivojlanadigan ko'nikmalarni shakllantirish imkonini beradi. Bu esa oliy ta'lim muassasalaridagi ta'lim muhiti, o'qitish shart-sharoitlari va metodlarining interfaol xarakter kasb etishini ta'minlashni talab qiladi.

“Mustaqil ta'lim olishni tashkil etish uchun nafaqat muayyan kasbga yoki faoliyat sohasiga qiziqish, balki ushbu faoliyat turiga layoqatning mavjud bo'lishi ham talab etiladi” [2, 15].

Mustaqil ta'lim bevosita mustaqil fikrlash bilan uzviy bog'liqligi sababli unga berilgan ta'rifni ham keltirib o'tish maqsadga muvofiq: «Mustaqil fikrlash - insonning o'z oldida turgan muammolarni maqsad va vazifalarini belgilagan holda o'z bilimi va hayotiy tajribalariga tayanib, turli yo'l, usul, vositalar yordamida, o'zining intellektual imkoniyatlari darajasida mustaqil ravishda hal qilishdan iborat bo'lgan aqliy faoliyatidir» [2, 40].

Shunga ko'ra, so'nggi yillarda o'ziga xos dolzarblik kasb etayotgan mustaqil ta'lim asosida talabalarining kreativ qobiliyatlarini rivojlantirish, erkin-ijodiy ta'lim muhitini shakllantirishning zaruriy pedagogik shart-sharoitlarini takomillashtirish, oliy ta'lim muassasalaridagi o'quv va tarbiyaviy faoliyatni loyihalashtirishning integrallashgan pedagogik tizimini amaliyotga tatbiq etish orqali jarayon samaradorligini oshirish masalasi tadqiqotimizning asosini tashkil etadi.

Foydalanilgan adabiyotlar ro'yxati:

1. O'zbekiston Respublikasining “Ta'lim to'g'risida”gi Qonuni. 2020-yil 23-sentyabr.

2. Muslimov N.A, Qo'ysinov O.A Kasb ta'limi o'qituvchilarini tayyorlashda mustaqil ta'limni tashkil etishning nazariyasi va metodikasi. Monografiya -T, “Fan” 2009

3. B. Sattorov, A.Toshxonov. Talabalar mustaqil ishini tashkil etish va nazorat qilish bo'yicha Uslubiy ko'rsatma. Namangan 2019

MAMLAKATIMIZDA XOTIN-QIZLARGA BERILAYOTGAN IMKONIYATLAR

Qurbonova Buzaynab Nurmuxammadiyevna,

TDPU “Pedagogika” kafedrasida o'qituvchisi zaynab@gamil.uz Tel:
+998999259220

Xudoyberganova Zilola Akmaljon qizi,
TDPU, Pedagogika va psixologiya yo'nalishi talabasi

Prezident Shavkat Mirziyoyev raisligida 1-mart kuni xotin-qizlarni qo'llab-quvvatlash tizimi hamda ularning jamiyatdagi mavqeini yanada mustahkamlash masalalari bo'yicha videoselektor yig'ilishida:

Xalqimiz tarixida buyuk allomalar, jahongir bobolarimiz qatorida, bunday insonlarni dunyoga keltirib, tarbiyalagan, ulug'vor ishlarga ruhlantirgan fozila ayollar ham ko'p bo'lgan. Bugun ham xotin-qizlarimiz farzand tarbiyasida, turli sohalarda, mahallalarda fidoyilik ko'rsatmoqda. Ularning og'irini yengil qilish, huquq va manfaatlarini ta'minlash maqsadida so'nggi yillarda bir qator qonunlar, farmon va qarorlar qabul qilindi. 2021-yilda ayollar tadbirkorligi dasturlari doirasida 200 mingdan ziyod loyihalarga 2 trillion so'm kredit va subsidiyalar ajratilib, 320 ming xotin-qiz doimiy ish o'rniga ega bo'ldi. 190 ming nafar ayol kasb-hunarga o'qitildi. 4 mingdan ziyod xotin-qizlarga uy-joy to'lovining boshlang'ich badaliga mablag' ajratildi.

2 ming nafar qiz alohida grant asosida oliy ta'limga qabul qilindi. Natijada, o'tgan yili oliy o'quv yurtlariga kirgan talabalarning 60 foizini xotin-qizlar tashkil etdi.

Hozirgi kunda "Ayollar daftari"da 630 mingdan ziyod xotin-qiz ro'yxatda turibdi, ulardan 200 ming nafari ishsiz. Ayollar o'rtasida jinoyatchilik, oilada zo'ravonlik va tazyiq holatlari, afsuski, hali ham bor.

Davlatimiz rahbari bu muammolarni hal etishda mahalla faollari, jamoatchilik va nuroniylarning o'rni va ta'siri sezilmayotganini aytdi.

Endi har bir mahallada ayollarning dardi bilan yashaydigan tizim bo'ladi. Qaysi ayolga nima kerakligi, o'qishi, davolanishi, bolalari tarbiyasi bo'yicha mening stolimda adolatli raqam bo'ladi, – dedi davlatimiz rahbari[2, 4].

Ayollarning uy-joy sharoitini yaxshilash masalasiga to'xtalar ekan, Prezidentimiz shunday dedi:

Bir vaqtlar ayollarga imtiyozli uy berishga imkon yo'q edi, bunga qonuniy asos, mablag' yo'q edi.

Yig'ilishda ipoteka kreditlari bo'yicha ajratiladigan subsidiyalarning kamida 40 foizi xotin-qizlarga yo'naltirilishi belgilandi.

Ularning salomatligini tiklash bo'yicha ham aniq tadbirlar amalga oshiriladi. Xususan, joriy yilda 6 ming nafar ayolga yuqori texnologik tibbiy yordam ko'rsatiladi. Nogironligi bo'lganlar rehabilitatsiya vositalari bilan ta'minlanadi. 3 million nafar xotin-qiz onkologik skriningdan o'tkaziladi. Shuningdek, qizlarni emlash, fertil yoshdagi ayollarni dori va vitaminlar bilan bepul ta'minlash bo'yicha topshiriqlar berildi[3, 4].

Qizlarning yaxshi ta'lim olishi, kasb-hunar egallashi Prezidentimizni hamisha o'ylantiradigan masalalardan biri. Bu yig'ilishda ham ular uchun ta'lim sharoitlarini kengaytirish bo'yicha tarixiy qarorlar qabul qilindi.

Jumladan, 2022-2026-yillarga mo'ljallangan Xotin-qizlar ta'limini qo'llab-quvvatlash dasturi ishlab chiqiladi. Dastur doirasida, poytaxtimizda asosan xotin-qizlarni o'qitish uchun davlat-xususiy sherikchilik asosida to'qimachilik sohasida alohida universitet tashkil etiladi. Paxta-to'qimachilik va pillachilik klasterlari ishtirokida joylarda universitetning texnikumlari ham ochiladi.

Yangi o‘quv yilidan boshlab, ta’lim kontraktlarini to‘lash uchun qizlarga ilk marotaba 7 yil muddatga foizsiz kredit berish joriy qilinadi. Buning uchun, joriy yilda banklarga 1 trillion 800 milliard so‘m, kelgusi besh yilda 8 trillion so‘m mablag‘ ajratiladi[4, 5].

2022-2024-yillar uchun “Biznes ayollar” dasturi qabul qilinishi belgilandi. Uning ijrosiga jami 8 trillion so‘m yo‘naltiriladi. Ayollar uchun tadbirkorlik kurslari tashkil etiladi, imtiyozli kreditlar beriladi.

Davlatimiz rahbari ehtiyojmand xotin-qizlar bandligini ta’minlagan tadbirkorlarni ham qo‘llab-quvvatlash zarurligini ta’kidladi. Ular uchun ko‘plab soliq va savdo imtiyozlari belgilandi.

Shu bois, endi ayollarning tazyiq va zo‘ravonlikdan himoyasi sud tomonidan ta’minlanishi, alohida himoyaga olish bir yilgacha belgilanishi aytiladi.

Bu harakat “mahallaning vijdoni”ga aylanishi kerak. Chunki ma’rifatli jamiyatni ma’rifatli onalarsiz qurib bo‘lmaydi, – deya ta’kidladi Shavkat Mirziyoyev [1.3].

Shu bois, oilani himoya qilishga davlat siyosati darajasida e’tibor berilayotgan bir paytda xotin-qizlarni zo‘ravonlikdan himoya qilish masalasini to‘g‘ri va ijobiy hal qilishda quyidagi masalalarga e’tibor qaratish maqsadga muvofiq deb o‘ylaymiz:

- xotin-qizlarga nisbatan barcha shakldagi kamsitish va zo‘ravonlikka yo‘l qo‘ymaslik;

- jamiyatda xotin-qizlarning huquq va qonuniy manfaatlarini himoya qilishni kuchaytirish;

- ayol va erkakning mas’uliyati, o‘zlarining oiladagi burchini to‘liq his qilishi, o‘zaro hurmati va oilaviy muammolarning yechimini bafurja hal qilishida imkoniyatlar yaratish;

- ayollarning huquqiy madaniyati va diniy savodxonligini oshirish;

- mahalla fuqorolar yig‘inida ota-onalarning mafkuraviy, pedagogik, psixologik bilim saviyasini oshirib borish;

- ayollarning ilmi bo‘lish darajasini oshirishni ta’minlashda targ‘ibot va tashviqot ishlarini olib borish;

- telekanallar orqali oilaviy munosabatlarga salbiy ta’sir ko‘rsatadigan xorij seriallarini ko‘paytirgandan ko‘ra, milliy mentalitetimizga hos oilaviy munosabatlarni aks ettiradigan dasturlar sonini ko‘paytirish;

- mahalla fuqorolar yig‘inida psixologik treninglar tashkil etish va unga aholini qiziqtirish.

- qizlarga zamonaviy ta’lim-tarbiya berishga ko‘maklashish;

- xotin-qizlar ijtimoiy-iqtisodiy sharoitlarini yaxshilash;

Xulosa qilib aytganda, xotin-qizlarning ijtimoiy-iqtisodiy va siyosiy faolligini oshirish, huquq va qonuniy manfaatlariga so‘zsiz rioya qilinishini ta’minlash, onalik va bolalikni muhofaza qilish, oilalarda ma’naviy ahloqiy muhitni mustahkamlash va sog‘lomlashtirish jamiyat va davlat rivojining muhim mezonidir. So‘nggi yillar mobaynida ayollar huquqlarini kamsitishga yo‘l qo‘ymaslik, xotin-qizlarni mamlakatning siyosiy, iqtisodiy, ijtimoiy va madaniy hayotida faol ishtirok

etishga jalb qilish uchun bir qancha huquqiy asoslar yaratilgan. Davlatimiz tomonidan berilayotgan e'tibor va imtiyozlarga javoban, yurtimizni yanada rivojlanishi uchun biz ziyolilar munosib yosh avlodni tarbiyalash bilan bir qatorda yashab turgan mahallamiz tumanimiz va viloyatimizda, faoliyat olib borayotgan jamoamizda xotin-qizlarni jamiyatda o'z o'rniga ega ekanligini yana bir bor ta'kidlab, ularga to'g'ri maslahatlar bilan yo'naltirish orqali o'z hissamizni qo'shish burchimizdir.

Foydalanilgan adabiyotlar:

1.O'zbekiston Respublikasi Prezidenti Shavkat Mirziyoyevning Xalqaro xotin-qizlar bayramiga bag'ishlangan tantanali marosimdagi nutqi. // "Xalq so'zi" - 2020. 8-mart.

2.O'zbekiston Respublikasi Prezidenti Shavkat Mirziyoyevning Birlashgan Millatlar Tashkiloti Bosh Assambleyasining 75-sessiyasidagi nutqi. // "Yangi O'zbekiston" -2020. 24-sentabr.

3.Xotin-qizlarni qo'llab-quvvatlash va oila institutini mustahkamlash sohasidagi faoliyatni tubdan takomillashtirish chora-tadbirlari to'g'risida" O'zbekiston Respublikasi Prezidentining farmoni // Xalq so'zi -2018. 2-fevral.

4."Xotin-qizlarni tazyiq va zo'ravonlikdan himoya qilish to'g'risida", "Xotin-qizlar va erkaklar uchun teng huquq hamda imkoniyatlar kafolatlari to'g'risida" O'zbekiston Respublikasi qonuni // Xalq so'zi -2019. 3-sentabr.

BOSHLANG'ICH SINF O'QUVCHILARIDA KREATIV FIKRLASH ORQALI IJODKORLIKNI SHAKLLANTIRISH

Rajabova Xurshida Hakimovna,

*QVPYMO 'MM Maktabgacha, boshlang'ich va maxsus ta'lim kafedrası
o'qituvchisi*

Annotatsiya. Ushbu maqolada o'quvchilarning erkin fikrlashi, dunyoqarashini kengaytirish, kreativlik orqali bir muammoga turli xil, har tomonlama yondashgan holda ijobiy va ijodiy yondashuvlar bilan yechimlarni topish to'g'risida ma'lumotlar keltirilgan.

Kalit so'zlar. kreativlik tushunchasi, interfaol, mantiqiy va tanqidiy yondoshuv, fikrlash, dunyoqarash, tushuntirish, ijobiy fikrlash, ijodkorlik

Abstract. This article provides information on how students can think freely, expand their worldview, find solutions to a problem with different, comprehensive approaches and creative approaches through creativity.

Key words. the concept of creativity, interactive, logical and critical approach, thinking, worldview, explanation, positive thinking, creativity

Аннотация. В этой статье представлена информация о том, как студенты могут свободно мыслить, расширять свое мировоззрение, находить решения проблемы с помощью различных комплексных подходов и творческих подходов посредством творчества.

Ключевые слова. концепция творчества, интерактивный, логико-критический подход, мышление, мировоззрение, объяснение, позитивное мышление, креативность.

Bugungi kunda mamlakatimizda yangi texnologiyalar- ta'lim muhitiga integrallashishga yo'naltirilgan ta'lim tizimi barpo etilmoqda. Bu ta'lim jarayonini tashkil etishda zamonaviy texnik imkoniyatlarga javob beradigan sezilarli o'zgarishlar bilan kuzatilmoqda. Zamonaviy axborot texnologiyalarining ta'lim sohasiga kirib kelishi ta'lim usullari va o'qitish jarayonini yangicha yondashuv asosida tashkil etish shakllarini sifatli ravishda qulaylashtirib, o'zgartirish imkonini bermoqda.

Hozirgi kunda zamonaviy ta'lim jarayonida interfaol usullar va zamonaviy axborot texnologiyalarini o'quv jarayonida qo'llashga bo'lgan qiziqish kundan-kunga ortib bormoqda. Bolalarga yangi darsliklarda berilgan topshiriqlar asosida ijodkorlik va ijobiy ko'nikmalarni shakllantirish dolzarb masaladir. Bunday bo'lishining sabablaridan biri, shu vaqtgacha an'anaviy ta'limda faqat tayyor bilimlarni egallashga o'rgatilgan bo'lsa, zamonaviy texnologiyalardan foydalanish esa ularni egallayotgan bilimlarini o'zlari qidirib topish, mustaqil o'rganish va fikrlash, tahlil qilish, hatto yakuniy xulosalarni ham o'zlari keltirib chiqarishga o'rgatadi. Jahon mamlakatlari kelajak kadrlarni tayyorlashda o'quvchilarni zamonaviy bilimlar bilan o'qitish, mustaqil ta'lim olish ko'nikmalarini shakllantirish, egallangan bilimlarini ijodiy tarzda qo'llash zamonaviy ta'limning asosiy masalalaridan biri bo'lib hisoblanadi. "Kreativlik" va "pedagogik kreativlik" tushunchalarining mohiyati. Zamonaviy pedagogikada "kreativ pedagogika" tushunchasi qo'llanila boshlaganiga hali u qadar ko'p vaqt bo'lmadi. Biroq, o'qitish jarayoniga innovatsion hamda ijodkorlik yondashuvlarini qaror toptirishga bo'lgan ehtiyoj "Kreativ pedagogika"ning pedagogik turkum fanlar orasida mustaqil predmet sifatida shakllanishini ta'minladi. Ushbu predmet asoslarini pedagogika tarixi, umumiy va kasbiy pedagogika hamda psixologiya, xususiy fanlarni o'qitish metodikasi, ta'lim texnologiyasi va kasbiy etika kabi fanlarning metodologik g'oyalari tashkil etadi. Xorijiy tajribalar asosida darsliklarimizda berilgan topshiriqlar bolaga kreativ fikrlash, ijobiy ijodiy fikrlashga chorlovchi topshiriqlardir. Shu topshiriqlar orqali bolaga ijodkorlikni shakllantirish masalalari ilgari surilmoqda.

Kreativlik -hozirgi kunda ko'p eshitiladigan so'z. Bolada kreativlik bo'lishi juda muhim hisoblanadi. Kreativlik- bu ijodkorlikdir. Hozirgi kunda aqlli bo'lish yetarli emas, kreativ bo'lish kerak. Biron talabni bekamu-ko'st bajarish ko'pchilik qo'lidan keladi, lekin talabni o'ylab topish, yanglik kiritish, ishga ijod bilan yondashish, yangi yo'llarni izlash, yangi ko'rinish topish, yangi usul qo'llash hammaga ham xos qobiliyat emas. Agar doimiy ravishda bolaga qo'pol muomalada bo'lib, baqirib gapirilsa, bu jiddiy oqibatlarga olib kelishi mumkin, tarbiyadagi shafqatsizlik bola uchun surunkali stress muhitini yaratadi, buning asoratlari esa bola katta bo'lganida ham namoyon bo'lishi, bunday tarbiya bolaning rivojlanayotgan miyasiga ta'sir qilishi, boshqa salbiy oqibatlari bilan birga garmonal o'zgarishlar, shamollashlar hamda yurak qon tomir faolligi susayishining

kuzatilishi va bolaning kreativlik qobiliyatlarini rivojlanishiga ham to'siqlik qiladi. Bu esa uning jismoniy holatiga, bolaning ijodkorligiga, mustaqil fikrlashga to'sqinlik qiladi.

Kreativ so'zining ma'nosi nima?. Kreativ so'zini ilk bor 1922 – yilda AQSH olimi D.Simpson tomonidan qo'llanilgan. Kreativlik (lot.creatio – yaratish, vujudga keltirish) – bu insonning noodatiy g'oya, fikr bera olish, muammolarni takrorlanmas original yechimini topish, tafakkur qilishning an'anaviy usullaridan voz kecha olishga bo'lgan qobiliyatidir. Kreativlik atamasi tilimizga kirib kelishidan oldin bu so'z tilimizda uchrarmidi? Albatta uchrardi, lekin biz bunga unchalik e'tibor qaratmasdik, ya'ni kreativlik so'zining o'rniga biz noodatiy, noan'anaviy so'zlarini ishlatar edik. Vaholanki, kreativlik so'zining bugungi kundagi ma'nosi ham aynan xuddi shunday noodatiy, noan'anaviy degan ma'nolarni anglatadi. Boshlang'ich sinf o'quvchilarini kreativ fikrlashga o'rgatishdan oldin, ularni birinchi navbatda o'qituvchisi kreativ bo'lishi kerak. Boshlang'ich sinf o'qituvchisi kreativ fikrlashi bilan birga dunyoqarashi keng izlanuvchan e'tiborli bilimli bo'lishi lozim. O'qituvchi ijodkor va ijobiy fikrlovchi bo'lsa o'quvchiga ham shuni o'rgataoladi. Ana shundagina o'z o'quvchilarini kreativ fikrlashga o'rgata oladi. Agarda o'qituvchida bunday narsalar yo'q bo'lsa, o'quvchilaridan talab qilish noo'rin.

Boshlang'ich sinf o'qituvchisi dars davomida turli ta'lim-tarbiyaviy masalalarni hal qilishi lozim. U bilim va malakalarni berishni hamda bolaga egallashi uchun shart-sharoit yaratib berishi kerak. U bergan bilim o'quvchida og'zaki va yozma nutqni, bolada kuzatuvchanlikni, ta'sirchanlikni oshirishi lozimdir.

Kreativ fikrlash qobiliyati ko'rsatkichlari, ayniqsa, kreativ fikrlash jarayonining katta qismi ko'rinmaydigan topshiriqlarda darsliklarda berilgan topshiriqlarda o'quvchilar ijodiy ishlarining kreativligini ta'minlaydi. Demak, o'quvchilarning ijod mahsuli ularning ijodiy fikrlash jarayoni muvaffaqiyatli bo'lganmi, yo'qligini aniqlashda qo'l keladi. Hamkorlikdagi kreativ fikrlash borasidagi tadqiqotlarga ko'ra, guruh a'zolari maqsadli, jumboqli vaziyatdan kelib chiquvchi va tartibsiz murakkab jarayonlarda ishtirok etgan holda, maqsad qo'yadi va uning ro'yobga chiqishini kuzatadi, bunda guruhning turli a'zolari o'zining kuchli tarafiga asoslanib, guruhda yetakchilikni oladi. Xususan, muzokara va hamkorlik usulidagi olib boriladigan jarayonlarda qatnasha olish yangi g'oyalarni yaratishga zamin tayyorlaydi. Hamkorlik natijasida, faoliyat g'oya yaratish va takomillashtirish bilan bog'lanadi, g'oyalardagi kamchilik tuzatiladi, boshi berk muammolarni aylanib o'tish yo'llari kashf etiladi. Hamkorlik bolalarga ijodiy fikrlashni va ijodkorlikni shakllantiradi. Guruhda olib borilgan faoliyat bolani dunyoqarashini kengaytirishga xizmat qilish bilan birga mustaqil fikrlashga o'rgatadi.

Ijodiy fikrlovchi o'quvchida quyidagi sifatlar shakllangan bo'lishi lozimdir;

- fikrlar orasidagi mantiqiy aloqalarni tushunish;
- fikrlarni qisqacha va aniq shakllantirish;
- dalillarni aniqlash, tahlil qilish va baholash;
- gipotezaga qarshi dalillarni baholash;

- fikrlashda nomuvofiqliklar va keng tarqalgan xatolarni aniqlash;
- muammolarni muntazam ravishda tahlil qilish;
- g'oyalarning dolzarbligi va ahamiyatini aniqlash;
- o'zining e'tiqodi va qadriyatlarini isbotlash;
- o'zining fikrlash qobiliyatini aks ettirish va baholash.

Hamkorlikdagi kreativ fikrlash borasidagi tadqiqotlarga ko'ra, guruh a'zolari maqsadli, jumboqli vaziyatdan kelib chiquvchi va tartibsiz murakkab jarayonlarda ishtirok etgan holda, maqsad qo'yadi va uning ro'yobga chiqishini kuzatadi, bunda guruhning turli a'zolari o'zining kuchli tarafiga asoslanib, guruhda yetakchilikni oladi. Xususan, muzokara va badiha usulidagi olib boriladigan jarayonlarda qatnasha olish yangi g'oyalarni yaratishga zamin tayyorlaydi. Hamkorlik natijasida, faoliyat g'oya yaratish va takomillashtirish bilan bog'lanadi, g'oyalardagi kamchilik tuzatiladi, boshi berk muammolarni aylanib o'tish yo'llari kashf etiladi.

Xulosa qilib aytganda kreativ fikrlashni rivojlantirish hamma uchun foydalidir, chunki u mutlaqo har qanday faoliyatda natijalarga erishishga imkon beradi. Kitob o'qish, ko'rgazmalarga tashrif buyurish va ko'p tanqidiy fikrlash, mantiqiy fikrlashga oid topshiriqlar orqali har kuni kundalik va intellektual muammolarni hal qilishning yangi usullarini izlashni odatga aylantirish orqali kreativ fikrlash malakalari rivojlanadi. Tez-tez tasodifiy so'z usulidan foydalanish, muammoni shakllantirish va bir qator so'zlarni yozib chiqish, keyin ularni belgilangan muammo bilan bog'lash, o'zaro bog'liq variantlarni ko'plab topish orqali ham kreativ mahorat shakllanib boradi.

Foydalanilgan adabiyotlar ro'yxati

1. Exsonova F.T. O'quvchilarda kreativ tafakkurni rivojlantirish yo'llari // Uzluksiz ta'lim. – Toshkent, 2018.
2. N.Muslimov. "Pedagogik kompetentlik va kreativlik asoslari". Toshkent., 2015
3. Ibragimova G.N. Interfaol o'qitish metodlari va texnologiyalari asosida talabalarning kreativlik qobiliyatlarini rivojlantirish.: Avtoref. dis. ... ped. fan. bo'yicha falsafa dok. – T., 2017.
4. Tunik E.E. "Ijodiy fikrlash diagnostikasi" (2006).
5. Qishtimova I.M. "Ijodkorlikning Psixosemiotikasi" (2008).
6. Imametdinova R.Ya. "Bolalarning ijodiy qobiliyatlari" (2006).
7. Nishonova Z. Mustaqil ijodiy fikrlash va shaxs xislatlari// Xalq ta'limi.- Toshkent, 2001. №.4.-B

IJTIMOY ADOLAT – KORRUPSIYAGA QARSHI KURASHNING AMALDAGI MA'NAVIY MEZONI SIFATIDA

Raximova Dilshoda Baxritdinovna,

*Samarqand Viloyati pedagoglarni yangi metodikalarni o'rgatish milliy
markazini ijtimoiy va amaliy fanlarni o'qitish metodikasi kafedrasida f.f.nom.
v.b.dots.*

Xidirov Xoshim Ibodullaevich,

*Jizzax politexnika instituti Ijtimoiy fanlar kafedrasida dotsenti, f.f.b.f.d.
(PhD). +99899-138-00-04*

Annotatsiya. Ushbu adolat tushunchasining kelib chiqishi, shakllanishi va rivojlanishi hamda hozirgi kundgi ahamiyati xususida fikr-mulohazalar bildirilgan. Maqolada jamiyat hayotining eng muhim tizimlaridan biri bo'lgan ijtimoiy adolat tushunchasining korrupsiyaga qarshi kurashishdagi ahamiyati, o'rni va roli ochib berilgan.

Kalit so'zlar: Korrupsiya, adolat, jamiyat, "Avesto", taraqqiyot, adolatsizlik, huquqiy davlat, adolatli jamiyat.

Jamiyat taraqqiyoti qanchalik rivojlangani sayin adolat, adolatlilik, adolatli jamiyat kabi tushunchalarga fuqarolarning ehtiyoji orta boradi. Korrupsiyaga qarshi kurashishda bevosita adolatning ta'minlanishi, avvalo, fuqarolarning davlat hokimiyatiga bo'lgan ishonchini yanada ortishiga olib keladi. Prezidentimiz ta'kidlaganidek, "Biz barpo etayotgan huquqiy davlatda adolatsizlikning hech qanday shaklda ustun bo'lishiga yo'l qo'ymasligimiz zarur".

Adolatli jamiyatning ko'zgusi bo'lgan qonunchilikka fuqarolarning rioya qilishlari, adolatni qaror toptirish borasida davlat tomonidan olib borilayotgan siyosiy islohotlardan ko'zlangan maqsad avvalo, jamiyatda tenglik tamoyilini ta'minlashdan iboratdir.

"Adolat" – (arabcha – "odillik", "to'g'rilik") – ahloq va huquqning asosiy kategoriyalaridan biri bo'lib, qonun oldida barcha fuqarolarning tengligi va qonunning barcha insonlarga barobarligi bilan belgilanadi. "Adolat" turlicha talqin qilinadigan, xilma-xil tarzda namoyon bo'ladigan tushunchadir. Ba'zi ahloqiy-huquqiy me'yorlar ham adolat mezonlari sifatida qaraladi. Bu, o'z navbatida, adolat mezonlarining jamiyat rivojiga, insoniyat taraqqiyotiga, muayyan mamlakat qonun - qoidalariga mos yoki mos emasligi bilan belgilanadi.

"Avesto"da inson ijtimoiy mehnati tufayli barcha yomonlikdan, yovuzlikdan qutulishi mumkinligi g'oyasi yotadi. G'arazgo'ylik, hasad, manmanlik, o'g'rilik, talonchilik, nohaqlik illatlari qoralanadi. Ushbu illatlarga qarshi kurashish jamiyatda adolat qaror topishiga olib kelishi qayd etiladi. "Haq so'zdan o'zga hech narsa to'g'risida o'ylama, haq so'zdan o'zga hech narsa to'g'risida suhbatlashma, haqqoniy amaldan o'zga hech narsa bilan shug'ullanma", - deb yoziladi "Avesto"da. Korrupsiyaga qarshi kurashda adolat mezonlari quyidagilardan iborat;

- Tarixiy (sharq mutafakkirlarining qarashlari)
- Insoniy (insonning qadr-qimmati, sha'ni, ulug'lanish)
- Qonuniylik (qonun ustuvorligini ta'minlash, huquqiy siyosat yuritish)
- Davlat va shaxs o'rtasidagi muloqot (fuqaro va yuridik shaxslarning murojaatlari) kabi mezonlari mavjud.

Korrupsiyaga qarshi kurashda adolat tamoyilining o'rni va ma'no-mazmuni alohida ahamiyat kasb etadi. Adolatning ijtimoiy-falsafiy jihati jamiyat a'zolarining xilma-xil munosabatlaridagi o'zaro tengligini nazarda tutadi. Axloqiy jihati insonlararo muomalada bir xil munosabatda bo'lishni, bir-birining izzat-nafsigaga tegmaslikni, axloq-odob qoidalariga amal qilishni bildiradi. Adolatning huquqiy tomoni qonunlarga rioya etishni, siyosiy tomoni esa davlatni adolat qoidalari asosida boshqarishni, fuqarolar g'amini eyishni anglatadi. Rivojlangan jamiyatda adolat kishilarning demokratik qonunlar asosida ish yuritishini taqozo etadi, unda

har bir odam o‘z mehnati, tadbirkorligi, aql-zakovati tufayli topgan mol-mulki hisobiga yashaydi. Davlat o‘z faoliyatida fuqarolar tomonidan adolat qoidalari va qonunlarga amal qilinishini nazorat etadi, jamiyat a‘zolarining mol-mulki daxlsizligi va qonun oldida tengligini ta‘minlaydi.

Korrupsiyaga qarshi kurashda adolat haqidagi qarashlarning shakllanishi va rivojlanishi uzluksiz davom etadigan ijtimoiy jarayondir. Bu jarayon millatning tarixiy merosidan oziqlangan holda davom etadi. Tarixiy-adabiy yodgorlik “Avesto”da: “...Inson o‘z fikri-xayolida ham boshqalarga hasad qilmasligi lozim, yaxshi niyatli kishi darg‘azab bo‘lmaydi va boshqa jaholatlarga berilmaydi, “...chunki haqiqat, adolat egiladi, ammo sinmaydi...” – deb yozilganligi bilan xulosa chiqarishga asos yaratadi.

Markaziy Osiyoning buyuk mutafakkirlaridan biri Husayn Voiz Koshifiy “Axloqi Muxsiniy” asarida insonlarning odamiylik, samimiylik va boshqa go‘zal fazilatlarini egallash bilan birga adolatlilikka chorlagan. “Agar adolat himoya qilinmasa, zaif va kuchsiz odamlar yo‘qolib ketadi. Modomiki, zaiflar qirilib ketar ekan, kuchlilar ham omon qolmaydi, chunki kishilar turmushi bir-biri bilan o‘zaro bog‘liqdir. Xullasi kalom, xalqning ahvoli adolatga bog‘liq bo‘lib, usiz yaxshilanmaydi.”

Jamiyat taraqqiyotida kishilarning adolatni qay darajada tushunishlari va uning yuqorida ko‘rsatilgan tamoyillariga bo‘ysunishlariga ko‘p jihatdan bog‘liq.

Farzandlarning xarakterini, tabiati va dunyoqarashini belgilaydigan ma‘naviy mezon va qarashlar odillik va xaqiqatparvarlik, insof, nomus va vijdon, sadoqat va oliyjanoblik, mehr-oqibat, andisha va sharmu–hayo, uyat kabi muqaddas tushunchalarning poydevori oila va mahalla muhitida shakllanadi. Tarbiya oiladan boshlanadi. Ona suti bilan kirgan hislatlar uzoq vaqt, hatto bir umr saqlanib qoladi. Oilada bolani oq ko‘ngil, sofdil ezgulik tarafdori qilib o‘stirish jarayonida u adolatli bo‘lib o‘sadi. Ammo shularga qaramay, oilada bolalarga adolat tuyg‘usini yaxshilik bilan uzviy bog‘liq holda singdirish zarur. Oilada bola yoki o‘smir adolatsizlik ko‘rganida, uni his etganida norozilik bildirish, adolatsizlikni yo‘qotishni talab qilishni o‘rganadi.

Istiqlol bizga ma‘rifiy, madaniy adolatli, insonparvar mustahkam oila va jamiyat qurish imkoniyatlarini yaratib berdi. SHarqning taniqli mutaffakkiri Nasriddin Tusiy ijtimoiy adolatning quyidagi uchta talabi haqida shunday degandilar:

Birinchi talabi aholi turli tabaqalarining o‘zaro uyg‘un bo‘lishini ta‘minlash;

Ikkinchidan, el-ulusning haq-huquqi teng ta‘minlangan holda, kishilarni xizmatga ta‘yinlashda shaxsning salohiyati va imkoniyatlaridan kelib chiqishi kerak;

Uchinchi talabi esa, barchaning teng farovonligini himoya qilib, bu farovonlikni amalga oshirishdagi xizmati va huquqiga qarab har bir inson o‘z ulushini olishga imkon yaratishdan iborat. Demak, bu talablar nafaqat jamiyat, ishlab chiqarish korxonalari, tashkilot va muassasalar miqyosida, balki, oila azolari va mahallalarda ham to‘liq amal qilmog‘i lozim. Masalan, oilada o‘zining dangasa, loqaydligi va qaysarligi bilan tug‘ishganlari ustidan xukmron bo‘lmoqchi bo‘lgan

farzandni ota-ona adolat yuzasidan tanobini tortib qo'yishi kerak. O'zini tuta bilish, axloq–odobi, o'qishi va mehnatining sifati, hatto salomatligini hisobga olib rag'batlantirilsa, to'g'ri so'z, halol, vijdonning pokligini e'tiborga olish oilada adolatparvar inson tarbiyalashning muhim omillaridan hisoblanadi. Ota-onaning farzandlarni, farzandlar esa ota-onani chin dildan qadrlay bilishlari, o'zaro hurmat va izzat-ikromda bo'lishlari, bir-birlarining taqdirlariga befarq bo'lmasliklari, oila manfaati uchun mardlik va jonkuyarlik bilan yondashuvlari haqiqiy ma'naviy sog'lomlik va adolatparvarlikni anglatadi.

Rahbar adolati va etakchilik mas'uliyati, avvalo, uning har tomonlama salohiyatiga, tashabbuskorligiga, tadbirkorligiga asoslanishi zarur. Milliy ma'naviyatimizning qadim udumiga ko'ra rahbarning, yurt boshqaruvchining eng asosiy fazilati – adolat sanalgan. Bugun ham shunday. Ammo bugungi davrimizda adolat tushunchasi ilgari tasavvurlardan ancha farq qiladi. Bugun voqean adolatli bo'lish uchun bir guruh insonlar jamoasini boshqarib borishni zimmasiga olgan odamdan ko'p narsa talab etiladi. Rahbarlik mahorati va qobiliyatida katta mazmun bor. To'g'ri reja tuza bilish tez qaror qabul qilish, ishni vaqtida puxta bajara bilish hamda malakali mutaxasislarni tanlash va adolat doirasida ularga qulay sharoit yaratishni tashkillashtirish hammaning ham qo'lidan kelavermaydi.

Rahbar aqlli va bilimli bo'laolsagina, odob, axloq, qoidalariga rioya qila olsa, o'z burchini odillik, halollik bilan bajara olsa, ma'suliyatini anglab, o'zaro kengash bilan faoliyat yurgizsa shundagina jamiyat istiqbolli bo'ladi. Ilk o'rta asrning buyuk mutafakkirlaridan Abu Nasr Forobiyning fikricha o'zida 12 tug'ma hislatni birlashtirgan kishilargina aqlli hisoblanar ekan. SHulardan ikkitasi adolatga taaluqlidir. Aqlli inson o'z tabiati bilan adolatni sevadigan va adolat uchun kurashuvchilarga adolatsizlikka, jabr-zulm o'tkazuvchilarga nafrat bilan qaraydigan bo'lsin, o'z odamlari va boshqalarga adolatli bo'lish, go'zal va yaxshi hisoblangan narsalarni barchaga taqdim etgan holda odamlarni adolatga targ'ib etadigan, adolatsiz oqibatlarini yo'qotadigan, ularga yo'l qo'ymaydigan bo'lishi kerak. Har bir odam adolatli bo'lsin, ammo qaysar bo'lmasin, adolat oldida qaysarlik qilib, o'zbilarmonlikka berilmasin, lekin har qanday adolatsizlik, pastkashlik oldida lafzli bo'lsin, o'zi zarur deb bilgan narsani amalga oshirishda qat'iylik ko'rsatsin, qo'rqmas, jasur bo'lsin, qo'rqish va ojizlikni bilmasinlik ierak.

Albatta, mamlakatimizda ham bu illatga qarshi keskin kurashish choralari ko'rilmogda. Tadqiqotlar biror-bir illatga barham berishda eng samarali vosita illatning o'zi bilan emas, balki sababi bilan kurashish ekanini ko'rsatmogda. Qaerda poraxo'rlik avj olsa, o'sha erda adolat ham, vijdon ham oyoq osti bo'ladi. CHunki poraxo'r o'z vijdonini sotib, yomon odamni yaxshi deb maqtaydi va yaxshini qoralab jazolaydi. Poraxo'r ta'magirlar olimni, rahbari, ishchimi, kim bo'lishidan qat'iy nazar, xalq boshiga bitgan balodir. Hayot o'z yo'lida davom etaveradi. Rahbarlar kelib ketadi, el xalq qoladi. Lekin, ana shu rahbar xalq ko'nglidan o'ziga joy topa oladimi, esda qoladigan biron hayrli ish qildimi? Odamlarning boshini qovushtirib, o'zi ibrat bo'lib, ularni ulug'vor vazifalarni bajarishga safarbar eta oldimi? Har bir rahbar bu haqda doimo o'ylashi, o'ziga o'zi savol berib ko'rishi kerak.

Adolatparvar rahbarning ahloqiy hislatlari bemaolol qonun o‘rnini bosa oladi. Barcha bo‘g‘inlarda adolatli, insofli, diyonatli, bilimdon, tajribali rahbarlar etakchilikni o‘zining qo‘liga olmas ekan, davlatimizning mavqei, davlat manfaati uchun mardlik, jonkuyarlik bilan fidoiysi bo‘lib shakllanmas ekan ishlarimiz odatdagiday ketmaydi. Qolaversa, adolat va qonun ustuvorligi uchun uning talablarini hayotimizga joriy etish uchun birgalashib kurashmog‘imiz fidoiysi bo‘lmog‘imiz kerak. Adolat va qonun kattayu kichik, jinsidan, millati, etiqodi va mansabidan qat‘iy nazar, barchamiz uchun ustuvor bo‘lmog‘i darkor.

Foydalanilgan adabiyotlar ro‘yxati

1. Авесто. Тарихий-адабий ёдгорлик. Асқар Маҳкам таржимаси. – Т.: Шарқ, 2001. – Б. 5.
2. Воиз Кошифий. Ахлоқи Муҳсиний. (Форс тилида). ЎЗР ФА Шарқшунослик институти қўлёзмалар фонди. Инв№ 3020 “Адолат” боби. 51-52 саҳифалар.
3. http://www.adolatgzt.uz/news_latest/glavnaya-novosty/4228
4. <http://tmatm.uz/site/wp-content/uploads/2015/09/GLOSSARIJ-4.pdf>
5. <https://uz.wikipedia.org/wiki/Adolat>
6. <https://xs.uz/uzkr/post/korrupsiya-va-millij-taraqqiyot-muammo-va-yechim>

O‘ZBEK XALQ MUSIQALARI ORQALI O‘QUVCHILARNING BADIY DIDINI SHAKLLANTIRISH

Samatova Dilnoza Salaidinovna,

*O‘zbekiston-Finlandiya pedagogika institut San‘atshunoslik fakulteti “Musiq
ta’limi” kafedrasida katta o‘qituvchisi,*

Xo‘jamurodova Kubarro Nematillayevna

Urgut tuman 37-umumta’lim maktab musiqta’limi o‘qituvchisi

San‘at – o‘z mohiyati va ijtimoiy mazmuniga ko‘ra har qanday milliy madaniyatning uzviy qismi sifatida muayyan davlat, jamiyatning ijtimoiy-iqtisodiy, ma’naviy-ma’rifiy taraqqiyoti darajasini belgilovchi eng muhim va ustuvor mezonlardan biridir [1]. San‘at estetik tarbiyaning bitmas-tuganmas manbaidir, chunki, u o‘zida to‘laligicha va bevosita estetik olam, inson qalbi va aqlining cheksiz kuch bilan zabt etuvchi maftunkor dunyodir.

Musiqaning muhim xususiyatlaridan biri shundan iboratki, unda haykaltaroshlik va rassomchilikka xos bo‘lgan predmet tasviri yoki nasr va nazmga xos “portretlar” mavjud emas. Musiqada insonning turfa his-tuyg‘ulari, kechinmalari, ruhiyati ifoda etiladi. Darslarni qiziqarli va to‘g‘ri tashkil qilish bilan birga o‘quvchilarning qiziqishlarini nazarda tutish muhim pedagogik omillardan sanaladi. Shunga ko‘ra o‘quvchilarni qiziqtiradigan, jalb etadigan, rag‘batlantiradigan vaziyatni yaratish, ularda estetik hissiyotni o‘stirishning eng zarur shartidir. Baholanki, o‘quvchilardagi hissiyot, tuyg‘u o‘zlariga tanish bo‘lgan kuy va qo‘shiqlarni bevosita o‘zlari ijro etganlarida sodir bo‘ladi. O‘quvchilarda sodir bo‘layotgan his-hayajonlarni ongli bo‘lishiga harakat qilish, ularni mustaqil

fikrlashga, baholashga o'rgatish va buning uchun mavjud imkoniyatlardan to'la foydalanish asosiy omil bo'ladi.

Umumta'lim maktablarida amalga oshiriladigan keng ko'lamdagi ta'lim-tarbiya ishlarida o'quvchilarni musiqiy-estetik madaniyatni, estetik hissiyot, ko'nikmalari qatori badiiy didini tarbiyalab borish ham alohida o'rin tutadi.

Estetik madaniyat tushunchasiga estetik ong, badiiy did va estetik didning turli faoliyatlar jarayonida namoyon bo'ladigan estetik holatlar va tarbiya kiradi. Insonning estetik madaniyatini – bu estetik ong tafakkur, dunyoqarash, yuqori ma'naviy-axloqiy sifatlar majmuini ifoda etadi. Shunday ekan u doimo emotsional his-tuyg'u tarbiyasi bilan, estetik tushuncha, estetik did, estetik ehtiyoj tarbiyasi bilan bog'liq holda rivojlanadi.

Umumta'lim maktablarining musiqa madaniyati darslari o'quvchilarning badiiy didini va musiqiy idrok etish malakalarini shakllantirish va boshqa har qanday tarbiyaviy vazifalarni amalga oshirish kabi uzoq muddatli tizimlashtirilgan va aniq rejaga asoslangan pedagogik faoliyatni talab etadi. Maktabda boshlang'ich sinf o'quvchilarining musiqiy-badiiy, estetik didini ma'lum bir mezonlarga mos darajada shakllangan, badiiy-estetik tasavvur, dunyoqarash, fikrlash, baholay olishning yaqqol bir namunasi sifatida tasavvur qilish qiyin va bunday baholash noto'g'ridir. Bu yoshdagi bolalarning musiqiy idrok, tafakkur va badiiy-estetik didi hali unchalik asosli fikr yuritish darajasida bo'lmaydi.

O'quvchilar maktabga turli darajadagi musiqiy tayyorgarlik bilan keladilar. Shu tufayli hali ularning musiqiy eshituvi, tinglash va kuylash ko'nikma va malakalarini barqaror tenglashgan darajaga olib kelish o'qituvchilardan anchagina mehnat va sayi-harakatni talab etadi. Bu jarayonda o'quvchilar musiqiy-estetik didlari hali mavhum darajada bo'ladi. Ularga berilgan birinchi savollardanoq bunga ishonch hosil qilish mumkin. Masalan, o'quvchilarni musiqa san'atiga qiziqishi va munosabatini aniqlash maqsadidagi "Sen qanday (qaysi) qo'shiqni yaxshi ko'rasan?", "Vatan haqidagi qanday qo'shiqlarni bilasan?", "O'zbekiston Respublikasi Davlat madhiyasi musiqasini kim yozgan?", "Qaysi o'zbek xalq kuylarini nomini bilasan?" kabi savollarga javob olish qiyin bo'ladi. Uchinchi, to'rtinchi sinflarda o'quvchilar kuylash va tinglash uchun tavsiya etilgan asarlarni bu qo'shiq yoki kuy qaysi janrga mansubligini, u kim tomonidan yaratilganligi, g'oyaviy-badiiy mazmuni, xalq musiqasi yoki kompazitor ijod mahsuli ekanligini, bastakor ijodining ayrim jihatlari haqida ham so'zlab bera oladigan bo'ladilar.

Har bir o'quvchi har kuni turfa musiqiy ohanglar ta'sirida bo'ladi. Hayotning har bir lahzasida turli tuman janr va uslublardagi qo'shiqlarga duch keladi. Ammo ularning ma'lum qismigina ko'pchilikning tiliga tushgan va yaxshi qo'shiq(san'at) sifatida tan olingan, ommaviylashgan bo'ladi. Yoki aksincha, ayrim katta yoshdagi bolalar, o'spirinlar, talabalar tomonidan telefonga tushirilgan, disklarga yozib olingan, chet el xalqlariga tegishli, ularga taqlid qilib yaratilgan, saviyasi past musiqalar, kliplar ham yosh bola ongida o'zining izini qoldirishi mumkin. Bu o'rinda musiqa darslari jarayonida o'quvchilarga birinchi navbatta milliy musiqamiz, yuksak ijod namunalari, qardosh va chet ellarning ham eng sara, mumtoz asarlari haqidagi suhbat, hikoya, tushuntirishlarga keng o'rin berish

musiqa o'qituvchilari oldidagi dolzarb vazifalar sanalmog'i lozim. Shuning uchun boshlang'ich sinf o'quvchilariga repertuar tanlaganda manashu jihatlarni yoddan chiqarmasligi kerak bo'ladi.

Xalq qo'shiqlari vositasida o'quvchilarni badiiy didini shakllantirishda musiqa darslari katta imkoniyatlarga ega. Zero, xalq qo'shiqlari xalqning ezgu niyatlari, orzu istaklari va ichki tuyg'ulari, uning urf-odatlari va an'analari bilan bevosita bog'langandir [4].

Taniqli musiqa nazariyotchisi va tanqidchisi B.A Katayev shunday deb yozgan edi: "Musiqa ijodida va idrokida intellektual asosni qaror toptirishdan hech qachon voz kechmaslik kerak. Musiqa tinglar ekanmiz u yoki bu holatlarni his etib, boshdan kechiribgina qolmasdan, balki idrok qilinib kelinayotgan materialni farqlaymiz, tanlaymiz, baholaymiz, binobarin fikr yuritamiz" [2].

O'quvchi-yoshlarda badiiy idrokni, estetik didlarni tarbiyalash, badiiy qobiliyatlarni rivojlantirish doimo aqliy va axloqiy tarbiya bilan o'zaro ta'sirda bo'ladi. Hozirgi kunda musiqa madaniyati fanini o'qitish jarayonida musiqaviy ta'lim va tarbiyaning o'ziga xos vazifalari bilan bir qatorda ancha murakkab vazifalarni ham bajarishga to'g'ri keladi. Chunki maktabdagi musiqa tarbiyasi ko'pkina faoliyatlar majmuasidan tashkil topadi. Bular: musiqa darsi, sinfdan tashqari to'garaklar, musiqiy ommaviy tadbirlar, maktabdan tashqari ish olib boruvchi turli turli badiiy jamoalar, musiqa maktablari, bolalar ijodiyot markazlari, musiqiy-estetik tarbiyani amalga oshirishda muhim rol o'ynaydi. Bundan tashqari bugungi kunda yoshlarni badiiy-estetik tarbiyasiga ommaviy axborot vositalari, radio, televideniyaning ham ta'siri oshib bormoqda. Tarbiyalovchi va uni amalga bajaruvchi vositalarning barchasi umumiy holda musiqiy-estetik muhitni tashkil etadiki, bu muhitda o'quvchilarning musiqa sohasidagi qiziqish va ehtiyojlari doirasi yanada kengayadi, shakllanadi, estetik didlari o'sadi.

Har bir san'atni tushunish va to'la idrok etish uchun kishi ma'lum badiiy va umumiy kamolot darajasiga erishgan bo'lmog'i lozim. Mana shu kamolot darjasi uning badiiy-estetik kamoloti darajasini ham belgilovchi asosiy omil sanaladi. Shuning uchun ham donishmandar iborasi bilan aytganda "San'atdan zavqlanish uni his qilish uchun badiiy jihatdan didli bo'lish lozim, aks holda musiqa asarini tinglashga ko'nikmagan quloq uchun eng go'zal musiqa ham ma'nisiz narsa bo'lib qoladi". Ushbu fikrda ham musiqiy-estetik va badiiy didni ahamiyati beqiyos ekanligi keltirilgan.

Adabiyotlar

1. Abdullayeva O. San'at yo'nalishidagi oliy ta'lim muammolarining yechimi qanday bo'ladi // <https://uza.uz/oz/society/sanat-y-nalishidagi-oliy-talim-muammolarining-echimi-anday-b-01-06-2020>.

2. Nurmatov H. Musiqa va estetik madaniyat.-T.: O'qituvchi, 1992y.

Musurmonova O. Ma'naviy qadriyatlar va yoshlar tarbiyasi.-T.: O'qituvchi, 1996y.

3. Qudratov I. Talabalarni xalq qo'shiqlari vositasida estetik tarbiyalash (monografiya)-T.: Fan, 2009y,164b.

4. Umarov E, Estetika asoslari. – T.: -Sharq, 2004 yil, 45-be

MAKTABGACHA TA'LIM YOSHIDAGI BOLALARNING NUTQIY FAOLIYATINI SHAKLLANTIRISHDA TARBIYACHI-PEDAGOGNING O'RNI

Suvanqulov Umidjon Iloxomovich,

Samarqand viloyati pedagoglarni yangi metodikalarga o'rgatish milliy markazi maktabgacha, boshlang'ich va maxsus ta'lim metodikasi kafedراس
o'qituvchisi mironshohsuvoankulov@gmail.com. tel:+998945342345

Annotatsiya. Ushbu ilmiy maqolada maktabgacha ta'lim yoshidagi bolalarning nutqiy faoliyatini rivojlantirishda tarbiyachi-pedagogning o'rni haqida umumiy ma'lumot yoritib berilgan.

Kalit so'zlar. ta'lim tizimi, TMM, jismoniy, aqliy, axloqiy, estetik tarbiya.
Роль воспитателя в развитии речевой деятельности дошкольников

Аннотация. В данной научной статье освещены общие сведения о роли воспитателя в развитии речевой деятельности детей дошкольного возраста.

Ключевые слова: система образования, TMM, физическое, умственное, нравственное, эстетическое воспитание. The role of the educator in the development of speech activity of preschool children.

Abstract: In this scientific article, general information about the role of the educator in the development of speech activity of children of preschool age is highlighted.

Key words: educational system, physical, mental, moral, aesthetic education.

Maktabgacha ta'lim tizimini rivojlantirish davlat siyosati darajasida ko'tarilgan ulug'vor vazifalaridan biridir. Bu tizimning asosiy maqsadi bolalarni sog'lom va rivojlangan shaxs bo'lib shakllanishini ta'minlash, erta yoshlikdan o'qishga bo'lgan ishtiyoqini uyg'otib, tizimli o'qishga tayyorlab borishdan iborat. TMM ning asosiy maqsadi bolalarni maktabdagi o'qishga tayyorlash barkamol rivojlangan mustaqil shaxs bo'lib shakllantirish va qobiliyatlarni ochib berish tizimli ta'limga bo'lgan ishtiyoqini tarbiyalashdir. Bundan tashqari Prezidentimiz bu haqda shunday degan edi: «Oldimizda turgan eng muhim va dolzarb masalalardan biri yuksak ma'naviyatli, zamonaviy bilim va kasb-hunarlariga, o'z mustaqil fikriga ega bo'lgan yoshlarni milliy va umuminsoniy qadriyatlar ruhida tarbiyalashdan iborat»

Maktabgacha ta'lim muassasasida bolalarni har tomonlama, ya'ni jismoniy, aqliy, axloqiy, estetik tomondan tarbiyalashdek, maqsadni o'z oldiga qo'ygan. Bumaqsad esa, bolalarga ona tilini o'rgatish jarayonida amalga oshiriladi. Bog'chada og'zaki nutqni o'stirish natijasida bola aqlan rivojlanib, uning umumiy madaniy saviyasi oshadi.

U tevarak-atrofdagi voqea-hodisalar, tabiat va jamiyat qonuniyatlarini tushunib boradi. Bolada nutqning rivojlanishi uning ruhiy jihatdan ham takomillashib borishiga yordam beradi. Bola tashqi dunyoni xotira, tasavvur, xayol, tafakkur kabi ruhiy jarayonlar yordamida, shuningdek, nutq yordamida bilib olish qobiliyatiga ega. Ammo, bolalardagi intellekt, ya'ni ruhiy jarayonlar (xotira,

tasavvur, xayol, tafakkur va hokazo) shunchaki bola organizimining o‘tib borishi va takomillashishi bilangina paydo bo‘lmay, balki nutqning rivojlanishi bilan paydo bo‘ladi va takomillashadi.

Nutq o‘stirish metodikasi pedagogik fan sifatida 1920 yillargacha pedagogika fani tarkibida taraqqiy etdi, so‘ng mustaqil fan sifatida shakllandi.

Nutq o‘stirish metodikasi pedagogik fan sifatida maktabgacha ta’limda bolalar nutqini o‘stirishni puxta egallagan mutaxassis tayyorlashda buyurtmachi sifatida, ilmiy izlanishlar asosida yaratilgan “Ilk qadam” tayanch dasturini o‘quv jarayoniga joriy etish, nutq o‘stirish metodikasi bo‘yicha bilim va malakalarni shakllantirishning nazariy va amaliy jihatdan mutanosibligini ta’minlaydi, nutq o‘stirish usullarini ishlab beradi. Uni takomillashtirish, eng qulay usulni qo‘llash orqali bolalarga ona tilini amaliy o‘rgatish, nutqda til birliklaridan foydalanish, o‘zaro nutqiy muloqot munosabatida ona tilida fikrni to‘g‘ri, ifodalay olish, tengdoshlari nutqini tinglab tushunish nutqda til birliklarini ajrata bilish (tovush, so‘z) nutq meyyorlarini ishiga mos holda o‘rganib borish, unga amal qilish kabi faoliyatini shakllantiradi.

Demak, nutq o‘stirish metodikasi fani maktabgacha ta’limda nutq o‘stirish vazifasini amalga oshiradi.

Agar bola kichik yoshidan boshlab to‘g‘ri gapirishga (so‘zlashishga) o‘rgatib borilsa, u vaqtda bunday bola meyoriy holatda rivojlanadi, ya’ni avval tasavvur etish, keyin esa fikr yuritish, xayol qilish qobiliyati paydo bo‘ladi va bu qobiliyat har bir yosh bosqichida takomillashib boradi. Bolalarda intellekt bilan barobar ravishda iroda kabi ruhiy jarayon ham takomillashib boradi. Ko‘pgina tajribalar shuni ko‘rsatadiki, nutqi rivojlanmagan bola to‘liq shaxs sifatida kamol topmaydi. Demak, tarbiyachi har doim shuni esda tutishi kerakki, nutq bu maktabgacha tarbiya yoshidagi bolalarda barcha ruhiy jarayonlar rivojlanishiga ko‘maklashuvchi vositadir. Bolaga ona tilini o‘rgatish bilan bir vaqtda, uni maktabda muvaffaqiyatli o‘qishi uchun zamin tayyorlanadi, mehnat faoliyatiga ijodiy yondashishga o‘rgatiladi. Bolalar bog‘chasining barcha tarbiyaviy-ta’limiy ishlarida bolalarga ona tilini o‘rgatish orqali ularning nutqi o‘stiriladi. Ayniqsa, nutq o‘stirish mashg‘ulotlarida har bir bolaning nutqini o‘stirish bo‘yicha ishlar rejalashtiriladi. Bolalarga barcha mashg‘ulotlarning mazmuni faqat ona tili orqali singdiriladi.

So‘z boyligi barcha mashg‘ulotlarda beriladigan bilimlarni tez va puxta o‘zlashtirib olish va bu bilim, tushunchalarni nutq orqali ifodalash imkonini beradi. Bu o‘z navbatida bola kamoloti uchun ham keng yo‘l ochadi. Bilimlarni puxta egallashga, uni sekin hayotga tatbiq etishga ham o‘rgatadi. Ona tili aqliy tarbiyaning manbai va vositasi hamdir.

Ona tili bolalarda vatanparvarlik, baynalmilal tuyg‘ularni o‘stirib borishda, bolalarning madaniy saviyalarini oshirib borishda qudratli vosita bo‘lib xizmat qiladi. Demak, ona tili bolalarni axloqiy tomondan tarbiyalash vositasidir. Bola kuzatish va nutq orqali dunyoni, borliqni bilib oladi: tevarak-atrofdagi narsa va buyumlarning, voqea va hodisalarning nomini, sifatleri va belgilarini, xususiyatlarini, o‘xshash va farqli tomonlarini aytishga o‘rganadi.

Ona tili orqali bolalar o‘z ajdodlarining tarixini, madaniyatini, qadriyatlarini, urf-odatlarini bilib oladilar, xalq og‘zaki ijodiyoti, badiiy adabiyot, san‘at bilan tanishadilar.

1 yoshdan 3 yoshgacha bo‘lgan bolalar nutqini o‘stirishga doir mashg‘ulotlarni didaktik o‘yinlar, ermak o‘yinlar, sahna ko‘rinishlari shaklida o‘tkazish tavsiya qilinadi.

Ular nafaqat ko‘ngilochar tusga, albatta, ta‘lim tusiga ega bo‘lishi lozim, 3 yoshdan 5 yoshgacha bo‘lgan bolalar nutqini o‘stirishemotsional tusga ega bo‘lishi lozim. Bunda ko‘rgazmaviylik, o‘yin usullari va didaktik o‘yinlarni keng qo‘llash zarur. 5 yoshdan 7 yoshgacha bo‘lgan bolalar nutqini o‘stirishga doir mashg‘ulotlar muayyan vazifaga ega -ya'ni, u bolalarni maktabda o‘qishga tayyorlashni ko‘zda tutadi.

Mashg‘ulotlarda pedagog nutqiy vazifalardan tashqari o‘quv faoliyatini yo‘lga qo‘yish qobiliyatini shakllantirish (diqqat-e'tiborli bo‘lish, pedagog topshirig‘ini tinglash, tushunish va uni aniq bajarish, bolalar jamoasi oldida fikr yurita bilish, tengdoshining javobiga baho bera olish va h.k.) vazifasini ham bajaradi. Shunday qilib, ona tili maktabgacha tarbiya yoshidagi bolalarni ruhiy jihatdan ostirishda, ularning madaniy saviyasini oshirishda, tevarak-atrofdagi voqea-hodisalar, tabiat va jamiyat qonuniyatlarini tushunib olishlarida, maktabda muvaffaqiyatli o‘qishlari uchun zamin yaratishda, mehnat faoliyatiga ijodiy yondashishga o‘rgatishda, aqliy va axloqiy tarbiyani amalga oshirishda, dunyoni, borliqni bilib olishda, xalqimiz madaniy merosini o‘rganishlarida asosiy vosita bo‘lib xizmat qiladi.

Foydalanilgan adabiyotlar ro‘yxati:

1. Baxtiyorovna E. G. Factors that Increase Lesson Effectiveness in Primary Education //EUROPEAN JOURNAL OF INNOVATION IN NONFORMAL EDUCATION. - 2022. - T. 2. - №. 2. - C. 231-235.

2. Ergasheva G. Личностное отношение-условие учебной и профессиональной деятельности учителя //ЦЕНТР НАУЧНЫХ ПУБЛИКАЦИЙ (buxdu. uz). - 2021. - T. 5. - №. 5.

3. Ergasheva G. B. ZAMONAVIY JAMIYATDA FAN VA TA'LIMNING RIVOJLANISHIDA INNOVATION PEDAGOGIKA

4. Babayeva D.R. "Nutq o‘stirish metodikasi" T.: TDPU 2016-yil. O‘quv qo‘llanma

BIOLOGIYA DARSLARDA PISA TOPSHIRIQLARIDAN FOYDALANISH

Xudoyberdiyeva Gulandom Muminkulovna,
Urgut tuman 5-maktab biologiya fani o‘qituvchisi

Annotatsiya. Mazkur maqolada PISA testlarini qay tartibda tuzish, o‘quvchilarning bilim, ko‘nikma va malakalarini amaliyotda qay darajada qo‘llay olish qobiliyati haqida ma'lumot berilgan.

Kalit soʻzlar: Metod, bilim, koʻnikma, malaka, PISA, dastur, kompyuter, integrallashgan, innovatsion, kompetensiya.

Аннотация. В этой статье обсуждается порядок, в котором разрабатываются тесты PISA, и степень, в которой знания, навыки и способности учащихся могут быть применены в хирургии.

Ключевые слова: Метод, знания, навыки, квалификация, PISA, программное обеспечение, компьютер, интегрированный, инновационный, компетенция.

Annotation. This article discusses the order in which PISA tests are designed, and the extent to which students' knowledge, skills, and abilities can be applied to surgery.

Key words: Method, knowledge, skills, qualifications, PISA, software, computer, integrated, innovative, competence

Oʻzbekiston Respublikasi Xalq taʼlimi tizimini 2030 yilgacha rivojlantirish konsepsiyasi Oʻzbekiston Respublikasi Prezidentining 2018 yil 5 sentyabrdagi “Xalq taʼlimini boshqarish tizimini takomillashtirish boʻyicha qoʻshimcha chora-tadbirlar toʻgʻrisida”gi PF-5538-son Farmoni ijrosi yuzasidan ishlab chiqilgan. Oʻzbekiston Respublikasining 2030 yilga kelib PISA (The Programme for International Student Assessment) Xalqaro miqyosda oʻquvchilarni baholash dasturi reytingi boʻyicha jahonning birinchi 30 ta ilgʻor mamlakati qatoriga kirishishga erishdi.

PISA (inglizcha-Programme for International Student) turli davlatlarda 15 yoshli oʻquvchilarning savodxonligini (oʻqish, matematika, tabiiy fanlar) hamda bilimlarini amaliyotda qoʻllash qobiliyatini baholovchi dastur. Bu dastur 3 yilda bir marotaba oʻtkaziladi. Dastlab 1997 yilda ishlab chiqilgan va 2000 yilda birinchi marta qoʻllanilgan.

PISA testlari 5 ta yoʻnalish boʻyicha oʻtkaziladi: oʻqish, matematik savodxonlik, tabiiy-ilmiiy fanlar, hamkorlikda muommolarni hal qilish va moliyaviy savodxonlik yoʻnalishlari. Oʻzbekiston respublikasi 2021 yilda uch yoʻnalish: oʻqish, matematik savodxonlik va tabiiy-ilmiiy fanlar yoʻnalishlari boʻyicha testlarda qatnashishni rejalashtirgan.

Testlarda asosiy eʼtibor oʻquvchilarning mazkur yoʻnalishlar boʻyicha; Eng asosiy tushunchalarni bilish, bazaviy bilim va koʻnikmalarni egallagani, ulardan hayotiy vaziyatlarda foydalana olishiga qaratiladi. Xoʻsh PISA dasturining maqsadi nima, u qanday va PISA savollari qanday prinsipga asoslangan holda tuziladi?

XXI asr information texnologiyalar asri. Bu asr oʻz mutaxassislaridan umuman oldingidan farq qiluvchi kompetensiyalarni talab qiladi. PISA testlari xuddi shu oʻzgarishlarni taʼlim tizimida aks ettirishi, maktab oʻquvchilarining haqiqiy hayotda kerak boʻladigan hodisalarni tahlil qilish, ulardan xulosa chiqarish va muloqotga kirishish koʻnikmalarini qay darajada egallayotganligini, taʼlim tizimining bu oʻzgarishlarga qanchalik moslashayotganini bilib olishdir.

PISA topshiriqlari kompyuterda bajariladi. Test topshiriqlari tayyor javobli boʻlib, ulardan toʻgʻrisi tanlanadi. Shuningdek javobsiz testlar ham boʻladi. Bularga

o'quvchi to'liq yoki qisqa javob berishi so'raladi. Ayrim test topshiriqlari bitta hayotiy vaziyatga oid, biroq turli qiyinlik darajasidagi test savollaridan iborat bo'ladi.

1-PISA topshirig'i. Tinch holatda odam bir marta nafas olganda va nafas chiqarganda 500 ml havo oladi va shuncha havo chiqaradi. Odam chuqur nafas olganda va chiqarganida 1500 ml havo oladi va chiqaradi.

a) O'pkaning tiriklik sig'imi qanday hisoblanadi.

b) O'pkaning tiriklik sig'imi qaysi asbob bilan o'lchanadi.

d) Odam tinch holatda 1 minut davomida 8-9 litr havo olib shuncha havo chiqaradi. U 1 sutka davomida necha litr havo olib, necha litr havo chiqaradi.

s) Nafas olinganda o'pkaga o'tadigan havo tarkibida qaysi kimyoviy elementlar uchraydi?

2-PISA topshirig'ining yechimi

a) nafas havosi + qo'shimcha havo + zaxiradagi havo = o'pkaning tiriklik sigi'mi

$$500\text{ml} + 1500\text{ml} + 1500\text{ml} = 3500\text{ml}$$

Javob: 3500 ml O'pkaning tiriklik sig'imi.

b) O'pkaning tiriklik sig'imi spirometr yordamida o'lchanadi.

d) 1 min- 8-9 litr; 1 sutka – 24 soat; 1 soat – 60 minut; $24 * 60 = 1440$ min

$$1440 \text{ minut} * 9 \text{ litr} = 12960 \text{ litr}$$

Javob: 1 sutkada 12960 litr havo olib, chiqaradi.

s) kislorod-O, azot-N, karbonat anhidrid-CO₂, inert gazlar va suv bug'lari

2-PISA topshirig'i. Og'iz bo'shlig'ida yashovchi bakteriyalar tishlar kariesining sababchisi sanaladi. XVIII asrdan boshlab shakarqamishdan shakar ishlab chiqarish hajmi ortishi bilan karies muammoga aylandi. Hozirgi kunda karies haqida ko'p narsa bilamiz.

Masalan: • Kariesning sababchisi bo'lgan bakteriyalar shakar bilan oziqlanadi.

• Shakar kislotaga aylanadi.

• Kislotatishlarning ustki qoplarni zararlaydi.

• Tishlarni yuvish kariesning oldini oladi.

1-savol: Tishlar kariesida bakteriyalar qanday ahamiyatga ega?

Bakteriyalar emal ishlab chiqaradi

Bakteriyalar shakar ishlab chiqaradi

Bakteriyalar minerallar ishlab chiqaradi

Bakteriyalar kislota ishlab chiqaradi Javob: D

Ba'zi mamlakatda bir nafar odamga to'g'ri keladigan karies bilan kasallangan tishlarining o'rtacha soni ancha yuqoridir. Bu mamlakatda karies bilan bog'liq muammolarga ilmiy tadqiqotlar o'tkazish yo'li bilan quyida keltirilgan savollarga javob topish mumkinmi? Har bir savolda "Ha" yoki "Yo'q"ni doiraga oling.

2-savol: Karies bilan bog'liq muammolar bo'yicha quyida keltirilgan savollarga ilmiy tadqiqotlar o'tkazish orqali javob topish mumkinmi?

Ha yoki Yo'q

Vodoprovod suvi gaftor qo'shish tishlar kariesi muammosiga ta'siri r ko'rsatadimi?

Ha/Yo‘q

Tish doktori qabulida bo‘lish pullik bo‘lishi kerakmi? Ha/Yo‘q

Xulosa qilib aytganda, PISA topshiriqlari o‘quvchining bilimni emas balki, ularning egallagan bilim va ko‘nikmalarini duch kelgan vaziyatlarda qo‘llay olishini, fikrlashini baholaydigan sistema hisonblanadi. Bundan tashqari PISA topshiriqlarida tabiiy fanlar uyg‘unligini, ularning o‘zaro bog‘liqligini, integrallashganini ko‘rish mumkin. Shu kabi innovatsion texnologiyalardan dars jarayonlarida foydalanish o‘quvchilarda tayanch va fanga oid kompetensiyalar yanada rivojlanib boradi.

Foydalanilgan adabiyotlar:

1. O‘zR Vazirlar Mahkamasining 2018-yil 8-dekabrda qabul qilingan 997-sonli “Xalq ta’limi tizimida ta’lim sifatini baholash sohasidagi xalqaro tadqiqotlarni tashkil etish chora-tadbirlari to‘g‘risida”gi qarori.

2. Mavlonov O. Tilavov T, Aminov B. Biologiya (Odam va uning salomatligi). Davlat ilmiy nashriyoti. Umumiy o‘rta ta’lim maktablarining 8-sinf uchun darslik. Toshkent, 2019-y.

РОЛЬ СОЦИАЛЬНОГО СОТРУДНИЧЕСТВА В ДОШКОЛЬНОМ ОБРАЗОВАНИИ

Шарипова Гулрухсор Нуркабиловна,
ИППРСДОО, д.ф.п.н. (PhD), доцент

Аннотация. В данной статье анализируется значение организации социального сотрудничества в дошкольном образовании, эффективные механизмы установления связей между организацией дошкольного образования, семьей воспитанников и местным сообществом.

Ключевые слова: дошкольное образование, ребенок, семья, развитие, сотрудничество, эффективность, качество, контекст.

Annotation. This article analyzes the importance of organizing social cooperation in preschool education, effective mechanisms for establishing connections between the organization of preschool education, the family of pupils and the local community.

Key words: preschool education, child, family, development, cooperation, efficiency, quality, context.

В теоретическом анализе роли социального сотрудничества в дошкольном образовании важно осмыслить его многогранное влияние на развитие детей, образовательную систему и общество в целом. Социальное сотрудничество в данном контексте выступает как фундаментальный механизм, который способствует интеграции образовательного процесса с социальной средой и культурным контекстом, укрепляя взаимосвязи между дошкольными учреждениями, семьями воспитанников и местным сообществом.

Теоретические основы социального сотрудничества

Изучение социального сотрудничества в рамках дошкольного образования опирается на ряд теоретических подходов, включая социокультурный, которые подчеркивают важность социального контекста в процессе обучения и развития. Согласно В.В. Давыдову и Л.С. Выготскому, обучение в дошкольном возрасте наиболее эффективно в контексте социального взаимодействия, когда дети учатся в процессе совместной деятельности и через социальный опыт. Это подчеркивает значимость социального сотрудничества как средства активизации обучающего и развивающего потенциала образовательной среды. В современной научной литературе социальное сотрудничество признается одним из ключевых факторов, влияющих на качество и эффективность дошкольного образования. Теоретические основы социального сотрудничества в контексте дошкольного образования охватывают широкий спектр подходов, среди которых особое место занимает социокультурный подход, разработанный на основе идей В.В. Давыдова и Л.С. Выготского. Эти теоретические рамки подчеркивают значимость социального контекста и взаимодействия в процессе обучения и развития ребенка.

Социокультурный подход выделяет важность культурного и социального контекстов в процессе обучения, подчеркивая, что познавательное развитие детей дошкольного возраста наиболее эффективно происходит через совместную деятельность и социальный опыт. В контексте этого подхода, знание рассматривается как социально конструированный продукт, который передается и трансформируется в процессе взаимодействия между участниками образовательного процесса.

Л.С. Выготский утверждал, что высшие психические функции ребенка развиваются из социальных взаимодействий, прежде чем стать внутренними психологическими процессами. В этом контексте, социальное сотрудничество не только стимулирует когнитивное развитие детей, но и способствует формированию их социальных навыков, включая способность к коммуникации, эмпатию и способность к сотрудничеству.

Социальное сотрудничество, таким образом, является критически важным для активизации обучающего и развивающего потенциала образовательной среды. Через совместную деятельность и обмен знаниями между детьми, родителями и педагогами создается богатая обучающая среда, где дети могут экспериментировать, исследовать и учиться в контексте значимых для них социальных взаимодействий.

Для интеграции теоретических принципов социального сотрудничества в практику дошкольного образования требуется разработка и реализация конкретных методик и стратегий, которые учитывают важность социального контекста и активно вовлекают всех участников образовательного процесса. Это включает в себя разработку совместных образовательных проектов, организацию групповых занятий и мероприятий, а также создание условий для непрерывного диалога между семьей и образовательным учреждением.

Таким образом, социокультурный подход и акцент на значимости социального взаимодействия и сотрудничества в дошкольном образовании открывают новые перспективы для развития образовательных систем, направленных на всестороннее развитие личности ребенка. Внедрение принципов социального сотрудничества в образовательную практику способствует созданию поддерживающей и стимулирующей обучающей среды, где каждый ребенок может достичь своего максимального потенциала.

Социальное сотрудничество играет ключевую роль в реализации инклюзивного образования, предоставляя возможности для адаптации образовательного процесса к индивидуальным особенностям и потребностям каждого ребенка. Через взаимодействие с семьями и сообществом, дошкольные учреждения способны создавать поддерживающую и стимулирующую среду для всестороннего развития детей, включая социальную, эмоциональную, когнитивную и физическую сферы. Социальное сотрудничество, занимающее центральное место в современных образовательных парадигмах, выступает как основополагающий элемент в реализации инклюзивного образования. Это сотрудничество представляет собой сложный процесс взаимодействия между образовательными учреждениями, семьями воспитанников и широким сообществом, направленный на создание условий для адаптации образовательного процесса к индивидуальным особенностям и потребностям каждого ребенка. Важность такого подхода особенно актуальна в контексте дошкольного образования, где заложены фундаментальные основы для дальнейшего развития личности.

Список использованной литературы:

1. Bueva I. Sotsialnoe partnerstvo: detskiy sad i dopolnitelnoe obrazovaniye // Doshkolnoe vospitanie. - 2008.
2. Guslyakova I. Sotsialnoe partnerstva i sotsialnaya rabota: noviye vozmojnosti podderjki naseleniya/ Obrazovanie i sotsialnoe razvitie regiona. 2003.
3. Kayumova N. Maktabgacha pedagogika // O'quv qo'llanma. – T.2014.
4. Qodirova F., Toshpo'latova Sh., A'zamova M. Maktabgacha pedagogika/ O'quv qo'llanma. – T.2013.

BOSHLANG'ICH SINFI O'QUVCHILARINING KREATIV FIKRLASH QOBILIYATINI SHAKLLANTIRISH

Rasulova Sanobar,

Qashqadaryo VPYMO'MM "Maktabgacha, boshlang'ich va maxsus ta'lim" kafedراسi katta o'qituvchisi

Bekzod Mamatov,

Qashqadaryo VPYMO'MM "Aniq va tabiiy fanlar metodikasi" kafedراسi katta o'qituvchisi

Annotatsiya. Ushbu maqolada boshlang'ich sinf o'quvchilarining kreativ fikrlash qobiliyatini shakllantirish hamda kreativlikka xos xususiyatlar haqidagi mulohazalar yuritilgan.

Kalit so'zlar: Kreativlik, tanqidiy fikrlash, ijodkorlik, tashabbuskorlik.

Аннотация. В данной тезисе рассматривается формирование творческого мышления учащихся младших классов и особенности творчества.

Ключевые слова: Креативность, критическое мышление, креативность, инициатива.

Abstract This article discusses the formation of creative thinking ability of elementary school students and the characteristics of creativity.

Key words: Creativity, critical thinking, creativity, initiative.

Hozirgi paytda jamiyatning maktab oldiga qo'yayotgan talablari kun sayin ortib bormoqda va bu talablarga to'g'ri yondashgan holda ularni amalda bajarish o'qituvchining vazifasidir. Pedagogik faoliyat inson mehnatining eng murakkab sohalaridan biridir. Hozirgi jamiyatimizda o'qituvchi eng faol pozitsiyadagi shaxs sifatida zamonaviy bilimlarini egallab borishi, tinimsiz izlanuvchan va fidoiy bo'lishi lozim chunki, u kechiktirib bo'lmas jarayon shaxsni intellektual hamda ma'naviy qashshoqlikdan qutqarib qoladi. Hozirgi zamon standartlarini amalga tadbiiq etish o'qituvchidan nafaqat yuqori malakani va doimiy kasbiy rivojlanishni, balki o'z ishiga ijodiy yondashishni talab etadi. O'qituvchining kreativligi o'z tajribasini qayta ko'rib chiqishi va yaxshilashi hammaga ma'lum narsalarni o'zgartira olishi va ijodiy foydalana olishi, sifat jihatdan yangiliklarni yaratishi juda katta ahamiyatga ega bo'lib bormoqda.

Kreativlik so'zini ilk bor 1922-yilda AQSh olimi D. Simpson tomonidan qo'llanilgan. Ushbu atama orqali shaxs qolipdagi, stereotip, odatiy tafakkurdan voz kechish qobiliyatini ta'riflagan.

Kreativlik (lot. creatio – yaratish, vujudga keltirish) – bu insonning noodatiy g'oya, fikr bera olish, muammolarni takrorlanmas, original yechimini topish, tafakkurning an'anaviy shakllaridan voz kecha olishga bo'lgan qobiliyatidir.

Kreativ bo'lish mohiyatni yorqin ranglarda ko'rish va ko'rsata bilish demakdir.

Kreativlikka xos xususiyatlar: ijodkorlik, yaratuvchanlik, tashabbuskorlik, iqtidorini namoyish etish qobiliyati.

Bola shaxsi shakllanishida boshlang'ich sinf davri eng muhim davr hisoblanadi. Boshlang'ich sinf o'quvchilari ishonuvchan, tashqi ta'sirga beriluvchan bo'ladilar. Ularda ijobiy hissiyotlar, fazilatlarni tarkib toptirish, yuksak axloqiy me'yorlarni shakllantirishda asosiy mas'uliyat boshlang'ich sinf o'qituvchisining zimmasiga tushadi.

Boshlang'ich ta'lim – bu har bir bolaning hayotida chuqur iz qoldiruvchi ta'lim turidan biri bo'lib, ta'limning bu bosqichida pedagog o'qituvchilarga katta mas'uliyat yuklatiladi. Ya'ni boshlang'ich sinf o'quvchilarining kreativlik qobiliyatlarini rivojlantirish metodikasi hali maxsus o'rganishni talab etmoqda.

Demak, boshlang'ich sinf o'qituvchisi har qanday vaziyat, har qanday jarayon va har qanday paytda eng samarali yo'lni izlab topishi va uni amaliyotga joriy qilish orqali dars jarayonini samarali tashkil etishi, boshlang'ich sinf o'quvchilari ongiga tez, tushunarli, qulay, oson va samarali tarzda yetkazib berishi ham kreativlikning bir ko'rinishi deyish mumkin. O'qituvchining kreativligi, ushbu kreativlikning mohiyatini beruvchi ijodkorlik ustuvor xarakterga egadir. Hozirgi kunda ta'lim jarayonini interfaol metodlar va axborot texnologiyalarisiz tasavvur etib bo'lmaydi.

Zamonaviy texnologiyalardan foydalanish o'quvchining egallayotgan bilimlarini o'zlari qidirib topishga, mustaqil o'rganishga va fikrlashga, tahlil qilishga, hatto yakuniy xulosalarni ham o'zlari keltirib chiqarishga o'rgatadi. O'qituvchi bu jarayonda bolani rivojlanishi, shakllanishi, bilim olishi va tarbiyalanishiga sharoit yaratadi va shu bilan bir qatorda boshqaruvchilik, yo'naltiruvchilik funksiyasini bajaradi.

Kreativ fikrlash — bu qimmatli va asl g'oyalarni yaratishga olib keladigan fikrlash yo'nalishidir. Barcha insonlar ijodiy fikrlash hamda «kundalik» ijodkorlik (kundalik muammolarga nostandart tarzda yechim topish) bilan shug'ullanishlari mumkin. Ijodiy fikrlash nafaqat ijodiy asarlarni yaratish yoki san'at bilan bog'liq tasavvur etish vaziyatlarida, balki muammolarni yoki ijtimoiy masalalarni hal qilish kabi boshqa sohalarda funktsional bo'lgan vazifalarda ham qo'llanilishi mumkin.

Hozirgi globallashuv sharoiti, istaymizmi-yo'qmi, bizning ishlash va yashash tarzimizni o'zgartirmoqda. Birinchidan, biz globallashish, ifloslanish, moliyaviy inqirozlar yoki yangi epidemiyalar bo'ladimi, butun dunyoga ta'sir qiladigan murakkab muammolarga tobora ko'proq duch kelmoqdamiz. Ushbu muammolarni hal qilish bo'yicha harakatlarni muvofiqlashtirish uchun bizga ijobiy fikrlash va ijodiy g'oyalar kerak.

Shaxsiy darajada globallashuv hayotning tobora tezlashib borayotgan sur'atini keltirib chiqaradi. Bizda juda ko'p ma'lumot mavjud, ammo bugun o'rgangan narsalarimiz ertaga osonlikcha eskirishi mumkin. Garchi tez o'zgarishlar ham yangi imkoniyatlar keltirsa-da, endi biz butun dunyo bo'ylab iste'dodli odamlar bilan raqobatlashishimiz kerak.

Bizga muvaffaqiyat qozonish uchun ishonchli qarorlar qabul qilishga va tezda yangi bilimlarni olishga yordam beradigan ijobiy fikrlash qobiliyatlari kerak.

Tanqidiy fikrlash va ijodkorlik. Tanqidiy fikrlash aniq va oqilona fikrlashdir. Bu aniq va muntazam ravishda fikrlashni, boshqa narsalar qatorida mantiq va ilmiy fikrlash qoidalariga rioya qilishni o'z ichiga oladi. Ijodga kelsak, bu yangi va foydali g'oyalarni taklif qilish, muqobil imkoniyatlarni yaratishdir. Muammolarni hal qilish uchun g'oyalarni taklif qilish uchun bizga ijodkorlik kerak, ammo bu g'oyalarni baholash va takomillashtirish uchun tanqidiy fikrlash kerak. Ular bir-birini to'ldiradi va insonlarni fikrlash qobiliyatini mukammallik sari yetaklaydi.

Atrofga boqsangiz har tomonda inson ijodkorligining beqiyos va hayratlanarli namunalariga duch kelasiz: elektron xizmatlar, virtual reallik, to'rtburchakli tarvuzlar, tuproqsiz hosil olish... Bularning barchasi inson tasavvuri, tafakkuri mahsuli.

Bugun biz uchun odatiylik kasb etayotgan kitob, musiqa, bino, samolyot, hatto lampalar ham qachonlar orzu va tasavvurda bo'lgani, aql-idrok samarasi o'laroq yaratilgan. G'ildirakni kashf etilishidan boshlangan yaratuvchanlik namunalari bugun koinotda kezib yuribdi. Innovatsiyalar kundalik turmushimizda qulayliklar yaratadi, og'irimizni yengil, uzog'imizni yaqin qiladi. Shu tarzda kreativlik taraqqiyotining ajralmas bo'lagiga aylangan. Har bir sohada ijodiy fikrlovchi mutaxassislariga talab katta. Olim, muhandis, professor-o'qituvchi, shoir, yozuvchi, rassom, aktyor, me'mor, muharrir, dizaynerlarga emas, hatto bajaruvchilikka asoslangan kichik mutaxassislariga ham ijodkorlik zarurati seziladi.

Dunyoga mashhur dasturiy mahsulotlar, mobil telefonlar ishlab chiqarish kompaniyalar mutaxassislaridan har kuni yangi g'oya so'raladi. Mehnat bozorida kreativ fikrlovchi mutaxassislariga talab oshib borayotgan ekan, ta'lim jarayonida o'quvchi-talabalarning mazkur qobiliyatini shakllantirish, rivojlantirish dolzarb vazifadir. Haligacha ta'lim tizimida ko'plab yondashuv va metodlar ijodiy fikrlash emas, talqin va tahlilga, ya'ni berilgan ma'lumotni to'g'ri tushunib, to'g'ri yetkazib bera olishga, nari borsa, berilgan bir necha axborotlarni umumlashtirib, xulosa chiqarib olishga yo'naltirilgan.

Shaxsda kreativlik sifatlarini rivojlantirish uchun dastlab «kreativlik» tushunchasining mazmunini aniqlash talab etiladi. Kreativlik deganda insonning yangilik yaratish, muammolarni yechishga qaratilgan ijodiy qobiliyati tushuniladi. Uning tag zamirida originallik, amaliylik, noodatiylik va erkinlik yotadi. Shuningdek, kreativ fikrlash muayyan masala yuzasidan har tomonlama fikrlash, bir nuqtaga turli rakursdan qaray olishni anglatadi.

Kreativlik shaxsni rivojlantiruvchi kategoriya sifatida inson tafakkuri, ma'naviyatining ajralmas qismi hisoblanadi, u shaxs ega bo'lgan bilimlarning ko'p qirrali ekanligida emas, balki yangi g'oyalarga intilishda va o'rnatilgan stereo tiplarni isloh qilish va o'zgartirishda, hayotiy muammolarni yechish jarayonida kutilmagan va noodatiy qarorlar chiqarishda namoyon bo'ladi. Ya'ni berilgan bilimlarni takrorlash orqali kreativlikka erishib bo'lmaydi, ijodiy fikrlash jarayonida yangi fikr, yangi g'oyaning paydo bo'lishi asosiy shartdir.

Masalan, ingliz tilida so'zlarni yodlab, grammatik qoidalarni «suv qilib ichib» yuborgan bo'lsangiz ham, insho yarata olmasangiz, barchasi samarasizdir. Shuning uchun kreativ fikrlash jarayonida tasavvur muhim rol o'ynaydi. Ko'pincha noodatiy fikrlar, yechimlar kutilmaganda inson xayoliga keladi. Buning uchun avvalo inson fikrlash jarayonidagi bir xillikka, odatiylikka barham berishi lozim.

Kreativ fikrlovchi insonlar odatiy manzaralardan o'zgacharoq tasvirlarni ham tasavvur qilib, hech kim ilg'amagan jihatlarni payqaydi, yangilik yarata oladi. Eng ajablanarli jihati ta'lim-tarbiya jarayoni ham bolalarni bir xil qolipda fikrlashga o'rgatib qo'yar ekan.

Hatto mashhur ixtirochi va kashfiyotchi olimlarning aynan maktabdagi ta'lim jarayonidagi bir xillikka ko'nika olmaganini ko'rishimiz mumkin. Masalan, Albert Eyshteynning maktabdan haydalihi yoki Dmitriy Mendeleyevning kimyo fanidan «uch» olishi bunga misol bo'la oladi.

Kreativlik XXI asrda eng qadrlanadigan o'rganish qobiliyatlaridan biridir. Samarali va yuqori darajadagi ta'limga erishish uchun kreativlikni rivojlantirish muhim deb hisoblanadi. Uni o'rganishga turli xil yondashuvlar sifatida kreativlikning natija, jarayon va tajriba ta'siridan kelib chiqadigan qurilma hamda inson tabiatining shaxsiy xususiyati belgilanadi. Ushbu hissaning maqsadi ijodkorlikni o'rganishda yuqorida aytib o'tilgan yondashuvlardan kelib chiqib, bunday konstruksiyani tushunishga erishish uchun tushuntirishdir. Bundan tashqari, asosiy e'tibor o'quv va o'quv jarayonlarida kreativ yondoshuvdan foydalanish va qo'llashning tavsifi, ta'siridan boshlab, ta'lim yondashuvidan ijodkorlikni rivojlantirishga qaratilgan. Nihoyat, adabiyotda topilgan eng muhim yoki tegishli strategiyalarning qisqacha tavsifi beriladi va bu strategiyalarning muammoni hal qilish jarayoniga kiritilishiga urg'u beriladi.

Kreativlik – individning yangi g'oyalarni ishlab chiqarishga tayyorlikni tavsiflovchi hamda mustaqil omil sifatida iqtidorlikning tarkibiga kiruvchi ijodiy qobiliyati ma'nosini ifodalaydi. Shaxsning kreativligi uning tafakkurida, muloqotida, his-tuyg'ularida, muayyan faoliyat turlarida namoyon bo'ladi. Kreativlik shaxsni yaxlit holda yoki uning muayyan xususiyatlarini, zehni o'tkirlikni tavsiflaydi. Shuningdek, kreativlik iqtidorning muhim omili sifatida aks etadi.

Kreativlik yangi va qimmatli g'oyalarni yaratish bilan bog'liq bo'lgan murakkab fikrga asoslangan yuqori darajadagi fikrlash qobiliyati sifatida

tushuniladi. Yuqori darajadagi fikrlash qobiliyatlari malakali va strategik fikrlash bilan bog'liq bo'lganlardir va bu ko'nikmalar tanqidiy, ijodiy va kognitiv fikrlashni o'z ichiga oladi, shuningdek, chuqur o'rganish deb ham ataladi. Bundan tashqari, bugungi kunda samarali va yuqori darajadagi o'rganishga erishish uchun ijodkorlikni rivojlantirish muhim deb hisoblanadi.

O'quv dasturida kreativlikni rivojlantirishga bo'lgan ehtiyojga qaramasdan, o'qitish va o'qitish modellarini takrorlash tendensiyasi va o'qituvchining ijodkorlikni o'rgatish tartib-qoidalarini izlashda cheklov mavjud bo'lib, bu reproduktiv ta'limning ustunligi bilan o'quvchilarda ijodkorlikni kam rivojlantiradi.

Kreativlik inson rivojlanishiga va uning shaxsiyatiga xosdir. U maktabning birinchi yillaridan boshlab rivojlana boshlaydi va oliy o'quv yurtlarida davom etadi va shaxs ega bo'lgan tajribalar soni va o'qituvchilarning faoliyati unga yordam berishi mumkin bo'lgan darajada ko'payadi. Shu sababli kreativlik o'quv dasturlarini ishlab chiqish uchun muhim kompetensiya bo'lib kelgan. Ushbu kelishuvga javob berish uchun ijodkorlik konsepsiyasi va psixologik konstruksiyasi aniqlandi va keyinchalik bunday maqsadlarga yo'naltirilgan o'qitish va o'qitish strategiyalarini amalga oshirish uchun uning ishtirok etadigan psixologik jarayoni ko'rib chiqildi.

Foydalanilgan adabiyotlar:

1. Latipova G. O'quvchilarning kreativ salohiyatini rivojlantirishning psixologik-pedagogik xususiyatlari 30-aprel 2023 yil

2. ZIiyodullayeva Z. Boshlang'ich sinf o'qituvchilarida kreativlikni oshirishning ahamiyati <https://doi.org/10.47689/STARS.university-pp257-259>

3. Qarshiyeva D. K. O'quvchilarda kreativ fikrlashni rivojlantirishda xalqaro tadqiqotlarning o'rni – Текст : непосредственный // Молодой ученый. – 2023. – № 2 (449). – С. 500-505.

4. Jumanova S.B. Kreativ fikrlash 2020 ISBN 978-5-0051-1636-9 Создано в интеллектуальной издательской системе Ridero

5. Rixsiboyev O. Ta'lim jarayonida axborot kommunikatsiyon texnologiyalarning o'rni. Science and innovation international scientific journal volume 1 issue 8. uif-2022: 8.2 | issn: 2181-3337. 1414 bet.

MTT TARBIYALANUVCHILARIDA EKOLOGIK MADANIYATNI SHAKLLANTIRISHGA QARATILGAN TA'LIMY FAOLIYATINI TASHKIL ETISH

Raximova Ravshanoy Turdaliyevna,

Farg'ona viloyati Marg'ilon shahar 4-DMTT direktori

Karaeva Maloxat Abduraimovna,

Jizzax viloyati Zarbdor tumani 7-son DMTT direktori

Annotatsiya. Maqolada Maktabgacha ta'lim tashkiloti tarbiyalanuvchilarida ekologik ta'lim-tarbiya berish jarayonlarini tashkil etish to'g'risida ma'lumotlar berilgan.

Kalit so'zlar: axloqiy tarbiya, bola, integratsiya, yondoshuv, muloqot, madaniyat, tarbiya, tabiat, shaxs, ekologiya

Maktabgacha yoshdagi bolalarga ekologik ta'lim berish bu pedagogikada bolalarda atrof olamni yaxshi ko'rish hissi va unga bo'lgan ehtiyotkorona munosabatni shakllantirishdir. Bolalarni tabiat bilan tanishtirganda ularda estetik, vatanparvarlik, axloqiy tarbiya olish imkoniyatlari ochiladi. Tabiat bilan muloqotda bo'lish insonning ruhiy olamini o'zgartiradi, ijobiy axloqiy sifatlarini shakllantiradi. Ekologik tarbiyani bola shaxsi rivojlanayotgan ilk yoshda boshlash kelajak uchun mustahkam poydevor bo'ladi.

Tarbiyachining bolalar bilan ishlashda asosiy urg'u beradigan jihatlariga ta'lim berishda integratsiyalashgan yondoshuv kiradi, ta'lim berishning bu usuli nafaqat ekologik tarbiyani balki har tomonlama barkamol shaxs tarbiyalashga xizmat qiladi. Mashg'ulotlar, suhbatlar, sayrlar, kuzatuvlar bolaning anglash izlanish faoliyatini oshiradi. Ba'zi tabiat hodisalari sodir bo'lganda pedagoglar boshchiligida kuzatishlar amalga oshirilib, ularning tabiatda paydo bo'lish omillari haqida ma'lumotlar olishlari tasavvurlarini yanada kengaytiradi. Anglash izlanish faoliyatining natijasi o'laroq bolaning mustaqil bilim olish faolligi oshiriladi. Bolalarda jonli va jonsiz tabiatni tashqi belgilari va yashash muhitiga qarab tizimlashtirish va guruhlariga ajratish imkoni mavjud. Ob'ektlarning o'zgarishi, bir holatdan ikkinchi holatga o'tishi bolalarda alohida qiziqish uyg'otadi. Maktabgacha yoshdagi bolalarda ekologik madaniyatni shakllantirish tabiatda hayvonlar va o'simliklarning insonlarga foydali yoki zararli tomonlarini aniqlash bilan emas,

balki ularning tabiatning bir bo‘lagi sifatida qabul qilish zaruriyati bilan xarakterlanadi. Foydali yoki zararli degan tushunchalardan voz kechish, ularning birgalikda mavjudligi tabiatdagi biologik muvozanatni ushlab turishini anglash lozim. Shuning uchun bolalarda tirik mavjudotlarning o‘ziga xos individual xususiyatlarini ko‘rishga o‘rgatish kerak. Ko‘pincha bolalar ko‘rinishi yoqimsiz bo‘lib ko‘rinadigan o‘simliklar va hayvonlarga zararli deb qaraydilar. Masalan, yomg‘ir chuvalchangi, zaharli zamburug‘lar, kapalaklarning ba‘zi turlari. Bunday holatda bolalar kattalarning yordamida jonzotlar va o‘simliklarning xususiyatlari, ularning zaruriyatini anglashlari lozim. “Zarar berma” prinsipiga amal qilish qoidalarini bolalarga singdirib borish zarur. Qoidalar sayr, kuzatishlar, suhbatlar davomida tushuntirib beriladi. So‘ngra biz bolalarni tabiatdagi barcha ob‘ektlar o‘rtasida bog‘liqlikni ko‘ra olishga o‘rgatishimiz zarur. Ekologik zanjirlarni tuzishga o‘rgatish, ya‘ni bargdagi zararlangan joylarni ko‘rish, boshqalaridan esa nima uchun bir qismi qolganini anglashlari lozim.

Masalan: Nima deb o‘ylaysiz, barglarga nima bo‘ldi? Yozda ularni hashorat qurti yedi. Zararlimi yoki yo‘q? Bolalar odatda “ha” deb javob berishadi. Yo‘q, siz adashdingiz: yozda ko‘p qushlar jo‘jalarini hashoratlar bilan oziqlantirishadi, jo‘jalar ulg‘ayishi uchun juda ko‘p oziqlanishlari kerak. Demak ular kerakmi? Ularni zararli deyishimiz to‘g‘rimi? Shu tarzda bu qanchalik qiziq jarayon ekanligini bolalarga tushuntirib boramiz: daraxt-barg-hashorat-qush, ozuqa zanjiri, hayot davomiyligi. Shu tarzda ta‘limiy faoliyatda bolalarni tabiat qonuniyatlari bilan tanishtirib boramiz.

Keyingi vazifa – hayotning uzluksizligi to‘g‘risidagi tasavvurlarni shakllantirish. Buning uchun jonli tabiatdagi mavsumiy o‘zgarishlarni misol qilish mumkin. Bu esa o‘z navbatida pedagoglardan alohida bilim va ko‘nikmalarga ega bo‘lishlikni talab etadi, bu yerda birgina bilishning o‘zi kamlik qiladi. Shuning uchun o‘simliklar va jonivorlarga g‘amxo‘rlik qilish ko‘nikmalariga alohida e‘tibor qaratish lozim.

Tabiat insoniyatning umumiy boyligi, unga nisbatan amalga oshirilgan har bir yaxshi yomon ish uchun ham hamma birgalikda javobgar bo‘ladi. Tabiatda xavfsizlik qoidalari ko‘nikmasi uzoq vaqt va ko‘p mehnat evaziga shakllantiriladi. “Uzma”, “bosma”, “payhon qilma” degan inkor tushunchalar bilan bolalarda ekologik tarbiyani shakllantirib bo‘lmaydi, tarbiya jarayoni bolalar faolligini kerakli yo‘nalishga yo‘naltirish, har bir qoidaning mazmunini ochib tushuntirish orqali amalga oshiriladi. Bolalarga mutaxassislar ba‘zi noyob turlarni qanday qutqarayotganliklari haqida so‘zlab berish lozim. Shu maqsadda botanika bog‘lari, qo‘riqxonalar tashkil etiladi.

Oxirgi vazifa bolalarda hayotning uzluksizligi to‘g‘risida tasavvurlarni shakllantirishdan iborat. Buning uchun tabiatda fasllar almashishi bilan yuz beradigan o‘zgarishlardan foydalanish mumkin. Qishda parklar, bog‘lar, o‘rmonlarda hayot tugagandek ko‘rinadi. Ayniqsa qishda hayvonlar va o‘simliklar juda tez nobud bo‘ladilar. Bahorda esa ular juda ko‘p miqdorda yana paydo bo‘ladilar. Ular qanday paydo bo‘ldilar? Har safar qaytadan chiqadilarmi? Bolalarga shunday savollar bersa bo‘ladi. O‘simlikni rivojlanishini kuzatish

maqsadida guruhdagi bankaga biror o'simlikni novdasini qo'yamiz. Bolalarga tabiat muhofazasi bo'yicha aniq topshiriqni bergach, qo'yilgan vazifani bajarish maqsadida ularni birgalikda ishlashga jalb qilish ekologik madaniyatni tarbiyalashga hamda tabiat muhofazasida shaxsiy mas'uliyatini oshishiga olib keladi.

Yuqoridagi tilga olingan barcha metodlar va usullar bolalarda tabiatga nisbatan qiziqish uyg'otadi, ularni yanada sinchkovlik bilan kuzatishga, kuzatayotgan narsa ustida chuqurroq o'ylashga, fikr, bilim doirasini kengaytirishga, har xil tabiiy voqea, hodisalarni so'z bilan chiroyli qilib to'g'ri ifodalab berishga o'rgatadi.

Foydalanilgan adabiyotlar:

1. "Ilk qadam" Maktabgacha ta'lim tashkilotining Davlat o'quv dasturi
2. Аксенова П. В заповедном лесу : экологическое воспитание дошкольников // Дошкольное воспитание. - 2009. - N 7. - С. 62-65.
3. Ашиков В. Семицветик - программа культурно-экологического образования дошкольников // Дошкольное воспитание. – 1998. - N 2. - С. 34-39.
4. Виноградова Н. Ф. Дети, взрослые и мир вокруг / Виноградова Н. Ф. - М. : Просвещение, 1993. - 128 с. СОУНБ; ЕФ; Шифр 74.102.1; Авторский знак В 493; Инв. номер 2181601-ЕФ СОУНБ; ЕФ; Инв. номер 2181125-ЕФ.

KREATIVLIK PEDAGOGIK-PSIXOLOGIK FAOLIYATNI RIVOJLANTIRISHNING ASOSIY OMILI SIFATIDA

Baqoyeva Mubina Ibodilloevna,

Buxoro viloyat PУМО"ММ, "Pedagogika va psixologiya, ta'lim texnologiyalari" kafedrasida katta o'qituvchisi Tel: +998934595459

Аннотatsiy. Biz yashayotgan olam kundan –kunga tanib bolmas darajada o'zgaryabti, rivojlanib borayapti. Har bir sohada kun talabiga mos holda ish yuritish talab etilmoqda. Shu jumladan o'sib kelayotgan avlod bilan ishlaydigan o'qituvchilarga ham ko'plab talablar va masulyat yuklanmoqda. O'qituvchi zamonaviy o'quvchilar nima bilan yashayotganini tushinishi hamda ularga mos holda bo'lishi darkor.

Аннотация. Мир, в котором мы живем, меняется и развивается до неузнаваемости. В каждой области необходимо работать в соответствии с повседневными потребностями. Кроме того, к педагогам, работающим с подрастающим поколением, предъявляется множество требований и обязанностей. Учитель должен понимать, чем живут современные ученики, и быть с ними в гармонии.

Kalit so'zlar: kreativlik, ijodiy, stimuly, intellektual, ravonlik, moslashuvchanlik, o'ziga xoslik, yaratuvchanlik, yondashuv, metodlar, kreativ fikirlash.

Ключевые слова: креативность, творчество, стимул, интеллект, беглость, адаптация, оригинальность, гибкость, подход, творческое мышление

Hozirgi paytda jamiyatning maktab oldiga qo‘yayotgan talablari kun sayin ortib bormoqda va bu talablarga to‘g‘ri yondashgan holda ularni amalga bajarish o‘qituvchining vazifasidir. Pedagogik faoliyat inson mehnatining eng murakkab sohalaridan biridir. Hozirgi jamiyatimizda o‘qituvchi eng faol pozitsiyadagi shaxs sifatida zamonaviy bilimlarini egallab borishi, tinimsiz izlanuvchan va fidoiy bo‘lishi lozim chunki, u kechiktirib bo‘lmas jarayon shaxsni intellektual hamda ma‘naviy qashshoqlikdan qutqarib qoladi. Hozirgi zamon standartlarini amalga tadbiq etish o‘qituvchidan nafaqat yuqori malakani va doimiy kasbiy rivojlanishni, balki o‘z ishiga ijodiy yondashishni talab etadi. O‘qituvchining kreativligi o‘z tajribasini qayta ko‘rib chiqishi va yaxshilashi hammaga ma‘lum narsalarni o‘zgartira olishi va ijodiy foydalana olishi, sifat jihatdan yangiliklarni yaratishi juda katta ahamiyatga ega bo‘lib bormoqda.

“Kreativlik otasi” nomi bilan mashhur Pol Torrans to‘rtta kreativlik konikmasini aniqlagan. Uning olib borgan tadqiqotlari shundan dalolat beradiki, mazkur kreativ ko‘nikmalarni shakllantirish va ularni baholash mumkun:

1. Ravonlik. Ko‘plab g‘oyalarni o‘ylab topish ko‘nikmasi ko‘p degan so‘zga asoslanadi.

2. Moslashuvchanlik. Turli g‘oyalarni o‘ylab topish ko‘nikmasi o‘zgartirish degan so‘zga asoslanadi.

3. O‘ziga xoslik. Boshqalarga o‘xshamagan, ajralib turuvchi g‘oyani o‘ylab topish ko‘nikmasi noyob degan so‘zga asoslanadi.

4. Yaratuvchanlik. G‘oyalarni kengaytirish ko‘nikmasi qo‘shish degan so‘zga asoslanadi.

Kreativlik darslarida pedagoglardan ajoyib g‘oyalarni o‘ylab topish (o‘ziga xoslik); ularni kengaytirish (ishlab chiqish); yoki boshqa g‘oyalar bilan solishtirish va ulardagi bog‘liqlikni topish (moslashuvchanlik) talab etilganda, mazkur ko‘nikmalar bir-biri bilan kesishadi.

Bolada ijodkorlikni qanday rivojlantirish kerak?

Ijodiy muhit yarating.

Tanlov erkinligini rag‘batlantirish .

Xatolardan qo‘rqmang.

Qiziqishlarni saqlang

Aqliy hujum.

O‘qing...

Stol o‘yinlarini o‘ynang .

Sayohat

Shuningdek, topishmoq, boshqotirma va mantiqiy masalalarni yechish samarali natija beradi. Bular analitik fikrlashni o‘rgatadi, innovatsion usullarni topishga yordam beradi va o‘quvchilarning ijodiy fikrlash qobiliyatini rivojlantiradi. Fikrlarni yozib boring. Har doim yoningizda bloknot olib boring yoki

g'oyalaringizni ular paydo bo'lganda yozib olish uchun smartfoningizdagi ilovadan foydalaning.

Psixologiyada ijodkorlikni takomillashtirishning ikkita eng mashhur usuli mavjud: "Orzuchi, realist va tanqidchi" va "Olti shapka". Birinchisi amerikalik karikaturachi Uolt Disneyga, ikkinchisi britaniyalik psixolog Edvard de Bonoga tegishli.

"Orzuchi, realist va tanqidchi"

Muayyan muammoni uch xil pozitsiyadan - xayolparast, realist va tanqidchidan hal qilishingiz kerak bo'lgan rolli o'yin. Birinchi holda, siz g'ayratli xayolparastning qiyofasini kiritasiz va eng bema'ni g'oyalarni taklif qilasiz. Ikkinchidan, pragmatist bo'ling, muammoni hal qilish uchun aniq izchil harakatlar rejasini tuzing va bu haqda bir necha bor o'ylab ko'ring. Uchinchidan, siz faol odam kabi mulohaza yuritasiz, tanqidiy fikrlarni hisoblaysiz va taklifdagi xatolarni topasiz. Rollarni bir nechta odamlarga taqsimlash mumkin yoki ularning har birini o'zingiz sinab ko'ring.

Ijodkor arxitektor

Ushbu mashqda siz me'morsiz. Ot so'z turkumidan yodingizga kelgan 10 tasini qog'ozga yozing. Masalan, kivi, qish, bronza va boshqalar. Tasavvuringizni ishga solib, sanab o'tilgan so'zlar yordamida qishloq uyini loyihalashtir uchun analogiya usulidan foydalanib maydonni to'ldirishni boshlang: "kivi" - xonalarga yashil fon rasmi qo'ying, "qish" - hovlida konkida uchish uchun joy ajrating, "temir" - bronza figuralarni xonaga joylashtiring. Shunday qilib, tasavvuringizdan foydalanib haqiqiy uy loyihasini yaratish mumkin.

O'quv mashg'ulotlarining avvaldan rejalashtirilishidan voz kechish, bo'lajak pedagoglarda tanqidiy, kreativ tafakkurni shakllantirish va rivojlantirish, ularni ijodiy fikirlash, yangi g'oyalarni o'ylab topishga majbur qilish ta'lim olishga bo'lgan munosabatni o'zgartirish, ularni yutuqlarga erishishga rag'batlantirishda asosiy omil bo'ladi. O'qituvchining ijodkor va kreativ bo'lishi yoki bo'lmasligi emas, balki darslarni ijodkorlik, kreativlik ruhida tashkil etish, yangi g'oyalarni ta'lim jarayonida sinab ko'rishga intilishi zarur.

"Kreativlik yuqumli xususiyatga egadir; kreativ bo'lish uchun kishi ko'proq kreativ insonlar bilan muloqot qilishi va hamisha izlanishda bo'lishi lozim. Har qanday ko'nikmani shakllantirish mumkin bo'lganiday, kreativ fikirlash qobiliyati yoki ko'nikmasini ham rivojlantirish mumkin. Bu bo'lajak pedagoglarga ham taalluqli bo'lib, kreativlik ustida ishlash bo'lajak pedagoglarga noodatiy tarzda fikirlashga yordam beradi. Biroq, bo'lajak pedagoglarni ruhlantirish va kreativ bo'lishga undash o'qituvchining qay darajada malakali ekanligiga bo'liq.

Foydalanilgan adabiyotlar:

1. Muslimov N.A. "Bo'lajak kasb ta'lim o'qituvchilarini kasbiy shakllantirish" /Monografiya. – T.: Fan, 2004.

2. Muslimov N.A. "Kasb ta'limi o'qituvchilarining kasbiy kompetentligini shakllantirish texnologiyasi" /Monografiya. –T.: "Fan va texnologiya" nashriyoti, 2013.

3. Drapeau Patti. Sparking student creativity (practical ways to promote innovative thinking and problem solving). – Alexandria – Virginia, USA: ASCD, 2014.

4. Tolipov O‘.Q., Usmonboyeva M. ”Pedagogik texnologiya: nazariya va amaliyot”. – T.: “Fan”, 2005. 5. Sayidahmedov N.”Pedagogik mahorat va pedagogik texnologiya”. – T.: 2003.

MALAKA OSHIRISH JARAYONIDA TINGLOVCHILARDA IJODKORLIKNI RIVOJLANTIRISHDA ZAMONAVIY YONDASHUV

Raximova Surayyo Saloxiddinovna,

Maktabgacha ta’lim tashkilotlari direktor va mutaxassislarini qayta tayyorlash va ularning malakasini oshirish instituti “Maktabgacha ta’lim metodikasi kafedrasini mudiri

Annotatsiya. Mazkur maqolada ijodkorlikni rivojlantirishning muhim jihatlari, ahamiyati haqida so‘z yuritilgan. Shuningdek, malaka oshirish jarayonida tinglovchilarda ijodkorlikni rivojlantirishning zamonaviy usullari namuna sifatida keltirilgan.

Kalit so‘zlar. Malaka oshirish, ijodkorlik, pedagog, tarbiyachi, tarbiyalanuvchi, zamonaviy yondashuv, talaba, natija, innovatsiya.

Аннотация. В этой статье говорится о важных аспектах и важности развития творческих способностей. Также в качестве примеров представлены современные методы развития творческих способностей студентов в процессе обучения.

Ключевые слова. обучение, творчество, педагог, воспитатель, студент, современный подход, студент, результат, инновация.

Abstract. this article discusses the important aspects and importance of developing creative abilities. Modern methods of developing creative abilities of students in the process of education are also presented as examples.

Key words. Training, creativity, teacher, educator, student, modern approach, student, result, innovation.

Atrofga boqsak har tomonda inson ijodkorligining beqiyos va hayratlanarli namunalariga duch kelishimiz mumkin. Bugungi kundagi ilm-fan yutuqlari, elektron xizmatlar, virtual reallik, to‘rtburchak tarvuzlar, tuproqsiz hosil olish...Bularning barchasi inson ongi, tasavvuri, tafakkuri natijasidir. Biz uchun oddiy bo‘lib tuyuladigan kitob, musiqa, ko‘pqavatli baland binolar, samolyot, elektron doskalar qachonlardir orzu va tasavvurda bo‘lgan. Innovatsiyalar kundalik turmushimizda qulayliklar yaratadi, og‘irimizni yengil, uzog‘imizni yaqin qiladi. Qanday kasb egasi bo‘lishidan qat’iy nazar, bugungi kunda o‘z sohasida samaraga erishish uchun har tomonlama ijodkor mutaxassisga talab ortib bormoqda. Innovatsiyalardan ta’lim jarayonida foydalanishimiz esa, ta’limning yanada samarali hamda mazmunli bo‘lishiga xizmat qiladi. Mehnat bozorida ijodiy

fikrlovchi mutaxassislariga talab oshib borayotgan ekan, ta'lim jarayonida o'quvchi-talabalarning, malaka oshirish jarayonida esa, tinglovchilarning mazkur qobiliyatini shakllantirish, rivojlantirish dolzarb vazifadir .

Malaka oshirish jarayonida o'zining bilimi, tajribasiga tayangan holda yuksak mahorat bilan dars berayotgan, mavzu mazmunini yanada yoritish uchun rang-barang ko'rgazmalar hamda tarqatmalar, animasion tarzda tayyorlangan taqdimotidan foydalanayotgan, auditoriyadagi tinglovchilarni o'ziga mahliyo etgan pedagogni tasavvur qilaylik. Bu ko'rinish nafaqat tinglovchiga balki, ijodkorlikni namoyon etuvchi ta'lim jarayonini tashkil etayotgan, unga imkon beradigan metod, usullarni qo'llayotgan pedagog uchun ham yoqimlidir. Bunday pedagog ijodkor bo'lib, tinglovchilarning hurmati va minnatdorchiliklariga sazovor bo'ladi. Pedagog ta'lim jarayonida ijodiy metod, usullardan qancha ko'p foydalansa, o'ziga va o'zining ijodiy imkoniyatlariga nisbatan ishonchi shuncha ortadi.

Malaka oshirish jarayonida bilamizki, turli hududlardan, turli yosh va tajribaga ega, yoshi, bilim saviyasi, ko'nikma va malakalari, moyilliklari turlicha holda tashrif buyuradilar. Aynan shunday farqlanishlar natijasida bitta mavzu turli toifalar uchun tamomila farqli tarzda tashkil etiladi va keskin farqli ta'limiy natijaga erishiladi. Shuning uchun, har bir pedagog o'z darsini boshlashdan oldin qaysi toifadagi tinglovchilar auditoriyasiga kirayotganligini, mavzuni qanday usulda o'tishini, auditoriyadagi tinglovchilar tajribasini hisobga olgan holda o'tilayotgan mavzuning barcha qirralarini o'ylab dars loyahasini tuzib olishi shart.

Bugungi kun o'qituvchidan har tomonlama ijodkor bo'lishni taqozo etmoqdaki, bu borada malaka oshirish tizimining o'z o'rnini va vazifasi bor. Malaka oshirish jarayonini yuqori darajada sifatli tashkil etish uchun dastlab o'quv dasturlari mazmunini takomillashtirish, pedagogik texnologiya g'oyalari bilan boyitish, mashg'ulotlarni tashkil etishda axborot texnologiyalari imkoniyatlaridan samarali foydalanish, ma'ruzachi sifatida faoliyatga innovasion yondasha olish layoqatiga ega pedagoglarning tanlanishiga erishish, ularni zamonaviy talablarga javob bera oladigan metodik adabiyotlar bilan qurollantirish kabi vazifalarni hal etish taqozo etilmoqda.

Tinglovchilarni ijodiy fikrlashga o'rgatish, ularda ijodiy tafakkurni shakllantira olish uchun avvalo pedagogning o'zi ijodkor shaxs bo'lishi zarur. O'z navbatida ijodkor tarbiyachigina ijodkor tarbiyalanuvchilarni tarbiyalay oladi.

Tinglovchilarning ta'lim olishga bo'lgan qiziqishini, ularning darslardagi faolligini pedagogning qay darajada ta'lim jarayoniga ijodkorlik bilan yondashuvi orqali aniqlash mumkin. Pedagogning qay darajada ijodkor ekanligi ta'lim jarayonini tashkil etishidan aniqlab olinsa, auditoriyada ishtirok etayotgan tinglovchini ham qay darajada ijodkorligini aniqlash mumkin albatta.

Ijodiy tafakkurga ega tinglovchi:

- kurs davomida boshqa tinglovchilarning xayoliga kelmagan loyihalari bilan ishtirok etadi;

- o'zini ifoda etishning o'ziga xos uslubini tanlaydi;

- g'oyalarni aniq dalillar asosida muhokama qilishni afzal ko'radi;

- aytayotgan fikrini asoslaydi;

-muammoli vazifalardan zavqlanadi, muammoning yechimini topishda noan'anaviy yondashuvni tanlaydi.

Ijodkorlik ham boshqa sifatlar kabi birdaniga shakllanib qolmaydi, balki, eng avvalo shu kasbni sevishdan boshlanadi.

Pedagog o'z ijodiy qobiliyatini ma'lum vaqt ichida izchil o'qib-o'rganish, o'z ustida ishlash, mustaqil o'qib o'rganish orqali shakllantiradi va u asta-sekin takomillashib, rivojlanib boradi.

Pedagogda ijodiy qobiliyatlar va fazilatlar majmui mavjud bo'lib, ular orasida faollik va tashabbus, diqqat va kuzatuvchanlik, fikrlash san'ati, boy tasavvur va sezgi mujassam bo'ladi. Dunyoga kelgan yangi chaqaloq o'zida bir necha xil qobiliyat bilan dunyoga kelar ekan. Demak, har bir inson ijodiy g'oyalarini namoyon qilishi uchun zarur bo'lgan qobiliyatlarga ega ekan. Ammo biz bu boradagi imkoniyatlarimizdan to'liq foydalanmas yoki ularni rivojlantirish uchun sharoitga ega bo'lmaymiz. Har bir shaxs o'z qobiliyati va diqqati, layoqati va tafakkuri, iqtidori va ijodi hamda xarakter xususiyatlari ustida ishlasa, ularni to'g'ri yo'naltira olsa, bu nafaqat shaxsning o'zining rivojlanishi uchun, balki jamiyat rivojlanishi uchun ham xizmat qiladi.

Har qanday mutaxassis kasbiy bilimlarning rivojlanishi natijasida muayyan faoliyat tajribasini egallaydi. Shuning uchun ham shaxs o'zining ijodkorligi bilan kasbiy faoliyat tajribasini yaratishi, boyitishi, to'ldirishi lozim. Bunday tajribalarni tinglovchi oliy pedagogik ta'lim muassasalarida o'zlashtiradi, butun hayot faoliyati davomida esa, o'z ustida mustaqil ishlashi, o'qib o'rganishi, ustozlar faoliyatini kuzatishi, o'z faoliyati doirasidagi qisqa muddatli kurslarga ishtirok etishi orqali boyitib boradi.

Pedagog shaxsi har doim muhim ahamiyatga ega bo'lgan ijodiy faoliyat ko'nikmalarini namoyon eta olishi kerak. Bularning hammasini umumlashtiruvchi jihat shundaki, tinglovchining o'zi o'zining o'qish, ta'lim va rivojlanish jarayonining tashabbuskori va tashkilotchisi bo'ladi. Shundagina u o'z kasbiy faoliyati davomida ijodkorligini namoyon eta oladi.

Tinglovchilarning ijodiy fikrlashini rivojlantirishda muammoli topshiriq tinglovchini mustaqil ijodiy izlanishga yo'llaydi. Masalan, loyiha ishi yaratish, biror narsa ixtiro qilish, tajribadan o'tkazish kabilar muammoli topshiriq asosida amalga oshiriladi, bu esa o'z navbatida interfaol ta'lim muhitini yaratadi.

Yoki, tinglovchilar 4-5 kishidan iborat kichik jamoaga bo'lib olinadilar. Topshiriq quyidagicha amalga oshiriladi.

Faoliyat nomi: "Mening tasavvurimda ijodkor pedagog..." deb nomlanadi. 5 daqiqa vaqt ichida tinglovchilar "IJODKORLIK" so'zidagi har bir harfga maktabgacha ta'lim tashkilotining ijodkor pedagogini tavsiflovchi fazilatlarni tanlashi kerak bo'ladi. Jamoalar ijodiy topshiriqni bajarib bo'lganlaridan so'ng, har ikkala guruhdan bittadan ishtirokchi "IJODKORLIK" so'zi asosida yaratgan namunasini o'qiydi.

Masalan, I – izlanuvchan, J – jonkuyar, O – oqila, D – dono, K - komil inson, O – orasta, R – rostgo'y, L – lektor, I – ijodkor, K – kitobxon.

Xulosa o‘rnida aytish joizki, bugungi kunda mutaxassislikka doir fanlarni bilish bilan birga, albatta ijodkor mutaxassisga talab ortib bormoqda. Shunday ekan, bu vazifani maktabgacha yoshdan boshlab amalga oshirish lozimdir.

Foydalanilgan adabiyotlar ro‘yxati

1. Sharipov Sh. O‘quvchilar kasbiy ijodkorligi uzviylikini ta‘minlash nazariyasi va amaliyoti. Pedagogika fanlari doktori. Avtoref. – T.: 2012.
2. Turdiyeva M. Oliy ta‘lim muassasalari talabalarida pedagogik tafakkurni shakllantirish. Nizomiy nomidagi TDPU. – T.: 2008.
3. Ergashev P., Gozibekova G., Baykunosova G. Tinglovchilarda ijodiy fikrlash qobiliyatini rivojlantirishning usulbiy jihatlari (uslubiy qo‘llanma). - T.:2013.
4. M.Yuldashev va boshq. Maktabgacha ta‘lim tashkilotlari tarbiyachilarining kasbiy mahoratini rivojlantirish. O‘quv qo‘llanma. - T.:2020.

YOSH GANDBOLCHILARNI TARBIYALASHDA TA‘LIM VA MASHG‘ULOTNING UZVIYLIGI

Hotamov M.A.

Sharof Rashidov nomidagi SamDU Sport faoliyati kafedراسi o‘qituvchisi.

Maxmutova Sevinch Sharafovna,

*Payariq tumani, Maktabgacha va maktab ta‘limi bo‘limiga qarashli 20-umum ta‘lim maktabi jismoniy tarbiya o‘qituvchisi.
mominxotamov@gmail.comtel.932230032.*

Annotatsiya. Ushbu ilmiy maqola bo‘lajak gandbolchilarni tarbiyalashda ta‘lim va mashg‘ulotning uzviyligi va ularning musobaqa jarayoniga tayyorlashning psixologik va pedagogik asoslari ko‘rsatib o‘tilgan.

Kalit so‘z: Motivatsiya, intellektual salohiyat, ko‘nikma, texnik usul, taktika.

Biz sportchilarni xususan gandbolchilarni psixologik va pedagogik tayyorlash jarayoni haqida mulohaza yuritish ekanmiz, unda eng avvalo gandbolchi shaxsining shakllanishini nazarda tutishimiz kerak. Chunki musobaqadagi g‘alabani, avvalo, sportchi shaxsining g‘alabasi deb tushunish mumkin. Bunga uning ma‘naviyati, intellektual salohiyati, turli xil qiziqishlari, gandbol bilan shug‘ullanish motivatsiyasi, ahloqiy va emotsional-irodaviy harakter hususiyatlari kiradi.

Xozirgi kunda ta‘lim - tarbiyaning aniq vazifasi yoshlarni har tomonlama kamolotga yetgan yuksak madaniyatli hamda jismoniy jihatdan chiniqqan qilib tarbiyalab yetishtirishdan iborat. Shu sababli ham shaxslarni tarbiyalash mustaqillik davrining eng muhim tarkibiy vazifasidir. Yoshlarni har tomonlama tarbiyalab yetishtirishda sportning roli katta.

Jumladan. Gandbolchilarda ko‘nikma va malaka sport tayyorgarligi jarayonida hosil qilinadi. Bunga esa mashqlarni qayta qayta takrorlash orqali erishiladi, takroriylik, o‘z navbatida, butun a‘zo va sistemalar faoliyatiga ta‘sir etadi. Sport tayyorgarligi-bu barcha omil (vosita, tamoyil, sharoit) lardan birgalikda izchil

foydalanish bo'lib, gandbolchining sport muvaffaqiyatlariga erishishdagi tayyorgarligi ta'minlanadi.

Sport tayyorgarligining butun jarayonini shartli ravishda ta'lim va mashg'ulot jarayoniga bo'lish mumkin. Ta'lim deganda shug'ullanuvchilar bilim, malaka va ko'nikmalarning muayyan sistemasining boshlang'ich bosqichini egallab olishini tushunish kerak. Ta'limning asosiy mazmuni-o'yinning texnik elementlarini, taktikadagi oddiy individual va jamoa harakatlarini egallab olish, harakat malakalarini shakllantirishdan iborat bo'ladi.

Mashg'ulot – bu olingan bilim, ko'nikma va malakalarni mustahkamlash va takomillashtirishga qaratilgan tayyorgarlikning keyingi bosqichi. Mashg'ulotning asosiy mazmuni – texnik usullarni taktikadagi individual, jamoa harakatlarini takomillashtirishdan, jismoniy, ahloqiy va irodaviy hislatlarni rivojlantirishdan iborat.

Sport mashg'uloti bu boshqarish tamoyili asosida sistemali tarzda sportchilar tayyorlashdir. Ta'lim va mashg'ulotga mahsus tashkil qilingan ko'p yillik yagona pedagogik jarayon deb qarash zarur. Ularni bir-biridan keskin suratda ajratib bo'lmaydi, chunki ta'lim bera turib, mashg'ulot qildiramiz va ayni chog'da mashg'ulot qildirib ta'lim beramiz.

Ta'lim va mashg'ulotni tushuncha sifatida ajratish o'quv-mashg'ulot ishining o'ziga hos vazifalari borligini ravshanroq aniqlash imkonini beradi. Gandbolchi tayyorlashning turli boshqichida ta'lim va mashg'ulotning salmog'i o'zgarib turadi.

Ta'lim va mashg'ulot jarayoni tarbiyaviy harakter kasb etishi darkor. Shunga ko'ra o'quv-mashg'ulot mashg'ulotlariga katta talablar qo'yilmoqda. Mashg'ulotlar shunday tartibda uyushtirilishi kerakki, bu mashg'ulotlar shug'ullanuvchilarni barkamollik yo'lida tarbiyalasin va ularda uzviy ravishda zarur malaka va ko'nikmalarni rivojlantirsh. Ta'lim va mashg'ulot vazifalarining muvaffaqiyatli hal qilinishi eng avvalo murabbiyning shaxsiga bog'liq, chunki u o'quv-mashg'ulot jarayonida markaziy shaxs sifatida gavdalanadi.

Murabbiy maxsus bilimni muntazam ravishda takomillashtirib, o'z g'oyaviy-siyosiy saviyasini oshirib borishi, ilm fan va amaliyotdagi yangi yutuqlardan habardor bo'lishi, ularni gandbolchining ta'lim va mashg'ulot jarayoniga joriy eta bilishi kerak.

Gandbolchilarning ta'lim va mashg'ulot jarayonlarida quyidagi vazifalarni hal etish lozim:

- harakat malakalari va irodaviy sifatlarni takomillashtirish;
- sportchilar organizmining (nafas olish, yurak-qon tomiri va boshqa sistemalar) funksional imkoniyatlarini kengaytirish;
- sportchi ishchanlik qobiliyatini saqlash va oshirish;
- mehnatsevarlik, intizomlilik, onglilik, faollik hislatlarini tarbiyalash.

Mashg'ulot jarayonida bu vazifalarni izchillik bilan hal qilish yuksak sport natijalariga erishish uchun inson organizmining g'oyat katta imkoniyatlaridan to'laroq foydalanish imkonini beradi. Raqobatchi jamoalar mahorati darajasining uzluksiz o'sib borishi gandbolchilar tayyorlashga bo'lgan talablarni yil sayin har tomonlama oshirib borish zaruratini tug'diradi.

Gandbolchilar tayyorlashning bu hildagi oshib borayotgan talablariga ijobiy ta'siri mashg'ulotlarning pedagogik prinsiplarini izchil amalga oshirish va birinchi navbatda, uning jarayonlarini ilmiy boshqarish qonuniyatlariga og'ishmay amal qilish yo'li bilan ta'minlanadi.

Pedagog ta'lim va mashg'ulot jarayonida gandbolchilarni zarur maxsus bilimlardan habardor qilib, kerakli ko'nikma va malakalarni hosil qilibgina qolmay, balki ularda ijobiy harakter fazilatlari shakllanishiga ham har taraflama yordam beradi.

Murabbiy har bir mashg'ulotda aniq tarbiyaviy vazifalarni hal qiladi. Bunda mashg'ulotni aniq va o'z vaqtida boshlash, trenerning shaxsiy namunasi, o'z ishiga mehr-muhabbati, yuksak madaniyati, xulqi, talabchanligi, pedagog nazokati katta ahamiyatga molikdir.

Ta'lim va mashg'ulotning tarbiya beruvchi harakteri murabbiy zimmasiga shogirdlarda o'z kuchiga ishonchni mustahkamlash, keyinchalik sport bobida o'sishi uchun rag'batlantira bilishni yuklaydi. Pedagog bilan vrach nazoratida sport yuklamalarini o'ylab, mulohaza bilan asta-sekin oshirib borish, gandbolchi mahorati og'ishmay oshib borishini ta'minlaydi.

Mashg'ulotlarga ongli munosabatda bo'lmay turib yuksak sport natijalariga erishib bolmaydi. Shug'ullanuvchilar bajarayotgan mashqlaridan maqsad va vazifa nima ekanligini tushunishlari zarur. Harakat malakalarini to'g'ri shakllantirishda, ularni puxtalashda, mashg'ulotlarga qiziqishni oshirishda ko'rsatmalilik prinsipining ahamiyati katta. To'g'ri tanlab olingan ko'rsatma vositasigina murabbiy e'tiborni alohida jalb etmoqchi bo'lgan vaziyatlarni ravshanroq aks ettirishi mumkin.

Ta'lim va mashg'ulotda ko'rsatmalilikka turli usullar bilan erishiladi. Murabbiy usullarni o'zi ko'rsatishi yoki bu ishni tajribali gandbolchiga topshirishi mumkin. Yuqoriroq saviyadagi gandbol jamoalarining o'yinini gandbolchilar bilan birgalashib ko'rish, mashg'ulotlarda fotosuratlar, rasmlardan, sxema, chizma, kinogramma, kinofilmlardan foydalanishi mumkin. Yangi texnik usul yoki taktik harakatga o'rgatishdan oldin shu yangi usul yoki harakat bilan bog'liq eski tasavvurlarni tiklash, yangi bilan eskini, ma'lum bilan no'malumni uzviy bog'lash lozim.

Jumladan, hujumchilar to'pni u yondan bu yonga olib o'tishdan iborat taktik kombinatsiya ishlatishga o'rgatishdan oldin to'g'ri ochilishga o'rgatuvchi bir necha mashqni bajarishni tophirish zarur. Gandbolchilarni ta'lim va mashg'ulotida didaktik prinsiplar bilan bir qatorda, mashg'ulot jarayonini boshqarish prinsiplaridan, yangi obyektivlik, aniqlilik, qulaylik, rag'bantlantirish, ilmiylik, samaralilik, nazoratning muntazamliligi prinsiplaridan ham foydalaniladi.

Tayyorgarlikning butun kompleks vazifalarini bilish, sport mashg'ulotsi sistemasi qaysi yo'nalishda rivojlanib borishini, bunda tayyorgarlik vazifalarining qaysi biri hal qiluvchi ahamiyatga molik ekanligini oldindan ko'ra bilish mashg'ulot jarayonini boshqarishning zarur shartidir.

Yuqorida aytib o'tilgan jarayonlarni tog'ri tashkillashda murabbiy avvalambor yetuk pedagog bo'lishi hamda o'z kasbini fidoiysi bo'lishi kerak. Shuning uchun

ham hozirgi paytda gandbol mutahasislari oldiga nafaqat o‘z kasbining ustasi balki kuchli pedagog va ruhshunos bo‘lishlari bosh vazifa sifatida qo‘yilmoqda.

Foydalanilgan adabiyotlar ro‘yxati:

1. Akramov J.A. Gandbol: Darslik 2008 y.
2. Abduraxmrnov F.A, Pavlov Sh.K. “Gandbol” tip.Uz GIFK-2005 y.
3. D.D. Safarova, L.D. Seydaliyeva, Yu.M. Sultonova, B.Sh. Nurbayev, U.A. Musayeva, V.V. Serbryakova, D.A. Sagatov. Sport fiziologiyasi. Toshkent-2018.
4. Pavlov Sh.K., Abdalimov O.X., Shelyagina I.N., Isroilov R.I., “Sport pedagogik mahoratini oshirish (Gandbol)” – T.: Ilmiy texnika axboroti-press nashriyoti, 2018.
5. Pavlov Sh.K., “Sport pedagogik mahoratini oshirish (Gandbol)” – T.: Ilmiy texnika axboroti-press nashriyoti, 2021.

MAKTABGACHA TA’LIM TASHKILOTLARIDA TAYYORLOV GURUHI TARBIYALANUVCHILARINI KITOBGA JALB QILISHNI O‘ZIGA XOS XUSUSIYATLARI

Haqberdiyeva Zamira Rajabboyevna,

Samarqand viloyati pedagoglarni yangi metodikalarga o‘rgatish milliy markazi Maktabgacha, boshlang‘ich va maxsus ta’lim metodkari kafedrasida o‘qituvchisi zamira.haqberdiyeva86@gmail.com tel:+998906068422

Annotatsiya. Maktabgacha ta’lim tashkilotlarida bolalarni kitobga jalb qilish va bolalarda badiiy adabiyotga nisbatan qiziqish uyg‘otishda innovatsion metodlardan foydalanishning ilmiy nazariy asoslarini o‘rganish. Bola ta’lim tarbiyasi uchun qo‘llanilayotgan zamonaviy usul va vositalar turli-tuman, yorqin va jonli bo‘lib, bolada qiziqish uyg‘otmas ekan, belgilangan maqsadga erishib bo‘lmaydi. Maktabgacha yoshdagi bolalar hayotida kitob va undan foydalanish, badiiy adabiyotgaga nisbatan qiziqish uyg‘otish malakalarni shakllantirish.

Kalit so‘zlar: kitob, kitobxonlik, ijodiy rivojlanish, nutq, tafakkur, badiiy adabiyot, aqliy rivojlanish.

Абстрактный. Изучить теоретические основы использования инновационных методов в организациях дошкольного образования для привлечения детей к книге и пробуждения интереса детей к художественной литературе. Современные методы и средства, используемые для обучения детей, разнообразны, яркие и живы, и, если они не вызывают у ребенка интереса, поставленная цель не может быть достигнута.

Ключевые слова: Книга, чтение, творческое развитие, речь, мышление, художественная литература, умственное развитие.

Abstract. To study the scientific theoretical basis of the use of innovative methods in pre-school education organizations attract children to books and arouse children's interest in fiction. Modern methods and tools used for child education are diverse, bright and lively, and if they do not arouse interest in the child, the set goal cannot be achieved.

Key words: book, reading, creative development, speech, thinking, fiction, mental development.

Kirish. Murg‘akkina chaqaloq dunyoga kelar ekan, ruhiyatidagi soflik, adolat, ishonch kabi go‘zal fazilatlar unga hamroh bo‘ladi. Uning shaxs sifatida shakllanishi ma‘naviy tafakkurning barqarorligiga bog‘liqdir. Bu barqarorlik esa bolalardagi kitobga bo‘lgan mehr orqali vujudga keladi. Kitobning, badiiy adabiyotning qimmatini bolaning har tamonlarga o‘shirishiga ta‘sir ko‘rsatishidir. Kitobxonlik maktabgacha ta‘lim yoshidagi bolalarni har tamonlarga rivojlanishida muhim ahamiyatga ega.

O‘zbekiston Respublikasi Prezidenti Sh.Mirziyoyevning 2016-yil 29-dekabrda 2017-2021-yillarda maktabgacha ta‘lim tizimini yanada takomillashtirish chora tadbirlari to‘g‘risida” gi qarori ijrosini ta‘minlash asosida maktabgacha ta‘lim tashkilotlarida kichik kutubxonalarini tashkil etish, bolalar va ota-onalarni zarur badiiy adabiyotlar bilan ta‘minlash, pedagog kadrlar uchun kichik kutubxonalar tashkil qilish bo‘yicha amaliy ishlar olib borilmoqda.

O‘zbekiston Respublikasi Prezidenti Sh. Mirziyoyev raisligida 2019-yil 19-martda yoshlarga e‘tiborni kuchaytirish masalalariga bag‘ishlangan videoselektorda belgilab bergan 5 ta muhim tashabbusning 4-tashabbusi yoshlar ma‘naviyatini yuksaltirish, ular o‘rtasida kitobxonlikni keng targ‘ib qilish hisoblanadi

Yuqorida keltirib o‘tilgan qarorning mantiqiy davomi sifatida, O‘zbekiston Respublikasi Prezidenti Sh. Mirziyoyevning tashabbusi bilan 2019 yil 8- maydagi PQ-4312 – qaroriga 1-ilova “Maktabgacha ta‘lim tizimini 2030 yilgacha rivojlantirish konsepsiyasi” to‘g‘risidagi Qarorida ham maktabgacha yoshdagi bolalarni intellektual, axloqiy, estetik va jismoniy jihatdan har tamonlarga rivojlantirish uchun sharoitlar yaratish, maktabgacha ta‘lim tashkilotlarida ta‘lim tarbiya jarayonlarini tashkil qilishda mavjud tartibini qayta ko‘rib chiqish hamda maktabgacha ta‘limda zamonaviy metod va usullarni, innovatsion g‘oyalarni joriy etishni talab etadi.

Bunda bolalarda Vatanga muhabbat hissini, oilaga, o‘z xalqining milliy, tarixiy madaniy qadriyatlariga hurmat, atrof –muhitga nisbatan ehtiyotkorona munosabatni shakllantirishga alohida e‘tibor qaratish lozim. Ushbu vazifalarni amalga oshirish maqsadida quydagilarni nazarda tutadi:

- “Maktabgacha talim tashkilotlari uchun o‘quv-metodik, didaktik materiallar va badiiy adabiyotlarni tanlab olish va ekspertizasini ishlab chiqilgan tartibga muvofiq o‘tkazish”.

- “Maktabgacha yoshdagi bolalarni intellektual, ahloqiy, estetik va jismoniy jihatdan har tomonlarga rivojlantirish uchun shart – sharoitlarni yaratish maktabgacha talim tashkilotlarida ta‘lim – tarbiya jarayonini tashkil etishning hamda maktabgacha ta‘lim xizmatlarni zamonaviy usullarini tashkil etishni talab qiladi”.

- “Ilk qadam” davlat o‘quv dasturini keng joriy etish;

Asosiy qism. Maktabgacha talim tashkilotlarida kitobga qiziqish uyg‘otish uchun bir qator sharoitlar yaratish zarur. Har bir yosh guruhlarida kichik

kutubxonalar yaratish, bu kutubxonalarda bolalar uchun mo'ljallangan rasmlirivojlantiruvchi kitoblar, pedagoglar uchun metodik qo'llanmalar, ota-onalar uchun farzand tarbiyasiga bag'ishlangan qiziqarli adabiyotlar o'rin oladi. Bolalar uchun mo'ljallangan kitoblarni ularning qo'llari etadigan, ko'rib tomosha qiladigan tarzda joylashtirish lozim. Bolalar kichikligidan kitob tanlash, o'qish va his qilish bo'yicha didi shakllanadi. Tarbiyachi bolalarga turli rivoyat, ertak va hikoyalarni og'zaki aytib berishdan tashqari, kitoblardan o'qib beradi. Eshitish, tinglash madaniyati bilan bir qatorda kitoblarni asrab avaylashni ham o'rgatadi. Bola o'qishni bilmasa-da, rangli, chiroyli dizayndagi kitoblar undagi hissiyot, qiziqish va e'tiborni o'ziga tez jalb qiladi.

Maktabgacha ta'lim tashkilotining tayyorlov guruhidagi bola uchun harf o'rganish, kitob o'qish ham yangi, ham murakkab masala. U hali o'yinqaroqligini tashlamagan, diqqatini bir joyga jamlab o'tirishi qiyin. Bolalarni maktabga tayyorlash, itobga mehr o'yishga o'rgatish tarbiyachidan ham, ota-onadan ham sabrli bo'lishni talab etadi. Aynan 5-7 yoshli bolani kitobga qiziqtirishda kitobning dizayni ham muhim hisoblanadi. Kitoblar turfa xil rangli va bamisoli jonli rasmlar, qiziqarli o'yin va vazifalaruni afsonaviy bilimlar o'lkasiga yetaklab boradi.

Kitob matni, dizayni shunday tanlanishi kerakki, uning har sahifasi bolani rang barang rasmlar dunyosiga maroqli sayr ettira olsin va real hayotdagi odamlar, jonivorlar, sevimli multfilm va ertaklardagi qaxramonlar bilan uchrashsin.

Bolalarni badiiy adabiyotga bo'lgan qiziqishlarini va muhabbatini o'stirish va rivojlantirish maqsadida ularga hikoyalar, she'rlar o'qib beriladi, ertaklar hikoya qilib beriladi, she'rlar yod oldiriladi. Kitoblardagi rasmlar ko'rib chiqilib, uni to'g'ri idrok etish, asar mazmunini tushinib olish, qaxramonlarning xattixarakatlarini baholay olish, badiiy so'z jozibasini his eta olish qobiliyatlarini tarbiyalash kabi vazifalar dasturda ko'rsatilgan.

Tarbiyachi bolalarda adabiy asarni idrok qilish ko'nikmasini tarkib toptiradi. U asarni tinglar ekan, mazmunini o'zlashtiribgina qolmay, balki muallif tasvirlayotgan his-tuyg'u va kayfiyatlarni his etishi ham lozim. Bolalarda eshitish malakasi, uyushqoqlik bilan savollarga javob berish va o'qib berilgan asar asosida savollar berish, rasmarini diqqat bilan ko'zdan kechirish, kitobga yaxshi munosabatda bo'lish, nutqini o'stirish ko'nikmalarini tarbiyalash zarur. Bolalarda kitob o'qishga berilish, bilimga qiziqish, o'qigan asar haqidagi taasurotlarni o'rtoqlashish istagi va ko'nikmasini tarbiyalash lozim. Bolalar kitobi bolaga tushinarli bo'lgan, uning aqli va qalbiga yetib borgan, ya'ni bola yozuvchining hikoyasini tushinib, his eta olgan taqdirdagina u o'zining tarbiyaviy rolini bajaradi.

Tayyorlov guruhidagi bolalarni badiiy adabiyot bilan tanishtirishning vazifalari:

1. Bolalarda hayotga nisbatan qiziqish va muhabbatni yanada kuchaytirish, asarlardagi guzallikni, nafosatni his qilish kabi kunikmalarni mustahkamlash.

2. Ularning badiiy asardagi qaxramonlar xatti-xarakati va xulq-atvorini to'g'ri baholash, aks ettirilayotgan voqealar mohiyatini tushunish qobiliyatini o'stirib borish lozim.

3. Bolalarning milliy badiiy didlarini rivojlantirish, badiiy adabiyotning o'ziga xos xususiyatlari, ba'zi janrlari, asarning tili haqida boshlang'ich tasavvurlarni shakllantirish.

4. Bolalarni asar g'oyasini tushunishga, tasviriy vositalarni his etishga, ohangdorlik va ritmni payqay olishga o'rgatish.

5. Bolalarning o'zbek xalq og'zaki ijodi, sharq allomalari, yozuvchilari, shoirlari haqida tushunchalarini boyitish. Ertak va hikoya o'qib berganda va bolalar tamonidan badiiy asar qayta hikoya qilinganida badiiy asarda aks etayotgan voqea va obrazlarga nisbatan shaxsiy munosabatni aniqlab, to'g'ri yo'l ko'rsatib borish.

Xulosa. Agar farzandingizni chindan kitobga oshno qilmoqchi bo'lsangiz quydagi tavsiyalarga amal qiling:

- tug'ilgandan bolaga kitob o'qib bering;
- o'qishni o'yinga aylantiring;
- she'r yodlating;
- adabiyot tanlashga ruxsat bering;
- farzandingizni o'qishga majburlamang;
- ovoz chiqarib o'qing;
- o'qigan kitoblaringizni muhokama qiling.

Shu o'rinda ora-onalar ham farzandlari uchun eng yaxshi va qadrli sovg'a-kitob ekanligi, farzandning kitobga bo'lgan munosabatiga e'tiborli bo'lishi kerakligi takidlanadi.

Demak, tarbiyachi ota-onalar bilan ishlashda ularning aytgan fikr va mulohazalari amaliyotiga e'tiborni ko'proq qaratishlari, ya'ni ota-onalardan farzandi uchun qanday kitoblar sotib olgani, qanaqa ertak yoki hikoyalarni bilishi va farzandiga qayday aytib berayotgani, qaysi maqol, topishmoq, tez aytishlarni bilishi, ulardan qay maqsadda foydalanayotgani xususida ham fikrlashishi kerak. Bundan tashqari maktabgacha ta'lim tashkilotlarida bolalar yozuvchilari bilan hamkorlikni yo'lga qo'yilishi ham maqsadga muvofiq bo'ladi. Demak, bolani kitobga bo'lgan mehr-muhabbatini shakllantirishda hamjihatlik zarur.

Foydalanilgan adabiyotlar royxati:

1. O'zbekiston Respublikasi maktabgacha ta'lim tizimini 2030 yilgacha rivojlantirish konsepsiyasi. Toshkent sh., 2019 yil 8 may, PQ-4312-son.

2. Q. Shodiyeva "Nutq o'stirish uslubi" 2008-yil Toshkent "O'qituvchi" 252-254 betlr.

3. "Ilk qadam" Maktabgacha ta'lim muassasasining Davlat o'quv dasturi. Toshkent 2018-yil.

4. Bolaga yo'naltirilgan ta'lim dasturini tashkil etish. Toshkent 2012-yil.

SPORT TO'GARAKLARI ORQALI BOSHLANG'ICH SINFLAR O'QUVCHILARNI TO'G'RI RIVOJLANISHIDA JISMONIY MASHQLARNING AHAMIYATI

Xalmatova Nasiba Bozorboyevna,

O'zbekiston-Finlandiya Pedagogika instituti Jismoniy madaniyat sport va maktabgacha ta'lim fakulteti "Jismoniy madaniyat nazariyasi va metodikasi" kafedrasida o'qituvchisi

Annotatsiya. Ushbu maqolada o'sib kelayotgan yosh avlodni sog'lom hamda aqlan yetuk bo'lib voyaga yetishi, kichik maktab yoshidagi bola organizmining xususiyati, bolalarda hamma jismoniy sifatlarni bir tekis rivojlantirish, aktiv muskul faoliyati orqali organizmdagi modda almashinuviga, bo'yni o'sishi va barcha organ hamda sistemalarning rivojlanishiga ta'sir qiladigan vegetativ funksiyalarni faollashtirish haqida ma'lumotlar yoritilgan.

Kalit so'zlar. Mashq, harakat, muskullar harakati, jismoniy sifat, modda almashinuvi.

Annotatsiya. Аннотация. В данной статье рассмотрено здоровое и психически зрелое подрастающее поколение, особенности детского организма в младшем школьном возрасте, равномерное развитие всех физических качеств у детей, обмен веществ в организме посредством активной мышечной деятельности, рост роста и сведения о освещается активация вегетативных функций, влияющая на развитие всех органов и систем

Ключевые слова: Упражнение, движение, движение мышц, физическое качество, обмен веществ.

Abstract: In this article, the healthy and mentally mature growing young generation, the characteristics of the child's body at the junior school age, the uniform development of all physical qualities in children, the metabolism in the body through active muscle activity, height growth and information about the activation of vegetative functions affecting the development of all organs and systems is covered

Key words. Exercise, movement, muscle movement, physical quality, metabolism.

Hozirgi kunda davlatimiz tomonidan, o'sib kelayotgan yosh avlodning sog'lom hamda aqlan yetuk bo'lib voyaga yetishi uchun barcha shart-sharoitlar va imkoniyatlar yaratilmoqda. Bugungi kunga kelib, O'zbekistonda keng miqyosda sog'lomlashtirish tadbirlari olib borilmoqda. Bundan ko'zlangan asosiy maqsad - "Sog'lom ona - sog'lom bola" Dasturida belgilangan vazifalarni amalga oshirishdan iborat. Bola salomatligining eng muhim ko'rsatkichlaridan biri, bu uning uyg'unlashgan jismoniy rivojlanishidir. Uyg'unlashgan jismoniy va ruhiy rivojlanish bolalarning sport bilan shug'ullanishiga keng imkoniyat yaratadi. Sport bilan shug'ullanish odatda o'quvchilarning yosh jihatdan o'sishidagi bir qator davrlarini o'z ichiga oladi. Bunda mashqning mazmuni va tuzilishi, yosh

xususiyatlari va sportda kamolotga erishish ancha o'zgaradi. Turli sinflarda mashqlarni tanlash va ularni o'tish metodikasi shug'ullanuvchilarning muayyan yosh xususiyatlariga bog'liqdir.

Kichik maktab yoshidagi bola organizmining xususiyati shundan iboratki, o'sish hamda rivojlanish davomida uning hamma organ va sistemalarining tuzilishi, funksiyalari to'xtovsiz takomillashib boradi. Bizning jismoniy tarbiya darslarida bola to'g'ri rivojlantirish uchun qanday mashqlar berishi to'g'risida Samarqand viloyatidagi 100 nafar jismoniy tarbiya o'qituvchilaridan testlar olganimizda qo'yidagi natijalarga ega bo'ldik.

Jismoniy tarbiya darsi nima?

Boshlang'ich sinflarda DTSda berilgan me'zonlarni qanday bajartirasiz?

Bolaning funksional holatiga qarab mashqlarni qanday berasiz?

Bir soatlik jismoniy tarbiya darsingizda kasal bo'lib kelgan o'quvchiga qanday mashqlar berasiz yoki nima qilasiz?

Jismoniy tarbiya darslari sporga oid elektron darsliklardan foydalanasizmi?

DTSga asoslanib tuzilgan yillik rejadagi mavzularni to'liq o'tasizmi?

Boshlang'ich sinflarda jismoniy tarbiya darslarida o'quvchilaning qaysi jihatlariga ko'proq etibor berish kerak?

O'tkazilgan test savollariga qo'yidagicha javob berishdi.

1 savolga 25 nafar o'qituvchi rivojlantirish, 50 nafari bajartirish, 25 nafar o'qituvchi sog'lomlashtirish deb javob berishdi.

2 savolga 40 nafar o'qituvchi qanday bo'lsa shunday, 20 nafari sharoiga qarab, 30 nafari faqat sog'lom bolalarga, 10 nafari olmayman, qatnashganiga qarab baholayman deb javob berishdi.

3 savolga 90 nafari bolaning funksional holatiga qaramayman, 10 nafari funksional holatlarini inobatga olib to'g'ri mashq berishga harakat qilaman.

4 savolga 50 nafari chekaga o'tkazib qo'yaman. 30 nafari yengil mashq beraman, 20 nafari mustaqil ish beraman deb javob berishdi.

5 savolga 70 nafari yo'q. 20 nafari sevit bo'lsa, 10 nafari iliji boricha ko'rsataman deb javob berishdi.

6 savolga 10 nafari qanday bo'lsa shunday o'taman, 90 nafari sharoit bo'lsa o'taman.

savolga 70 nafari jismoniy rivojlanishiga, 30nafari bajariladigan mashqlarig a qarayman deb javob berishdi.

Yuqoridagi javoblardan ko'rinib turibdiki 70 % jismoniy tarbiya o'qituvilari boshlang'ich sinflarga dars berayotganda o'quvchining funksional imkoniyatlarini inobatga olmagan holda bolaga jismoniy mashqlarni berar ekan. Bu holat bolaga salbiy ta'sir ko'rsatishi mumkin. Boshlang'ich sinflarda bolalarning muskullari qayishqoq bo'ladi, shuning uchun bolalar harakatlarni keng ko'lamda bajara oladilar. Biroq, qayishqoqlikni rivojlantiruvchi mashqlarni ular muskul kuchiga muvofiq bajaradilar. Ammo muskul va bo'g'inlarning ortiqcha cho'zilishi ularni zaiflantirib qo'yishi hamda qomat tuzilishining buzilishiga olib kelishi mumkin. Gavda muskullari kuchining rivojlanishn (ayniqsa statik kuchning) qomatni to'g'ri shakllantirish uchun katta ahamiyatga ega, qomatning holati esa bu yoshda qat'iy

bo'lmaydi. Oyoq muskullarini, ayniqsa oyoq tagini to'g'ri holatda ushlab turuvchi ko'ndalang va uzunasiga joylashgan muskullarni mustahkamlash harakat faoliyati uchun (yurish, yugurish, sakrash) va yalpoq oyoqlikning oldini olish uchun juda muhimdir. Oyoq kafti suyaklari 16-18 yoshlardagina qotadi. Binobarin, kichik maktab yoshidagi o'quvchilar 80 sm dan ortiq balandlikdan qattiq joyga sakrash va mashqlarni uzoq vaqt tik turib bajarishi mumkin emas. Bu yoshdagi bolalar hamma organlaridagi reaksiya tejamining ozligi, nerv jarayonlarining yukori qo'zg'aluvchanligi, ichki tormozlanish jarayonining bo'shligi bilan ajralib turadilar, shuning uchun bolalar tez charchaydilar. Demak, bu yoshdagi bolalarda hamma jismoniy sifatlarni bir tekis rivojlantirish zarur. Aktiv muskul faoliyati orqali organizmdagi modda almashinuviga, bo'yni o'sishi va barcha organ hamda sistemalarning rivojlanishiga ta'sir qiladigan vegetativ funksiyalarni faollashtirish kerak. 7-9 yoshdagi bolalar uchun gimnastikaning quyidagi asosiy mashqlari tavsiya qilinadi: yurish, yugurish, qiya qilib qo'yilgan o'rindiqlik gimnastika devori, narvonga tirmashib chikish, balandligi 1m. gacha bo'lgan to'siqlardan oshib o'tish, to'plarpi uloqtirish, to'ldirma to'plarni ko'tarib o'tish, muvozanat saklash mashqlari, sakrashlar (uzunlikka, 80 sm. gacha balandlikdan), akrobatika mashqlari - dumalash, do'mbaloq oshish, kuraklarga tayanib tik turish (3-sinf uchun). Bu yoshdagi bolalarni o'rgatishda ko'rsatish va tushuntirish metodidan foydalanish kerak. Ular uchun oson bo'lgan mashklarni ravon, oddiy, lo'nda qilib tushuntrish lozim. Tushuntirish aniq harakatlarning nomi va ularni qanday bajarilishiga qaratilgan bo'lishi kerak.

Ko'rsatish paytida e'tiborni o'rganilayotgan mashqlarni bajarishni ta'minlaydigan harakatlarga jalb etib, obrazli qilib tushuntirish kerak. 7-9 yoshdagi bolalar taqlid qilishga moyil bo'ladilar. Shuning uchun ularni o'rgatishda tasvirlash metodidan foydalanish kerak. O'qituvchi «Menga qarab bajaranglar», - deb aytish tavsiya qilinadi. Bundan tashqari bolalarga elektron doska orqali mashqlarni va elektron darsliklarni ko'rsatish tavsiya etiladi. Chunki bola uchun ming bora eshitgandan ko'ra bir marotaba ko'rsan yaxshi, ko'rgan narsasini xolgagan joyda bajarishga harakat qilib ko'radi. Bolalar o'rganadigan mashqlar oddiy, tushunarli va ular uchun oson bo'lishi kerak. Bolalar tez charchashlarini, shuningdek, qisqa dam olgandan keyin yana darrov harakat faoliyatini bajarishga qobil bo'lishlarini esdan chiqarmaslik kerak. Shuning uchun mashqlar uzoq davom etmasligi, orada dam olish uchun qisqa daqiqalar bo'lib turishi kerak. 7-9 yoshdagi bolalarda harakat malakalari 10-13 yoshlardagiga nisbatan sekin shakllanadi, ko'pincha yaxshi ijro bilan muvaffaqiyatsiz ijro almashinib turadi.

To'garak mashg'ulotlarda jismoniy tarbiya harakatlari, shakllari va usullarini tanlashda individual differensial yondashuvga katta e'tibor berildi. Bolalarning qiziqishini oqilona tashkil etish uchun jismoniy mashqlarni tanlash, rejalashtirish va qo'llash har bir bolaning yoshi, individual xususiyatlari, jismoniy va funksional tayyorgarlik darajasini hisobga olgan holda amalga oshirildi. Mashg'ulotda bolalarning yoshi va tayyorgarlik darajasiga mos keladigan jismoniy mashqlar va topshiriqlardan foydalanilgan.

To'garak ravishda tashkil etilgan jismoniy mashqlar tizimida alohida-alohida differentsiatsiya qilingan yondashuv mavjud harakat turlaridan foydalanishni va jismoniy mashqlar miqdori va intensivligi bo'yicha o'lgangan jismoniy mashqlar yuklamalarini qo'llashni o'z ichiga oladi, bu esa sog'likka zarar yetkazmasdan boshlang'ich sinf o'quvchilarning jismoniy faolligini, funksional imkoniyatlarini va aqliy faoliyatini yaxshilash imkonini beradi. To'garak mashg'ulotlarda boshlang'ich sinf o'quvchilarning funksional imkoniyatlaridan oshmaydigan va tanani haddan tashqari yuklamalashga va ortiqcha yuklamalashga olib kelmaydigan jismoniy mashqlar va yuklamalardan foydalanilgan.

To'garak mashg'ulotlar jarayonida amalga oshirilgan vazifalarga bir xil kirish imkoni berildi va bolalarning yugurish, sakrash, otish, tirmashib chiqish, ya'ni alohida-alohida ajratilgan yondashuvni amalga oshirish bilan asosiy harakatlarda ishtirok etish uchun teng imkoniyatlar yaratildi. Bajarilgan vazifalarni individuallashtirish va farqlash hamda to'garak tashkil etilgan mashg'ulotlarning asosiy qismida barcha bolalarning harakatli faoliyatda ishtirok etishi uchun teng imkoniyatlar yaratish uchun har bir sinf o'quvchilari ikkita kichik guruhga bo'lingan: kuchli va zaif. Kuchli kichik guruhga yaxshi jismoniy va funksional tayyorgarlikka ega bolalar kiritilgan. Zaif kichik guruh jismoniy tayyorgarligi va mehnat qobiliyati past bo'lgan o'quvchilardan iborat edi.

Xulosa qilib shuni aytish mumkinki, mashq koordinatsiyasi qanchalik murakkab bo'lsa, harakat malakasining shakllanish jarayoni ham shunchalik to'lginsimon bo'ladi. Harakat malakalarining tezroq shakllanishi uchun o'rganiladigan mashqlarni har bir mashg'ulotda 6-8 marta, nisbatan bir xil sharoitda (bir xil dastlabki holatdan, bir xil sur'atda va bir urinishda) 2-3 marta takrorlash zarur. 7-9 yoshdagi bolalar o'yinlarga va o'yinlarda o'zlariga turli harakat faoliyatlarini oson tasavvur qilishga yordam beradigan fantaziyaga moyil bo'ladilar. Shuning uchun ko'pgina mashqlarni o'yinga o'xshatib o'tish yoki o'yin tarzida o'tkazish ma'qul. Bu yoshdagi o'g'il bola va qiz bolalarning xususiyatlarida tafovut oz bo'ladi, shuning uchun mashqlar metodikasi va mazmunida deyarli farq ko'rinmaydi.

Kuzatuv shuni ko'rsatdiki, to'garak ravishda tashkil etilgan jismoniy tarbiya mashg'ulotlarining samaradorligi yosh o'quvchilar uchun qiziqishini va jismoniy faoliyatni to'g'ri tartibga solish va me'yorlashga bog'liq. Sinfdagi jismoniy mashqlar yurak tezligi va charchoqning tashqi belgilari bilan nazorat qilinishi kerak. Jismoniy mashqlar paytida siz yurak tezligining keskin oshishiga (160 zarba / daq dan ortiq) va katta charchoqqa (o'tkir qizarish, kuchli nafas qisilishi, ko'ngil aynishi, bosh aylanishi, harakatlarni koordinatsiyani yo'qotish) olib keladigan mashqlardan foydalanmasligingiz kerak.

Jismoniy tarbiya mashg'ulotlarida va to'garak mashg'ulotlarda 155-160 zarb/daq zarba tezligi bilan past yuklama (120-130 zarb/daq) va yurak urish tezligi (90-100 zarb/daq) ga qadar faol dam olish davrlari bilan intensiv mashqlar qo'llanilishi kerak. Bu o'quv mashg'ulotlari davomida bolalarning ish qobiliyatini saqlab qolish va ta'lim darajasini oshirishga yordam beradi.

Foydalanilgan adabiyotlar:

1. Nizomov B. Musurmonov X., Boshlang'ich sinflarda sport sog'lomlashtirish ishlarini tashkil etish. O'quv qo'llanma Samarqand-2014. 30- 44 b.
2. Mirsharipova Z.M. Kamilova J.E. Jismoniy tarbiya va sport jismoniy tayyorgarlik asoslari O'quv – uslubiy qollanma. – T.: ToshDTU, 2010. 70 bet.
3. Z.T.Nishanova, G.K.alimova. Psixologik xizmat psixokorreksiyasi. Darslik. Toshkent – 2019. 496 b.
4. <http://www.edu.uz>.
5. <http://www.uzedu.uz>.

BOBUR SHE'RIYATIDA MASNU' SHE'R

Po'latova Sanobar Berdimuratovna,

2-IDUM oliy toifali ona tili va adabiyoti fani o'qituvchisi

Annotatsiya: Mazkur maqolada Zahiriddin Muhammad Bobur qalamiga mansub masnu' she'rlar tahlilga tortilgan. Ularning vazn xususiyatlari, qofiya tizimi, mazmun munosabati tadbiq etilgan.

Kalit so'zlar: devon, masnu' she'r, qofiya, vazn,

Zahiriddin Bobur she'riyati ko'nglida nihon saqlangan tuyg'ularining salohiyatli shoir qalamida sayqallashtirilgan badiiy in'ikosidir. Zamondoshlari turkiy she'riyatda Alisher Navoiydan so'ng biror shoir Bobur Mirzochalik go'zal badiiy durdonalar ijod etolmaganligini e'tirof etishadi. Sharq mumtoz adabiyotida Bobur Mirzo ruboiy, tuyuq, g'azal, fard qit'a, masnu' kabi she'riy janrlarda barakali ijod qilgan shoir hisoblanadi. O'z she'riyatida so'zlarning betakror ma'nolarini qo'llay olgan ijodkor sifatida e'tiborga molikdir. Bobur she'rlarining sodda va oddiyligi, ya'ni ularning qiyin va murakkab emasligi kishiga zavq bag'ishlaydi va tushunish uchun qiyinchilik tug'dirmaydi. Bobur ijodida yuksak hissiyot va shoirona fikrlash va aqliy teranlik yaqqol ko'zga tashlanadi.

Shoirning asarlari lirik turning turli janrlarida ijod etilgan devonidan iborat. Manbalarda qayd etilishicha, shoirning she'riy merosi jamlanib, ikki devon holida tartib berilgan. XX asrda yaratilgan adabiyotimiz tarixida dastlab Bobur: "...ikkita devon tuzib, birda o'zbek tilidagi she'rlarini to'playdi", deyilsa, keyinroq: "Bobur lirik merosini ikki devonga to'plaganiki, bulardan biri 1519-yilda Kobulda tartib berilib, uni shartli ravishda Kobul devoni deb atasak, ikkinchisi Hindistonda 1528–1529-yillarda tuzilgan bo'lib, uni olima S.Azimjonova Boburning Hind devoni tarzida nomladi va nashr ettirdi. Ammo Kobul devoni hozircha noma'lum qolmoqda", – deya ta'kidlanadi. Bundan shuni bilishimiz mumkinki, Boburning umri davomida yozgan ijodiy asarlarining barchasi shu ikki devonga jamlangan. Shuningdek, Boburning "Devoni Boburshoh chig'atoy"da "Risolayi Volidiya", 121 g'azal, 8 masnaviy, 211 ruboiy, 53 muammo, 18 qit'a, 15 ta tuyuq, 79 matla' va masnu' she'rlar o'rin olgan, nasriy parchalar ham mavjud. Uning "Devoni Bobur

podshoh”ida 88 g‘azal, 4 masnaviy, 1 masnu’, 76 ruboiy, 2 qit’a va 29 fard berilgan.

Mumtoz adabiyotda masnu’ she’rlar sanoqli ijodkorlar ijodidagina uchraydi. “Masnu’(arabcha san’atli) – boshidan oxiriga qadar asosiy san’atlar ishlatilgan she’riy asar. G‘azal va boshqa janrlar hajmi o‘nlab san’atlarni o‘zida qamrab ololmaydi. Hajman cheklanmagan qasida shakli ijodkorlarga bu borada o‘z mahoratini sinab ko‘rish imkoniyatini beradi. XIV asrda yashagan atoqli shoir Salmon Sovajiyning “Qasidayi masnu’” asari ana shunday janrning benazir timsoli sifatida keng shuhrat qozongan”.

Hazrat Navoiy “Majolis un – nafois” asarida masnu’ qasidaning XV asrda yaratilgan yana bir namunasi haqida ma’lumot beradi: “Darvesh Mansur – sabzavorlig‘dur. Darvesh va parhezkor va murtoz kishi erdi.Ko‘proq avqot soyim erdi.Aruz va sanoe‘da Mavlono Yahyo Sebak shogirdi erdi.Ikki aruz tasnif qildi va masnu’ qasida aytibdurkim,matla’li budurkim.

Bas davidam dar havoï vasli yor,
Kas nadidam oshnoi asli kor.

Tarse’ san’ati pokiza voqi’ bo‘lubdur. Faqir aruzni darvesh qoshida o‘qubmen...”. Bizga ma’lumki, o‘zbek she’riyatiga birinchi bo‘lib, masnu’ she’rni Bobur olib kirgan va shoirning bu she’rlari yuqori badiiyat bilan yozilgan. Shu o‘rinda Bobur devonidagi bir masnu’ she’rlarini tahlil qilamiz:

11	Tishing	dur,	labing	marjon,	hading	gul,	xating	rayhon,
22	Yuzing	hur,	soching	anbar,	so‘zing	mo‘l,	menging	miynon.
33	Miynon	menging,	so‘zing	mo‘l,	anbar	soching,	yuzing	hur,
44	Rayhon	xating,	hading	gul,	marjon	labing,	tishing	dur.

Adabiyotshunoslikda bu masnu’ haqida fikrlar bildirilgani ma’lum. Ushbu she’rda birinchi misradagi so‘zlar oxirgi misradagi o‘rinlarda deyarli joylarini almashtirgan holda takrorlangan. Faqatgina birinchi misradagi va oxirgi misradagi tishing dur va xating gul so‘zlari almashmay qolgan. Bobur o‘zining “Muxtasar” asarida ushbu masnu’ she’rni tavil bahri musammanoti solimul arkon vaznida ekanligini ta’kidlaydi. Uning taqte’si quyidagichadir:

Fauvlun mafoiylun fauvlun mafoiylun
V – – V – – – V – – V – – –

Masnu’ she’rda qo‘llanilgan rayhon va miynon so‘zlari murdaf qofiyani shakllantiryapti. Bunda rayhon va miynon so‘zi tarkibidagi raviydan oldin kelgan “o” cho‘ziq unlisi-ridfi asliy bo‘lib kelmoqda. Keyingi baytdagi hur va dur so‘zlari esa mujarrad qofiyani hosil qilmoqda. Ya’ni “r” raviyidan oldin kelgan “u” qisqa unlisi tavjih kelishi natijasida ushbu qofiya turi aks etgan.

Shuningdek, Boburning quyidagi masnu’ she’rini ham ko‘rishimiz mumkin.

1	Tafxur	ko‘zum,	ko‘nglum	qilurlar,	magar,	bordur,
---	--------	---------	----------	-----------	--------	---------

2	Ko'zungga	ko'ngul	vola,	yuzungga	ko'zum	hayron.
3	Hayron	ko'zum,	yuzungga	vola,	ko'ngul	ko'zungga,
4	Bordur,	magar,	qilurlar	ko'nglum,	ko'zum	tafoxur.

Ushbu she'rdagi birinchi baytdagi so'zlar bilan ikkinchi baytdagi so'zlar o'zaro o'rinlari almashishgan holda takrorlanishni hosil qilgan. Bobur ushbu masnu' she'rda aytadiki, ko'nglim ko'zimnitafoxur qiladi, ya'ni hayratlantiradi. Ko'zingga mening ko'nglum shaydo, oshiq bo'ldi. Sening yuzlaringni ko'rib, mening ko'zlarim hayron, ya'ni yor shunchalar go'zal va chiroyli, unga qaragan ko'zlar bunday husni jamolni ko'rgandan keyin hayron bo'lmoqda. Oshiq yorga shunchalar maftun bo'lganki, ko'ngli faqatgina uni tilaydi.

1	Tafakku	necha	qilsam	topilmas	sening	misling,
2	Paridek	seni	ko'rdum	emassen,	magar,	inson.
3	Inson,	magar,	emassen,	ko'rdum	seni	paridek,
4	Misling	sening	topilmas	qilsam	necha	tafakkur.

Bobur she'rlarida go'zal tasvirlashni ko'rishimiz mumkin. She'rning birinchi misrasida shoir shunday deydi: sen haqingda shuncha o'ylasam ham, o'rgansam ham, necha marta tafakkur qilsam ham sen kabini topolmadim, ya'ni u sevgan yor axloq-odobda, shuningdek har jihatdan mukammaldir. Ikkinchi misrasiga e'tibor qaratsak, u yorini "paridek" deydi, ya'ni unda insonga xoslik yo'q, shuning uchun ham "sen inson emassen, go'yoki partizan" deb tasvirlaydi.

1	Bobur	chu	sanga	quldur,	nazar	qil	anga	zinhor,
2	Topilmas	yana	bir	qul	oningdek,	sanga,	ey	jon.
3	Ey	jon,	sanga	oningdek,	bir	qul	yana	topilmas,
4	Zinhor	anga	nazar	qil	quldur	sanga	chu	Bobur

Ushbu she'rdagi barcha so'zlar joylari almashgan holda keltirilgan, ammo "bir qul va nazar qil" so'zlari almashmagan hisoblanadi. Shoir she'rning birinchi misrasida: o'zini "bir qul" sifatida tasvirlaydi, go'yoki u yorning ishqida unga qul bo'lgan-u, ammo uning yori unga zinhor va zinhor e'tibor qaratmagan, shu sababli

u bu e'tiborsizlikdan oh chekib, "manga bir nazar qil" deb yolvormoqda. Ikkinchi misrasida esa u o'zining o'tkinchiligini eslatib, senga mendek bir qul, ya'ni "ishqingda kuyib yonadigan, vafodor va sodiq qul topilmas" deb unga nido qilmoqda. Bu misrada, shuningdek, umrning o'tkinchiligi, bu dunyoning foniyligi haqidagi, har bir inson bu dunyoni tark etishi va o'zining yaratuvchisi bo'lmish Alloh Taolo yoniga borish ma'nolari ham ilgari surilgan.

1	Balodur	manga	hajring,	davodur	manga	vasling,
2	Itobing	manga	ofat,	hadising	manga	darmon.
3	Darmon	manga	hadising,	ofat	manga	itobing
4	Vasling	manga	davodur,	hajring	manga	balodur.

Lirik qahramon yor hajrida shunday qiynoqlarni boshdan kechirmoqdaki, menga sensizlik, ya'ni senga yetisha olmaslik balodur deb oh chekadi. Faqatgina senga yetishish, sening visolingni ko'rish mening bu o'rtanayotgan ko'nglimga darmon bo'lishi mumkin deydi. Menga aytayotgan ta'na-yu malomatlar menga bir ofat kabi, bu menga bir baxtsizlikdir, deb hisoblaydi. Men sendan shuni kutamanki, sening menga aytadigan so'zlaring meni tuzatadi, go'yoki jon bag'ishlaydi, demoqchi. Sening bir og'iz shirin so'zlaring men uchun dori-darmon kabidir deya aytadi. Bu baytda qahramonning yor ishqidan bebahralligi, uning vaslidan mosuvoligi, uning hajr ko'yida azob chekayotgani kabi jihatlarni ko'rishimiz mumkin.

Zahiriddin Muhammad Bobur devonidagi har bir masnu' she'r o'zining alohida xususiyatlariga egadir. Ular til va uslub jihatdan sodda va tushunish uchun qulaydir. Yuqorida keltirilgan masnu' she'rlarda ham o'quvchiga tushunarli bo'lishi uchun takrorlanib kelayotgan so'zlar bir xil rangda ko'rsatilgan. Ularning adabiy tilga yaqinligi alohida tahsinga sazovor. Umuman olganda, Boburning masnu' she'rlari adabiyotimizdagi bir yangilik sifatida e'tibor berishga molik janr hisoblanadi.

Foydalanilgan adabiyotlar:

1. АХожиахмедов. Ўзбек арузи луғати. – Т.: Шарқ, 1998. – Б.224.
2. О.Ю'рақулов. Bobur devoni qo'lyozmalari va uning tuzilishi xususida/Ilm va ma'rifat yog'dulari. . –Т.: Karabuk, 2020. –В. 399.
3. Й.Ис'хоқов. Сўз сан'ати сўзлиги. – Т.: Ўзбекистон, 2014. – В.318.
4. А.Навоий. Мажолис ун-нафоис. – Т.: Фан, 1961 . –В.169
5. Н.Маллаев. Ўзбек адабиёти тарихи . – Т.: Ўқитувчи, 1965. – Б.659
6. R.Vohidov, Eshonqulov H. O'zbek mumtoz adabiyoti tarixi. – Т.: Adabiyot jamg'armasi, 2006. – В.527
7. Заҳириддин Бобур. Девон. – Т.: Фан, 1994. – Б. 144.
8. Заҳириддин Бобур Мухтасар. – Т.: Фан, 1971. – В. 210.

PEDAGOGLARNING KASBIY KOMPETENTLIGINI RIVOJLANTIRISHIDA MUSTAQIL TA'LIMNING AHAMIYATI

Karimova Umida Sharipovna,

*Qashqadaryo viloyat PYMO'MM Maktabgacha, boshlang'ich va maxsus
ta'lim kafedrasi katta o'qituvchisi*

Annotatsiya. Mazkur maqolada pedagoglarning mustaqil ta'limi, uni uzluksiz tashkil etishning mohiyati va zaruriyati, shuningdek, pedagoglarning mustaqil ta'lim orqali kasbiy kompetensiyalarini takomillashtirish shakllari, asosiy tamoyillari haqida batafsil bayon etilgan. Mustaqil ta'lim jarayonining natijaviyligini aniqlash, mustaqil ta'lim natijasida pedagoglar kasbiy kompetentligining rivojlanganlik darajasini belgilab beruvchi mezon va ko'rsatkichlar ishlab chiqilgan.

Kalit so'zlar: mustaqil ta'lim, mustaqil malaka oshirish, pedagogning kasbiy kompetentligi va kasbiy layoqati, umumiy va kasbiy madaniyat, uzluksizlik.

Hozir zamonaviy ta'limni tashkil etishning muhim talablaridan biri ortiqcha ruhiy va jismoniy kuch sarflamasdan, qisqa vaqt ichida yuqori natijaga erishishdir. Buning uchun pedagog, avvalo, ta'lim samarasini oshiruvchi zamonaviy pedagogik texnologiyalar asosida o'quv jarayonini loyihalashtirishi lozim. Bunda o'quv predmetining o'ziga xos jihatini, mashg'ulot o'tiladigan joy va sharoitni, eng asosiysi, pedagoglarning imkoniyati, ehtiyoji, hamkorlikdagi faoliyatini e'tiborga olish zarur. Bu vazifalarni bajarish uchun o'qituvchi o'quv jarayoniga kompleks tayyorgarlik ko'rishi talab qilinadi. O'qituvchi ish faoliyatining natijaviyligi bevosita uning kasbiy tayyorgarlik darajasiga va o'z ustida ishlashiga bog'liqdir. Pedagoglar mehnat faoliyatlari davomida o'z ustida mustaqil ishlab kasbiy layoqati uchun zarur bilim, ko'nikma va malakalarni qo'lga kiritadilar. Tajribalardan ma'lumki, o'qituvchilarning kasbiy rivojlanishida uning o'zi tomonidan mustaqil ravishda egallangan ma'lumotlar muhim ahamiyat kasb etadi. Mustaqil ravishda egallangan ma'lumotlar mustaqil ta'lim jarayonida, ya'ni yangiliklar yoki zaruriy tushunchalar unga biror bir shaxs tomonidan an'anaviy ravishda o'rgatilmaganda, refleksiv faoliyat jarayonida shakllanib, rivojlanib boradi. Zero, ta'lim tizimidagi islohotlarning hozirgi bosqichidagi asosiy vazifalardan biri ham pedagog xodimlarni ko'proq mustaqil ta'lim olishga undash, uning metodik tizimini yaratishdan iboratdir.

Pedagoglarning mustaqil ta'limi – muayyan fandan belgilangan bilim, ko'nikma va malaka hamda kasbiy kompetentligini rivojlantirishga doir ma'lumotlarning ma'lum bir qismini tinglovchi-o'qituvchi tomonidan (davriy malaka oshirish kurslarida) auditoriyadan tashqarida yoki kasbiy faoliyati davomida mustaqil o'zlashtirilishiga yo'naltirilgan tizimli faoliyat bo'lib, o'qituvchining mustaqil tarzda kasb mahoratini oshirish, kasbiy kompetentligini takomillashtirishga, kasbiy layoqati va ilmiy dunyoqarashini kengaytirishga yo'naltiradi. Shuningdek, o'qituvchining o'z lavozimi va mutaxassisligi bo'yicha

yangi bilim, ko'nikma va malakalarini uzluksiz ravishda mustaqil o'zlashtirishini ham nazarda tutadi.

Mustaqil ta'lim bu – pedagogning qobiliyatlari va o'ziga xosliklarini rivojlantirishga yo'nlatirilgan, o'zi tomonidan boshqariladigan va kasbiy fazilatlarini takomillashtirish uchun zarur bo'lgan faoliyatlarini birlashtiradi. Mustaqil ta'limning zaruriyati, bir tomondan, pedagog faoliyatining xususiyatlari, uning ijtimoiy mohiyati, ikkinchi tomondan, pedagog mehnatining doimiy o'zgarishdagi sharoitlari, jamiyat ehtiyojlari, fan va amaliyotning rivoji, inson shaxsiga, uning ijtimoiy jarayonlar va vaziyatlarning almashinuviga nisbatan tez va mutanosib javob bera olish qobiliyati, o'z faoliyatini qayta qurishga, yangi va murakkabroq muammolarni mohirlik bilan hal qila olishga tayyorligiga nisbatan ortib borayotgan talablar bilan bog'liq uzluksiz ta'limning mavjud holati va an'analari bilan izohlanadi. Yuqorida ta'kidlanganlardan kelib chiqqan holda, pedagogning mustaqil ta'limi:

mustaqil ravishda yoki mutaxassislarning rahbarligi ostida amalga oshiriladigan va shaxsning o'z-o'zini anglash va o'zini o'zi anglatishga qaratilgan bilish faoliyatining alohida turi sifatida;

asosini ma'lum bir mavzu bo'yicha axborotlar manbai bilan faol mustaqil ishlash tashkil qiluvchi, muayyan tarzda shakllantirilgan shaxsiy bilish jarayoni shaklida namoyon bo'luvchi shaxsning o'zini o'zi takomillashtirish yo'li sifatida;

jamiyat oldida turgan ta'lim-tarbiya muammolarini hal qilish maqsadida shaxs uzluksiz ta'lim tizimining elementi sifatida namoyon bo'ladi.

Pedagogning mustaqil ta'limini uning kasbiy kompetensiyalarini takomillashtirishning quyidagi shakllaridan foydalanish mumkin:

muayyan fanning ayrim mavzularini o'quv adabiyotlari yordamida mustaqil o'zlashtirish, o'quv manbalari bilan ishlash;

(bitiruv) malakaviy ishi, ilmiy-ijodiy loyiha ishi, mustaqil ish uchun materiallar to'plash;

amaliyotdagi mavjud muammoning yechimini topish, test, munozarali savollar va topshiriqlar tayyorlash yoki bajarish;

amaliy mazmundagi nostandart masalalarni yechish va ijodiy ishlash.

Pedagog mustaqil ta'limining asosiy tamoyillari quyidagilardan iborat:

uzluksizlik;

maqsadga intilish;

yaxlitlik;

umumiy va kasbiy madaniyatning uyg'unligi;

o'zaro bog'liqlik va vorislik;

erishish mumkinligi;

ilgarilab borish tavsifi;

quyi bosqichdan yuqori bosqichga o'tishning uzviyligi;

o'zgaruvchanlik va boshqalar.

Pedagoglarning mustaqil ta'limini samarali tashkil etishda tizimli yondashish, barcha bosqichlarini muvofiqlashtirish va uzviylashtirish, tashkil etish va nazorat qilish mexanizmlarini takomillashtirib borish zarur.

Mustaqil ta'lim orqali mustaqil malaka oshirishni muvaffaqiyatli yakunlanishi uchun quyidagi talablar bajarilishi lozim:

maqsad (yangi bilimlarni o'zlashtirish, ijodiy faollikni oshirish, amaliy ko'nikma va malakalarni, kasbiy kompetentlikni shakllantirish va h.k.) aniq asoslanishi;

mustaqil malaka oshirish va topshiriqlarni bajarish algoritmi va metodlaridan tinglovchi-pedagoglarning yetarli darajada xabardor bo'lishi;

maslahat va boshqa yordam turlarining to'g'ri belgilanishi (yo'llanma va ko'rsatma berish, mavzuning mazmuni va mohiyatini tushuntirish, muammoli topshiriqlarni bajarish usullari bo'yicha tushuncha berish va h.k.);

vazifa va topshiriqlarning aniq va ravshan belgilanishi;

nazorat vaqti, shakli va turlarini aniq belgilab olish.

Pedagog mustaqil ta'limining vazifalari quyidagilardan iborat:

yangi bilimlarni mustaqil tarzda puxta o'zlashtirish ko'nikmalariga ega bo'lish;

kerakli ma'lumotlarni izlab topishning qulay usul va vositalarini aniqlash;

axborot manbalari va manzillaridan samarali foydalanish;

elektron o'quv va ilmiy adabiyotlar hamda ma'lumotlar banki bilan ishlash;

internet tarmog'idan maqsadli foydalanish;

topshiriqlarni bajarishda tizimli va ijodiy yondashish;

muammolarni mustaqil hal qilish ko'nikmalariga ega bo'lish;

o'z faoliyatini innovatsion yondashuv asosida tashkil qilish ko'nikmasini egallash;

umumiy va xususiy kompetensiyalarni egallash.

Mustaqil ta'limning mazmuni pedagogning bilim olishga intilishi, uzluksiz ta'lim vositasida o'zini o'zi anglashiga ortib borayotgan ehtiyojini qanoatlantirishda ifodalanadi. Mustaqil ta'limsiz, o'zini o'zi rivojlantirmasdan turib pedagoglarning kasbiy kompetentligini rivojlantirish, ta'limni zamonaviylashtirish mumkin emas.

Mustaqil ta'lim jarayonini har jihatdan qo'llab-quvvatlash, mustaqil ta'lim jarayonining natijaviyligini aniqlash, mustaqil ta'lim natijasida o'qituvchilar kasbiy kompetentligining rivojlanganlik darajasini belgilab beruvchi mezon va ko'rsatkichlarni ishlab chiqish ushbu vaziyatda katta rol o'ynaydi. Mustaqil ta'lim orqali pedagog shaxsiy va kasbiy rivojlanadi. Pedagog mustaqil ta'limining natijaviyligi o'qitishning qator tamoyillariga rioya etish asosida aniqlanadi:

insonparvarlashtirish va demokratlashtirish – talim mazmuni va shakllarini pedagog tomonidan tanlash erkinligi;

uzluksizlik – malaka oshirish va mustaqil ta'limning murakkab tavsifli, tizimli, rejalashtirilgan va o'zaro aloqadorligi;

faoliyatga yo'naltirilganligi – o'zini o'zi boshqarish qobiliyatining shakllanganligi;

hamkorlik – ta'lim jarayonida rollarning almashishi, o'qitishda hamkorlik va refleksivlik.

Mustaqil ta'lim natijasida o'qituvchilar kasbiy kompetentligining rivojlanganlik darajasini belgilab beruvchi mezon va ko'rsatkichlar

Mustaqil ta'lim orqali natijaga erishish usullari	Mustaqil ta'lim natijasida o'qituvchilar kasbiy kompetentligining rivojlanganlik darajasini belgilab beruvchi mezon va ko'rsatkichlar
sohaga tegishli dissertatsiya, maqolalar, Internet nashrlari asosida qo'shimcha ma'lumotlarni mutolaa qilish	o'zini o'zi rivojlantirishga qiziqishning barqarorligi
seminar-trening, master-klass, interfaol mashg'ulotlar, vebinar darslarda ishtirok etish	kasbiy faoliyat sohasidagi yangiliklarga qiziqish hissi namoyishi
xalqaro ilmiy tajribalarni milliy qadriyatlarga ustuvorlik asosida o'rganish	kasbiy faoliyat sohasida rivojlanish
ilg'or tajribalar, o'zaro darslarni kuzatish	kasbga nisbatan qiziqishning namoyish etilishi, ijtimoiy ahamiyatga ega ekanligini anglashi
sayyor malaka oshirish kursi, seminar va konferensiyalarda ishtirok etish	kasbiy vazifalarini shakllantirish va kasbiy muammolarini hal etish, sifat va samaradorligini baholashi
mustaqil o'qib o'rganish, o'z kasbiy kompetentligini rivojlantirish ustida ishlash	axborotni izlash, undan foydalanish samaradorligi
maqsadli sho'ba va o'quvlar faoliyatida ishtirok etish	samarali aloqa texnologiyasiga ega bo'lish: modellash, tashkil etish, boshqarish, aks ettirish
pedagogik nashrlar, Internet resurslaridan kerakli manbalarni izlash va foydalanish	Internet resurslari materiallaridan foydalanish samaradorligi
axborot va kommunikatsiya texnologiyalaridan foydalanish	kasbiy faoliyatida axborot-kommunikatsiya texnologiyalaridan optimal foydalana olish
maqsadlarni optimal belgilash, vazifalar, pedagogik rejalashtirish usullarini tanlash	o'quv jarayonining sifati uchun mas'uliyatning namoyon bo'lishi

Xulosa shuki, mustaqil ta'limni tashkil etish orqali pedagogning o'z-o'zini tahlil qilishi, kasbiy muammolarni aniqlash va shakllantirishi, qiyinchiliklarni tushunish, ularni bartaraf etish usullarini topish va nazariyani o'rganish uchun qiziqtiruvchi, tashkiliy-mohiyatli sharoitlarni yaratish mumkin.

Foydalanilgan adabiyotlar:

1. O‘zbekiston Respublikasi Prezidentining “Xalq talimi tizimiga boshqaruvning yangi tamoyillarini joriy etish chora-tadbirlari to‘g‘risida”gi PQ-3931-son qarori. 2018 yil 5 sentabr.

2. Mirziyoyev Sh.M. Tanqidiy tahlil, qat‘iy tartib-intizom va shaxsiy javobgarlik – har bir rahbar faoliyatining kundalik qoidasi bo‘lishi kerak. Mamlakatimizni 2016 yilda ijtimoiy-iqtisodiy rivojlantirishning asosiy yakunlari va 2017 yilga mo‘ljallangan iqtisodiy dasturning eng muhim ustuvor yo‘nalishlariga bag‘ishlangan Vazirlar Mahkamasining kengaytirilgan majlisidagi ma‘ruza. 2017 yil 14 yanvar. – Toshkent.: O‘zbekiston, 2017. 104 b.

3. Jo‘rayev R., Yuldashev M., Rahmonqulova N., Bahromov A., Zokirov A. Pedagog kadrlar malakasini uzluksiz oshirish mexanizmini takomillashtirish. O‘quv-metodik qo‘llanma. –Toshkent.: Adabiyot uchqunlari, 2014, 160 b.

3. N.Raxmanqulova, M.Yuldashev, A.Baxramov, M.Ahmedov, T.Raimov, A.Ametov. Xalq ta‘limi xodimlarining malaka oshirish kurslaridan keyingi faoliyatlarini pedagogik qo‘llab-quvvatlash. – T.: Lesson-press, 2018. 160 b.

SIRDARYO VILOYATI SHAROITIDA GELIOISSIQXONALARDA QUYOSH ENERGIYASIDAN SAMARALI FOYDALANISH AHAMIYATI

A.U.Jumaniyazov,

*SVPYMO‘MM Metodik bo‘lim metodisti, Aniq va tabiiy fanlar metodikasi
kafedrası o‘qituvchisi*

J.K.Ximmatova,

Aniq va tabiiy fanlar metodikasi kafedrası o‘qituvchisi

Annotatsiya. Quyosh radiyatsiyasidan samari foydalanish hozirgi kunda fan va texnikada dolzarb masalalardan biri bo‘lib qolmoqda. Qo‘yilgan masalani hal qilishda gelioissiqxona tizimining murakkab shaffof to‘siqlardagi qisman nur yutuvchi qatlamida quyosh energiyasining o‘tishi, yutilishi va uning issiqlikka aylanishining fizik modelidan hamda son qiymatlari tadqiq qilishda issiqlik texnikasining nazariy va amaliy uslublaridan foydalanildi. Qilingan hisoblash ishlar, tadqiqotlar asosida konstruktiv va issiqlik-texnikaviy parametrlari optimallashtirilgan, yarim silindr shaklidagi bir va ikki qavatli shaffof plyonka to‘siqli kichik o‘lchamli gelioissiqxonaning tajribaviy pilot nusxasining loyihasi tayyorlandi.

Tayanch so‘zlar: Gelioissiqxona, radiyatsiya, quyosh nurlanishi, akumulyatorlar, issiqlik-texnikaviy, shaffof plyonka, pilot nusxa, polietilen plyonka, quyosh nurlanishi, yoqilg‘i–energetika, energiya manbalari

Аннотация. Эффективное использование солнечной радиации является одной из актуальных проблем науки и техники на сегодняшний день. При решении проблемы разработана физическая модель передачи, поглощения солнечной энергии и ее преобразования в тепло в частичном свет поглощающем слое сложного прозрачного материала. При исследовании

численных значений использованы барьеры гелио-тепличной системы, теоретические и практические методы теплотехники. На основе расчетов и исследований подготовлена конструкция опытно-промышленного образца полумоноцилиндрического одно- и двухслойного прозрачного пленочного барьера с оптимизированными структурными и теплотехническими параметрами.

Ключевые слова: гелиотеплица, радиация, солнечная радиация, батареи, теплотехнические, прозрачная пленка, опытный экземпляр, полиэтиленовая пленка, солнечная радиация, топливо-энергетика, источники энергии.

Abstract: Efficient utilization of solar radiation is one of the topical problems of science and technology today. In solving the problem, a physical model of transmission, absorption of solar energy, and its conversion into heat in a partial light-absorbing layer of a complex transparent material is developed. The study of numerical values used barriers of the helio-hothouse system and theoretical and practical methods of heat engineering. Based on calculations and research the design of a prototype of a semi-cylindrical one- and two-layer transparent film barrier with optimized structural and thermal engineering parameters is prepared.

Key words: solar greenhouse, radiation, solar radiation, batteries, thermomechanical, transparent film, prototype, polyethylene film, solar radiation, fuel-energy, energy sources.

Qayta tiklanuvchi energiya manbalarini va energiya tejovchi texnologiyalarni joriy etishni jadallashtirish chora-tadbirlari to'g'risidagi O'zbekiston Respublikasi Prezidentining 16.02.2023 yildagi PQ-57-son qaroridagi bandlarga asosan ko'plab ishlar qilinmoqda shu jumladan:

O'zbekiston Respublikasi Sirdaryo viloyati hududida issiqxona xo'jaliklarini rivojlantirish uchun qulay ob-havo sharoiti mavjud. Bu hududlarda mavjud issiqxonalarda 1 kg sabzovot mahsulotlarini yetishtirish uchun 12-14 kg shartli yonilg'i sarflanadi, u me'yoriy qiymatdan 1,4 marta yuqoridir. Zamonaviy issiqxonalarda o'rtacha 1m² ekin maydoniga yil davomida 4GJ issiqlik yoki 80 kW/h elektr energiyasi sarflanadi. An'anaviy energetika resurslarining cheklanganligi va organik yoqilg'ilarning tannarhi ortib borayotganligi hamda ekologik muhit o'zgarishlari issiqxonalarda muqobil bo'lgan mahalliy energiya manbalarini qidirish va ulardan unumli foydalanish zaruratini keltirib chiqardi. Keyingi yillarda dunyoda, shu jumladan Respublikamizda ham muqobil energiya manbalaridan keng miqyosida foydalanishni joriy etishga qaratilgan dasturlar qabul qilingan, ilmiy-tadqiqot va konstruktorlik ishlari olib borilmoqda. Halq xo'jaligining turli sohalarida yoqilg'i - energetika resurslarini tejamkorlik bilan ishlatish va atrof - muhitning musaffoligini saqlab qolish hozirgi zamon ilmiy - texnikaviy taraqqiyotining asosiy muammolaridan biridir. Bu muammolarni hal qilishda noan'anaviy energiya manbalarini izlash va ularni an'anaviy yoqilg'i-energetika manbalari bilan birga foydalanish maqsadga muvofiqdir. Sirdaryo iqlim sharoitida noan'anaviy energiya manbalari ichida quyosh energiyasi alohida

ahamiyatga ega. Bu energiya turi bitmas-tugalmas zahiralarga ega bo'lib, ekologik tozaligi bilan xarakterlidir.

Energetika resurslarining cheklanganligi va organik yoqilg'ilarning tannarxi ortib borayotganligi hamda ekologik muhit o'zgarishi issiqxonalarda muqobil bo'lgan energiya manbalaridan foydalanish zaruratini keltirib chiqaradi. Ushbu maqola tadbirkorlar, dehqonlar va shaxsiy tomorqa egalari tomonidan qurilgan issiqxonalarda, quyosh energiyasidan samarali foydalanish hisobiga kunduz kuni hosil qilingan ortiqcha issiqlik jamlamasi issiqxona ustiga qo'shimcha shaffof yorug'likni yaxshi o'tkazuvchi ikkinchi qoplamni yopish bilan issiqlik isrofini kamaytirish evaziga hamda issiqxonada ishlatiladigan tuproq osti akummulyatorlarini ishlatish hisobiga erishish mumkin. Bunda issiqxonaning isitishini 1/3 muddatga qisqartirish va mavsum davomida ikki marta xosil etishtirish, hamda organik yoqilg'i sarfini bir necha martagacha kamaytirish mumkin. Bu texnologiya Respublikamiz va shu jumladan Sirdaryo viloyati aholisini qish va erta bahorda sabzovot mahsulotlariga bo'lgan talabini to'la qondirishda muxim ahamiyatga egadir. Mamlakatimiz hududida issiqxona xo'jaliklarini rivojlantirish uchun qulay ob-havo sharoiti mavjud. Mamlakatimizdagi issiqxonalarni isitish uchun sarflanadigan yoqilg'i hamma harajatlarining 50-60 % ni tashkil qiladi. Halq xo'jaligining turli sohalarida yoqilg'i - energetika resurslarini tejamkorlik bilan ishlatish va atrof - muhitning musaffoligini saqlab qolish hozirgi zamon ilmiy - texnikaviy taraqqiyotining asosiy muammolaridan biridir. Bu muammolarni hal qilishda noan'anaviy energiya manbalarini izlash va ularni an'anaviy yoqilg'i-energetika manbalari bilan birga foydalanish maqsadga muvofiqdir. O'zbekiston iqlim sharoitida noan'anaviy energiya manbalari ichida quyosh energiyasi alohida ahamiyatga ega.

Sirdaryo viloyati sharoitida o'rganilayotgan tajribaviy gelioissiqxonani foydalanish natijalarini tahlil qilish asosida:

- qishki isitish mavsumi davomida texnik isitish tizimi bo'lmagan gelioissiqxonalarda ochiq ob-havo sharoitida kunduz paytlari havo muhitining harorati asosan me'yoriy haroratga yaqin, bulutli ob-havoli sharoitda va kechqurunlari esa me'yoriy harorattan ancha past bo'lishi aniqlandi.

Qishloq xo'jaligida gelioissiqxonalar va ulardan Sirdaryo sharoitida foydalanish gelioissiqxonalar samaradorligini oshirish uchun asosiy bo'lgan quyosh nurlanishi energiyasi va atrof - muhit haroratining har qanday o'zgarishlari sharoitida ularning ichida o'simliklarning normal rivojlanishi uchun me'yoriy harorat rejimlarini ta'minlashga erishish zarur. Issiqxonalar dehqonchiligi amaliyotida bu masalani hal qilishda vaqtga bog'liq ravishda o'zgaruvchan tashqi meteorologik faktorlar ta'sirida shakllanadigan ularning ichki real issiqlik rejimlarini hisoblash uchun ilmiy asoslangan uslublarni ishlab chiqish va uni tadbiiq qilish hamda shu asosda ularning konstruktiv va issiqlik-texnikaviy parametrlarini optimallashtirish imkoniyatlari mavjud.

Ochiq va issiq iqlimli kunlarda quyosh radiatsiyasidan kelayotgan kunduzgi issiqlik issiqxona isrofini to'liq qoplashi mumkin bo'lganda ham issiqxona isitish tizimi ulangan bo'ladi, chunki isitish tizimini davriy ravishda uzish va ulash

maqsadga muvofiq emas. Natijada issiqxona ichida qizish vujudga keladi, bu esa o'simliklarni o'sishda va kompleksning texnikaviy – iqtisodiy ko'rsatkichlariga salbiy ta'sir qiladi.

Shaxsiy va tadbirkor xo'jaliklarida quriladigan kichik o'lchamli issiqxonalar, issiqxona komplekslaridan farqlanib, quyoshdan hosil bo'lgan kunduzgi ortiqcha issiqlikni jamlash, issiqxona ustiga qo'shimcha qoplam yopish bilan issiqlik isrofining miqdorini kamaytirish mumkin. Bunday imkoniyatdan foydalanib issiqxonani isitish mavsumini 1/3 muddatga qisqartirish mumkin. Qolgan vaqtlarda (kechqurun) texnik isitish sistemasidan qisman foydalanish mumkin. Fermer, shaxsiy, tadbirkorlik xo'jaliklaridagi issiqxonalarda o'simlikning rivojlanish samaradorligini oshirish va optimal rivojlanishini amalga oshirish yordamida bir isitish mavsumi davomida 2 marta hosil etishtirish mumkin. Geliy issiqxonalaridagi o'simliklarning yaxshi rivojlanishi uchun kerak bo'ladigan (kunduz kunlari 24-250C dan yuqori bo'lmagan, kechqurunlari 15-160C kam bo'lmagan) harorat jarayoni yaratish talab qilinadi, bunday issiqxonalarda mavsum davomida ikki marta hosil olishga imkoniyat yaratadi.

Issiqxonani isitish uchun ketadigan yonilg'i harajatlari, hamma harajatlarning 50-60 % ini tashkil qiladi. Bu masala respublikamizni energetikasini tejashdagi dolzarb muammolardan biridir. Shu boisdan issiqxonalarda kechadigan issiqlik jarayonlarining sutkaviy nobaqarorligini hisobga olgan holda ularning asosiy parametrlarini optimallashtirish orqali quyosh energiyasidan foydalanish samaradorligini oshirishga yo'naltirilgan ilmiy tadqiqotlar issiqxonalar sabzavotchiligini rivojlantirish va mazkur sohadagi energiya tejamkorligini ta'minlashning dolzarb masalalaridan biridir. Ammo, yuqorida qayd etib o'tilgan masalalarini yechishga hozirgi vaqtgacha e'tibor berilmagan.

Foydalanilgan adabiyotlar:

1. Александров А.Д., Боев Н.Н. Гелиотеплицы и использовании солнечной энергии в Средней Азии Труды Узбекского Госуниверситета. Том 4. Самарканд. 1936.

2. Вейнберг В.Б. Оптика в установках для использования солнечной энергии. М.: Оборонгиз. 1959, 234 с.

3. Садыков Т.А. Исследование температурного режима и тепловых процессов в солнечной теплице. Автореф. дисс. канд. техн. наук. Ашхабад. 1966, 31с.

4. Якубов Ю.Н. Аккумуляция энергии солнечного излучения. Ташкент: ФАН. 1981. 105 с.

5. Байрамов Р.Б., Рыбакова Л.Э. Микроклимат теплиц на солнечном обогреве. Ашхабад: Улим. 1983. 84 с.

6. Вилковисский Н.Э. Теоретическое исследование проблемы твердого аккумулятора тепла (регенератора) для солнечных воздухонагревателей. Труды Узбекского Госуниверситета. Самарканд. Т. 11, 1938, 241-290 с.

7. Адоратский В.В. Основы теории тепличных сооружений. М.: Селхозгиз. 1939, 196 с.

8. Фокин И.Ф. Строительная теплотехника ограждающих частей зданий. М.1957.287 с.

BO‘LAJAK PEDAGOGIK BOSHQARUV KADRLARINI TAYYORLASH DAVR TALABIDIR

Jalolova Feruza Mirkamol qizi,
Toshkent davlat iqtisodiyot universiteti tayanch doktoranti

Annotatsiya. Maqolada zamonaviy maktab rahbarlariga qo‘yiladigan talablar va ularni o‘qitish bo‘yicha xorijiy mamlakatlar dasturlari, ularning afzalliklari haqida so‘z yuritilgan.

Kalit so‘zlar: innovatorlik, ta‘lim kategoriyasi, majburiy modul, f2f (yuzma-yuz ta‘lim), esse, e-ta‘lim, stajirovka moduli, rasmiy malaka talablari.

Zamonaviy maktab rahbarlarini tayyorlash davr talabidir. Bunga turli mamalakatlarda turlicha yondashuvlar mavjud. Rahbarlik, nafaqat, o‘ta mas‘uliyatli lavozimgina bo‘lib qolmay, balki mamlakat taraqqiyoti uchun muhim ustunlardan biridir. Ayniqsa, maktab rahbarlari kelajak bunyodkorlarini yetkazib berishda muhim ahamiyatga egadir. Buning uchun rahbarlarning o‘zi salohiyatli, zehnlil, uzoqni ko‘ra biladigan, turli sohalardan xabardor va zamon bilan hamnafas bo‘lmog‘i zarur.

XXI asr texnologiyalar asri ekanligini hisobga olsak, bu rahbarlardan shiddatli bo‘lishni, muammoli vaziyatlarda eng maqbul yechimni qisqa muddatlarda topishlarini talab qiladi. Ko‘pgina mamlakatlarda, xususan, yurtimizda ham, salohiyatli rahbarlarni tayyorlash masalasi muhim ahamiyat kasb etadi. Bu borada tizimli ishlar ham olib borilmoqda. Bundan tashqari, bu sohani yanada rivojlantirish uchun uchun jahon tajribasi o‘rganilib, undan andoza olishga harakatlar ham boshlangan. Bunga misol tariqasida, hozirgi kundagi maktab rahbarligi lavozimiga talabgorlar uchun maxsus talablar, ushbu sifatlarga ega kadrlarni esa, lavozimga tasdiqlangandan so‘ng, maxsus qisqa muddatli tayyorlov kurslariga jalb etish orqali ularga o‘z vazifalarini chuqur anglab yetishlari uchun imkoniyatlar yaratilmoqda.

Yuqorida ta‘kidlab o‘tilganidek, shiddat bilan rivojlanayotgan davrda bilimlil rahbarlarni tayyorlash uchun qo‘shimcha vaqt sarflash davlat va ushbu kadr uchun birmuncha fursatlarni yo‘qotilishiga sabab bo‘lishi mumkin. Shu bois, bu masalaga yanada chuqurroq yondashish va boshqa muqobil yo‘llarni izlab topish har ikkala tomon uchun ham manfaatli bo‘ladi.

Xalqaro tajribalarga nazar soladigan bo‘lsak, ko‘pgina, Yevropa va Osiyo davlatlarida ham ushbu sohaga oid maxsus dasturlar, seminarlar, o‘quv kurslari, fanlar mavjud. Quyida ulardan bir nechta haqida ma‘lumotlar keltirib o‘tamiz. Germaniyaning har bir shahrida o‘z ta‘lim tizimi va maktab boshqaruvi mavjud. Biz solishtirish uchun Saksoniya shtatini tanladik, bu yerda Saksoniya Ta‘lim Instituti (Sächsisches Bildungsinstitut; keyingisi SBI) joylashgan. SBI asosiy vazifalari maktab boshqaruvchilarini o‘qitish va maktablarni tashqi baholashdir. U

Saksoniya davlat ta'lim va madaniyat ishlari vazirligining bevosita buyruqlari ostida faoliyat ko'rsatadi. Ushbu institut maktab boshqaruvchilarini o'qitishda moliyaviy yordam, ta'lim sifati va boshqa bo'limlar bilan hamkorlik qilish kabi tushunchalarga ko'proq e'tibor qaratgani bois, maktab ta'limini boshqarish nuqtai nazaridan katta afzalliklarni namoyon qiladi.

Saksoniyada maktab boshqaruvchilari: tegishli yo'nalishda oliy ma'lumotga ega bo'lishlari; ikki turdagi o'qitish malakalari; bir necha yillik o'qitish tajribasiga ega bo'lishi kerak. Qo'shimcha xususiyatlar orasida tushuntirish, innovatorlik va rahbarlik ko'nikmalariga oid tayyorlov dasturlarini tuzishda ishtirok etish kabi xususiyatlar afzallik bilan qabul qilinadi.

Saksoniyada maktab rahbarlari 3-bosqichda tayyorlanadi. Shundan 2ta bosqich ixtiyoriy, uchinchi bosqich esa majburiy hisoblanadi. Bu bosqichda ta'lim boshqaruvchilari uchun besh ta'lim kategoriyasi – maktab mudiri, o'rinbosari, maktab nazorati organining rahbari, bo'lim mudirlari va maktab koordinatori kabi bir qancha umumiy modullarni (Rasm 1) ko'radilar. Yangi maktab mudirlari o'z vazifalariga tayinlanishlaridan keyin birinchi ikki yil ichida 3-bosqichga qatnashishlari majburiy hisoblanadi. Ushbu ta'lim guruhlar barcha turdagi maktablar bo'ylab tashkil etilgan. O'qitish 19 kunlik darslarni, qatnashchilar o'z-o'zini o'rganishi, beshdan ortiq ishga kirish kunlarini va maktab rivojlanish loyihasini o'z ichiga oladi.

Quyidagi rasmda maktab rahbarlarini tayyorlashning sxematik bosqichlari keltirilgan bo'lib, ularning barchasi 3-bosqich (faza) ga tegishlidir.

1-rasm.

Figure 1 Schematic overview of the education of head teachers and deputy head teachers in Saxony (Phase 3)

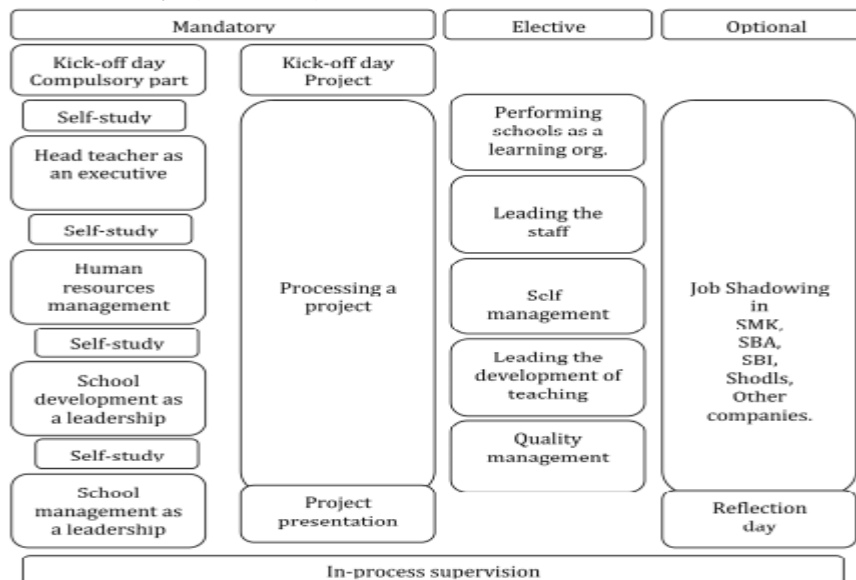

3-bosqichda birdaniga 5 toifadagi rahbarlikka tayyorlanishi, ularning lavozimida o'zgarish kuzatilganda ham o'z faoliyatlarini hech bir muammolarsiz amalga oshirishlari uchun zamin yaratadi.

Navbatdagi mamlakatimiz ham boshqaruvchilarni tayyorlashda o'ziga xos xususiyatlarga ega –Chexiya Respulikasidir.

Chexiya Respublikasida rahbarlar uchun qo'yiladigan talablar va maxsus kurslar haqida so'z borganda, uning e'tiborga molik jihatlari ham mavjudligini ko'rishimiz mumkin.

Maktab boshqaruvchisi lavozimiga nomzod bo'lmoqchi bo'lgan shaxslar quyidagi talablarga mos bo'lishlari lozim:

magistr darajasiga ega bo'lishi (Chexiya Respublikasida hatto o'qituvchilar ham magistr darajalariga ega bo'ladi);

kamida 5 yillik pedagogik tajribaga ega bo'lishi (o'rta maktab boshqaruvchilari uchun to'rt yil va oliy maktab boshqaruvchilari uchun besh yil);

maktab rahbari lavozimiga tayinlangandan so'ng, ikki yil ichida maktab rahbarlari uchun mo'ljallangan o'qish dasturini tugatishi zarur (1-faza majburiy).

Bu borada magistr darajasi talabi aholining savodxonlik darajasi hamda maktab ta'lim sifatiga bo'lgan e'tiborning naqadar yuqori ekanligidan dalolatdir.

Shuningdek, ular uchun ajratilgan maxsus tayyorgarlik kurslari ham tashkil etilgan bo'lib, ular ham mudirlar uchun foydali hisoblanadi. Ushbu kurslar maktablar va maktab turlaridagi boshqaruv kadrlari uchun majburiy boshqaruv rivojlanish ta'limi bo'lib, hozirgi paytda o'z vazifalariga yangi tayinlangan yoki tezda vazifalarini o'zlariga qabul qilishi zarur bo'lganlar uchun mo'ljallangan; bu ta'lim odatda maktab mudirlari yoki o'rinbosarlari yoki tashkilotlarda boshqaruv lavozimiga ariza topshirishni istaydigan nomzodlar uchun mo'ljallangan.

Ta'lim kursi 60 soatlik darslar (nazariy va seminar), 60 soatlik qatnashchilar o'z-o'zini o'rganishi va boshqa bir maktabga to'rt kunlik o'qish tashrifiga tayyorlashni o'z ichiga oladi. Modullar quyidagilarni o'z ichiga oladi: yuridik asoslar, ishga oid qonun, maktab moliyasi, va maktab bilan bog'liq va ta'lim jarayonlarini tashkil etish. Ushbu ta'lim kursining yakuniy sinovidan muvaffaqiyatli o'tgan qatnashchilarga sertifikat beriladi.

Bu modullar yanada takomillashtirilib, bir qancha o'zgartirishlar ham kiritilgan bo'lib, bu modullarni bajarish Chexiya Respublikasida, Ta'lim Vazirligi to'g'risidagi qonunlar bo'yicha majburiydir. Har bir modul F2F (yuzma-yuz) ta'limini o'z ichiga oladi (modul boshiga kamida 32 soat), qatnashchilar o'z-o'zlarini o'rganishlari, yakunida esa, esse yozish va stajirovka (o'rtacha ravishda boshqa maktabda shadowing ko'rinishida)dan iborat. O'qishning 350 soat davom etishi kutiladi va bu e-ta'lim bilan qo'llab-quvvatlanadi. Ushbu dasturni tugatish uchun qatnashchilar yakuniy esse yozishi, uni mutaxassislar jamiyati oldida muvaffaqiyatli himoya qilishi va suhbat sinovidan o'tishi kerak. Stajirovka moduli 100 soat yoki har bir asosiy modul uchun 20 soatni o'z ichiga oladi. Muvaffaqiyatli qatnashchilar sertifikat bilan taqdirlanadilar, bu esa yuqori moliyaviy mukofotlarga olib keladi. Yuqorida keltirib o'tilgan jarayonlarning ketma-ketligi quyidagi jadvalda keltirilgan (2-rasm).

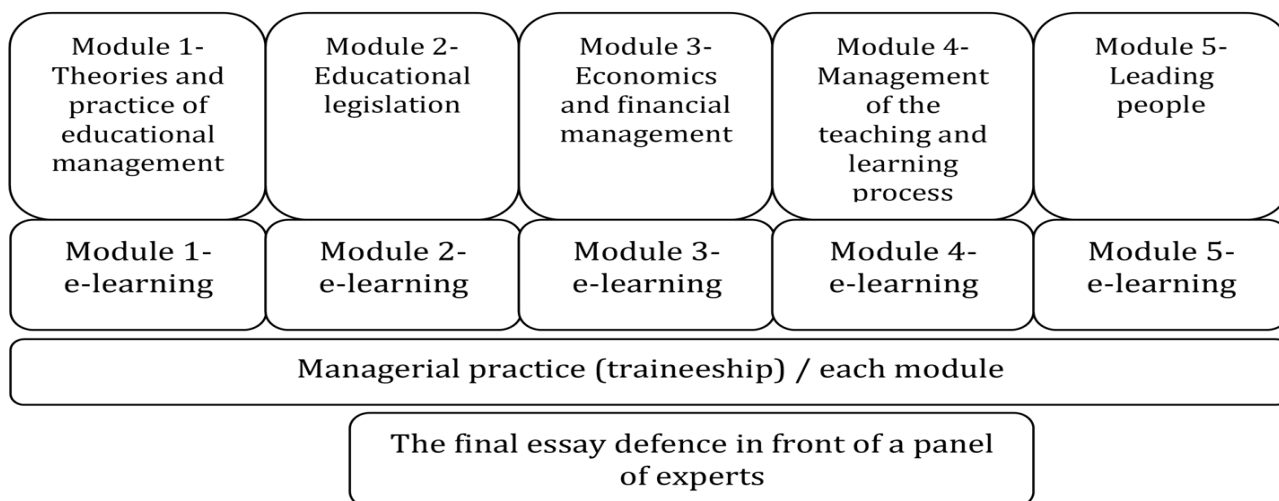

Figure 2 Schematic overview of education for head teachers and deputy head teachers in the Czech Republic (Positional Training 2)

Bizning fikrimizcha, ushbu kurslarda o‘qitiladigan fanlar majmuyi boshqa davlat ta’lim tizimidagi kurslar uchun ham andoza bo‘la oladi. Chexiya Respublikasi, yuqorida keltirilgan kurslar bilan cheklanibgina qolmay, balki maktab direktorlarini yuqori darajada tayyorlash uchun universitetlarda maxsus dasturlarni ham tashkil etgan. Chexiyada, bir nechta universitetlar bo‘lajak boshqaruvchilar uchun Bakalavr darajalarini taklif qiladi, va Pragadagi Charles Universiteti maktab boshqaruvini magistratura dasturini taklif qiladi. Dasturni tugatgan talabalar rasmiy malaka talablari uchun shartnomani bajargan bo‘ladi.

Keltirib o‘tilgan ma’lumotlar shuni ko‘rsatdiki, ikkala davlat ham boshqaruvchilarni tayyorlashda o‘ziga xos o‘quv dasturlariga ega va bu dasturlarning ayrim jihatlarini o‘zlashtirish orqali boshqa mamlakatlar, xususan, O‘zbekiston ham, ta’lim menejmenti sohasida ijobiy natijalarga erishishi mumkin.

Foydalanilgan adabiyotlar:

1. Ludvik Eger, “Ta’limda menejment”, jild. 11, № 1 Iqtisodiyot fakulteti, G‘arbiy Chexiya universiteti, 2017.

2. Mária Pisonová, “Markaziy Yevropaning to‘rtta davlatida direktorlarni rivojlantirish dasturlari: xalqaro taqqoslash”, Ta’lim tadqiqotlari instituti, Ta’lim va ijtimoiy pedagogika bo‘limi, Bratislavadagi Komenskiy universiteti, Krakov Pedagogika Universiteti, Ijtimoiy pedagogika va Andragogika kafedrasini, Pedagogik tadqiqotlar kafedrasini.

3. Internet saytlari:

4. Academia.edu.

SHAXS MA’NAVIY-AXLOQIY RIVOJLANISHINING PEDAGOGIK JIHATLARI

Quvvatov Sardor Isomiddinovich,
O‘zbekiston-Finlandiya pedagogika instituti o‘qituvchisi

Annotatsiya. Mazkur maqolada shaxsini rivojlantirishda ma'naviy-axloqiy me'yorlarning ahamiyati darajasi ijtimoiy-tarbiyaga oid ilmiy qarashlar borasida mulohaza yuritiladi.

Kalit so'zlar: axloq, ma'naviyat, xulq-atvor normalari, qadriyatlar, jamiyat, shaxs, ma'naviy rivojlanish, tarbiya.

Ma'lumki, ijtimoiy taraqqiyotda ta'lim va tarbiyaning o'rni beqiyos hisoblanadi. Shaxsni tarbiyalash, uni bilim olishga, mehnat qilishga undash va uning xulq-atvorini bosqichma-bosqich malakaga aylantirish va asosiy kompetensiyalarni shakllantirish ta'lim va tarbiyaning eng muhim vazifalardan biridir. Bugungi kunda ta'limning zamonaviy modeli jamiyatda erkin fikrlovchi shaxsni shakllantirishga olib kelmoqda. U real maqsad va irodaga ega insonlarni tarbiyalash imkoniyatini beradi. Ta'lim va kadrlar tayyorlash zamon talablari asosida muttasil rivojlanib, yangilanib bormoqda. Uzluksiz ta'lim sharoitida ijtimoiy hayotning barcha jabhalarida o'zini namoyon qila oladigan malakali mutaxassislarni tayyorlash pirovard vazifalardan hisoblanadi. Davlat ta'lim standartlari zamonaviy ta'lim modeli asosida qayta ko'rib chiqildi. Takomillashtirilgan davlat ta'lim standartlari o'quvchilarning tayanch va fan yo'nalishlari bo'yicha umumiy kompetensiyalarni shakllantirishni nazarda tutadi. Ma'naviyat shaxs, xalq, davlat va jamiyatning kuch-qudrati, taraqqiyoti, imkoniyatlari va istiqbollarini belgilab beruvchi ichki ijobiy, ruhiy omildir.

Bugungi globallashtirish, tez suratlardagi taraqqiyot ta'limni tarbiyadan, tarbiyani esa ta'limdan ajratib bo'lmazligini yana bir bor namoyon etmoqda. Ta'lim va tarbiya o'zaro uyg'un, uzluksiz asosda tashkil etilsagina yetuk axloqiy fazilatlarga ega bo'lgan, yuksak ma'naviyatli komil inson, shu bilan birga bilimdon, zukko, ruhan va jismonan sog'lom bo'lgan keng dunyoqarashli, vatanparvar, zamon talablariga javob bera oladigan yosh kadrlarni yetishtirish mumkin. Bunda yoshlarda axloqiy kompetensiyalarni shakllantirish muhim o'rin egallaydi. Kompetensiya atamasi lotincha "competere" so'zidan olingan bo'lib, "erishmoq, muvofiq kelmoq, mos kelmoq" ma'nolarini anglatib, insonlarning egallagan muayyan bilim, ko'nikma, malakalari majmuasini o'zida mujassam etadigan qobiliyat turidir [1.B.6]. Kompetensiya keng ma'noda murakkab vaziyatlarda mavjud bilim va ko'nikmalarni amaliy tajribada qo'llay olishdir. Shunday ekan kompetensiyani egallangan bilim, ko'nikma va malakalarni amaliyotda qo'llay olish qobiliyati desak ham bo'ladi.

Fanda kompetensiya tushunchasi muayyan sohada faoliyat olib boridigan mutaxassisning samarali, nazariy va amaliy tayyorgarligiga qo'yiladigan talablarning ilmiy atamasidir. Jumladan, pedagogika sohasida samarali faoliyat yuritish uchun ilmiy yoki professional tayyorgarlikka nisbatan kompetensiya atamasi qo'llaniladi. Chunonchi, yoshlarda axloqiy kompetensiyalarni shakllantirish ularning egallangan bilim, ko'nikma va malakalarini o'z shaxsiy, kasbiy va ijtimoiy faoliyatlarida qo'llay olishga yo'naltirib boradi. Natijada, yoshlarda tashabbuskorlik, mustaqil fikr yuritish, faol fuqarolik pozitsiyasiga ega bo'lish, zamonaviy texnologiyalaridan oqilona foydalana olish, mustaqil ravishda kasb-

hunar tanlash va sogʻlom turmush tarzini tanlash kabi xususiyatlar shakllanib boradi.

Maʼnaviy-axloqiy meʼyorlar haqida bilimga ega boʻlish va uni tushunish hali eʼtiqodni faoliyatga aylantiradi degan gap emas, maʼnaviy-axloqiy bilimlar qachon hayotiy tajribalarda qoʻllanilib, oʻquvchilar tomonidan ularning faoliyatida namoyon boʻlgandagina shakllangan deyish mumkin. Maʼnaviy-axloqiy tarbiya tizimida maʼnaviy-axloqiy his-tuygʻular inson tomonidan, uning voqea-hodisalar, kishilar hamda oʻz xulqiga nisbatan his-tuygʻularni uygʻotishga ragʻbat paydo qiluvchi tarbiyaviy ishlar tizimli tashkil etilgandagina samarali kechadi. Mazkur tizimda xulq-atvorni shakllantirishga oid tarbiyaviy ishlar aks etadi. Shunga koʻra maʼnaviy-axloqiy xulq-odobga doir xislatlarni shakllantirishga undovchi ragʻbat bilan hosil boʻladigan faoliyat eng asosiy boʻlib hisoblanadi. Shuningdek, oʻquvchida maʼnaviy-axloqiy xislatlarni shakllantirishga nisbatan ehtiyoj boʻlishi shart. Demak, maʼnaviy-axloqiy tarbiyani tashkil etish jarayonida uyushtiriluvchi tadbirlar xulq-odobga doir xatti-harakatlar zanjiridan iborat boʻladi. Maʼnaviy-axloqiy xatti-harakatlar esa oʻquvchi tomonidan axloqiy meʼyor va tamoyillar mohiyatini oʻrganish, ularni anglab yetishdan iboratdir. Xatti-harakatlar tizimi maʼnaviy-axloqiy odatlarni tarkib toptiradi. Bu borada quyidagi talablarni amalga oshirish maqsadga muvofiqdir:

birinchidan, maʼnaviy-axloqiy tarbiya axloqsizlikka qarshi kurashdagi «kompaniya»ga aylanmay, maqsadga muvofiq, uzluksiz, tizimli va izchil amalga oshirilishi zarur; ikkinchidan, oʻquvchilarda maʼnaviy-axloqiy xislatlar va fazilatlarini tarbiyalash faol hayotiy vaziyatlar, axloqiy meʼyorlar buzilgan holatlarda tarbiyalanuvchilarning oʻz nuqati nazarlarini ifodalashlari bilan amalga oshirilishi;

shaxsda oʻz idealiga intilishiga boʻlgan his-tuygʻularini uygʻotishga yoʻnaltirilgan xattiharakatlarni tashkil etish borasidagi koʻnikmalarni tarbiyalash; uchinchidan, maʼnaviy-axloqiy tarbiyaga doir ishlarni tarbiyalanuvchilarning tajribasi, tarbiya qoidalarini qabul qilishlari va bunga tayyorliklari, yaxshi va yomon xatti-harakatlarning mohiyatini tushunishlarini hisobga olgan holda amalga oshirish; toʻrtinchidan, tarbiyalanuvchilarda yuksak maʼnaviy-axloqiy sifatlar – insoniylik, insonga hurmat, mehr-saxovat, xushmuomalalik, ijtimoiy munosabatlarni tashkil etishda muomala madaniyati va axloq qoidalariga rioya qilish kabi holatlarni tarkib toptirish; beshinchidan fuqarolik madaniyati, ongli intizom, jamoani hurmat qilish va boshqa juda koʻp maʼnaviy-axloqiy sifatlar – boshqlarga gʻamxoʻrlik qilish, odamlarning gʻam-tashvishi, quvonchini tushuna olish, oʻz manfaatidan oʻzgalar manfaatlarini ustun qoʻyish, axloqiy meʼyorlar hamda mavjud qonunlarga zid xatti-harakatlarni toʻxtataolish, maʼlum xatti-harakatlarni amalga oshirishda jamoa aʼzolarining fikri bilan oʻrtoqlashish, masʼuliyatni his etish kabilarga asoslanishi kerak.

Shaxsda shakllangan muayyan axloqiy tafakkur, axloqiy fazilat, axloqiy munosabat va axloqiy harakatlar kabi axloqiy kompetensiyalar jamlanmasi sifatida shakllanib ularning komillik tomon intilishi yaʼni, komil inson boʻlishiga xizmat qiladi.

Adabiyotlar ro'yxati.

1. Omanov P.X. Xorijiy tillarni o'qitishda talabalar ijtimoiy-madaniy kompetensiyasini rivojlantirish (autentik videomateriallar asosida). Monografiya. – Toshkent, 2023. 107 b. International scientific and practical conference “Methodology of teaching foreign languages – innovations, traditions, problems and their solutions” March 15, 2024 239
2. Olimov L.Ya., Maxmudova Z.M.. Psixodiagnostika va eksperimental psixologiya. o'quv qo'llanma. O'quv qo'llanma. “Turon zamin ziyo” nashriyoti. T. 2020. - B. 820.
3. Inomova K.M. “Oilada bolalarning ma'naviy-axloqiy tarbiyasi” –Toshkent: Fan, 1999, – 151 b.
4. Yo'ldoshev J.G'. Xasanov S. “Avestoda axloqiy-ta'limiy qarashlar”. – Toshkent: O'qituvchi 1992, – 28 b.

TAYYORLOV GURUH TARBIYALANUVCHILARINI MAKTAB TA'LIMIGA SIFATLI TAYYORLASH

Toshquvatova Gulchehra Mirpulat qizi,

O'zbekiston-Finlandiya pedagogika institute maktabgacha ta'lim kafedراسi 1-bosqich magistranti

Annotatsiya. Ushbu maqolada, Respublikamizda joriy etilgan ta'lim tizimi, uning turlari va shakllari orqali har bir fuqaroning ta'lim olishida davlatimiz tomonidan ilmiy sohadagi rivojlanishlar keng qo'llab-quvvatlanayotganligi, ayniqsa bu o'rinda yosh avlodni kichik yoshdan boshlab sog'lom va har tomonlama yetuk qilib voyaga yetkazish, ta'lim-tarbiya jarayoniga samarali ta'lim-tarbiya shakllarini hamda usullarini joriy etish va shu orqali bolalarni rivojlantirish borasidagi ishlar muhim ahamiyat kasb etadi.

Kalit so'zlar: Maktabgacha ta'lim tashkilotlari, hamkorlik, bolalarni maktabga tayyorlash metodikasi, takomillashtirilgan “Ilk qadam”.

Annotation. In this article, through the educational system introduced in our republic, its types and forms, the wide support of developments in the scientific field by our state in the education of each citizen is given, especially in this regard, the work on the development of the young generation from a young age to a healthy and comprehensively mature adult, the introduction of effective forms and methods of.

Key words: preschool organizations, cooperation, methodology for preparing children for school, improved “first step”.

Аннотация: В данной статье отмечается, что благодаря внедренной в республике системе образования, ее видам и формам, государство оказывает широкую поддержку научным достижениям в области образования каждого гражданина, особенно в этой области, начиная с раннего возраста, воспитывая подрастающее поколение здоровым и всесторонним образом, внедряя в учебно-воспитательный процесс эффективные формы и методы

обучения. и, таким образом, работа по развитию детей приобретает важное значение.

Ключевые слова: дошкольные организации, сотрудничество, методика подготовки детей к школе, усовершенствованный “первый шаг”.

Bugun maktab ta'limiga har doimgidan ko'proq talab oshib borayotganligi (ayniqsa, boshlang'ich ta'limga) hammamizga ma'lum. Maktabgacha ta'lim va tarbiya bolalarni o'qitish va tarbiyalashga, ularni intellektual, ma'naviy-axloqiy, etik va estetik va jismoniy jihatdan rivojlantirishga, shuningdek bolalarni umumiy o'rta ta'limga tayyorlashga qaratilgan ta'lim turidir. Maktabgacha ta'lim-tarbiya olti yoshdan yetti yoshgacha bo'lgan bolalarni boshlang'ich ta'limga bir yillik tayyorlashni nazarda tutadi - deb ko'rsatilgan. Maktabgacha ta'lim va tarbiya bolalarni o'qitish va tarbiyalashga, ularni intellektual, ma'naviy-axloqiy, etik va estetik va jismoniy jihatdan rivojlantirishga, shuningdek bolalarni umumiy o'rta ta'limga tayyorlashga qaratilgan ta'lim turidir. Maktabgacha ta'lim-tarbiya olti yoshdan yetti yoshgacha bo'lgan bolalarni boshlang'ich ta'limga bir yillik tayyorlashni nazarda tutadi. Maktabgacha ta'limda bolani har tomonlama rivojlantirish, uning umumiy ta'limda erishiladigan sezilarli yutuqlariga asos bo'ladi. Bolaning erta rivojlanishi uning kelgusida shaxs sifatida shakllanishida hal qiluvchi ahamiyat kasb etadi. Shu maqsadda O'zbekiston Respublikasi Vazirlar Mahkamasining 2018-yil 8-dekabrda "Boshlang'ich ta'limga bolalarni majburiy bir yillik tayyorlashga bosqichma-bosqich o'tish bo'yicha chora-tadbirlari to'g'risida"gi 999-sonli qarorini ijro etish doirasida davlat o'z zimmasiga 6-7 yoshli bolalarning maktabga to'lovsiz majburiy bir yillik tayyorgarligi bo'yicha majburiyatini oldi. 6-7 yoshli bolalar uchun mo'ljallangan majburiy boshlang'ich ta'limga bir yillik tayyorlash guruhleri, bolalarini to'liq kunli maktabgacha ta'lim tashkilotiga berish imkoniyatiga ega bo'lmagan yoki muayyan sabablarga ko'ra, bolasini maktabgacha ta'lim tashkilotlariga bermagan ota-onalarning talab-ehtiyojlarini qondirishiga va istisnosiz barcha bolalarning ta'lim olish va rivojlanishga teng imkoniyatga ega bo'lishini ta'minlashga qaratilgan. Davlat tomonidan ta'limga berilgan e'tibor va bu sohada yuksalishlar ota-onalar tomonidan e'tirof etilib, farzand ta'lim-tarbiyasiga nisbatan ularni bu boradagi mas'uliyatini kuchaytirmoqda. Ota-onalarimiz tomonidan bolaning ushbu yosh davrida farzandlari tezroq mustaqil o'qishni va yozishni bilishni istashlari haqida xohish-istaklarni bildiradilar. Shu o'rinda ta'kidlash lozimki, maktabgacha yoshdagi bolalarni maktab ta'limiga tayyorlash - dolzarb masala.

Ammo umum ta'lim maktabining boshlang'ich ta'limidan bola rivojlanishi, maktabgacha ta'lim tizimining “Bolalarni maktabga tayyorlash metodikasi” kompetensiyaviy yondashuviga bog'liq ekanligiga deyarli e'tibor berilmayapti. Xulosa: “Bolalarni maktabga tayyorlash metodikasi” kasbiy kompetensiyasi hozirgi vaqt talablaridan orqada qolayotganday nazarimizda. Bugun ota-onalar roziligini olishimiz uchun “Tayyorlov guruhi” bolalari bilan zamonaviy ta'lim-tarbiya jarayonini amalga oshira oladigan kasbiy kompetensiyaga ega bo'lgan, kadrlar bilan ta'minlashimiz kerak. Shuning uchun:

1. “Bolalarni maktabga tayyorlash metodikasi”, “Maktabgacha ta’limda pedagogic jarayonlarni loyihalashtirish” - fanlarini “ILK QADAM”(takomillashtirilgan) (04.02.-2022y.) - dasturida loyihaviy faoliyatga o‘tganligi uchun, majburiy blok fanlariga o‘tkazishni;

2. “4+2” amaliyoti natijalarini har olti oyda qaydnoma orqali rasmiylashtirishni;

3. “Tayyorlov guruhi” bolalari kompetensiyalarini rivojlantirish uchun pedagogika institutlari MT Malaka talablariga Finlandiya MT tizimining Daraja dasturini kiritishni; Tavsiya qilaman.

Foydalanilgan adabiyotlar ro‘yxati:

1. 2020 “ Yangi O‘zbekiston” va “ Pravda Vostoka ” gazetalarini tahririyati

2. “Takomillashgan ilk qadam” O‘zbekiston Respublikasi Maktabgacha ta’lim vazirligining Muvofiqlashtiruvchi kengashining 2022-yil 4-fevraldagi 1-sonli bayonnomasi bilan tasdiqlangan va nashr uchun tavsiya etilgan dasturi

3. https://www.norma.uz/oz/qonunchilikda_yangi_bolalar_bogchalari_turlari_guruhlar_tuldirilishi_ish_rejimi_va_davlat_boshqaruvi

4. Fayzullayev Sh.N. “Bolalarni maktabga tayyorlash metodikasi”. Samarqand-2022, Darslik; “SamDu” nashriyoti,. 196-Bet.

BOSHLANG‘ICH SINIF O‘QUVCHILARIDA IJODIY FIKRLASHNI SHAKLLANTIRISHDA LOYIHAVIY YONDOSHUVA O‘RNI

Xolmatova Guzal Islomovna,

Qashqadaryo viloyati PYMO‘MM Maktabgacha, boshlang‘ich va maxsus ta’lim kafedrasida katta o‘qituvchisi. guzal.xolmatova.89@bk.ru

Annotatsiya: Maqolada o‘quvchilarda ijodiy fikrlashni shakllantirish yo‘llari ilmiy jihatdan o‘rganilgan. Loyihaviy ta’lim orqali o‘quvchilar ijodiy faoliyatini shakllantirish yo‘llari qiyosiy tahlil qilingan. Boshlang‘ich sinf o‘quvchilari ijodiy faoliyatini rivojlantirishda interfaol metodlar va o‘yinlardan foydalanish muhokama qilindi.

Kalit so‘zlar: ijodkorlik, ijodiy fikrlash, loyihaviy ta’lim, pedagogika, interfaol metodlar.

O‘qitishda loyihaviy ta’limdan foydalanish ham ijodiy faoliyatni shakllantirishda samarali hisoblanadi. O‘quvchilarning biror-bir haqiqatni mustaqil izlashi va kashf etishi bilan bog‘liq bo‘lgan ta’lim metodlaridan evristik yoki tadqiqotchilik metodlari bilan birga o‘quvchilarni ijodiy fikr “laboratoriyasi”ga olib kiradigan jarayon ham asosiy ahamiyatga egadir. Ona tili darsligida berilgan “Ijodkorlik soati”, “Loyiha ishi” mavzularida o‘quvchilarda qiziqishini oshirib o‘qitish orqali ijodiy jarayonni yaratish, chunonchi o‘rganilayotgan har bir mavzu o‘quvchilardan tovushlar, so‘zlar va gaplarni qiyoslashni shu asosda umumlashmalar hosil qilishni talab etadi. Bu ham o‘z-o‘zidan ravshanki, ijodkorlikni yuzaga keltiradi. O‘quvchilarda “Nima uchun?” degan savolga javob

izlashga ehtiyoj tugʻiladi. Masalan “unli va undosh tovushlar” mavzusi oʻrganilayotganda oʻquvchi avval unli va undosh tovushlarni toʻgʻri nomlashni, keyin qiyoslashni, unli va undoshlar ishtirokida soʻzlar, soʻzlardan esa gaplar hosil qilishni, ularning bir-biridan farqlarini aniqlashni talab etadi.

Loyiha bu aniq bir maqsadga erishish uchun kelishilgan muayyan faoliyatlar tizimidir. Loyiha boʻyicha asosiy ishni oʻquvchining oʻzi bajaradi: u maʼlumot toʻplaydi, tahlil qiladi va xulosalar chiqaradi. Oʻqituvchi bu yerda maslahatchi yoki rahbar sifatida ishlaydi. Ushbu texnika tufayli bola nafaqat oʻz-oʻzini tarbiyalashning eng muhim koʻnikmalarini egallaydi, balki kelajakdagi kasbni tanlash toʻgʻrisida qaror qabul qiladi.

Fikrlash faoliyatini, tanqidiy fikrlashni, yangi bilim va qobiliyatlarni izlash va topish istagi zamonaviy insonning eng muhim xislatlari hisoblanadi. Loyiha oʻqitishning pedagogik texnologiyasi maktab oʻquvchilari orasida ushbu fazilatlarni shakllantirishga qaratilgan.

Mustaqil faoliyat tarbiyaviy motivatsiyaga yordam beradi, materiallarni qayta ishlab chiqish darajasidan (reproduktiv yondashuv) ijodiy oʻrganishga imkon beradi. Hech qanday loyiha qila olmaydigan oʻquvchilarni oʻz faoliyatini rejalashtirishga oʻrgatadi. Loyiha taʼlim texnologiyalari doirasida bolalar axborot manbalari (gazeta, jurnallar, internet) bilan ishlash qobiliyatiga ega boʻladilar. Ushbu koʻnikmalar, ayniqsa, zamonaviy dunyoda kundalik ravishda katta miqdorda tushayotgan maʼlumotlarni tahlil qilishga yordam beradi.

«Mustaqil ish» atamasi maktab oʻquvchilari tomonidan muayyan maxsus topshiriqlarni bajarishni nazarda tutadi. Bunday harakatlar turli xil koʻrinishda namoyon boʻladi:

- Ogʻzaki;
- Yozilgan;
- Frontal;
- Guruh.

Loyihani amalga oshirish texnologiyasining ushbu elementi ham sinf xonasida, ham dars vaqtida oʻtkaziladi. Oʻqituvchilar maʼlumotlarning sifatini oshirish, bolalar samaradorligini oshirish, mustaqil faoliyat bilan shugʻullanadigan oʻquvchilarning bilim faolligini oshirishni taʼkidlaydilar.

Loyihaga asoslangan taʼlim oʻquvchilarga chuqur bilim, shuningdek, tanqidiy fikrlash, hamkorlik, ijodkorlik va muloqot kabi koʻnikmalarni rivojlantirishga imkon beradi. PBL oʻquvchilar oʻrtasida yuqumli ijodiy energiyani ochib berishi bilan mashhur boʻlib, bu ularning faolligini oshirishga va hamma uchun oʻquv natijalarini yaxshilashga olib keldi.

Loyihaga asoslangan taʼlim maktablarda va boshqa taʼlim muassasalarida har xil usul va har xil darajada tobora koʻproq qoʻllanilmoqda.

Loyihaga asoslangan taʼlim - bu oʻquvchilarning murakkab savol, muammo yoki qiyinchiliklarni oʻrganish orqali oʻrganadigan oʻquv usulidir. Bu faol oʻrganishni ragʻbatlantiradi, oʻquvchilarni jalb qiladi va yuqori darajadagi fikrlashga imkon beradi. Oʻquvchilarga oʻz loyihalarini yakunlash orqali real hayot muammolarini oʻrganish va javob topish vazifasi yuklatilgan boʻladi.

Loyihaga asoslangan ta'lim odatda ko'p tarmoqli bo'lib, u turli fanlar bo'yicha ko'nikma va bilimlardan foydalanadi.

Loyihaga asoslangan ta'lim to'liq bo'lishi uchun umumiy bosqichlarni bajaradi. Loyihaga asoslangan ta'lim hozirgi zamonda munosib o'rin egallaydi va XXI asr ko'nikmalarini rivojlantirishga xizmat qiladi.

Ta'lim loyihasini amalga oshirishda quyidagi ishlarga alohida e'tibor qaratiladi:

- o'rganilayotgan mavzu bo'yicha maqsad, vazifalar bilan o'quvchilarni oldindan tanishtirish, muammo, topshiriqlarni, shuningdek, uy vazifalari, mustaqil ishlarni, ularni bajarish tartibi, paytini e'lon qilish, mavzuni to'liq o'zlashtirish bo'yicha ko'rsatmalar berish, etalon darajasida o'zlashtirish me'yorlarini aytib berish;

- ta'lim oluvchilarning faol, mustaqil faoliyatini rag'batlantirish, bolalar diqqatini bo'lim yoki mavzu mazmuniga tortish, uni qanday o'rgatish zarurligini aytib, bilishga qiziqish uyg'otish o'qish o'rganishga havas, muammolarni bajarishga ehtiyoj uyg'otish. Emotsiyalar, tafakkur hodisalari bilimlarni o'quv holatlariga tatbiq etish yo'llari orqali mavzu bo'yicha ma'lumotlar to'plash, to'plangan ma'lumotlar yuzasidan joriy nazoratni tashkil etish, mavzuni to'liq o'zlashtirishga oid o'zgartirish, qo'shimcha, tuzatishlarni belgilash;

- bo'lim yoki mavzu bo'yicha to'plangan bilimlarga ishlov berish. Ta'lim jarayoni sxolastik xarakterga ega. Unda kutilgan va kutilmagan, rejalashtirilgan, favqulodda va tasodifiy hodisalar ham uchrab turadi. Binobarin, o'rganilgan natijalarga asoslanib loyihaga yangi o'zgartirish, qo'shimcha, tuzatishlar kiritiladi, bolalarning etalon darajasiga qanchalik yaqinlashganliklari ham aytib o'tiladi;

- bo'lim yoki mavzu bo'yicha umumiy xulosalar chiqarish, chiqarilgan xulosalarni murakkab o'quv holatlariga tatbiq qilish. Oraliq nazorat natijalariga ko'ra mavzu yoki bo'lim bo'yicha axborot to'plash, to'plangan axborotlarga ishlov berish jarayonlarida o'quvchilar erishgan yutuqlarni tahlil qilish, o'quvchilarning bilim, malakasi, ijodiy faoliyat tajribasi, munosabatlaridagi kamchiliklarini ko'rsatish, har bir o'quvchiga yakuniy nazoratgacha bajaradigan qo'shimcha topshiriqlar berish, ularni o'quv materiallarini yanada atroflicha etalon darajasida o'zlashtirishga

rag'batlantirish;

- yakuniy nazoratning asosiy funksiyasi – ta'lim oluvchilarning bilim va ta'lim mazmuni elementlarini etalon darajasida o'zlashtirishlarini aniqlash, etalon darajasidan past o'zlashtirgan o'quvchilarni ogohlantirish, qo'shimcha topshiriqlar berish.

Foydalanilgan adabiyotlar ro'yxati:

1. Boltayeva Sh. Boshlang'ich ta'limda o'quvchilar ijodiy faoliyatini shakllantirish. Xalq ta'limi, 2004, № 3.-34-34 betlar.

2. Karimova V., Nishonova Z., Mustaqil ijodiy fikrlash va shaxsning hissiy, irodaviy va intellektual hislatlari orasidagi bog'lanish Xalq ta'limi, 2001. № 3-6, 64-69-b.

3. Ochilov M., Yangi pedagogik texnologiyalar. O‘quv qo‘llanma. Qarshi.: Nasaf, 200. – 80b.

4. Agustina L., (2012). Loyihaga asoslangan ta’lim . Jurnal Linguistik Terapan. 2014 yil 31 oktyabr.

MUSIQA TARBIYASIDA OILA VA TA’LIM MUASSASALARINING HAMKORLIKDAGI FAOLIYATINI TASHKIL ETISH MUAMMOLARI

Egamberdiyev Uyg‘un,

*NavDPI Magistratura bo‘limi “Musiqqa ta’limi va san’at” ta’lim yo‘nalishi
1-bosqich talabasi.*

Ilmiy rahbar: **Jalilov Shokir Isomiddinovich,**
NavDPI “Musiqqa ta’limi” kafedrasi dotsenti.

Annotatsiya. Mazkur maqolada muallifning musiqa tarbiyasini shakllantirishda oila va ta’lim muassasalarining hamkorlikdagi faoliyatini tashkil etish muammolari, bu borada o‘z yechimini kutayotgan masalalar va ularning yechimi haqidagi ilmiy-metodik mulohazalari bayon etilgan. Shuningdek, mazkur muammoli masalalarning yechimi to‘g‘risida metodik tavsiyalar berilgan.

Аннотация. В данной статье изложены научно-методические взгляды автора на проблемы организации сотрудничества семьи и образовательных учреждений в формировании музыкального образования, вопросы, ожидающие своего решения в этой связи, и их решение. Также даны методические рекомендации по решению данных проблем.

Annotation. This article outlines the author’s scientific and methodological views on the problems of organizing cooperation between family and educational institutions in the formation of music education, issues awaiting resolution in this regard, and their solution. Methodological recommendations for solving these problems are also given.

Kalit so‘zlar: oila, musiqa, tarbiya, metodika, hamkorlik, madaniyat, odatlar, san’at.

Ключевые слова: семья, музыка, образование, методика, сотрудничество, культура, обычаи, искусство.

Key words: Music, art, methodology, personality, education, school, integrative, Internet, computer, aspect, education, upbringing.

Inson kamolotida muhim o‘rin tutuvchi ma’naviy va axloqiy poklik, iymon, insof, diyonat, or-nomus, mehr-oqibat, keksalarga hurmat singari insoniy fazilatlar oila, maktabgacha ta’lim, umumiy o‘rta ta’lim, o‘rta maxsus, kasb-hunar hamda oliy ta’lim tizimida amalga oshirilayotgan ta’lim-tarbiya mazmuni, g‘oyaviy yo‘nalishida shakllanadi.

Insonning doimiy yo‘ldoshi bo‘lgan musiqa har doim rivojlanib turuvchi jonli san’at hisoblanadi. Insonning ichki kechinmalarini obrazli ravishda aks ettirishga qodir bo‘lgan musiqa san’ati estetik tarbiyaning muhim omili hisoblanadi. Shu bois

oila, bog'cha, maktabda musiqa mashg'ulotlarini maqsadga muvofiq tarzda uyushtirish yosh avlodning ichki dunyosini boyitish va san'atni to'g'ri tushunishdagi samarali yo'ldir.

Binobarin, o'sib kelayotgan yosh avlodning zamon talablariga mos, barkamol inson bo'lib shakllanishi uchun ijtimoiy tarbiyaning muhim tarkibiy qismlari - aqliy, ma'naviy-axloqiy, jismoniy, mehnat, estetik, huquqiy, ekologik, iqtisodiy tarbiyalar bilan qatorda musiqiy tarbiyani tashkil etishga ham yangicha nuqtai nazardan yondoshish, ularning samarali yo'llarini ishlab chiqish ta'lim-tarbiyadagi eng muhim vazifalardan biri bo'lib, alohida dolzarblik kasb etadi. Yuqoridagi fikrlarni inobatga olgan holda aytish mumkinki, musiqiy tarbiyani avvalo, oilada tashkil etish maqsadga muvofiqdir. Chunki, bola shaxsini shakllantirishda va rivojlantirishda oiladagi muhitning ta'siri juda katta bo'lib, boladagi eng muhim individual xususiyatlar oiladagi mavjud ijtimoiy psixologik muhit ta'sirida shakllanadi. Bunda ota-ona, oila a'zolari o'rtasidagi o'zaro munosabat, san'at, madaniyatga bo'lgan munosabatlarni ham qayd etish joiz.

Ma'lumki, yaxshi oilaviy muhitda tarbiyalangan bolaning hayot haqidagi, turli voqea-hodisalar, urf-odatlar, san'at, madaniyatga oid taassurotlari ko'pincha ijobiy tarzda kechadi. Oiladagi birgalikda televizor ko'rish, konsert tomosha qilish, teatr tomosha qilish va olgan taassurotlarini o'rtoqlashish kabi muloqotlar bolalar dunyoqarashini o'stirib, hayotiy voqea-hodisalarni aks ettiruvchi badiiy adabiyot, san'at, musiqaning mohiyatini tushunishga, badiiy va g'oyaviy idrok etishga olib keladi. Bundan ko'rinadiki, oilada tashkil etiladigan mashg'ulotlar bolaning shaxs sifatida shakllanishiga hissa qo'shish bilan birga, kelgusida jamiyat mustahkamligini ta'minlashga, ya'ni jamiyatning keng dunyoqarashga ega, ongli a'zosini tarbiyalashga xizmat qiladi.

Bu jarayonda avvalo, hamkorlikni maqsadli yo'lga qo'yish, samarali ish shakllari va usullaridan foydalanish o'quvchilarni madaniyat va san'atning muayyan sohalariga izchil bog'lanib qolishlari, kelajakda yetuk xonanda, sozanda, bastakor-kompozitor bo'lib yetishishlariga zamin yaratadi. Ushbu hamkorlikni amalga oshirish uchun quyidagi kabi tashkiliy ishlarni amalga oshirish lozim bo'ladi:

- musiqa o'qituvchilari har bir o'quvchining oilasi bilan yaqindan tanishishi, doimiy aloqani yo'lga qo'yishi;
- o'quvchilarning musiqa san'atining muayyan turlariga qiziqishi, qobiliyatiga qarab, ularning ota-onalarini bu haqda xabardor qilish, maktabda va oilada mustaqil qo'shimcha shug'ullanishlari uchun shart-sharoitlar yaratishi;
- musiqa darslariga, to'garaklar, ijodiy markazlarga qatnashishlarini ota-onasi tomonidan ham nazorat qilib borilishiga e'tibor qaratish;
- o'quvchilar ishtirok etadigan turli ommaviy madaniy tadbirlar, ko'rik-tanlovlar, konsertlarga ularning ota-onalarini taklif qilish;
- ota-onalar uchun maxsus ma'ruzalar, konsertlar, madaniyat, san'at vakillari bilan uchrashuvlar tashkil etish;

- o'quvchilarga individual topshiriqlar berish, mustaqil shug'ullanishlari va topshiriqlarni bajarilishlari yuzasidan ota-onalar fikrlarini so'rab turish kerak bo'ladi.

Bunday hamkorlik bo'yicha tashkil etiladigan ishlar o'quvchilarning musiqa san'atiga bo'lgan qiziqishlarini kuchaytirishda, ularning musiqa bo'yicha individual qobiliyat va iqtidorlarini o'stirishda, iste'dod kurtaklarining keng ochilishida, pirovardida, komil inson bo'lib shakllanishlarida katta ahamiyat kasb etadi. Ayniqsa, insoniyat shiddatkor taraqqiyot asrida yashayotgan bugungi globallashuv davrida yoshlarni "ommaviy madaniyat"ning salbiy ta'siridan himoyalashda, yoshlarda mafkuraviy immunitetni shakllantirishda, inson ma'naviy kamolotini yuksaltirishda musiqa tarbiyasining hayotimizdagi o'rni va qadr-qimmatini benihoya ortib bormoqda.

Musiqa pedagogikasida o'quvchilar musiqiy madaniyatining shakllantirish, ularga to'g'ri, qiziqarli, manfaatli motivatsiya taqdim etish muammosi eng dolzarb muammolardan biridir. Birinchi sinfdan boshlab o'quvchilarni musiqaga qiziqtirib borish uchun o'qituvchi bolalarni sevishi, darsga yaxshi tayyorgarlik ko'rish, musiqa o'qitishning barcha metod va tamoyillaridan to'g'ri foydalana olishi, yetarli darajada notiqlik san'atini egallagan bo'lishi, bolalarga xos bo'lgan qo'shiqlarni chiroyli, mayin, bolalar ovozigacha moslab yoqimli ijro etib kuylab, musiqa asarlari mazmunini bolalarga tushunarli tarzda ochib berishi zarur. O'quvchilarning musiqaga qiziqishini tarbiyalashda o'qituvchi birinchi darslardan o'quvchilarning hayotiy tajribalariga asoslangan holda har bir musiqa asari zahirida ma'lum his tuyg'u va fikrlar aks ettirilishini tushuntirishi, musiqa asari o'z o'zidan paydo bo'lmasligi, uni kimdir katta ijodiy mehnat qilib yaratishi haqida suhbatlar o'tkazishi kerak.

Keyingi yillarda estrada musiqasi bolalarimiz hayotiga tobora chuqurroq kirib kelmoqda. Estrada musiqasining ommabopligi va tinglovchilarning yoshidan qat'iy nazar oson idrok etilishi uning tez ommalushuviga sabab bo'ldi. Bu hol ma'lum darajada o'quvchilarning musiqaga qiziqishini rivojlantirmoqda. Biroq bu holatlarning salbiy tomonlarini ham unutmaslik kerak. Chunki uyda tinglanadigan musiqalarning mazmuni bolalarning yoshlik xususiyatiga mosligi ancha kam nazorat qilanadi. Shuning uchun oilada ham bolalarga badiiy jihatdan qimmatli, ularning yosh xususiyatlariga mos, yuqori saviyadagi asarlarni tinglash orqali musiqaga qiziqishini tarbiyalashga etiborni qaratilmog'i lozim. Bu sohada oilada ota-onalarning yangi va murakkab bu vazifani bajarishlari ulardan ma'lum darajadagi musiqiy-pedagogik tayyorgarlikni talab etadi. Maktablardagi musiqiy pedagogik kadrlar bilan oilalarning hamkorligi ota-onalarga musiqaviy-pedagogik bilimlar berishga katta yordam beradi. Bundan tashqari ota-onalar bilan yakka tartibda bolalar musiqasi haqida suhbatlar o'tkazish, o'quvchilar ishtirokida tayyorlangan barcha musiqiy tadbirlar va konsert dasturlariga ota-onalarni taklif etish, oilada bolalarning musiqaga qiziqishini tarbiyalashga zamin tayyorlaydi.

Musiqa san'ati azaldan go'zal va betakror ta'sir kuchi bilan insonlarni birlashtirishga, millatlar va elatlar o'rtasida do'stlik va hamjihatlikni targ'ib etishga xizmat qilib keladi. Shu bois, kishilar yaxshi kunlarini, xursandchilik damlarini,

albatta, musiqa joʻrligida oʻtkazadi. Taʼkidlash oʻrinliki, yurtimizda nafaqat milliy musiqa ijrochiligi, balki jahon musiqa sanʼatining koʻplab yoʻnalishlarini chuqur oʻrganish, oʻzlashtirish borasida katta yutuqlarga erishilmoqda. Sanʼatkorlarimiz, ayniqsa, yosh ijrochilarimiz sozanda va xonandalarimizning nufuzli xalqaro tanlov va festivallarda sovrinli oʻrinlarni qoʻlga kiritayotgani barchamizga gʻurur baxsh etadi. Shundan kelib chiqqan holda aytadigan boʻlsak, musiqiy tarbiyani oilaviy hamkorlikda tashkil etish maqsadga muvofiqdir. Bolalarga musiqa tarbiyasi berishning asosiy vazifalaridan biri musiqa havas oʻygʻotish, qiziqish va muhabbatini oshirish, musiqaning hayotiy mazmunini tushunishni shakllantirishdan iborat. Qiziqish bilan orttirilgan bilimlar ancha chuqur boʻlib, musiqa bilan shugʻullanish istagining uygʻonishiga sabab boʻladi. Oʻquvchilarda musiqa bilan shugʻullanish istagining mavjudligi esa musiqa tarbiyasining, shu bilan birga iqtidorli, ijodkor shaxsni shakllantirishning garovidir.

Foydalanilgan adabiyotlar:

1. Jabborov A. Begmatov S. Azamova M. Oʻzbek musiqa tarixi. T., - 2018
 2. Jalilov Sh.I. “Musiq madaniyati darslarini tashkil etishda oʻqituvchining pedagogik mahorati” OʻzMU xabarlar. OʻzMU ilmiy jurnali. T., - 2021 yil, 1/3/1. 59-62 betlar.
 3. Yoʻldshev J.Gʻ. Usmonov S.A. Pedagogik texnologiya asoslari. – T., “Oʻqituvchi”, 2004.
 4. Fayziyev O.O., Fayziyev Ot.O. Musiqa va tarbiya. “Fan”, -T., 2003 y.
 5. Qodirov R.G. Musiqa psixologiyasi. T., - 2005.
- Sharipova G.H. Musiqa oʻqitish metodikasi.”Gʻafur Gʻulom nomidagi nashriyot matbaa uyi”, – T., 2006 y.

XORIJIY TAJRIBA ASOSIDA KUTUBXONALARDA ILMIY HAMDA TAʼLIMiy XIZMAT MARKAZLAR FAOLIYATI RIVOJLANTIRISH

Xamroyeva Feruza Asrorovna,

Oʻzbekiston-Finlandiya pedagogika instituti Biologiya va geografiya kafedrasi mudiri, dotsent hamroyeva87@mail.ru. 998979154897

Annotatsiya. Ushbu maqolada kutubxonalar faoliyatini takomillashtirish, xorijiy tajribalar asosida kutubxonalarda ilmiy va taʼlimiy xizmat markazlarini tashkil etish hamda Finlyandiya Oliy taʼlim muassasalaridagi kutubxonalar faoliyati toʻgʻrisida batafsil maʼlumotlar berilgan.

Kalit soʻzlar: Xorijiy tajriba, kutubxona, Finlandiya taʼlim tizimi, markaz, trneng, oʻquv dastur, samaradorlik, tadqiqot.

Bugungi kunda yosh avlodning maʼnaviy-intellektual salohiyati, ong-utafakkuri va dunyoqarashini yuksaltirishda, ona Vatani va xalqiga muhabbat va sadoqat tuygʻusi bilan yashaydigan barkamol shaxsni tarbiyalashda beqiyos ahamiyatga ega boʻlgan kitobxonlik madaniyatini oshirishga alohida eʼtibor qaratib kelinmoqda. Oʻzbekiston Respublikasi Prezidentining “Oʻzbekiston Respublikasi

aholisiga axborot-kutubxona xizmati ko'rsatishni yanada takomillashtirish to'g'risida"gi va Vazirlar Mahkamasining "Axborot-kutubxona muassasalarida axborot-kutubxona resurslarini hisobga olish, fondlarini saqlash va hisobdan chiqarish sohasidagi ayrim normativ-huquqiy hujjatlarni tasdiqlash to'g'risida"gi qarori qabul qilindi. Mazkur qarorlarning barchasi kutubxonalar faoliyatini takomillashtirish hamda kitobxonlikni rivojlantirish va uni targ'ib qilishga qaratilgandir.

Kutubxonalar faoliyatini rivojlantirishda xorijiy tajriba juda muhim ahamiyatga ega. Ko'plab mamlakatlarda kutubxonalar nafaqat kitoblar saqlanadigan joy sifatida, balki jamoat markazlari sifatida ham ishlaydi. Ular turli xil madaniy tadbirlar, o'quv kurslari, va texnologik resurslarni taqdim etish orqali jamiyatga xizmat qiladi.

Finlandiya Oliy ta'lim muassasalaridagi kutubxonalarda ilmiy izlanish olib borish uchun hamma shart – sharoitlar mavjud. Kutubxonalar qoshida ilmiy hamda ta'limiy xizmatlar markazi mavjud. Ushbu markaz ilmiy izlanuvchilarga o'z xizmatlarini ko'rsatadi: xususan izlanuvchilarning maqolalarini chop qilish bilan bog'liq texnik xizmatlarini taklif qiladi. Markazda nashriyotlarda maqolalarni chop etish uchun maxsus shtat birligi ham mavjud. Fakultetlarning nashr rejasini bajarish holatini nazorati ham ushbu xodim zimmasidadir. Kutubxona xodimlari tomonidan izlanishlar olib borilib yangi fanlar: Sun'iy intellekt va Virtual olam kabi fanlar dasturga kiritish rejalashtirilgan.

Xelsinki universiteti kutubxonasi:

- Finlandiyaning eng yirik akademik kutubxonasi bo'lib, 2,5 million nusxadan ortiq kitob, jurnallar, dissertatsiyalar, elektron resurslar va boshqa materiallarni o'z ichiga oladi.

- Kutubxona 10 ta ixtisoslashgan bo'limdan iborat bo'lib, ular turli sohalar bo'yicha (gumanitar, ijtimoiy, tabiiy fanlar va boshqalar) maxsus fondlarga ega.

- Talabalar, o'qituvchilar va tadqiqotchilar uchun keng ko'lamli xizmatlar taqdim etadi - kitoblar, maqolalar, elektron resurslar, ma'lumotlar bazalari, bibliografik xizmatlar, axborot savodxonligi darslari va boshqalar.

- Kutubxona xodimlari talabalarning mustaqil o'rganishi va tadqiqotlari uchun katta yordam beradi – kerakli materiallarni topish, ulardan foydalanish, adabiyotlarni rasmiylashtirish va boshqalar.

- Turli mavzulardagi seminarlar, ma'ruzalar, ko'rgazmalar va boshqa tadbirlarni tashkil etadi, bu talabalarning bilim va ko'nikmalarini oshirishga xizmat qiladi.

- Ilmiy tadqiqotlar uchun kuchli resurs bazasi va yordamchi xizmatlar ko'rsatadi - ma'lumotlar bazalaridan foydalanish, bibliografik xizmatlar, axborot savodxonligi darslari va boshqalar.

- Kutubxona xodimlari tadqiqotchilar uchun maxsus xizmatlar ko'rsatadi - mavzular bo'yicha adabiyotlarni tahlil qilish, bibliografik ro'yxatlar tuzish, ma'lumotlar bazalaridan foydalanish va boshqalar.

Yuvaskulya universiteti kutubxonasi:

- Finlandiyaning eng yirik regional akademik kutubxonalaridan biri.

- 1,2 million nusxadan ortiq kitob, jurnallar, dissertatsiyalar, elektron resurslar va boshqa materiallarni o'z ichiga oladi.

- Talabalar, o'qituvchilar va tadqiqotchilar uchun keng ko'lamli xizmatlar taqdim etadi - kitoblar, maqolalar, elektron resurslar, ma'lumotlar bazalari, bibliografik xizmatlar, axborot savodxonligi darslari va boshqalar.

- Kutubxona xodimlari talabalarning mustaqil o'rganishi va tadqiqotlari uchun katta yordam beradi - kerakli materiallarni topish, ulardan foydalanish, adabiyotlarni rasmiylashtirish va boshqalar.

- Turli mavzulardagi seminarlar, ma'ruzalar, ko'rgazmalar va boshqa tadbirlarni tashkil etadi, bu talabalarning bilim va ko'nikmalarini oshirishga xizmat qiladi.

- Ilmiy tadqiqotlar uchun zarur resurslar va yordamchi xizmatlar ko'rsatadi - ma'lumotlar bazalaridan foydalanish, bibliografik xizmatlar, axborot savodxonligi darslari va boshqalar.

- Mintaqaviy va mahalliy jamoalar uchun ham ochiq bo'lib, ularning ehtiyojlarini qondiradi.

Finlandiyada oliy ta'lim muassasalari kutubxonalaridan samarali foydalanish uchun talabalar 12 soatlik maxsus trening dasturidan o'tishlari shart. Bu dastur quyidagi tarkibiy qismlardan iborat:

Mavzu	Soat
Kirish - kutubxona xizmatlari va resurslarini tanishtirish - kutubxona kataloglari va qidiruv tizimlaridan foydalanish - kutubxona foydalanuvchilari huquq va majburiyatlari	2
Axborot savodxonligi - axborot ehtiyojlarini aniqlash va qidirish strategiyalari - turli manbalardan axborot olish va baholash - axborotni tahlil qilish, sintezlash va taqdim etish	4
Ilmiy-tadqiqot ko'nikmalarini shakllantirish - ilmiy maqolalar, dissertatsiyalar, patentlar bilan ishlash - bibliografik va iqtiboslar bilan ishlash - ilmiy-tadqiqot jarayonida kutubxona xizmatlaridan foydalanish	4
Axborot texnologiyalaridan foydalanish - kutubxona veb-saytlari, elektron kataloglar, ma'lumotlar bazalaridan foydalanish - masofaviy xizmatlardan (elektron kitoblar, maqolalar, referatlar) foydalanish	2
Jami soat:	12

Ushbu 12 soatlik trening dasturi talabalarning kutubxona resurslaridan samarali foydalanish, axborot savodxonligini oshirish, ilmiy-tadqiqot ko'nikmalarini rivojlantirish va zamonaviy axborot texnologiyalaridan foydalanish malakalarini shakllantiradi.

Xorijiy tajribalar quyidagi afzalliklarga ega:

Yangiliklarni qabul qilish: Xorijiy mamlakatlarning kutubxonachilik sohasidagi ilg'or tajribalari, yangi texnologiyalar va innovatsion yondashuvlarni o'rganish orqali mahalliy kutubxonalar o'z faoliyatini zamonaviy talablarga moslashtirish imkoniyatiga ega bo'ladi.

Xizmatlar sifatini oshirish: Xalqaro amaliyotlarni qo'llash orqali kitobxonlarga yanada sifatli va qulay xizmatlar taklif etish imkoniyatini topadi. Bu esa foydalanuvchilarning kutubxonaga bo'lgan qiziqishini oshiradi.

Foydalanuvchilarga yo'naltirilgan xizmatlar: Xorijiy kutubxonalar tajribasi asosida foydalanuvchilarning ehtiyojlarini aniqlash va ularga qaratilgan xizmatlarni ishlab chiqish mumkin.

Resurslarni samarali boshqarish: Xorijiy tajribalar yordamida kutubxonalar o'z resurslarini, jumladan kitob fondlarini, elektron resurslarni va boshqa axborot materiallarini samarali boshqarish usullarini o'rganishlari mumkin.

Xulosa qilib aytganda, xorijiy tajribalar asosida kutubxonalar faoliyatini rivojlantirish, ularning xizmatlarini zamonaviy talablarga moslashtirish va foydalanuvchilarga yanada sifatli xizmat ko'rsatish imkonini beradi. Bu esa kutubxonalar faoliyatining umumiy samaradorligini oshirishga yordam beradi hamda kitobxonlikni yanada rivojlantiradi.

Foydalanilgan adabiyotlar ro'yxati:

1. Qo'ysinov O, Hamroyeva O., Finlandiyada uzluksiz ta'lim va o'qituvchilar tayyorlash tizimi. "Fan va ta'lim integratsiyasi" jurnali. ISSN: 2992-9210. 28 December 2023. 63-71 bet
2. <http://www.lex.uz>
3. <https://www.helsinki.fi/en>
4. <https://www.jyu.fi/en>.

AHMAD DONISH SABOQLARI...

Raxmonova Mehriniso Toshpulotovna,
ZARMED UNIVERSITETI Tillar kafedrasida O'qituvchisi
raxmonova_mehriniso@zarmeduniver.com +998 91 973 25 12

Annotatsiya. Ushbu maqolada Zaminimizda yashab O'tgan buyuk alloma, mutafakkir bobomiz Ahmad Donish ta'limoti haqida fikr yuritiladi. Mutafakkir ta'limotiga hamda nodir asari "Navodir-ul vaqoe" mazmuniga asoslanib, kelajak avlodni kasb tanlashga yo'naltirish eng buyuk maqsadimizdir.

Xalqimiz asl farzandlarining asarlari, madaniy-ma'naviy meroslari ular yashab ijod etgan murakkab davrning mazmun va mohiyati, murakkabliklari va ziddiyatlarini O'zida chuqur aks ettirgan. Ma'rifatparvarlardan bizlarga ilmiy, madaniy meros bo'lib kelayotgan, milliy-ma'naviy boyligimizning tarkibiy qismi hisoblangan badiiy, falsafiy asarlar, hikoyalar, odob-axloq majmualari, nazariy va nasriy maktublar, dostonlar, xotiralarni O'qib xalqlarimizning orzu-armonlarini, tarixini, ma'naviy-ma'rifiy, axloqiy qarashlarini bilib olamiz.

Kalit soʻzlar: Odam va insoniyat, odob-axloq, taʼlim, pirlar, buyuk allomalar, taʼlimot, texnika va texnologiyalar, koinot, buxoriylar, maʼrifatparvar, maʼnaviyat, maʼnaviy-maʼrifiy, axloqiy qarashlar.

Oʻzbekiston respublikasi Prezidenti Sh.M.Mirziyoyevning Oliy majlis va Oʻzbekiston xalqiga murojaatnomasida: “Taʼlim sifatini oshirish – yangi Oʻzbekiston taraqqiyotining yakka-yu yagona toʻgʻri yoʻlidir”, – degan soʻzlari hamisha yangrab turadi.

Odam va insoniyat, butun koinot, yer yuzini yorib, bagʻrini tilib, yerning osti ustini oʻzlashtirib, uning asosiy qismini elakdan oʻtkazib, kelinayotgan bir paytda, juda koʻp bilimlarga ega boʻlib ulkan kashfiyotlar qilayotgan, yangi texnika va texnologiyalarni ixtiro qilib, ular vositasida ana shunday goʻzal tabiatni, jannatmakon ona Zaminni shafqatsizlik bilan gʻorat qilayotgan shu zamonda, uning oʻtmishini koʻz oʻngidan oʻtkazish zarurati paydo boʻlib qoldi. “Kim edik, kim boʻldik” degan xalq donoligini unga eslatish bilan, kelajakda kim boʻlamiz-u, nima boʻladi degan savollarga tariximizdan, ota-bobolarimiz taʼlim asoslaridan javob izlash kerak?

Nima qoldi, biz iflos qilmagan, zilol, shifobaxsh suv, nafas olayotganimiz toza havoni qanchalik darajada zaharga aylantirayotgan, oʻz imon-eʼtiqodini unutayotgan, hatto, onasiga shafqatsizlik qilayotgan, otasini xoʻrlayotgan, ogʻa-inisiga gʻarazli qarayotgan aft-andomi odam, ichki dunyosi jaholat boʻlgan ayrim vatandosh, eldoshlarga ota-bobolarimiz vaziyatlarini eslatish vaqti yetib keldi. Shuning uchun Ahmad Donishdek maʼrifatparvarlar sabogʻi birinchi hayotiy ehtiyoj. “Avesto”dan Ibn Sinogacha, undan bugungacha boʻlgan hayot zanjiri halqalarini bir tasmollab boʻlsa ham his qilish, unutmaslik zarurati hamisha ongimizda. Ongimizni har doim pok saqlab, ulugʻ pirlarimiz, buyuk allomalarimiz, ularning vasiyat-u nasihatlarini bilan toʻldirib borishga burchlimiz.

Shunday ulugʻ va buyuk, purmaʼno maʼnaviy merosimiz vakillaridan biri, hamshahrimiz Ahmad Donish Buxoro maʼrifatparvarlariga hos boʻlgan xususiyatlar, dunyoqarashlar, gʻoyalar, taʼlimotlar sohibi. U oʻz xalqiga suyangan, uning bosh qahramoni ham xalq, u butun borligʻi bilan xalq tomonida turgan, u oʻz xalqi manfaatlarini himoya qilgan xalq farovonligi va ozodligi uchun kurashgan va shuni kuylagan, hukmron tabaqalar, hatto shohning ham kirdikorini fosh qiladigan jasur, mard inson, oʻz davri ijtimoiy-siyosiy tizimi va oʻsha muhitning jirkanch qiyofasini ochib tashlagan. Mamlakatni taraqqiy ettirish uchun ishlab chiqarishni donolik bilan yoʻlga qoʻyishning kaliti – maktab va taʼlim-tarbiya sohasini isloh qilishdan boshlash kerakligini qayta-qayta takrorlashdan qaytmagan, alloma islohotlarining alifbosi taʼlim va tarbiya deb hisoblaydi.

Bu borada juda koʻp marta taʼkidlandiki, Ahmad Donish qayerda, qaysi jabhada faoliyat koʻrsatmasin, har doim madrasa uning uchun eng ulugʻ, eng muqaddas hisoblangan.

Ahmad Donish xalq maʼnaviyatining boyligi, unga erishmoq uchun uni oʻqish xamda uqish lozim. Shu oʻrinda savol tugʻiladi: “Nima uchun biz bu maʼnaviy merosdan mahrum qilinganmiz?” Bu savolga baralla ovozda javob bersa arziydi,

uning g'oyalari, ta'limoti barchani, avvalo, ilm ahlini johillikdan, jamiyatni esa jaholatdan qutqaradi.

Ahmad Donish aytadi: "Biz alif yoki janob vazir deydigan boshqaruvchilar molga o'xshaydi, undan ham ortiq adashganlardir. Agar shariatga quloq solsa, ularni har soatda daf qilmoq kerak. Hech kim ularga quloq solmasligi va buyruqlarini bajarmasligi kerak. Buning uchun hech kim isyonchi va buzg'unchi bo'lmaydi. Boshqaruv adolatga asoslanganishi lozim, agar u zo'rlikka asoslangan bo'lsa, u shaytonning xalifati, la'nat bo'lsin unga! Eng ajablanarlisi shundaki, bu so'zlar muhrlangan la'natlardir. Bu so'zlar har kuni yuz marta va undan ortiq va farmonlarga bosiladi, ammo, mazmunini hech kim bilmaydi".

Tashakkur va tasanno aytmoqdan boshqa so'z yo'q, bu so'zlar Ahmad Donishning o'z davriga, hukmdorlarga qarata aytilmoqda, bunda chuqur va keng ma'no mujassam, bu mo'jiza va so'z sehri.

Ahmad Donishning manguликka yo'g'rilgan bu so'zlari sof qalblarga ozuqa. U yashadi, tom ma'noda yashadi, adolat, poklik, soflik, halollik, ilm-ma'rifatni targ'ib qildi. Behuda umrguzaronlik qilmadi, ulkan ma'naviy meros qoldirdi, ta'lim-tarbiya asoslarini yaratdi, o'quv va o'qituv islohotlarini hamda ta'limotni yaratdi, unga amal qildi, u saboq olsa buladigan timsol, u muqaddas dars kabidir, bu dahoning ta'limoti bir olam.

Ahmad Donishning saboqlari barcha zamonlar va davrlar uchun xos va mos, u hamisha yangilik. U buxoriylarning bobokalon ustози, piri, ilk muallimi. Agar Donishni vorislari o'rgansa, juda katta savobga ega va ziyoli inson bo'ladi. Donish ta'limoti inson va odam o'rtasidagi zanjir, zanjir bo'lganda hamki, uzilmas, mustahkam zanjir. Bu bog'liqlik va oradagi tafovut ilmiy-falsafiy asoslangan.

Insoniy qobiliyat va salohiyat bog'liqligi, insoniy xislatlar va fazilatlar, uning mazmun-mohiyatining ilmiy bayonidir. Insonparvar mutafakkir yosh avlodning shakllanish jarayonlarida, uning yaxshi yoki yomon xislatli bo'lishida, go'zal xulqli bo'lishida tarbiyaning roli va o'rnini ifoda eta olgan san'atkor pedagog olim.

Ahmad Donishning ilm olamida, adabiyotda buyukligi va zukkoligi shundaki, u biror voqea, hodisa haqida fikr yuritib, uning bayonini ifoda etar ekan, o'z g'oyalarini faqat nasriy emas, xalq maqollari, rivoyatlari, rivoyatlaridan foydalangan holda she'riy tarzda ham yakunlaydi, bu uning noyob qobiliyat egasi ekanligidan dalolat beradi.

Ahmad Donish ulkan san'atkor yozuvchi – shoir, uning "Bir hojining aytgan hikoyasi (Sayohat)ning foydalari haqida Mulla Xolmatning sarguzashtlari" deb nomlangan sarguzashtlar boshdan oxirigacha faqat tarbiyaviy ahamiyatga ega bo'lgan nodir va noyob asar bo'lib, ajoyib tarixiy manbadir, unda ilmning ahamiyati, bu hikoya axloqiy qomusdir.

Ahmad Donish pedagogik ta'limotining eng yorqin timsoli "Navodir-ul vaqoe'" da gavdalanadi, shu asarda buyuk pedagogning farzandlarga, kelajak avlodlarga qoldirgan nasihati yoki vasiyatnomasidir. Uning barkamol avlod tarbiyasi haqidagi javohirlari shunda sayqal topgan.

Uning bu ta'limotini har bir muallim-ustoz o'rganmog'i lozim, xususan, bizning o'lkada o'qituvchiman, ustoz-muallimman degan har bir kishi uning

pedagogik qarashlari (ta'limoti) ni o'rganishi ham qarz, ham farzdir, aks holda pedagogikadan bexabar qoladi.

Ahmad Donishning pedagogik ta'limotini o'qib-uqqan odam barkamol avlod qanday bo'lishi lozimligi haqidagi milliy tasavvurga ega bo'ladi.

Foydalanilgan adabiyotlar:

1. Karimov I. A. Yuksak ma'naviyat – yengilmas kuch. T.: Ma'naviyat, 2008 yil B. 42.

2. O'zbekiston Respublikasi Prezidenti Shavkat Mirziyoyevning Oliy Majlis va O'zbekiston xalqiga Murojaatnomasi. 20. 12. 2022 y.

3. Rahmonov T. “Siz bilgan va bilmagan tarix”. Buxoro “Durdona” 2021. 32-bet.

4. Ahmad Donish. “Navodir -ul vaqoe”. (Nodir voqealar). I. Mo'minov tahriri ostida. T. 1964. Аҳмад Дониш. “Наводир ул-вақое”.

**MAKTABGACHA TA'LIM TASHKILOTLARI BADIY ADABIYOT
FAOLIYATLARIDA KITOBXONLIK KO'NIKMALARINI
SHAKLLANTIRISH USULLARI**

Eshmamatova Aziza Shokirovna,

O'z-FinPI 2-bosqich magistranti azizaeshmamatova@gmail.com

Annotatsiya. Ushbu maqolada kitobxonlik maktabgacha yoshdagi bolalar dunyo qarashini, tafakkurini boyitish usullari hamda rang-barang kitoblarni o'ziga xos xususiyatlari tarbiyalanuvchilarning hatti-harakatlariga ta'sir qilishi to'g'risida bayon etilgan.

Kalit so'zlar: kitobxonlik, ko'nikma, badiiy adabiyot faoliyati, bola shaxsi

“Bolalarimiz bog'cha yoshidan, boshlang'ich sinflardan kichik-kichik kitoblarga o'rgatish, shu orqali ularni kitobsevar etib ulg'aytirish zarur. Shundagina jamiyatimizda kitobxonlik muhiti shakllanadi, boshqalar ham kitob o'qishga qaytadi” – deydi yurtboshimiz Shavkat Mirziyoyev Miromonovich.

Yurtboshimiz Shavkat Mirziyoyev o'zining olib borayotga islohatlarining bir bo'g'ini sifatida “Kitob mahsulotlarini chop etish va tarqatish tizimini rivojlantirish, kitob mutolaasi va kitobxonlik ma'daniyatini oshirish hamda targ'ibot qilish bo'yicha komissiya tuzish to'g'risida”gi farmoyishida chop etilayotgan kitoblarni ta'lim muassasalari, ayniqsa, maktabgacha va boshlang'ich ta'limda o'qish madaniyati, mutolaa ko'nikmalarini shakllantirishda alohida e'tibor qaratilgan. Vatanimizda kitobxonlik ko'nikmalarini rivojlantirish, o'quvchi-yoshlarda mutolaa madaniyatini tarkib toptirish, tizimli yondashuv asosida boshlang'ich sinf o'quvchilarining o'qish madaniyatini shakllantirishga alohida ahamiyat berilmoqda. Hozirgi kunda ta'lim va tarbiya maskani bo'lgan Maktabgacha ta'lim tashkiloti tarbiyalanuvchilarida kitobxonlik ko'nikmalarini rivojlantirishning pedagogik shart-sharoitlari, tashkiliy-integrativ modelini

takomillashtirish, kitob o‘qishga qiziqishni tarbiyalashning interfaol texnologiyalarini ishlab chiqish dolzarb masal bo‘lib qolmoqda.

2020-2025-yillarda “Kitobxonlik ma‘daniyatini rivojlantirish va qo‘llab quvvatlash milliy dasturini tasdiqlash to‘g‘risida” O‘zbekiston Respublikasi Prezidentining 2020-yil 2-martdagi PF-5953 son Farmoni bilan tasdiqlanganligi va unda belgilangan vazifalarning bajarilishi yoshlarning kitob o‘qishga bo‘lgan qiziqishlarini oshirish va ijodiy faolligini rivojlantirishga xizmat qiladi. Ushbu farmonni inobatga olgan holda ta‘lim tizimining ilk bo‘g‘ini hisoblangan maktabgacha ta‘lim tizimida hamda bola hayoti asosi bo‘lgan oilada bolalarni badiiy adabiyot va kitobxonlikka qiziqirish muhim masaladir. Ta‘lim oluvchilarda kitobxonlik, kitobni sevish kabi fazilatlarni shakllantirish masalalari g‘oyat muhim muammolardan hisoblanib mazkur muammo xalq pedagogikasi, islomiy adabiyotlar, buyuk mutafakkirlarning ta‘limotlarida aqliy tarbiya, bilim olish bilan bog‘langan holda talqin etilgan. Abu Nasr Farobiy, Abu Rayhon Beruniy, Abu Ali Ibn Sino, Yusuf Hos Hojib, Kaykovus, Ahmad Yugnakiy, Abdurahmon Jomiy, Alisher Navoiy, Zahiriddin Muhammad Bobur keyinroq esa Abdurauf Fitrat va boshqalarning ta‘limiy axloqiy qarashlari kitob va uning ilm olishdagi fikrlari bunga yaqqol dalil bo‘la oladi. Bolalarimizda kitobxonlikni shakllantirishning asosiy maqsadi bolalarning yoshlikdan boshlab odamiylik, halollik, haqiqatgo‘ylik adolatparvarlik, go‘zallik ruhida tarbiyalash chin inson bo‘lib yetishishlariga xizmat qilishdan iboratdir. Bolalar adibi O‘zbekiston xalq yozuvchisi Hakim Nazir kitob va kitobxonlik haqida to‘xtalib shunday degan edi “Umrim davomida inkor qila olmaydigan haqiqatim shuki, kichikintoylarning to‘g‘ri yo‘lni topib dunyoqarashini shakllantirish, axloq-odobini yo‘lga solishda kitobdan-da muhimroq narsa yo‘q ekan shuning uchun ham ota- onalarning birinchi vazifasi o‘z farzandida kitobga mehr uyg‘otish deb bilaman. Gohida fan-texnika tufayli adabiyotga e‘tibor pasaygan degan gaplarni eshitib qolamiz. Menimcha, go‘zallikka extiyoj tuyg‘usi bor ekan, san‘at asarlari ham o‘zining bahosini xech qachon yuqotmaydi. Shu bois kitobga ixlos bilan qaraydigan, uni shavq bilan o‘qiydiganlar soni ortib borayotganini ko‘rish quvanarlidir”.

Zamonaviy maktabgacha ta‘lim tashkilotlarida bolalarni badiiy adabiyot bilan tanishtirishdagi asosiy vazifalar quydagilardan iborat bo‘lishi lozim:

1. Zamonaviy maktabgacha ta‘lim tashkilotiga avvalo o‘zi kitob o‘qiydigan bilimli va tarbiyali pedagog kadrlarni tanlab olish.

2. Kichik guruxlardan boshlab bolalarda badiiy adabiyotni o‘rganishga qiziqish uyg‘otish.

3. Bolalarda ertak, hikoya, rivoyat, she‘r va shu kabi badiiy asar namunalari berilib tinglash, tushunish, voqealar rivojini diqqat bilan kuzatish ishtiyoqini tarbiyalash, ular yuzasidan mulohaza qilish, asar qahramonlari harakatiga baho berishni shakllantirish.

4. Asar mazmuni yuzasidan savollarga javob berish, asar qahramonlari harakatlari, ruhiy kechirmalarini, ma‘naviy sifatlarini ta‘riflash, to‘g‘ri baholashga o‘rgatish.

5. Asar janrlari, tili haqidagi dastlabki tushunchalarga ega bo'lish, asar g'oyasi, tasviriy vositalarini yoshiga mos xolda tushunish, o'z qarashlari, mulohazasini bildirishga o'rgatish.

6. Badiiy asarni hikoya qilish, uning mazmunini so'zlab berish, she'rni ifodali yod aytish orqali nutq ohangi, ovoz kuchi, to'xtam va ifodalilikni tushunish, unga rioya qilishni shakllantirish.

Bolalar bog'chasida kitobxonlik ko'nikmalarini rivojlantirish "Ilk qadam" davlat dasturi Davlat talablari asosida Nutq, muloqot, o'qish va yozish malakalari sohasi hamda, ijodiy rivojlanish sohasi bilan birga olib boriladi. Ta'lim faoliyati jarayonida ertak hikoyalarni, tematik rejalashtirishda bolalarning yosh va individual xususiyatlarini e'tiborga olish lozim. Kichik guruhlarda badiiy adabiyot nutqni rivojlantirish bilan uzviy bog'liqdir. Birinchidan, visual tasvirlar yodamida amalga oshiriladi. Pedagog ertak, hikoya, she'rlar bilan tanishtirishda ko'rgazmalilik tamoyillaridan foydalanib, nutqni harakatlar bilan olib borishi bolani o'zidan keyin takrorlashga undashi kerak. Ushbu bosqichda bolalarda qisqa asarlarni so'zlab, rasmlar bilan bog'lab ko'p marta takrorlagan holda olib borish natija beradi. O'rta yosh guruhlarda bolalar bilan asarlarni yanada batafsil tahlil qilish, qahramonlarning o'ziga xos jihatlarini taqqoslash, yaxshi va yomonga baholash mumkin. Katta yosh guruhlari bola ongli ravishda kitobga qiziqadi, o'z qahramonlarini, sevimli kitoblarini ajratadi. Kitob bilan dastlabki tanishish usullari asosida o'qish, hikoyalar va rasmlari asosida qiziqish bildiradi.

Xulosa qilib aytadigan bo'lsak, yuqoridagi usullar samara berishi bolalarda kitobga bo'lgan qiziqishni avvalo, o'zimizdan boshlashimiz ularga namuna bo'lishimiz yuqori natija beradi. Kitob o'qigan bolalarning tafakkuri o'sadi, dunyoqarashi keng, so'z boyligi ko'p, nutqi ham ravon bo'ladi. Kelajakda ziyoli, barkamol bo'lib voyaga yetadi.

Aadabiyotlar

1. Mirziyoyev Sh.M. "Yoshlar – O'zbekistonning eng katta boyligi, bebaho xazinasini" 2020-y
2. Vazirlar Mahkamasining 2020-yil 14-dekabrda 781-son qarori.
3. "Takomillashtirilgan Ilk qadam" o'quv dasturi. Toshkent-2022
4. O.Safarov va boshqalar. "Bolalar adabiyoti". Toshkent. 2016.

BOSHLANG'ICH SINIF ONA TILI VA O'QISH DARSLARIDA TURLI QIZIQARLI O'YINLARDAN FOYDALANISH

Boltayeva D.T.,

Samarqand tumani Samarqand viloyati 10-maktab o'qituvchisi

Annotatsiya. Maqolada boshlang'ich sinf ona tili va o'qish darslarida turli qiziqarli o'yinlardan foydalanish mazmuni va ahamiyati, o'quvchilar bilan ishlash faoliyati yoritib berilgan.

Kalit so'zlar: ta'lim, metod, dars, jarayon, texnologiya, o'qituvchi.

Аннотация. В статье освещаются содержание и значение использования различных интересных игр на уроках родного языка и чтения в начальной школе, деятельность по работе с учащимися.

Ключевые слова: образование, метод, урок, процесс, технология, учитель

Annotation. The article highlights the content and importance of using various interesting games in primary school native language and reading lessons, and the activities of working with students.

Key words: education, method, lesson, process, technology, teacher.

Hozirgi zamonda ta'lim jarayonida o'qitishning zamonaviy metodlari keng qo'llanilmoqda. O'qitishning zamonaviy metodlarini qo'llash o'qitish jarayonida yuqori samaradorlikka erishishga olib keladi. Ta'lim metodlarini tanlashda har bir darsning didaktik vazifasidan kelib chiqib tanlash maqsadga muvofiq sanaladi. An'anaviy dars shaklini saqlab qolgan holda, unga turli-tuman ta'lim oluvchilar faoliyatini faollashtiradigan metodlar bilan boyitish ta'lim oluvchilarning o'zlashtirish darajasining ko'tarilishiga olib keladi. Buning uchun dars jarayoni oqilona tashkil qilinishi, ta'lim beruvchi tomonidan ta'lim oluvchilarning qiziqishini orttirib, ularning ta'lim jarayonida faolligi muttasil rag'batlantirilib turilishi, o'quv materialini kichik-kichik bo'laklarga bo'lib, ularning mazmunini ochishda aqliy hujum, kichik guruhlarda ishlash, bahs-munozara, muammoli vaziyat, yo'naltiruvchi matn, loyiha, rolli o'yinlar kabi metodlarni qo'llash va ta'lim oluvchilarni amaliy mashqlarni mustaqil bajarishga undash talab etiladi. Bu metodlarni interfaol yoki interaktiv metodlar deb ham atashadi.

Interfaol metodlar (2) deganda-ta'lim oluvchilarni faollashtiruvchi va mustaqil fikrlashga undovchi, ta'lim jarayonining markazida ta'lim oluvchi bo'lgan metodlar tushuniladi. Bu metodlar qo'llanilganda ta'lim beruvchi ta'lim oluvchini faol ishtirok etishga chorlaydi. Ta'lim oluvchi butun jarayon davomida ishtirok etadi. Ta'lim oluvchi markazda bo'lgan yondoshuvning foydali jihatlari quyidagilarda namoyon bo'ladi:

- ta'lim samarasi yuqoriroq bo'lgan o'qish-o'rganish;
- ta'lim oluvchining yuqori darajada rag'batlantirilishi;
- ilgari orttirilgan bilimning ham e'tiborga olinishi;
- o'qish shiddatini ta'lim oluvchining ehtiyojiga muvofiqlashtirilishi;
- ta'lim oluvchining tashabbuskorligi va mas'uliyatining qo'llab-quvvatlanishi;
- amalda bajarish orqali o'rganilishi;
- ikki taraflama fikr-mulohazalarga sharoit yaratilishi.

Quyida boshlang'ich sinf o'quvchilariga mo'ljallangan bir nechta o'yin namunalarini keltiramiz. O'qituvchi kasb mahoratining shakllanishida qobiliyat muhim ahamiyatga ega. Chunki pedagogik ko'nikma negizida o'quvchi bilan amalga oshirishi lozim bo'lgan ta'lim va tarbiyaviy munosabat turadi. Ana shu munosabatning uzluksiz va barqaror tus olishi muayyan pedagogik texnologiyani keltirib chiqaradi. Yangicha pedagogik texnologiyaning asosiy maqsadi va vazifasi yangi metodik mahoratni o'rganish, umumlashtirish va ommalashtirishga qaratilgan

bo'ladi. Xulosa qilib aytganda bilim va qobiliyatining yuzaga chiqishi o'qituvchining ijodkorligi, yangi pedagogik texnologiyasini kasb-mahorati asosida amalgam tatbiq etishdir. Buning uchun o'qituvchi o'z ustida ishlashi, tinimsiz izlanishi ta'limning yangi usullaridan foydalanishi, dars berish jarayonida ko'rsatmali qurollardan, texnika vositalaridan, tarqatma materiallardan, test savollaridan unumli foydalanishi kerak. Darslarni DTS lari talablari, pedagogic texnologiya usullari asosida tashkil qilib dars -sahna, dars -suhbat, dars - sayr ko'rinishida o'quvchilarga bilim berishga erishish kerak. Darslarni milliylik asosida tashkil qilish, noanaviy darslar, hamda andozasiz darslar tashkil qilish o'qituvchining qobiliyatiga va mahoratiga bog'liq deb o'ylayman. O'qituvchining innovatsion faoliyati turli xildagi qarashlarning to'qnashuvi va o'zaro boy faoliyatini samarali amalga oshirish bir qator shart-sharoitlarga bog'liq. Unga o'qituvchining tayinli muloqoti, aks fikrlarga nisbatan beg'araz munosabat, turli holatlarda ratsional vaziyatning tan olinishini uqtirishga tayyorligi kiradi. Buning natijasida o'qituvchi o'z bilim va ilmiy faoliyatini ta'minlaydigan keng hamrovli mavzu (motiv)ga ega bo'ladi. O'qituvchi faoliyatida o'z-o'zini faollashtirish, o'z ijodkorligi, o'z-o'zini bilishi va yaratuvchiligi kabi mavzu (motiv)lar muhim ahamiyat kasb etadi. Bu esa o'qituvchi shaxsining kreativligini shakllantirish imkoniyatini beradi.

Yangilik kiritishning muhim sharti muloqotning yangi vaziyatini tug'dirishdir.

Muloqotning yangi vaziyati - bu o'qituvchining o'z mustaqillik mavqeini, dunyoga, pedagogik fanga, o'ziga bo'lgan yangi munosabatni yarata olish qobiliyatidir. O'qituvchi o'z nuqtai nazarlariga o'ralashib qolmaydi, u pedagogik tajribalarning boy shakllari orqali ochilib, mukammallashib boradi. Bunday vaziyatlarda o'qituvchining fikrlash usullari, aqliy madaniyati o'zgarib boradi, hissiy tuyg'ulari rivojlanadi.

Keyingi sharti - bu o'qituvchining madaniyat va muloqotga shayligi.

O'qituvchining innovatsion faoliyati voqelikni o'zgartirishga, uning muammolari va usularini echishni aniqlashga qaratilgandir.

O'qituvchi va talaba o'rtasidagi muloqot namunasining o'zgarishi, innovatsion faoliyat shartlaridan biridir.

Yangi munosabatlar, an'analarda bo'lganidek, qistovlar, hukmga bo'ysunish kabi unsurlardan holi bo'lishi lozim. Ular tenglarning hamkorligi, o'zaro boshqarilishi, o'zaro yordam shaklida qurilgan bo'lishi darkor. Ular munosabatlaridagi eng muhim xususiyat bu o'qituvchi va talabaning ijoddagi hamkorligidir.

Innovatsion faoliyat quyidagi asosiy funksiyalar bilan izohlanadi:

- kasbiy faoliyatning ongli tahlili;
- me yorlarga nisbatan tanqidiy yondashuv;
- kasbiy yangiliklarga nisbatan shaylik;
- dunyoga ijodiy yaratuvchilik munosabatida bo'lish;
- (o'z imkoniyatlarini ro'yobga chiqarish, o'z turmush tarzi va intilishlarini kasbiy faoliyatda mujassam qilish).

Demak, o'qituvchi yangi pedagogik texnologiyalar, nazariyalar, konseptsiyalarning muallifi, ishlab chiqaruvchisi, tadqiqotchisi, foydalanuvchisi va targ'ibotchisi sifatida namoyon bo'ladi.

Hozirgi jamiyat, madaniyat va ta'lim taraqqiyoti sharoitida o'qituvchi innovatsiya faoliyatiga bo'lgan zaruriyat quyidagilar bilan o'lchanadi:

- ijtimoiy-iqtisodiy yangilanish ta'lim tizimi, metodologiya va o'quv jarayoni texnologiyasining tubdan yangilashni talab qiladi.

- bunday sharoitda o'qituvchining innovatsiya faoliyati pedagogik yangiliklarni yaratish, o'zlashtirish va foydalanishdan iborat bo'ladi;

- mazmunini insonparvarlashtirish, doimo o'qitishning yangi tashkiliy shakllarini, texnologiyalarini qidirishni taqozo qiladi;

- pedagogik yangilikni o'zlashtirish va uni tatbiq etishga nisbatan o'qituvchining munosabati xarakteri o'zgarishi.

O'qituvchining innovatsion faoliyati tahlili yangilik kiritishning samaradorligini belgilovchi muayyan me'yorlardan foydalanishni talab qiladi. Bunday me'yorlarga -yangilik, maqbullik (optimalnost), yuqori natijalilik, ommaviy tajribalarda innovatsiyani ijodiy qo'llash imkoniyatlari kiradi

Yangilik pedagogik yangilik me'yori sifatida o'zida taklif qilinadigan yangini, yangilik darajasi mohiyatini aks ettiradi. Pedagog olimlar yangilikning qo'llanish mashqurligi darajasi va sohasiga ko'ra farqlanadigan mutlaq, chegaralangan mutlaq, shartli, subektiv darajalarini farqlaydilar.

Maqbullik me'yori o'qituvchi va talabning natijaga erishish uchun sarflangan kuch va vositalarini bildiradi.

Natijalilik o'qituvchi faoliyatidagi muayyan muhim ijobiy natijalarni bildiradi.

Pedagogik yangilik o'z mohiyatiga ko'ra ommaviy tajribalar mulki bo'lib qolishi lozim. Pedagogika yangilikni dastlab ayrim o'qituvchilarning faoliyatiga olib kiradi. Keyingi bosqichda - sinalgandan va ob'ektiv baho olgandan so'ng pedagogik yangilik ommaviy tatbiq etishga tavsiya etiladi.

V.A.Slastenin(1) o'tkazgan tadqiqotlar o'qituvchining innovatsion faoliyatga kasbiy tayyorgarligini aniqlash imkoniyatlarini beradi. Ular quyidagi tavsiflardan iborat:

- mo'ljallangan yangilikni yalpi va uning alohida bosqichlari muvaffaqiyatini bashorat qilish;

- kelgusida qayta ishlash maqsadida yangilikning o'zidagi va uni tatbiq qilishdagi kamchiliklarni aniqlash;

- yangilikni boshqa innovatsiyalar bilan qiyoslash, ulardan samaradorlarini tanlab olish, ularning eng ahamiyatli va pishiqlik darajasini aniqlash;

- yangilikni tatbiq etishning muvaffaqiyatlilik darajasini tekshirish;

- yangilikni tatbiq etadigan tashkilotning innovatsiya qobiliyatiga baho berish.

O'qituvchining innovatsion faoliyati o'z ichiga yangilikni tahlil qilish va unga baho berish, kelgusidagi harakatlarning maqsadi va konseptsiyasini shakllantirish, ushbu rejani amalga oshirish va tahrir qilish, samaradorlikka baho berish kabilarni qamrab oladi.

Innovatsion faoliyatning samaradorligi pedagog shaxsiyati bilan belgilanadi.

V.A.Slastenin tadqiqotlarida o'qituvchining innovatsion faoliyatga bo'lgan qobiliyatlarining asosiy xislatlari belgilab berilgan. Unga quyidagi xislatlar taalluqli:

- shaxsning ijodiy-motivasion yo'nalganligi. Bu – qiziquvchanlik, ijodiy qiziqish; ijodiy yutuqlarga intilish; peshqadamlikka intilish; o'z kamolotiga intilish va boshqalar;

- kreativlik. Bu – hayolot (fantastlik), faraz; qoliplardan holi bo'lish, tavakkal qilish, tanqidiy fikrlash, baho bera olish qobiliyati, o'zicha mushohada yuritish, refleksiya;

- kasbiy faoliyatni baholash. Bu - ijodiy faoliyat metodologiyasini egallash qobiliyati; pedagogik tadqiqot metodlarini egallash qobiliyati; mualliflik konsepsiyasi faoliyat texnologiyasini yaratish qobiliyati, ziddiyatni ijodiy

- bartaraf qilish qobiliyati;

- ijodiy faoliyatda hamkorlik va o'zaro yordam berish qobiliyati va boshqalar;

- o'qituvchining individual qobiliyati.

Bu – ijodiy faoliyat surati; shaxsning ijodiy faoliyatdagi ish qobiliyati; qatiyatlilik, o'ziga ishonch;

ma'suliyatlilik, halollik, haqiqatgo'ylik, o'zini tuta bilish va boshqalar.

“So'z va hodisalarni eslash” (2) ta'limiy o'yini

Sinf o'quvchilari kichik guruhchalarga birlashtiriladi va har bir guruh bittadan so'z tanlaydi.

1. Daraxt, paxta so'zi bilan o'yin boshlanadi. Dovuchcha, danak, do'mbira, doira, dolana, paxta, piyola, parta, pomidor kabi «d», «p» harflari bilan boshlanadigan so'zlar topiladi.

2. Daraxt, paxta so'zlarining birinchi bo'g'iniga da-, pax- bo'g'in qo'shib so'z hosil qilis: dali, dada paxtakor paxtazor.....

3. Berilgan so'zlarga ohangdosh so'zlar topish: paxta, taxta, shaxta, vaxta, daraxt, karaxt kabi.

4. Berilgan so'zlar bilan bog'liq bo'lgan barcha so'zlarni eslash: paxta, momiq, chigit, shona, g'o'za, ko'sak; Daraxt, barg, gul, meva, danak, kurtak, tomir, ildiz.

5. Berilgan so'zlar ichidan birini tanlash: paxta, xat, daraxt, xatar.

6. Berilgan so'zlar bilan bog'liq birorta hodisani eslash, hikoya, ertak, sarguzasht to'qishga harakat qilish.

“Topog'on” o'yini.

1. Tulki, sichqon, mazali non, dush, qochdi, dum, yong'oq;

2. Xurmo, malla soch, kamon, tush, afsus, daryo, osmon;

3. Taksi, kino, pul, sahifa, chipta, uyalib qoldik, sahna;

4. Ovchi. Muzqaymoq, bo'ri, hayvonot bog'i, qafas, daraxt;

5. Tufli, koptok, erka, oyna, ertak, tosh.

Berilgan so'zlar ishtirokida matn tuzing va unga sarlavha toping.

“BEGONA” o'yini:

Bunda beshta so'z bir tanish hikoyadan yoki ertakdan olinib, bitta so'z begona asardan olinadi. Masalan: “O'gay” “Erka”, “Mehnatsevar”, “Sehrli sandiq”,

“Ajdar” bitta “Kulol” begona so‘z. Shu begona so‘zdan ertakni davom ettirishadi. Bola dasturda belgilangan bilimlarni kamida davlat ta’lim standarti talablari darajasida o‘zlashtirishi kerak. O‘qituvchi bu jarayonni bolaga zavq bag‘ishlovchi mana shunday o‘yinlar asosida qura bilsa, bilim olish jarayoni shodlik va zavq manbaiga aylanadi va shu bilan birga o‘quvchiga erkinlikni his etash imkonini beradi.

“Kim ko‘p so‘z tuzadi” o‘yini:

O‘quvchilarga biror harf (tovush)ga oid so‘zlar topish vazifasi yuklatiladi. Bu harf (tovush) so‘z boshi, so‘z o‘rtasi va so‘z oxirida keishi lozimligi vazifasi beriladi. Masalan. “a” tovushiga oid so‘zlar toping. So‘z boshida: ayiq, asal,... So‘z orasida: sariq, maktab So‘z oxirida: bog‘cha, chana... kabi.

“Berilgan bog‘inlarga bittadan harf qo‘shib, so‘zlar hosil qiling” o‘yini(3)

Bir bo‘g‘inli so‘z berilib, unga bir harf qo‘shish orqali o‘quvchilar yangi so‘z hosil qilishlari kerak. Masalan: Far: farq, fard. Farz Dar: dard, dars, darz ...kabi.

Keyingi mos harflarni qo‘yib yangi so‘zlar hosil qilish o‘yini.

Berilgan so‘zlarni, oxiridagi harfni o‘zgartirish orqali o‘quvchilar yangi so‘zlar hosil qiladilar va kim ko‘p so‘z tuzsa, ana o‘sha o‘quvchi g‘olib bo‘ladi. Masalan: kiyin - kiyish, kiyik, kl yim, kiyib kabi.

So‘zlardagi biror harf(tovush)ni shunday o‘zgartiringki, qofiyasi mos so‘zlar hosil bo‘lsin o‘yini

O‘qituvchi so‘zlar aytadi va o‘quvchilar so‘zdagi biror tovushni o‘zgartirib unga mos qofiyadosh so‘zlar topadilar. Masalan: pilla - tilla, paxta -taxta, pul-gul, pol -mol, parta-marta.. .kabi

O‘quvchilarining o‘qish malakasini rivojlantirish va nutq o‘stirishda ilg‘or usullardan foydalanish. O‘quvchilarni mustaqil fikrlashga yo‘naltiruvchi mantiqiy metodlar, interfaol usullarda o‘z aksini topadi. Dars berish usullari ta’lim beruvchining faoliyatini tashkillashtirish vositasidir. Ta’limga muhokama va rivojlantiruvchi xarakter beruvchi, ta’lim oluvchilarni mahsuldor faoliyatini ta’minlovchi dars berish va o‘qitish usullari interfaol usullar deyiladi. Ana shunday interfaol metod va texnologiyalardan namunalar keltiramiz: Taqdimot va muzyoralar bu mashg‘ulotni boshlash uchun mo‘ljallangan qisqa mashqlardir. Ta’lim beruvchi va ta’lim oluvchi o‘rtasidagi «to‘siq»ni yoqotishga qaratilgan usul. Bu metod asosida guruh o‘quvchilari orasidagi o‘zaro ishonch, hurmat, o‘zaro yaqinlikni his etishga o‘rgatish yotadi.

Aqliy hujum yoki aqliy hamla - bu metod asosida chegaralangan vaqt ichida aqlning tezkor harakati orqali o‘ziga xos muammo, vazifa xususida barcha o‘quvchilarning imkon qadar ko‘proq g‘oyalarni yaratishi yotadi, ya’ni topshiriq barcha uchun yakka holda bajarilib, fikrlar umumlashtirilib bittasi ustida to‘xtaladi. Debat bu usulning maqsadi o‘zaro baxs-munozara asosida mukammal yechim variantlarini yuzaga chiqarishdir.

Gaplarni oxiriga yetkazish - bu mashqda o‘quvchi o‘z g‘oyalarini ifodalash ustida ishlash, keyinchalik esa uni boshqalar bilan muhokama qilish imkonini beradi. Bunda bir jumla yoki so‘z berilib, uni mantiqan oxiriga yetkazish so‘raladi, o‘quvchi esa shu jumlalarga mos so‘z tuzadi.

Davra suhbatı – ta’lim oluvchilar davra stolidı o’tirib, bir- birlarining savollariga konvert orqali javob yozadilar yoki suhbatni olib boruvchi boshlovchi orqali savol-javobga kirishadilar.

Guruhdagi munozaralar – qoida tariqasida boshqa texnika turlari bilan aralash qo’llaniladigan hammaga ma’lum usulidir.

a) Katta guruhda muhokama – bunda butun guruh muayyan mavzuga doir bo’lgan g’oyalari yoki hodisalarni muhokama qilinadi. Muhokama rejalashtirilgan yoki uyushtirilgan mavzular atrofida o’tkaziladi.

b) Kichik guruhlarda muhokama – mazkur o’quv tadbirida ixtiyoriy holatda masalani ko’tarish, muammoni muhokama qilish, hal etish, ko’tarilgan

International scientific journal “Interpretation and researches”.

Volume 1 issue 3 j ISSN: 2181-4163 j UIF-2023: 8.2 muammolar yechimini topish va g’oyalarni baholash uchun yig’ilgan to’rt-olti kishi ishtirok etadigan davra.

Rolli o’yin – drama yoki “qoyilmaqom qilib o’xshatish”. Rollar o’quvchilarga aynan mo’ljallanganligini va ularga “go’yoki chinakamiga” harakatlanish imkonini beradi.

So’rovnomalar o’tkazish - bilimlarni tekshirish va o’qitish jarayonini baholash uchun foydalaniladi.

Boshqarilayotgan xayolotlar - o’qituvchi tayyorlab qo’ygan fantaziyasini o’qiydi yoki guruhning o’zi shunday bir hayoliy holatni rivojlantiradi.

Ijodiy mehnat - rasm chizish, andozalash, qo’shiq, tarixlar, chizgilar yozish va o’yinlar o’ylab topishni mujassam etadi.

“Akvarium” mashqi - bu guruh ichida guruh tarzida tashkil etiladi, ya’ni sinf ikki guruhga birlashtiriladi davraga bir guruh vakillari taklif etilib, berilgan savollarga javoblarini aytadilar. Ikkinchi guruh esa, birinchi guruh a’zolarining ma’lumotlarini eshitadilar. Ular yakunlagach, yuqoridagi savol bo’yicha qolgan joylarini to’ldiradilar. Ikkala guruh bir - birlarining taqdimotlarini nazorat qilishlari so’raladi.

O’yinlar va bardamlashtiruvchi mashqlar - bir xillikni yangilashtirish, kuch-quvvatni oshirish va ishni davom ettirish ishtiyoqini kuchaytirish uchun foydalidir. Bunda turli harakatli o’yinlar o’tkazish lozim. Bu turdagi mashqlar dam olish daqiqasi sifatida ham talqin etiladi.

Klaster - (lof’ g’uncha”, “bog’lab”) axborotlarni yoyish usuli bo’lib, undan foydalanish o’quvchilarning mavzuni tushunishlari uchun erkin, ochiq fikr yuritishlariga katta imkoniyat beradi.

Demak, yuqoridagi berilgan interfaol metodlar kabi tajribalarga asoslangan ta’lim usullari orqali o’quvchilarda faollik va dars samaradorligining oshishi ta’minlanadi. O’qituvchi ish faoliyatida mustaqil ravishda mavzuga mosini tanlash va qo’llash imkoniga ega. Quyida berilgan metodlarning ba’zilaridan boshlang’ich sinflarda ona tili va o’qish darslarida qanday foydalanish mumkinligi misollarda berilgan.

O’yinlar va bardamlashtiruvchi mashqlar – kichik treninglar, o’yinlar, qo’shiq va she’rlar mazmuniga ko’ra harakatlar qilish asosida amalga oshirilib, o’yin,

o'qish, mehnat kabi faoliyat turlaridan foydalanadi. Boshlang'ich sinf o'quvchilarining asosiy faoliyat turi o'qish bo'lishiga qaramay, bir faoliyatdan to'la ikkinchisiga o'tish bolada qiyinchilik tug'diradi. Shu sababli, dars jarayonida turli ta'limiy o'yinlar qo'llangan - holda darslar tashkil etiladi. Bular bilan bir qatorda, yuqorida ham to'xtalib o'tgan edik, o'quvchini tetiklashtiruvchi mashqlar, dam olish daqiqalari o'tkazish orqali ruhiy, jismoniy toliqishini oldini olib, darsga bo'lgan diqqatini jaamlashga olib keladi. O'tkazilayotgan dam olish mashqlari avvalo, dars mavzusiga qolaversa. fanga mos bo'lsa, yanada maqsadga muvofiq bo'ladi.

Boshlang'ich sinflarda dam olish mashqlari asosan harakatli o'yinlar, she'r, qo'shiqlar mazmuniga ko'ra harakatlar, kichik yoshdagi o'quvchilarga mos psixologik testlar, qiziqarli hangomalar, topishmoqlar ko'rinishida bo'lishi lozim. Quyida bardamlashtiruvchi mashqlardan namunalar keltirib o'tamiz.

“Mevali salat” harakatli o'yini.

Sinf o'quvchilari besh turdagi mevalar nomlari asosida guruhlariga birlashtiriladilar, ya'ni “olma”, “nok”, “shaftoli” “behi”, “anor”. Boshlovchi qaysi mevalardan salat tayyorlashini aytsa, o'quvchilar belgilangan meva nomlariga ko'ra joylarini almashadilar va boshlovchi bo'sh o'rinlardan biriga tez o'tirib olishi kerak. O'tirolmay qolgan o'quvchi boshlovchi vazifasini bajaradi. O'yin shu zaylda 1-2 daqiqa davom etadi. Masalan, boshlovchi: “Men barcha mevalardan salat tayyorlamoqchiman”. - deb aytsa barcha “mevalar o'rinlarini almashtiradilar, yoki “Men olma va nokdan salat tayyorlamoqchiman”,- deb aytsa faqat boshlovchi aytgan mevalar o'rinlarini almashtiradilar.

“O'zaro bog'liqlik” O'quvchilarga rasmi kartochkalar tarqatiladi. Ular kartochkalar bilan tanishib chiqqach, o'quvchi rasmdagi predmet haqida gapirib beradi. Masalan: “Bu olma. Olma bog'da o'sadi va mevalarga kiradi. Uni o'quvchilar juda yaxshi ko'rishadi” Keyin ikkinchi bola ham o'zidagi predmet haqida gapiradi va o'zidagi predmet bilan birinchi o'quvchidagi predmetni o'zaro bog'liqligini aytishi kerak. Masalan: “Bu quyosh. Quyosh chiqsa havo isiydi. Uni o'quvchilar yaxshi ko'rishadi. Quyosh istib tursa olma va boshqa mevalar pishadi» Keyin uchinchi o'quvchi o'zidagi predmet haqida gapiradi va ikkinchi boladagi predmet bilan o'zidagi predmet orasidagi bog'liqlikni topishi kerak. O'yin shu tartibda davom etadi.

“Umumiylikni izlash” O'quvchilar aylana qurib o'tiradilar. Olib boruvchi o'quvchilardan biriga to'pni otayotib, bir-biri bilan bog'lanmagan 2 ta so'zni aytadi. Masalan: maktab va o'quvchi, kitob va javon, quyosh va gul va hokazo. To'pni tutib olgan o'quvchi so'z juftligi orasidan umumiy belgini aytib to'pni qaytaradi.

“Safar” O'quvchilarga maktabdan yoki uylaridan ma'lum bir joygacha bo'lgan yo'lini tasvirlash topshirig'i beriladi. O'quvchilar bir necha kun davomida “obekt” ni mustaqil kuzatadilar va uni og'zaki tasvirlab beradilar. Sinchkovlik, ziyraklik. kuzatuvchanlik, atrof -muhitga diqqat-e'tibor talab etiladigan bu o'yib vositasida Vatanni sevish, tabiatga muhabbat, yon atrofga e'tiborli bo'lish hislarini tarbiyalash mumkin. Bundan tashqari, mazkur o'yinlardan foydalanganda

o'quvchilarning nutqi rivojlanad, lug'at boyligi vanada ortadi, mustaqil fikrlash malakasi shakllanadi.

Yuqorida keltirilgan ta'limiy o'yinlar o'quvchilarning darsda faolligini oshirish bilan birga bilimlarni o'zlashtirish jarayonini yengillashtirish va mustahkamlash, nutq o'stirishga yo'naltirilgan har bir mashg'ulotni qiziqarli tashkil etishga xizmat qiladi.

So'z o'yini

Bu mashq orqali o'quvchilar topqirlikka, izlanuvchanlikka yo'naltiriladi. Bunda berilgan so'zning oxirgi bo'g'iniga yangi bo'g'in qo'shib, shu bo'g'in bilan boshlanadigan yangi so'z tuzish talab qilinadi. Ras+som+sa ku+mush+kul bay+ram+ka Me+va+za for+ma+shina Kek+sa+lom lo+la+gan Di+yor+dam Shifo+kor+xona tabi+at+las Ak+mal+la Yan+gi+lam dos+ka+mon sum+ka+rim Va+tan+tana bi+lan+gar qis+qa+chon Shijo+at+las so+at+tang g'ala+ba+liq Navo+iy+mon yo+qa+lam likop+cha+na Sho+ir+moq nina+chi+nor his+sa+na O'zbekis+ton+na kam+zul+fiya Dos+ton+na

Foydalanilgan adabiyotlar:

1. Farberman. B.L. Ilg'or pedagogik texnologiyalar.- T.:2001
2. Dadamirzayev G'. Pedagogik texnologiyalar bo'yicha izohli tayanch so'z va iboralar. Metodik qo'llanma. - Namangan, NamMPI, 2008 yil, 30 bet.
3. www. ziyonet.uz

“OILA” KONSEPTI VA UNING O‘ZBEK MADANIYATIDA AKS ETISHI

Xusanov G'olib Elmurodovich,

*Samarqand viloyati pedagoglarni yangi metodikalarga o'rgatish milliy
markazi o'qituvchisi*

Annotatsiya: Maqola zamonaviy falsafa nazariyasi va amaliyotining dolzarb muammosiga bag'ishlangan. Falsafa tushunchasining kelib chiqishi va uning asosiy xususiyatlari ko'rib chiqiladi. Maqolada “Oila” konseptining mazmuni etik, etnik va falsafiy tushuncha sifatida tadqiqot uchun serqirra ahamiyatga ega

Kalit so'zlar: “Oila” konsepti, sivilizatsiya, mikrokonsepti, qadriyatlar, huquqiy, ijtimoiy, iqtisodiy, tabiat, madaniyat, siyosat.

Bugungi kunda antroposentrik yo'nalishda kuzatishlar olib borish zamonaviy fanlarning asosiy masalalaridan biriga aylandi. Antroposentrik tahlil ko'rinishlari, xususan, inson falsafaning bosh mavzusi tadqiqiga bag'ishlangan ishlarda yaqqol ko'zga tashlanadi. Dunyo falsafasi yo'nalishlarida shaxs omili tadqiqot obyektining markazini tashkil etadi. Mazkur sohalarining yuzaga kelishi fanda insonni yanada chuqurroq o'rganish hamda jamiyatni shaxs omili bilan uzviylikda yoritish harakatlari bilan bog'liqdir. Shunday bo'lishi ham tabiiy, chunki inson mohiyatan ijtimoiy-tarixiy va madaniy mavjudot sifatida har bir yangi tarixiy sharoitda o'zligini anglashga, insoniy mohiyatini ro'yobga chiqarishga intilaveradi. Tabiat,

madaniyat, siyosat, sivilizatsiya, bilish kabi masalalar inson manfaatlari va inson mohiyatining namoyon bo'lish shakllaridir. Ularning barchasi inson tabiati va mohiyati bilan bog'liqdir.

Bu esa konsept tushunchasi bilan bog'liq bir qator masalalarni ko'rib chiqishni taqozo qiladi. Keyingi yillarda "konsept" atamasi falsafa, kognitivistika, kognitiv va madaniy tilshunoslik sohalarida tez-tez takrorlanishiga hamda ayrim birliklarning konsept sifatida tadqiq qilish barobarida ko'plab olimlar tomonidan talaygina ilmiy tadqiqot ishlari amalga oshirilayotganligiga guvoh bo'lmoqdamiz. S.A.Askoldov konseptlarni o'rganish, nazariy asoslarini yaratish bo'yicha kitoblar, maqolalar nashr ettirgan mashhur rus olimi sanaladi. U konseptning og'zaki, konseptual va obrazli shakli masalasida o'z fikrlarini bayon etish barobarida uni ikki: kognitiv va badiiy turga ajratadi hamda eng muhim xususiyat sifatida kognitiv konseptni birinchi o'ringa qo'yadi. [1, 267-269.] Chunki biror so'z yoki atamaning konseptual xususiyatlarini tahlil qilishda, dastlab, kishi ongi, idroki ishga tushadi. Kishilar bilan muloqotga kirishishda ham, kommunikativ holatni yuzaga chiqarishda ham, nutqiy strategiya tuzishda va samaraga erishishda ham inson idrokining ahamiyati katta. Yu.S.Stepanov tomonidan yozilgan "Konseptы. Tonkaya plenka sivilizatsii" kitobining ham asosiy atamasi konsept bo'lib, olim bu tushunchani mantiq, psixologiya, falsafaga tegishli bo'lgan "Konsept" ga, tarixiy nuqtayi nazardan Platon "g'oyalari"ga o'xshash madaniyat hodisasi sifatida baholaydi. Yana bir mashhur olim V.Z.Demyankov "Konsept" atamasining ma'nosi, etimologiyasi, turli tillardagi shakllari hamda ta'riflari haqida maqolalar e'lon qilgan. U o'zining "Termin «konsept» kak element terminologicheskoy kultury" nomli kitobida "konsept" va "tushuncha" so'zlarini tarixiy dubletlar ekanligi, biroq, endilikda ilmiy va noilmiy foydalanishda ularning o'zaro farqlanishi haqida fikr-mulohazalarini bayon etish barobarida ularga shunday ta'rif beradi: "Konsept – og'zaki belgining mazmun tomoni, tushuncha esa voqelik. Ular inson hayotining aqliy, ma'naviy yoki hayotiy muhim moddiy sohasiga tegishli bo'lgan, odamlarning ijtimoiy tajribasi bilan rivojlangan va mustahkamlangan, ularning hayotida tarixiy ildizlarga ega bo'lgan, ijtimoiy va sub'yektiv ravishda tushunilgan jarayonlardir". [2, 606-622.]. Haqiqatdan ham, avvalo, belgilab olingan so'zga tegishli bo'lgan konsept inson ongida gavdalanadi, so'ngra bu bo'yicha tushunchalar paydo bo'ladi.

Yuqoridagi fikrlarga tayangan holda, inson jamiyatda mavjud ekan, uning rivoji, avlodining davom etishi uchun oila yacheykasini shakllantirish ehtiyoji kelib chiqadi. Oila va oilaviy qadriyatlar xalq tili va madaniyatining rivojlanishida muhim rol o'ynagani va o'ynayotgani, bunday aloqadan tashqarida xalqning tarixiy va madaniy qiyofasini umuman tasavvur qilib bo'lmasligi kabi holatlar bizni "oilal" konseptini tadqiqot ob'yekti sifatida tanlashga undadi.

"Oilal" konseptining mazmuni etik, etnik va falsafiy tushuncha sifatida tadqiqot uchun serqirra ahamiyatga ega. Oilal — nikoh yoki tug'ishganlikka asoslangan kichik guruh. Uning a'zolari ro'zg'orining birligi, o'zaro yordami va ma'naviy mas'uliyati bilan bir-biriga bog'langan. Oilaning eng muhim ijtimoiy vazifalari — inson zotini davom ettirishdan, bolalarni tarbiyalashdan, oilal

a'zolarining turmush sharoitini va bo'sh vaqtini samarali uyushtirishdan iboratdir. Oilaviy munosabatlar nisbatan mustaqil hodisa sanalsa-da, jamiyatdagi mavjud ijtimoiy, iqtisodiy, mafkuraviy munosabatlar bilan belgilanadi va ular ta'sirida o'zgarib boradi. Shunga muvofiq, har bir jamiyat o'zgarib mos oila tipini, oilaviy munosabatlarni o'rnatadi. Oilada insonning axloqiy tarbiyasi, madaniy rivojlanishi uchun asos qo'yiladi, keyinchalik u insonning xulq-atvor normalarini shakllantiradi, ichki dunyosini boyitadi. Oila insonning ijtimoiy va ijodiy faolligini rag'batlantiradi, har tomonlama rivojlangan shaxsni shakllantirishga hissa qo'shadi. O'zbek xalqi vakillari uchun "oila" tushunchasi asosan bolalik (bir nechta) bo'lish va ularning o'sishi va rivojlanishi uchun barcha sharoitlarni yaratishdan iborat uyg'un baxtli hayotga intilishni anglatadi. O'zbek oilasi tuyg'ularga emas, balki chuqur axloqqa asoslanadi. Oila a'zolari o'rtasidagi o'zaro mas'uliyat o'zbek oilasining asosiy xususiyatidir.

O'zbek "Oila" konsepti uchta mikrokonseptni o'z ichiga oladi:

"bolalar" mikrokonsepti;

"ota-onalar" mikrokonsepti

qarindoshlik munosabatlar mikrokonsepti.

"Oila" konsepti ko'plab freymlardan iborat bo'lib, ularning asosiylari quyidagilardir: oila boshlig'i, oila a'zolari, uy, uy xo'jaligi, oila nizomi, oilaviy rollar, oilaviy majburiyatlar va oilaviy munosabatlar va yuoshqalar. "Oila" konseptining madaniy kodi oilaviy hayotning turli aspektlari - er va xotin o'rtasidagi munosabatlarning tabiati, ayolning burchi va uning oiladagi mavqeyi, bolalar tarbiyasi, oila a'zolari ichki dunyosining murakkabligi, ularning xulq-atvori va oilaviy rollari haqidagi tasavvurlarni aks ettiradi.

O'zbek "Oila" konsepti xalqning, jamiyatning hayoti, turmushiga oid urf-odatlarni o'zida sinovdan o'tkazadi. Yaxshilarini o'z bag'rida asrab-avaylab kelajak avlodlarga yetkazadi. Oila o'z farzandlarini tarbiyalab, ularga umuminsoniy qadriyatlarni singdirish bilan ularga boshlang'ich ijtimoiy yo'nalish beradi. O'z farzandlarini katta oqimga — jamiyatga qo'shish bilan esa Oila jamiyat yo'nalishi, iqtisodiyoti, madaniyati va ma'rifatini ham belgilashga o'z ta'sirini ko'rsatadi.

O'zbekistonning davlat mustaqilligi tufayli xalqimizning azaliy milliy urf-odat va marosimlari qaytadan tiklana boshlandi, bu udumlar Oilani mustahkamlashda muhim o'rin egallaydi. O'zbekiston hukumati Oila masalalariga davlat siyosati darajasida bajarilishi lozim bo'lgan ustuvor vazifa sifatida qaraydi. Oilani jamiyatning ravnaq topilishidagi tutgan o'rni va ishtirokini yanada oshirish, Oilalarning huquqiy, ijtimoiy, iqtisodiy, ma'naviy-axloqiy manfaatlarini va farovonligini yaxshilashni davlat tomonidan qo'llab-quvvatlashni kuchaytirish hamda izchil ta'minlash maqsadida O'zR Prezidenti 1998-yilni «Oila yili» deb e'lon qilgan edi.

Adabiyotlar:

1. Askoldov S.A. Konsept i slovo. Statya. Opublikovana v knige: Russkaya slovesnost: Ot teorii slovesnosti k strukture teksta: Antologiya / Pod obsh. red. V.P. Neroznaka. - M.: Academia, 1997. - S. 267-279.

2. V.Z.Demyankov Termin «konsept» kak element terminologicheskoy kultury // Yazyk kak materiya smysla: Sbornik statey v chest akademika N.Yu.Shvedovoy / Otv. red. M.V.Lyapon. – M.: Izdatelskiy sentr «Azbukovnik», 2007. (RAN: Institut russkogo yazyka im. V.V.Vinogradova). S.606–622.

3. Mamedgasanova A.A. Konsepty «dom», «semya», «ochag» kak osobennosti nasionalnoy mentalnosti // Yazykovaya lichnost v diskurse: Polifoniya struktur i kultur: Materialy mejdunarodnoy nauchnoprakticheskoy konferentsii. – Moskva-Tver, 2005. – S.37.

4. Falsafa. – Toshkent, 2000.

ZAMONAVIY TA'LIM VA YOSHLAR

Amonov Rustam Samejonovich,

O'zbekiston-Finlandiya pedagogika instituti

Ijtimoiy-gumanitar fanlar kafedrası

Akbar O'roqov,

Tarix yo'nalishi 3-bosqich talabasi

Annotatsiya. Barchamizga malumki hozirgi glaballashuv jarayonida ta'lim tizimiga va madaniyatimizga turli xil foydali o'zgarishlar bilan birgalikda bizlarga yod bo'lgan zararli g'oyalar ham kirib kelmoqda. Bunday tez o'zgaruvchan zamonamizda tezlikda yoshlar ongi va dunyoqarashi o'zgarib borishi o'zining ijobiy tomonlari bilan birgalikda salbiy tomonlarini ham ko'rsatib bormoqda. Ushbu maqolada hozirgi yoshlarimizga yangi innovatsiyalar va ilmiy yangiliklarni kiritish bilan birgalikda qadimdan shakillanib kelgan ta'lim tizimimiz va madaniyatimizni o'zaro uyg'unlashtirish mumkin ekanligini va hozirgidan ham ko'proq natijalarga erishishimiz mumkin ekanligini ko'rsatilgan.

Kalit so'zlar: ma'naviyat, ta'lim, global, „Bayt ul-Hikma“, „Xorazm akademiyasi“, „Uch xonlik“, millat, farmoyish, letsiy, oliy ta'lim, zamon, texnika, akademiya, avlod, davlat, dargoh, demokratiya, alloma, talaba.

Abstract. As we all know, along with various beneficial changes in the current process of globalization, harmful ideas that are familiar to us are entering the education system and our culture. In our rapidly changing times, the rapidly changing mindset and worldview of young people is showing its positive and negative aspects. This article shows that it is possible to harmonize our long-established education system and culture with the introduction of new innovations and scientific innovations to our youth today, and we can achieve more results than now.

Key words: spirituality, education, global, “Bait ul-Hikma”, “Khorazm Academy”, “Three Khans”, nation, command, higher education, time, technology, academy, generation, state, school, democracy, scholar, student.

Абстрактный. Все мы знаем, что в нынешний процесс глобализации, наряду с различными благотворными изменениями в системе образования и нашей культуре, проникают вредные идеи, привычные для нас. В наше

стремительно меняющееся время стремительно меняющееся мышление и мировоззрение молодежи проявляет свои положительные и отрицательные стороны. В этой статье показано, что сегодня можно гармонизировать нашу давно сложившуюся систему образования и культуру с внедрением новых инноваций и научных инноваций для нашей молодежи, и мы можем достичь больших результатов, чем сейчас.

Ключевые слова: духовность, образование, глобальность, “Байт уль-Хикма”, “Хорезмская академия”, “Три хана”, нация, порядок, высшее образование, время, технология, академия, поколение, государство, школа, демократия, учёный, студент.

Nar qanday davlatning yuksakligini ko‘rsatib turuvchi birinchi omil bu yoshlar va ularning dunyoqarashi, mintaletiti, madaniyatida namoyon bo‘ladi. Yoshlarning johilligi, ma‘naviy ongining pastligi esa butun bir millatning tanazzulini ko‘rsatib beradi. Tarixan olib qaraydigan bo‘lsak hozirgi kunda rivojlangan davlatlar o‘z ta‘lim tizimi, dasturlarini mavjudligi natijasida mafkuraviy jihatdan yetuk kelajak avlodni qurib kelayotganini ko‘rishimiz mumkin. Masalan Buyuk Britaniya, Germaniya, Fransiya davlatlari o‘z ta‘lim tizimini erkinlik, ixtiyoriylikga bog‘lagan holda maqsadiga jadal ildamlayotgan bo‘lsa, rivochlangan sharq davlatlari jumladan Xitoy, Kareya, Yaponiya kabi davlatlar o‘z standartlarini qattiq imtizomga asoslangan dasturlari sari burmoqda. Biz ham bunday globallashuv jarayoniga o‘z o‘rnimizga ega bo‘lishimiz uchun birinchi navbatda o‘z tarixiy ta‘lim tizimimizdan kechmagan holatda alohida dasturimizni ishlab chiqarishimiz va shu dastur asosida o‘sib borayotgan yosh avlodlarimiz tarbiyasini shakllantirishimiz kerak. Birgina misol VIII-X asrlar davomida yetishib chiqqan ko‘pgina allomalarimiz ilmiy meroslaridan foydalangan holatda XII-XV asrlar davomida mukammal sanalgan madrasa va maktablar tizimimiz mavjud edi. Bunga misol qilib “Bayt ul Hikma”, “Xorazim akademiyasi”, ilmiy dargohlarini va Mirzo Ulug‘bek, Alisher Navoiy, Abdullaxon II, Shaybonixon tomonidan shakllantirilgan madrasa tizimining alohida dasturlarini ko‘rsatishimiz mumkin. To‘g‘ri bu kabi o‘qitish tizimi va dasturlari qadim zamonlarda qolgan bo‘lishi mumkin, lekin ishdan chiqqan bir sarqitdek qaramasligimiz kerak, aynan bunday qarashalar o‘qitish tizimlari bizning millatimiz uchun yod bo‘lmagan ilm o‘choqlaridan suv ichadi. Ko‘pgina hollarda bizning ming yillar davomida tushkunlikda kechgan davrlarimizni dinga bog‘lab kelamiz. Aslida esa dunyo xalqlari orasida biror din yo‘qki, ilm marifatni imkor qilsa. Bu noto‘g‘ri yondashuvimizni o‘zgartirish va aynan din emas dinni bo‘rttirib ko‘rsatish orqali diniy mutasiblikga yo‘l ochib berganligimizni tan olishimiz kerak. Aynan shu hodisa “Uch xonlik” tanazuliga sabab bo‘lganligi ko‘rishimiz mumkin. Birinchi navbatda boqcha tartibini rivojlantirish to‘g‘risidagi qonun va farmoyishlarni tahlil qilib ko‘rishimiz kerak. Mustaqillik davridan keyingi bosqichlarimizni bevosita ikki davrga bo‘lib o‘rganishimiz mumkin bu davrla, 1-davr: O‘zbekiston Respublikasi birinchi prezidenti I.A.Karimov davlat boqchalari, kollej, letsiy va oliy ta‘lim davri bo‘lsa, 2- davr: 2017-yildan boshlangan Sh.Mirziyoyev xususiy va davlat boqchalari, 11 yillik majburiy maktab, qaytadan tashkil etilgan texmekum, letsiy va oliy ta‘lim

davri hisoblanadi. Birinchi davr 1991-2016-yillarni o'z ichiga olib bu davrda milliy davlatimizning ta'lim tizimimizni to'liq tashkil qilish, rivojlantirish va alohida dasturlarni ishlab chiqish bosqichi hisoblansa davlatimiz tarixida ikkinchi bosqich muhim davrni boshlab bermoqda. Bu davr 2017-yildan hozirgi kungacha bo'lgan vaqtni o'z ichiga olib yangicha tushuncha va yangiliklar kiritib kelinmoqda. Dastlab bu dasturda ko'zga tashlanadigan asosiy omil boqchalar tizimida sezildi. Shuningdek O'zbekiston Respublikasi Prezidenti Sh.Mirziyoyevning 2017-yil 30-sentabrda "Maktabgacha ta'lim tizimi boshqaruvini tubdan takomillashtirish chora-tadbirlari to'g'risidagi PF-5198-son Farmoni" qabul qilinishi bilan mustahkamlab qo'yildi. Bu dasturga asosan O'zbekistondagi boqchalar tizimi qaytadan tashkil qilish o'z navbarida yangidan boqchalar ta'lim dasturlarini ishlab chiqish xususiy va davlat boqchalari faoliyat yuritish ta'lim nazorat kengashlari tuzish o'z navbatida ta'lim sifatini tekshirib turishi belgilab berildi. Kiyingi bosqich maktab ta'limiga e'tibor berilgan bo'lib birinchi samarsini O'zbekiston Respublikasi prezidentining "2017-yil 11- noyabirdagi maktabgacha ta'lim tizimini tubdan takomillashtirish chora-tadbirlari to'g'risidagi" qarorida ko'rishimiz mumkin . Bu dasturga asosan maktab bosqichidagi yosh avlodga yangitdan sharoit yaratib berishga va texnikaviy bazasini shakillantirishga harakat qilindi. Bundan tashqari 11 yillik maktab ta'limini joriy qilish o'z navbatida o'quvchi yoshlar o'zlari xohishi bilan maktab ta'limidan uzoqlashmagan holda ta'limni davom ettirishi haqida so'z boradi. Maktab ta'limi boshqa bosqichlardan muhim tomoni uning bevosita o'tish bosqichida amalga oshirilishi va yoshlarimizning aynan keyingi hayotini belgilab beradigan davrida o'qitilishidir, bu haqda birinchi prezidentimiz I.A.Karimov aytganidek, "Dunyo binolari ichida eng buyugi maktab bo'lsa, kasblarning orasida eng sharaflisi o'qituvchi va murabbiylikdir" degan so'zlaridan anglashimiz mumkin. Bundan tashqari majburiy bo'lmagan va asosan kasbga yo'naltirilayotgan texnikum, letsiy ishchilar bazasi ham yaratila boshlandi. 2018-yildan boshlab maktab tizimidagi dastlabki ishlarni xususiyulashtirish to'g'risidagi qonuniy hujjatlar chiqarila boshlandi. Keyinchalik 2019-2020-yillar davomida davlat maktablari bilan birgalikda xususiy mulkga aoslangan maktablar kiyinchalik esa Oliy ta'lim dargohlariga asos solina boshlandi. Maktablarda erkinlik va malakaviy kadrlar bilan taminlash ishlari amalga oshirildi. Hozirgi kunda bu ta'lim tizimidagi bir nechta kamchiliklar ham ko'zga tashlanib bormoqda bizning milliy davlatimizda, innovatsiyon jihozlar va texnikaviy bazalar bilan taminlash zarur. Bizning bu yerdagi asosiy qiladigan ishimizni majburiy va ixtiyoriy ta'lim tizimiga asos bo'la oladigan qo'llanmalarni shakillantirishimiz kerak. Soddaroq qilib aytadigan bo'lsak, maktab ta'limini ikki bosqichga bo'lishimiz kerak. 1- bosqichda o'rgatish savod chiqarishga aoslangan bo'lsa, biz 2- bosqichimizda yo'llarini o'zlari belgilashlari uchun imkoniyat berishimiz kerak. Yoshlarimiz uchun bu yo'ldagi eng to'g'ri yo'l o'zlari qiziqqan yo'nalish bo'yicha mukammal bilim berish va ularni davlatimiz kelajagi uchun muhim insonlar bo'lib shakillanishi uchun yordan berishimiz kerak. Bu degani katta sinfdagi o'quvchilarga majburiy 10-15 xil turdagi fanlarni o'qitish kerak emas, bu narsa ularning birinchidan umrini yo'qotish bo'lsa, ikkinchidan yomon o'quvchi bo'lib

qolishiga sababchi bo'lmoqda. Buning natijasida o'quvchilarda maktablarga majburan borish, harakatsizlik, loqaydlik omillari ko'zga tashlanmoqda. Maktab ta'limimizdagi asosiy kamchiliklardan yana biri imtizomsizlik bo'lmoqda. To'g'ri o'sib kelayotgan avlodga erkin fikrlash, erkin yashsh kabi muhitni yaratib berishimiz kerak, ammo bundan tashqari maburiyat, vazifani anglash, oilaviy muhitni va oilani qadrlash hislarini yaxshiroq his qilish tug'ularini singdirishni mustahkamlash kerak. Bundan tashqari o'qituvchilarni maktab ta'limiga jalb qilish chog'ida ularning faqat bilim salohiyatidan tashqari o'quvchilar bilan ishlash taktikasi, boshqaruvchanlik qobiliyatlariga alohida e'tibor berish kerak kerak bo'lsa, alohida kurslar yoki imtixonlar natijasida kasbiy ko'nikmasini oshirish darkor. Yangi zamon oldimizga yangiliklarni qo'yayotgan ekanmiz ham unga ko'nikkan holatda o'qituvchi va yosh kadrlarimizga faqat yuklama qo'ymasdan ularga yangitdan huquq o'z navbatida haq huquqlarini himoya qiladigan qonun loyihalariga alohida e'tibor berishimiz kerak. O'qituvchilar huquqlarini huquqiy jihatdan oshirish ayrim majburiyatlarini olib tashlashimiz dars o'tish metodlarini erkin qo'llashiga sharoitlar yaratib berishimiz kerak. Oliy ta'lim dargohlarida raqobat sharoitini yaratishimiz kerak, o'z talablariga javob bera olmaydigan mutaxassisliklarni tugatmasdan yagona markaz tamonidan nazoratni kuchaytirish kerak bo'lsa bu nazoratda ishonchsiz deb topilgan xususiy va davlat oliy ta'lim muassasalarini yopish to'laqoni huquni cheklash talab qilinadi. Ichki- tartiblarda esa o'quv yili boshida o'zgarimas va qat'iy dastur asosida darslarni boshlanishini taminlab berish kerak. Har bir guruhlariga o'z mutaxassisliklari asosida malakali o'qituvchilar bilan birgalikda intizomli va o'z ishini sevadigann talabalar jamosini shakillantirish agarda talablar orasida qo'yilgan majburiyatlarni bajarmaslik, loqaydsizlik qilkingan chog'larida ularga qat'iy va o'zgarimas jazo belgilanishini taminlab berish kerak bularning barchasi ko'ngildagidek ishlashi uchun avvalambor tizim ishlashi qat'iy talablarni qo'yishi bilan birgalikda ularni amalga oshirishi ham kerak bo'ladi. Shuningdek oliy ta'lim dargohlariga o'z kasbining fidoiylari bo'lgan shakslarni jalb qilish kerak, J.Juber aytganidek, "O'qitish ikki barobar o'qish demakdir" buning zamirida shu yotadiki malakasiz va yosh avlod tarbiyasiga Oliy ta'lim muassasalarida etiborsizlik ham bilim o'rgatuvchilariga ham ilmga mehrning yo'qolishiga olib keladi".

Xulosa.

Shuni xulosa qilib aytishimiz kerakki har bir davlat vujudga kelar ekan uning tarixan kelib chiqishi, madaniyati, o'ziga xos mintaleteti ham shakillanadi. Yillar davomida sayqallanadi va mukammal ko'rinishda vujudga keladi. Jamiyatdagi ta'lim ham xuddi shunday narsa zamonlarga moslashar yangilikni o'z bag'riga olar, ammo o'zi vujudga kelgan o'zagini hech qachon yo'qotib qo'ymaydi. Biz ham hozirgi kundagi jahon mamlakatlari orasiga kirib borayotgan ekanmiz ulardan ta'lim tizimimizga xar-xil ko'rinishlarini olayotgan ekanmiz avvalambor o'zimizning milliy ildizimiz bo'lgan, shu kungacha millatimiz qadrlab kelgan ilmiy meroslarimizni yo'qotmagan holda moslashishimiz kerak. Butun tarix guvohki, bir madaniyatning ikkinchi bir madaniyat bilan birikishi doimiy rivojlanish o'zgarib borish va xatolarni ustida ishlash o'ziga chetdan turib xolisona baho berish bilan

birgalikda kamchiliklari ustida ishlash va xulosalar chiqarish imkoniyatini beradi. Shuni ham takidlab o'tishimiz kerakki har qanday chetdan qabul qilgan malumotlarimiz o'z davlatimiz ichida doimo ham bir xil ijobiy oqibatlarga ham olib kelavermaydi. Tarixan olib qaraydigan bo'lsak 2700-2800 yildan ziyod ilk davlatchilik tariximiz bo'lsa, bu davrlar davomida ko'pkina madaniyat, din va makon uchun kurashlarni ko'rdik, bularning har biri bizning hududimizdan tashqari xalqimizda azaldan shakillanib kelgan tarixiy qadriyatlar, madaniyat, til va tariximizga ham tajavvuz qildilar. Shunday oqibatlarni o'z ko'zimiz bilan ko'rib turar ekanmiz ertamiz egalari bo'lgan yosh avlodga avvalo vatanimiz buyukligi, tarixan shakillangan boy madaniyatimiz borligini, vatanimiz onamiz kabi qadrlil ekanligini singdirib borishimiz kerak. Buning uchun zamin yaratadigan asosiy dargohlarimiz esa boqcha, maktab va armiyamizdir. Bu sohalardagi kichik kamchiliklarni ham tuzatishimiz isloh qilishimiz kerak bo'lsa, yangiliklarga moslashmasdan o'zimizga moslashtirishimiz kerak.

Foydalanilgan adabiyotlar ro'yxati.

1. O'zbekiston Respublikasi Prezidenti Sh.Mirziyoyev Toshkent Shahar 2016-yil 29-dekabr, PQ-2707-sonli qarori.

2. I.A.Karimov "Yuksak manaviyat yengilmas kuch" Toshkent „Manaviyat“ nashriyoti 2008-yil.

3. B.X.Xodjiyev "Umumiy pedagogika nazariyasi va amaliyoti" Toshkent «Sano-standart» nashriyoti 2017-yil.

4. Samejonovich, Amonov Rustam. "Yangilanayotgan o'zbekistonda texnosferani yoshlarga yangicha falsafiy tushuntirishning nazariy va amaliy jihatlari". Ustozlar uchun 57.4 (2024): 517-519.

5. SAMEJONOVICH, AMONOV RUSTAM. «ONTOLOGICAL NATURE AND GNOSEOLOGICAL CHARACTERISTICS OF THE TECHNOSPHERE.» International Journal of Philosophical Studies and Social Sciences 4.1 (2024): 62-66.

7. NURMATOVA, UMIDA JALALLIDINOVA. «PHILOSOPHICAL AND EPISTEMOLOGICAL ESSENCE OF READING A BOOK.» International Journal of Philosophical Studies and Social Sciences 1.1 (2021): 145-152.

МАЛОДВИЖНЫЙ ОБРАЗ ЖИЗНИ. МОТИВАЦИЯ ОБЩЕСТВА К ПОВЫШЕНИЮ ФИЗИЧЕСКОЙ АКТИВНОСТИ

Ирбутаева Парвина Юсуфзода,

*преподаватель Самаркандского Сиабского медицинского техникума,
Узбекистан, Самарканд*

Маматкулов Шехруз Бахадирович,

*студент 110 группы лечебного факультета, Самаркандского
государственного медицинского университета, Самарканд, Узбекистан*

Научный руководитель: ассистент Ирбутаева Нигора Дилшодовна

Аннотация: В работе рассматривается актуальная проблема физической культуры и спорта современного общества - малоподвижный образ жизни, который накладывает отпечаток на мотивации. Ускорившийся ритм жизни, возросшие психофизические нагрузки, наряду с укоренившимися вредными привычками.

Ключевые: физическая культура, здоровье, молодежь образ жизни

Физическая культура – это главный фактор формирования здоровья нации, она способствует развитию общества в целом. Среди очевидного положительного влияния на физическое состояние можно выделить: развитие силы, пластичности, скорости, выносливости, гибкости, ловкости и т.д. Также можно утверждать, что регулярное выполнение физических упражнений положительно влияет на иммунную систему, продлевает продолжительность жизни, улучшает качество здоровья на много лет вперед, улучшает психическое и психологическое состояние человека, положительно отражается на настроении. На сегодняшний день мы можем наблюдать тенденцию развития онлайн -профессий, что в свою очередь оказывает негативное влияние на уровень физической активности среди молодежи. Согласно исследованиям ученых, только 21% взрослых прислушиваются к рекомендациям по физической активности.

В настоящее время лишь 5% выполняют 30 минут физической активности в день. Последние исследования подтверждают взаимосвязь малоподвижного образа жизни с развитием различных заболеваний, среди которых и большинство хронических. Некоторые ученые дают определение низкой физической активности как – уровень физической активности меньше необходимого минимума для поддержки оптимального уровня здоровья и предотвращения преждевременной смерти. Именно поэтому первоочередной задачей является формирование заинтересованности молодежи и общества в целом, к физической культуре, созданию нравственной пропаганды активного образа жизни.

Одним из факторов формирования у молодежи мотивации к занятиям физической культурой и популяризации активного образа жизни выступает Интернет. Отсутствие мотивации к занятиям спортом среди молодежи – это один из основных факторов, что приводит к увеличению процента населения с малоподвижным образом жизни. Поэтому, можем утверждать, что формирование мотивации – это первоочередной вопрос, нуждающийся немедленного разрешения. Повышение активности нации прежде всего зависит от сформированности у людей положительной мотивации к ней. Мотив – сложное системное психологическое образование. Он имеет свои пределы. С одной стороны – это потребность, а с другой – намерение что-то выполнить, включая и побуждение к нему.

Для того чтобы мотивировать общество, повысить уровень активности необходимо правильно представлять информацию и транслировать соответствующие ценности. Для того чтобы наиболее эффективно построить

коммуникационную стратегию и этическую пропаганду, специалистам необходимо четко понимать боли и потребности целевой аудитории.

Ученые и специалисты разных сфер предоставляют рекомендации по повышению активности среди молодежи и детей. Среди них можно выделить следующие: реализация транспортной политики, которая делает более безопасной для человека прогулки и езду на велосипеде; строительство доступных парков, игровых площадок и общественных центров; продвижение программ физической активности в школах, общинах и службах здравоохранения; транслирование идей и ценностей в социальных сетях.

ЛИТЕРАТУРА:

1. Dilshodovna, I. N., Yusufzoda, I. P., & Muradullaevich, T. E. (2024). THE IDEA OF “COGNITIVE ACTIVITY”: RETROSPECTIVE ANALYSIS. *Journal of new century innovations*, 51(2), 94-97.

2. Turakulov, E. M., Mamatkulov, S. B., & Irbutaeva, N. D. (2024). PROFESSIONAL AND PERSONAL QUALITIES OF A MODERN TEACHER. *World of Scientific news in Science*, 2(4), 321-325.

3. Irbutayeva, N. D., Irbutayeva, P. Y., & Mamatkulov, S. B. (2024). COMMUNICATIVE COMPETENCE WHEN USING TEXTS IN RUSSIAN LESSONS IN A FOREIGN LANGUAGE AUDIENCE. *World of Scientific news in Science*, 2(5), 236-242.

4. Туракулов, Э. М., Ирбутаева, П. Ю., & Ирбутаева, Н. Д. (2024). ПРИРОДА–ЛУЧШАЯ АПТЕКА. ЦЕЛИТЕЛЬНЫЕ СВОЙСТВА КАЛИНЫ. *Modern Scientific Research International Scientific Journal*, 2(3), 84-89.

5. Recurrence of dermatitis and pregnancy...Elbek Turakulov, Shekhruz Mamatkulov, Nigora Irbutaeva, Parvina Irbutaeva, TA'LIM, FAN VA INNOVATSIYA. 27-30, т-2, 2024/4/25. <https://scholar.google.com/citations>

6. Возможные методы организации социально-культурного эстетичного досуга студентов. Н Ирбутаева, Ю Холикулова, Г Кудратова, Ф Султанмурадова

7. TA'LIM, FAN VA INNOVATSIYA, 323-326
<https://scholar.google.com/citations>

ПЕДАГОГИЧЕСКИЕ ОСОБЕННОСТИ ОБУЧЕНИЯ ОБЩЕНИЮ НА КАРАКАЛПАКСКОМ ЯЗЫКЕ В ДЕТСКИХ САДАХ

Жумашева Гулнара,

д.п.н., профессор, заведующая кафедрой «Дошкольного образования»

НГПИ им. Ажинияза,

Хайтимбетова Шохиди,

студентка НГПИ им. Ажинияза

Аннотация. В данной статье раскрыты педагогические особенности обучения общению детей дошкольного возраста каракалпакскому языку.

Ключевые слова: дошкольное образование, каракалпакский язык, общение, будущее поколение, технология, педагогика, инновация.

Annotatsiya. Ushbu maqolada maktabgacha yoshdagi bolalarni qoraqalpoq tilida muloqotga o'rgatishning pedagogik xususiyatlari ochib berilgan.

Kalit so'zlar: maktabgacha ta'lim, qoraqalpoq tili, muloqot, kelajak avlod, texnologiya, pedagogika, innovatsiya.

Annotation. This article reveals the pedagogical features of teaching communication in the Karakalpak language to preschool children.

Key words: preschool education, Karakalpak language, communication, future generation, technology, pedagogy, innovation.

На современном этапе становления суверенных республик, роста национального самосознания, возрождения интереса к историческому прошлому нашего народа, его богатейшему духовному наследию актуализируется проблема учёта национальных педагогических традиций, в том числе проблема духовности и нравственности в процессе формирования навыков общения на каракалпакском языке у детей некоренной национальности в системе непрерывного образования. В Каракалпакстане практически утрачены вековые традиции обучения, основанные на непосредственном общении, высокой духовности и нравственности.

В условиях реализации современной системы образования основополагающими факторами обучения молодого поколения государственному (каракалпакскому) языку является учет образа жизни каракалпакского народа, специфики природных и социальных условий, обычаев и традиций с опорой на богатое историческое и духовное наследие, мировую практику и позитивный опыт лучших учителей.

Система непрерывного образования в процессе формирования у молодого поколения навыков общения на каракалпакском языке предусматривает создание необходимых условий для развития духовно богатой, социально активной личности, способной свободно общаться на государственном языке в разных сферах жизни (политической, экологической, социальной и культурной).

Существенное значение в усвоении каракалпакского языка русскоязычными детьми имеет реализация столь важных дидактических принципов: практической и коммуникативной направленности, научности, историзма, последовательности, связи с жизнью, систематичности, повторяемости с постепенным усложнением заданий, оптимизация нагрузки, сознательности и активности детей, преемственности и последовательности в содержании, формах организации работы, методах и приемах, между ступенями системы образования, учёт возрастных особенностей, учёта уровня подготовленности детей, отражение национальных особенностей, генерализации учебного материала (обобщение, логический переход от частного к общему, подчинение частных явлений общему принципу).

Особое внимание заслуживает вопрос о причинах успеха и неудач в усвоении каракалпакского языка учащимися в классах с русским языком обучения. Сюда могут быть отнесены не только различия в фонетической, лексической, грамматической системах русского и каракалпакского языков, но и ряд других причин, влияющих на течение и результаты дидактического процесса, именуемых в современной педагогике факторами.

Для этого, каждый педагог должен прежде всего устанавливать причины снижения у учащихся интереса к изучению языка, что является важной причиной и снижения качества знаний.

Формирование навыков общения на каракалпакском языке означает не просто научиться говорить, а решать разнообразные коммуникативные задачи в реальных жизненных ситуациях.

Коммуникативная направленность обучения предполагает овладения умением планировать свое речевое поведение, соотнося цели каждого речевого поступка с выражением содержания и имеющимися иноязычными средствами, использовать речевой этикет.

Опосредованное общение (через книгу) дает возможность развивать умение ориентироваться в тексте, понимать замысел автора, практически оценивать содержание прочитанного.

Коммуникативная направленность обучения каракалпакскому языку реализуется в процессе решения частных задач, в соответствии с которыми учащиеся должны овладеть определенным активным и пассивным словарем, приобрести орфоэпические, грамматические, словообразовательные, стилистические, орфографические и, в первую очередь, коммуникативно-речевые умения и навыки.

Обучение каракалпакскому языку включает в себя также воспитательные и развивающие потребности в самообразовании, выработку умений и навыков самостоятельной работы с книгой на каракалпакском языке, умение пользоваться справочной литературой, словарями, вдумчиво читать, систематизировать материал и делать выводы. Уроки каракалпакского языка должны способствовать формированию навыков рациональной самостоятельной работы и культуры умственного труда.

Содержание уроков каракалпакского языка, речевые ситуации, тематика каракалпакской речи, текстовый материал и система заданий к нему должны помочь в формировании национального самосознания учащихся, учитывать и отражать в разумном соотношении специфику передовых национальных традиций и культур.

Поскольку образование и воспитание являются специфическими формами общественной деятельности, то и педагогические законы сохраняют специфику законов общественного развития.

При обучении каракалпакскому языку дети могут, а воспитатель должен им помочь приобрести элементарные умения пользоваться изучаемым языком для общения. Устное начало с первых шагов создает условия для раскрытия коммуникативной функции языка и позволяет приблизить процесс обучения к

условиям реального общения, что вызывает интерес учащихся к учебному предмету и создает достаточно высокую мотивацию к изучению каракалпакского языка.

В соответствии с требованиями ученых-педагогов обучение, образование, знания, умения и навыки должны стать результатами намеченной цели – формирование навыков общения на основе отбора наиболее значимого в образовательно-воспитательном отношении содержания, средств, обеспечивая развитие интереса к языку и использования таких методов и приёмов, которые содействовали бы активизации мыслительной и речевой деятельности дошкольников и школьников, обеспечивая сознательность и прочность в усвоении знаний.

При этом ученые считают особенно важным соблюдение неразрывного единства образования, воспитания и развития учащихся, формирования социально активной личности, проявляющей потребность в новых знаниях для использования их в общении с окружающими.

Приоритетность государственного языка в условиях билингвизма предполагает разграничения родного и изучаемого языка, что обуславливает дифференциацию целей обучения от потребностей учащихся в общении, не снижая уровня государственного стандарта образования.

Обучение каракалпакскому языку детей означает формирование способности решать коммуникативные задачи в сфере общения, что требует поисковой работы в совершенствовании организации формы работы с детьми, использовании эффективных методов и приёмов обучения формированию навыков общения в целях ускорения процесса овладения детьми разговорной речи.

Одним из эффективных путей повышения активности детей, развития их мышления, совершенствования качества знаний детей является формирование навыков общения и систематического использования игр, которые обеспечивают одновременно обучающую, развивающую и воспитывающую функции процесса обучения.

Использование ситуативных игр позволяет увеличивать количество упражнений, значительно разнообразить характер ситуативных и проблемных ситуаций, обеспечить рост творческой деятельности детей; способствуют возникновению и развитию творческих интересов учащихся.

Современные требования к подготовке национальных кадров в Республике Узбекистан и Республике Каракалпакстан ориентируют на всестороннее развитие личности обучаемых, важный компонент которого составляет языковая культура, грамотное владение родным языком, к числу которых относится и каракалпакский язык как средство общения и взаимного обогащения. Языковая подготовка включает в себя, прежде всего, выработку прочных навыков и умений по правильному произношению, лексике, грамматике и связной речи, базовой структурой которой является формирование навыков общения.

Литература

1. Закон «Об образовании» Республики Узбекистан // Qonun hujjatlari ma'lumotlari milliy bazasi. – T., 2020. – 24 сентябрь. – 03/20/637/1313-son.
2. Постановление Президента № ПП-3261 “О мерах коренного совершенствования системы дошкольного образования” от 9 сентября 2017 года.
3. Абдуллаев Ю.Н., Бушуй А.М. Язык и общество. – Т., 2002. – 370 с.
4. Подласый И.П. Педагогика. – М., 1999. – 467.

O‘ZBEK VA KOREYS LINGVOMADANIYATIDAGI ZOOMORFEMIK RAMZLARNING QIYOSIY TAHLILI

Kamarova M.U.,

Samarqand davlat chet tillari instituti koreys tili o‘qituvchisi

Rayimova Z.X.,

Samarqand davlat chet tillari instituti 4-bosqich talabasi

Annotatsiya: Ushbu maqolada o‘zbek va koreys xalqlari lingvomadaniyati bilan bog‘liq bo‘lgan zoomorfemik ramzlarning o‘xshashliklari o‘rganib chiqildi va qiyosiy tahlil qilindi. O‘zbek va koreys xalqlarining har ikkalasi ham Sharqiy hududda joylashganligi sababli sharqona uslubga xos o‘zaro o‘xshashliklar ko‘p, lekin shu bilan birga farqli jihatlari ham mavjud. Jumladan, bu o‘xshash va farqli jihatlari ramzlar orqali o‘z aksini topgan. Ushbu maqolada qiyoslash metodi hamda analiz va sintez metodlari orqali o‘zbek va koreys lingvomadaniyatining ayrim o‘xshash hamda farqli tomonlari yoritib berildi.

Kalit so‘zlar: zoomorfizm, bo‘ri, ayiq, arslon, yo‘lbars, ajdarho

Zoomorfizm – san’atda yoki adabiyotda hayvon nomlarini va xususiyatlarini inson xarakteri nuqtayi nazaridan qo‘llanilishiga aytiladi. Bu leksikologik termin yunon tilidan olingan bo‘lib, zoo - hayvonot, morfizm - shakl ma’nosini anglatadi. Zoomorfizmlar orqali inson qiyofasiga murojaatning o‘ziga xosliklariga urg‘u berilgan bo‘lib, asosan inson qiyofasi va xarakter xususiyatlarini ochib berishda ba’zi bir hayvon nomlaridan foydalanishgan. Ibtidoiy tuzum va undagi dunyoqarash shakllangan davrdanoq insoniyat tabiat va nabobat dunyosiga qiziqish va qo‘rquv bilan munosabatda bo‘lishgan. Undagi totemistik munosabatlarga ko‘ra arslon, yo‘lbars, sher, qoplon va lochin, burgut, qirg‘iy kabilar dovyuraklik, mardlik, oliyjanoblik timsollari sifatida tasvirlangan bo‘lsa, qora quzg‘unlarni esa pastkashlik, qonxo‘rlik, timsollari sifatida tasavvur qilishgan. Ular orqali inson qiyofasini ochib berishda tilda bir qancha imkoniyatlar mavjud. Hayvon obrazlari orqali inson qiyofasini aks ettirish, ularning xarakterlarini ochib berishda tildagi so‘z boyligining ahamiyati yanada ortadi.

Insonlar qadim zamonlardan beri tabiatdagi hayvonot va jamiki jonivorlar bilan juda yaqin munosabatda bo‘lishgan. Bundan ko‘zlangan asosiy maqsadlar shundan iborat ediki, hayvonlar bir necha ming yillardan beri bashariyat ahli uchun kundalik turmushda va mehnat jarayonida asosiy ko‘makchi bo‘lib kelmoqda. Bundan tashqari hayvonot dunyosi insoniyat uchun asosiy ozuqa manbai

hisoblanadi. Insoniyatda ong rivojlana boshlaganidan buyon hayvonlarni ov qilish jarayonida asosiy ko‘makchi bo‘lib kelgan. Bu jarayon esa insonlardagi hayvonlar olamidagi sir-sinoatlarni to‘liq egallashga, ulardagi mehnat qobiliyatini rivojlantirishga hamda qiziqishini ortib borishiga sabab bo‘lgan. Yovvoyi hayvonlarga nisbatan qanday munosabatda bo‘lish ko‘nikmalari shakllantirilishi asnosida uy hayvonlarni qo‘lga o‘rgatishga doim ehtiyoj ortib borgan. Badiiy adabiyotning ko‘plab namunalarida uslubning ta’sirchanligini syujetlar salmog‘ini kengaytirish vakitobxon e’tiborini tortish maqsadida ko‘plab hayvonlar xarakterlari va ularning nomlaridan foydalanib kelishiga sabab bo‘lgan. Jumladan, ayyor odamlarni tulkiga, ahmoq, landovur odamlarni bo‘riga, ayyor shu bilan birga o‘ziga yarasha dono odamlar esa ilonga, beg‘am betashvish hayotda faqat rohatda yashovchi odamlarni esa ayiqqa xos xislatlar va nomlar bilan bayon qilgan holda o‘xshatib kelinadi. Shundan kelib chiqib aytish mumkinki, bu hayvon shakllarining har biri asar matnida o‘ziga xos uslubiy vazifani bajargan. Shuni alohida ta’kidlash kerakki, salbiy xulq-atvorga va xarakterga ega bo‘lgan insonlar doimo yirtqich va vaxshiy hayvonlarga, ijobiy va ezgu fazilatli insonlar esa har doimo uy hayvonlariga o‘xshatib tasvirlangan.

Har bir xalq o‘zining madaniyati, tarixi mentalitetidan kelib chiqib, hayvonlarga ham turlicha nuqtayi nazar bilan yondashadi.

Zoomorfizmlar semantik maydonida har bir tilga xos bo‘lgan milliylik, xalqning turmush tarzi va madaniyatidan kelib chiqqan holda tanlanadi. Masalan, Turkiy xalqlar orasida it obraziga mardlik, oliyanoblik, sadoqat va vafo timsoli sifatida qaraladi. Ko‘plab Yevropa xalqlari madaniyati va san’atida esa aksincha. It bilan bog‘liq frazeologizmlarning ko‘pchiligi salbiy bo‘yoqdorlikka egaligi bilan ajralib turadi.

Bunday solishtiruvni o‘zbek va koreys xalqlari madaniyatidagi hayvonlar timsoli misolida ko‘radigan bo‘lsak :

Hayvon nomi	O‘zbek madaniyatida	Koreys madaniyatida
Bo‘ri	totemlarning biri bo‘lib, u botirlik va bo‘ysunmaslikni ifoda qiladi.	ochko‘zlik, yovuzlik, vahshiylikni aks ettiradi
Arslon	kuch- quvvat ramzi hisoblanadi	_____
Yo‘lbars	_____	kuch, buyuklik ramzi hisoblanib, ajdarhoga ham yo‘lbarsga teng kuch-quvvat ramzi sifatida qarashadi
Ayiq	ayiqdek baquvvat, ayiqdek kuchli iboralari orqali ijobiy bo‘yoqdorlik kasb etadi	Totem hayvon sifatida ulug‘lanib, ijobiy va buyuklik ramzi sifatida qaraladi

Ajdarho	o‘zbek lingvomadaniyatida salbiy obraz sifatida gavdalanadi	koreys lingvomadaniyatida aksincha ajdarho obrazi ijobiy timsol sifatida qaraladi.
---------	---	--

Xulosa. Har qanday tilni o‘rganishda o‘z ona tilimiz bilan o‘rganilayotgan tilni qiyoslab o‘rgansak, shu tilni tez anglab, mukammal bila olishimiz mumkin. Har qanday qiyoslash natijasida qiyoslanayotgan hodisadagi o‘xshashlik va farqlarni aniqlash mumkin. Til o‘rganish mobaynida ana shu xalqning madaniyatini ham o‘rganish katta ahamiyat kasb etadi.

Foydalanilgan adabiyotlar ro‘yxati:

1. Kamarova M.U. “Koreys tilining xorijiy til sifatidagi ta’lim siyosati va koreys tilining tarqalishiga sababchi omillar”, So‘z san’ati xalqaro jurnali, 2-son, 2023.
2. Djumabayeva J. va boshqalar. Doston matnidagi zoomorfizmlar va ularning uslubiy xususiyatlari. “Oriental Art and Culture” ilmiy-metodik jurnal. 2020.
3. N.Mirzayev., “O‘zbek tili entografizmlarining izohli lug‘ati”, Toshkent, 1991.
4. O.Madayev. Toshkent, O‘zbek xalq og‘zaki ijodi, 2010.
5. V.S.Xan. Koreya tarixi, Toshkent, 2013.
6. Marufova Z. O‘zbek mumtoz she’riyatida zoonimlar vositasida go‘zallik ifodalash. Oriental Renaissance: Innovative, educational, natural and social sciences. Scientific journal.
7. 한국문학개론 김기형 서철유원, 2015

AXBOROT ASRIDA KITOBXONLIK MADANIYATINI SHAKLLANTIRISHNING DOLZARB MASALALARI

Oripov Jamshid Yaxshiboyevich,

Samarqand viloyati pedagoglarni yangi metodikalarga o‘rgatish milliy markazi “Ijtimoiy va amaliy fanlarni o‘qitish metodikasi” kafedrasini, katta o‘qituvchisi.

Xudoyqulova Nodira Murodovna,

Samarqand viloyati pedagoglarni yangi metodikalarga o‘rgatish milliy markazi “Ijtimoiy va amaliy fanlarni o‘qitish metodikasi” kafedrasini o‘qituvchisi.

Annotatsiya: Mazkur maqolada muallif bugungi axborot asrida fuqarolarimizda kitobxonlik madaniyatini shakllantirishning dolzarb masalalari, sohada amalga oshirilayotgan faoliyat borasidagi fikrlari yoritib berilgan, shuningdek, fuqarolarimizda kitobxonlik madaniyatini shakllantirishda e’tibor qaratish muhim bo‘lgan tavsiya va takliflarini ilgari surgan.

Kalit so‘zlar: kitobxonlik, kitobxonlik madaniyati, farmon, qaror, axborot xuruji, axborot tahdidi.

Аннотация: В данной статье автор осветил актуальные вопросы формирования читательской культуры наших граждан в современный информационный век, свои мысли по поводу проводимой в этой сфере деятельности, а также выдвинул рекомендации и предложения, на которые важно обратить внимание в формировании читательской культуры наших граждан.

Ключевые слова: чтение, культура чтения, указ, решение, информационная атака, информационная угроза.

Annotation: In this article, the author highlighted current issues of the formation of the reading culture of our citizens in the modern information age, his thoughts on the activities carried out in this area, and also put forward recommendations and suggestions that are important to pay attention to in the formation of the reading culture of our citizens.

Keywords: reading, reading culture, decree, decision, information attack, information threat.

Bugungi global-axborot asrida jahonda yuzaga kelayotgan bir qator tendentsiyalar kishilik jamiyatining turli sohalarini tubdan o'zgartirish, axborot sohasida xavfsizlikni ta'minlash, sun'iy intellekt ijtimoiy hayoning barcha sohalarini qamrab olayotgan tezkor davr, inson va uning ma'naviyatini shakllantirish bilan bir qatorda kitobxonlik madaniyatini yuksaltirish masalasini ham dolzarblashtirib yubormoqda. Chunki, fuqarolarimizning ongida Yangi O'zbekiston sharoitiga mos fikr yuritadigan, mamlakatimizning ijtimoiy davlat sifatidagi funktsiyalarini tushunish va tushuntirib berish, bugungi axborot asrining ijobiy tomonlari hamda salbiy jihatlari hamda axborot xuruji va axborot tahdidlariga qarshi immunitetni xosil qilish, yurtimizdagi ma'naviy yangilanishning istiqboldagi takomillashuvi, inson kamolatida kitobxonlik madaniyatini shakllantirish muhim ahamiyat kasb etadi.

Darhaqiqat, bugun Yangi O'zbekistonni taraqqiyotini yuksak darajaga ko'tarish va Uchinchi Renesansning poydevorini mustahkam qurishdek oldimizga qo'ygan eng oliy maqsadlarimizdan begonalashtirishga qaratilgan axborot xuruji va oqibatini anglash kishidan yuksak salohiyat, chuqur bilim, te'ran tafakkur talab etadi. Insonning yuksak salohiyat, chuqur bilim, te'ran tafakkur egasi bo'lishida kitob asosiy vosita bo'lib xizmat qiladi. Shuning uchun ham bugungi kunda yurtimiz fuqarolari, ayniqsa yoshlarimizni kitobga bo'lgan qiziqishlarini oshirish, mehrini uyg'otish, oddiy qilib aytganda kitobxonlik madaniyatini shakllantirish bilan bog'liq jarayonlarning huquqiy asoslari yanad takomillashtirilmoqda.

O'zbekiston Respublikasi Prezidentining 2017-yil 12-sentabrdagi "Kitob mahsulotlarini nashr etish va tarqatish tizimini rivojlantirish, kitob mutolaasi va kitobxonlik madaniyatini oshirish hamda targ'ib qilish bo'yicha kompleks chora-tadbir dasuri to'g'risida"gi PQ-3271-sonli Qarori qabul qilindi. Mazkur qarorda: "...kitob mahsulotlarini chop etish va tarqatish, noshirlik va matbaa sohalarini yanada rivojlantirishga oid normativ-huquqiy bazani takomillashtirish, ijtimoiy ahamiyatga ega bo'lgan kitoblarni, ayniqsa, bolalarga mo'ljallangan adabiyotlarni

chop etishni davlat tomonidan qo‘llab-quvvatlash”[1],-degan me‘yorning mavjudligining o‘ziyoq mamlakatimizda kitobxonlik madaniyatini shakllantirish masalasi eng muhim vazifalardan biri ekanligidan dalolat beradi.

Kitob mahsulotlarini chop etish va tarqatish, noshirlik hamda matbaa sohalarini yanada rivojlantirish maqsadida O‘zbekiston Respublikasi Prezidentining farmon va qarorlarida belgilab berilgan ustuvor vazifalarni amalga oshirish maqsadida O‘zbekiston Respublikasi Vazirlar Mahkamasi tomonidan 2020-yil 14-dekabrda “2020-2025-yillarda kitobxonlik madaniyatini rivojlantirish va qo‘llab-quvvatlash milliy dasturini tasdiqlash to‘g‘risida”gi 781-sonli Qarori qabul qilindi. Ushbu qarorda milliy dasturning maqsadi aniq belgilab berilganligi maqsadga muvofiqdir. “Dasturning maqsadi-kitobxonlik madaniyatini rivojlantirish, ijodkorlar, noshirlar va kitob tarqatuvchilar faoliyatini qo‘llab-quvvatlash tizimini izchil va samarali tashkil etish orqali faol kitobxonlar safini kengaytirish, aholi, ayniqsa, yosh avlodning intellektual salohiyatini oshirishdan iborat”[2]. Shuningdek, 2020-2025-yillarda kitobxonlik madaniyatini rivojlantirish va qo‘llab-quvvatlash milliy dasturi doirasida quyidagi:

“birinchi bosqich – 2020-2021-yillarda kitobxonlik madaniyatini rivojlantirish bo‘yicha tashkiliy-huquqiy mexanizmlarni takomillashtirish chora-tadbirlarini amalga oshirish;

ikkinchi bosqich – 2022-2023-yillarda kitobxonlikka oid infratuzilmani mustahkamlash;

uchinchi bosqich – 2024-2025-yillarda yoshlarning kitobxonlik madaniyatini jadal rivojlantirish, ularning intellektual salohiyati o‘sishi hisobiga inson kapitali sifatini yaxshilash”[2], kabi uch bosqichdan iborat vazifalar amalga oshirilishi belgilab berilgan.

Dasturda belgilab berilgan ushbu vazifalarni ijobiy hal etish orqali mamlakatimizda “Milliy tiklanishdan – milliy yuksalish sari” tamoyili asosida jamiyat hayotida ezgu qadriyat va an‘analarga tayanib xalqimiz, ayniqsa, yosh avlodning ma‘naviy-intellektual salohiyati, ongu tafakkuri va dunyoqarashini yuksaltirish ularni, ona Vataniga, xalqiga muhabbat hamda sadoqat tuyg‘ulari bilan yashaydigan barkamol shaxs sifatida tarbiyalash mumkin bo‘ladi.

Mamlakatimiz fuqarolarini ilm-ma‘rifatga nisbatan ijobiy muhitni shakllantirish orqali xalqimiz, ayniqsa, yoshlarimizning ma‘naviy-ma‘rifiy, badiiy-estetik talablarga javob beradigan shaxs sifatida tarbiyalashning asosiy vositalaridan biri bu kitobdir. Shuning uchun ham kitoblarni bugungi zamon talablaridan kelib chiqib yuksak sifat bilan chop etish bo‘yicha tashkiliy chora-tadbirlarini ishlab chiqish va bu boradagi vazifalarni amalga oshirishning strategik asoslarini belgilab berish muhim jarayon hisoblanadi.

Noshirlik faoliyati hamda sog‘lom raqobatga asoslangan bosma va elektron kitoblar bozorini rivojlantirish, ta‘lim muassasalariga kitob yetkazish tizimini tubdan takomillashtirish, milliy va jahon adabiyotining eng sara namunalarini tarjima qilish, kitob savdosi bilan bog‘liq chora-tadbirlarni soddalashtirishga qaratilgan normativ-huquqiy hujjatlar ba‘zasini yaratish, kitoblar, gazetalar, jurnallarni tarqatish tizimini takomillashtirish, maktabgacha ta‘lim, maktab,

professional ta'lim, oliy ta'lim tizimi, korxonalar va tashkilotlar, muassasalarda kitobxonlikni rivojlantirishga qaratilgan manzilli dasturlarni ishlab chiqish hamda bu boradagi moddiy-texnik bazani zamonaviy texnologiyalar bilan ta'minlash, o'quvchilarning kitobga qiziqishini turli sotsiologik so'rovlar orqali o'rganish, nashriyotlar faoliyatiga ko'maklashish, kitob ishlab chiqaruvchi infratuzilmani rivojlantirish, aholining kitob mahsulotlariga bo'lgan ehtiyojini qondirishga qaratilgan faoliyatni doimiy ravishda yangilab borish bilan bir qatorda kitobxonlik madaniyatini rivojlantirish bo'yicha xalqaro hamkorlikni kuchaytirish kabi dolzarb vazifalarni hal etish bugungi axborot asrining dolzarb vazifalaridan hisoblanadi.

Modomiki, jamiyatning qay bir sohasida islohot olib borilar ekan undan ma'lum bir maqsad yoki manfaat ko'zda tutiladi. "Ta'lim-tarbiya sohasidagi islohotlardan ko'zlangan maqsad barkamol, sog'lom avlodni zamonaviy va milliy ruhda bilim olish imkoniyatlarini, ular ongiga bunyodkor g'oyani singdirishning izchil tizimini yaratishdan iboratdir"[1: 184]. Shuning uchun ham so'ngi yillarda mamlakatimizda ta'limning sifat-samaradorligi va jozibadorligini yanada oshirishga qaratilgan shart-sharoitlarni yaratish, yoshlarimizning kitobga bo'lgan qiziqishlarini kuchaytirishga qaratilgan faoliyatimizni yanada takomillashtirish va ularning huquqiy asoslarini takomillashtirish, moddiy-texnik bazasini boyitish, sohani modernizatsiya qilish hamda tizimga xalqaro tajriba va innovatsiyalarni, jumladan, raqamli texnologiyalarni joriy etish borasida keng qamrovli ishlar amalga oshirilmoqda.

Yuqoridagi fikrlardan kelib chiqib xulosa qiladigan bo'lsak, kitob xalqimiz, ayniqsa, yoshlarni yetuk shaxs sifatida shakllanishi, keng dunyoqarash, mustaqil fikrga ega, erkin tafakkur sohibi, ilm-ma'rifatli, ma'naviy yuksak inson sifatida tarbiyalashda muhim omil bo'lib xizmat qiladi. Shuning uchun ularni kitobga oshno qilish, kitob o'qishga qiziqtirish, bir so'z bilan aytganda kitobxonlik madaniyatini shakllantirishga alohida e'tibor qaratish maqsadga muvofiq jarayon hisoblanadi. Zero, inson olamni anglash, borliqni bilish, insonni tushunishda kitob muhim manbaa hisoblanadi.

Yuqoridagi xulosalarga tayanib, bugungi global-axborot asrida fuqarolarimiz, ayniqsa, yoshlarda kitobxonlik madaniyatini shakllantirish va yuksaltirishda e'tibor qaratish lozim bo'lgan quyidagi:

birinchidan, oila, maktabgacha ta'lim tashkiloti, umumiy o'rta ta'lim maktablari, oliy ta'lim va mehnat jamolari o'rtasida uzviy hamkorlikni ta'minlash;

ikkinchidan, kitobxonlik madaniyatini shakllantirish va yuksaltirishda muqaddas dinimizda bu borada ilgari surilgan ahamiyati yuksak g'oyalar, rivoyatlar, hadislardan maqsadli va tizimli foydalanishning nazariy-metodologik asoslarini ilmiy-amaliy jihatdan ochib berish;

uchinchidan, yoshlarda kitobxonlik madaniyatini shakllantirish orqali ularda kereativ va tanqidiy fikrlash qobiliyatini shakllantirishga qaratilgan topshiriqlar ko'lamini yanada kengaytirish hamda ularni muntazam yangilab, takomillashtirib borish kabi tavsiyalarga amal qilish maqsadga muvofiq bo'lar edi.

Foydalanilgan adabiyotlar ro‘yxati:

1. O‘zbekiston Respublikasi Prezidentining 2017-yil 12-sentyabrdagi “Kitob mahsulotlarini nashr etish va tarqatish tizimini rivojlantirish, kitob mutolaasi va kitobxonlik madaniyatini oshirish hamda targ‘ib qilish bo‘yicha kompleks chora-tadbir dasuri to‘g‘risida”gi PQ-3271-sonli Qarori.

O‘zbekiston Respublikasi Vazirlar Mahkamasining 2020-yil 14-dekabrdagi “2020-2025-yillarda kitobxonlik madaniyatini rivojlantirish va qo‘llab-quvvatlash milliy dasturini tasdiqlash to‘g‘risida”gi 781-sonli Qarori.

Мирзиёев Ш.М. Янги Ўзбекистон демократик ўзгаришлар, кенг имкониятлар ва амалий ишлар мамлакатига айланмоқда. –Т.: О‘qituvchi МУ МСНЖ, 2021.

НАУЧНО-МЕТОДИЧЕСКИЙ ОПЫТ ПОВЫШЕНИЯ ВИЗУАЛЬНОЙ КУЛЬТУРЫ У СТУДЕНТОВ В ПРОЦЕССЕ РАЗРАБОТКИ ЛОГОТИПОВ

Пирматов Серик,

доцент, Национального института художеств и дизайна

Аннотация. В данной статье речь идёт о применении научно-методического опыта преподавателей в процессе повышения визуальной культуры у студентов.

Ключевые слова: научно-методический опыт, студент, преподаватель, процесс, повышение, визуальная культура, логотип, разработка.

Annotatsiya. Ushbu maqola talabalarda tasviriy madaniyatni oshirish jarayonida o‘qituvchilarning ilmiy-uslubiy tajribasidan foydalanish haqida.

Kalit so‘zlar: ilmiy-uslubiy tajriba, talaba, o‘qituvchi, jarayon, takomillashtirish, tasviriy madaniyat, logotip, rivojlanish.

Annotation. This article is about the use of scientific and methodological experience of teachers in the process of increasing visual culture among students.

Key words: scientific and methodological experience, student, teacher, process, improvement, visual culture, logo, development.

Важную роль в развитии визуальных способностей и осмыслении происходящих позитивных изменений в системе высшего образования играет процесс освоения визуальной культуры.

Содержание визуальной культуры определяется не только искусством, а всей совокупностью результатов личностной активности, куда входит архитектура, интерьер, полиграфия, средства массовой коммуникации и т.д. Но именно искусство дает наиболее полное представление об особенностях визуального мышления на каждом этапе общественного развития. Поскольку именно произведения изобразительного искусства несут на себе отпечаток времени, они являются объективацией тех ценностей и норм, которые имели место на момент визуальной активности творческой личности.

Произведения изобразительного искусства выступают как бы хранителями визуального опыта и являются не просто наглядными культурно-историческими свидетельствами особенностей зрения, видения, но и продуктами визуального сознания.

Освоение наследия визуальной культуры способствует развитию зрительного опыта и внесловесной, визуальной памяти. Визуальная память является важнейшим элементом визуальной культуры. Хранилищем визуальной памяти становятся образы мировой художественной культуры, факты изобразительного искусства, театра, архитектуры, кино и объекты современной художественной практики. Визуальная память – это форма передачи и актуализации визуальных образов, переживаний и представлений. Визуальная память позволяет актуализировать опыт прошлого в интересах настоящего, что обеспечивает непрерывное развитие визуальной культуры. Визуальная память базируется на индивидуальной памяти субъектов и поддерживается специальными институтами, в том числе и образованием.

Трудности характеристики визуальной культуры современного общества заключаются, прежде всего, в том, визуальное восприятие существует лишь в виде научной абстракции. В действительности, визуальные формы освоения действительности тесно переплетены с другими способами восприятия мира. В этом собственно и состоит особенность современного этапа развития культуры, где визуальное, тактильное, слуховое, обонятельное, понятийное попеременно выходят на авансцену в зависимости от расставляемых акцентов. Именно поэтому говорить о тотальности визуальности несколько преждевременно.

В придачу к этому, изменились не только аудитория и контингент студентов, но изменились и формы приобщения к визуальной культуре. Сегодня человек встречается с визуальным текстом не только в среде специально организованной, проникнутой эстетической атмосферой и, главное, изолированной от других форм жизни, но и в среде, где ознакомление с визуальными произведениями тесно переплетается с другими формами практической и интеллектуальной деятельности. Очень часто восприятие произведений визуальной культуры настолько сливаются с другими формами жизнедеятельности личности, что возникает вопрос – продолжает ли человек иметь дело с визуальными фактами или он уже имеет дело с другими знаковыми системами, требующими иной формы своего распределения.

Обобщая все сказанное выше можно утверждать, что процессы, происходящие в современной культуре, актуализируют те формы самореализации личности, которые связаны с визуальностью.

Всесторонний анализ визуальной активности способствует превращению визуальной активности личности из бессознательной деятельности в процесс, контролируемый индивидом и обществом. И от того, как справится человек с проблемой визуальности зависит его будущее и пути развития многих видов искусства и визуальной активности.

Отводя внимание содержательной стороне деятельности профессионального сообщества графических дизайнеров, определим совокупность принципов, благодаря которым достигается принадлежность к профессии дизайнера. В 2013 году Международный союз дизайнеров, подчеркивая постоянное развитие и динамику профессии, определил статус и роль профессии: «...профессионально подготовленный дизайнер создает визуальную, материальную, пространственную и цифровую среду, осознавая опыт, используя междисциплинарные подходы в теории и практике дизайна. Дизайнер предвосхищает культурные, этические, социальные, экономические и экологические последствия своих действий, как в коммерческой, так и в некоммерческой сферах. И принимает на себя ответственность перед людьми и планетой. Дизайнер разделяет нормы этики дизайнерской профессии» [1].

Как видим, профессия графического дизайнера рассматривается в трёх аспектах. Во-первых, дизайнеры являются носителями специальных знаний, благодаря которым их деятельность носит продуктивный характер. Во-вторых, необходимость оценки их профессиональной деятельности предполагает наличие критериев, на основании которых устанавливается соответствие дизайн-продуктов заданным параметрам. В-третьих, решая теоретические и практические проблемы, необходимо использовать междисциплинарный подход, учитывая важность взаимодействия с другими областями науки и практики. Показательно мнение известного английского графического дизайнера Дж.Барнбрука: «Я стараюсь держаться подальше от чужого дизайна. Мне больше нравится находить интересные идеи в других областях: в литературе, архитектуре, музыке, а затем применить находку в дизайне».

Если за точку отсчёта деятельности Международного союза дизайнеров (2011) принять появление Всемирной организации по графическому дизайну (1964), то обращает на себя внимание то, что организация продолжает оставаться устойчивым образованием, разделяющим определённую систему ценностей, в том числе и этические нормы профессионального сообщества. Это обстоятельство свидетельствует о том, что путём накопления эмпирического материала произошло расширение сферы применения графического дизайна.

Сегодня в повседневной жизни человек встречается с огромным количеством объектов дизайн-графики. При этом графический дизайн не ограничивается только рамками особой практики проектирования, но и является теоретической дисциплиной. Следует отметить, что в графическом дизайне как теоретической дисциплине осуществляется поиск особой парадигмы, состоящей из набора понятий, технических средств и приёмов, позволяющих решать фундаментальные задачи.

В графическом дизайне, как и в любой развитой научной дисциплине, может существовать несколько парадигм. Отталкиваясь от позиции Т.Куна, что парадигмы возникают только в развитой теории, современный этап теории графического дизайна уместно определять, как допарадигмальный.

На нынешней ступени графического дизайна можно обнаружить совместимые точки зрения теоретиков и практиков дизайн-графики по ряду вопросов, которые задают направление исследовательской деятельности дизайнеров. Основные идеи, на наш взгляд, таковы:

1. Коммуникационность как цель проектирования. Именно этот функциональный аспект качественно определяет продукты графического дизайна и позволяет их отличать от эстетически ориентированных объектов искусства. На необходимость включения коммуникативного аспекта в характеристику указывают многие исследователи дизайна, связывающие функционирование современного графического дизайна с необходимостью решения коммуникативной задачи. Это обусловлено тем, что современная дизайн-графика ориентирована на осуществление массовой коммуникации. Итак, в качестве исходного положения в исследовании графического дизайна будем опираться на утверждение, что графический дизайн – это коммуникационный дизайн.

2. Визуальность – сущностная характеристика дизайн-графики. Обратимся к описанию продуктов деятельности графических дизайнеров, как это представлено в определении Международного союза дизайнеров (2013).

В данном определении «визуальная среда» названа в ряду других характеристик, таких, как «материальная», «пространственная», «цифровая».

Данное обстоятельство не умаляет роли «визуального» в отношении графического дизайна. Прежде всего, потому что понятие «визуальность» является родовым по отношению не только к графическому дизайну, но и к культуре в целом. Визуальная культура является отдельной областью культуры, в рамках которой происходит созидание объектов, относящихся к непосредственному зрительному восприятию или к восприятию с помощью особых приборов. Потребление и истолкование визуальной информации приобрело широкие масштабы в условиях индустриального общества и продолжает усиливаться в век информации. Многие мыслители указывают на возрастающее значение визуальной составляющей в человеческом опыте последних десятилетий, называя это фундаментальным событием эпохи.

В этой связи Д.Кроул отмечает: «Визуальная культура, тесно связанная с повседневной жизнью, является особенностью современного общества».

Визуальная культура существует в системе «общество – экономика – культура», что обуславливает необходимость учёта и реализации объективных социальных и гуманитарных ценностей в проектном процессе. Средства визуальной организации графических объектов позволяют не только воспроизводить, но и «оспаривать» ценности, регулирующие отношения в социуме. В этих условиях особую важность в проектировании приобретает проблема культурной значимости дизайн-объектов.

М. Барнард отмечает, что не следует отождествлять визуальную культуру с любыми результатами человеческой деятельности, имеющими визуальный характер, а только с теми, которые обладают «культурной значимостью» [2].

В.Минаев определяет «культурную значимость» как «концептуальное понятие, которое включает эстетическую, историческую, научную (исследовательскую), социальную, экономическую ценность и концепцию преимуществ нематериального характера» [3].

Экстраполяция данного определения на объекты дизайн-графики позволяет выявить ценностный аспект в их характеристике. Иными словами, плоды дизайнерской деятельности приобретают культурную значимость и становятся объектами визуальной культуры в том случае, если они, реализуя функциональные цели, утверждают профессиональные ценности.

Всё это определяет современный профессиональный портрет графического дизайнера. Это означает, что эпицентром проектного процесса становится коммуникативная функция графического дизайна. Другими словами, в определении дизайн-концепции приобретает особую значимость изучение проблемы и поиск способов её решения с привлечением разнообразных объектов в качестве носителей информации.

Литература:

1. <https://cyberleninka.ru/article/n/graficheskiy-dizayn-v-kontekste-vizualnoy-kultury-i-novyh-tehnologiy>
2. Овчинникова Р.Ю. Графический дизайн в контексте визуальной культуры и новых технологий // Манускрипт. – М., 2019. – Т. 12. – Вып. 5. – С. 188-190.
3. <https://cyberleninka.ru/article/n/graficheskiy-dizayn-v-kontekste-vizualnoy-kultury-i-novyh-tehnologiy>

РАЗВИТИЕ СТРАТЕГИЧЕСКОЙ КОМПЕТЕНЦИИ ПРИ ОБУЧЕНИИ СТУДЕНТОВ БУДУЩИХ ПРЕПОДАВАТЕЛЕЙ ДОПРИЗЫВНОГО ВОЕННОГО ОБУЧЕНИЯ

Рахматуллаев Умид Карабаевич,

преподаватель факультета военного обучения ТГПУ

Аннотация. В статье говорится о развитии стратегической компетенции при обучении студентов будущих преподавателей допризывного военного обучения. Стратегическая компетенция рассмотрена как одна из значимых характеристик будущих учителей допризывной начальной подготовки к успешной межкультурной коммуникативной деятельности.

Ключевые слова: преподаватель, студент, формирование, профессиональная деятельность, коммуникативная компетентность, стратегическая компетентность.

Annotatsiya. Maqolada bo'lajak chaqiruvgacha harbiy ta'lim o'qituvchilarning talabalariga o'rgatishda strategik kompetentsiyaning ahamiyati haqida so'z boradi. Strategik kompetentsiya bo'lajak chaqiruvgacha harbiy ta'lim o'qituvchilarning muvaffaqiyatli madaniyatlararo kommunikativ faoliyati uchun harbiy ta'lim talabalarining muhim xususiyatlaridan biri sifatida ko'rib chiqilgan.

Kalit soʻzlar: oʻqituvchi, talaba, shakllanish, kasbiy faoliyat, kommunikativ kompetentsiya, strategik kompetentsiya.

Annotation. The article talks about the importance of strategic competence in teaching students of future teachers of pre-conscription military training. Strategic competence as one of the significant characteristics of students of future teachers of pre-conscription initial training for successful intercultural communicative activity.

Key words: teacher, student, formation, professional activity, communicative competence, strategic competence.

Мотивация написания этой статьи проистекает из опыта преподавания, связанного с обучением студентов допризывного военного обучения. В статье раскрывается такая проблема, как речевая способность слушателей допризывной военной подготовки, связанная с их стратегической компетентностью. Эта способность высоко ценится в высшем образовании и считается одним из центральных факторов, влияющих на академические успехи, а также на вовлечение студентов в устойчивый рост по предмету.

Эмпирическое исследование, проведенное нами, носит поисковый характер, и его основная цель – изучить развитие стратегической компетентности в устной речи, как это происходит в случаях различных коммуникативных стратегий, используемых для согласования смысла. Эта цель была достигнута посредством решения следующих исследовательских вопросов: Какие типы коммуникативных стратегий характерны для студентов допризывного военного обучения? Как часто они используют эти стратегии в каждом способе общения?

В связи с переходом системы образования Узбекистана на новые образовательные стандарты, в том числе в перечне компетенций, которыми должен обладать выпускник, компетентный подход к подготовке специалистов любого профиля занимает ведущее место. Современное общество предъявляет высокие требования к выпускникам вузов [1]. Наличие профессиональных компетенций, таких как самостоятельное освоение методики преподавания соответствующего предмета, использование активных форм и методов обучения, умение организовать диагностическую работу со студентами крайне важно в обеспечении стабильных положительных результатов образовательного процесса при отборе кандидатов на ту или иную должность.

Объективно возникает вопрос о содержании военно-патриотической подготовки в вузе. Важнейшую роль в решении этой задачи играет необходимость формирования коммуникативной компетенции в целом и ее составляющих, в частности, поскольку коммуникативная готовность, с нашей точки зрения, является одной из разновидностей профессиональной готовности к деятельности.

В современной науке принято выделять в структуре коммуникативной компетенции несколько субкомпетенций: стратегическая компетенция признается при этом одной из наиболее важных, так как именно она обеспечивает способность разрешать проблемы различного рода, используя

вербальные и невербальные средства. Обсудим анализ понятия стратегической компетенции в аспекте разрабатываемой проблемы обучения студентов коммуникативной деятельности и опишем содержательные характеристики искомого понятия, через призму которых предлагаем определение стратегической компетенции и ее компонентного состава.

В настоящее время все больше исследователей уделяют внимание проблеме исследования коммуникативной компетенции в целом и отдельных ее компонентов. Это связано с тем, что на данном этапе основной целью высшего профессионального образования является формирование у выпускников способности к коммуникации для решения задач межличностного и межкультурного взаимодействия. Высшее образование призвано обеспечить выпускника комплексом общекультурных и профессиональных компетенций, в составе которых выделяются, в частности, такие умения, как умение логически верно, аргументированно и ясно строить речь; способность к письменной и устной коммуникации на родном языке. Таким образом, в контексте гуманитарного, социального и общекультурного циклов подготовки будущих специалистов нового уровня, конкурентоспособных на рынке труда, обучение конструктивной коммуникативной деятельности, становится одной из основных целей в высшем профессиональном образовании. Анализ последних исследований и публикаций, в которых рассматривается вопрос о компонентном составе коммуникативной компетенции и о месте в ней стратегического компонента, выявил отсутствие единогласия в толковании данного термина, а также большое количество мнений относительно содержания и области функционирования стратегической компетенции.

Цель – провести анализ некоторых существующих точек зрения на понятие коммуникативной деятельности в аспекте обучения студентов будущих преподавателей допризывной начальной подготовки, уделив особое внимание коммуникативной компетенции и функционированию ее стратегического компонента. Коммуникативная деятельность при этом весьма специфична. Это – деятельность по применению коммуникативной компетенции в процессе восприятия и/или порождения речи в целях решения коммуникативной задачи общения в определенной сфере деятельности. Коммуникативная компетенция неоднородна по своему составу. Одной из ее базовых составляющих является стратегическая компетенция, которую британские лингвисты М.Кэнэл и М.Свейн определили, как набор вербальных и невербальных коммуникативных стратегий, используемых в тех случаях, когда в коммуникации возникают определенные трудности или ей грозит разрыв [2].

Исследование исходного уровня стратегической компетенции студентов реализовано на основе долгосрочной модели выбора релевантных стратегий (модель Тома Уотсона), позволяющей выявить способность к постановке реалистичных целей и отбору этих стратегий.

Модель включает в себя несколько компонентов стратегической компетенции: формальное исследование; выбор целей и определение желаемых коммуникативных эффектов; конкретизация стратегий и тактик; анализ эффективности коммуникаций.

В процессе исследования уровня развития стратегической компетенции с помощью долгосрочной модели Т. Уотсона [3] реализуются задачи: выявление потребностей, интересов, мотивов, которые реализуются во взаимодействии с партнёром по общению. В ходе решения этой задачи формируется заинтересованность партнёров друг в друге для решения стратегически важных вопросов; установление цели и выбор методов воздействия, направленных на формирование научно-теоретических знаний и личного опыта в реализации профессиональных навыков. В этом случае развивается способность к согласованности при выборе средств и способов достижения поставленной цели, умение обосновывать свою точку зрения, исходя из отношений делового сотрудничества; выбор стратегий, позволяющих провести целостный анализ ситуации, действий и мотивов. Решению этой задачи способствует предоставление студентам многообразия стратегий, из которых выбираются самые эффективные для достижения цели с учетом реализации потребностей взаимодействующих сторон; моделирование возможных тактик взаимодействия. Данная задача предполагает обоснованное применение языковых средств, планирование речевых действий, направленных на достижение главной цели; анализ полученного опыта.

Основные методы, применяемые в опытно-экспериментальной работе: погружение в ситуацию, паттерн, имитационный активный метод обучения кейс-стади.

Метод погружения в ситуацию позволяет изучить ту или иную проблему, выявить пути ее «смягчения», преодоления негативных последствий эффективным и экономичным способом. Также исследуются нетипичные, новые для производства ситуации с целью прогнозирования их роли в развитии предприятия. Смысл погружения в инновационную идею состоит в определении ее жизнеспособности, в обосновании ресурсной и финансовой обеспеченности воплощения идеи.

Метод паттерн напрямую связан с системным анализом и включает в себя два блока деятельности: разработку сценария развития ситуации и построение «дерева целей». Сценарий содержит ситуационный анализ и нормативный прогноз той или иной проблемной ситуации, затем проводится установление логической последовательности событий. Задача этой части работы – спрогнозировать, как, исходя из существующего положения вещей, будет постепенно разворачиваться будущее состояние ситуации. Второй блок метода – построение «дерева целей», своеобразной иерархической структуры, в основу которой положена общая цель, разветвляющаяся на подцели (задачи), содержащие, в свою очередь, новые ответвления – функции, способы деятельности и взаимодействия и др. Таким образом, разделение

сложной проблемы или ситуации на более мелкие проводится до тех пор, пока каждая микро-проблема не сможет быть всесторонне рассмотрена и оценена с помощью критериев, разработанных для каждого уровня «дерева целей». Метод паттерн позволяет студентам анализировать потребности и интересы профессиональной деятельности на различных уровнях ее осуществления, выделять области ответственности и сроки решения профессиональных проблем.

Суть метода кейс-стади – обучение на основе реальных ситуаций, в процессе которого развиваются аналитические навыки, позволяющие студентам классифицировать полученную информацию, отделять существенную от несущественной. Практические и творческие навыки позволяют генерировать альтернативные идеи и решения. Коммуникативные навыки, развивающиеся в процессе применения метода кейс-стади, проявляются в процессе проведения дискуссии, когда требуется убеждать оппонентов, защищать собственную точку зрения. Отсутствие взаимопонимания в ходе дискуссии вызывает потребность в тщательном анализе мнения других и своего собственного.

Как видим, одной из значимых характеристик студентов будущих учителей допризывного военного обучения к успешной межкультурной коммуникативной деятельности является формирование стратегической компетенции. Однако, для того чтобы эффективная коммуникативная деятельность стала возможной, стратегическая компетенция должна приобрести для будущих учителей допризывного военного образования функциональный характер. На наш взгляд, это является перспективным направлением в исследовании данной проблемы.

Литература

1. «Концепция развития высшего образования до 2030 года Республики Узбекистан» от 8 октября 2019 года.
2. Кэнэл М., Суэйн М. Теоретические основы коммуникативных подходов, обучение и тестирование. – М., 1980. – 53 с.
3. Том Уотсон. Структуры и процессы оценки. – М.: Баланс Бизнес Букс, 2017.

TALABALARINI HARBIY-VATANPARVARLIK RUHIDA TARBIYALASHNING PEDAGOGIK SHART-SHAROITLARI

Alisher Akbaraliyevich Tavakalov,

*Toshkent davlat pedagogika universiteti, Harbiy ta'lim fakulteti katta
o'qituvchisi, dotsent*

Annotatsiya. Ushbu maqolada yosh talabalarni harbiy vatanparvarlik ruhida tarbiyalash haqida fikrlar bildirilgan. Davlat kelajagi bo'lgan yoshlarni yuksak ma'naviy-axloqiy fazilatlariga ega, insonparvar, jismonan baquvvat, vatanparvar,

harbiy bilimga ega, milliy g'urur ruhida tarbiyalash bugungi kunning eng dolzarb masalasi ekani barchaga ma'lum.

Kalit so'zlar: talaba yoshlar, harbiy-vatanparvarlik, vatanparvar shaxs, ta'lim, ma'rifat, taraqqiyot.

Аннотация. В этой статье высказаны мысли о воспитании студенческой молодежи в духе военного патриотизма. Всем известно, что воспитание молодежи, которая является будущим государства, обладающей высокими духовно-нравственными качествами, гуманной, физически сильной, патриотичной, обладающей военными знаниями, в духе национальной гордости, является наиболее актуальной задачей современности.

Ключевые слова: студенческая молодежь, военно-патриотизм, патриотическая личность, образование, просвещение, развитие.

Annotation. In this article, thoughts are expressed about educating young students in the spirit of military patriotism. It is known to everyone that educating the youth, who are the future of the state, with high spiritual and moral qualities, humane, physically strong, patriotic, with military knowledge, in the spirit of national pride, is the most urgent issue of today.

Key words: student youth, military-patriotism, patriotic personality, education, enlightenment, development.

Yurtimizda zamon talablariga javob beradigan, tezkor va harakatchan, tashkiliy jihatdan mukammal, zamonaviy qurol-yarog' va harbiy texnika bilan butlangan, professional milliy armiyani shakllantirish, vatanparvar, fidoyi, sadoqatli, halol, yuksak ma'naviyatli va faol hayotiy pozitsiyaga ega barkamol shaxs – harbiy vatanparvar posponlarini tarbiyalash, Qurolli Kuchlarda amalga oshirilayotgan islohotlarning va harbiy-vatanparvarlik ishlarning asosiy maqsadidir. Ushbu maqsadlarga erishishda harbiy-vatanparvarlik ishlar alohida ahamiyat kasb etadi.

Talabalarda harbiy vatanparvarlik ruhini singdirib borishda pedagogik jihatlarni rivojlanishiga bog'liq bo'lgan, nafaqat ahloqiy tarbiya, balki ijtimoiy bilimlar hamda vatanparvarlikni targ'ib qiluvchi pedagogik sifatlarini amaliyotda qo'llashning turli sohalaridagi murakkab vazifalarni echishga tayyorlikni, balki mazkur masalalarni echish qobiliyatlari rivojlanishining ma'lum darajasiga erishishni ham ifodalovchi subyektiv toifa sifatida talabalarni harbiy vatanparvarlik ruhida tarbiyalash sifatlarini yuksaltirishda namoyon bo'ladi.

Qurolli Kuchlarda harbiy-vatanparvarlik ishlarning nazariy va amaliy jihatlarni chuqur o'rganish bo'lib, harbiy-vatanparvarlik ishlar samaradorligini oshirish Konsepsiyasini, O'zbekiston Respublikasi Prezidentining qarorlari mazmunini, Mudofaa vaziri, uning o'rinbosarlarining buyruq va direktivalarining talablarini chuqur o'rganish va anglab etish; chaqiriqqacha harbiy ta'lim yo'nalishi talabalarni harbiy-vatanparvarlik ishlarning asosiy yo'nalishlari, shakl va uslublari haqida bilimlar bilan qurollantirish, ularni keng dunyoqarash va mustaqil fikrlash qobiliyatiga ega, ma'naviyatli va fidoyi, iymon-e'tiqodi va irodasi kuchli, buyuk ajdodlarimizning bebaho merosiga tayanib yashaydigan barkamol shaxs – harbiy

vatanparvar himoyachisi qilib tarbiyalash; chaqiriqqacha harbiy ta'lim yo'nalishi talabalarda harbiy-vatanparvarlikga qaratilgan barcha ishlarni harbiy qism va bo'linmalarning oldida yuklatilgan vazifalardan, kasbiy fazilatlariga qo'yilayotgan talablardan va boshqa o'ziga xosliklardan kelib chiqib rejalashtirish, zamonaviy harbiy xizmatchining ma'naviy qiyofasiga, tashkillashtirish va o'tkazish bo'yicha ko'nikmalarini shakllantirish; barcha harbiy ta'lim fakultetlari chaqiriqqacha harbiy ta'lim yo'nalishi talabalarda, o'quv-jangovar vazifalarni muvaffaqiyatli bajarish uchun harbiy-vatanparvarlik ishlarini o'tkazish va harbiy intizomni mustahkamlash, huquqiy tartibotni o'rnatish, shuningdek, jangovar tayyorgarlik va hushyorlikni oshirish bo'yicha bilimlarini takomillashtirish.

Chaqiriqqacha harbiy ta'lim yo'nalishi talabalarini mudofaa sohasidagi boshlang'ich bilimlarni o'qitish vazifalari: ta'limni boshqarish hamda harbiy boshqaruv organlarining vazifalari, shuningdek, harbiy xizmat asoslari bo'yicha tayyorgarlikni amalga oshiruvchi o'qituvchilar va o'qitishni tashkil etish bo'yicha o'quv punktlari rahbarlarining vazifalari; chaqiriqqacha harbiy ta'lim yo'nalishi talabalarining mudofaa sohasidagi boshlang'ich bilimlarga o'qitishni tashkil etish tartibi.

“Chaqiriqqacha harbiy ta'lim yo'nalishi talabalarining harbiy xizmatga tayyorlash to'g'risida”gi nizomda talabalarni harbiy xizmat tayyorlashning umumiy qoidalari va majburiy tayyorlash tartibi ifodalangan: mudofaa sohasidagi boshlang'ich bilimlarni egallash; ta'limning barcha jabpalarida harbiy xizmat asoslari bo'yicha tayyorlash; harbiy-vatanparvarlik tarbiyasi; harbiy yo'nalishi bo'yicha harbiy mutaxassisliklarga tayyorlash; tibbiy ko'rik; tibbiy-sog'lomlashtirish tadbirlarini o'tkazish.

Chaqiriqqacha harbiy ta'lim yo'nalishi talabalarining harbiy xizmatga ko'ngilli tayyorgarliklariga zaxiradagi talabani tayyorlash qo'shimcha ta'lim dasturi bo'yicha o'qitish kiritiladi. U harbiy ta'lim fakultetining asosiy ta'lim dasturini o'zlashtirish bilan birgalikda oliy ta'lim muassasalaridagi harbiy ta'lim fakultetlarida tayyorlash dasturini o'zlashtirishlari orqali bo'lajak mutaxassislarning kasbiy qayta tayyorlash yo'li bilan amalga oshiriladi. O'qitishning maqsadi egallangan harbiy mutaxassislikka muvofiq ravishda dastlabki talabalik lavozimi bo'yicha funksional majburiyatlarni bajarishga qodir bo'lgan fuqaroni harbiy mutaxassislikga tayyorlash Qurolli Kuchlar zaxirasi sifatida shakllantirish hisoblanadi.

Harbiy ta'lim fakultetlarda zaxiradagi talabalarni tayyorlash dasturlari mutaxassislarni kasbiy qayta tayyorlashning qo'shimcha ta'lim dasturlariga taalluqli bo'lib, u kasbiy-harbiy sohada bitiruvchilarning asosiy ta'lim dasturlarini o'zlashtirishlari bilan bir vaqtda, ularning umumkasbiy va maxsus tayyorgarliklari yo'nalishini hisobga olgan holda, yangi turdagi mutaxassislik bo'yicha faoliyatni amalga oshirish uchun ularning bilimlarini takomillashtirish maqsadida amalga oshiriladi. Ko'rsatilgan fanlarni o'zlashtirish talabaning zamonaviy umumharbiy jangda motoo'qchi bo'linmalariga muvaffaqiyatli qo'mondonlik qilish va osoyishtalik davrida qo'l ostidagilarni o'qitishga imkon beruvchi bilim, ko'nikma va malakalarni egallashlarini ta'minlaydi.

Chaqiruvga qadar harbiy ta'lim yo'nalishi talabalari Qurolli Kuchlardagi barcha bo'linmalar, harbiy qismlar va birlashmalar (muassasalari) shaxsiy tarkibini tarbiyalashning yangilangan qadriyatlar tizimi shartli ravishda uchta sohalarga bo'linishi mumkin: ijtimoiy-davlat – insonlarning ijtimoiy-iqtisodiy, geosiyosiy qarashlari, ularning erkinlik va mustaqilliklarini, shuningdek, mamlakat suverineteti va yaxlitligini himoyalash; vatanparvarlik – o'z Vatanga, o'z xalqiga muhabbat, milliy o'z-o'zini anglash, fuqarolik va harbiy burchiga sodiqlik; kasbiy-axloqiy – o'z vijdoniga rioya etish, harbiy xizmatga vijdonan munosabat, halollik, jamoaviylik va o'zaro yordam ko'rsatish, eng yaxshi jangovar an'analarni saqlash va rivojlantirish, kattalarga hurmat va eng axloqiga rioya etish. Mazkur sohalarni to'liqroq ifodalovchi qadriyatlar orasida vatanparvarlik va Vatani himoyalashga tayyorlik ajratiladi. Aynan ular boshqa qismlar, harbiy birlashma va organlarning shaxsiy tarkibi orasida tarbiyaviy ish mazmunini asosi hisoblanadi.

Chaqiriqqacha harbiy ta'lim yo'nalishi talabalari Qurolli kuchlari harbiy va davlat xizmatining boshqa turlari asoslanadigan qadriyatlar qatoriga quyidagilar taalluqlidir: fuqarolik burchi – shaxsning o'z davlatining harbiy va boshqa ijtimoiy ahamiyatli talablariga axloqiy munosabatga ehtiyoji; professionallik – chaqiriqqacha harbiy ta'lim yo'nalishi talabalari Qurolli Kuchlaridagi bo'linma, harbiy qismlar va birlashmalari shaxsiy tarkibi turli mutaxassisliklari toifalarining o'z xizmat majburiyatlarini egallaganlik darajalari va qo'yilgan vazifalarni muvaffaqiyatli bajarish malakalari; harbiy mahorat – osoyishta davrda, jangovar amallarga tayyorlash va jangni olib borish davrida harbiy xizmat vazifalarini bajarishga tayyorgarlikning yuqori darajasi bilan tavsiflanuvchi harbiy xizmatchining (harbiya qism, bo'linma) kasbiy tayyorgarligi darajasi.

Bunga, asosan, harbiy-vatanparvarlik tarbiyasining davlat mafkurasi chaqiruvga qadar harbiy ta'lim yo'nalishi talaba-yoshlari tarkibining ko'p millatlilik omili va bu bilan bog'liq bo'lgan milliy-etnik madaniyatlarning turli xilligini inobatga olib barcha tomonlama qo'llab-quvvatlanadigan muhim ma'naviy, axloqiy, ijtimoiy va boshqa qadriyatlar tizimi sifatida qaralishi mumkin. Yangi mutaxassisliklar tezkor javob, diqqat-e'tibor va tartibliqlikni, boshqaruv vositalarida ishlash malakalarini, ma'lumotlarni tayyorlash nazariyasini bilishni va aniq fanlar sohasidagi yuqori bilimlarni talab etadi. Jangovar tayyorgarlik jarayonida jangovar texnikaning mexanik-haydovchisi, ixtiyoriy kichik mutaxassisga xabar berish zarur bo'lgan ma'lumotlar hajmi hozirgi vaqtda urushdan avvalgi davrdagi bunday ma'lumot hajmidan 2-3 va ba'zan 5-7 barobarga oshadi.

Adabiyotlar ro'yxati:

1. O'zbekiston Respublikasi Prezidentining 2022 yil 28 yanvardagi “2022-2026-yillarga mo'ljallangan yangi O'zbekistonning taraqqiyot strategiyasi to'g'risida”gi PF-60-son Farmoni: www.lex.uz.
2. O'zbekiston Respublikasi Prezidentining 2019 yil 8 oktyabrdagi PF-5847-son “O'zbekiston Respublikasi Oliy ta'lim tizimini 2030 yilgacha rivojlantirish konsepsiyasini tasdiqlash to'g'risida”gi farmoni: www.lex.uz.

3. O‘zbekiston Respublikasi Prezidentining 2017 yil 20 apreldagi PQ-2909-son “Oliy ta’lim tizimini yanada rivojlantirish chora-tadbirlari to‘g‘risida”gi qarori.

4. O‘zbekiston Respublikasi Prezidentining 2020 yil 27 fevraldagi “Pedagogik ta’lim sohasini yanada takomillashtirish chora-tadbirlari to‘g‘risida”gi PQ-4623-son Qarori: www.lex.uz.

O‘ZBEKISTONDA XOTIN-QIZLAR PROFESSIONAL KARYERASINI EMPIRIK O‘RGANISH DASTURI

Toxirova Go‘zaloy,
AndDU o‘qituvchisi

Annotatsiya. Ushubu maqolada xotin qizlar professional kariyerasini rivojlantirishning ilmiy mezonlari va ularning empirik natijalari yoritilgan. O‘zbek milliy muhitidagi ko‘pchilik shaxslararo munosabatlar o‘zining aniq tavsifiga ega. Masalan, qanday vaziyatda qaysi iboralarni qo‘llash, kattalar va kichiklar o‘rtasidagi munosabatlarda ma’lum me’yorlarga rioya etish, ikki jins vakillariga xos bo‘lgan xulq shakllari doirasida harakat qilish va shu kabi ko‘pdan-ko‘p holatlar ilmiy asoslangan.

Tayanch so‘zlar: karyera, o‘z-o‘zini anglash konsepsiyasi, differentsiatsiyalash o‘z-o‘zini jinsiy anglash, jinsiy identifikatsiya, etnopsixologik omillar.

Аннотация. В данной статье выделены научные критерии развития профессиональной карьеры женщин и девушек и приведены их эмпирические результаты. Большинство межличностных отношений в узбекской национальной среде имеют свое специфическое описание. Например, в какой ситуации какие выражения использовать, соблюдать определенные нормы во взаимоотношениях между взрослыми и детьми, действовать в рамках моделей поведения, свойственных представителям обоих полов и другие подобные ситуации имеют научное обоснование.

Ключевые слова: карьера, концепция самосознания, дифференциация, сексуальное самосознание, сексуальная идентичность, этнопсихологические факторы.

Abstract. This article highlights scientific criteria for the development of women’s professional careers and their empirical results. Most interpersonal relationships in the Uzbek national environment have their own specific description. For example, in what situation, what expressions to use, to observe certain norms in relationships between adults and children, to act within the framework of behavior patterns characteristic of representatives of both sexes, and many such situations have a scientific basis.

Key words: sareer, concept of self-awareness, differentiation, sexual self-awareness, sexual identity, ethnopsychological factors.

Kirish. Karyera – bu shaxsning subyektiv ravishda amalga oshirilgan xatti-harakati va uning ish tajribasi va faoliyati bilan bog‘liq pozitsiyasi. Bunday holda,

korxonaning ham, xodimning ham martaba rivojlanishida o‘zaro manfaatdorlik shartiga rioya qilish kerak. Bundan tashqari, martaba – muvaffaqiyatga erishish uchun motivatsiya, o‘z-o‘zini bilish, muvaffaqiyat va fidoyilik, o‘zini tuta bilish va ishlash, o‘ziga ishonch va xolislik va boshqalar. Har qanday inson o‘z ehtiyojlari va ijtimoiy-iqtisodiy sharoitlaridan kelib chiqib, o‘z kelajagini rejalashtiradi. U ma’lum bir tashkilotda martaba o‘sishi istiqbollari va malaka oshirish imkoniyatlarini, shuningdek, buning uchun bajarishi kerak bo‘lgan shartlarni bilishni istashi ajablanarli emas. Aks holda, xatti-harakatlarning motivatsiyasi zaiflashadi, odam to‘liq quvvat bilan ishlamaydi, o‘z malakasini oshirishga intilmaydi va tashkilotni yangi, istiqbolli ishga o‘tishdan oldin biroz kutish mumkin bo‘lgan joy sifatida ko‘radi. Xodimning tashkilotdagi martabasi xodimning o‘z kasbiy salohiyatini ro‘yobga chiqarish istagi va kompaniyaning ushbu xodimni ilgari surishdan manfaatdorligi bilan belgilanadi. Rahbarlari o‘z xodimlarining biznes martabalarini boshqarish muhimligini tushunadigan tashkilotlar o‘zlarining farovonligi yo‘lida jiddiy qadam tashlashadi. Karyera boshqaruvi tashkilotingiz devorlari ichida mutaxassis yoki menejerni “o‘stirish” imkonini beradi. Ko‘rib chiqilayotgan muammoning dolzarbligi korxonada martabani boshqarish jarayonini takomillashtirish zarurati bilan bog‘liq bo‘lib, bu sohadagi vaziyat, kadrlar masalasining hozirgi holati, kadrlar salohiyatidan oqilona foydalanish muammosi va shuning uchun tashkilotlar o‘z xodimlariga qo‘yadigan va bajarilishi kerak bo‘lgan yangi talablar.

Asosiy qisim. Mazkur tadqiqotimizning markaziy masalasi bo‘lmish xotin-qizlarning professional karyerasini rejalashtirish jarayoni, ushbu jamiyatdagi mavjud an’anaviy va zamonaviy qadriyatlarni o‘zlashtirish natijasi sifatida talqin etiladi. Professional karyeraga erishishdagi identifikatsiyalanish shaxsning o‘z jinsiy mansubligini anglashi va muayyan jinsga mansub ustanovkalarni o‘zlashtirish sifatida talqin etilar ekan, ushbu ustanovkalarining shakllanishi V.S. Muxina tomonidan taklif etilgan o‘z-o‘zini anglash konsepsiyasi nuqtai nazaridan o‘rganilishi mumkin.

1. O‘z-o‘zini anglash konsepsiyasi. X.R.Xaydarova shaxs identifikatsiyasiga doir ilmiy izlanishlarida “ijtimoiy ahamiyatli qadriyatlar (shu jumladan, jinsga oid qarashlar ham) inson ontogenezi davomida jamiyatdagi mavjud normativlar, ustanovkalar orqali o‘zlashtirib boriladi hamda o‘z-o‘zini anglash jarayoni orqali amalga oshadi” [1], – degan g‘oyani ilgari suradi.

Bizningcha ham, V.S. Muxina tomonidan, “shaxs shakllanishidagi jinsiy jihatlarni anglash o‘z-o‘zini anglashning asosiy tamoyillaridan birini tashkil etadi” [2], – degan g‘oya, o‘zbekiston sharotida xotin-qizlarning professional-xizmat karyerasini rejalashtirish va unga bosqichma-bosqich erishish yo‘lidagi tizimlilikni tushuntirishda qo‘l keladi. Aynan shunday yondashuvdan kelib chiqqan holda, tadqiqot ishimizda shaxsning o‘z xususiyatlarini jinsiy differentsiyalash imkonini beruvchi metodlardan unumli foydalandik. Sababi, o‘z xususiyatlarini differentsiyalash o‘z-o‘zini jinsiy anglashga yordam beradi hamda jamiyatda xotin-qizlarning nufuzini oshishiga, ijtimoiy-iqtisodiy o‘zgarishlar jarayonida amalga oshiradigan rollariga aniqlik kiritib berishiga olib keladi.

2. Jinsga rolli yondashuv konsepsiyasi. Ilmiy izlanishimizning metodologik asosini tashkil etuvchi holatlardan yana biri – xotin-qizlarni professional karyerasini rejalashtirishda, ularning jinsiy identifikatsiyasi tabiatini tahlil etishni taqozo qiluvchi “jinsiy rolli yondashuv”dir. Yondashuvga ko‘ra, har bir me‘yordagi shaxs jinsiy ulg‘ayishi davomida “o‘g‘il bola/erkak” va “qiz bola/ayol”ga xos rollarni muvaffaqiyatli o‘zlashtirib boradi va ushbu rollarning mohiyatini u yoki bu faoliyat kontekstida anglab yetadi.

X.R.Xaydarovanning fikricha, “Tadqiqotni tashkil etishda va natijalarni izohlashda jinsiy rollar yondashuviga murojaat etish, jinsiy identifikatsiya jarayoniga ta’sir etuvchi etnopsixologik omillarni tushunishga va jinsiy ustanovkalarining shakllanish dinamikasini yanada chuqurroq tahlil etishga imkon beradi” [2]. Darhaqiqat, o‘zbek milliy muhitidagi ko‘pchilik shaxslararo munosabatlar o‘zining aniq tavsifiga ega. Masalan, qanday vaziyatda qaysi iboralarni qo‘llash, kattalar va kichiklar o‘rtasidagi munosabatlarda ma’lum me‘yorlarga rioya etish, ikki jins vakillariga xos bo‘lgan xulq shakllari doirasida harakat qilish va shu kabi ko‘pdan-ko‘p holatlar. Munosabatlardagi aynan shunday an’anaviylik va milliy stereotiplarga murojaat etish, o‘zbekistonda xotin-qizlar professional karyerasiga xos psixologik fenomenlarni talqin etishda rollar nazariyasi kontekstida fikr yuritishni talab qiladi. Bundan tashqari, rollar differentsiatsiyasi doirasida mulohaza yuritish va ularni tegishli ravishda farqlash, shaxsning o‘z jinsiy mansubligini anglashni bildiradi. Bu holat esa, yuqorida ta’kidlab o‘tilgan xotin-qizlarning professional jihatdan xizmat karyeralarini rejalashtirish yo‘lida jinsiy identifikatsiya ularning o‘zlarini o‘zi anglashlarini muhim tarkibiy qismlaridan biri ekanligi haqidagi qarashga muvofiqdir.

Inson taraqqiyoti konsepsiyasi. Tarixga nazar tashlaydigan bo‘lsak, butun ijtimoiy rivojlanish davomida “jamiyat” tushunchasiga nisbatan turlicha konseptual yondashuvlarni kuzatish mumkin. Ijtimoiy, falsafiy, iqtisodiy nazariyalar mazkur tushunchaning mohiyatini turlicha talqinlarda taklif etishgan. Masalan, atomistik nazariya “jamiyat”ga shaxslar va ular o‘rtasidagi munosabatlarning jamlanmasi sifatida qarab: “Oxir-oqibat butun jamiyatni shaxslararo hissiyotlar yoki ko‘rsatmalarning nozik to‘ri sifatida tasavvur etish mumkin. Har bir muayyan shaxsga uning o‘zi tomonidan to‘qilgan to‘rning markazidan joy olib, ayrim odamlar bilan bevosita, butun jahon bilan esa, bilvosita bog‘liq holda ekanligi sifatida qaralishi mumkin” [2], – degan xulosani ilgari suradi. Ushbu qarashlar samarasi o‘laroq, uzoq vaqt davomida dunyoda iqtisodiy rivojlanish konsepsiyasi yakka hukmronlarni qo‘ldan boy bermagan. Muxtasar qilib aytganda, mazkur konsepsiya mohiyati nihoyatda sodda va tushunarli ifodalanib, unda “...iqtisodiyot va mehnat samaradorligining o‘shish sur‘ati yuqori bo‘lgan, yalpi ichki mahsuloti va aholi jon boshiga o‘rtacha daromadi yuqori bo‘lgan mamlakat farovon hisoblanadi” deya baholangan. Konsepsiya nihoyatda sodda va tushunarli bo‘lgani sabab hali hamon kishilar tafakkuriga o‘z ta’sirini o‘tkazishda davom etmoqda.

XX asr oxirlariga kelib iqtisodiy o‘shishning o‘zi jamiyatning asosiy maqsad emasligi ayon bo‘lib qoldi. Jamiyat daromadlari faqatgina vosita roli bajarib, undan bir vaqtning o‘zida kam ta’minlangan aholi qatlamlarini ijtimoiy qo‘llab-quvvatlash

dasturlariga, qurollanishga, maorifni rivojlantirishga, shuningdek, xalq farovonligiga ta'sir ko'rsatmaydigan loyihalarni amalga oshirishga ham sarflaniladi. Shu bois ham, turli mamlakatlardagi turmush sifati har doim ham o'rtacha daromad darajasiga mos kelavermaydi. Bundan tashqari, mamlakatlarda yalpi ichki mahsulot notekis taqsimlanishi ham mumkin. Umuman olganda, nafaqat, yalpi ichki mahsulot darajasi, balki o'sish sur'ati ham taraqqiyot va (yoki) muvaffaqiyatning bosh mezoni bo'la olmaydi. Ushbu muammoni anglash davr taqozosi sifatida "Inson taraqqiyoti konsepsiyasi" degan yangicha yondashuvni shakllantirish imkonini berdi [2].

Ilmiy manbalarda T.U.Shuls va uning izdoshlari tomonidan "Inson taraqqiyoti konsepsiyasi" asoslari yaratilgan. Unga ko'ra, jamiyat rivojlanishi markazida faqatgina oddiy iqtisodiy ko'rsatkichlar emas, balki, avvalo, inson turishi kerak. Taraqqiyotning pirovard maqsadi va uning samarasining bosh mezoni – odamlarning imkoniyatlarini kengaytirish, ularning tabiiy, jamiyatda umum e'tirof etilgan qadriyatlarga mos keladigan ma'naviy va moddiy ehtiyojlarini sifatliroq qondirish, yanada yuqori turmush darajasiga erishish demakdir.

Konsepsiyadagi ushbu yondashuv, kishiga, o'z-o'zidan ravshan, oddiy haqiqat va hammaga ma'lum fikrlar tarzida namoyon bo'lishi mumkin. Chunonchi, qadimgi antik davr mutaffakirlari (masalan, Aristotel) ham: "boylik biz intilayotgan asl maqsadimiz emasligi aniqdir; u shunchaki foydali va o'zga narsaga erishish uchun xizmat qiladi", deya qayd etgan. Nima sababdan insoniyat asl maqsad va taraqqiyot mezoni inson ekanligini tushunish uchun bunchalik uzoq yo'l bosdi? Gap shunda bo'lsa kerakki, "Inson taraqqiyoti konsepsiyasi"ning mualliflaridan biri Mahbub ul-Haq ta'kidlaganidek, "o'z-o'zidan ravshan narsa – bu ba'zan ko'ra bilish eng mushkul bo'lgan narsadir". Bundan tashqari, insoniyat avvalgi davrlarda insonning imkoniyatlarini kengaytirish masalasini amaliy hal etishga qodir emas edi. Bu hol buning uchun zarur shart-sharoit vujudga kelgandagina, ya'ni – ilmiy-texnik taraqqiyotning inqilobiy rivojlanishi va inson bunyodkorlik salohiyatining mislsiz o'sishi, globalizatsiya va xalqaro hamkorlikning mutlaqo yangi imkoniyatlari paydo bo'lishi, demokratiya va bozor iqtisodiyoti ko'lamining kengayishi kuzatilgan taqdirdagina mumkin bo'ldi. Mahbub ul-Haqning ta'kidlashicha, "Inson taraqqiyoti konsepsiyasi bugungi kunda eng yaxlit rivojlanish modeli hisoblanadi. U iqtisodiy o'sish, ijtimoiy investitsiyalar, odamlar imkoniyatlarini kengaytirish, asosiy ehtiyojlarni qondirish va ijtimoiy himoya tizimini tashkil etish, siyosiy va madaniy erkinliklar hamda inson hayoti barcha boshqa sohalarini qamrab oladigan rivojlanishning barcha masalalarini mujassamlashtirgan. U tor ma'nodagi texnokratik yoki haddan tashqari falsafiy konsepsiya emas. U hayotni aks ettiradi" [2].

N.Tabassum va B.S.Nayaklar tomonidan "Gender stereotiplari va ularning ayollar karyera taraqqiyotiga boshqaruv nuqtai nazaridan ta'siri" mavzusida olib borishgan tadqiqotlarida xotin-qizlar professional karyerasini rejalashtirishda inson taraqqiyoti indeksi muhim ahamiyat kasb etishini qayd etishadi [3]. Shu jihatdan olib qaraganda ham, "O'zbekiston Respublikasini 2030-yilga qadar ijtimoiy-iqtisodiy kompleks rivojlantirish konsepsiyasi"da mamlakat "Inson taraqqiyoti

indeksi” reytingini 105-o‘rindan (2018-yilgi hisobot bo‘yicha) 40-o‘ringa ko‘tarish maqsadli ko‘rsatkich sifatida belgilangan. O‘zbekiston ijtimoiy-iqtisodiy kompleks rivojlantirish konsepsiyasida prognoz qilinganidek, 2030-yilga qadar mazkur reytingda 40-o‘rinni egallash ko‘zda tutilgan. BMT Taraqqiyot dasturining 2023/2024-yillar uchun e‘lon qilingan hisobotida O‘zbekiston ushbu indeks reytingida 106-o‘rinni egallagan. Bu degani, yaqin 6 yilda respublika mazkur reytingda 106-o‘rindan 40-o‘ringa, ya’ni 66 pog‘onaga ko‘tarilishi kerak. Ya’ni, inson taraqqiyotining juda yuqori ko‘rsatkichiga ega davlatlar qatoridan o‘rin olish taxmin qilinmoqda. Xo‘sh, buning uchun qanday natijalarga erishish va qaysi mamlakatlar qatoridan o‘rin olish kerak bo‘ladi? Inson taraqqiyot indeksi yig‘ma ko‘rsatkich bo‘lib, o‘zida odamlarni yashash darajasining uchta tarkibiy qismini (umr davomiyligi, ta’lim sifati va farovonlik darajasi) o‘z ichiga qamrab olgani sababli, aynan qaysi ko‘rsatkich bo‘yicha qanday natijaga erishish kerakligini bashorat qilish qiyin. Ammo, mazkur reytingda 35 dan 45 o‘ringacha joy olgan mamlakatlar erishgan natijalarga qarab buni taxmin qilish mumkin. O‘z navbatida, ushbu konsepsiyani vujudga kelishiga hind iqtisodchisi, A.K.Sen va pokistonlik mashhur iqtisodchi Mahbub ul-Haq katta hissa qo‘shishgan. Tahlillar so‘nggi yillarda “Inson taraqqiyoti konsepsiyasi” nafaqat nazariya, balki jamiyat rivojlanishining kompleks modeliga aylanganligini ko‘rsatib turibdi.

2. Sinergiya konsepsiyasi. Psixologiyada sinergiya – bu natijalarga olib keladigan ma’lum omillar va elementlarning kombinatsiyasi va o‘zaro ta’siriga asoslangan tushunchadir. P.A.Corning, “... sinergiya psixologiyada muhim ahamiyatga ega sanalib, u shaxs xatti-harakatlarini murakkab tizimi va kutilmagan natijalarga olib kelishi mumkin bo‘lgan muayyan elementlarning alohida qismlari yig‘indisidir” [4], – deb hisoblaydi. A.P.Monaxova ijtimoiy psixologiyada sinerjiyani tadbiq etilishi masalasida fikr yuritir ekan, “Ijtimoiy psixologiya kishilarning o‘zaro ta’siri tamoyilini tushunishga va muayyan vaziyatlarda shaxs reaksiyalarini baholashga imkon beradi. Terapiya esa, sinergiya tashkiliy rivojlanish va ta’limda qo‘llaniladi, shuningdek, bemorlarga hayotning turli jabhalari va ularning bir-biri bilan munosabatlariga ko‘rsatadigan ta’sirini tushunishga yordam beradi” [5], – deb sanaydi. A.P.Monaxovaga ko‘ra, “...kontsepsiya, shuningdek, harakatlar va fikrlarni birlashtirishni ham o‘z ichiga oladi. Bunda shaxs o‘zini harakatni bajarishga majbur qiladi va bu motivlar to‘qnashuvi demakdir. Ideal holda esa, shaxs ma’lum bir daqiqada xohlagan faoliyatni amalga oshira biladi” [66. J.Smith (2015), M.Jones (2018), J.Doe (2020) kabi tadqiqotchilar sinerjiyaning nazariy asoslarini o‘rganishar ekan, “Psixologiyada sinergetik yondashuv turli yondashuv va nazariyalardan kelib chiqadi”, degan umumiy xulosaga kelishadi. Ularning fikricha, “sinerjiyaning salafi, ya’ni kelib chiqishi Gestalt terapiyasi bo‘lib, u obyektlar va vaziyatlarni idrok qilishda ma’lum elementlar tuzilmasi va (yoki) integratsiyasi bilan o‘zaro bog‘liqligini tushuntirib berishda qo‘l keladi.

Xulosa. Tashkiliy rivojlanishda sinergiya jamoaviy aqlni yaratish va jamoa faoliyatini sinxronlashtirishda asosiy rol o‘ynaydi. Turli xil tajriba va tajribalarni birlashtirib, jamoalar yaxshi natijalarga erishishlari va yanada ijodiy yechimlarga

erishishlari mumkin. Hamkorlikni rag'batlantirish, muloqot qobiliyatlarini rivojlantirish va jamoaviy samaradorlikni rivojlantirish uchun sinergiya tamoyillari qo'llaniladi. Demak, sinergeyani o'rganish o'zaro ta'sir jarayonlarini chuqur darajada tushunishga yordam beradi, ijtimoiy tashkilot va jamoaviy ishda alohida shaxslarning yuqori natijalarga erishishini tushuntirishda qo'l keladi. Umuman olganda, "Inson taraqqiyoti" va "Sinergiya" konsepsiyalari – bu respublikamizda xotin-qizlarni professional karyerasini rejalashtirishda va uni bosqichma-bosqich amalga oshirishda hamda shu yo'l orqali jamiyat hayotida o'zbek ayollarini nufuzini oshirishga qaratilgan "Ming yillikning rivojlanish"ni baholovchi muhim indikatordir. Mazkur indikator esa, o'z navbatida, o'zbek xotin-qizlarining tashkilotda va (yoki) jamoa orasidagi professional-xizmat karyerasini ijtimoiy-psixologik mohiyatini tizimli tahlil qilishni taqozo etadi.

Adabiyotlar ro'yxati.

1. Хайдарова Х.Р. Жинсий идентификация жараёнига оилавий роллар дифференциациясининг таъсири (кўп бўғинли ва нуклеар оилалар мисолида): Психол. фанл. номз. ... Дис. – Т.: ТошДУ, 2007. – 164 б.

2. Халимова М.В. Тадбиркорлик фаолиятида шахслараро муносабатларга оид масъулиятни оширишнинг ижтимоий-психологик детерминантлари: Психол. фанл. д-ри ... Дис. – А.: АНДУ, 2022. – 251 б.

3. Smith J. Synergy in psychology: theory and practice / by John Smith. ABC Publishers, 2015.

4. Doe J. Synergy in Psychology: applications to therapy, education, and organizational development / by Jane Doe. PQR Publishers, 2020.

5. Inson taraqqiyoti: Darslik / I.f.d., prof. Q.X. Abdurahmonov tahriri ostida. – Т.: Iqtisodiyot, 2013. – 542 б.

6. Jones M. Synergy in Psychology: new approaches to Understanding Human Behavior / by Mary Jones. XYZ Publishers, 2018.

BO'LAJAK O'QITUVCHILARNI MA'NAVIY-MA'RIFIY TAYYORLASH MASALALARI

Raximov A.A.,

O'zbekiston -Finlandiya pedagogika instituti pedagogika kafedrasi dotsenti

Annotatsiya. Ushbu maqolada ma'naviy-ma'rifiy faoliyat tamoyillari to'g'risida ma'lumot berilib, uni talaba shaxsini rivojlantirishdagi roli izohlangan. Shuningdek, oliy ta'lim muassasalarida ma'naviy-ma'rifiy faoliyatni tashkil qilishning ayrim yo'nalishlari izohlangan.

Tayanch so'z va iboralar: ta'lim islohoti, shaxs, ta'lim, tarbiya, rivojlanish, ma'lumot, demokratik jamiyat, ma'naviyat, ma'rifat, faoliyat, printsip, ijodkorlik, tashabbuskorlik, qadriyatlar, oliy ta'lim muassasasi.

O'zbekistonda fuqarolik jamiyatini qurishning eng muhim tarkibiy qismi ma'naviyat va ma'rifat sohasida, shaxsni muntazam kamol toptirish borasida

uzluksiz ish olib borishdan iborat ekanligi hech kimga sir emas. Ushbu masalalar jamiyat rivojining asosi va shartiga aylanmog‘i hamda o‘zida yaxlit bir tizimni mujassam etmog‘i lozim. Bu tizim markazida ma‘naviyat, axloq, ma‘rifat kabi o‘lmas qadriyatlar turmog‘i kerak.

Tarbiyani insonparvarlashtirish va demokratiyalash printsipli talabalar, o‘qituvchi - tarbiyachilar ijodiy faollik va mustaqilligini rivojlantirishi ularni turli xil ijtimoiy foydali ishlarni amalga oshirishda hamkorligini ta‘minlash uchun dasturulamal bo‘lib xizmat qiladi.

Talaba-yoshlarda ijodiy faollik, aqliy zakovat, axloqiy salohiyat, ilmiy dunyoqarashni shakllantirish, ularni keng qamrovli ijtimoiy -foydali ishlarga faol ishtirok etishlarini shakllantirish uchun, oliy ta‘lim muassasalarida olib boriladigan ma‘naviy-ma‘rifiy faoliyatning alohida o‘rni bor.

Shunga ko‘ra biz ushbu maqolada ta‘lim muassasalarida ma‘naviy-ma‘rifiy faoliyat, uni rejalashtirish, tashkil etish printsiplari, shakllari xususida fikr yuritamiz.

O‘z yurtiga, Vataniga muhabbat, insonparvarlik tuyg‘ulari xalqimizning qon-qoniga singib ketgan azaliy xususiyatdir. Ana shu noyob insoniy fazilatlarni asrab avaylash va yanada takomillashtirish farzandlarimizning ozod va demokratik O‘zbekistonning munosib o‘g‘il-qizlari etib tarbiyalash masalasi ma‘naviyat soxasidagi ishlarimizning asosiy yo‘nalishini tashkil etishi darkor. Shunga asosan ta‘lim muassasalarida ma‘naviy-ma‘rifiy faoliyatni aniq rejalashtirish, ma‘naviy-ma‘rifiy tarbiya tizimini yaratish, uning shakllari, metodlarini yosh avlod ma‘naviy-ma‘rifiy dunyokarashini shakllantirishga qaratishni taqozo qiladi. Har qanday tarbiya, tadbir, ma‘naviy-ma‘rifiy faoliyat yig‘indisi ma‘lum qoidalar, talablarga rioya qilinganda, yoinki, ularga asoslangan taqdiridagina maqsadli bo‘ladi. Bu qoidalar, talablar, asoslar pedagogika fanida “printsiplar” deb nomlanadi.

Darhaqiqat, ma‘naviy-ma‘rifiy faoliyat ham ma‘lum printsiplarga amal qiladi. Ma‘naviy-ma‘rifiy faoliyat printsiplari - bu ta‘lim muassasalarida barkamol avlodni tarbiyalash maksadida tashkil etiladigan ma‘rifiy tadbirlarning yo‘nalishiga, mazmuniga, metodlari va tashkiliy shakllariga, tarbiya jarayoni ishtirokchilarining o‘zaro munosabatlariga qo‘yiladigan asosiy talablarga amal qilishni ifodalaydigan koidalardir.

Ma‘naviy-ma‘rifiy faoliyat printsiplari o‘qituvchi-tarbiyachilarga yo‘l-yo‘riq ko‘rsatuvchi talablar, qoidalar yig‘indisi hisoblanib, u barkamol insonni tarbiyalashning vazifalari bilan belgilanadi va umuminsoniy tarbiya to‘g‘risidagi ta‘limotga hamda ilmiy pedagogik ma‘lumot erishgan yutuqlarga asoslanib, uning qonuniyatlarini aks ettiradi. Shuning uchun ma‘naviy-ma‘rifiy faoliyat jarayonida bu printsiplarga rioya kilish uning samaradorligini oshiradi, sifat ko‘rsatkichini rivojlantiradi.

Hozirgi zamon jahon va milliy pedagogika nazariyalariga asoslanib, ma‘naviy-ma‘rifiy faoliyat printsiplarini quyidagicha guruhlash mumkin:

- ma‘naviy-ma‘rifiy faoliyatning ijtimoiy yo‘nalganlik printsipli;

- ixtiyoriylik, mustaqillik, o‘yin va romantika printsipi;
- ishda ijodkorlik, tashabbuskorlik, yangilikka intilish nuqtai nazaridan yondashish printsipi;

ma‘naviy-ma‘rifiy faoliyatning rejaliligi va tadbirlarning talaba-yoshlarlar kuchiga mos bo‘lishini ta‘minlash printsipi;

ma‘naviy-ma‘rifiy faoliyatning muntazamliligi, davomiyligi, uzviyligi va ta‘sirchanligi printsipi;

ma‘naviy-ma‘rifiy faoliyatni tashkil etishda tarbiyalanuvchilarning yosh va individual xususiyatlarini xisobga olish printsipi.

Endi mazkur ma‘naviy-ma‘rifiy faoliyat printsiplarini tavsiflashga o‘tamiz:

1. Ma‘naviy-ma‘rifiy faoliyatning ijtimoiy yo‘nalganligi printsipi. Bu printsip ma‘naviy-ma‘rifiy faoliyatni tashkil etish va amalga oshirishda ijtimoiy taraqqiyot, mamlakatning g‘oyaviy-siyosiy, ijtimoiy-iqtisodiy va ma‘naviy-madaniy rivojidan kelib chiqqan holda, darsdan va auditoriyadan tashqari tashkil qilinadigan ishlar mazmunini, to‘garak, klublar, birlashmalar faoliyatini mamlakat taraqqiyoti bilan bog‘lanishi, shuningdek, fan, texnika, madaniyat, san‘at yutuqlariga asoslanishni nazarda tutadi.

2. Ma‘naviy-ma‘rifiy faoliyatga ishtirok etishning ixtiyoriyligi printsipi.

Bu printsip ta‘lim muassasalarida tashkil etiladigan ma‘naviy-ma‘rifiy faoliyat fakultativlar, to‘garaklar, turli seksiyalar, klublar va x.k. larga ishtirok etadigan talabalarning qiziqishi, istak-xohishi, qobiliyatiga qarab tanlash va bunda ularning ixtiyoriy bo‘lishini ta‘minlashga qaratiladi. Ixtiyoriylik printsipi, talabalar ixtiyoriyligini inobatga olib, ularni toliqtirmaslik va zo‘riqtirmaslik uchun, ta‘lim muassasalarida tashkil qilinadigan darsdan tashqari ishlarning ikkitadan ortiq bo‘lmasligini inobatga olishni ham nazarda tutadi.

3. Ma‘naviy-ma‘rifiy faoliyatda talabalar-yoshlar mustaqilligi, tashabbuskorligi, ijodkorligini hisobga olish printsipi.

Bu printsip talabalarning qiziqishlari, tashabbuslari asosida ma‘naviy-ma‘rifiy ishlarni tashkil qilish lozimligini nazarda tutadi. Har qanday tadbir, avvalo talabalarning mustaqilligiga asoslanishi, o‘qituvchi-tarbiyachi ularni ruxlantirishi, faoliyatini rivojlantirishi lozim. Shunda talaba-yoshlarda tashabbuskorlik, qiziqishlar, ijodiy qobiliyat rivojlanadi. Har qanday tadbirni ular yuqori ko‘tarinki ruhda qiziqish bilan, tashabbus bilan mustaqil ijro etishga o‘rganadilar. Ularda o‘z-o‘zini boshqarish his-tuyg‘usi taraqqiy etadi.

4. Tarbiyaviy tadbirlarning o‘yin faoliyati, romantika shaklida bo‘lish printsipi. Bu printsipni asosan kichik va o‘rta maktab o‘quvchilariga qo‘llash maqsadga muvofiq. Chunki kichik va o‘rta maktab yoshi o‘quvchilari asosan o‘yin faoliyatiga ko‘proq ehtiyoj sezadilar. Ammo bu ta‘lim muassasalarida tashkil etiladigan ma‘naviy-ma‘rifiy faoliyat tarbiyaning yo‘nalishiga, mazmuniga, metodlari, tashkiliy shakllariga, tarbiya jarayonining ishtirokchilarining o‘zaro munosabatlariga ko‘yiladigan asosiy talablarni ifodalaydigan qoidalarga qaratilgandir.

5. Ma‘naviy - ma‘rifiy faoliyatda talabalarning yosh va individual xususiyatlarini hisobga olish prinsipi. Ushbu prinsipda tadbirlarning vazifalari,

mazmuni talaba-yoshlarning yosh va tayyorgarlik darajalariga mos bo'lib, ular sog'ligiga, dunyoqarashiga ma'naviy-axloqiy salohiyatiga aqliy zakovatiga salbiy ta'sir ko'rsatishdan yiroq bo'lishi lozim.

Ma'naviy-ma'rifiy faoliyatning kayd etilgan printsiplariga asoslanilsa, ularning yaxlitligi, o'zaro hamkorligi, bir-birini to'ldirilishiga e'tibor qaratilib, ulardan samarali foydalanilsa, talabalarning ta'limiy, tarbiyaviy va rivojlanuvchanlik faoliyatlari maqsadli yo'lga ko'yilishi, barkamol insonning to'liq shaxs bo'lib shakllanishi kafolatlanadi.

Ma'naviy-ma'rifiy faoliyatni maqsadli tashkil qilish, yo'naltirish uning mazmunini aniq belgilash va rivojlantirish bilan belgilashdir. Agar mazmun va reja nomutanosibliki tashkil etilsa, ko'zlangan maqsad amalga oshmaydi. Shunga ko'ra inson noto'g'ri tarbiyalanadi, bundan jamiyat ham, insonlar ham, odamning o'zi ham aziyat chekadi. Demak mazmunni aniq belgilash va uni to'g'ri rejalashtirish darkor. Aks holda buyuk mutafakkir Bedil, aytganidek, agar me'mor dastlabki g'ishtni to'g'ri qo'ymasa, devor yulduzlarga yetsa ham qiyshiq bo'lib qolaveradi. Bedilning bu fikri ma'naviy-ma'rifiy faoliyatga daxldordir. Modomiki shunday ekan, ma'naviy-ma'rifiy faoliyat mazmunini aniq tasavvur qilish, uning yo'nalishlarini to'g'ri belgilash va rejalashtirish lozim.

Ma'naviy-ma'rifiy faoliyat insonning ijtimoiy-madaniy mavjudot sifatidagi mohiyatini anglatadigan, uni ruhiy poklanish va yuksalishga da'vat etadigan ichki olamini boyitadigan, vijdoni, iymoni, e'tiqodi, dunyokarashini, mafkuraviy saloxiyatini mustaxkamlaydigan, umuminsoniy qadriyatlarni bilish, targ'ib qilish, yoxud muayyan jamiyatning maqsad va vazifalariga muvofiq aqliy zakovati va ma'naviy-axloqiy salohiyatini tarkib toptirish, rivojlantirish jarayonidir. Shunga ko'ra jamiyatni, ijtimoiy-siyosiy, iqtisodiy-madaniy rivojlantirishda oliy ta'lim muassasalarida olib boriladigan ma'naviy-ma'rifiy faoliyatni quyidagi yo'nalishlar bo'yicha mazmunini belgilash va rejalashtirish talabga muvofiqdir.

Tashkiliy-tarbiyaviy ishlar

II. Mafkuraviy (G'oyaviy-siyosiy) tarbiya talabalar ijtimoiy faolligi va O'qishga munosabatini kuchaytirish.

III. Ilmiy dunyoqarash asoslarini shakllantirish, bilimlarni chuqurlashtirish va kengaytirish, bilish faolligini oshirish.

IV. Umuminsoniy, milliy axloq va xulk madaniyatini tarbiyalash.

V. GO'zallik, nafosat va badiiy tarbiya.

VI. Mehnatsevarlik va mehnat ahliga muhabbat tarbiyasi.

VII. Iqtisodiy va ekologik tarbiya hamda tabiatni muhofaza qilish

VIII. Yoshlarning huquqiy bilimdonligini oshirish.

IX. Sog'lomlashtirish va talabalar jismoniy barkamolligi

to'g'risida g'amxo'rlik qilish.

X. O'qituvchi-tarbiyachilar va OTMning ishchi-xodimlari bilan olib boriladigan ma'naviy - ma'rifiy hamda mafkuraviy ishlar.

XI. Ota-onalar va mahalla bilan ishlash.

XII. OTM dagi jamoat tashkilotlari (Yoshlar ittifoqi, Kasaba uyushma, xotinqizlar qO‘mitasi) bilan olib boriladigan ma‘naviy-ma‘rifiy ishlar.

Yuqorida qayd etib o‘tilganidek, oliy ta‘lim muassasalarida barcha fanlarni o‘qitish jarayonida talabalarning ma‘naviy-ma‘rifiy madaniyatini oshirishga va darsdan tashqari olib boriladigan ishlarga qaratilmog‘i lozim. Bunda har bir talaba «ma‘naviyat», «madaniyat» tushunchalarining tub ma‘nosini anglab olishlari, milliy ma‘naviyatimiz sarchashmalari, manbalaridan xabardor bo‘lishlari, bu manbalardan mustaqil erkin ilm olish, o‘rganish malakalariga ega bo‘lishlari lozim. Bizningcha, oliy ta‘lim muassasalarida tashkil qilinadigan ma‘naviy-ma‘rifiy faoliyat yo‘nalishlari quyidagicha qamrab olinsa maqsadga muvofiqdir:

I yo‘nalish: - mustakillik, bilimlar bayramini o‘tkazish, yubiley sanalarga doir bayramlar, ustozlar va murabbiylar kuni, Konstitutsiya kuni, Vatan himoyachilari kuni, diniy bayramlar («Ramazon» va «Qurbon» hayitlari), Hosil bayrami, Navro‘z bayrami, Xotira va qadrlash kunini nishonlash, tarixiy obidalarga, respublika ziyoratgoxlariga ekskursiyalar uyushtirish, yil murabbiysi kabi ko‘rik tanlovlarni o‘tkazish bo‘yicha tadbirlarni o‘tkazish rejalashtiriladi.

II yo‘nalish: - mafkuraviy tarbiya talabalarning yosh va individual xususiyatlarini inobatga olib, mamlakatimizning ichki va tashki siyosatiga doir ma‘lumotlarni o‘rganish, Prezidentimiz asarlarini o‘qib o‘rganish, Oliy majlis qarorlari, ma‘lumotlari bilan tanishish, davlatimiz ramzlari mohiyatini o‘rganish, davlat arboblarning faoliyatlari bilan tanishish kabi masalalar muhokamaga qo‘yiladi.

Shu yo‘nalish: - aqliy mehnat madaniyati, bilish faolligi va o‘qishga ongli munosabat, ilmiy dunyoqarash asoslarini tarbiyalash. “O‘qishni o‘rgan”, “Mening qiziqarli mashg‘ulotim”, “Mening qiziqishlarim”, “Inson va texnikaviy dunyo”, “Mashhur odamlar hayotidan”, “Mening orzu va qiziqishlarim”, “Men bilgan va bilmagan dunyo”, “Fan taraqqiyoti uchun” kabi mavzularda suhbatlar, munozaralar, ilmiy amaliy anjumanlar o‘tkazish, “O‘yla, izla, top”, “Quvnoqlar va zukkolar” o‘yinlarini tashkil etish va h.k.

IV yo‘nalish: - umuminsoniy axloq asoslarini tashkil etgan Islom dinida ta‘lim-tarbiya masalalari, allomalarimiz ta‘limotini o‘rganish, “Odob-axloq saboqlari”, “Ma‘naviyat va hayot”, “Hayot

va turmush odobi” kabi mavzularda davra suhbatlari tashkil etish, “Qizlar iffati”, “Yigitlik g‘ururi”, “Ayol madaniyati” mavzularida baxs munozara, so‘zlashish, kiyinish, muomala odobi bo‘yicha suhbatlar, kechalar, anjumanlar O‘tkazish.

V yo‘nalish: - talabalar va professor-o‘qituvchilar jamoasi estetik madaniyatini rivojlantirish maqsadida taniqli san‘atkorlar, haqida ma‘lumot berish, uchrashuvlar tashkil kilish, “Musiqqa mening hayotim”, “So‘z qalbni yengar, kiyim husnni» mavzularida suxbat, “Jahon ichra - jahonim - Buxoroi Sharifim”, “Men nechun sevaman, O‘zbekistonni” nomli stendlar chiqarish, ijodkor, shoirlar, yozuvchilar, kompozitorlar, aktyorlar, rejissyorlar bilan uchrashuvlar tashkil kilish, kitobxonlar konferentsiyalarini uyushtirish: badiiy ijod to‘garaklarini tashkil kilish,

ekskursiyalarga borish, odob go‘zalligi, xulq madaniyati, did va xulq qoidalari ko‘rik tanlovlarini uyushtirish.

VI yo‘nalish: - mehnat ilg‘orlari, kahramonlari, faxriylari bilan uchrashuvlar uyushtirish: ijtimoiy-foydali mehnat shanbaliklari, yakshanbaliklarga ishtirok etish: texnik ijodiy to‘garaklarga, klublarga, remont - qurilish otryadlari ishiga katnashish: “Mehnatning qadriga yet”, “Kasb va mehnat”, “Kasbim-faxrim” stendlarini chiqarish: kasblar, mehnat qaxramonlari vitrinalari, “Shahrimiz mustaqillik yillarida” fotomontajini chiqarish va h.k.

VII yo‘nalish: - iqtisodiy tarbiya va tabiatni muhofaza qilish: iqtisodiy bilim, tejamkorlik to‘g‘risida ma‘lumotlarini berib borish: O‘quv xonasi jihozlari darslik, o‘quv qo‘llanmalarini asrash to‘g‘risida suhbatlar o‘tkazish: “Iqtisod va maorif”, “Suv obi-hayot” stendlarini tashkil qilish: iqtisodchilar, hisobchilar, bank xodimlari bilan uchrashuvlar, savol – javob kechalarini tashkil qilish.

VIII yo‘nalish: - talaba-yoshlarning huquqiy bilimdonligini oshirish bo‘yicha: talaba-yoshlarda yuksak fuqarolik sifatlarini tarbiyalash, mustaqil Respublika konstitutsiyasi, qonunlariga hurmat his-tuyg‘ularini o‘stirish: milliy istiqlol g‘oyalariga sadoqat, diniy ekstremizm va fundamentalizmga murossasiz bo‘lishni shakllantirish: xalq deputatlari, huquqni himoya qilish organlari xodimlari bilan suhbat, uchrashuv, savol-javob kechalarini uyushtirish: “O‘z uyingni o‘zing asra”, “Militsiya - mening qo‘riqchim”, “Huquqiy onglilik - davr talabi” ko‘rgazmali stendlar tashkil qilish: Yo‘l harakati qoidalari, “Yosh huquqshunos” to‘garagini tashkil etish: “Siz qonunni bilasizmi?” ko‘rik tanlovini o‘tkazish.

IX yo‘nalish: - sog‘lomlashtirish va talabalar jismoniy barkamolligi to‘g‘risida g‘amxo‘rlik qilish. O‘quv muassasalarida ertalabki sog‘lomlashtirish mashg‘ulotlarini tashkil qilish: jismoniy tarbiya va jismoniy madaniyat darslari, to‘garaklarini faoliyatini takomillashtirib borish: Talaba-yoshlar harakat organlarini chiniqtirishga e‘tiborni kuchaytirish: sport seksiyalarini tashkil qilish: O‘quv yilida o‘tkaziladigan sport o‘yinlari, musobaqalari jadvallarini ishlab chiqish: “Kichik universiada”, “Olimpiada rezervlari” kabi sport O‘yinlarini muntazam o‘tkazish, sog‘lom turmush tarzi va uni faol amalga oshirishini keng targ‘ib qilish: “Sog‘lom tanda sog‘ aql” ko‘rik tanlovini o‘tkazish.

X yo‘nalish: - O‘qituvchi-tarbiyachilar va talaba-yoshlar o‘rtasida olib boriladigan ma‘naviy-ma‘rifiy faoliyat. “Ma‘naviyat - millat gultoji”, “Islom ma‘naviyat mash‘ali”, “Hadis ilmi - hayot ilmi”, “Ma‘naviyatimiz darg‘alari” mavzularida suhbatlar, kechalar uyushtirish, “O‘zbekiston Respublikasi Konstitutsiyasi”, “Mehnat qonunlari”, “Oila kodeksi”, “Jinoyat kodeksi”, “Ta‘lim to‘g‘risida qonun”, “Kadrlar tayyorlash milliy dasturi” kabi qonun va me‘yoriy hujjatlarni o‘rganish soatlarini o‘tkazish, “O‘qituvchilik sha‘ni”, “Tarbiyachilar mahorati”, “Kasb madaniyati”, “Yosh avlod murabbiysi” mavzularida kechalar uyushtirish.

XI yo‘nalish: - ota-onalar va mahalla bilan ishlash. O‘quv yurti hududida talaba-yoshlar ota-onalarining pedagogik ma‘lumotlarini aniqlash maqsadida

“Aholining ma’naviy-ma’rifiy” bilimdonligi ko‘rik tanlovlarini tashkil qilish: “Bir bolaga yetti mahalla ota-ona” mavzusida suhbat, kechalar uyushtirish: sinf, guruh ota-onalar majlislarini amalga oshirish: “Ochiq eshiklar kuni” tadbirini O‘tkazish: ota-onalar komiteti faoliyatini yo‘lga qo‘yish: “Ota-onalar burchagi”, “Oila va jamiyat” seminarlarini tashkil qilish: talaba-yoshlar, ota-onalar bilan bayramlar, kinofil’mlar ko‘rish, teatrlarga borish tadbirlarini yo‘lga qo‘yish “Obod mahalla”, “Mahalla - madaniyat O‘chog‘i”, “Mas’uliyatli oila” uchrashuvlari, kechalarini tashkil qilish va O‘tkazish.

XII yo‘nalish: - oily ta’lim muassasasi jamoat tashkilotlari bilan olib boriladigan ma’naviy-ma’rifiy faoliyat. Yoshlar ittifoqi, kasaba uyushmasi, xotin-qizlar qo‘mitasi kabi jamoat tashkilotlari bilan hamkorlikda faoliyatni yo‘lga qo‘yish, jamoat tashkilotlarining ilmiy, texnik, madaniy, sport va fizkultura uyushmalarini tashkil qilish. Darsdan so‘ng talaba-yoshlarning ma’naviy-ma’rifiy ishlari ustidan pedagogik rahbarlikni yo‘lga qo‘yish. Qayd qilingan ma’naviy-ma’rifiy yo‘nalishdagi ishlar o‘quv yilida rejalashtiriladi. Yillik reja asosida oylik va haftalik boshqariladigan ishlar tuziladi.

Yuqorida kayd etib o‘tilgan yo‘nalishlarda ma’naviy-ma’rifiy faoliyat olib borish maqsadida ishlar o‘quv yilida yoki bosh yilga mo‘ljallab tuziladi va rejalashtiriladi.

Ma’naviy-ma’rifiy faoliyat turli shakllarida tashkil etiladi. Buni taxminan uch guruhga bo‘lish mumkin:

Yakka tartibdagi (Individual) ishlar.

To‘garak ishlari.

Ommaviy ishlar.

Yakka tartibdagi ma’naviy-ma’rifiy faoliyatga olimpiadalar, iqtidorli talabalar bilan o‘tkaziladigan tanlovlar, konkurslar, ko‘rgazmalar kiradi. Garchi bu shakldagi tadbirlarga ko‘pchilik ishtirok etsada unda har bir ishtirokchi yakka holda ishtirok etishi, o‘quv yurti, viloyatini tadbirning ma’lum turi bo‘yicha yakka tartibda himoya qilgani uchun uni yakka shakldagi ma’naviy-ma’rifiy faoliyat deb ataymiz. Fan olimpiadalari - bu bilimlarga qiziqishini rivojlantirishning eng muhim vositasidir. Uning tarbiyaviy qiymati shundaki, garchi ma’lum fan bo‘yicha O‘tkazilsada, unda tuziladigan yakka holatdagi topshiriqlar, savollar talabani ijodiy tafakkurini rivojlantirishga xizmat qiladi, bilim olishga intilishini kuchaytiradi.

Yakka tartibdagi ma’naviy-ma’rifiy faoliyatning tanlov va ko‘rgazma shaklidagi turi ham talaba-yoshlarga ijodkorlikni, maqsadga intiluvchanligini rivojlantiradi. Masalan: talaba “Mohir qo‘llar”, “Texnik ijodkorlik”, “She’riyat maskani” kabi tanlovlar va ko‘rgazmalarda ishtirok etib, har biri o‘z ijodkorligi, qobiliyati, iste’dodini namoyish etadi. Bu tanlovlar oliy ta’lim muassasasidan boshlanib, respublika miqyosida o‘tkazganligi tufayli talabada mas’uliyat, faxr, sha’n uchun kurash his-tuyg‘ularini tarbiyalaydi.

Hozirgi kunda o‘quv yurtlarida eng ko‘p tarqalgan ma’naviy-ma’rifiy faoliyat shakli bu to‘garak ishdir. Oliy ta’lim muassasalaridagi fan to‘garaklari, badiiy havaskorlik, foto, radio, kinovaskor to‘garaklari, “Yosh adabiyotshunos”, “Yosh

kitobxon”, “Yosh pedagog” kabi to‘garak va klublar xam katta tarbiyaviy ahamiyatga ega.

To‘garaklar va klublarda ishtirok etish talaba-yoshlarga bilish qobiliyatlari, ijodiy tafakkurini rivojlantirish bilan birga ularda yurt, Vatan, xalq oldidagi mas’uliyatini kuchaytirishga xizmat qiladi va shuning uchun ham yosh avlodning ma’naviy-ma’rifiy salohiyatini oshirishga xizmat qiladi.

Ma’naviy-ma’rifiy faoliyatning yana bir shakli ommaviy tadbirlardir. Bunga ertaliklar, mavzuiy kechalar, disputlar, savol-javob kechalari, anjumanlar, festivallar, sport bayramlari va o‘yinlari, ekskursiyalar va x.k.lar kiradi.

Shunday kilib, ma’naviy-ma’rifiy faoliyat keng qamrovlidir. Zero, ma’naviyat va ma’rifat - Oliy qadriyat. U xalqimizning urf-odatlarini, mutafakkirlarimizning sermazmun ta’limotlarini, tarixiy milliy qahramonlarimizning hayot yo‘lini, istiqlol, erk uchun kurashganlarning mashaqqatli turmush saxifalari o‘zida aks ettiradi. Shuning uchun ham u oliy qadriyat. U o‘z yo‘nalishlariga ko‘ra komil insonni tarbiyalash kabi buyuk maqsadni amalga oshiradi.

Yuqorida aytilgan fikrlar, ishlarni amalga oshirsak, ma’naviy-ma’rifiy faoliyat o‘z muddaosiga yetgan, barkamol avlodni shakllantirishga tamal toshi ko‘yilgan bo‘ladi. Buning uchun esa doimo izlanish, xarakat kilish lozim. Ma’naviy - ma’rifiy faoliyatda bu boradagi bor imkoniyatlardan maksimal foydalanishlari zarur.

Shunday kilib, ta’lim muassasalarida tashkil qilib o‘tkaziladigan ma’naviy-ma’rifiy faoliyat talaba-yoshlarni bilimga chanqoqliklarini oshirib, aqliy salohiyat va zakovatlarini rivojlantirish bilan birga, ularni ma’naviy barkamol bo‘lib tarbiyalanishlar uchun zamin yaratadi.

Adabiyotlar ro‘yxati:

1. Mirziyoev Sh.M. Niyati ulug‘ xalqning ishi ham ulug‘, hayoti yorug‘ va kelajagi farovon bo‘ladi. – Toshkent: “O‘zbekiston” NMIU, 2019. – 400 b.
2. “Ta’lim to‘grisida”gi O‘zbekiston Respublikasining Qonuni, - Toshkent, 1997.
3. Kadrlar tayyorlash milliy dasturi». - Toshkent, 1997.
4. Pedagogika.// O‘kuv ko‘llanma. A. Munavvarov taxriri ostida - Toshkent, «O‘kituvchi», 1996.
5. O‘kuvchi ma’naviyatini shakllantirish «Shark», 2000.
6. Umarov B, Olimov Sh. Oliy O‘kuv yurtlarida ma’naviy-ma’rifiy tarbiya asoslari. - T: «Fan», 2004.

“MEN MALALAMAN” MALALA YUSUFZOY TALQINIDA MA’SUMA AYOL OBRAZI

Yarasheva Charos Jasur qizi,
SamDU Urgut filiali 2-bosqich talabasi

Annotatsiya. Maqolada Malala Yusufzoyning hayoti Pokiston hukumatida ayollarning erkinligi, ularga qo‘yilgan ta’qiqqlar, ayollarning hayoti Malalaning oilaviy muhiti hamda uning ijtimoiy qarashlari yortib beriladi. Uning hayoti o‘zbek

ayollari bilan taqqoslash orqali tahlil qilinadi. Shuningdek, maqolada “masuma ayol” obraziga alohida to‘xtalib o‘tiladi. Xususan, 17 yoshida Nobel mukofotiga sazovor bo‘lgan, tik turib talim olgan va tolibonlar tomonidan xo‘rlangan qizaloqning ijtimoiy hayoti ochib beriladi.

Kalit so‘zlar. Malala Yusufzoy, Ziyauddin Yusufzoy, Nobel mukofoti, erkinlik, hurlik, baxt, iroda, Zulfiya, Saida, Men malalaman.

Аннотация. В статье жизнь Малалы Юсуфзой освещается свобода женщин в правительстве Пакистана, наложенные на них запреты, жизнь женщин семейное окружение Малалы, а также ее социальные взгляды. Ее жизнь анализируется путем сравнения с узбекскими женщинами. Также в статье будет уделено особое внимание образу “Невинная женщина” В частности, будет раскрыта общественная жизнь девочки, получившей Нобелевскую премию в возрасте 17 лет, которая училась стоя и подвергалась насилию со стороны талибов.

Ключевые слова: Малала Юсуфзай, Зиауддин Юсуфзай, Нобелевская премия, свобода, счастье, воля, Зульфийа, Саида.

Annotation. The article the life of Malala Yousafzai highlights the freedom of women in the government of Pakistan, the prohibitions imposed on them, the life of women, Malala's family environment, as well as her social views. Her life is analyzed by comparing it with Uzbek women. The article will also pay special attention to the image of the “masuma woman». In particular, the public life of a girl who won the Nobel Prize at the age of 17, who studied standing up and was subjected to violence by the Taliban, will be revealed.

Key words: Malala Yusufzai, Ziauddin Yusufzai, Nobel Prize, freedom, happiness, Zulfia, Saida.

“Eng yorqin yulduzlar

Eng qorong‘uda tunda bilinadi.” Malala Yusufzoy - pokistonlik inson huquqlari faoli, butun dunyo bo‘ylab ayollar uchun ta‘lim olish imkoniyatini himoya qiladigan haqiqiy ayol timsolini gavdalandirgan shaxs. Malalaning avtobiografiyasi haqida gap ochar ekanmiz, Ziyauddin Yusufzoy va Turpekoy Pekai Yusufzoylarning, yani Yusufzoilar oilasi yetuk vakilasi sanalgan Malala Yusufzoy 1997-yil 12 iyulda Pokistonning Mingora deb nomlangan makonida tavallud topadi. O‘z faoliyati uchun u 2012- yilda “Tehrik-e Tolibon Pokiston” terrorchilik harakati janglari tomonidan og‘ir yaralanadi. Tinchlik uchun 2014 yilda Nobel mukofoti laureati bo‘ladi.

Shuningdek, Malala Yusufzoy bizga Christina Lamb bilan hammualliflikda “Men Malalaman: Ta‘lim uchun kurashgan va Tolibon tomonidan otib tashlangan qizning hikoyasi” nomli avtobiografik qissasini taqdim etdi. Ushbu asar Malala uchun katta bir imkoniyatning eshigi bo‘lib xizmat qildi. Muallif bu asarda o‘z mamlakatidagi qizlar ta‘limiga nisbatan to‘sqinliklar, ayollar huquqining poymol bo‘lishi haqida yozadi. Bir qancha qiyinchiliklarga qaramay, ilm olish hamda o‘zining va boshqalarning huquqlarini himoya qilishdan chekinmagan Malala ko‘plab yoshlarga o‘rnak bo‘ladigan ayol timsolida “Men Malalaman” qissasida gavdalanadi.

“Biz odamlar Allohning buyukligini anglay olmaymiz. U bizga foydalanishimiz uchun aql, his qilishimiz uchun yurak kabi mo‘jizlarni hadya etgan. U bizni gapirishimiz va his-tuyg‘ularimizni ifoda etishimiz uchun lablarimizni, atrofimizdagi go‘zallikdan bahramand bo‘lishimiz uchun ko‘zlarimizni, xushbo‘y hidlardan bahramand bo‘lishimiz uchun burunni bergan. Alloh sari boradigan yo‘llardan yurishimiz uchun oyoqlarimizni va yaxshi ammallarni bajarishimiz uchun qo‘llarimizni hadya etgan. Ushbu organlardan birortasini yo‘qotmaganimizcha biz uchun qanchalik muhimligini anglay olmaymiz. Bir qulog‘im kar bo‘lganidan so‘ng buni o‘z tajribamdan angladim” – deya baralla aytib o‘tadi. Malalaning yakuniy so‘zidan anglashimiz mumkinki, asarni o‘qigan har bir kitobxon avvalo shukronalik hissi uyg‘onadi. Albatta bu jarayon bizni ham chetlab o‘tmadi. Vaholanki shunday jannatmakon diyorda tug‘ilishdek baxtga musharrah bo‘lganimizdan Allohingga hamdlar aytamiz. Asar haqiqatdan ham kitobxon kutmagan bir uslubda yozilganki, bu ixtiyorsiz taqsinlarga, loyiq. Biz yuqorida ilova qildikki, asar 2014- yilda Nobel mukofoti laureati bolganini va haqiqatdan ham ushbu asar Nobel mukofotiga loyiq. Malumki, Nobel mukofoti – buyuk ilmiy izlanishlar, ixtirolar yoki madaniyat va jamiyat rivojiga katta hissalar qo‘shganligi uchun har yili taqdim etiladigan eng nufuzli xalqaro mukofotlardan biri va anashunday eng nufuzli mukofotga loyiq asar sifatida qaralgani Malalaning asarini yana bir karra maqtovlarga sazovorligini bildiradi.

Unda boblar ketma-ketligi, obrazlar: bosh va epizodik, tinglovchini o‘ziga tarannum etuvchi bo‘yoqdor so‘zlar, yumorga yo‘g‘rilgan holatlar kema-ketligidagi har bir holatda tabiiylik ufurib turganligi kishi ko‘z o‘ngida gavdalanib turadi. Qiyos: Abdulla Qodiriyning “O‘tgan kunlar” romani yozilganda va hozir ham har bir kitobxon o‘zini Otabek o‘rnida ko‘rishni istaydi yoki Otabek deb o‘zini tasavvur qiladi. Kitobxon “Men Malalaman” romanini o‘qiganda ana shunday tuygu uni qamrab olishi bilan bu asar yoqimli va qiymatli asardir. Otabek fojialarida o‘sha davr ziyoli xonadonining talablari ko‘rinsada, bu xonadaon aslida Otabekday bir siymoni tarbiyalagani bilan qadrlil bo‘lgan xonadan va shu -Ota-ona. “Men Malalaman”dan shu narsa ayonki, uning Malala bo‘lishidagi eng asosiy turtki, bu uning muhiti, ota va onasi. Inson kamol topishi uchun avvalo, jamiyat va jamiyatidagilar o‘rni beqiyos sanaladi. Shuningdek, eng asosiy o‘rin tutgan shaxs otasi desak hech mubolag‘a bo‘lmaydi. Malala yashagan muhitda barcha u tengi qizlar paranji o‘ragan bir paytda Malala bemalol hech qanday to‘sqinliklarsiz yashadi. Negaki, Malala “Svat vodiysi dunyodagi eng quyoshli joy va tog‘lar ortida turgan qora bulutlarni esa afsuski ilg‘amasdim. Meni otamning quyidagi so‘zlari tinchlantirardi: Hayolingdi bo‘lmasdan, orzularing ummonida sayr qilaver. Men seni doim himoya qilaman” - degan satrlari orqali otasi uning suyangan tog‘i ekanligini isbotlaydi. Yoxud, “Erkinlik – bu ajoyib narsa, faqat xato qilish erkinligi bundan mustasno”. Shubhasiz, bu fikrlar chinakam Malala uchun xos. Sababi u ota-onasi unga haqiqatdan ham erkinlik ne‘matini berdi, fikr so‘z, vaholanki har qanday holatda mustaqil qaror qabul qilishni o‘z zimmasida qoldirdi. Shubhasiz, Malala ham bu bildirilgan ishonchni oqladi. To‘g‘ri boshida Malala ham tengqurlari qatori ish tutdi ammo, uni xatologini anglagan holda to‘g‘ri yo‘lini

topdi va albatta buni ham ortida Malala uchun tayanch nuqta sanalgan otasi muhim bir ahamiyat kasb etdi. Hayotda eng asosiy jarayonlardan biri bu tarbiya sanalib, ana shu tarbiyani ortidan mana shunaqa Malalalar yetishib chiqdi va tarbiyaga ham alohida urg'u berilganini biz ushbu asarda ko'rishimiz mumkin. Shu o'rinda qo'shimcha sifatida shuni aytmoqchimanki, men bu asardan oilaviy muhitimdagi savolga javob topdim. Ya'ni gap erkinlik haqida ketyapti.

Avvallari uydagilar meni o'z holimga qoldirib qo'yishganidan juda norozi edim. Ammo ushbu asarni o'qir ekanman inson ota-onasini unga bog'lab bermaganini va har qanday holatda inson o'ziga ishonishi va Allohni tan olishi kerakligini yanada mushohadalar ila angladim. Asarda ma'suma Malala obrazida ijtimoiy hayotdan ya'ni uning ijtimoiy hayotidan norozilik ruhining ufurishi ko'zga tashlanadi. Albatta norozilik bo'ladi. Xo'sh nega bo'lmasin. Boisi shunday deb hisoblaymanki, ya'ni unda birgina "Radio" bobini oladigan bo'lsak, unda dinni o'ziga niqob qilib, insonlar o'qib o'rganishi kerak bo'lgan bir paytda Fayzulloxning avvaliga Pokiston hukumatini soddagina xalq odamlarini ko'nglini olib, so'ngra ularni miyasini zaharlab, din orqali ularni mudhish yo'llarga, ong-u shuurini zaharlashga, shuningdek aybsiz begunoh bandalarning qonlarini oqizishga, butun bir Pokiston xalqining osmoniga qora bulutlarni chiqarishi kabi holatlarni haqiqatdan ham o'ylab qolasan kishi. Vaholanki, bunday holatlar Pokistonning fuqarolari sanalgan Malala oilasini ham chetlab o'tmadi. Bunday holatlarda hatto irodasi metin-mustahkam kishi ham qulashi turgan gap. Pokiston xalqining Fayzulloxga o'xshagan iblis kimsalari sabab albatta osmon quyuq qora tutun bilan qoplanadi. Ziyouddin kabi o'zini emas butun bir xalqni o'ylaydiga, Fayzullox yoki mulla niqobi ostida yashaydigan kimsalarga nisbatan teran fikrlarni eslatib o'tishimiz o'rinlidir. Jumladan, Fayzulloxga qarata "Garchi insonlar maktab, ko'cha, uy obodonchligi-yu xalqning atrof-muhitini tozalash uchun ham xuddi "Masjid", "Madrasa" qurayotgandek harakat qilganda edi Pokiston jumhuryati 1 yil ichida jannatga aylana edi"- deya serjillo jumlasida yoki Mullaga qarata "Ey mulla jonimdan to'ydirib yubording. Kimsan o'zi? Mening maktabimdan boshqa qiladigan ishing yo'qmi? Sening jinniliging aniq. Bu yerda o'ralashib yurgandan ko'ra shifokorga murojat qil. Yaxshisi do'xtir Xaydar Alining oldiga bor" deb aytgan mazmundor gaplarining mohiyatini anglashimiz va u butun Pokistondagi barcha mullaga va Fayzulloxga o'xshagan shaxslarga qarata aytilgani anglashiladi. Shuningdek, siyosatga aralashish ani -mani bashariyat uchun mushkul jarayon. Ammo Malala asarining keng qamrovligini shu yerdan bilsak ham bo'ladiki, shunday tariflab bo'lmaydigan inson sifatidagi insonlarga qarata , siyosat ichida turib siyosatchilarga qarshi , shukronalik , tarbiya ishonch, singari fazilatlarni o'zida tarannum etgan ushbu asarni siz-u bizga taqdim etdi .Keling Fayzullox fikri sari ham boraylikda "Ayollarni odam o'rnida ko'rmaslik fikrini yoqlaylik. Ammo farzand tarbiyasi bu muhim jarayon. Fayzullox tangani narigi tomonini o'ylamayapti. Agar avlodlarimiz bo'lmasa shunda yashashdan ma'no qani. Axir har bir buyuk shaxs ortida ayol turishi bu haqiqatku. To'g'ri Fayzullox kabi shaxslar uchun Pokiston hukumati ham qarshiliklar qilsa bo'lardi. Biroq, bu razil kimsalar hatto hukumatni ham o'ziga tobe qilib bo'lgandi. Xalqni batamom manaviyatini

o‘ldirdi, tirik murdaga aylantirdi, Ziyouddin kabi shaxslarni birdan-bir umidi Alloh bo‘lib boshqa yo‘li qolmadi.

Malala bu holatlardan otasiga norozilik hissi bilan boqqanda Ziouddin qiziga Avg‘onistonning holatini yoki o‘zidan ham mushkul ahvolda qolganlarni ropara qilib shukrona keltirishga qizini undadi. Shubhasiz, bu ham bir “Men Malalaman” asarining iroda, qanoat, sabr, matonat kabi xislatlarning ufurganidan dalolatdir.

Bunaqa insonni junbushga keltiradigan holatlar Malala asarining har bir satrlarida namoyon qilingan. Asarning eng kulminatsion cho‘qisi qaerda bilasizmi?

Darhaqiqat, Malala Tolibonlar jangarisining maktab aftobusida ketma-ket 3 o‘qi ostida qoldi. O‘q Malalaning boshidan, yelkasidan, bo‘ynidan to‘g‘ridan-to‘g‘ri o‘tib, xatto Malala ortida o‘tirgan 2 qizni ham jarohatlagan. Malala og‘ir ahvolda Peshovar shahridagi harbiy gospitalga yetkazilgan. Qiz komaga tushadi, tirik qolish ehtimoli esa juda kam edi. Pokistondagi 50 nafar islomiy ulamolar guruhi uni o‘ldirmoqchi bo‘lganlarga qarshi fatvo chiqaradi. Shuningdek, Malala va uning 2 tengquri tirik qoladi. Shu o‘rinda, Zahiriddin Muhammad Boburning “Boburnoma” sida keltirilgan purmano satrlarni eslab qolasan kishi:

Agar tig‘i olam bijunbad zi joy

Naburrad rage to nuxohad Xudoy

(manosi: agar olam tig‘i qo‘zg‘alsa ham xudo xohlamasa biror tomirni kesolmaydi)

Haqiqatdan ham agar Alloh hohlamasa 40 yil qirg‘in qarot bo‘lsa ham ajali yetmagan o‘lmaydi.

Malala bu asari orqali nafaqat bizga balki butun bir osmon ostida yashayotgan har bir qiz uchun ibrat bo‘la oldi. Biz shu davrga qadar To‘maris yoki Zulfiya-yu Saidalar kabi ayollarni o‘rnak qilib ko‘rsata olsak, yanglishmasam ularning safi yana bir marotaba ortdi. Malala bobosi tarifi bilan aytganda haqiqiy baxt belgisi bo‘ldi. Yoxud,

Odamlar bor odamlarning naqshidir,

Odamlar bor hayvon undan yaxshidir.

Malala iroda timsoli, uning talim olishiga hukumat ham, tolibonlar ham, jamiyat-u soxta jirkanch g‘oya – tahdidlar ham, xato 1 emas 3 marotaba otilgan o‘q ham ta’sirini o‘tkazolmadi va u “Tik turib ta’lim olgan va Tolibonlar tomonidan xo‘rlangan qizaloq” timsolida mangu xotiralarga muhrlandi .

Ayol yaralibdiki, u ona, u qiz, u singildir. Ayol muqaddas, ayol e’zozlashga loyiq shaxs. Tarixga nazar solsak, ayollar nafaqat Pokiston hukumatida balki o‘z diyori – zaminimizda ham shu darajada o‘rinsiz bir buyumdek qaralgan hatto tiriklayin ko‘milib, vahshiylarcha o‘ldirilganligi siz-u bizga malum. Ular shunchaki zaif emaslar. Ta’bir joiz bo‘lsa, chin ma’nodagi, qalbimiz qo‘ri, ko‘zimiz nuri, hayotimiz mazmuniga aylanishga ulgurgan – ayollar, qizlarimizni jonlari omon bo‘lsin. Tarifingizni shunchaki satrlarga sig‘dirishni o‘zi bo‘lmaydi. Xa aynan siz! Yuzimizga tabassum olib kelasiz, o‘zingiz uchun oddiygina tuyuladigan shu samimiy jilmayishingizni o‘zi qalblarni entiktirib yuboradi. Axir sizku! Yo‘qni yo‘ndiradigan, borni esa do‘ndiradigan, borida shukr yo‘g‘ida, sabr qiladigan. Xa sizda o‘sha! Erni er qiladigan-u, qaro yer qiladigan. Balki sher qiladigan. Siz

uchunki axir intilishlar, maqsadlar! Axir sizlar yelkamizdagi or – nomus. Qoil! Bazida asablar dosh bermay qolganda, sizlarga barcha qaysarliklarni ko‘taradigan. Jonimizning halovati bo‘lasizda, jaxllarimizni tabassumingiz bilan yuvib yuborasiz. Shukr qilaman! Sizlar sabab kelajak avlodlarimiz millatni taniydi. O‘zligini anglaydi, tarbiyadagi ilk va davomiylik debochasizlar. Ofarin deymen yana. Bazida taniqli iqtisodchilar ham oldingizda ip esholmaydi. Kezi kelsa maoshni keyingi oygacha yetkazish bo‘yicha sizga teng keladigani yo‘q. Ko‘nikuvchansiz! Yo‘qsa oilangizni, yaqinlaringizni tashlab begona xonadonga ketmasdingiz. Minnatdorman ota-onalarimiz yuzidagi quvonch uchun. Yaxshiyamki, sizlar bor! Quvonamiz! Sizlar sabab. Axir baxtimizning to‘kisligi birgina tabassumingiz bilan go‘zal!

Shu o‘rinda Abdulla Qodiriyning “O‘tkan kunlar” asaridagi Yusufbek Hojining tilidan:

“Azizlar dunyoga bevaqt kelibmiz

Azal taqdir ekan qaydan bilibmiz”

deya aytilgan fikrlardagi ayni vaqt tushunchasiga qarasaq biz ayni bir davrda bevaqt emas balki vaqtida kelgan , ota-bobolarimiz havas qilgan fursatdalarda yashayotgan farzandlarmiz . Shukrlar bo‘lsinkim, biz tinch - totuv hayot sharobini ichmoqdamiz, biz hurmiz, biz mustaqilmiz, bizda so‘z erkinligi mavjud. Hukumatimiz tomonidan yildan yilga xotin-qizlarga qaratilgan e‘tibor bu ming karra Allohingga hamd-u sanolar aytishga sabab bo‘ladi. Tinchligimiz abadiy – yurtimiz obod bo‘lsin.

Foydalanilgan adabiyotlar

1. Malala Yusufzoy, KristinaLamb. “Men Malalaman”. – T.: “Yangi asr avlodi”, 2022.

2. B.Ahmedov. “Boburnoma”. – Toshkent.1985.

3. РИА Новости. “Билграфия Малалы Юсуфзай” 2013.

4. Johnson, Kay. «Nobel winner Malala in tears on emotional return to Pakistan». 2018-yil 28-mart.

Internet saytlari

www.nobelprize.org

www.biography.com

BOSHLANG‘ICH SINIF O‘QUVCHILARINI O‘QISH SAVODXONLIGINI OSHIRISHNING TASHKILY-PEDAGOGIK XUSUSIYATLARI

Xo‘jamqulova Nafisa Ro‘ziqulovna,

*O‘zbekiston-Finlandiya pedagogika institute Boshlang‘ich ta’lim va
gumanitar fanlar fakulteti o‘qituvchisi xojamqulovanafisa5@gmail.com*

+998901005587

Annotatsiya. Ushbu maqolada EGRA va PIRLS xalqaro dasturlarining o‘ziga xos va o‘zaro farqli jihatlari aniqlashtirildi. EGRA va PIRLS boshlang‘ich sinf

o'quvchilari o'rtasida o'qish savodxonligi ko'nikmalarini oshirishga qaratilgan ikkita alohida, ammo bir-birini to'ldiruvchi xalqaro dasturdir. Ikkala dastur ham o'qish malakasini oshirishning umumiy maqsadiga ega bo'lsa-da, ular maqsadlari, metodologiyalari va maqsadli natijalari bilan farqlanadi.

Kalit so'zlar: PIRLS, EGRA, maqsadlar, metodologiya, kompleks yondashuv.

Bu farqlar o'qish ko'nikmalarining turli jihatlarini ko'rib chiqish va o'quvchilarning qobiliyatlari haqida qimmatli tushunchalar berish orqali o'qish savodxonligini oshirishga kompleks yondashuvga yordam beradi. Quyida EGRA va PIRLS dasturlari o'rtasidagi farqlarni ko'rib chiqamiz va bu farqlar birgalikda o'qish savodxonligini oshirishga yaxlit yondashuvga qanday hissa qo'shishini o'rganamiz.

Maqsadlar. EGRA va PIRLS dasturlarining asosiy maqsadlari o'qish savodxonligini baholash va yaxshilashga qaratilgan, biroq ular buni turli usul va yo'llar bilan amalga oshiradilar. EGRA, birinchi navbatda, boshlang'ich ta'limning boshlang'ich sinflarida fonemik xabardorlik, fonika va dekodlash kabi asosiy o'qish qobiliyatlarini baholashga qaratilgan. Uning maqsadi o'quvchilarning ushbu asosiy o'qish komponentlarida kuchli va zaif tomonlarini aniqlash va ularning o'qish jarayonini tezlashtirish uchun maqsadli tadbirlarni boshqarishdir. Boshqa tomondan, PIRLS kengroq kontekstda o'quvchilarning o'qish savodxonligi

ko'nikmalarini baholashga qaratilgan. Unda o'quvchilarning tushunish qobiliyatlari, so'z boyligi va matn turlari bo'yicha o'qish strategiyalari baholanadi. PIRLS o'quvchilarning turli matnlar bilan shug'ullanish va ulardan ma'no olish qobiliyatini o'lchash uchun dekodlash ko'nikmalaridan tashqariga chiqadi, bu ularning umumiy o'qish malakasi va kognitiv faolligini aks ettiradi.

Metodologiyalar. EGRA va PIRLS tomonidan qo'llaniladigan metodologiyalar o'zlarining maqsadlari va baholashni maqsad qilgan ko'nikmalariga qarab farqlanadi. EGRA o'quvchilarning asosiy o'qish qobiliyatlarini baholash uchun bir qator baholash vositalari va vazifalaridan foydalanadi. Bu vazifalar fonemik xabardorlikni baholash, so'zni aniqlash mashqlari va og'zaki o'qishning ravonligini baholashni o'z ichiga olishi mumkin. Maqsadli ta'lim tadbirlarini boshqarish uchun o'qish qiyinligining muayyan sohalarini aniqlashga urg'u beriladi.

PIRLS, aksincha, har xil matn turlari va janrlari bilan o'qish vazifalarini boshqarishni o'z ichiga olgan kompleks baholash yondashuvidan foydalanadi. O'quvchilarga adabiy va axborot matnlarini o'qish va tushunish so'raladi, ular ma'lumotni sharhlash, tahlil qilish va sintez qilish qobiliyatini namoyish etadilar. Bundan tashqari, PIRLS o'quvchilarning o'qish odatlari, munosabatlari va ularning savodxonlikka boy muhitlarga ta'siri haqida ma'lumot to'plash uchun so'rovnomani o'z ichiga oladi.

Maqsadli natijalar. EGRA va PIRLS dasturlarining maqsadli natijalari ularning tegishli baholash yo'nalishiga moslashtirilgan. EGRA o'qituvchilarga o'quvchilarning fonematik xabardorligi, dekodlash va so'zni tanib olish

qobiliyatlari haqida aniq ma'lumotlarni taqdim etishni maqsad qilgan. Dastur ushbu asosiy ko'nikmalarni hal qiluvchi va keyingi o'qishni rivojlantirish uchun yo'l ochadigan maqsadli tadbirlarni loyihalashni osonlashtirishni maqsad qilgan.

Bundan farqli o'laroq, PIRLS kengroq o'qish savodxonligi natijalarini maqsad qilib qo'yadi. Dastur o'quvchilarning matnlarni tushunish va ulardan ma'no chiqarish qobiliyatini baholaydi, ularning yuqori darajadagi o'qish qobiliyatlarini namoyish etadi. PIRLS o'quvchilarning murakkab matnlar bilan shug'ullanish, ma'lumot olish, xulosalar chiqarish va o'qiganlari ustidan tanqidiy fikr yuritish qobiliyatini o'lchashga intiladi. PIRLS natijalari o'quvchilarning umumiy o'qish kompetensiyasi va ularning akademik va umrbod ta'lim muammolariga tayyorligiga oydinlik kiritadi.

Kompleks yondashuv. EGRA va PIRLS dasturlari o'rtasidagi farqlar o'qish savodxonligini oshirishga kompleks yondashuvga yordam beradi. EGRAning asosiy o'qish ko'nikmalariga e'tibor qaratilishi o'quvchilarda so'zlarni to'g'ri dekodlash va tanib olish imkonini beruvchi kuchli fonologik asosga ega bo'lishini ta'minlash uchun muhim ehtiyojni hal qiladi. Bu diqqat, ayniqsa, boshlang'ich sinflarda muhim ahamiyatga ega, chunki u kelajakda o'qish malakasi uchun asos yaratadi.

EGRA va PIRLSning birgalikdagi yondashuvi o'qituvchilarga o'qish savodxonligining ko'p o'lchovli xususiyatini hal qilishga imkon beradi. EGRA orqali o'qish qiyinligining muayyan sohalarini aniqlash orqali o'qituvchilar asosiy ko'nikmalarni yaxshilash uchun aralashuvlarni moslashtirishlari mumkin. Keyinchalik, PIRLS o'quvchilarning umumiy o'qish malakasi haqida tushuncha beradi va o'qituvchilarga matnlarni samarali tushunish, tahlil qilish va baholash qobiliyatini darajalashga yordam beradi. Ushbu keng qamrovli yondashuv o'qituvchilarni o'quvchilarning o'qish qobiliyatlari haqida nozik tushunchalar bilan qurollantiradi va har tomonlama o'qish savodxonligini rivojlantiruvchi ta'lim strategiyalarini yo'naltirishiga ko'maklashadi.

Umuman, EGRA va PIRLS dasturlari o'rtasidagi maqsadlar, metodologiyalar va maqsadli natijalar nuqtai nazaridan farqlari o'qish savodxonligini oshirishga kompleks yondashuvga yordam beradi. EGRAning fonemik xabardorlik bilan bog'liq asosiy o'qish qobiliyatlariga e'tibor qaratilishi kuchli fonologik asoslarga bo'lgan ehtiyojni ta'minlaydi. PIRLSning tushunish, so'z boyligi va o'qish strategiyalarini har tomonlama baholashi malakali o'qish uchun zarur bo'lgan yuqori darajadagi kognitiv jarayonlarni aks ettiradi. Ushbu dasturlarni birlashtirgan holda, o'qituvchilar o'quvchilarning o'qish qobiliyatlari haqida yaxlit tushunchaga ega bo'ladilar va o'qishning asosiy tarkibiy qismlariga va murakkab tushunish qobiliyatlariga qaratilgan tadbirlarni moslashtirishlari mumkin.

Muvaffaqiyatli amalga oshirishni osonlashtirish uchun baholash strategiyalari haqiqiy o'qish ssenariylarini aks ettiruvchi turli xil vazifalarni o'z ichiga olishi kerak. EGRA baholashlari o'quvchilarning fonologik xabardorligini, dekodlash va ravonligini baholovchi vazifalarni, PIRLS baholashlari esa tushunish, so'z boyligi va o'qish strategiyalarini qo'llash qobiliyatini baholovchi vazifalarni o'z ichiga olishi kerak. Ushbu baholashlar o'quvchilarning o'qish savodxonligi

ko'nikmalarining keng qamrovli rasmini beradi va ta'limni rejalashtirishga yordam beradi.

XULOSALAR

1. EGRA va PIRLS kabi xalqaro dasturlar ob'ektiivi orqali boshlang'ich sinf o'quvchilarining o'qish savodxonligini oshirishning nazariy va uslubiy asoslari yaratilgan. Samarali o'qish savodxonligini oshirishda uning asosini tashkil etuvchi muhim jihatlar, pedagogik, psixologik va tashkiliy omillarni hal qilish muhimdir. Ushbu o'lchovlarni o'rganish yosh o'quvchilarni muhim o'qish ko'nikmalariga ega bo'lish uchun zarur bo'lgan ko'p qirrali yondashuvni har tomonlama tushunishni ta'minlaydi.

2. EGRA va PIRLS xalqaro dasturlarida ko'rsatilgan "O'qish savodxonligi" tushunchasi o'quvchilarning o'qish qobiliyatini o'lchash uchun ishlatiladigan asosiy komponentlar va ko'rsatkichlarni aniqlashni o'z ichiga oladi. Ushbu komponentlarni tushunish orqali o'qituvchilar o'qish malakasining ko'p qirrali tabiati, dekodlash, tushunish, so'z boyligi va o'qishga bo'lgan munosabat haqida tushunchaga ega bo'ladilar. Bu tushuncha o'qish savodxonligining barcha jabhalarini qamrab oluvchi maqsadli tadbirlar va o'qitish strategiyalari uchun zamin yaratadi.

3. Yevropa, Osiyo va O'zbekistondagi empirik dalillarni ko'rib chiqish bu dasturlarning o'qish savodxonligini oshirishga ijobiy ta'sirini aniqlash, ushbu dasturlarning metodologiyasini tasdiqlash imkonini beradi. Metodologiyalar, o'qitish strategiyalari va xalqaro standartlarga moslashuv muhokamasi ushbu dasturlarning o'qish savodxonligini oshirishga qo'shgan hissasi qanchalik chuqur va keng ekanligini ko'rsatadi.

Foydalanilgan adabiyotlar ro'yxati:

1. Elley, W.B. (1992). How in the world do students read? IEA study of reading literacy. The Hague, Netherlands: International Association for the Evaluation of Educational Achievement (IEA).

2. Britt, M.A., Goldman, S.R., & Rouet, J.-F. (Eds.). (2012). Reading—From words to multiple texts. New York, NY: Routledge. Snow, C. (2002). Reading for under

3. standing: Toward an R&D program in reading comprehension. Santa Monica, CA: RAND Corporation.

4. Afflerbach, P., & Cho, B.-Y. (2009). Identifying and describing constructively responsive comprehension strategies in new and traditional forms of reading. In S.E. Israel & G.G. Duffy (Eds.), Handbook of research on reading comprehension (pp. 69–90). New York, NY: Routledge.

5. Langer, J. (2011). Envisioning literature: Literary understanding and literature instruction (2nd ed.). Newark, DE: International Reading Association.

6. Miller, C.R. (1994). Genre as social action. In A. Freedman & P. Medway (Eds.), Genre and the new rhetoric (pp. 23–42). Bristol, PA: Taylor & Francis.

7. Rowsell, J., & Pahl, K. (2011). The material and the situated: What multimodality and new literacy studies do for literacy research. In D. Lapp & D.

Fisher (Eds.), Handbook of research on teaching the English language arts (3rd ed., pp. 175–181). Newark, DE: International Reading Association.

8. Rueda, R. (2013). 21st-century skills: Cultural, linguistic, and motivational perspectives. In D.E. Alvermann, N.J. Unrau, & R.B. Ruddell (Eds.), Theoretical models and processes of reading (6th ed., pp. 1241–1268). Newark, DE: International Reading Association.

9. Leu, D., Kinzer, C., Coiro, J., Castek, J., & Henry, L. (2013). New literacies: A dual-level theory of the changing nature of literacy, instruction, and assessment. In D.E. Alvermann, N.J. Unrau, & R.B. Ruddell (Eds.), Theoretical models and processes of reading (6th ed., pp. 1150–1181). Newark, DE: International Reading Association.

GEOGRAFIYA DARSLARIDA O‘QUVCHIGA YO‘NALTIRILGAN YONDOSHUV ASOSIDA O‘QUVCHILARDA XXI ASR KO‘NIKMALARINI RIVOJLANTIRISH

Orifjonova Iroda Orifjon qizi,

O‘zbekiston-Finlandiya pedagogika instituti o‘qituvchisi

Hozirgi vaqtda ta’lim tizimi o‘quvchiga yo‘naltirilgan yondashuvlarga o‘zgarish qamoqda. Geografiya yer, hayot va unda bo‘layotgan o‘zgarishlar haqidagi fan bo‘lganligi sababli, u o‘quvchilardan umrbod ta’lim olish uchun kognitiv qobiliyatlarini oshirish va rivojlantirish uchun faol o‘rganishni talab qiladi. O‘zbekiston Respublikasi Ta’lim to‘g‘risidagi qonuni, 2022-yil O‘zbekiston Respublikasi prezidentining 134-sonli qarori, 06.11.2020 yildagi PF-6108-son “O‘zbekistonning yangi taraqqiyot davrida ta’lim va fanni rivojlantirish chora-tadbirlari to‘g‘risida” farmonlarining qabul qilinishi ta’lim tizimini tubdan isloh qilishni, yodlash orqali faktlarni eslab qolish va takrorlash o‘rniga o‘quvchilarning bilimlarni amalda bajarib ko‘rib tushunish orqali hayotiy ko‘nikmalarga ega bo‘lishi va rivojlantirish uchun joriy etildi. Ta’lim tizimida bo‘layotgan shuncha o‘zgarishlarga qaramay o‘qituvchilar maktabda geografiyani o‘qitishda hanuzgacha an’anaviy yondoshuvdan foydalanmoqdalar. Bunda o‘quvchilar o‘qituvchilar tomonidan ma’lumot bilan to‘ldiriladigan ob‘ektga aylanadi [1]. Ushbu an’anaviy yondoshuv o‘quvchini bilim olishda passiv ishtirokchiga aylantiradi. Bu shuni ko‘rsatadiki, maktablarda o‘quvchilarga yo‘naltirilgan ta’lim amaliyotiga o‘tish uchun kompetensiyalarning yetishmasligidir. Shu sababli, o‘quvchiga yo‘naltirilgan milliy o‘quv dasturi va maktabda o‘qitishdagi haqiqiy amaliyot o‘rtasida hali ham tafovutlar mavjud.

Bugungi kunda ta’limda amaliyotga joriy etilgan milliy o‘quv dasturi hamda darsliklar 4K modeli asosida tuzilgan bo‘lib konstruktivistik ta’lim va shaxsga yo‘naltirilgan yondashuvlarga mos keladi. Tompson buni qo‘llab-quvvatlagan holda, o‘quvchilar so‘rov, muammolarni hal qilish va o‘zaro hamkorlik qilish orqali o‘z bilimlarini faol konstruktivi bo‘lishlari kerakligini ta’kidlaydi [2]. Geografiya bo‘yicha o‘qitishning o‘quvchiga yo‘naltirilgan yondashuvi shuni ko‘rsatadiki,

odamlar o'z o'rganishlari uchun o'zlari mas'ul bo'lishlari kerak. Shaxsga yo'naltirilgan yondoshuv g'oyasi shundayki, o'qituvchilar o'z o'quvchilarini yaxshi bilishlari kerak. Martinning fikriga ko'ra, ta'limda o'quvchiga yo'naltirilgan yondashuvning afzalliklaridan biri ham o'qituvchi, ham o'quvchilar uchun muloqot va fikr yuritish ko'nikmalarini oshirishdir. Chunki o'quvchiga yo'naltirilgan yondoshuv o'quvchilarni faollashtiradi, ularning ishtirokni yaxshilaydi, hamkorlikni rivojlantiradi va o'quvchilar uchun o'rganish qiziqarli bo'ladi. Shunday qilib, geografiya ta'limini o'quvchiga yo'naltirilgan yondashuvga o'zgartirish o'quvchilarning kreativ, tanqidiy fikrlash, hamkorlikda ishlash, kuzatish va muammolarni hal qilish ko'nikmalarini rivojlantiradi, o'quvchilarning o'z-o'zini boshqarish va umrbod ta'lim olishiga yordam beradi, o'quvchilarda liderlik fazilatlarini tarbiyalaydi va muloqotni mustahkamlaydi.

Geografiya fanining ta'limdagi ahamiyati o'quvchilarni shaxs, jamiyat va atrof-muhit o'rtasidagi o'zaro ta'siri haqida fikr yuritishga o'rgatadi, u o'quvchilarning kasbiy xarakteriga ta'sir qiladi, individual va ijtimoiy muammolarni hal qilish uchun har tomonlama bilimlarni ishlab chiqaradi, shuningdek, turli xil ish imkoniyatlarini yaratadi. Martin geografiyani o'quvchilarga yo'naltirilgan o'qitish usullarini taklif qiladi [3]. Biroq o'quvchilarga yo'naltirilgan o'qitishga o'tish bir qator qiyinchiliklarga olib keladi.

O'quvchilarga yo'naltirilgan yondoshuv o'qituvchilar vazifasini paradigmatic ravishda o'zgartirishni talab qiladi, ya'ni o'quvchilar o'z bilimlarini qurishlari uchun fasilitatorga aylanishadi. Matewere va boshqalarning fikricha o'qituvchi uchun o'quvchiga yo'naltirilgan samarali o'qitishga o'tishda bir qancha to'siqlar mavjud. Geografiyani o'qitishda vaqt yetishmasligi, baholash usullari, sinfda o'quvchilar sonining ko'pligi, o'quvchilarga yo'naltirilgan ta'lim haqidagi bilimlarning yetishmasligi va o'qituvchilarning o'quvchilarga yo'naltirilgan o'qitishga nisbatan qarashlari kiradi.

O'quvchilarga yo'naltirilgan ta'limni boshqarishning samarali usullaridan biri hamkorlikdir. Hamkorlik hamkorlikda ishtirok etayotganlar o'rtasida ishonch hissini yaratadi. O'quvchilarga yo'naltirilgan ta'lim o'qituvchi va o'quvchilarning o'zaro hamkorlikda ishlashlarini talab etadi.

O'rganishlar davomida shu narsaning guvohi bo'ldikki, o'qituvchilar o'rtasida o'qituvchiga yo'naltirilgan ta'limdan o'quvchilarga yo'naltirilgan ta'limga o'tishga imkon beradigan hamkorlik amaliyotlari yo'q. O'qituvchilar o'rtasidagi hamkorlikning yetishmasligi o'quvchilarning o'rtasidagi hamkorlikda ishlash ko'nikmasining yetishmasligiga olib keladi. Hamkorlikda ishlash orqali o'qitish maqsadi geografiya darslarida o'quvchilarga yo'naltirilgan yondashuvni ta'minlashdir.

Ma'lumotlar shuni ko'rsatdiki, geografiya darslariga qo'yilgan DTS talablari, o'quv dasturlari, yillik o'quv rejalari o'qituvchilar diqqatini rejani bajarish, faqat mazmun va tushunchalarni yoritishga qaratadi. Bu esa o'quvchilarning darslarda faol ishtirok etishi, o'quvchilarga individual yondoshuv va XXI asr ko'nikmalarini shakllantirishni e'tibordan chetda qoldiradi.

O'rganish natijalardan kelib chiqib, geografiyani o'qitishni raqamli texnologiyalar, o'quv qo'llanmalari va resurslardan samarali foydalanish, o'qituvchilar o'rtasida hamkorlikda ishlash, shuningdek, o'qituvchiga yo'naltirilgan yondashuvdan o'quvchiga yo'naltirilgan yondashuvga o'tish orqali tashkil qilish mumkin. Shuningdek, geografiyani o'qitishda o'quvchiga yo'naltirilgan yondashuvga o'tishda o'qituvchi va o'quvchilar o'rtasida va boshqa maktablar bilan hamkorlik strategiyalaridan faol foydalanishni tavsiya qilish mumkin.

Adabiyotlar ro'yxati:

1. Swarts P. Learner-centred education in the Namibian context: A conceptual framework. Okahandja. Namibia: National Institute of Education Development. International Journal of Education Development, 33(1), 48-58. 2003. <https://doi.org/10.1016/j.ijedudev.2012.02.009>
2. Thompson P. Learner-centred education and cultural translation. International Journal of Education Development, 33(1), 48-58. 2013. <https://doi.org/10.1016/j.ijedudev.2012.02.009>
3. Martin A. Co-constructive patient simulation: a learner-centered method to enhance communication and reflection skills. Simulation in Healthcare, 16(6), e129-e135. 2021.

TA'LIMDA ZAMONAVIY O'QITISH METODLARIDAN FOYDALANISH USULLARI

Mutallib Hazratqulov,

SamDU Maktabgacha, boshlang'ich ta'lim va texnologiya kafedراسi dotsenti

O'quvchilarning ijodiy imkoniyatlarini aniqlash uchun o'quv ishlarining asosiy usullarini tahlilga tortilgan matnni o'zlashtirish imkoniyatlari darajasiga qarab aniq belgilash zarur. Darsda turli metodlardan foydalanilganda o'quvchi bilimlarni o'zlashtirish jarayonida qo'llaniladigan tahlil, sabab-oqibat orasidagi aloqadorlikni belgilash, taqqoslash, birlashtirish, o'z farazlarini keltirish, isbotlash, rejalashtirish singari usullarni istifoda etish mumkin. Tahlil va sabab-oqibat orasidagi aloqadorlikni belgilash usuli boshlang'ich ta'limda ham muhim ahamiyat kasb etadi. Ayniqsa, ijodiy jarayonda, bilmaslikdan bilishga o'tish yo'lidagi qiyinchiliklarga duch kelgan o'quvchilarning analiz-sintez faoliyatida ruhiy holatning ahamiyati ko'zda tutilmog'i zarur.

Hozirgi paytda ta'limga jadallik bilan xorijiy tajribalarda qo'llanilayotgan effekt, refleksiya va texnikalarni ham kirib kelayotganligini kuzatishimiz mumkin. "Qopra quti" texnikasi, "Kaizen" metodi, "Vark moduli", "Zeygarnik effekti", "Oppog'oy" effekti, "Sholg'om sabzovoti" kabi texnika va ta'sirli effektlaridan ta'lim sifat va samaradorligini oshirishda foydalanish mumkin.

"Qora quti" texnikasi dastlab iqtisodiy va ijtimoiy hayotda kishilarning o'z ehtiyoji uchun ishlab chiqilgan bo'lib, keyinchalik ta'limda qo'llanila boshlagan. "Qora quti" texnikasining paydo bo'lishi samolyotlarda doimo mavjud bo'ladigan

qora quti bilan bog‘liq. Samolyot aviahalokatga uchraganda qora qutidagi yozuvlar o‘rganiladi va kamchiliklar aniqlanadi. Bu kamchiliklar qayta takrorlanmaslik uchun barcha aviazavodlar va ishlab chiqarish korxonalarida seminarlar va tushuntirishlar olib boriladi. Bu jarayon 20-asrning boshlarida aviahalokatlar bilan bog‘liq o‘limlar oqibatini bir necha o‘n barobarga qisqartirishga sabab bo‘ladi.

Ushbu texnikaga meditsina sohasidagi tez yordam ko‘rsatkichi taqqoslanganda teskari natija kelib chiqadi. Ya‘ni, 20-asrdan buyon shifokorlar xatosi bilan bog‘liq raqamlar ortib borganligi ko‘rsatiladi. Sababi meditsinada shifokorlarning xatosi aviatsiya xodimari kabi mukammal o‘rganilib, xulosa chiqarilmasligida deb hisoblaniladi.

Ta‘limda “Qora quti” texnikasidan o‘tilgan darslardagi mavjud kamchiliklarni ko‘ra olishlik, tahlil qila bilishlik va undan xulosa chiqarib, bu kamchilikni takrorlamaslik borasida qo‘llash mumkin.

Dars jarayoni uchun muhim metodlardan biri “Kaizen” metodi hisoblanadi. Ushbu metod orqali o‘quvchilarda ijobiy o‘zgarishlarga osonlik bilan erishish mumkin.

Ikkinchi jahon urushidan keyin Yaponiyaning taraqqiyot yo‘li sifatida ishlab chiqilgan “Kaizen” (continuous improvement) falsafasi bugunga kelib barcha sohalarda, qolaversa shaxsiy rivojlanish uchun ham foydalanib kelinmoqda.

Bu doimiy takomillashtirishni anglatadigan atama bo‘lib, “kaizen” ta‘rifi ikkita yapon so‘zidan kelib chiqadi: "kai" va "zena" - ingliz tilida “continuous improvement” degan ma‘noni anglatadi. Yaponiya falsafasiga aylangan bu yo‘lning mashhurlikka erishishi avtomobil ishlab chiqaruvchi Toyota kompaniyasidan boshlangan. Aynan ushbu yo‘l Toyota kompaniyasini tanazzuldan olib chiqqan va butun dunyoga mashxur qila olgan edi.

Kaizen jarayonini faqat to‘rt bosqichda amalga oshiriladi:

1. Maqsadlarni va unga qanday erishish mumkinligi aniqlanadi.
2. Re‘jalar tuziladi va uni bajarish usullari o‘ylab topiladi.
3. Natijalar tekshiriladi va takomillashtirish imkoniyatlari aniqlanadi.
4. Oldingi bosqichlarda erishilgan narsalarga qarab doimiy tuzatishlar kiritilib boriladi.

Kaizen falsafasining eng asosiy ma‘nosi sizning doimiy ravishda maqsadingiz uchun kichik nimanidur amalga oshirib borishingizdir. Kaizen falsafasini o‘rganuvchilar shunday deydi:

"Agarda, yugursangiz yo‘lning yarmida to‘xtab qolasiz, katta qadamlar bilan harakat qilsangiz nafasingiz qisishi mumkin, Aksincha, har kungi kichik qadamlar orqali maqsadingiz sari intiling".

Ushbu metodning o‘quvchilarga nisbatan juda ham ko‘p bog‘liqligi mavjud. O‘quvchilar odatda biror qiyin mavzu yoki murakkabroq fanlarda o‘zlashtirishga qiynalishadi. Bu esa borib borib bu fanni umuman o‘qimaslikka olib boradi.

Ushbu vaziyatda bir narsaga e‘tibor qaratish lozim, o‘quvchilarni murakkab mavzuni o‘zlashtirishga majburlamaslik, aksincha, o‘quvchiga motivatsiya

berish, ushbu vaziyatda darsda lirik chekinish qilib, o'quvchilarga "Kaizen" metodi asosida ishlashga o'tish lozim bo'ladi.

Jahon ta'limida keng qo'llaniladigan metodlardan biri "VARK modeli" hisoblanadi. Bu model to'rtta uslubga asoslanadi:

1. Ko'rish- o'quvchilar ko'rish orqali o'rganadilar.
2. Eshitish - o'quvchilar eshitish orqali o'rganadilar.
3. O'qish va yozish - o'quvchilar o'qish va yozish orqali o'rganishadi.
4. Harakatlanish - o'quvchilar harakat qilish va bajarishga o'tadilar.

Ushbu to'rtta uslubni quyidagicha tavsiflash mumkin"

Ko'rish uslubi - video tomosha qilishni yaxshi ko'radigan va rasmlar, jadvallar va grafikalar singari taqdimotlarni ko'rishni yaxshi ko'radigan o'quvchilarga mos keladi.

Inson miyasi vizual ma'lumotni oddiy matnga qaraganda ancha tezroq qayta ishlaydi. Darsda ushbu vositalardan tez-tez foydalanib turilsa, o'quvchilarda qiziqish yanada ortadi.

Eshitish uslubi - uslubi ma'ruzalar va audio kitoblarni tinglashni yaxshi ko'radigan o'quvchilarga mos keladi. Ushbu o'quvchilar eshitgan narsalarini o'rganishi oson bo'ladi.

O'quvchilar film tomosha qilsalar, sodir bo'lgan harakatlarni emas, balki filmda aytilganlarni yaxshi eslab qolishadi. Shuning uchun darsda turli podkastlardan foydalanish mumkin.

O'qish va yozish orqali o'rganish uslubi - O'qish va yozish orqali o'rganish uslubi o'qish va yozishni yaxshi ko'radigan o'quvchilarga mos keladi. Buning sababi shundaki, ular o'qigan va yozgan so'zlar ongida osonlikcha saqlanib qoladi. Bu usul har bir darsda ishlatiladi. Chunki o'quvchida o'qish va yozish orqali ma'lumotlar yaxshi saqlanib qoladi.

Harakatlanish uslubi - sinfda turli harakatlardan iborat o'yinlar va musobaqalar orqali amalga oshiriladi. O'quvchilarni turli o'yinlar orqali o'rinlaridan turishi va turli harakatlar qilishi darsda tetik va diqqat bilan o'tirishlariga katta yordam beradi.

Tugallanganidan ko'ra uzilib qolgan harakatlarini yaxshiroq eslab qoladi. Bluma Zeigarnik xotiraning motivatsion komponentining buzilishi doirasida ushbu ta'sirni o'rganib chiqdi, keyinchalik ta'sir uning nomi bilan bog'liq nomga ega bo'ldi.

Garvard Universiteti talabalari orasida bir ajoyib tadqiqot o'tkazilgan. Unga ko'ra, talabalarda fikr va rejalarini yozib borishi yo yozmasligi borasida so'rovnoma o'tkazilgan. Tadqiqot bo'yicha, 98% talabalar hech qanday g'oyalarini yozishmas ekan. Atiga 2% talabalar kunlik g'oya va fikrlarini qayd etib borishlarini aniqlashgan.

Oradan 10 yil vaqt o'tib, 2% o'z fikrlarini yozib boradigan talabalar muvaffaqiyatli biznesmenlarga aylanishgan. Qolgan 98% talabalar esa oddiy ishlarda ishlayotgani ma'lum bo'lgan Natijalar sjhuni ko'rsatib turibdiki, "Zeygarnik effekti" parishonxotirlikni oldini olish va tartibli, maqsadli o'quvchi bo'lishga yordam beradi.

Bajarishi o‘ylangan va bajarilmay qolib ketgan ishlar, aytilishi kerak, lekin aytilmay qolib ketgan gaplar o‘quvchining miyasida doimo aylanib yuraveradi. Uyquga yotishdan oldin kun davomida qilinishi kerak, lekin bajarilmay qolgan ishlar yoki aytilishi kerak, lekin aytilmay qolgan gaplar miyaga kela boshlaydi.

Bu hol takrorlanmasligi uchun maktabda tanaffus payti, yo‘lda piyoda ketayotganda yoki kitob o‘qiyotganda, dars tinglayotganimizda biror kichikroq noutbook ruchkani yonimizda bo‘lishligi, fikr, g‘oya, reja, muhim gap xayolimizga kelishi bilan uni dastlabki 10 soniya ichida darhol yozib qo‘yishlik lozim. Chunki, siz fikrlarimizni darhol ushlab olmasak, u miyaning tubiga cho‘kib ketadi va uni qaytib eslay olmaymiz.

Maqsad, reja va hattoki, xayolimizga kelgan idealarni barchasini dastlabki bir daqiqa ichida yozib olishimiz kerak, bu bizning yashash va fikrlash tarzimizni tubdan o‘zgartirib yuboradi.

“Oppog‘oy effekti” Aka-uka Grimmlarning oppog‘oy ertagi asosida ishlab chiqilgan bo‘lib, ertak qahramoni Oppog‘oyga xos fazilat shundaki, u doimo tabiat va borliqdagi hamma narsani yaxshi ko‘ra oladi, barcha narsada yaxshilikni ko‘radi. Bu texnikaning smaradorligi bo‘lajak o‘qituvchilarning sinfdagi barcha narsalarni: kasbi, o‘quvchilar, sinf xonasi, sinfdagi jihozlar va shu kabilarni chin sidqidildan sevisishni anglatadi. Shundan so‘ng kasb orqali baraka kelishi, rivojlanish, muvaffaqiyat kirib kelaveradi.

“Sholg‘om sabzavoti” texnikasi sholg‘om sabzavoti bilan bog‘liq bo‘lib, yosh bolalarning 90 foizi sholg‘om sabzavotini yoqtirishmaydi. Keksa kishilarning 90 foizi esa, aksincha, bu sabzavotni yoqtirib iste‘mol qilishadi. Farq shundaki, hayotiy tajribalar, foydali natijalar, tushunish, anglash – bularning bari ma‘lum vaqt davomida bizning qarashlarimizni, yondashishlarimizni o‘zgartirishga qodir bo‘la oladi. Yosh bolalar katta bo‘la boshlagan sari kasallik, shamollash, og‘riqlarni boshdan o‘tkaza borib, o‘zlari uchun foydali narsani anglab borishadi.

“Sholg‘om sabzavoti” texnikasining ta‘limga oid jihati bo‘lajak o‘qituvchilar garchand hozircha o‘z kasblariga nisbatan mehri, havasi o‘zgacha bo‘lsa-da, vaqt o‘tgan sari, hayotni tushuna borganlari sari ularning qarashlari, yondashishlari, tushunchalari ham ijobiy tomonga o‘zgara boradi.

Bugungi kunda ijtimoiy tarmoqlardan – Youtube, telegramdan juda ko‘plab o‘yin texnologiyalari, inerjayzerlar (harakatli o‘yinlar) ni topish va ma‘lum bir mavzuga bog‘lab, “dam olish daqiqasi”, “quvnoq daqiqa” sifatida qo‘llab, darsni mazmunli va qiziqarli tashkil etish mumkin.

Foydalanilgan adabiyotlar:

1.Husanboyeva.Q, Hazratqulov.M, Xolsaidov F. Ona tili va o‘qish savodxonligiga o‘rgatish metodikasi. Darslik. -Toshkent. Innovatsion-ziyo, 2022.252 bet.

2.Jeyms Klir. Atom odatlar. –Toshkent. Nihol, 2021. 300 bet.

3.Zeigarnik B. Das Behalten erledigter und unerledigter Handlungen. Psychologische Forschung 9, 1-85.

4. [https.kreaped.uz.telegram](https://kreaped.uz/telegram) kanali.

O'QITUVCHI MA'NAVY QIYOFASINI RIVOJLANTIRISHGA DOIR MULOHAZALAR

O'tkir O'tanov,

Samarqand viloyati pedagoglarni yangi metodikalarga o'rgatish milliy markazi "Pedagogika, psixologiya va ta'lim texnologiyalari" kafedrasida dotsenti, p.f.f.d(PhD)

Annotatsiya. Maqolada shaxs ma'naviy qiyofasini rivojlantirishning ijtimoiy-pedagogik zaruriyati yoritilgan. Bundan tashqari maqolada shaxsning ma'naviy qiyofasini rivojlantirishga oid asosiy tushunchalarning mazmun-mohiyati bayon etilgan bo'lib, unda o'qituvchining ma'naviy qiyofasini belgilovchi asosiy komponentlar tadqiq etilgan.

O'qituvchi – pedagogning ma'naviy qiyofasini rivojlantirish bugungi kunda porloq istiqbol sari dadil odimlayotgan mamlakatlar taraqqiyotida, xususan, o'z oldiga yangi Renessans davrini barpo etishdek ulug'vor maqsadni qo'ygan O'zbekiston taraqqiyotida ham ustuvor masalaga aylandi. Pedagogning ma'naviy qiyofasini rivojlantirish masalasiga mamlakatimizda barkamol avlod tarbiyasi jarayonining eng muhim omillaridan biri sifatida qaralmoqda. Jumladan, mamlakatimizda uchinchi Renessans davrining ma'naviy poydevorini yaratishda muhim huquqiy asos bo'lib xizmat qiladigan yana bir muhim hujjat – 2022-2026 yillarga mo'ljallangan yangi O'zbekistonning taraqqiyot strategiyasi bo'lib, uning to'rtinchi ustuvor yo'nalishi (43-maqсад)da "maktablarda ta'lim sifatini oshirish, pedagog kadrlarning bilimi va malakasini xalqaro darajaga olib chiqish" dek pirovard maqsad belgilangan bo'lib, unga amalda erishish yo'lida amaliy ishlar keng ko'lamda olib borilmoqda .

O'qituvchi ma'naviy qiyofasini rivojlantirish masalasi haqida fikr yuritganda, eng avvalo, muammoga doir "qiyofa", "ma'naviy qiyofa" degan asosiy tushunchalarning mazmun-mohiyati haqida to'xtalib o'tish darkor, deb o'ylaymiz.

O'zbek tili izohli lug'atida "qiyofa" degan so'z arabchadan tarjima qilinganda tashqi ko'rinish, yuz, aft, qaddi-qomat, o'zini tutish degan ma'nolarni anglatadi, deb ko'rsatilgan. Bundan tashqari, u ko'chma ma'noda - kishining ma'naviy, ruhiy va axloqiy xususiyatlari, ongi, dunyoqarashi, bilim-saviyasi va shu kabilar majmuini ifodalaydi, deb ta'kidlanadi. Kasb-korga va kishilarga nisbatan esa muayyan shaxsning ma'naviy qiyofasi – ular qilayotgan ishlari va o'zlarining qiyofasini belgilab beradi. Bundan ma'lum bo'ladiki, o'qituvchining ma'naviy qiyofasi ham uning faoliyatida, xatta-harakatida, yurish-turishida, o'y-xayollarida va amaliy faoliyatida namoyon bo'ladi.

Pedagogik mazmundagi adabiyotlarda "qiyofa" degan so'z kamdan-kam hollarda qo'llaniladi. Ayrim hollarda ushbu so'z "obraz", "timsol" kabi ko'rinishlarda ham talqin qilinmoqda. Manbalar va lug'aviy nashrlarga murojaat qilinganda ushbu tushunchalarning ma'no jihatidan o'zaro yaqinligini ko'rish mumkin. Masalan, "O'zbekcha-ruscha lug'at"da "qiyofa" so'zi "oblik", "ma'naviy

qiyofa” esa “duxovnyy oblik” deb keltirilgan. O‘z navbatida, “Ruscha-o‘zbekcha lug‘at”da ham aynan shunday.

Kundalik muloqotda “qiyofa” deganda ko‘pincha insonning faqat tashqi ko‘rinishi haqida gap boradi. Lekin “qiyofa” so‘zining ko‘chma ma‘nosi borligini har kim ham tasavvur qilavermaydi. Lug‘atlarda “obraz” degan so‘z “timsol” deb tarjima qilinadi va u “qiyofa” degan tushunchadan tamomila farq qilinadi. “Obraz”, “timsol” degan so‘zlar, aytaylik, qahramonning xayoliy in‘ikosini ifodalasa, “qiyofa” esa o‘sha qahramonning amalda namoyon bo‘lishi, real hayotdagi ifodasi sifatida gavdalanadi. Obraz (timsol) xayoliy ifoda bo‘lsa, qiyofa – jonli namunadir. SHunday ekan, “o‘qituvchining ma‘naviy timsoli (obrazi)” degandan ko‘ra, “o‘qituvchining ma‘naviy qiyofasi” degan ibora mantiqan to‘g‘ridir va tadqiqot ishi davomida ushbu ibora qo‘llaniladi.

YUqorida keltirilgan ta‘riflarning hammasida ham qiyofaning ko‘pgina qirralari o‘z ifodasini topgan. Ularda mualliflar o‘zlarining nuqtai-nazarlarini bildirishgan bo‘lsada, bu ta‘riflar yangilanish va o‘zgarishlar jarayonlari nuqtai nazaridan yanada sayqalga muxtojdir. Yuqoridagi xulosalardan kelib chiqib, ularni to‘ldirgan holda ma‘naviy qiyofaga quyidagicha ta‘rif berish mumkin: *o‘qituvchining ma‘naviy qiyofasi deganda yuksak ma‘rifatli, insoniy fazilatlar bilan barchaga ibrat bo‘ladigan, botiniy va zohiriy go‘zallikni o‘zida mujassamlashtirgan hamda yuqori kasbiy mahorat va ilg‘or pedagogik tajribaga ega bo‘lgan pedagog qiyofasini tushunish mumkin.*

Bundan tashqari o‘qituvchining ma‘naviy qiyofasining muhim tarkibiy qismlariga sifatida quyidagi jihatlarni e‘tirof etish maqsadga muvofiqdir:

- yuksak ma‘rifat (o‘z sohasi va turdosh sohalar bo‘yicha chuqur bilimlarga egalik);

- yuksak ma‘naviyat (namunali xulq-atvor, botiniy (ichki) va zohiriy (tashqi) go‘zallikka egalik);

- barqaror ruhiyat (ruhiy jihatdan doimo barqarorlik va faoliyatda vazminlik);

- yuksak kasbiy (pedagogik) mahorat, jumladan, pedagogik odob, pedagogik qobiliyat, pedagogik muloqot madaniyati, pedagogik relaksatsiya, kommunikativ ta‘sir ko‘rsatish qobiliyati, pedagogik takt, pedagogik texnika, nutq texnikasi, pedagogik ijodkorlik, pedagogik tajriba, pedagogik madaniyat, kompetentlilik (qobiliyatlilik) va kommunikativlik (muloqot qila olish va axborot almashish), kollaborativlik (hamkorlik va jamoa bo‘lib ishlash), kreativlik (ijodkorlik, yaratuvchilik), kritikal fikrlash (tanqidiy va mantiqiy fikrlash - 4K-ko‘nikmalari);

- liderlik va boshqaruv ko‘nikmalarini puxta egallaganlik (faoliyatda etakchilik, ergashtiruvchanlik, ibrat, namuna, o‘rnak ko‘rsata olish);

- huquqiy mezonlarni bilish va amaliyotda qo‘llay olish (o‘z haq-huquqlarini bilish, o‘z sha‘ni va qadr-qimmatini anglash, o‘z majburiyat va burchlarini bajarish);

- tarixiy tafakkur (ajdodlar merosiga hurmat, ulardan g‘ururlanish va foydalanish, milliy qadriyatlarimizga sodiqlik);

- mafkuraviy tayyorgarlik (ezgu fikrlar, bunyodkor g‘oyalar, ijobiy tafakkur, ilmiy dunyoqarash)ning rivojlanganlik darajalari namoyon bo‘lishi kerak.

O'qituvchining ma'naviy qiyofasini belgilovchi asosiy komponentlar

T.r	<i>Komponentlar</i>	<i>Mazmuni</i>	
1	Yuksak ma'rifat	O'z sohasi va turdosh sohalar bo'yicha chuqur bilimlarga egalik	
2	Yuksak ma'naviyat	Yuksak xulq-atvor, botiniy(ichki) va zohiriy (tashqi) go'zallikka egalik	
3	Barqaror ruhiyat (psixologik)	Ruhiy jihatdan doimo barqarorlik va faoliyatda vazminlik	
4	Yuksak kasbiy(pedagogik) mahorat	1. Pedagogik odob, pedagogik qobiliyat, pedagogik muloqot madaniyati, pedagogik relaksatsiya, kommunikativ ta'sir ko'rsatish qobiliyati, pedagogik takt, pedagogik texnika, nutq texnikasi, pedagogik ijodkorlik, pedagogik tajriba, pedagogik madaniyat, kompetentlilik (qobiliyatlilik); 2. Kommunikativlik (muloqot qila olish va axborot almashish), kollaborativlik (hamkorlik va jamoa bo'lib ishlash), kreativlik (ijodkorlik, yaratuvchilik), kritikal fikrlash (tanqidiy va mantiqiy fikrlash - (4K-24-asr ko'nikmalari) kabi jihatlarni egallash.	
5	Liderlik va boshqaruv ko'nikmalarini puxta egallaganlik	Faoliyatda yetakchilik, ergashtiruvchanlik, ibrat, namuna, o'rnak ko'rsata olish	
6	Huquqiy mezonlarni bilish va amaliyotda qo'llash	O'z haq-huquqlarini bilish, o'z sha'ni va qadr-qimmatini anglash, o'z majburiyat va burchlarini bajarish.	
7	Tarixiy tafakkurni rivojlantirish	Ajdodlar merosiga hurmat, ulardan g'ururlanish va foydalanish, milliy qadriyatlarimizga sodiqlik.	
8	Mafkuraviy tayyorgarlik	Ezgu fikrlar, bunyodkor g'oyalar, ijodiy tafakkur, ilmiy dunyoqarash.	

Buning uchun pedagoglarda yangicha dunyoqarash, zamonaviy tajriba ko'nikmalari, yuksak ma'naviyat, vatanparvarlik, fidoyilik fazilatlarini, barqaror ruhiy va axloqiy xususiyatlar, ongi-shurini, tafakkurini jamiyatdagi evrilishlarga hamohang tarzda boyitib va rivojlantirib borish muhim hisoblanadi. Ushbu jarayonda o'qituvchidan o'z-o'zini uzluksiz rivojlantirib borish, irodalik,

ma'suliyat, o'z kasbiga fidoiylilik, kasbiy ehtiyojlarni amalga oshirish va kasbiy mahoratni rivojlantirib borish talab etiladi.

Yigirma birinchi asri o'qituvchisining ma'naviy qiyofasini ifodalaydigan pedagogik burch, pedagogik adolat, pedagogik sha'n, pedagogik nufuz kabi tushunchalar pedagogik etikaning muhim kategoriyalarini ifodalash barobarida o'qituvchi shaxsining yuksalishi, uning ma'naviy kamol topishiga ta'sir ko'rsatuvchi muhim omillardir. SHu nuqtai nazardan, milliy va ma'naviy "qadriyatlarimizni bilish, targ'ib qilish – faqat milliy o'zlikni anglash sharti bo'lib qolmasdan, avvalo barkamol avlod tarbiyasining muhim omilidir. SHu ma'noda milliy-ma'naviy qadriyatlarimiz targ'iboti bugun tarbiyaviy ishlarimizning bosh yo'nalishi bo'lishi zarur".

Hech bir jamiyat rivojini ziyolilar qatlami, xususan, o'qituvchilarning samarali faoliyatisiz tasavvur etib bo'lmaydi. O'qituvchining ma'anaviy qiyofasini rivojlantirish masalasi ayni vaqtda davrning muhim va dolzarb talabi ekanligidan kelib chiqib, yangilanayotgan mamlakatimizda ham ushbu masalaga davlat siyosati nuqtai nazaridan yondashilayotgani ayni muddaodir. Zero, insoniyat hayotida ta'lim-tarbiya masalalarini davlat siyosati darajasiga ko'tarmay turib, jamiyatni rivojlantirib bo'lmasligi hozirgi davrdagi eng rivojlangan mamlakatlar tarixiy tajribasida isbotini topgan.

Foydalanilgan adabiyotlar ro'yxati.

1. "2022-2026 yillarga mo'ljallangan YAngi O'zbekistonning taraqqiyot strategiyasi to'g'risida". O'zbekiston Respublikasi Prezidentining Farmoni. - T.: Qonunchilik ma'lumotlari milliy bazasi. - 2022 yil 29 yanvar. 06/22/60/0082-son.
2. Milliy g'oya va O'zbekistonning tarag'iyot strategiyasi //Darslik. – Toshkent:
3. O'zbekiston faylasuflari milliy jamiyati nashriyoti, 2020. – B.164.
- 4.Qiyofa-vikilug'at uz // wiktionaru.orq.
- 5.Uzbeksko-russkiy slovar. - Toshkent: Qomuslar Bosh tahririyati, 1988. – B.640).
- 6.Ruscha-o'zbekcha lug'at. - Toshkent: Qomuslar Bosh tahririyati, 1983. – B.686.
- 7.Mitina L.M. Lichnostno-professionalnoe razvitie uchitelya: strategii, resursy, riski. – 2018 // kartaslov.ru > Larisa Mitina.

YOSHLARNING TAFAKKURINI RIVOJLANTIRISHDA PEDAGOG XOTIN QIZLARNING ROLI.

Qosimova Ozoda Xudoynazarovna,

*O'zbekiston-Finlandiya pedagogika instituti, "Pedagogika" kafedrası,
dotsenti, p.f.f.d.(PhD).*

Annotatsiya. Ushbu maqola yoshlarning ijodiy tafakkurini rivojlantirishda kognitiv va kreativ munosabatlarni tarkib toptirishda pedagog xotin- qizlarning roli, pedagog xotin-qizlarning kasbiy ma'naviy-axloqiy shaxsiy ma'naviy-axloqiy

xususiyatlarini shakllantirishning pedagogik- psixologik jihatdan boyitib borish haqida fikr mulohazalar keltirilgan.

Kalit soʻzlar: gʻoya, maqsad, koʻmak berish, vazifa, rejalashtirish, mahorat, zamonaviy, bilim, taʼlim, tarbiya, talaba, tafakkur, mantiq.

Biz oʻz oldimizga mamlakatimizda Uchinchi Renessans poydevorini barpo etishdek ulugʻ maqsadni qoʻygan ekanmiz, buning uchun pedagog xotin-qizlarimizni ham kasbiy maʼnaviy-axloqiy va shaxsiy maʼnaviy-axloqiy xususiyatlarini yanada rivojlantiradigan muhit va sharoitlarni yaratishimiz kerak. Bunda esa taʼlim va tarbiyani yanada rivojlantirishimiz lozim. Shunda ilm-fan va innovatsiyalarni taraqqiy ettirish orqali oldimizga qoʻyilgan maqsadga erishishimiz mumkin. Ushbu maqsad yoʻlida pedagoglarimiz oʻz oldiga katta marralarni qoʻyib, ularga erishish maqsadida jon jahdlari bilan harakatlanishlari lozim.

Shundagina pedagoglarning harakatlari orqali farzandlarimiz xalqimizning asriy orzu-umidlarini roʻyobga chiqaradigan buyuk va qudratli kuchga aylanadi. Shu maqsadda, “Yangi Oʻzbekiston – maktab ostonasidan, taʼlim-tarbiya tizimidan boshlanadi”, degan gʻoya asosida keng koʻlamli islohotlarni amalga oshirish uchun pedagog xotin-qizlar ham barcha kuch va imkoniyatlarni safarbar qilishlari lozim. Pedagoglarimiz yoshlarni zamonaviy bilim va tajribalar, milliy va umumbashariy qadriyatlar asosida mustaqil va mantiqiy fikrlaydigan, ezgu fazilatlar egasi boʻlgan insonlar etib voyaga yetkazishi ularning zimmasidadir. Dunyo tajribasi shuni koʻrsatadiki, yosh avlodni har tomonlama barkamol etib voyaga yetkazish uchun sarflangan sarmoya jamiyatga oʻn, yuz barobar koʻp foyda keltiradi. Buyuk bobokalonimiz Abu Ali ibn Sino bundan ming yil oldin, “Dovyurak va botir insonlar kelajakda sodir boʻladigan qiyinchiliklardan qoʻrqmaydi”, deb bejiz aytmagan. Mamlakatimizda Davlatimiz rahbarining tashabbusi bilan ishlab chiqilgan Oʻzbekiston Respublikasini rivojlantirishning beshta ustuvor yoʻnalishi boʻyicha Harakatlar strategiyasi doirasida xalq manfaatlariga qaratilgan keng qamrovli islohotlar amalga oshirilmoqda. Yoshlarni madaniyat, sanʼat va jismoniy tarbiya va sportga keng jalb etish, axborot texnologiyalaridan unumli foydalanish koʻnikmalarini shakllantirish, kitobxonlikni keng targʻib etish, xotin-qizlar bandligini oshirishga qaratilgan 5 ta muhim tashabbus hayotga samarali tatbiq etilmoqda. Yuqorida keltirilgan tadqiqotning dolzarbligidan kelib chiqib taʼkidlash kerakki, har qanday davlat va jamiyatning rivojlanishi bu albatta taʼlim-tarbiyani rivojlanishi va uni tashkil etuvchilariga bogʻliq boʻladi.

Shu oʻrinda taʼkidlash kerakki, pedagogik va psixologik tomondan yondashganda tafakkur shakllari, turlari, xususiyatlari, mazmun-mohiyati haqida fikr yuritganda inson idrok qilgan, xotirasida saqlab qolgan narsalarning barchasi uning uchun maʼlum maʼno va mohiyatga ega boʻladi. Demak, bizning dunyoni, uning sir-asrorlarini tushunishimizning zaminida narsa va hodisalarning biz uchun shaxsiy aloqasi, ahamiyatliligi darajasi yotadi. Ana shunday dunyoni tushunishimiz, anglashimiz va unga ongli munosabatimizni bildirib, izhor qilishimizga aloqador bilish jarayoni psixologiyada tafakkur, fikrlash deb ataladi. Tafakkur – inson ongining bilish obyektlari hisoblanmish narsa va hodisalar

o'rtasida murakkab, har tomonlama aloqalarning bo'lishini ta'minlovchi umumlashgan va mavhumlashgan aks ettirish shaklidir. Tafakkur muammolari uzoq vaqtgacha o'zining murakkabligi bilan psixologlar nazaridan chetda bo'lgan, u asosan faylasuflar va mantiqshunoslar fikr yuritadigan masala hisoblangan. Bu masalalar aslida tafakkur va fikrlash jarayonlarining naqadar murakkab tabiatga ega ekanligidan dalolat beradi. Lekin shunday bo'lsa ham shuni ta'kildash joizki, birinchidan, tafakkur va fikrlash jarayonlari - bu bilish jarayonlari; ikkinchidan, ular ham shaxs tomonidan borliqni aks ettirish shakli, umumlashtirib, bilvosita aks ettirish shakli; uchinchidan, bu jarayonlar ham eksperimental psixologiya tomonidan o'rganiladi; to'rtinchidan, tafakkur bilishning eng oliy va yuqori darajadagi shaklidir.

Masalan, Ibn Sino, Alisher Navoiy, Abu Nasr Farobiy, Al-Farg'oniy, Xorazmiy, Zamaxshariy kabi allomalar o'zlari ijod qilgan paytlarida yaratgan g'oyalari va kashfiyotlarining qanchalik ahamiyatli va o'lmas ekanligini keyingi avlod, butun bir insoniyat tarixi isbot qilib, tan oldi. Bunga sabab ushbu allomalarimizning mashaqqatli, tinimsiz ilmlar dunyosida to'kkan zahmatli mehnatlaridir.

Chunki ijodkor, yoki kashfiyotchi nimanidir kashf qilishni xohlaydi, tinimsiz izlanadi, lekin qachon, qanday sharoitda, qanday yo'l bilan uni ochishi mumkinligini o'zi ham bilmaydi. Bunday ijodkorlikni, kreativlikni, ijodiy faoliyatni yoshlarimiz ongiga rivojlantirish uchun pedagoglarimiz yoshlarni shaxsiy individual xususiyatlarini inobatga olishlari shartdir. Chunki ijtimoiy xulq-atvor motivlari va shaxs motivatsiyasi ijodiy jarayonida muhim ahamiyat kasb etadi. Bunday faoliyatni amalga oshiradigan pedagoglarimiz yoshlarning ijodiy tafakkurini va bilimlarini kengaytirish hamda yangi tushuncha va qarashlar bilan qurollantirishlari, dars jarayoniga ilg'or tajribalarni tatbiq qilish orqali ularning ijodiy tafakkurini rivojlantirishlari, psixologik g'oyalarga va ijtimoiy munosabatlarga nisbatan to'g'ri munosabatda bo'lishga mos keluvchi ijodiy tafakkurni shakllantiruvchi ko'nikma va malakalarni tarkib toptirishlari, yoshlar ongida ijodiy tafakkurni rivojlantirishga qaratilgan nazariy – metodologik, tabiiy-ilmiiy asoslarini o'rgatishlari, yoshlarni mavjud muammoli vaziyatlarda kognitiv va kreativ yondashuvlarni va ijtimoiy voqeiyliklarga to'g'ri munosabat bildira olishlarini shakllantirishlari kerak.

Xulosa qilib shuni aytishimiz mumkinki, yurtimizda amalga oshirilayotgan barcha islohatlar singari yoshlarga oid davlat siyosatini mazmun mohiyati ham aynan yoshlarni har tomonlama barkamol, salohiyatli ijodiy tafakkurga ega kadrlar bo'lib yetishishlariga jiddiy e'tibor qaratilganligi bilan ahamiyatlidir. Bu esa o'z navbatida yoshlarni kelgusida yetuk kadrlar bo'lib shakllanishiga hamda davlat va jamiyat manfaatlariga mos keladigan mutaxassislar bo'lib voyaga yetishiga xizmat qiladi.

Adabiyotlar:

1. Xudoynazarovna, Q. O. (2022). The Role of Innovative Technologies in the Quality Organization of the Educational Process of Female Teachers. *Vital*

Annex: International Journal of Novel Research in Advanced Sciences, 1(6), 133-136.

2. Xudoynazarovna, Q. O., & Alisher o'g'li, H. A. (2022). SOCIO-PEDAGOGICAL MATERIAL TO ENSURE THE CONTINUITY OF FAMILY, NEIGHBORHOOD AND EDUCATIONAL INSTITUTION IN THE FORMATION OF SPIRITUAL AND MORAL VIRTUES OF STUDENTS. *Modern Journal of Social Sciences and Humanities*, 4, 342-344.

3. Xudoynazarovna, Q. O. (2022). INCREASING SOCIAL AND POLITICAL ACTIVITY OF WOMEN IN OUR COUNTRY. *TA'LIM VA RIVOJLANISH TAHLILI ONLAYN ILMIY JURNALI*, 2(12), 249-255.

4. Xudoynazarovna, Q. O., Bobomurod o'g'li, B. B., & Jaloliddin O'roz o'g, N. (2022). Increasing the Social Activity of Female Teachers is the Need of the Hour. *Vital Annex: International Journal of Novel Research in Advanced Sciences*, 1(6), 137-139.

5. Худойназаровна, Қ. О., & Хусенова, М. Н. (2022). МИЛЛИЙ ФАЗИЛАТЛАРНИ ШАКЛЛАНТИРИШ ТЕХНОЛОГИЯСИНИНГ ТАЛАБА-ҚИЗЛАРНИНГ ҲАЁТИДАГИ ЎРНИ. *Gospodarka i Innowacje.*, 23, 297-302.

6. Qosimova, O., & Jaxbarov, O. (2022). PEDAGOG XOTIN-QIZLAR SHAXSIGA QO'YILADIGAN PEDOGOGIK PSIXOLOGIK TALABLAR. *Gospodarka i Innowacje.*, 22, 643-645. \

7. Касимова Озода Худойназаровна, & Нормохматова Адолат Шавкат кизи. (2023). Повышение Социальной Активности Женщин-Учителей – Веление Времени. *Research Journal of Trauma and Disability Studies*, 2(12), 393–396. Retrieved from <http://journals.academiczone.net/index.php/rjtds/article/view/1721>

8. Касимова Озода Худойназаровна, & Яндашова Дилшода Одилжон кизи. (2023). Роль Женщин И Девушек-Педагогов В Развитии Мышления Молодежи. *Research Journal of Trauma and Disability Studies*, 2(12), 389–392. Retrieved from <http://journals.academiczone.net/index.php/rjtds/article/view/1720>

GENDERING FANLARARO TADQIQI

Rahmonova Barnoxon Odilovna,

*Andijon viloyati pedagoglarni yangi metodikalarga o'rgatish milliy markazi
Tillarni o'qitish metodikasi kafedراسи mudirasi*

Annotatsiya: Gender lingvistikaning rivojiga ehtiyoj sezilyotgan bir davrda gender tadqiqotlar fanlararo tatqiq etilishi samarali natija beradi. Ushbu maqolada tadqiqotlarda insoning mavjudligi gender nuqtaiy nazardan ko'rib chiqilishi va bu masala falsafaning asosiy ma'nosi va maqdsadiga aylanib borayotganligi haqida so'z boradi.

Kalit so'zlar: gender lingvistika , gender psixologiya , tadqiqotlar, feminizm, jins va siyosat, gender nazariya , nutq.

Gender tadqiqotlari fanlararo tadqiq etilish natijasida gender lingvistikasining rivojiga ehtiyoj seziladi. Tadqiqotlarda insonning mavjudligi gender nuqtai

nazardan ko‘rib chiqildi va bu masala falsafaning asosiy muammosi, ma‘nosi va maqsadiga aylana bordi. Gender tadqiqotlari insonga tabiatdan har xillikka intilib yashash xosligini isbotladi. Bu esa gender psixologiyasida yana bir bora o‘z isbotini topdi. Gender psixologiyasidagi fikrlar majmuiga tilshunos F.de Sossyur tomonidan til va nutqning farqlanishiga oid psixolingvistik tadqiqotlari “nutqiy faoliyat” tushunchasining yanada aniqroq bo‘lishiga o‘z ta‘sirini ko‘rsatdi. F.de Sossyurning ta‘limoti gender psixologiyasida nutq yaratilishi til va tafakkur munosabatiga bog‘liqligini yaqqol namoyon etdi. Umuman olganda, gendert psixologiyasida yondosh fanlar asos solgan va bosqichma bosqich shakllana borgan.

Gender tadqiqotlari-bu ijtimoiy hodisalar va ularning o‘zgarishlarini tahlil qilish uchun ijtimoiy jins nazariyasining kognitiv imkoniyatlaridan foydalanadigan fanlararo tadqiqot amaliyoti. Ushbu sohaga ayollar tadqiqotlari (ayollar, feminizm, jins va siyosat bilan bog‘liq), erkaklar tadqiqotlari va queer-tadqiqotlari kiradi. Zamonaviy gumanitar bilimlarda ushbu tendentsiyani shakllantirishga turtki jins bilan bog‘liq masalalarni o‘rganishda biologik va madaniy tarkibiy qismlarni ko‘paytirish taklifi bo‘ldi.

Gender masalalari globallashayotgan dunyoda modernizatsiya va postmodernizatsiya jarayonlariga mos keladigan innovatsion ilmiy va falsafiy nutqni ifodalaydi. Gender nutqi klassik gender nazariyalarini tanqid qilish, erkaklar va ayollar o‘rtasidagi munosabatlardagi an‘analarni inkor yetish va zamonaviylik va postmodernizm davriga mos keladigan yangi yondashuvlarni tasdiqlash sifatida paydo bo‘ldi. An‘anaviy gender qadriyatlarining o‘zgarishi tendentsiyasi global xarakterga ega bo‘lib, turli xil milliy, madaniy va geografik xususiyatlarga ega jamiyatlar va davlatlarga taalluqlidir. Gender o‘zgarishining global vektori erkaklar va ayollar o‘rtasidagi farqlarning xiralashishini anglatmaydi, balki gender ierarxiyasini va mavjud hokimiyat va bo‘ysunish munosabatlarini rad etishni anglatadi.

Jinsni aniqroq aniqlash va uning dinamik mohiyatini tushunish uchun, bizning nuqtai nazarimizdan, uni talqin qilishning o‘ziga xos xususiyatlarini nafaqat turli fanlar doirasida, balki modernizatsiya jarayonida turli davrlar doirasida ham kuzatish muhimdir.

Gender psixologiyasining dastlabki bosqichida gender psixologiyasi alohida soha sifatida shakllanib ulgurmagan bo‘lsada, olimlar o‘zlarining fikrlari orqali jins vakillariga munosabat bildirishgan. Bu fikrlarning ayrimlari gender tadqiqotldarga xosdir. Bu bosqichda “ko‘plab g‘arb mamlakatlarida, ayniqsa, Frantsiya, Angliya va AQSHda ayollar erkinligi uchun xarakatlar avj oldi. 1960g‘70 yillardagi siyosiy va ijtimoiy o‘zgarishlar munosabati bilan ayollik va jinsga doir e’tiroz bildirgan feminizm nazariyasi shakllandi ”. Natijada, gender psixologiyasi, uning yo‘nalishlari, gender ijtimoiylashuvi kabi tushunchalar paydo bo‘ldi. Xorijiy psixologik adabiyotlarda E.Krechmer (nemis psixologi) va U.Sheldon (amerikalik psixolog)larning nazariyasi jins masalasiga oid bo‘lib, nerv sistemasi nerv-fiziologik xususiyatlarga emas, tashqi ko‘rsatkichi badanning jismoniy tuzilishiga bog‘liqdir, deb e’tirof etiladi.

Gender tadqiqotlarida gender falsafasi ham o‘zining nazariyalari bilan

muhim o‘rinni egallaydi.

Gender falsafasining maqsadi – jinslararo munosabatlarni yanada mustahkamlashdir.

Gender pedagogikasi ayol va erkak o‘rtasidagi farqlarni izlashdan emas, balki ayol va erkakni inson ekanligini ko‘rsatib beradi. Gender munosabatlari deganda, avvalo insonlarning o‘zaro munosabatlarini anglaymiz. Gender pedagogikasi ta’lim-tarbiya berishning maqsad va vazifalaridan kelib chiqib, ularga muvofiq usul va vositalarni tanlaydi.

Gender tarix tadqiqotlarida asosiysi – jamiyatda ro‘y bergan va ro‘y berayotgan voqea-hodisalarning sabab va oqibatlarini gender omiliga tayanib tahlil etishdir. “Gender tarix insoniyat tarixiga boshqacha ko‘z bilan qarashga, odat bo‘lmagan narsalarni odatdagidek ko‘rishga, tarixda tarixchilar shu paytgacha ko‘rib chiqmagan ko‘plab mavzularni ochishga imkon beradi. Natijada gender tarix tufayli dunyoning tarixiy manzarasi yanada to‘liq va ob‘ektiv ko‘rinadi”.

Jins turli xil ijtimoiy institutlar: oila, ta’lim tizimi, ommaviy axborot vositalari, siyosat, huquq, til, san’at, fan, moda orqali o‘zini namoyon qilish texnologiyasi sifatida talqin etiladi. T. de Lautisga ko‘ra, jins-bu keng doirada o‘zini namoyon qilishning natijasidir: normativ gender displeylaridan jins chegaralarining to‘liq xiralashishigacha. Vakillik-bu nutq va me’yorlar bilan tartibga solinadigan psixika va tashqi ko‘rinish o‘rtasidagi “o‘yin”.

Bu masalalar qo‘shimcha muhokama va argumentatsiya qilinishi kerak. Biroq, shubhasiz, jinsning o‘ziga xos tomoni uning dinamik tabiati bo‘lib, uni o‘rganish gender jarayonlarini, turli tendentsiyalar va ularni o‘zgartirish mexanizmlarini o‘rganishni anglatadi. Bugungi kunda gender dinamikasi mexanizmining tarkibiy va individual darajalarining nisbati o‘zgarishda davom etadi deb taxmin qilish mumkin. Ushbu o‘zgarish vektori har bir shaxsning o‘zi tomonidan turli xil ijtimoiy dunyoni qurishda, unda amalga oshirishning yangi istiqbollari ochishda tobora ortib borayotgan roli foydasiga yo‘naltirilgan.

Gender tadqiqotining har qanday ko‘rinishida ham avvalo, har ikkala jinsning til birliklariga e’tiborni qaratish muhimdir. Gender steriotiplarining til birliklari orqali ularning tafakkuri, dunyoqarashi, anglashiladi. Shu jihatdan gender tilshunosligi to‘liq tadqiq qilingandagina boshqa sohalar: gender psixologiyasi, gender falsafasi, gender tarix, gender etnografiyasi va gender pedagogika mukammal shakllanadi. Chunki, gender tilshunosligida til birliklari orqali insonning jinsi o‘rganiladi, borliqdagi dunyoni jinsga muvofiq farqli ravishda qabul etib, ana shunday holatni tilda aks ettiradi. Olimlar ta’kidlaganidek, “gender va genderning ahamiyati suhbat jarayonida jinsning xarakteri, suhbatning mohiyati va strukturasi belgilashda aniq seziladi”. Shuning uchun ham gender tilshunosligini keng masshtabli fundamental tadqiq etish lozim.

Foydalanilgan adabiyotlar:

1. Tarix fanida gender muammolari. F.Axmedshina, O.Shnirova, Shkolnikov. T., 2003, 281-be t.

SHAXS MA'NAVYI QIYOFASINI RIVOJLANTIRISHNING IJTIMOYIY-PEDAGOGIK TAHLILI XUSUSIDA

O'tkir O'tanov,

*Samarqand viloyati pedagoglarni yangi metodikalarga o'rgatish milliy markazi
"Pedagogika, psixologiya va ta'lim texnologiyalari" kafedrasida
dotsenti, p.f.f.d(PhD)*

Annotatsiya. Maqolada shaxs ma'naviy qiyofasini rivojlantirishning ijtimoiy-pedagogik tahlili yoritilgan. Bundan tashqari maqolada shaxsning ma'naviy qiyofasini rivojlantirishga ta'sir ko'rsatuvchi omil va vositalar bayon etilgan bo'lib, unda shaxsning ma'naviy qiyofasiga ta'sir etuvchi omil va vositalar birgalikda "ma'naviy ta'sir komponentlari"ni yuzaga keltirilishi ilmiy asoslab berilgan.

Shaxs haqida, uning jamiyat taraqqiyotidagi o'rni, ahamiyati, roli masalalariga bag'ishlangan ilmiy-falsafiy va pedagogik-psixologik tadqiqotlarning salmog'i ancha baland. Ularni o'rganish, tahlil qilish asnosida "shaxs" degan atamaga ko'plab ilmiy ta'riflar berilganligi ham bor gap. Zamonlar o'tib, ushbu tushunchaning mazmun-mohiyati o'zgarib va kengayib borishi nuqtai nazaridan "shaxs" degan tushunchaga beriladigan ta'rif tavsiflarning mazmuni ham boyib borishi tayin. Tadqiqotlarimiz davomida olingan ilmiy natijalardan kelib chiqib, ushbu tushunchaga quyidagicha ta'rif bersak o'rinli, deb o'ylaymiz: shaxs - o'zining ma'naviy qiyofasiga ega bo'lgan betakror tarixiy hodisa bo'lib, jamiyat taraqqiyoti jarayonida vujudga kelgan, uning ta'sirida rivojlanib, takomillashib boradigan ijtimoiy munosabatlar, ma'naviy xususiyatlarni o'zida mujassamlagan tushuncha. Ushbu ixchamgina ta'rif, o'ylaymizki, tadqiqotimizning mazmun-mohiyatiga to'la adekvatdir.

Umuman, "shaxs", "inson", "individuallik" tushunchalari bahsli masalalar qatoriga kiradi. "Bu masalaning SHarq va G'arbda o'ziga xos talqinlari mavjud bo'lib, ular ko'p hollarda insonga xos muayyan xususiyatni ustuvor deb bilish asosida shakllangan. Ushbu talqinlarni hozirgi zamon nuqtai nazaridan o'rganish inson borlig'i masalasining tarixi uzoq ekanini, bugungi kunda ham uning falsafiy nazariyalar uchun qiziqarli ekanini anglab olish imkonini beradi"[8].

SHaxsning ma'naviy qiyofasi uning axloqiy barkamollik, yuksak insoniylik, ezigulik, sadoqat, go'zallik, adolat kabi ma'naviy qadriyatlarga amal qilib, ularga tayanib, suyanib yashashi bilan belgilanishi barchaga ayon, albatta. SHu nuqtai nazardan, shaxsning ma'naviy qiyofasi deganda "xalqimiz uzoq tarixi davomida turli sinovlardan o'tib sayqal topib kelayotgan va faqat ijobiy fazilatlar tarzida e'zozlanadigan ma'naviy-axloqiy qadriyatlar tushuniladi"[7] va u jamiyatning ma'naviy hayoti yuksalib borishida hal qiluvchi ahamiyat kasb etadi. SHu bois muayyan bir millatga mansub shaxslarning ma'naviy qiyofasidan butun bir millatning, xalqning ma'naviy qiyofasi shakllanishi mumkinligi haqidagi qoida pedagogika fanida allaqachon o'z isbotini topgan. "Ana shu mantiqiy qoidadan kelib chiqib, alohida odamlarda uchraydigan xislatlar shu jamiyat, millatning

xarakteriga ham xosdir, deyish mumkin... Bunga esa mutaraqiy mamlakatlar tarixidan ko‘plab hayotiy misollar keltirish mumkin” [10].

SHaxsning ma‘naviy qiyofasi “Jamiyatning ma‘naviy hayoti” degan tushuncha bilan chambarchas bog‘liqdir. Boshqacha aytganda, shaxsning ma‘naviy qiyofasi jamiyatning ma‘naviy hayotiga mazmun-mohiyat bag‘ishlaydigan, uning yangilanish jarayonlarida hal qiluvchi ahamiyat kasb etadigan tushunchadir. Ma‘naviy hayot – ijtimoiy hayotning ma‘naviy qadriyatlarni qaror toptirish, takomillashtirish, inson ma‘naviy ehtiyojlarini qondirish bilan bog‘liq bo‘lgan muhim sohasidir.

Ilmiy tadqiqotlarda “ma‘naviy” degan ibora haqida gap ketganda ko‘p hollarda insonning ichki olami, unda sodir bo‘ladigan turli kechinmalar, uning axloqiy hatti-harakatlari, intilishlari, aqliy-intellektual faoliyati nazarda tutiladi. Bunday tadqiqotlarda insonning ma‘naviy hayoti uning amaliy faoliyati asosida vujudga kelib, tashqi dunyo – atrof-muhitning alohida in‘ikosi sifatida namoyon bo‘lishi keng ko‘lamda asoslab berilgan, albatta.

Shunga qaramay, “jamiyatning ma‘naviy hayoti” degan tushuncha shunchalik murakkab va keng ko‘lamli tushunchaki, uning yangidan yangi qirralari “ochilib” boraveradi va unga bag‘ishlangan ilmiy tadqiqotlarning ko‘lami ham kengayib boraveradi. Shu o‘rinda pedagogika va psixologiya fanlarida insonning ma‘naviy hayoti bilan bog‘liq tadqiqotlardagi bir yoqlamalikni alohida ta‘kidlash kerak. Ushbu bir yoqlamalik shundan iboratki, ularda tadqiqotlar faqatgina psixik jarayonlar, holatlar va xususiyatlar, ularning tuzilmasi, namoyon bo‘lish shakllari va mexanizmlarini o‘rganishga qaratilgan bo‘lib, insonning bevosita ichki dunyosi, ma‘naviy qiyofasidagi o‘ziga xosliklarni o‘rganish e‘tibordan chetda qolgan.

Ma‘naviy hayot barqaror taraqqiy etib borayotgan har qanday jamiyatning asosini tashkil qiladi, shu ma‘noda ma‘naviy hayot o‘ta murakkab mohiyatga ega bo‘lgan jarayon hisoblanadi. “Ma‘naviy taraqqiyot jarayonining o‘zi ma‘naviy-axloqiy fazilatlar, insonparvarlik tarzida namoyon bo‘ladi”[4]. Jamiyatning ma‘naviy hayoti to‘laqonli va boy mazmunga ega bo‘lsa, ushbu jamiyat a‘zolarining farovonligini ta‘minlash, ijobiy ruhiy-psixologik iqlim yaratish uchun qulay shart-sharoitlar yaratiladi. Bordi-yu, jamiyatning ma‘naviy hayoti qashshoq va jozibasiz bo‘lsa, unda ma‘naviy inqiroz, parokandalik, ruhiy tushkunlik, jamiyatning kelajagi – ertangi kuniga ishonchsizlik ham shunchalik ortib boradi.

Shu sababdan, jamiyatning ma‘naviy hayoti bir tekisda, barqaror kechadigan jarayon emas, aksincha, qarama-qarshiliklar, turli shakldagi ziddiyatlar orqali namoyon bo‘ladigan jarayondir. Ushbu ziddiyatlar, ularning kurashi aynan ma‘naviy hayotning murakkabligidan kelib chiqadi va, birinchi galda, odamlarning ongi, o‘y-fikrlari, maqsad muddaolarining ro‘yobga chiqishini ifodalaydi. SHU nuqtai nazardan, *jamiyatning ma‘naviy hayoti insoniy mazmun-mohiyatga ega bo‘lgan jarayondir, boshqacha aytganda, faqat insonga xos mohiyatdir. Zero, “ma‘naviylik” degan tushuncha faqat inson zotiga xosdir.*

Taniqli jamiyatshunos olim, professor M.Bekmurodov jamiyatning ma‘naviy hayot barqarorligini saqlash shaxsning ma‘naviy qiyofasini rivojlantirishning muhim omili ekanligini ta‘kidlaydi: “...ma‘naviy hayot maromini saqlash axloqiy

tamoyillar barqarorligiga, axloqiy birdamlik esa turmush tarzi yaxlitligiga ko'p jihatlariga ko'ra bog'liqdir. Insonning onglilik darajasi esa ma'naviy-axloqiy yaxlitlik omilini mustahkamlash imkonini yaratadi. Ana shu jarayonda har bir insonning o'zi yashayotgan barqaror turmush tarzidan qoniqish holatini tarkib toptirish, hayotga qiziqish, undan zavq va surur tuyish fazilatlarini kuchaytirish katta ahamiyatga egadir" [5].

Bayon qilinganlardan kelib chiqib, "**jamiyatning ma'naviy hayoti**" degan tushunchani *ijtimoiy hayotning muhim tarkibiy qismi bo'lgan ma'naviy munosabatlar, jarayonlar, ma'naviy yaratuvchilik, ijodkorlik mahsuli va ularning bardavomligi uchun xizmat qiluvchi muhitdir*, deb ta'riflasak to'g'ri bo'ladi.

Ma'naviy hayot deganda jamiyatning ma'naviy qiyofasi, uning boshqa jamiyatlardan farqi, ular bilan raqobati, adabiyot, san'at, ilmu urfon, ta'lim, tarbiya, ijodkorlik, yaratuvchilik sohasidagi yutuqlari, bitta jumla bilan aytganda, shu jamiyatni "*tarixga muhrlaydigan jihatlari*" e'tiborga olinadi.

Odamning ichki, ma'naviy olami uning sub'ektiv dunyosidir. Sub'ektivlik esa uning moddiy va ruhiy borlig'ining asosida yotadigan ichki boshlang'ichdir. Ma'naviylik – ruhiy hodisalarning mazmun-mohiyatini ifodalashi bois, insonning ma'naviyati bilan bog'lanmagan har qanday ruhiy holat mazmun-mohiyatga ega emas. SHu nuqtai nazardan, ma'naviy olami bor odam dunyoni va o'z-o'zini bilishga, o'zining ichki va tashqi psixik faoliyatini baholashga, boshqarishga va nazorat qilishga qodir bo'lgan sub'ektidir.

Insonning ichki olami ehtiyojlar, manfaatlar, qarashlar, qiziqishlar, e'tiqod, dunyoqarash, ideallar, orzu-intilishlar kabi turli-tuman shakllarda namoyon bo'ladi. Baribir, "insonning ruhiy-manaviy kamoloti o'z qo'lida, boshqa biron shaxs yoki butun jamiyat ta'siri esa shart-sharoit yaratish, yo'l-yo'riq ko'rsatish, o'git-maslahat berishdangina iborat bo'ladi, xolos" [6].

Mazkur tadqiqot doirasida olib borilgan kuzatishlardan kelib chiqib, quyida shaxsning ma'naviy qiyofasini rivojlantirishga ta'sir ko'rsatuvchi omil va vositalarni ajratib ko'rsatish mumkin. Birinchidan, madaniy va ma'naviy ehtiyojlar shaxsning ma'naviy qiyofasining shakllanishida katta o'rin tutadi. Ular insonga tabiatan ato qilinmaydi, balki tarbiyaning samarasi sifatida qaror topadi. SHu sabab, madaniy va ma'naviy ehtiyojlar o'zaro chambarchas bog'liq bo'lib, shaxsning ma'naviy yuksalishiga hal qiluvchi ta'sir ko'rsatadi. Madaniy ehtiyojlar narsa-buyumlarning bevosita o'zini iste'mol qilish bilan bog'liq bo'lsa, ma'naviy ehtiyojlar esa ularning g'oyaviy mazmunini o'zlashtirish orqali ifodalanadi, ularning o'zaro farqi ham shunda. Ma'naviy ehtiyojlar olamni bilishga, muloqotga, ijodga, erkinlikka, ta'limga bo'lgan ehtiyojlarni o'z ichiga oladi.

Ikkinchidan, *manfaatlar* shaxsning ma'naviy qiyofasiga sezilarli ta'sir ko'rsatadi. Manfaatlar shaxsni moddiy va ma'naviy olamdagi narsa va hodisalarga nisbatan tanlash (saralash) munosabatini uyg'otuvchi sub'ektiv holatini ifodalaydi.

Uchinchidan, *dunyoqarash* - insonning o'z tajribasi orqali, shuningdek, ta'lim-tarbiya jarayonida atrof-muhit va o'z-o'zi haqida orttirgan bilim va qarashlarini ifodalaydi va shaxs ma'naviyat shakllanishiga samarali ta'sir ko'rsatadi. Dunyoqarash shaxs tomonidan olamni bir butun yoki uning ayrim

jabhalarini alohida holda tushunib olishni nazarda tutadi. SHaxs o'zining dunyoqarashi orqali hayotning ma'nosi va maqsadini anglab hamda unda o'z o'rnini topib boradi.

To'rtinchidan, *ishonch* – shaxs o'z hayoti davomida amal qiladigan tamoyillarning to'g'ri va haqqoniy ekanligiga amin bo'lishi, ko'r-ko'rona emas, balki ularga tayangan holda ongli ravishda faoliyat ko'rsatishini bildiradi va ma'naviy qiyofaning shakllanishida g'oyat muhim ahamiyat kasb etadi.

Beshinchidan, *orzu* – shaxs o'zi istagan kelajakni aniq-tiniq tasavvur qilishi va unga intilishi. Orzu shaxsning porloq istiqbolga erishish yo'lida o'zining kuch-qudrati va imkoniyatlarini safarbar qilishi, yorqin kelajakni yaratishi sari ilhom beradi va uning ma'naviy qiyofasini shakllantirishga kuchli ta'sir ko'rsatadi.

Oltinchidan, *ideal* – biror shaxsni timsol sifatida ko'rish va unga o'xshashga intilish. Ideal – inson uchun namuna bo'lib tuyuladigan ma'naviy sifatlar, uning uchun eng qadrlil bo'lgan ma'naviy etuklikdir. Hayotda ideali bor inson haqiqiy optimist - doimo yaxshilikka, ezgulikka intilib yashaydi.

Ettinchidan, *axloqiy va estetik tuyg'ular* – insonni doimo ezgulik, saxiylik, mehribonlik, mardlik, vatanparvarlik sari etaklaydi va yaxshilikni yomonlikdan, ezgulikni yovuzlikdan, go'zallikni xunuklikdan ajrata olishiga ruhiy ko'mak beradi.

Shaxs ma'naviyati rivojlanishiga ta'sir ko'rsatuvchi ushbu omil va vositalar bir-biri bilan chambarchas bog'liq bo'lgan va jamiyatning faol a'zosi sifatida uning kamolotiga sabab bo'luvchi eng muhim “**determinantlar**”dir. Ular birgalikda shaxsga o'ziga xoslik (originallik) bag'ishlaydi va o'zgalardan ijobiy ma'noda “ajralib” turishiga sabab bo'ladi. ***Shaxsning o'ziga xosligi (originalligi)*** – *uning faoliyatidagi individuallikning namoyon bo'lishi, amaliy va nazariy muammolarni hal qilishdagi o'ktamligi, iste'dodi, e'tiqodi, kamchilik va illatlarga murossasizligi, adolatparvarligi, qatiyatliligi, rostgo'yiligi kabi ma'naviy-axloqiy sifatlarini bildiradi.*

Shaxsning ma'naviy qiyofasi uning tarbiyaviy (**ma'naviy-ma'rifiy**) saviyasini ko'rsatadigan o'ziga xos mezonidir. Ushbu mezon shaxsning qator ma'naviy fazilatlarini mujassam etganligi bilan o'lchanadi: “bilimli, imonli, vijdonli, e'tiqodli va diyonatli, xushmuomala va intizomli bo'lish, tartibli, bilim va dunyoqarashni boyitishga intilish, va'daga vafo qilish, odamlarga yomonlik qilmaslik, yaxshilik qilish va uni minnat qilmaslik, kattalarga hurmat va kichiklarga izzatda bo'lish, keksalar, ayollar va bolalarga alohida hurmat ko'rsatish, boshqalarga xayrixoh, iliq munosabatda bo'lish, kamtarlik, boshqalarni kamsitmaslik, odamlarning kamchiligi ustidan kulmaslik, masxara qilmaslik, ojizlarni qo'llash, atrofda odamlarning mehnat qilishi va dam olishiga xalaqit bermaslik, mehmondo'stlik, o'zining ichki va tashqi dunyosiga e'tibor berish, nutq madaniyatiga rioya qilish, jamoatchilik mulkini asrab-avaylash, jismonan va ruhan poklik va h.k.”[7].

Foydalanilgan adabiyotlar ro'yxati.

1.O'zbekiston Respublikasi Konstitutsiyasi. Qonunchilik ma'lumotlari milliy bazasi, 01.05.2023 y., 03/23/837/0241-son)

2. SHavkat Mirziyoev. Yangi O'zbekiston strategiyasi. T.: "O'zbekiston", 2021. – B.227.

3. Yangi O'zbekiston taraqqiyot strategiyasi asosida demokratik islohotlar yo'lini qat'iy davom ettiramiz. Yangi saylangan O'zbekiston Prezidenti Sh.Mirziyoevning lavozimga kirishish tantanali marosimiga bag'ishlangan Oliy Majlis palatalari qo'shma majlisidagi nutqi//”Xalq so'zi”, 2021 yil 7 noyabr, №238 (8018).

4. Boysunov J. Ma'naviy madaniyatning inson va jamiyat hayotida tutgan o'rni // Imom Buxoriy saboqlari: ma'naviy-ma'rifiy, ilmiy-adabiy jurnal. – 2021 yil 1-son. – B.117.

5. Bekmurodov M. O'zbek mentaliteti. Respublika ma'naviyat va ma'rifat kengashi, Milliy g'oya va mafkura ilmiy-amaliy markazi. – T.: “Info Capital Group” nashriyoti, 2011. – B.56.

6. Bo'taev Sh. Kimki komil, bo'lmaq'ay q'afolat anga.. // Tafakkur: ijtimoiy-falsafiy, ma'naviy-ma'rifiy jurnal. – 2011 yil 3-son. – B.31.

7. Nazarov Q. Jahon falsafasi qomusi. 2-kitob. – T.: “Ma'naviyat”, 2019. – 521-bet.

TALABALARDA SOG'LOM DINIY DUNYOQARASHGA OID MA'NAVIY QARASHLAR TIZIMI

*Atakulova Nargizaxon Alijonovna,
Andijon davlat universiteti, 3-kurs doktoranti (DSc)*

Annotatsiya. Maqolada bugungi kunda ta'lim tizimida talaba shaxsini har tomolama rivojlantirishda soglom diniy dunyoqarashni hamda dunyoviy bilimlarni uyg'unlashtirish asosida mutafakkir ajdodlarimizning bizga qoldirilgan manbalariga tayangan holda ularning ma'naviy va pedagogik imkoniyatlarini tahlil qilishga qaratilgan.

Kalit so'zlar: ma'naviy-ma'rifiy, insonparvarlik, diniy, falsafiy, pedagogik ta'limot, dunyoqarash, sog'lom diniy dunyoqarash.

Целью статьи. является анализ духовно-педагогических возможностей наших интеллектуальных предков, основанных на гармонии здорового религиозного мировоззрения и мирских знаний в развитии личности школьника в современной образовательной системе.

Ключевые слова: духовно-просветительское, гуманитарное, религиозное, философское, педагогическое учение, мировоззрение, здоровое религиозное мировоззрение.

The purpose of the article is to analyze the spiritual and pedagogical capabilities of our intellectual ancestors, based on the harmony of a healthy religious worldview and worldly knowledge in the development of a student's personality in the modern educational system.

Key words: spiritual and educational, humanitarian, religious, philosophical, pedagogical teaching, worldview, healthy religious worldview.

Mutafakkir ajdodlarimiz sogʻlom diniy dunyoqarashga tayangan holda birinchi hamda ikkinchi Renessans davrida (IX-XV asrlar)shaxs maʼnaviyatini rivojlantirish sohasida ulkan ishlarni amalga oshirganlar. Buning natijasida maʼnaviy-axloqiy, falsafiy-pedagogik taʼlimotlar rivojlangan. Sogʻlom diniy dunyoqarash namoyondalari oʻz faoliyatlarida diniy hamda dunyoviy bilimlarni uygʻunlashtirishga muvaffaq boʻlganlar. Shuning uchun ham ular tomonidan ilgari surilgan barcha gʻoyalari, pedagogik taʼlimotlar inson aql idroki va maʼnaviyatini yuksaltirishga xizmat qilgan. Tasavvuf taʼlimoti diniy, falsafiy, pedagogik taʼlimotlarni oʻzida mujassamlashtirgan taʼlimot sifatida bugungi kunda ham taʼlim tizimida talaba shaxsini har tomolama rivojlantirish imkoniyatiga ega. Tasavvuf taʼlimoti namoyondalaridan bizga ulkan falsafiy pedagogik meros yetib kelgan. XII-XIV asrlarda yashab faoliyat koʻrsatgan mutafakkirlar tomonidan yaratilgan falsafiy-pedagogik, axloqiy-estetik yondashuvlar shaxsni har tomonlama rivojlantirishga xizmat qiladi. Chunki unda insonparvarlik tarbiyasiga ustuvor oʻrin ajratilgan. Abu Rayxon Beruniy tasavvufni donishmandlik sifatida taʼriflaydi. U sogʻlom islomiy dunyoqarashda shakllangan mistik oqimning mazmun mohiyatiga taalluqli.

Tasavvuf taʼlimoti sogʻlom diniy dunyoqarash negizida vujudga kelgan va Sharq xalqlari orasida keng tarqalgan. Uning asosini Qurʼon va hadislardagi ilgʻor, sogʻlom dunyoqarashga oid maʼnaviy qarashlar tashkil etadi. Shu bilan bir qatorda tasavvuf oʻzigacha amal qilgan diniy dunyoqarashlarda mavjud boʻlgan ezgu gʻoyalarni mujassamlashtirgan. Shu bilan bir qatorda tasavvufda antik davr falsafasining axloq-odobga oid qarashlari ham oʻz ifodasini topgan. Tasavvufdagi sogʻlom diniy dunyoqarash Sharq xalqlari teologik adabiyotida yaqqol ifodalandi. Koʻrinib turibdiki, sogʻlom diniy dunyoqarashga asoslangan tasavvuf koʻplab madaniyatlarning elementlarini oʻzida mujassamlashtirgan.

Tasavvuf aqliy-ratsional tafakkurga irratsionalizmni qarshi qoʻyib, diniy hurfikrlilikni qadrlagan. Shuning uchun ham tasavvufning pedagogik imkoniyatlari ancha kengdir. Tasavvufni oʻrganish natijasida bugungi kunda shaxs maʼnaviyati bilan bogʻliq muammolariga yechim izlash muhim vazifa hisoblanadi. Chunki tasavvufni oʻrganish bugungi kunda shaxs maʼnaviyatini rivojlantirish bilan bogʻliq koʻplab muammolarni tushunish idrok etish uchun ilmiy asos yaratadi. Bugungi kunda talaba-yoshlar taʼlim-tarbiyasi bilan bogʻliq boʻlgan mavjud voqelikni idrok etish tarixiy madaniy taraqqiyotning tarixiy bosqichlarini oʻrganish va undagi ilgʻor yondashuvlarga tayanishni taqozo etadi.

Tasavvuf taʼlimotining pedagogika uchun ahamiyatli tomoni shundaki, unda bilim, uning shaxsni rivojlantirishdagi imkoniyatlari va chegaralari, bilimni tatbiq etish yoʻllari, usullari aniq koʻrsatib berilgan. Tasavvuf taʼlimotida aqidaviy kalomga asoslangan islomiy dunyoqarash hamda aql imkoniyati va kuchiga tayanadigan dunyoviy dunyoqarash oʻzaro uygʻunlashadi. Shuning uchun ham tasavvufiy dunyoqarash hurfikrlilik manbai hisoblanadi.

Buyuk imom ibn Gʻazzoliy tasavvuf taʼlimotini islomiy dunyoqarash bilan muvofiqlashtirishga erishgan. Ibn Aʼrabiy jamoat aʼzolarining islomiy dunyoqarashga ega boʻlishlarida tasavvuf taʼlimoti gʻoyalariidan samarali foydalana

olgan. U ilohiy ishqni tasvirlash vositasida kishilar ongiga sogʻlom diniy dunyoqarashni singdirishga harakat qilgan. Ibn Aʼrabi sogʻlom diniy dunyoqarashga oid fikrlarini rivojlantirib dinni zohiriy va botiniy tushunish oʻrtasida insonni munavvarlikka olib boradigan, toʻliq qabul qilinishi mumkin boʻlgan oʻzaro aloqadorlik mavjud deb taʼkidlaydi. Koʻrinib turibdiki ibn Aʼrabi insonning goʻzalligi ilohiy mavjudlik, munavvarlikka dahldor ekanligini eʼtirof etgan. Ibn Aʼrabi yning hurfikrlilikka aloqador boʻlgan qarashlari toʻliq oʻrganilmagan. Ushbu qarashlarga pedagogik nuqati nazrdan yondashgan holda uning mazmun mohiyatini yosh avlod, ayniqsa, talaba-yoshlar ongiga singdirish tarbiyaviy jarayonlarni mazmun jihatdan boyitishga xizmat qiladi. Ibn Aʼrabi yning qarashlari sogʻlom diniy dunyoqarash taraqqiyotiga muhim hissa boʻlib qoʻshildi. Ibn Aʼrabi y ilgari surgan sogʻlom diniy dunyoqarashning asosini universal din konsepsiyasi doirasida diniy bagʻrikenglik, boshqa dinlar va uning vakillariga hurmat, turli madaniyatlarga xos boʻlgan qadriyatlarini tan olish tashkil etgan. Shuning uchun ham Ibn Aʼrabi yning yondashuvlari pedagogika uchun alohida ahamiyatga ega.

Aziziddin Nasafiy ham Ibn Aʼrabi yning maʼnaviy-maʼrifiy qarashlarini munosib tarzda davom ettirgan va yosh avlod tarbiyasiga oid yangi gʻoyalar bilan boyitgan. Mazkur yondashuvlar uning «Zubdat ul-haqoyiq», «Insoni komil» asarida keng koʻlamda talqin etilgan. Nasafiy ilgari surgan sogʻlom diniy dunyoqarashning asosini makrokosmos olami kubro (katta) va mikrokosmos olami sugʻro (kichik) haqidagi soʻfiyona taʼlimot tashkil qilgan. Ushbu taʼlimotga koʻra odam va olam oʻzaro oʻxshash boʻlgan, yaqin aloqadorlikka ega bir butun hodisa sifatida talqin etilgan. Chunki olamni bilish Nasafiyning taʼbiricha oʻzini anglash demakdir.

Sogʻlom diniy dunyoqarashning konseptual asoslarini oʻz ichiga olgan tasavvufning ontologik asoslarida ong, qalb, ibodat haqidagi bilimlar muhim oʻrin tutadi. Sogʻlom diniy dunyoqarash namoyondalarining fikriga koʻra inson ongining mahsuli boʻlgan haqiqiy bilim, qalbni ilohiylashtirish, botiniy ibodat va Allohga yaqinlashish vositasidir. Mazkur yondashuv pedagogika uchun muhim ahamiyatga ega. Yoshlar diniy va dunyoviy bilimlardan xabardor boʻlishlari barobarida, ularning qalbi yumshab, ezgu amallarni bajarishga intiladilar. Shu tariqa Allohga yaqinlashib, oʻzlarining maʼnaviy yuksalishlari uchun ibodat qiladilar.

Foydalanilgan adabiyotlar roʻyxati

1. Oʻzbekiston Respublikasining Qonuni, 05.07.2021 yildagi OʻRQ-699-son Vijdon erkinligi va diniy tashkilotlar toʻgʻrisida

2. Абу Абдуллоҳ Муҳаммад ибн Исмоил ал-Бухорий: Саҳиҳи Бухорий: Ал-жомеъ ас-саҳиҳ (2 та китоб) – Т.: Ўзбекистон, 2021. – 1728 б.

3. Aziziddin Nasafiy. Zubdatul-haqoyiq. N.Komilov tarjimasini. – Toshkent.: 2003. "Kamalak", - 289 b.

4. Aziziddin Nasafiy. Komil inson kitobi. VI risola. – T., "Sharq". – 122 b.

5. Atakulova N.A. Talabalarda soglom diniy dunyoqarashni shakllantiruvchi badiiy-didaktik manbalar.// "Taʼlim va innovatsion tadqiqotlar". Xalqaro ilmiy-metodik jurnal. – Buxoro: «Fan va taʼlim», 2024 yil №.4 – 395 b.

6. Komilov N. Tasavvuf. – T.: «Movaruaannaxr», 2009. – 448b.

O'QUVCHILARNI O'QUV FAOLIYATIGA QIZIQTIRISHNING ZAMONAVIY USULLARI

Maxmudova Zarina Amr-Aliyevna,
Samarqand shahar 13-maktabning o'qituvchisi

Annotatsiya. Ta'lim, birinchi navbatda, shaxsni rivojlantirishga, uning faolligi va ijodiy qobiliyatlarini oshirishga yo'naltirilgan. Shuning uchun o'quvchilarning mustaqil ishlash usullari, o'zini o'zi boshqarish, faol shakllar va o'qitish usullaridan foydalanishni kengaytirishda bularning barchasiga o'quvchilarning ushbu fanni o'rganishga qiziqishi bo'lmasdan erishish mumkin emas.

Kalit so'zlar: kognitiv, qiziqish, maqsad, metod, natija

Аннотация. Обучение в первую очередь направлено на развитие личности, повышение его активности и творческих способностей. Поэтому расширение использования студентами независимых методов работы, самоуправления, активных форм и методов обучения не может быть достигнуто без заинтересованности студентов в изучении предмета.

Ключевые слова: когнитивный, интерес, цель, метод, результат.

Annotation. Education is primarily focused on the development of the individual, increasing his activity and creative abilities, so in expanding the use of independent work methods, self-management, active forms and teaching methods, all of these cannot be achieved without an interest in the study of science.

Key words: cognitive, interest, aim, method, result.

Kognitiv qiziqish – bu bilish jarayoniga intellektual va hissiy munosabat, o'quvchilarning yangi narsalarni o'rganishga intilishi, individual va umumiy vazifalarni bajarishi, o'qituvchi va boshqa o'quvchilar faoliyatiga qiziqish.

Kognitiv faoliyatni jonlantirish – bu g'ayratli va yo'naltirilgan ta'lim uchun doimiy ravishda rag'batlantirish jarayoni. Men o'z ishimda o'quvchilarning faolligi va mustaqilligini rag'batlantiradigan turli xil shakllar, usullar, o'quv vositalarini birlashtirgan holda faollashtirishning turli usullaridan foydalanaman.

Darslarda o'qituvchilar tomonidan qo'llaniladigan asosiy metodlar va o'qitish usullarini, ayniqsa, eng yangi usullarni hisobga oladigan bo'lsak, ularning barchasi, birinchi navbatda, o'quvchilar qiziqishini rivojlantirish va saqlashga qaratilganligi namoyon bo'ladi. Ushbu uslublarning samaradorligi ikki omil bilan bog'liq. Birinchidan, o'rganilayotgan muammoning hayotiy ahamiyatini ochib berish, bu nafaqat qiziqish uyg'otadi, balki o'qishga kuchli rag'batdir, chunki bu maktabda o'rganishning juda muhim ma'nosi bilan bog'liq. Ikkinchi omil - bu o'quvchilarning hissiyotlari va hissiyotlariga ta'siri, ularning subyektiv tajribasi va ichki ehtiyojlariga ishonish. Psixologlarning ta'kidlashicha, insonning his-tuyg'ularisiz, "inson haqiqatni izlashi" hech qachon bo'lmagan va bo'lmaydi ham. Hissiy xotiraning ahamiyatini oshirib bo'lmaydi, chunki u bardoshli va, asosan,

inson faoliyatini belgilaydi. O'yin-kulgi elementlaridan qochmaslik kerak, chunki ular barchada qiziqishni uyg'otadi, istisnosiz, hatto eng zaif o'quvchilarda ham.

O'qitish va ta'limning natijasi ko'p jihatdan o'qituvchining o'quvchilarni fanga qiziqishini uyg'otish, bilimga bo'lgan ehtiyojni uyg'otish usullariga bog'liq. Mashhur didaktika, o'quv jarayonida qiziqishni shakllantirish muammosining yetakchi ishlab chiqaruvchilardan biri - G.Shchukina fikricha, qiziqarli dars quyidagi shartlar tufayli yaratilishi mumkin:

1. O'qituvchining shaxsiyati.

2. O'quv materialining mazmuni. O'quvchi shunchaki ushbu fanning mazmunini yaxshi ko'radi va u qiziqish bilan shug'ullanadi.

3. Motivlar va o'qitish usullari.

Agar dastlabki ikkita fikr har doim o'qituvchining qo'lida bo'lmasa, unda oxirgi har qanday o'qituvchining ijodiy faoliyati uchun maydon. Mavzuga qiziqishni uyg'otish uchun siz motiv yaratishingiz kerak. Kognitiv qiziqish to'g'risidagi ma'lumotlar to'plamida uning xabardorligi ham juda muhimdir. Sababni anglash har doim unga yanada kuchli ta'sir qilish bilan bog'liq. Ongsiz niyat ham harakat qiladi, lekin aniqki, ularni boshqarish osonroq. O'quvchilarning bilim qiziqishlari haqida xabardorlik ularga erkin tanlov, tabiiy va eksperimental vaziyatlarda harakat qiladigan murakkabroq bo'lgan o'quv vazifalariga ustunlik berish imkonini beradi.

Shunday qilib, kognitiv qiziqish ta'lim jarayonidagi eng muhim omillardan biri sifatida tan olinishi kerak, uning ta'siri yorqin va quvonchli o'quv muhitini yaratishda ham, o'quvchilarning kognitiv faolligida ham shubhasizdir.

Shunday qilib, ta'lim jarayonining ichki tomoni, kognitiv qiziqish bilan ifodalanadigan narsa, o'quvchining kognitiv faoliyatining yanada qulay, uzoq va samaraliroq oqimiga hissa qo'shadigan bitmas-tuganmas manba bo'lib qoladi.

Bolalarning o'qishga bo'lgan qiziqishini shakllantirishga ta'sir qiluvchi ikkita asosiy manbani ajratib ko'rsatish mumkin:

1) o'quv materialining mazmuni;

2) o'quv faoliyatini tashkil etish.

Birinchi manba quyidagi rag'batlarni o'z ichiga oladi:

- materialning yangiligi (o'rganilgan fakt, hodisa, qonunning kutilmaganligi),

- olingan bilimlarni yangilash (ilgari bilinmagan tomonlar, munosabatlar, munosabatlar va odatlarning avvalgi bilimlarida kashfiyot);

- o'qitishning tarixiyliigi (eng muhim ilmiy kashfiyotlar tarixidan, buyuk olimlar tarjimai hollaridan ma'lumotni kiritish);

- amaliy ahamiyatga va bilimga bo'lgan ehtiyojni ko'rsatib, ya'ni ko'rib chiqilayotgan materialning mazmuni va uning hayot, amaliyot, milliy iqtisodiyot uchun ahamiyati;

- astronomiya, harbiy ishlar, mexanizatsiya, biomexanika, sport va boshqa sohalardagi zamonaviy ilmiy va texnologik yutuqlar bilan tanishish.

Ta'lim faoliyatida muvaffaqiyatni ta'minlaydigan vaziyatlarni yaratish qobiliyati:

1. O'quvchilar o'rtasida o'z mavzulariga qiziqishni uyg'otish qobiliyati.

O'quvchilarning mavzuga munosabati, o'quvchilarning hissiyot doirasi: zerikishdan tortib to qiziqishga qadar. Maktabda o'tkazilgan o'quvchilarni tekshirish va diagnostika natijalari. O'quvchilar bu mavzu haqida qanchalik qiziqish bilan gapirishadi, bu fanga qiziqish nimada, dars berishning turli jihatlaridan qoniqish darajasi. O'quvchilarning o'rganish natijalari. O'quvchilar bu mavzu bo'yicha yuqori bilimlarni namoyish etadilar, chunki bu mavzu ularda qiziqish uyg'otadi. O'quvchilarning olimpiada, tanlovlar, loyihalarda ishtiroki. O'qituvchi o'quvchilar uchun maktab viktorinalari, fan olimpiadalarini tashkil qiladi.

2. Hatto eng kichik o'quvchi muvaffaqiyatini ham nishonlash. Har bir o'quvchining yutuqlari o'qituvchi tomonidan darsda aytiladi.

O'qituvchi o'quvchilarning muvaffaqiyatlarini mustahkamlash muhimligini tushunadi va buni qanday qilishni biladi.

3. O'quvchining o'qish muvaffaqiyatini namoyish qilish

O'qituvchi bolaning muvaffaqiyati haqida ota-onalarga ma'lumot beradi, mavzuga ijobiy munosabatni shakllantiradi.

4. Sinfdosh o'quvchilarining muvaffaqiyatlarini namoyish qilish

Darsda o'qituvchi o'quvchilarning e'tiborini ma'lum bir o'quvchining yutuqlariga qaratadi.

5. O'quvchilar o'zlarini muvaffaqiyatli his qilishlari uchun vazifalarni farqlash qobiliyati.

O'quvchilar uchun ijobiy motivatsiyani ta'minlash uchun shart-sharoitlarni yaratish qobiliyati:

1. Ta'lim motivatsiyasining rivojlanish darajasini hisobga olgan holda darsda qurilish faoliyati.

2. O'qituvchi darsda o'quvchining dars mavzusi va mazmuniga qiziqishini ma'lum darajada ta'minlaydi. Rejalar va ma'lumotlarning mavjudligi o'qituvchida o'quvchilarning motivatsion tayyorgarligini yaratish muhimligini ko'rsatadi.

3. O'quvchilarni o'qitilayotgan mavzuning turli mavzulariga qiziqishini uyg'otadigan ko'plab materiallar va topshiriqlarga ega bo'lish.

4. O'qituvchi arsenalida turli xil didaktik metodlar, o'quv faoliyati uchun motivatsiyani shakllantirishga qaratilgan faol o'qitish usullari mavjudligi.

5. O'quvchilarning pedagogik faoliyatda qiziqishlari va ehtiyojlari to'g'risidagi bilimlardan foydalanish.

6. O'quvchilar o'zlarining ehtiyojlarini qondirish uchun ular uchun mavzu yoki muayyan mavzularni yaxshi bilish muhimligini ta'kidlaydilar.

7. Darsda do'stona muhit yaratish qobiliyati.

8. O'quvchilar o'qituvchi tomonidan qurilgan o'quv faoliyatidan qoniqishadi: mazmuni, usullari, natijalari va boshqalar.

O'qituvchi quyidagi ko'rsatkichlarga yuqori baho beradi:

- o'quvchilarga insoniy munosabat;
- mavzuni tushunarli tarzda tushuntirish;

- vazifalar va ish usullarining o'quvchilar salohiyatiga muvofiqligi va boshqalar (maktabda qo'llaniladigan reyting protseduralarining mazmuniga qarab)

O'quvchilarning o'zini o'zi motivatsiyalashi uchun shart-sharoitlarni yaratish qobiliyati:

1. O'quvchilarning ijodiy qobiliyatlarini faollashtirish qobiliyati.

2. O'quvchilarga taqdim etilgan vazifalar ijodkor bo'lish imkoniyatini beradi. Darsda o'quvchilarga o'zlarining fikrlarini, g'oyalarini nostandart ijodiy shaklda ifoda etish imkoniyati berildi (tasavvur qilish, biror narsani tasavvur qilish qobiliyati). O'quvchilar o'qituvchining ijodiy tanlovlarda ishtirok etish to'g'risidagi taklifiga javob berishadi.

3. O'rganilgan materialni namoyish qilish va amaliy qo'llash

4. O'qituvchi tomonidan ishlatilgan misollar va ko'rgazmali materiallar o'quvchilarga o'rganilayotgan mavzu amaliy hayotda muhim ahamiyatga ega ekanligini isbotladi. Darslar uchun materiallar amaliy ma'lumotlarni o'z ichiga olganligi shubhasiz, o'quvchilarga bilimlarini amalda qo'llash imkoniyatlari berilgan edi.

5. Maktab topshiriqlarini tayyorlashda dastur talablaridan chetga chiqib, o'quvchilarning qiziquvchanligini rag'batlantirish

6. O'qituvchi o'quvchilarni fikrlashga, qo'shimcha savollar berishga va tafsilotlarni aniqlashtirishga yordam beradigan ish usullaridan foydalanadi.

Uy vazifasini bajaradigan o'quvchilar qo'shimcha ma'lumot manbalarini jalb qiladilar, ko'proq ma'lumot olishga tayyor. Ota-onalar ta'kidlaydilarki, uy vazifalarini bajarayotganda, farzandlari darsga qiziqish bildirishadi, uyda darsda bilib olganlari haqida qiziqish bilan aytib berishadi.

1. O'quvchilarga yuqori darajadagi erkinlik va mas'uliyat bilan muammolarni o'rnatish va hal qilish imkoniyatini berish

2. O'qituvchi mustaqillikka da'vat qiladi, o'quvchilarga javob topishga vaqt beradi va savol va javobni darhol shakllantirmaydi. Javobning o'zgaruvchanligini ta'kidlaydi. O'qituvchi nostandart javobni shakllantirishda o'quvchilar orasida odat tusiga kirdi, buni asoslab berish kerak.

1. O'quvchilarni fanning qo'shimcha bilim shakllariga jalb qilish uchun sharoit yaratish: olimpiada, tanlovlar, loyihalar va boshqalar.

2. O'quvchilar olimpiada, tanlovlar, viktorinalarda faol ishtirok etadilar. O'qituvchining o'zi viktorinalar, olimpiada, tanlovlar tashabbuskori.

Yuqorida aytilganlarning barchasini bajarish jarayonida men o'qitiladigan o'quv materialiga qiziqishni uyg'otish uchun o'qituvchining vazifasi har bir o'qituvchi uchun mavzuni amaliy egallash uchun sharoit yaratish, har kimning faol bo'lishiga imkon beradigan o'qitish usullarini tanlashdir. Uning ijodkorligi, shuningdek, kognitiv faollikni, o'quvchining ushbu mavzuni o'rganish jarayonida qiziqishini kuchaytiradi. Har bir o'quvchining motivatsiyasi uchun qulay shart-sharoitlarni yarating.

Foydalanilgan adabiyotlar ro'yxati:

1. Toshmirzayev M., Boymirzayev F. Didaktik vositalar majmuasi fanidan multimedia tizimlarini o'rganish va qo'llash uchun uslubiy ko'rsatmalar. –

Namangan, 2005-y. Azizxodjayeva N.N. Pedagogik texnologiyalar va mahorat. – T.: Moliya, 2003.

2. Begimqulov U.Sh. Pedagogik ta'limda zamonaviy axborot texnologiyalarini joriy etishning ilmiy-nazariy asoslari.-T.: Fan, 2007.

3. M.Ergasheva. Pedagog kadrlarni qayta tayyorlash va malakasini oshirish tizimini yanada takomillashtirish. «Guruhlarda ishlash bo'yicha ko'rsatmalar» Xorijiy hamkorlik doirasida malaka oshirish kurslar uchun ishlab chiqilgan qo'llanma. 2019.

4. www. Ziyonet. uz.

OBRAZ VA ARXETIP

Mirzaev Jonmirza Nematovich,

Sirdaryo viloyat pedagoglarni yangi metodikalarga o'rgatish metodik xizmat ko'rsatish bo'limi qardosh tillar metodisti

E-mail: jonmirza87@mayl.ru

Annotatsiya. “Go‘ro‘g‘li” dostonlarida qahramonlar o‘rtasidagi ziddiyat juda mubolag‘ali va ayni paytda ishonarli tarzda tasvirlanadi. “Go‘ro‘g‘li” turkumligidagi Avaz va Ahmad sardor o‘rtasidagi asl ziddiyatning mazmun mohiyati nimadan iborat? Epik ijodkor bu ikki obraz talqinida qaysi tushuncha va tasavvurlarni tinglovchi taqdim etmoqchi bo‘ladi? Maqola muallifi bunga yangicha yondashib, ildizlari qadim mifologik tasavvurlarga borib taqaladigan bu masalani Avaz obrazi misolida tahlil etishga harakat qiladi.

Kalit so‘zlar: mif, mifologik tasavvurlar, epos, obraz, badiiy talqin, arxetip.

Annotatsiya: В дастанаксе «Горогли» конфликт между главными героями описан весьма преувеличенным и в то время убедительным образом. В чем состоит настоящий конфликт между ведущими Авазом и Аксмадом в версии и вариации «Гороглы»? Какие концепции и идеи хотят представить слушателю дастана в интерпретации этикс двух образов? Автор статьи принимает новый подход к этому и пытается проанализировать эту проблему, которая берет свое начало в древних мифологических представлениях, на примере образа Аваза.

Ключевые слова: mif, mifologicheskie voobrajeniya, epos, obraz, xudojestvennaya interpretatsiya, arxetip.

Annotation: In Gorogly's epics, the conflict between the protagonists is described in a very exaggerated and at the same time convincing way. What is the essence of the real conflict between Avaz and Ahmad Sardor in the series "Gorogly"? What concepts and ideas does the epic creator want to present to the listener in the interpretation of these two images? The author of the article takes a new approach to this and tries to analyze this issue, which has its roots in ancient mythological notions, in the example of the image of Avaz.

Key words: *myth, mythological imagery, epic, image, fiction interpretation, archetype.*

Eposni qaysi metodlar asosida tadqiq etish lozim? Bu savolga ustoz folklorshunos olimlar turlicha yondoshadilar va turlicha javob beradilar. Biroq, bu javoblarni birlashtirib turuvchi jihat, qaysi metod yoxud yo‘l bilan tadqiq etilmasin, mohiyat va mazmun ochilishiga xizmat qilar ekan, epik matn tadqiqida har qanday metod va usullar foydalidir.

O‘zbek folklorshunosligida epik asarlarni psixoanalitik, ya’ni ruhiy tahlil metodi asosida tekshiruvlar allaqachon boshlab yuborilgan. Bu o‘z samaralarini ham berayotganiga shubha yo‘q.

“Go‘ro‘g‘li” kabi dostonlarimizdagi obrazlar turli yondoshuvlar asosida tahlil qilish zarurati mavjudligini inkor etmaydi.

Ruhiy tahlil metodining eng yorqin vakillaridan biri K. Yung talqiniga ko‘ra, har qanday epik qahramon jamoaviy tasavurlar asosida shakllangan arxetipdir. Chunki u o‘zida qahramon haqidagi jamoaviy tasavvurlarni birlashtiradi. Shu jihati bilan bu tasavvurlar miflar kabi inson ongining shakllanish davriga xos belgilarni va qarashlarni, eng muhimi psixologik jarayonlarni saqlab qoladi. Shu jihati bilan u arxetipdir. Chunki unda jamoaning mardlik, jasurlik, ezgulik va yovuzlik, ijtimoiy munosabatlar haqidagi dastlabki ruhiy-psixik kechinmalarni va qarashlarni aks ettiradi. Shuningdek mif va eposda alp qiyofasidagi epik arxetip bilan birga uning soyasi ham turli obrazlarda ishtirok etadi.

K.Yungga ko‘ra bu “soya”lar aslida shaxsning ong ostidagi arxetiplitgining soyasidir. Shaxsning jamoaviy arxetiplitgi jamoaviy nazorat otsida yaratilar, uning asl istak xohishlari “soya”ga aylanib, ong ostiga singadi. Miflar va mifologik tasavvurni tashayotgan eposlarda bu xil ikkilanish, ikkita qarma-qarshi obrazlar “arxetiplar” va ularning “soya”lari tarzida namoyon bo‘ladi.

K.Yung arxetip va uning soyasini aslida bir shaxsning ichidagi ikki xil ko‘rinishdagi kechinmalar va mayllar ekaniga urg‘u beradi. K. Yungga ko‘ra shaxsninsh ichidagi ana shu ikkilik miflarda turli pozitsiyadagi obrazlar sifatida o‘zini namoyon qiladi.

Qadim miflarni tahlil qilgan K. Yung inson psixikasining bu ikki nuqtasiga alohida to‘xtaladi. Zamonoaviy jamiyatda bu ikkiliklar “nusxa (personaj)” va uning “soya”si shaklida namoyon bo‘ladi. Shaxsning bu xil bo‘lingan holati jamoaviy ongsizlikning ezgulik va yovuzlik haqidagi tasavvurlarining mif va eposda o‘zini ko‘rsatishidir. Shu sababli miflarda arxetiplarning antipodi bo‘lgan soyalar muhim rol o‘ynaydi. Aslida ular bir-birisiz mavjud bo‘lmaydi, biri ikkinchisini talab qiladi. Shaxsning botinidagi bu “kurash” miflardagi shaxsning kundalik munosabatlarida o‘zini ko‘rsatish uchun kurashga quriladi. Shu sababli har qanday mif arxetip va uning soyasi o‘rtasidagi kurashga quriladi. Aynan jamoaviy nazorat va tasavvur bilan yaratilgani uchun ham miflarda soyalar, ajdarholar, titanlar, yovuzlik kuchlari yoki arxetipga qarshi kurashuvchi kuchlar sifatida tamsillashadi. Keyinchalik arxetip soyalari odam qiyofasidagi obrazlarga aylangan. Ammo qahramonga nisbatan soyalarning munosabatlari o‘zgarmaydi. Ular har qanday holatda arxetipga – ya’ni jamoaviy ongsizlikka qarshi kurashuvchi, o‘zini namoyon qilish istagida ruhning soyalariga aylanadi. Arxetipning ommaviy ongsizlik mahsuli o‘laroq paydo bo‘lgani uchun ham “soya”lar o‘zida yovuzlikning belgilarini ifoda etadi.

“Go‘ro‘g‘li” turkum dostonlaridagi Avaz bilan Ahmad sardor o‘rtasida konfliktning uchiga chiqqan nuqtasi, Avazning ruhiy-psixologik qiyofasi, holati aks etgan eng tipik ko‘rinishi “Oltin qoboq” dostonida keltiriladi. Dostonda keltirilganday oltin qoboqni nishonga olib, taxtga voris chiqqan Avaz Ahmadning qizi Oybalandaga og‘iz solgani uchun Ahmadning g‘azabini qo‘zg‘aydi va oilasi bilan Chambildan badarg‘a qilinadi. Go‘ro‘g‘li ham har doimgiday Ahmadning qutqusining qurboniga aylanadi va avval Avazni dorga buyuradi, keyin oilasi bilan badarg‘a qildiradi.

Bu dostonda Avazning ruhiy holati yorqinroq aks etadi.

“Go‘ro‘g‘li” eposining janubiy maktabi vakili Abdunazar baxshidan yozib olingan “Oltin qoboq” dostonida ham xuddi shu syujet mavjud. Oltin qoboqni urib tushirgan va taxt vorisi bo‘lgan Avaz Go‘ro‘g‘lidan Ahmadning Qorako‘z qiziga uylanish niyatini aytadi. Oqibatda Ahmad uni xuddi tojik versiyasidagi kabi qul va zoti past, deb haqorat qiladi. Go‘ro‘g‘li esa Ahmadning qutqusiga ishonib, Avazni Chambildan badarg‘a qiladi.

“Oltin qoboq” dostonidagi kabi tojik versiyasidagi “Avazxonning uylanishi” dostonida Avaz Ahmadxonning qizi Qorako‘zga og‘iz soladi. Ahmad Avazni “zoti past” deb haqorat qiladi. Xuddi “Oltin qoboq” dostonida Go‘ro‘g‘li Ahmadning oldiga borganida o‘zini kasallikka solgani kabi “Avazning uylanishi” dostonida Shirmo bilan Og‘ayunus sovchi bo‘lib borishganda Ahmad o‘zini kasallikka soladi va Go‘ro‘g‘liga ta‘nalar qiladi.

“Hashmu shud Ahmadxon:

“Tu bezot hasti, -guft, - nodon,

Bepadar hasti Gurug‘lijon!

...Yak soilibacha chi boshad, u g‘ulom,

Nomi man boshad Ahmadxon!

Ahadxonning haqoratidan xafa bo‘lgan Avaz Chambluni tashlab ketadi.

Man zan namigeram, -guf, - farzandi jon!”

Du bedih az Chamblu meshavam ravon,

Ta‘nam mekunand turkmenon.

Avaz bir qancha sarguzashtlardan so‘ng Oyto‘ldini olib kelib uylanadi.

Har ikki eposda ham Ahmad sardordan aziyat chekkan Avazning ruhiy-ahvoli bir-biriga yaqin o‘lgan epitetlar, holatlar fonida tasvirlanadi.

Shu yerda bir narsaga to‘xtalib o‘tish kerak. Aynan shu dostonda epos qahramoni Avazga nisbatan qarma-qarshi nuqtai nazar mavjud. Yuqorida aytganimizdek, Avaz tojik eposida Avaz. Bu dostonda emas Avaz o‘zining “turkman” sifatida ta‘na qilishganini aytmoqda. Bu xil qarama qarshi ta‘rif asosida nim abor? Bizningcha, tojik eposining turkiy xalqlar eposidan o‘sib chiqqanini va tojik baxshilari savqi tabiiy ravishda bu yerda asl ildizdagi Avazga xos bo‘lgan gaplarni qoldirganini bildiradi. Xuddi uning “turkman”ligi kabi Avaz obrazining ko‘plab psixologik holatlari tojik eposiga ko‘chib o‘tib, tojik epik an‘anasi shakliga bo‘ysundirilgan holda talqin etiladi.

I.S.Braginskiy ta‘kidlagandek, tojik eposidagi Ahmad obrazi ham Go‘ro‘g‘lini Avazga qarshi gijgijlovchi, uni ko‘rolmaydigan, uni “zoti past” deb

haqorat qiladigan, tarixiylik nuqtai nazardan, “o‘rta asr saroy intrigalarini” ifoda etadigan obraz.

Uning fe‘l-atovri, epsodagi tutgan o‘rini I. S. Barginskiy o‘rta asrlardagi taxt talashuvlarining folklordagi badiiy akslanuvi sifatida baholaydi.

Tojik versiyasida Ahmad bilan birga uning ukasi Yusuf obrazi ham bor. Ammo agar psixoanalitik usuldan kelib chiqilsa, bu har ikki obraz aslida bitta vazifani – Avaz arxitipiga “soya”likning ikki xil ko‘rinishi vazifasini bajaradi.

Oxir oqibat Ahmad bilan bog‘liq barcha holatlarda o‘zbek versiyasida ham, tojik versiyasida ham Ahmadning bor gunohlari Avaz tomonidan kechiriladi. Avaz hamisha Go‘ro‘g‘li tufayli undan o‘ch olish istagidan voz kechadi. Ahmadning “jazosiz qolishi”ni ko‘plab tadqiqotchilar “tushunarsiz” yakun sifatida baholashadi. Ammo V. Jirmunskiy va H. Zarifovlar bu holatni “Ahmad Sardorning ushbu badiiy asoslanmagan va anglab bo‘lmaydigan jazosizligi, uning epsodagi doimiy epik roli bilangina bog‘liq bo‘lib qolmay, aslida avvalgi – yetim jiyanining tarbiyachisi, homiysi sifatida keluvchi obraziga qarama-qarshi xiyonatkor qarindosh sifatining so‘nggi davr qatlami sifatida qo‘shilishi sabablidir”, deya talqin etishadi.

Biz ana shu talqinni inkor etmagan holda avval Go‘ro‘g‘liga, keyin Avazga nisbatan Ahmad sardorning intirgasi, hasadgo‘yligi tagida yana bir narsa, psixoanaliz nuqtai nazardan qaraganda, jamiyatning pateriarxal bosqichga o‘tishdagi ruhiy-psixologik hukmdorlik instinktlari yotganini, uning jazolanmay qolishi tagida ana shu qadimgi instinktlar yotganini e‘tibordan qochirmaslik kerak.

“Go‘ro‘g‘li” eposining yadroviy motivlari mifologik tasavvur bilan bog‘liq bo‘lgani kabi Ahmadxon bilan intriga motivida psixoanaliz asoschisi K. Yung nazarda tutgan arxitip qahramon va uning soyasi yotganini, bu instinktlar eposda Ahmadxon qilmishlari tarzida namoyon bo‘lishini ham inkor etmaslik kerak.

Shunga ko‘ra Avaz va Go‘ro‘g‘lining Ahmad sardor bilan konflikti tagida ham aslida K.Yung ta‘kidlagan “arxitip”lik va “soya” kurashi yotganini sezish qiyin emas. Sodaroq aytganda, Ahmad sardor Go‘ro‘g‘li yoki Avazning akslangan, ong ostidagi qirralari, ruhiyatining ko‘rinishlari. Ana shu jihatni inobatga olsak, Ahmad sardorning eposda nega jazolanmay qolishi sabablari ham oydinlashgan bo‘ladi.

Psixoanaliz metodiga ko‘ra tahlil qilinsa, Avaz bilan Ahmad sardor o‘zlarida arxitip va soyalik xususiyatlarini mujassam etadi. Qadimgi miflarning epik ko‘rinishida bo‘y ko‘rsatishi deb talqini qilinayotgan “Go‘ro‘g‘li” eposidagi Go‘ro‘g‘li va Avaz obrazining talqinlari psixoanalitik arxitip va uning soyasi sifatida tahlil qilishnishi eposga yangicha talqin yo‘nalishini ochishini e‘tirof etish kerak. Zotan, har qanday epos xuddi mif kabi xilma xil talqinlarga asos bo‘lishi tabiiydir.

Adabiyotlar:

1. Avazxon. Doston. Aytuvchi: Rahmatulla Yusuf o‘g‘li. Nashrga tayyorlovchi To‘ra Mirzaev. – Toshkent: Yozuvchi, 1997. – B. 4.

2. Gegel G.V. Sochieninya. Tom 14, Kn.-3. – M.: Nauka, 1958. – S. 231.

3. Gyor-ogly / Turmenskiy geroicheskiy epos. Glavnaya redaktsiya vostochnoy literatury. Moskva-1983. –S.30.

4. Go'ro'g'lining tug'ilishi. Aytuvchi: Muhammad Jomrod o'g'li po'ltan. Nashrga tayyorlovchi: M.Murodov. –Toshkent: Badiiy adabiyot, 1967. –B. 62.
5. Jirmunskiy V.M., Zarifov X.T. Uzbekskiy narodnyy geroicheskiy epos. - M., GIXL, 1947. – S.236.
6. Jirmunskiy V.M. Sravnitelnoe literaturovedenie. –L.: Nauka, 1979. –S.46.
7. Korogli X.G. Vazimosvyazi eposa narodov Sredney Azii, Irana i Azerbaydjana. –M.: Nauka, 1975. 336 s.
8. Mirzaev T. Xalq baxshilarining epik repertuari. –Toshkent: Fan, 1979, 133 b.
9. Mirzaev T. Epos i skazitel. – Tashkent: Fan, 2008. – 410 s.
10. Qunduz bilan Yulduz. Doston. Aytuvchi Ergash Jumanbulbul o'g'li. – Toshkent: adabiyot va san'at, 1968. – B. 56.
11. Gurugli. Tadjikskiy epos. –M.: Galavnaya redksiya vostochnyy literatury, 1987 g. –S.105. Jirmunskiy V.M., Zarifov X. Uzbekskaaya narodnqy
12. geroichiskiy epos. –M.: OGIZ. Politizdat. 1947.–S.220. Malikai ayyor.
13. Doston. Aytuvchi Fozil Yo'ldosh o'g'li. –Toshkent: adabiyot va san'at, 1988. –B.
14. Yung K. Arxetip i simvol. –M.: Renesans, 1991. – 320 s.

TA'LIMDA ZAMONAVIY INNOVATSION AXBOROT TEKNOLOGIYALARI VA ULANING IMKONIYATLARI

G'ulomov Ilhom,

Samarqand VPYMO'MM "Aniq va tabiiy fanlar metodikasi"
kafedrasi o'qituvchisi

Eshmurodova Dilrabo Xo'doyberdi qizi

Siyob Abu Ali Ibn Sino nomidagi salomatlik texnikumi o'qituvchisi

Annotatsiya: Bugungi kunda ta'lim sifatini oshirishda axborot texnologiyalarning o'rni kundan-kun oshib bormoqda ta'lim jarayonida AKT texnologiyalaridan unumli foydalanish muhim hisoblanadi.

Kalit so'zlar. Disk, elektron ta'lim, masofaviy ta'lim.

Ta'limda o'quv jarayonini tashkil etishda innovatsion texnologiyalarning roli kun sayin ortib bormoqda. Masofaviy texnologiyalardan foydalanish zamonaviy ta'limning imkoniyatlarini yanada kengaytirdi. Bugungi kunda Yer kurrasining istalgan joyidan turib, zamonaviy axborot-kommunikatsiya texnologiyalari (AKT) imkoniyatidan foydalangan holda ta'lim olish mumkin. Zero an'anaviy ta'lim o'z mavqeini saqlab tursa ham, keyingi paytlarda masofaviy o'qitish texnologiyalari kundan-kun ommaviylashib bormoqda.

Bugungi kunda mamlakatimizda yangi jahon axborot-ta'lim muhitiga integrallashishga yo'naltirilgan ta'lim tizimi barpo etilmoqda. Bu ta'lim jarayonini tashkil etishda zamonaviy texnik imkoniyatlarga javob beradigan sezilarli o'zgarishlar bilan kuzatilmoqda. Zamonaviy axborot texnologiyalarining ta'lim

sohasiga kirib kelishi ta'lim usullari va o'qitish jarayonini yangicha yondashuv asosida tashkil etish shakllarini sifatli ravishda qulaylashtirib, o'zgartirish imkonini bermoqda. Axborot-kommunikatsiya texnologiyalari ta'lim tizimini modernizatsiyalashtirish jarayonining eng muhim qismidir. Elektron yoki masofaviy ta'limning yangi bosqichida nafaqat axborot texnologiyalarini qo'llash, balki elektron shakldagi ta'lim manbalarini bilan ta'minlashni ko'zda tutiladi. Elektron va masofaviy texnologiyalar ta'limning axborot va kommunikatsiya texnologiyalari qo'llangan variantlaridir.

Elektron ta'lim (E-Learning) – avval «Elektron ta'lim» atamasi kompyuter yordamida o'qitish deb tushunilgan, biroq axborot texnologiyalari rivoji bilan bu tushuncha yanada kengaytirildi. Bugungi kunda elektron ta'lim ko'pgina ta'lim texnologiyalarini qamrab olmoqda, ularni shartli ravishda, 2 xil turga, ya'ni sinxron va asinxron turlarga bo'lish mumkin.

Sinxron elektron ta'lim – masofaviy ta'lim hisoblanadi, lekin bu real vaqtda amalga oshiriladigan ta'limdir. U oddiy kunduzgi ta'limga o'xshaydi, farqi shundaki, ishtirokchilar bir-biridan uzoq masofada bo'ladi. Kundan-kunga keng tarqalib borayotgan vebinarlar mazkur ta'lim shaklining eng yorqin ko'rinishidir. Ma'ruzalarni tashkillashtirishda maxsus dasturiy ta'minotlar qo'llaniladi.

Asinxron elektron ta'lim – bu talaba barcha kerakli ma'lumotni onlayn-manbalardan yoki elektron axborot tashish vositalari (CD, DVD yoki flash-kartalar)dan olishi va materialni o'zlashtirish sur'ati va jadvalini o'zi mustaqil tashkil etishdir. Asinxron elektron ta'lim tizimiga barcha turdagi CD-kurslar va elektron o'qitish kurslari, ostkastlar vaskrinkastlar kiradi. Bugungi kunda elektron ta'lim ko'pchilik OTM larda ta'lim jarayonining ajralmas qismi bo'lib qolgan, u shuningdek, malaka oshirish kurslarini tashkil etishda ham o'z o'rnini topgan.

Masofaviy ta'lim texnologiyalari – masofaviy ta'lim bu E-Learningga qaraganda kengroq tushunchadir, u interfaol mustaqil ta'limning va qo'llab-quvvatlashning intensiv maslahat sintezi hisoblanadi. Shunday qilib, elektron ta'lim masofaviy ta'limning bir bo'lagi hisoblanadi.

Masofaviy ta'lim asosiy o'quv materialini tinglovchilarga yetkazib berish va o'quv jarayonida o'quvchi va tinglovchi orasida interfaol ishlashni ta'minlaydi. Bunda qo'llanmalarni yetkazib berish kompyuter va Internetsiz ham amalga oshirilishi mumkin. Masofaviy ta'limning afzalliklari: Masofaviy texnologiyalardan foydalangan holda o'qitishning juda ko'p ijobiy tomonlari mavjud.

Yashash joyidan turib, o'qish imkoniyati – chekka qishloqlarda yashovchilarda katta shaharlarga borib, universitetga kirib-o'qish imkoniyati har doim ham bo'lavermaydi. Masofaviy ta'lim texnologiyalari ularga o'z shahridan ketmasdan turib, o'qish imkoniyatini yaratib beradi.

O'qish va ishini birga qo'shib olib borish – tinglovchilar ishdan ajralmagan holda ta'lim olish imkoniga ega bo'ladilar, bu, ayniqsa, malaka oshirish yoki ikkinchi oliy ma'lumot oluvchilarga juda qo'l keladi.

Respublikamiz ta'lim muassasalarining barcha bo'g'inlarida takomillashgan tamoyillarga asoslangan yuqorida keltirilgan tizimlarni joriy etsak, o'ylaymanki ta'lim jarayonida olib borilayotgan islohatlarning namunali, samarali ijrosining bir bo'lagi bo'lib xizmat qiladi.

Foydalanilgan adabiyotlar:

1. Общество и инновации., <https://inscience.uz/index.php/socinov.>, Особенности информационных технологий в обществе XXI века., В.Исабеков, У.Ергашев va b., 2020-у.

2. TEACHER-MUALLIM., ISSN:2181-0850., DOI:10.26739/2181-0850., <http://dx.doi.org/10.26739/2181-0850-2020-11-17.>, Axborot resurslari va texnologiyalaridan foydalanish hamda ularning xavfsizligini ta'minlash tizimi., В.Исабеков, У.Хандамов, 2020-у.

3. Б.Исабеков, С.Усмонов, “Таълим тизимида инновацион технологиялардан фойдаланиш hozirgi zamон aniq texnologik ilmlarni masalalari va ularning echimlari” Республика илмий амалий конференция, Нукус, 2018-й.

4. SEVEN STAR CONFERENCE., Проблемы преподавания курса “Компьютерное моделирование” на основе информационных технологий., 2020-й., Тошкент Б. Исабеков.

YOSHLARDA OILAVIY MUNOSABATLARGA OID BILIMLARNI SHAKLLANTIRISH

M.H.Nurmatova,

SamDCHTI katta o'qituvchisi

Annotatsiya: ushbu maqolada talabalarga xos bo'lgan bilimlarni o'rganishda, oilaviy hayotga oid psixologik bilimlar tarkibiy qismlari muhokama qilinadi.

Kalit so'zlar: ma'naviy-axloqiy, jismoniy tarbiya, tarbiya, milliy psixologiya, oila huquqi, jamiyat.

Oiladagi psixologik muhit turmush o'rtoqlarning umumiy manfaatlari bilan ajralib turadi, eng muhimi, ular bir-birining manfaatlariga e'tibor berishlari mumkin; Oiladagi qulay axloqiy-psixologik muhit oilaning boshqa a'zolarida o'ziga ishonch, xushchaqchqlik, vazminlik, o'zaro ishonch kabi fazilatlar va tuyg'ularning shakllanishiga ta'sir qiladi. O'zbekiston istiqlol mafkurasi ko'p millatli o'zbek xalqining ezgu g'oyasi ozod va obod Vatan, erkin va farovon hayot barpo etish yo'lidagi asriy orzu intilishlari hayotiy haqida ko'plab g'oyalarni ilgari surish mumkin. Bu tushunchalar Vatan ravnaqi, yurt tinchligi, xalq farovonligi kabi yuksak g'oyalarning mazmunini teran anglab etishga xizmat qiladi. Prezident Sh.M.Mirziyoyev bu haqda aytgan ko'rsatmalarida hozirgi murakkab sharoitda xalqimiz, avvalo, o'sib-unib kelayotgan yosh avlodimiz ongi va qalida mafkuraviy immunitet hosil qilish muhim ekanligini ta'kidlab: “Bu ishni bamisoli yosh niholga mevali daraxt kurtagini payvand qiladigan usta bog'bondek noziklik va mehr bilan,

oqilona yo‘l bilan amalga oshirish lozim ...milliy g‘oya va istiqlol mafkurasi yurtimizda yashayotgan barcha kishilarning ma‘naviy boyligiga, dunyoqarashining negiziga aylanishiga erishish biz uchun eng asosiy maqsaddir” Insoniyat tarixiga nazar tashlasak, butun dunyo taraqqiyotiga ulkan ta‘sir ko‘rsatgan nazariya, ta‘limot va mafkurani yaratish uchun insoniyat tarixining turli davrlarida ulkan aql, zakovat, iste‘dod va teran tafakkur egalarining mislsiz zaxmatlari haqida bilish lozimdir. Milliy ma‘naviyatimizga xos xususiyatlar shundan iboratki, bizning Vatanimiz jahonga mashhur minglab ulug‘ zotlarni, ulug‘ davlat arboblarni berdi. Ular umumbashariy ma‘rifatparvarlikni yaratishda faol ishtirok etdilar, rivojiga katta hissa qo‘shdilar. Inson qalbida ma‘naviyat kamol topishi uchun qalban va vijdonan, aql va qo‘l bilan mehnat qilishi kerak. Talabalarda milliy ma‘naviy qadriyatlarni egallash ehtiyojini shakllantirishda ko‘plab yo‘nalish mezonlar bilan bir qatorda, kognitiv, xulq-atvorga yo‘naltirilgan, mayl hamda dunyoqarashga asoslangan yondoshuvlar ham muhim ahamiyat kasb etadi. Talabalarda milliy ma‘naviy qadriyatlarni egallash ehtiyojini shakllantirish jarayoni qo‘yidagi bosqichlarda amalga oshirilishi mumkin:

- a) oilaviy bilimlarga oid ma‘naviy-axloqiy ongni shakllantirish;
- b) oilaviy hayotga oid ma‘naviy-axloqiy hatti-harakatlarni shakllantirish;
- v) oilaviy hayotga oid ma‘naviy-axloqiy odatlarni shakllantirish;
- g) xarakterining ma‘naviy-axloqiy qirralarini tarkib toptirish kabilardir.

Tadqiqotlar shundan dalolat beradiki, talabalarda milliy ma‘naviy qadriyatlarni egallashga bo‘lgan ehtiyoj jadal shakllantirilishi mumkin. Chunki bu davrda ular hissiyotlarga to‘lib-toshgan bo‘lib ijobiy sifatlarni egallashga ko‘proq moyildirlar. Milliy ma‘naviy qadriyatlar esa, har bir shaxsda shakllanishi zarur bo‘lgan ma‘naviy ehtiyojlarning yaxlit tizimidir. Talaba shaxsining xarakteri uning u yoki bu jihatdan rivojlanishini ta‘minlovchi omil bo‘la oladi. Hozirgi eng muhim vazifalardan biri, ta‘lim jarayonini va shu orqali butun jamiyatni insonparvarlashtirishdan iborat. Jamiyatni insonparvarlashtirish esa, har bir shaxsni ma‘naviy jihatdan yuksaltirish orqali amalga oshiriladi. Oilada shakllanayotgan har bir yosh avlod oiladagi psixologik muhitni aks ettiradiki, undagi o‘zgarishlar oiladagi an‘analarning o‘zgarishi bilan ham bog‘liq bo‘lishi mumkin. Bu esa o‘z navbatida oila a‘zosining ma‘naviy qiyofasiga ta‘sir etmasdan qolmaydi. Oilaning o‘ziga xos xususiyatlarini undagi ma‘naviy qiyofani tahliliga to‘xtalib o‘tadigan bo‘lsak, quyidagilar namoyon bo‘ladi. Har bir oila o‘zining ijtimoiy muhitdagi o‘rni ta‘sir kuchiga qarab ma‘naviy jihatdan yuqori saviyali, o‘rta saviyali va past saviyali turkumlarga ajratiladi. Bunda oilaning avvalgi ajdodlariga bo‘lgan munosabatidan tortib, to kelajak avlodiga bo‘lgan munosabati hisobga olinadi. Bundan tashqari oila a‘zolarining bir-biriga bo‘lgan munosabatlari hamda oila an‘analarni tashkil etishdagi faoliyatlari ham hisobga olinadi. Oila muhiti – bu qandaydir alohida uzib olingan tarbiya vositasi emasdirki, balki oila a‘zolarining har taraflama tashkil etilgan tarbiyaviy ish natijalari, oilaviy munosabatlarning o‘zaro yuksak axloqiy munosabatlarning yig‘indisi va namunasi natijasidir.

Bugungi kunda talabalarni insonparvarlik ruhida tarbiyalash sohasida katta imkoniyatlarga ega bo‘lgan o‘quv predmetlari mazmunini insonparvarlashtirish,

ular da milliy ma'naviy qadriyatlarni egallash ehtiyojini shakllantirish nuqtai nazaridan o'ta dolzarbdir. Talabalarda oilaviy munosabatlarning xususiyatlari to'g'risida yoshlar tafakkurida bilimlar mavjud bo'lib, tegishli his-tuyg'ularni rivojlantirish, nikoh va oilaviy hayotga tayyorgarlik bilan bog'liq g'oyalari, qarashlar, e'tiqodlar, fazilatlar va odatlarni shakllantirishdir

Foydalanilgan adabiyotlar ro'yxati:

1. Sh.M.Mirziyoyev "Yoshlar forumidagi va ma'naviyat haqidagi" nutqidan 25 dekabr 2020 yil, 18:00 Siyosat.
2. Каримова В. Оила психологияси. – Т.2010 й
3. WWW: UZA.UZ. society, 1-iyun-khol-aro-b..

BO'LAJAK O'QITUVCHILARNI ART-PEDAGOGIKA ASOSIDA KASBIY FAOLIYATGA YO'NALTIRISHNING NAZARIY METODOLOGIK ASOSLARI

O'ktam Zubaydullayev,

KIUT Samarqand filiali Pedagogika va psixologiya kafedrasini mudiri, PhD

[Tel:+998995470438 uktamzubaydullayev85@mail.ru](mailto:uktamzubaydullayev85@mail.ru)

Annotasiya. Maqolada bo'lajak o'qituvchilarni art-pedagogika asosida kasbiy faoliyatga yo'naltirishning nazariy metodologik asoslari, bundan tarbiya jarayonida keng qamrovli foydalanish masalalari keltirilgan.

Kalit so'z va iboralar: Avesto zardo'shtiylik dinining muqaddas kitobi, kasbiy faoliyat, art-pedagogika, ta'lim, tarbiya, kasb, pedagog.

Mustaqillik yillarida mamlakatimizda madaniyat va san'at sohasini rivojlantirish, jahon miqyosidagi ilg'or tajribalar asosida zamonaviy madaniyat va san'at muassasalarini barpo etish, ularni moddiy-texnik bazasini mustahkamlash, ijodkor ziyolilarni har tomonlama qo'llab-quvvatlash masalalariga davlatimiz tomonidan alohida ahamiyat qaratilib kelinmoqda. O'zbekiston Respublikasi Prezidenti Shavkat Miromonovich Mirziyoyev tomonidan yoshlarning ma'naviy saviyasini yuksaltirish, ularni yetuk, barkamol shaxs qilib tarbiyalash, yosh iste'dod egalarining qobiliyati va salohiyatini ro'yobga chiqarish eng asosiy vazifalardan biri ekanini, mamlakatimizni yangilash va modernizatsiya qilishning bugungi yangi bosqichida madaniyat va san'atning hayotimizdagi o'rni va ahamiyatini oshirish, yoshlarimizni turli yot g'oyalardan asrab-avaylash to'g'risida kuyinib gapirishlari bejiz emas. Bu masala ijtimoiy barqarorlikni ta'minlash, muqaddas dinimizning sofligini asrash bilan bog'liqligi haqida qator dasturiy fikrlarni bayon qildi. Darhaqiqat, talabalar bilan har soatda, doimiy va tizimli ravishda ish olib borish kerakligi, mafkura sohasida bo'shliq bo'lmasligi uchun san'at, badiiy havaskorlikka talaba-yoshlarni keng jalb qilish orqali san'atning tarbiyaviy ahamiyatini kuchaytirish "Besh muhim tashabbus" ning asosiy vazifasi etib belgilandi. Bu esa san'at turlari va ularning pedagogik tarixini o'rganishni taqozo qiladi.

Kasb - kishining mehnat faoliyati, doimiy mashg'uloti turi; muayyan ish turini malakali bajarishga imkon beradigan bilim, mahorat, tajribani talab etadi. Kasblar ichida mehnat faoliyatining eng tor sohasi bilan ajralib turadigan ixtisoslar bor (mas. shifokorlik kasbida xirurg, oftalmolog, dermatolog va b.). Kasblar odatda, shaxsning asosiy tirikchilik manbai hisoblanadi.

Kasb maxsus tayyorgarlik yoki maxsus ta'lim jarayonida olingan nazariy bilimlarga va amaliy ko'nikmalarga ega bo'lishni talab qiladi.

Kasbiy faoliyat – bu ma'lum bir sohada va tarmoqda insonning kasbi va ixtisosligi bo'yicha faoliyatidir.

Kasbiy faoliyat – bu ma'lum sohada insonning o'ziga xos xususiyati hisoblanib, mehnat faoliyatining qiymati odamlarning bajargan ishiga qarab belgilanadi.

Har qanday faoliyatning markazida “subyekt” - ya'ni shu faoliyatni amalga oshiruvchi turadi. “Obyekt” - faoliyat nimaga yo'naltirilgan bo'lsa shu va “mahsulot” - faoliyatning o'zgargan obyektidir.

Ma'lumki, oliy ta'lim muassasalarida pedagoglar jamiyatimiz kelajak taraqqiyotining asosi - talaba shaxsi bilan ish olib boradi. Talaba ta'lim markazining subyektidir hisoblanadi. Talabaning ichki kuchlariga, salohiyatiga, ehtiyojlariga murojaat qilinmasa pedagogik jarayon samarali bo'lmaydi.

Talaba oliy ta'lim muassasasiga kirishdan oldin kasb tanlaydi va bu bo'lg'usi professional sifatida subyekt pozitsiyasini aniqlab beradi: yangi vazifalar (kasbiy faoliyatni o'zlashtirish) va mavjud imkoniyatlar orasida, yangi tizimlar munosabati bilan shunga o'xshash munosabatlarning maktabda odatlanib qolingan stereotiplari orasida ziddiyat kelib chiqadi. Kasbiy tayyorgarlik yo'lining o'zi talaba roli pozitsiyasining juda tez o'zgarishini talab qiladi: o'qishning boshida u maktab talabasi bo'lishi kerak emas, uning oxirida esa – talaba bo'lishi kerak emas. Bularning hammasi talabalarning jadal ijtimoiy ulg'ayishini va kasbiy - shaxsiy jihatdan rivojlanishini talab qiladi.

Olimlarning fikricha, pedagogik faoliyatning o'ziga xos xususiyati uning boshqaruvchanligi metofaoliyatligidan iboratdir, ya'ni pedagog o'z faoliyatini talaba faoliyatiga qarab qurishi lozim bo'ladi. Ko'pchilik kasb egalari o'z faoliyatlarini malakali darajada tashkil etish bo'lsa, oliy ta'lim pedagoglar uchun talabalarning o'quv faoliyatini tashkillashtirishidan iborat. Bu to'g'rida yapon xalqida shunday fikr yuradi “yomon o'qituvchi haqiqatni aytib beradi, yaxshi o'qituvchi esa uni topishga ko'maklashadi”.

Oliy ta'lim muassasasi o'qituvchisi talabaga nafaqat bilim beradi, balki unga kelgusidagi kasbiy faoliyatini tashkil etish sir asrorlarini o'zining olib borayotgan pedagogik mahoratida namoyon etadi, o'rgatadi.

Shu nuqtai nazardan o'qituvchining pedagogik pozitsiyasi, qadriyatlarini muhim ahamiyat kasb etadi. Uning asosida talabani qadr-qimmatli shaxs sifatida qabul qilish, unga faol munosabatda bo'lish, «subyekt-subyekt» munosabatlarini, ya'ni o'qitish jarayonida, ijodiy faoliyatda hamkorlik qilish, unga ta'lim markazining asosi deb qarash lozim. Bunday sharoitlarda pedagog va talabaning hamkorlikdagi faoliyati qaratilgan «obyekt» sifatida o'rganuvchilar emas, balki,

professional faoliyatni o'zlashtirish hisoblanadi. Shunday qilib, pedagogik faoliyatning mohiyati «shaxsni obyektidan subyektga aylantirish» dan iborat. Shu nuqtai nazardan V.A.Slastenin va A.I.Mishenkoning «pedagogik faoliyatning haqiqiy obyekti pedagogik jarayondan yulib olingan talaba emas, balki, o'zaro bog'langan o'quv-tarbiyaviy vazifalar tizimidan iborat bo'lgan pedagogik jarayon, unda tarbiyalanuvchi bevosita ishtirok etadi va uning asosiy komponentalaridan biri sifatida faoliyat ko'rsatadi» degan fikri asoslidir.

R.G.Mullahmetovning "Kasb tanlashga yo'llash" fani bo'yicha yozgan o'quv adabiyotida insoniyat tarixiy taraqqiyotida sharqu-g'arbda ham, Amerikada ham yoshlarni kasb-hunar egallashlariga alohida e'tibor bilan qaralganligi, ularni kasb-hunar egallashlariga otalik, ustozlik maslahatlari, yo'l-yo'riqlari muntazam berib kelingani aytilgan. Rasman kasbga oid maslahat idoralari asrimiz boshlarida paydo bo'la boshlagan.

Birinchi kasbiy maslahat byurosi 1908 yil AQShning Boston shahrida tashkil etilgan bo'lib, bu sana kasbga yo'naltirishning boshlanishi deb yuritilib kelinmoqda. Biroq tarixiy ma'lumotlarga asoslanib aytishimiz mumkinki, yuqorida ko'rsatib ketganimizdek, kasbga yo'naltirish ishlari qadimdan shakllanib kelgan.

Art-pedagogika bo'lajak o'qituvchilarni kasbiy faoliyatga tayyorlashning shunday samarali usullaridan biri sanaladi.

Art-pedagogika atamasi nisbatan yaqinda, o'tgan asrning o'rtalarida Rossiyada paydo bo'ldi. Pedagog va psixologlar bu atamaga turli xil ma'no berishdi. Psixologlar uchun art-pedagogika atamasi ko'pincha art-terapiya bilan sinonim sifatida ishlatilib, imkoniyati cheklangan bolalar bilan olib boriladigan ishlarda foydalaniladi. Biroq, so'nggi yillarda pedagoglar art-pedagogikaga normal, shuningdek, iqtidorli bolalar bilan olib boriladigan metod va texnologiya sifatida qarashmoqda.

N.Yu.Sergeyeva art-pedagogika tushunchasini art-terapiya, badiiy ta'lim, nafosat pedagogikasi, san'atning psixo-pedagogikasi tushunchalari bilan ajratadi.

V.I.Skvorsov, D.S.Lotte, G.I.Jelezovskiy va boshqalarning tadqiqotiga ko'ra, art-pedagogika ortida san'at pedagogikasi: ta'lim, tarbiya va san'at orqali inson kamoloti, ularni shakllantirishning keng mazmunli asosi tushuniladi.

Hozirgacha art-pedagogikaning ta'rifi borasida yagona qarash mavjud emas. Sababi bu yo'nalishda izlanish olib borgan va olib borayotgan ko'plab olimlarimizning art-pedagogikaga bergan ta'riflari, tushunishlari bir-biridan farqli.

N.Yu.Sergeyeva art-pedagogikani "pedagogika fanining amaliyotga yo'naltirilgan zamonaviy yo'nalishi bo'lib, professional pedagogikaning muammolarini hal qiluvchi san'at va badiiy faoliyatning tabiatini, qonuniyatlari, tamoyillari, mexanizmlarini o'rganuvchi fan" sifatida ta'riflaydi.

Art-pedagogika – zamonaviy ta'lim maqsadlariga erishish va muammolarini hal qiluvchi, o'zining maxsus maqsad va vazifalariga ega soha sanaladi. Shuni ta'kidlash kerakki, "art" so'zining o'zagi nafaqat pedagogik muammolarni hal qiluvchi san'at vositalaridan foydalanish (voqeyilikni ijodiy aks ettirish, uni badiiy obrazlarda ko'rsatish), balki "art" – mahorat sifatida tarjima qilinadi.

Pedagogika nafaqat fan, balki san'at, ya'ni mahoratdir. Ta'lim-tarbiya berishda zo'rvonlik bilan emas, balki ta'lim oluvchining mustaqil izlanishga va topishga o'rgatish, o'qish va o'rganishga da'vat etish, shaxsiy sifatlarini tarkib toptirish, o'z-o'zini anglashga va muvaffaqiyatga erishishiga mahorat bilan yondashish sanaladi.

Ko'pincha, ta'lim qat'iy tartib-intizom, ma'lum qonun-qoidalar, ko'rsatmalarga amal qilib beriladi. Bu esa ichki nizo va norozilikka hamda inson ruhiyatiga salbiy ta'sir ko'rsatishiga olib keladi. Yetuk pedagog G.Skovoroda yozganidek, qachonki inson o'zida bilim, ko'nikma, malaka egallashga ichki xohishni sezsa hamda mahoratga ega bo'lishini his qila olsa, ta'lim jarayoni sifatli va samarali bo'ladi. Bundan kelib chiqib shuni aytish mumkinki, ta'limni samarali bo'lishi va keyinchalik jamiyatda muvaffaqiyatli amalga oshishida, talabani o'z xatti-harakatini anglashi, o'zini tushunishi hamda bilishiga yordam berish juda muhimdir.

Yuqoridagilarga asoslanib, art-pedagogikaning maqsadi ta'lim va tarbiyaning samarali va sifatli bo'lishiga yordam beruvchi vosita, metod va texnologiyalarni izlash, ishlab chiqish va joriy etish, deya ta'riflash mumkin.

Foydalanilgan adabiyotlar:

1. Olimxon Isoxon o'g'li, "Odablar durdonasi" Samarqand, "Imom Buxoriy xalqaro markazi", 2018 y.

2. Соколова Т.А. Научно-методические подходы к выявлению одаренных детей и решение их проблем с использованием арт-педагогических технологий. Рукопис., 2011.

3. Сергеева Н.Ю. К вопросу о содержании понятия арт-педагогика /. Н.Ю. Сергеева // Вестник докторантов, аспирантов, студентов: ЧГПУ – 2008. — № 1 (11). – Т.2. – с. 114 -120.

TA'LIM SIFATINI OSHIRISHDA MAKTAB DIREKTORLARINING KOMMUNIKATIV STRATEGIYALARI PEDAGOGIK MUAMMO SIFATIDA

Umarova Nilufar Xasanovna,

A.Avloniy nomidagi pedagoglarni kasbiy rivojlantirish va yangi metodikalarga o'rgatish milliy-tadqiqot instituti doktoranti

E-mail: umarova.nilufar1983@gmail.com

Annotatsiya: Ushbu maqolada kommunikativ strategiyaning tadqiqi borasidagi ilmiy tahlillar, maktab direktorlari kommunikativ strategiyalarining mohiyati, ta'lim sifatini oshirishdagi ahamiyati, kommunikativ strategiyalarning elementlari va tasniflari berilgan.

Kalit so'zlar: maktab direktori, kommunikativ strategiya, axborot-psixologik o'zaro ta'sir, mikro daraja, media darajasi, makro daraja.

Kirish. Ta'limda sifat va samaradorlikning oshishi ko'p jihatdan shu jarayonni tashkil etuvchi maktab direktorlarining kommunikativ strategiyalariga

bog‘liq. Kommunikativ/aloqa strategiyasi - bu zaruriy muloqot darajasini o‘rnatish uchun harakatlarni bosqichma-bosqich rejalashtirish jarayoni[1]. Aytishimiz mumkinki, kommunikativ strategiya har qanday ijtimoiy o‘zaro ta‘sirning uzoq muddatli rejasi bo‘lib, uning maqsadi aloqa muhitida ma‘lum natijalarga erishishdir.

Kommunikativ strategiyaning asosiy maqsadi maktab rivojlanish strategiyasini amalga oshirilishini ta‘minlash, muassasada ta‘lim sifatini tashkil etish, o‘quvchilar ehtiyojlarini, ularning sifatli ta‘lim xizmatlaridan foydalanish talablarini qondirish va o‘qituvchilarning kasbiy rivojlanish, o‘z ustida ishlashlarini rag‘batlantirishga qaratilgan barqaror va samarali boshqaruv faoliyatini ta‘minlashdan iborat. Kommunikativ strategiyaning asosiy vazifasi maktabning rivojlanish strategiyasi, missiyasi va boshqaruv muloqotini samarali tashkil etilishini ta‘minlashdir.

Boshqaruv sohasida “kommunikativ strategiya” tushunchasining qo‘llanila boshlanganiga uzoq muddat bo‘lmagan bo‘lsa ham, uning tarkibiy komponentlarini tashkil etuvchi tushunchalar ancha avval paydo bo‘lgan.

Mavzuga oid adabiyotlar tahlili. Kommunikatsiya (lot. communicatio - xabar, uzatish) atamasi XX asr boshlarida ilmiy adabiyotlarda qo‘llanila boshlandi va birinchilardan bo‘lib N.Viner kibernetika va informatikaning paydo bo‘lishi bilan mazkur atamadan foydalandi.

F.I.Sharkov kommunikatsiyaga quyidagi ta‘rifni beradi: “kommunikatsiya - keng ma‘noda turli xil ma‘lumotlarni yaratish, uzatish va qabul qilish imkonini beradigan o‘zaro ta‘sir jarayoni va aloqa usullari [2].

Shuningdek, u bunday kontsepsiyani aloqa jarayoni sifatida belgilab, “Kommunikativ jarayon - bu turli xil aloqa subyektlari o‘rtasida ma‘lumot almashinadigan aloqa tizimi orqali o‘zaro ta‘sir qilish jarayonidir”[2] deydi.

V.A.Achkasova kommunikatsiyani:1) umumiy timsollar (belgilar) tizimi orqali shaxslar o‘rtasida muloqot qilish, axborot almashish (fikrlar, bilimlar, his-tuyg‘ular, xulq-atvor shakllari); 2) o‘ziga xos ma‘lumotlar almashinuvi, buning natijasida intellektual va hissiy mazmundagi ma‘lumotlarni jo‘natuvchidan qabul qiluvchiga o‘tkazish jarayoni [3] sifatida ta‘riflaydi.

D.P.Gavruga ko‘ra kommunikatsiya tushunchasi:birinchidan, muloqot ya‘ni, subyekt-subyektning o‘zaro ta‘siridir; ikkinchidan, ikki yoki undan ortiq subyektlarning bilvosita o‘zaro ta‘siridir. Ikkala subyekt uchun ham mazmunga ega bo‘lgan axborot shakllanishi bo‘lib, subyektlar o‘rtasida vositachi vazifasini bajaradi va shu bilan aloqa o‘zaro ta‘siri tashkil topadi. Shunday qilib, kommunikatsiya - bu axborotning o‘zaro ta‘siri (yoki ikki subyekt uchun ham mantiqiy bo‘lgan ma‘lumotlar vositasida subyekt va subyektning o‘zaro ta‘siri) [4].

V.P.Konetskaya kommunikatsiyani “har xil aloqa vositalaridan (verbal, noverbal) turli kanallar orqali shaxslararo va ommaviy aloqa sharoitida ma‘lumotlarni uzatish va idrok etishning ijtimoiy jihatdan aniqlangan jarayoni” deb tushuntiradi [5].

Yuqoridagi barcha ta‘riflar kommunikatsiyaning asosiy xususiyatlarini o‘z ichiga oladi. Demak, kommunikatsiya - bu turli xil aloqa subyektlari o‘rtasida

ma'lumot almashinadigan umumiy timsollar orqali shaxslar o'rtasida muloqot qilish, axborot, fikr, bilim, his-tuyg'ular almashish tizimi bo'lib, ma'lumotlarni uzatish va idrok etishning ijtimoiy jihatdan aniqlangan jarayonidir.

“Strategiya” dastlab harbiy sohada istefoda etilgan bo'lsada, hozirgi vaqtda o'z qo'llanilish doirasini kengaytirib, turli ilmiy fanlarda uchramoqda: psixologiya (xulq-atvor strategiyasi), menejment (boshqaruv strategiyasi), iqtisodiy nazariya (korxonani rivojlantirish strategiyasi), tilshunoslik (kommunikatsiya strategiyasi) va hu kabilar.

O'zbek tilining izohli lug'atida strategiya atamasi urish olib borish san'ati, ijtimoiy-siyosiy kurashga rahbarlik qilish san'ati va ilmiy ma'nolarida talqin etilgan. Strategiya so'zi bugungi kunda biron-bir faoliyatga rahbarlik qilish, korxonalar yoki muassasalar faoliyatini boshqarishda istiqbolni oldindan aniqlash, shuningdek, maqsadga erishish natijalarini avvaldan bilish va nazorat qilish yo'nalishida keng qo'llanilmoqda.

Qariyb yuz yil avval, ya'ni 1925-yilda rus harbiysi, harbiy nazariyotchi, publitsist va pedagog A.A.Svechin tomonidan yozilgan “Strategiya” (harbiy ma'noda) darsligida mazkur atamaning rivojlanish tahlili berilgan [6]. Strategiyani shakllantirishga strategik maqsadlar ta'sir qiladi. Strategiya maqsadlarga erishishning asosiy usullarini taklif qiladi, shunda harakatlar yagona yo'nalishga ega bo'ladi. M.Mladenovich yozganidek, strategiya “nafaqat maqsad va vazifalar to'plami”, balki “kuchli qurol” [7] hamdir.

A.A.Romanov strategiya deganda “muloqot ishtirokchilaridan birining global va mahalliy aloqa maqsadlariga erishish rejasi bilan belgilanadigan va bog'liq bo'lgan xatti-harakati turini” nazarda tutadi [8].

Xo'sh, “Kommunikativ strategiya” nima?

1970-yillarda Selinker, Savignon va Tarone [9] kabi tadqiqotchilar ikkinchi tilni o'rganish va o'qitishning yangi davrini yaratdilar. Selinker o'zining “Tillararo” maqolasida kommunikativ strategiyalar haqida gapirdi. Keyinchalik Tarone va uning hamkasblari Koen va Dyumaslar 1976-yilda “kommunikativ strategiya”ning birinchi ta'rifini berishdi [10].

Kommunikativ strategiya tushunchasi turli amaliy tadqiqotlar uchun nisbatan yangi. Ushbu atamaning faol qo'llanilishi 80-yillarning oxiri - 90-yillarning boshlarida boshlandi. Hozirda kommunikativ strategiyaga bag'ishlangan ko'plab tadqiqotlar mavjud bo'lsada, ularning aksariyati tilshunoslik va aloqa nazariyasi doirasida ekanligini ko'ramiz. Menejmentda ham kommunikativ strategiyalarni rivojlantirishga bag'ishlangan tadqiqot ishlarini uchratishimiz mumkin.

T.S.Djambinovaga ko'ra, kommunikativ strategiya - bu muloqot va strategiyaning sintezi, bu ma'lum bir kommunikativ maqsadga erishish uchun turli xil verbal va noverbal vositalar qo'llaniladigan kommunikativ xatti-harakatlar yoki kommunikativ o'zaro ta'sirning bir qismidir. Kommunikativ strategiyani ishlab chiqish ehtiyojlaridan kelib chiqib, maqsadli auditoriyaning afzalliklari va boshqa omillarni hisobga olgan holda amalga oshiriladi. Kommunikativ strategiyani ishlab chiqish jarayonida vazifalar tahlil qilinadi, aloqa xabari va aloqa maqsadi shakllantiriladi, asosiy elementlar aniqlanadi, ular yordamida xabarlar maqsadli

auditoriya vakillariga samarali uzatiladi [11]. Tadqiqotchi, ma'lum bir maqsadga erishish uchun turli vositalar yordamida kommunikativ xatti-harakat yoki o'zaro ta'sirning muayyan qismini muloqotdagi strategik ifodasini kommunikativ strategiya sifatida talqin qiladi.

A.V.Serpilinning ta'rifiga ko'ra, "kommunikativ straregiya - maqsadli auditoriya bilan qulay o'zaro munosabatlarni yaratish uchun kompaniyaning ichki va tashqi muhitga har tomonlama ta'siri [12]dir.

G.Ya.Goldshteyn esa, kommunikativ strategiyani iste'molchi sifatida maqsadli auditoriyaga ma'lumot uzatish uchun mavjud bo'lgan usullarning ko'p omilli tizimi, ulardan foydalanish ketma-ketligi, vaqti va erishilgan natijalarni miqdoriy baholash sifatida belgilaydi, bu ishlab chiqilgan tashkilot strategiyasining iqtisodiy samaradorligini belgilaydi [13].

Tahlillardan shuni alohida qayd etib o'tish joizki, maktab direktori ta'limda sifat va samaradorlikka erishish uchun turli subyektlar bilan aloqa o'rnatadi: ta'lim xizmatlari iste'molchilari, (o'quvchilar), manfaatdor taraflar (ota-onalar), jamoatchilik vakillari, homiylar, turli davlat va nodavlat tashkilotlari. Mazkur aloqa subyektlarining har biri maktabning o'z missiyasini amalga oshirishi, shuningdek sifatli ta'lim muhitini tashkil etishda o'ziga xos ahamiyat kasb etadi. Shuning uchun ham maktab direktorining muvaffaqiyatli faoliyati ko'p jihatdan to'g'ri tuzilgan kommunikativ strategiyalarga bog'liq.

Tahlil va natijalar. Har qanday tashkilot o'z faoliyatida boshqa tashkilotlar bilan kommunikativ munosabatlarsiz rivojlana olmagan kabi, maktab ham zamonaviy talablarga javob bera oladigan ta'lim maskani bo'lishi uchun albatta boshqa ta'lim sub'yektlari bilan maqsadli aloqalarni o'ranitishi, rivojlanish strategiyasini amalga oshirish barobarida kommunikativ strategiyalarni ishlab chiqishi lozim. Ta'lim sifatining oshishi nafaqat o'quvchi va o'qituvchi o'rtasidagi muvafaqqiyatli, natijador o'zaro aloqalar balki, barcha ta'lim-tarbiya jarayoni ishtirokchilari (ta'lim oluvchilar, voyaga yetmagan ta'lim oluvchilarning ota-onalari yoki boshqa qonuniy vakillari, pedagog xodimlar va ularning vakillari), turli davlat va nodavlat tashkilotlari, homiylar, jamoatchilik vakillari bilan maktab direktorining to'g'ri tanlangan kommunikativ strategiyalari muhimdi. Bu o'z navbatida direktorlardan keng dunyoqarash, strategik fikrlash, natijani oldindan prognozlash, barcha ta'lim-tarbiya jarayoni ishtirokchilari bilan kommunikativ munosabatlarda amaliy tajribaga ega bo'lishni talab qiladi.

Kommunikativ strategiyaning elementlari: kommunikantning maqsadi, nutq xatti-harakatlari modellari, individual shaxsiy xususiyatlar va muloqot ishtirokchilarining mafkuraviy qadriyatlar kiradi. Kommunikativ strategiya shaxs xatti-harakatlarini boshqarishning yuqori sifatli vositasi bo'lib, voqelikning o'zgaruvchan sharoitlariga moslashadi, shu bilan birga qabul qiluvchiga ta'sir qilish usullarini takomillashtiradi.

Kommunikativ strategiyalar - tashqi va ichki muhitda o'zaro ta'sir qilishning o'ylangan taktik vositalaridan iborat bo'lgan ongli va nisbatan uzoq muddatli rejalar deb tushuniladi. Kommunikativ strategiyalar direktor tomonidan qo'llaniladigan ijtimoiy-psixologik boshqaruv usullari bilan chambarchas bog'liq

bo'lib, boshqaruv uslubi va tashkiliy xatti-harakatlar modelini shakllantiradi. Kommunikativ strategiyalarni bir qancha mezonlarga ko'ra tasniflash mumkin:

✓ boshqaruv usulining mohiyati - tashkiliy, ma'muriy, iqtisodiy, ijtimoiy-psixologik;

✓ kommunikativ harakat mazmuni - axborot hamkorligi strategiyasi (asosan axborot almashinuvi), ijtimoiy-psixologik hamkorlik strategiyasi (asosan his-tuygu va istaklar almashinuvi);

✓ muloqot taraflari soni - bir tomonlama, ikki tomonlama, ko'p tomonlama strategiyalar;

✓ aloqa darajasi – makro darajadagi strategiyalar, media darajasidagi va axborot-psixologik o'zaro ta'sirning mikro darajasi [14];

Axborot-psixologik o'zaro ta'sirning mikro, media va mikro darajalaridagi kommunikativ strategiyalari aloqa darajasiga qarab farqlanadi.

Mikro daraja - bu maktab direktorining mahalliy aloqa darajasi bo'lib, axborot-psixologik o'zaro ta'sir direktorning bevosita tashabbusi bilan amalga oshiriladi. Bunda barcha ta'lim-tarbiya jarayoni ishtirokchilari (ta'lim oluvchilar, ta'lim oluvchilarning ota-onalari yoki boshqa qonuniy vakillari, pedagog xodimlar va ularning vakillari) nazarda tutilmoqda.

Media darajasi maktab direktorining o'z hamkasblari (maktab direktorlari) o'rtasidagi aloqalarni nazarda tutadi. U boshqa maktablar va tizimdagi mutaxassislar (menejerlar) bilan ta'limdagi zamonaviy yonshashuvlarni o'z ichiga oladi.

Axborot-psixologik aloqaning uchinchi darajasi makro daraja bo'lib, bu darajada muloqot o'z jamoasi, tashkiloti va sohasi chegaralaridan tashqariga chiqadi. U keng sohalarda xalqaro hamkorlikni o'z ichiga oladi. Maktab direktorining axborot makro muhiti nafaqat makonda, balki vaqt bo'yicha ham taqsimlanadi.

Xulosa. Yuqoridagi mulohazalarni umumlashtirib aytish mumkinki, direktorlarning maktabda ta'lim sifatini oshirish yo'lidagi say harakatlarini oldindan rejalashtirilgan kommunikativ strategiyalar asosida tashkil etishi maktabning rivojlanishi va muvaffaqiyatini ta'minlashida muhim ahamiyat kasb etadi.

Foydalanilgan adabiyotlar:

1. Коммуникативная стратегия [Электронный ресурс] // marketch.ru. – http://www.marketch.ru/marketing_dictionary/marketing_terms_k/communicative-strategy/

2. Ф.И.Шарков Коммуникология. Основы теории коммуникации. Учебник / Ф. И. Шарков. – М.: Дашков и Ко, 2014. – с. 100.

3. В.А.Ачкасова Связи с общественностью как социальная инженерия / В. А. Ачкасова // Под ред. В. А. Ачкасовой, Л. В. Володиной. - СПб.: Речь, 2005. – с. 228.

4. Д.П.Гавра Основы теории коммуникации: Учебное пособие. Стандарт третьего поколения / Д. П. Гавра. — СПб.: Питер, 2011. — с. 60.

5. В.П.Конецкая Социология коммуникации. Учебник / В. П. Конецкая.

- М.: Международный университет бизнеса и управления, 1997. – с. 8
6. А.Свечин. Стратегия. Военный вестник. М.1927.-263. 15 с.
7. М.Младенович Военная стратегия в международных отношениях // Свободная мысль. — 2012. — № 3-4 (1632). — 223 с. — С. 5-14
8. А.А.Романов Системный анализ регулятивных средств диалогического общения. М.: Ин-т языкознания АН СССР, 1988. 182 с.
9. З.Дорней и М.Л.Скотт (1997). Стратегии коммуникации на втором языке: определения и таксономия. Изучение языка, 47, 173–210. <http://dx.doi.org/10.1111/0023-8333.51997005>
10. E.Tarone (1980). Communication Strategies, Foreigner talk and repair in interlanguage. Language learning 30: 417-413.
11. Т.С.Джамбинова Разработка коммуникационной стратегии продвижения товара в сети Интернет // Бизнес. Общество. Власть. 2014. № 18. С. 115-130.
12. А.В.Серпилин. Основные подходы к разработке и внедрению стратегии развития предприятия // Управление компанией. – 2001. – №3. – С. 31–48.
13. П.Смит, К.Бэрри, А.Пулфорд Коммуникации стратегического маркетинга. – С.: Юнити Дана, 2001. – 415 с.
14. В.Э.Бежовец Уровни информационного взаимодействия ученых. Гуманитарные дисциплины. LAP LAMBERT Academic Publishing, 2014.84 с.

PEDAGOG-O‘QITUVCHILARINING HISSIY ZO‘RIQISHINI OLDINI OLIHDA SAN‘ATNING IMKONIYATLARI

Suvanova Kamola Raimqul qizi

Samarqand viloyati pedagoglarni

yangi metodikalarga o‘rgatish milliy markazi,

Ijtimoiy va amaliy fanlarni o‘qitish

metodikasi dotsenti e-mail: kamolasuvanova6@gmail.com

Annotatsiya: Maqolada pedagog-o‘qituvchilarning hissiy zo‘riqishini oldini oluvchi sog‘lom-ruhiy muhit yaratish, o‘zaro hurmatga asoslangan mehr madaniyatini singdirish ishlarini olib borish, professor-o‘qituvchilarni darsdan rohatlanish, diqqatni bir joyga jamlash, tasavvurini kengaytirish, o‘z ijodiga ishonish, ijodiy natijalari orqali vaqtni chog‘ o‘tkazish, qo‘lidan kelgan barcha narsalar uchun minnatdorchilik his ettirish haqida fikr yuritiladi

Tayanch so‘zlar: Fluid art, zentagle art, dots art, shar yordamida rasm ishlash, spray bo‘yoq san‘ati, ekzistensial, psixotexnika.

Аннотация: В статье педагогам-преподавателям следует создать здорово-духовную среду, предотвращающую эмоциональное напряжение, привить культуру любви, основанную на взаимном уважении, сделать так, чтобы профессора-преподаватели получали удовольствие от урока, сосредотачивались на одном месте, расширяли свое воображение, верили в

свое творчество. и проводить время, анализируя свои творческие результаты, думая о том, как уйти, чувствуя благодарность за все, что можно сделать.

Ключевые слова: Флюид-арт, зентагл-арт, дот-арт, рисование шаром, аэрозольная живопись, экзистенциал, психотехника.

Annotation: In the article, pedagogues-teachers should create a healthy-spiritual environment that prevents emotional stress, inculcate a culture of love based on mutual respect, make professors-teachers enjoy the lesson, focus on one place, expand their imagination, believe in their creativity, and spend time through their creative results.

Keywords: Fluid art, zentagle art, dot art, drawing with a ball, spray paint art, existential, psychotechnics.

Kirish. Pedagog o'qituvchining kasb standartlari ularga qo'yiladigan talablar kuchayotganligi, o'qituvchi shaxsining hissiy tomoniga jiddiy talablar qo'yiladi. Shu bilan birga, o'qituvchining pedagogik faoliyati turli xil stressli vaziyatlar va hissiy reaksiyaning kuchayishi ehtimoli bilan bog'liq bo'lgan turli omillar bilan to'la. Emotsional zo'riqishning mavjudligi ayniqsa, turli yosh xususiyatga ega o'qituvchilarda namoyon bo'ladi. Pedagogik faoliyatning keskin vaziyatlari ularning sodir bo'layotgan voqealarni baholashda nomukammalligini, pedagog o'quvchilarga nisbatan impulsiv xatti-harakatlarni keltirib chiqaradi: tashabbuskorlik yo'qligi, passivlik va o'zlarining kasbiy yaroqsizligini his qilish kabi shaxsiy xususiyatlarning shakllanishiga yordam beradi. Ba'zi hollarda hissiy stress juda muhim nuqtaga uchrashi mumkin.

Kasbiy faoliyatda ortiqcha hissiy stressni bartaraf etishda san'at orqali o'qituvchining hissiy madaniyat darajasini oshirish bo'yicha tizimli ishlar muhim rol o'ynaydi. Emotsional madaniyatning eng muhim ko'rsatkichlari o'qituvchining hissiy barqarorligi, empatiyasi va hissiy moslashuvchanligining yuqori darajada rivojlanganligidir.

Shu munosabat bilan pedagog-o'qituvchilarda emotsional barqarorlik va o'z-o'zini tartibga solish mexanizmlarini shakllantirishda san'at imkoniyatlarini o'rganish nihoyatda dolzarb muammoga aylanib bormoqda.

Tasviriy san'at – (izoterapiya) rasmning barcha turlari, mozaikalar, kollajlar, bo'yash, ranglar bilan ishlash, modellashtirishning barcha turlari, fotosuratlar va boshqa ko'plab narsalar mavjud. Bu juda ko'p sonli texnik va texnikaga ega bo'lgan eng rivojlangan yo'nalish. Aynan chizilgan rasmdan boshlab psixoterapevtik yo'nalish sifatida art terapiya tarixi boshlanadi. Tor ma'noda aytadigan bo'lsak, art-terapiya – bu tasviriy san'atga asoslangan chizma terapiyasi (izoterapiya) hisoblanadi. O'qish va ijtimoiy moslashishda qiyinchiliklarga duch kelgan bolalar va o'smirlar orasida nevroitik va psixosomatik kasalliklarni aniqlash va tuzatish uchun mashhurdir. Bu jarayon rasm chizgan insonning hissiy holatini ifodalaydi. Ko'p odamlar rasm chizishdan qo'rqishadi, shuning uchun psixolog mashg'ulotlarida ko'pincha quyidagi so'zlarni eshitadilar: “Men chizolmayman!” Bu ko'pincha maktabdan boshlab o'z faoliyatimizni doimiy ravishda baholashga odatlanib qolganligimiz bilan bog'liq. Art-terapiya sizning his-tuyg'ularingizni ifoda etish, o'zingiz haqingizda rasm chizish orqali aytib berish uchun kerak va

buning uchun qo‘lingizda cho‘tkani qanday tutishni o‘rganish kifoya. Bu yo‘nalishda rasm chizish uchun qobiliyati bo‘lishi shart emas.

San‘atning shaxsga ta‘siri asosan uch darajada amalga oshiriladi. **Birinchi daraja** (psixofizik) vizual, eshitish va boshqa retseptorlarning faollashishi, so‘ngra tananing fiziologik va biologik ritmlarining o‘zgarishi bilan tavsiflanadi. **Ikkinchi daraja** (psixologik) birinchisidan emotsional-irodaviy tuzilmalarga ta‘siri, ya‘ni psixologik faoliyatni yoki aksincha, tananing aqliy bo‘shashishiga yordam beradigan ta‘siri bilan farq qiladi. **Uchinchi daraja** (ijtimoiy psixologik) shaxsni o‘zgartirish va uyg‘unlashtirish, shuningdek, ekzistensial shaxs tuzilmalarini shakllantirish maqsadida san‘atning shaxsga ta‘sirini o‘z ichiga oladi. San‘atning kompensatsion funksiyasi quyidagicha zamonaviy ko‘rinishga ega: san‘at inson tomonidan bir xildagi kundalik hayot uchun tasalli va kompensatsiya vositasi sifatida qabul qilinadi. Ushbu qoida kompensatsion funktsiyaning aspektlarini tasniflash bilan qo‘llab-quvvatlanadi, jumladan: chalg‘ituvchi (ko‘ngilochar), tasalli beruvchi va aslida kompensatsiya qiluvchi (insonning ma‘naviy uyg‘unligiga hissa qo‘shadigan) jarayondir. Masalan san‘atning kompensatsion funksiyasi har doim olimlarni qiziqtirgan. Insoniyat sivilizatsiyasining boshlanishida odamlar musiqaning inson farovonligiga ta‘siri haqida o‘ylashgan. Platon, Pifagor, Aristotellar musiqaning shifobaxsh xususiyatlari haqidagi qarashlari ma‘lum. Qadimgi Hindistonda donishmandlar ovoz ideal tabiiy asbob sifatida aqlning pozitsiyasini ifodalaydi va odamni to‘g‘ri yo‘lga boshlaydi deb ishonishgan. O‘rta asrlarda bemorning temperamenti va musiqaning u yoki bu xarakterini afzal ko‘rishi o‘rtasida turli munosabatlarni o‘rnatish bo‘yicha tadqiqotlar olib borilgan. Biroq, san‘at psixotexnikasi usullarining jadal rivojlanishi faqat XX asrda boshlangan. Bexterev tomonidan 1913-yil Rossiyada musiqiy va terapevtik effektlarni o‘rganish bo‘yicha qo‘mita tashkil etilgan bo‘lib, uning tarkibiga taniqli shifokorlar va musiqa olamining vakillari kirgan. Musiqaning inson tanasining turli tizimlariga ijobiy ta‘siri aniqlandi: yurak-qon tomir, nafas olish, markaziy asab tizimi. Ma‘lum bo‘lishicha, san‘at bilan muloqotda bo‘lgan ijobiy his-tuyg‘ular psixosomatik jarayonlarga terapevtik ta‘sir ko‘rsatadi, insonning psixo-emotsional stressiga hissa qo‘shadi, uning zaxira kuchlarini safarbar qiladi, san‘at, fan va umuman hayotning barcha sohalarida ijodkorlikni belgilaydi. Yevropada esa XX asr boshlariga kelib, ruhiy kasalliklari bo‘lgan bemorlarni davolashda tasviriy san‘atdan foydalanish keng tarqaldi. Kasalliklarni yengish, tiklanish va rehabilitatsiya jarayonlarini tezlashtirishda badiiy ijoddan foydalanish tajribasi A.Xillning “Tasviriy san‘at kasalliklarga qarshi” (1945) kitobida bayon etilgan. U terapevtik ta‘sir vositasi sifatida tasviriy san‘at bilan bog‘liq holda Yevropa fan va amaliyotiga “art terapiya” atamasini kiritdi. 1940-yillarda art-terapiya Z.Freyd va K.Yunglarning psixoterapevtik amaliyotida ruhiy kasal odamni vizual faoliyatga kiritish orqali terapevtik ta‘sir sifatida qo‘llanilgan. Art-terapevtik yo‘nalishning terapevtik ta‘siri an‘anaviy psixoanaliz g‘oyalari yordamida asoslanadi. K.Yung asosiy intrapsixik konfliktlarni aniqlab, ularni badiiy, badiiy faoliyat orqali ifodalagandan so‘ng bemor o‘z aqliy faoliyatini mustaqil tartibga solib, yashirin imkoniyatlarni ochib bera oladi, deb hisoblagan.

Shunday qilib, art-terapevtik ta'sirning mohiyati shundan iboratki, psixoterapevt yordamida turli xil san'at va badiiy amaliyot vositalari yordamida hissiy travmatik vaziyat o'zining tashqi ifodasini topadi, katartik oqimga olib keladi, buning natijasida bemorning ahvoli yengillashadi. Art-terapiyaning zamonaviy ta'rifi ushbu konsepsiyani chizish, modellashtirish, musiqa, fotografiya, filmlar, kitoblar, aktyorlik, hikoyalar yaratish va boshqalar kabi davolash va psixokorreksiya uchun badiiy texnika va ijodkorlikdan foydalanadigan psixoterapiya usuli sifatida izohlaydi.

O'qituvchilik kasbi juda ko'p hissiy toliqishlar talab qiladi, degan xulosaga kelishimiz mumkin. O'qituvchining kasbiy mahorati, albatta, o'qituvchining hissiy madaniyatini o'z ichiga oladi, shuning uchun o'qituvchilarga hissiy holatlarni o'z-o'zini boshqarishni o'rgatish kerak. Afsuski, o'qituvchilarni psixologik qo'llab-quvvatlash markazlari hayotimizda kamdan-kam uchraydigan hodisa, bu murakkab muammoni hal qilish butunlay o'qituvchilarning o'z qo'lida.

O'z-o'zidan boshqariladigan art-terapiya uslubini amalda qo'llagan holda, siz o'zingizni ifoda etishda o'zingizni namoyon qilishingizga cheklamasligingiz kerak, siz barcha ichki salbiy narsalarni "tashqariga chiqarishga" yordam beradigan har qanday vositadan foydalanishingiz mumkin. Eng yaxshi natijaga erishish uchun o'zingiz uchun eng jozibali faoliyat turini tanlang. Masalan:

- gullarni chizish (ortiqcha ish uchun tavsiya etiladi);
- turli xil chiziqlarni chizish (motivatsiyasiz hollarda);
- kamalakni chizish (kayfiyat yo'qligida);
- labirintni chizish (muhim ma'lumotni uzoq vaqt eslay olmasangiz);
- so'qmoqlar va yo'llarni chizish (umidsizlikda);
- mandala yoki avtoportretni chizish (o'zingizni tushunishni xohlaganingizda);
- landshaftni chizish (sizga energiya kerak bo'lganda);
- geometrik shakllarni chizish (fikrlaringizni tartibga solish kerak bo'lganda);
- nuqta chizish (muayyan muammoga e'tibor qaratish kerak bo'lganda);
- doiralar yoki to'lqinlarni chizish (qiyin vaziyatdan chiqish yo'lini topa olmaganingizda);
- maqsadni chizish (maqsad mavjud bo'lganda, lekin konsentratsiya bo'lmasa);
- kollaj yaratish (o'z istaklaringizni tushunishingiz yoki reja tuzishingiz kerak bo'lganda);
- yorqin ranglar bilan varaqning to'liq eskizini (umidsizlik holatida);
- o'zingiz yoqtirgan rasmning reproduksiyasini yaratish (o'z hayotingizdan norozi bo'lganingizda);
- tinch musiqa tinglash (uzoq stress bo'lganda);
- modellashtirish, haykallarni yaratish (og'riq uchun);
- origami, o'ralgan qo'g'irchoqlarni yaratish (tashvishning kuchayishi bilan);
- qog'oz (gazeta) varaqlarini mayda bo'laklarga (g'azab bilan) yoqish yoki

yirtish. Nima bilan shug'ullanishingizdan qat'iy nazar, o'zingizni ushbu faoliyatga to'liq jalb qilish va chalg'itmaslik muhimdir. Agar xohlasangiz, siz bir nechta texnikani birlashtira olasiz, masalan, chizish paytida sokin musiqani eshitishingiz mumkin.

№	Hissiy zo'riqishini oldini olish, sog'lom-ruhiy muhitni odatdagi ish kundalik ko'nikmasiga aylanishi uchun 9 ta tinchlantiruvchi rasm chizish texnikasi.
1	Fluid–suyuq akril bo'yash texnikasi (Acrylic fluid art painting)
2	Zentagle usulida rasm chizish tasavvurni kengaytirish o'z ijodiga ishonish (Zentagle Drawing Meditation)
3	Dots art usulida rasm ishlash (Dot painting art)
4	Shar yordamida rasm ishlash (Balloon acrylic with marker drawing)
5	Barmoqchalar usulida rasm ishlash texnikasi (<i>Finger painting</i>)
6	Spray bo'yoq san'ati (<i>Spray paint art</i>)
7	Qahva bilan rasm chizish usuli (Coffee art, Coffee painting)
8	Turli materiallar bilan rasm ishlash (Painting with different materials)
9	Sandografiya (qum san'ati) - shisha ustida qum bilan chizish (Пескография, Sand-art)

Dunyo miqyosida san'atning tarbiya vositasi sifatidagi o'ziga xos nafis xususiyatlari, mazmun, shakl va tarbiyaviy imkoniyatlari, yoshlarning musiqa, rassomlik, adabiyot, teatr va san'atning boshqa turlariga qiziqishlarini oshirish, qobiliyatlarini namoyon qilish uchun zarur sharoitlar yaratish, ma'naviy axloqiy tarbiyaning artpedagogik mexanizm va vositalarini aniqlashga qaratilgan tadqiqotlar amalga oshirilmoqda. Xususan, san'at va pedagogikani o'zida mujassam qilgan artpedagogik dasturlar ishlab chiqish ahamiyatga ega. Umuman olganda san'atning turli yo'nalish, janr, turlaridan o'quvchilar tarbiyasi, pedagoglarni hissiy zo'riqishini oldini olish, ruhiy barqarorligi va boshqa bir qator ijobiy fazilatlarini shakllantirishda foydalanish zamonamizning asosiy maqsadlaridan biri va shunday bo'lib qoladi.

Foydalanilgan adabiyotlar

1. O'zbekiston Respublikasi Xalq ta'limi tizimini 2030 yilgacha rivojlantirish konsepsiyasini tasdiqlash to'g'risida // <https://lex.uz/docs/4312785>
2. O'zbekiston Respublikasi Qonun hujjatlari ma'lumotlari milliy bazasi axborot tizimi (www.lex.uz).
3. Mirziyoyev Sh.M. Milliy taraqqiyot yo'limizni qat'iyat bilan davom ettirib, yangi bosqichga ko'taramiz. – J. I. – Toshkent: O'zbekiston, 2017;
4. Mustafayev Sh.N. Oliy ta'lim modernizatsiyasining artpedagogik asoslarini rivojlantirish. Пед. фан. доктори (DSc... дисс. – Т.: 2023.

- 5.↑ Jump up to:[2,0](#) [2,1](#) [2,2](#) [2,3](#) Osipova A. A. *Общая психокоррекция: учебн. пос. для студ. вузов.* — М.: ТТs Sfera, 2004
- 6.↑ Александр Копытин, Джордж Платтс. *Руководство по фототерапии.* Москва: Когито Центр, **Lua xatosi: bad argument #2 to 'formatDate': invalid timestamp 'Yanvar'.** ISBN 978 5 89353 274 6.
- 7.↑ „Исцеление искусством: что такое арт-терапия?“. *Лекция Екатерины Воскресенской и Евгении Ефимушкиной в библиотеке им. Н. А. Некрасова (24-ноуabr 2018-уil)*
- 8.Как сделать картину из песка в бутылке [Электронный ресурс]. – Режим доступа: <http://www.minibanda.ru/u/59934/note/kak-sdelat-kartinu-iz-peska-v-butylke>
- 9.Пескография (sand-art) – рисование песком на стекле [Электронный ресурс]. – Режим доступа: <http://ropique.mb4.ru/tools/paint-tools/39-sand-art.html>
- 10.Рисунки из песка – песочное творчество как бизнес [Электронный ресурс]. – Режим доступа: <http://bisnesideya.ru/biznes-na-domu/risunki-iz-peska-pribylnoe-tvorchestvo-pochti-bez-kapitalovlozhenij.html>
- 11.Психотерапевтическая энциклопедия / под ред. Карвасарского Б. Д. — 2-е изд. — СПб.: Питер, 2002.

MUNDARIJA
5-SHO‘BA
SHAXSNING INTELLEKTUAL, IJTIMOIIY, MA’NAVIY, HISSIY
RIVOJLANGANLIGINING PEDAGOGIK-PSIXOLOGIK
XUSUSIYATLARI.

Shodiyev N. Shodiyev R. Nabiyeva D <i>“Tabiatshunoslikni o‘qitish metodikasi” - bo‘lajak boshlang‘ich sinf o‘qituvchilarini ma’naviy faoliyatga metodik tayyorlash vositasi sifatida</i>	3
Зоидова С. <i>Роль морально-эстетического развития в детском возрасте</i>	10
Мухторова М. <i>Пробуждайте у детей положительные эмоции на «этот удивительный мир»</i>	15
Луфов М. <i>Основы ориентации психологической личности будущих педагогов – в профессиональной компетентности</i>	17
Гаибов К. <i>Психологическая характеристика творческих способностей младших школьников в процессе воспитания обучения</i>	24
Илясова Ф. <i>Преобразование физической культуры: роль когнитивного подхода в современном обучении</i>	33
Obloqulov S. <i>Kompyuter grafikasi fanini muammoga asoslangan o‘qitish usulida takomillashtirish</i>	35
Yusupova D.S. <i>Talabalarda ma’naviy-axloqiy munosabatlarni integral tashxislashning dolzarbligi</i>	38
Mamadaliyeva B.O‘. <i>O‘qituvchilarning kasbiy mahoratlarini rivojlantirishda innovatsion faoliyatning ahamiyati</i>	42
Abduvohidov D. <i>Sulaymontepa – markaziy osiyoda xristian dinining noyob yodgorligi</i>	44
Akbarova M.B. <i>Boshlang‘ich sinf ona tili va o‘qish savodxonligi darslarida sinfdan tashqari o‘qish darslarini tashkil etish</i>	48
Erbo‘taveva Sh.O‘. <i>Ko‘makchilar tadqiqi tarixi</i>	51
Gadayeva M.M. Aliyeva M. <i>Social-psychological characteristics of the problem of adolescent egoism in child education</i>	55
Mamajonova G. <i>Talabalarda sog‘lom turmush tarzini rivojlantirishda oilaviy tarbiyaning o‘rni</i>	60
Narmuradova R.U. <i>Yosh oilalarda yuzaga keladigan ayrim ziddiyatlarning oldini olish masalalari</i>	63
Qoraboyev Sh. <i>Yoshlar tarbiyasida milliy va diniy qadriyatlarning o‘rni</i>	66
Raximova D.B. Xidirov X.I. <i>Ijtimoiy adolat – korrupsiyaga qarshi kurashning amaldagi ma’naviy mezoni sifatida</i>	68
Raximova G.V. <i>Ayollarning rahbarlik qobiliyati va imkoniyatlarini rivojlantirish</i>	72
Rustamova Sh. <i>Noto‘liq oilalarda qiz farzandlar tarbiyasiga ta’sir etuvchi omillar</i>	75
Soliyev O.F. <i>O‘qituvchining innovatsion faoliyatini rivojlantirishning pedagogik imkoniyatlari</i>	80

Sulaymanova D.N. <i>Kreativ tafakkurni bo'lajak o'qituvchilarida shakllantirishning psixologik jihatlari</i>	83
Usmonova M.A. <i>O'qituvchining o'quvchilar bilan to'g'ri muomala qila olish madaniyati va texnikasi</i>	87
Yadgarova G.T. <i>Maktabgacha yoshdagi bola shaxsini shakllantirishda psixologik yondashuvlar</i>	90
Юнусметова Н.С. <i>Основные пути развития профессиональной компетентности педагога</i>	94
Zaynobiddinov J. <i>Jamoadagi ziddiyatlar va ularning yechimlari</i>	98
Vaxriyeva N.A. <i>Maktabgacha yoshdagi bolalar hissiy sohasini rivojlantirishning psixologik xususiyatlari</i>	101
Ikramova M.Sh. <i>O'qituvchilarning malaka oshirish jarayonini prognostik kompetentligini rivojlantirish pedagogik hodisa sifatida</i>	105
Хафизова М.А. <i>Игра как средство активизации познавательной деятельности студентов</i>	108
Axmedov B.Sh. <i>Harbiy xizmatchilar mahoratini shakllantirishning psixologik-pedagogik asoslari</i>	111
Hamroqulova D.A. <i>Biologiya darslarida interfaol metodlardan foydalanish</i>	115
Jurayeva D.J. <i>Matematika darslarida boshlang'ich sinf o'quvchilarida tanqidiy fikrlashni rivojlantirish</i>	118
Atajanova L.U. <i>Turli yosh davrlarida insult kasalligi bilan kasallangan bemorlarning hayot sifati xususiyatini tadqiqotlarda o'rganilishi</i>	123
Murodillayeva M.M. <i>Boshlang'ich talim texnologiya darslarida qo'l mehnatiga o'rgatish</i>	125
Nigmatova M.Z. <i>Maktabgacha davlat ta'lim tashkilotlarida innovatsion pedagogik texnologiyalarning ahamiyati</i>	129
Qurbonova B.N. <i>Boshlang'ich sinf o'quvchilarini psixologik va jismoniy sog'lomlashtirish strategiyasi</i>	131
Zaripova M. <i>Kichik maktab yoshidagi o'quvchilarda shaxs faoliyat turlari va faoliyatlar integratsiyasi jarayonida mas'uliyatlilikni shakllantirish</i>	134
Qosimova G.I. <i>Boshlang'ich ta'limda integratsiyalashgan ta'limdan foydalanish</i>	138
Rashidova M.R. <i>Nofilolog oliy ta'lim muassasida tahsil olayotgan talabalalarning kasbiy potensial imkoniyatlarini aniqlashtirish aspekti</i>	144
Sa'dullayeva M. <i>Ta'lim tizimida zo'ravonlik tasavvurlarining namoyon bo'lishi</i>	147
Qozoqova I.I. <i>O'smirlik yoshidagi o'quvchilarda bag'rikenglikni shakllantirishning psixologik jihatlari</i>	152
Ражапова И.Э. <i>Проявление эмоциональной устойчивости человека при стрессе</i>	154
Абдухоликова М. <i>Понятие креативности и его психологический анализ</i>	157

Рахимкулова К.К. <i>Роль учителя в воспитании и организации самостоятельной читательской деятельности учащихся младших классов.....</i>	162
Ro'ziyeva Sh.M. <i>Bolalarni sog'lom ovqatlantirish</i>	165
Usmonov A.N. <i>O'qituvchilarning uzluksiz kasbiy rivojlantirish jarayonida deviant xulqli o'quvchilar bilan ishlashning muhim ahamiyati va imkoniyatlari ..</i>	169
Pardayev Sh.M. <i>O'quvchilarning individual o'quv natijalarini baholash texnologiyalari.....</i>	174
Norova K.Y. <i>Oliy ta'lim muassasalarida o'quv jarayonini tashkil etishda didaktik tamoyillarning o'rni.....</i>	178
Rahul Kumar, Yorova S.K. <i>Greek latin terminology, structural types of clinical terms. description of diseases of inflammatory character</i>	183
Fayzullayev Sh.N. Toshquvatova G.M. <i>Tayyorlov guruh tarbiyalanuvchilarini maktab ta'limiga sifatli tayyorlash</i>	185
Jum'azoda M. <i>Oliy ta'lim muassasalari talabalarining ijodiy qobiliyatlarini shakllantirish pedagogik-psixologik muammo sifatida</i>	188
Suvanqulov U.I. <i>Pedagog -tarbiyachilarning diskurs (og'zaki nutq) ko'nikmasini rivojlantirishga oid metod va texnologiyalar</i>	192
Toshpo'latova S.E. <i>Ota-onalarga bola tarbiyasida psixologik maslahat</i>	194
Saidov A.I. Axmedov A.D. <i>Xorijlik talabalarini o'zbekiston oliy ta'limiga moslashuvining ijtimoiy-psixologik xususiyatlari</i>	196
Xurramov A.V. <i>Ta'lim tashkilotlarining barqaror rivojlanishida inson resurslaridan samarali foydalanish va kadrlar siyosati</i>	199
Jabbarov Z.R. <i>Muhandislik qo'shinlari harbiy xizmatchilarini intellektual, ijtimoiy va ma'naviy rivojlanishining pedagogik xususiyatlari</i>	202
Kurbanov G.A. <i>Oliy harbiy ta'lim muassasalari o'qituvchilarning intellektual, ijtimoiy va ma'naviy rivojlanishining pedagogik xususiyatlari</i>	207
Медетова Раушан М. Илясов Б.К. <i>Развитие подготовки специалистов военной авиации на протяжении всей жизни и искусственный интеллект как актуальные вопросы образования xxi века</i>	212
Nurmatov A.A. <i>O'qituvchi faoliyatida nuqtai nazarning o'ziga xosligiga oid kognitiv tadqiqotlar natijalarini o'quv amaliyotida qo'llash imkoniyatlari.....</i>	217
Пирматов Серик <i>Возможности применения результатов когнитивных и нейропедагогических исследований в развитии визуальной культуры у студентов.....</i>	221
Самадова З.А. Хамидова Ф.У. <i>Образование и адаптация студентов колледжей.....</i>	224
Хайдарова С.Т. Рузиева Ф.Б. <i>«Познавательная активность»: ретроспективный анализ.....</i>	226
Pardayev Z.Sh. <i>Shaxsga yo'naltirilgan ta'lim, uning ijtimoiy ahamiyati</i>	228

6-SHO'BA

MADANIYAT, SAN'AT VA KITOBXONLIK PEDAGOGIKASINI RIVOJLANTIRISH – SHAXSDAGI KREATIVLIK, KOGNITIVLIKNING NAMOYON BO'LIH OMILI SIFATIDA

Davronov P.Z. <i>Yaponiyaning jadal taraqqiyotida yapon onalarining roli</i>	234
Мустафаева З.С. <i>Роль культурного и художественного образования в формировании речевых навыков и креативного мышления детей дошкольного возраста</i>	237
Мустафаева З.С. <i>Педагогика культуры и искусства, влияние на развитие речевых и креативных способностей дошкольников</i>	240
Oydinov Sh.B. <i>Ranglavhalar ishlashning, rangtasvir san'atini egallashda ahamiyati kata</i>	243
Xamalova F.Y. <i>O'qituvchilarning mustaqil kasbiy bilim va mahoratlarini oshirishda kitob bilan ishlashning o'rni</i>	246
Xamrayeva E.M. <i>Bo'lajak maktabgacha ta'lim tarbiyachilarining kasbiy faoliyatida nutq madaniyatining ahamiyati</i>	249
Xudoynazarova G.B. <i>Tasviriy san'atda janrlar</i>	252
Xudoynazarov D.O. <i>Musiqqa darslarida musiqqa savodini o'rgatish metodikasi</i>	254
Atayeva G.Sh. <i>O'quv-tarbiya jarayonida talabalarning axloqiy-estetik madaniyatini shakllantirish</i>	256
Байбаева М.Х. Эргашева С.М. <i>Задачи уроков литературного чтения в современной системе обучения смысловому чтению младших школьников</i>	258
Burxonova G.U. <i>Kaykovusning "Qobusnoma" asari talqinida musiqaning ilk tarixiy ildizlari</i>	263
Ortiqova G.Y. <i>Boshlang'ich sinflarda o'qish savodxonligi darslari orqali kitobxonlikni rivojlantirish</i>	265
Kuvandiqova M.A. <i>Maktabgacha ta'lim yoshidagi bolalarni kitobxonlikka o'rgatish</i>	268
Narziyeva D.Sh. <i>To'g'ri kasb tanlash- farovon hayot asosi</i>	271
Qurbonova B.N. Xurramov S.Sh. <i>Oliy ta'lim muassasalarida kreativ yondashuv asosida mustaqil ta'limni tashkil etishning pedagogik asoslari</i>	273
Qurbonova B.N. Xudoyberganova Z.A. <i>Mamlakatimizda xotin-qizlarga berilayotgan imkoniyatlar</i>	274
Rajabova X.H. <i>Boshlang'ich sinf o'quvchilarida kreativ fikrlash orqali ijodkorlikni shakllantirish</i>	277
Raximova D.B. Xidirov X.I. <i>Ijtimoiy adolat – korrupsiyaga qarshi kurashning amaldagi ma'naviy mezonlari sifatida</i>	280
Samatova D.S. Xo'jamurodova K.N. <i>O'zbek xalq musiqalari orqali o'quvchilarning badiiy didini shakllantirish</i>	284
Suvanqulov U.I. <i>Maktabgacha ta'lim yoshidagi bolalarning nutqiy faoliyatini shakllantirishda tarbiyachi-pedagogning o'rni</i>	287
Xudoyberdiyeva G.M. <i>Biologiya darslarda pisa topshiriqlaridan foydalanish</i>	289
Шарипова Г.Н. <i>Роль социального сотрудничества в дошкольном образовании</i>	292

Rasulova S. Mamatov B. <i>Boshlang'ich sinf o'quvchilarining kreativ fikrlash qobiliyatini shakllantirish</i>	294
Raximova R.T. Karaeva M.A. <i>MTT tarbiyalanuvchilarida ekologik madaniyatni shakllantirishga qaratilgan ta'limiy faoliyatini tashkil etish</i>	299
Baqoyeva M.I. <i>Kreativlik pedagogik-psixologik faoliyatni rivojlantirishning asosiy omili sifatida</i>	301
Raximova S.S. <i>Malaka oshirish jarayonida tinglovchilarda ijodkorlikni rivojlantirishda zamonaviy yondashuv</i>	304
Hotamov M.A. Maxmutova S.Sh. <i>Yosh ganbolchilarni tarbiyalashda ta'lim va mashg'ulotning uzviyligi</i>	307
Haqberdiyeva Z.R. <i>Maktabgacha ta'lim tashkilotlarida tayyorlov guruhi tarbiyalanuvchilarini kitobga jalb qilishni o'ziga xos xususiyatlari</i>	310
Xalmatova N.B. <i>Sport to'garaklari orqali boshlang'ich sinf o'quvchilarni to'g'ri rivojlanishida jismoniy mashqlarning ahamiyati</i>	314
Po'latova S.B. <i>Bobur she'riyatida masnu' she'r</i>	318
Karimova U.Sh. <i>Pedagoglarning kasbiy kompetentligini rivojlantirishida mustaqil ta'limning ahamiyati</i>	322
Jumaniyazov A.U. Ximmatova J.K. <i>Sirdaryo viloyati sharoitida gelioussiqxonalarda quyosh energiyasidan samarali foydalanish ahamiyati</i>	326
Jalolova F.M. <i>Bo'lajak pedagogik boshqaruv kadrlarini tayyorlash davr talabidir</i>	330
Quvvatov S.I. <i>Shaxs ma'naviy-axloqiy rivojlanishining pedagogik jihatlari</i>	333
Toshquvatova G.M. <i>Tayyorlov guruh tarbiyalanuvchilarini maktab ta'limiga sifatli tayyorlash</i>	336
Xolmatova G.I. <i>Boshlang'ich sinf o'quvchilarida ijodiy fikrlashni shakllantirishda loyihaviy yondoshuvning o'rni</i>	338
Egamberdiyev U. Jalilov Sh.I. <i>Musiqqa tarbiyasida oila va ta'lim muassasalarining hamkorlikdagi faoliyatini tashkil etish muammolari</i>	341
Xamroyeva F.A. <i>Xorijiy tajriba asosida kutubxonalarda ilmiy hamda ta'limiy xizmat markazlar faoliyati rivojlantirish</i>	344
Raxmonova M.T. <i>Ahmad Donish saboqlari</i>	347
Eshmamatova A.Sh. <i>Maktabgacha ta'lim tashkilotlari badiiy adabiyot faoliyatlarida kitobxonlik ko'nikmalarini shakllantirish usullari</i>	350
Boltayeva D.T. <i>Boshlang'ich sinf ona tili va o'qish darslarida turli qiziqarli o'yinlardan foydalanish</i>	352
Xusanov G'E. <i>"Oila" konsepti va uning o'zbek madaniyatida aks etishi</i>	360
Amonov R.S. O'roqov A. <i>Zamonaviy ta'lim va yoshlar</i>	363
Ирбутаева П.Ю. Маматкулов Ш.Б. <i>Малодвижный образ жизни. мотивация общества к повышению физической активности</i>	367
Жумашева Г. Хайтимбетова Ш. <i>Педагогические особенности обучения общению на каракалпакском языке в детских садах</i>	369
Kamarova M.U. Rayimova Z.X. <i>O'zbek va koreys lingvomadaniyatidagi zoomorfemik ramzlarning qiyosiy tahlili</i>	373

Oripov J.Y. Xudoyqulova N.M. <i>Axborot asrida kitobxonlik madaniyatini shakllantirishning dolzarb masalalari</i>	375
Пирматов Серик. <i>Научно-методический опыт повышения визуальной культуры у студентов в процессе разработки логотипов</i>	379
Рахматуллаев У.К. <i>Развитие стратегической компетенции при обучении студентов будущих преподавателей допризывного военного обучения</i>	383
Tavakalov A.A. <i>Talabalarini harbiy-vatanparvarlik ruhida tarbiyalashning pedagogik shart-sharoitlari</i>	387
Toxirova G. <i>O'zbekistonda xotin-qizlar professional karyerasini empirik o'rganish dasturi</i>	391
Рахимов А.А. <i>Бўлажак ўқитувчиларни маънавий-маърифий тайёрлаш масалалари</i>	396
Yarasheva Ch.J. <i>"Men malalaman" malala yusufzoy talqinida ma'suma ayol obrazi</i>	403
Xo'jamqulova N.R. <i>Boshlang'ich sinf o'quvchilarini o'qish savodxonligini oshirishning tashkiliy-pedagogik xususiyatlari</i>	408
Orifjonova I.O. <i>Geografiya darslarida o'quvchiga yo'naltirilgan yondoshuv asosida o'quvchilarda xxi asr ko'nikmalarini rivojlantirish</i>	412
Hazratqulov M. <i>Ta'limda zamonaviy o'qitish metodlaridan foydalanish usullari</i>	414
O'tanov O'. <i>O'qituvchi ma'naviy qiyofasini rivojlantirishga doir mulohazalar</i>	418
Qosimova O. <i>Yoshlarning tafakkurini rivojlantirishda pedagog xotin qizlarning roli</i>	421
Rahmonova B. <i>Genderning fanlararo tadqiqi</i>	424
O'tkir O'. <i>Shaxs ma'naviy qiyofasini rivojlantirishning ijtimoiy-pedagogik tahlili xususida</i>	427
Atakulova N. <i>Talabalarda sog'lom diniy dunyoqarashga oid ma'naviy qarashlar tizimi</i>	431
Maxmudova Z. <i>O'quvchilarni o'quv faoliyatiga qiziqtirishning zamonaviy usullari</i>	434
Mirzaev J. <i>Obraz va arxetip</i>	438
G'ulomov I., Eshmurodova D. <i>Ta'limda zamonaviy innovatsion axborot texnologiyalari va ulaning imkoniyatlari</i>	442
Nurmatova M.H. <i>Yoshlarda oilaviy munosabatlarga oid bilimlarni shakllantirish</i>	444
Zubaydullayev O'. <i>Bo'lajak o'qituvchilarni art-pedagogika asosida kasbiy faoliyatga yo'naltirishning nazariy metodologik asoslari</i>	446
Umarova N. <i>Ta'lim sifatini oshirishda maktab direktorlarining kommunikativ strategiyalari pedagogik muammo sifatida</i>	449
Suvanova K. <i>Pedagog-o'qituvchilarining hissiy zo'riqishini oldini olishda san'atning imkoniyatlari</i>	

**“KOGNITIV VA NEYROPEDAGOGIK TADQIQOTLARNING
TA’LIM AMALIYOTIGA TATBIG‘I” MAVZUSIDAGI XALQARO ILMIY-
AMALIY KONFERENSIYASI**

MATERIALLARI TO‘PLAMI

“Bilig-ilmiy faoliyat” nashriyoti

Muharrir: Fayzullayeva G.
Texnik muharrir: Xujakulov Sh.
Nashrga tayyorlovchi: Eshquvvatov J.

“Bilig ilmiy faoliyat” nashriyoti, Joylashgan manzili Samarqand viloyati, Samarqand shahar,
Zavod ko‘chasi 9-uy, 10-xona. Faoliyat manzili Samarqand viloyati,
Samarqand shahar, X.Obiddinov ko‘chasi 7-uy.
tel.: +998 97-925-97-91

Terishga berildi: 12.06.2024-yil. Bosishga ruxsat etildi: 13.06.2024-yil.
Bichimi 60x84 1/16 , “Times New Roman” garniturasini.
Bosma tabog‘i 28,5. Adadi 10 nusxa. Buyurtma № 2024/UQ 30
Bahosi kelishilgan narxda. Noshirlik litsenziyasi: № 098355
Samarqand viloyati pedagoglarni yangi metodikalarga o‘rgatish
milliy markazi bosmaxonasida nashr etildi.

